

पू.आ.श्रीविजयरामचन्द्रसूरिस्मृति-संस्कृत-प्राकृतग्रन्थमाला - क्रमाङ्क-२३

याकिनीमहत्तराधर्मसूनु-समर्थशास्त्रकारशिरोमणि-
पूज्याचार्यश्रीमद्-हरिभद्रसूरिविरचितवृत्त्या समन्वितं
युगप्रधानपूज्याचार्यश्रीमद्-जिनभद्रगणिक्षमाश्रमणविरचितं

ध्यानशतकम्-१

भाग-१ - टीका-टिप्पण-पाठान्तरयुक्तम्

भाग-२ - १ तः ३६ परिशिष्टसमेतम्

-: सम्पादकाः संशोधकाः :-

सुविशालतपागच्छाधिपतिपूज्यपादाचार्यश्रीमद्विजयरामचन्द्रसूरीश्वराणां
पट्टप्रभावकवर्धमानतपोनिधिपूज्यपादाचार्यश्रीमद्विजयगुणयशसूरीश्वराणां
चरणचञ्चरीकाः प्रवचनप्रभावकपूज्यपादाचार्यश्रीमद्विजयकीर्तियशसूरीश्वराः

पू.आ.श्रीविजयरामचन्द्रसूरिस्मृति-संस्कृत-प्राकृतग्रन्थमाला - क्रमाङ्क-२३

याकिनीमहत्तराधर्मसूनु-समर्थशास्त्रकारशिरोमणि-
पूज्याचार्यश्रीमद्-हरिभद्रसूरिविरचितवृत्त्या समन्वितं
युगप्रधानपूज्याचार्यश्रीमद्-जिनभद्रगणिक्षमाश्रमणविरचितं

ध्यानशतकम्-१

टीका-टिप्पण-पाठान्तरयुक्तम्

-: सम्पादकाः संशोधकाः :-

सुविशालतपागच्छाधिपतिपूज्यपादाचार्यश्रीमद्विजयरामचन्द्रसूरीश्वराणां
पट्टप्रभावकवर्धमानतपोनिधिपूज्यपादाचार्यश्रीमद्विजयगुणयशसूरीश्वराणां
चरणचञ्चरीकाः प्रवचनप्रभावकपूज्यपादाचार्यश्रीमद्विजयकीर्तियशसूरीश्वराः

ग्रन्थनाम	:	ध्यानशतकम्
ग्रन्थकर्तारः	:	युगप्रधानपूज्याचार्यश्रीमद्जिनभद्रगणिक्षमाश्रमणाः
टीकाकर्तारः	:	समर्थशास्त्रकारशिरोमणिपूज्याचार्यश्रीहरिभद्रसूरीश्वराः
सम्पादकाः संशोधकाश्च	:	पूज्यपादाचार्यश्रीमद्विजयकीर्तियशसूरीश्वराः
प्रकाशकम्	:	सबमार्गप्रकाशनम्, अहमदावाद
आवृत्तिः	:	प्रथमा
प्रकाशनवर्षः	:	वि.सं. २०६६, वि.सं. २५३६, ई.सं. २००९ ज्ञानपञ्चमी
प्रतयः	:	७००
मूल्यम्	:	रूप्यकाणि २५०/-



ISBN - 978-81-87163-56-5

सूचनम्

ज्ञाननिधिव्ययेन मुद्रितोऽयं ग्रन्थोऽतो सम्पूर्णं मूल्यं तत्क्षेत्रे दत्तवै गृहस्थैः स्वामित्वमस्य करणीयं सुयोग्यं वा शुल्कं (नकरो) दत्तवैष पठनीयः ।

- सबमार्गप्रकाशनम्

પ્રકાશકીય

જૈનશાસન શિરતાજ તપાગચ્છાધિરાજ વ્યાપ્યાનવાચસ્પતિ સુવિશાળગચ્છાધિપતિ પૂજ્યપાદ આચાર્યદેવ શ્રીમદ્ વિજય રામચંદ્રસૂરીશ્વરજી મહારાજાએ આઠ-આઠ દાયકા સુધી પ્રવચન ગંગાનું વહેણ વહેવડાવી ભારતભરના ભવ્યોને જિનાજ્ઞા-મર્મનું મહાપ્રદાન કર્યું હતું. તેના મૂળમાં તેઓશ્રીમદે આજીવન કરેલી આગમાદિ શ્રુતની અપ્રમત્ત ઉપાસના હતી.

તેઓશ્રીમદ્ની શ્રુતસિદ્ધિ અને શ્રુતવિનિયોગની હાર્દિક અનુમોદનાના બીજરૂપ તેઓશ્રીમદ્ની પુણ્યસ્મૃતિને શાશ્વત બનાવવા કાજે અમોએ તેઓશ્રીમદ્ના મંત્રતુલ્ય નામ સાથે સંકળાયેલ 'પૂ. આ. શ્રી. વિજય રામચંદ્રસૂરિસ્મૃતિ સંસ્કૃત-પ્રાકૃત ગ્રંથમાળા' પ્રકાશિત કરવાનો શુભ નિર્ણય કર્યો હતો.

તેઓશ્રીમદ્ના પટ્ટાલંકાર સુવિશાલ ગચ્છાધિરાજ પૂ.આ.શ્રી. વિજય મહોદયસૂરીશ્વરજી મહારાજાના આશીર્વાદથી આ શ્રેણીમાં અમો ઠીક-ઠીક આગળ વધી શક્યા હતા. વર્ધમાન તપોનિધિ પૂ.આ.શ્રી.વિજય ગુણયશસૂરીશ્વરજી મહારાજની છત્રછાયા અને તેઓશ્રીના શિષ્યપ્રવર પ્રવચન-પ્રભાવક પૂ.આ.શ્રી.વિજય કીર્તિયશસૂરીશ્વરજી મહારાજના શાસ્ત્રીય માર્ગદર્શનને પામી વિવિધ શ્રુત-સેવી મુનિવરો આદિ દ્વારા તૈયાર કરાયેલ વિવિધ વિષયના પ્રતાકાર તેમજ પુસ્તકાકાર અનેક ગ્રંથો છપાયા બાદ આ જ શ્રેણીના ૨૩મા પુષ્પ તરીકે 'ધ્યાનશતકમ્-૧' આગમગ્રંથરત્નનું પ્રકાશન કરતાં અમને સવિશેષ આનંદની અનુભૂતિ થઈ રહી છે. જેના પ્રથમ ભાગમાં ધ્યાનશતકમૂળગ્રંથ-હારિભદ્રીયટીકા-ટિપ્પન- પાઠાંતરોનો સમાવેશ કરાયો છે તથા બીજા ભાગમાં ધ્યાનશતકગ્રંથ સંબંધિ ૧થી ૩૬ પરિશિષ્ટોનો સમાવેશ કરાયો છે. જેમાં અનેક અપ્રગટ ગ્રંથોને પણ સમાવિષ્ટ કરાયા છે.

પરમ યોગીશ્વરશ્રી અરિહંતપ્રભુ અને તેમના આજ્ઞાશાસનના વર્તતા પ્રત્યેક સૂરિ-વાચક-સાધુવૃંદના અનુગ્રહ તેમજ શાસનદેવોની શુભ સહાયથી ધ્યાનયોગસાધનાના પ્રકાશક આવા વધુને વધુ આગમાદિ ગ્રંથોના પ્રકાશનમાં અમે નિમિત્તરૂપ બનીએ એવી ભાવના ભાવવા સાથે સહુ કોઈ અધિકારી બની આવા શ્રુતરત્નોના અભ્યસન દ્વારા પરમાત્મા શ્રી અરિહંત દેવોના યોગસામ્રાજ્યના સ્વામી બની શાશ્વત સુખરૂપ મોક્ષને પામે એ જ શુભકામના.

- સન્માર્ગ પ્રકાશન

લાભાર્થી

સન્માર્ગ પ્રકાશન

દ્વારા આયોજિત પૂજ્યપાદ આચાર્ય શ્રી
વિજય રામચંદ્રસૂરિ-સ્મૃતિ-સંસ્કૃત-પ્રાકૃત ગ્રંથમાળાના
૨૩મા પુષ્પરૂપે

પ્રકાશિત થતા સમર્થ શાસ્ત્રકાર શિરોમણિ પૂજ્યપાદ આચાર્યદેવ શ્રીમદ્
હરિભદ્રસૂરીશ્વરજી મહારાજા રચિત વૃત્તિ તથા અનેક ગ્રંથોના ટિપ્પણોથી સમૃદ્ધ
યુગપ્રધાન પૂજ્યપાદ આચાર્યવર્ય શ્રીમદ્ જિનભદ્રગણિ ક્ષમાશ્રમણ રચિત

ધ્યાનશતકમ્ - ભાગ-૧

જૈનશાસન શિરતાજ, તપાગચ્છાધિરાજ પૂજ્યપાદ ભાવાચાર્ય ભગવંત શ્રીમદ્
વિજય રામચંદ્રસૂરીશ્વરજી મહારાજાના શિષ્યરત્ન સંયમપ્રેમી, પૂજ્યપાદ પંન્યાસપ્રવર
શ્રી હિતપ્રજ્ઞવિજયજી ગણિવરના સદુપદેશથી

શ્રી તપાગરજી ઉદવકલ્યાણ શ્વેતાંબર મૂર્તિપૂજક ટ્રસ્ટ
શ્રી રામચંદ્રસૂરીશ્વરજી આરાધના ભવન
ચંદાવરકર લેન, બોરીવલી (વેસ્ટ), મુંબઈના
જ્ઞાનનિધિના સદુપયોગ દ્વારા પ્રકાશિત થયો છે.

જેની

અમો હાર્દિક અનુમોદના કરીએ છીએ અને
ભવિષ્યમાં પણ તેઓના હાથે ઉત્તરોત્તર ઉત્તમકક્ષાની
શ્રુતભક્તિ થતી રહે એવી શુભકામના કરીએ છીએ.

સન્માર્ગ પ્રકાશન

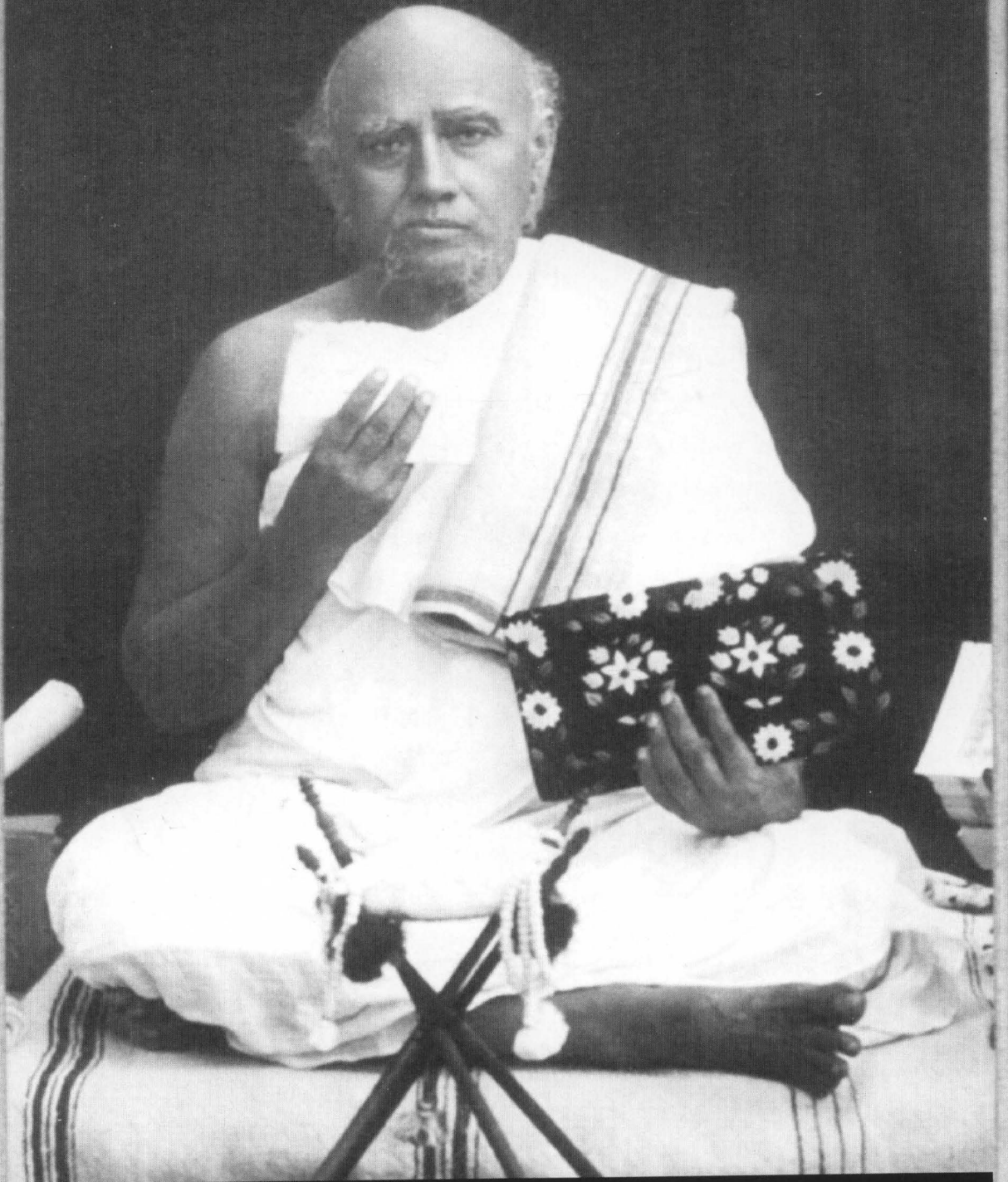

वयस्थविर-ज्ञानस्थविर-पर्यायस्थविर-संघस्थविरादि गुणोपेत, तपोनिधान,
सिद्धांत संरक्षक, संयममूर्ति, वचनसिद्ध परमपूज्य परमतारक पूज्यपाद
आचार्यदेव श्रीमद् विजय सिद्धिसूरीश्वरजु महाराज
(पूज्यपाद श्री बापज महाराज)

સમર્પણમ્

- ❁ મારી ચાર વર્ષની ઉંમરથી જ મારા પિતાશ્રીએ મને જેમના ખોળામાં સમર્પિત કર્યો;
- ❁ મારા આયંબિલો અને પરચક્ષુઆણો જેમના સાનિદ્યમાત્રથી અખંડિત રહ્યાં;
- ❁ મારા જીવનના 'સ્વપ્નગુરુ' રૂપે એકમાત્ર જેઓનું જ સ્થાન-માન હતું;
- ❁ જેઓના કાળઘર્મના સમાચારે મારા જીવનમાં ઘરતીકંપ જેવી સંવેદના સર્જી હતી;
- ❁ જેમની ગેરહયાતીમાં મહિનો માસ સુધી ખાલીપો અને ખાવા-પીવાની અનિચ્છા ઘર કરી ગઈ હતી;
- ❁ જેમની આંખોમાં મને મા દેખાતી, જેમના હાથોમાં પિતાનો સ્પર્શ અનુભવાતો અને જેમની મીઠી પ્રેરણા અને મધુર સંબોધનોથી મારા અંગે અંગમાં અદ્યાત્મના રોમાંચ ઊભા થતા;
- ❁ જેમની દિવ્ય-કૃપાથી જ મને જગતના સુવિશુદ્ધપ્રરૂપક ગુરુદેવ પૂ.આ. શ્રીમદ્વિજય રામચંદ્રસૂરિરાજનો ભેટો થયો;
- ❁ મારી દીક્ષાના સમયે રજોહરણ-પ્રદાનની વેળાએ મેં મારા ગુરુદેવની પાછળ ઉભેલા અને મને ઓઘો આપતા એ મારા બાપજીનાં જાણો કે સાક્ષાત્ દર્શન કર્યાં હતાં;

જીવનની પ્રત્યેક પળે, કસોટીની કપરી ઘડીઓમાં, સાધના માટેનું સંગીન માર્ગદર્શન

જેઓશ્રીના શુભસ્મરણો મને સંપ્રાપ્ત થતું રહ્યું છે તે

સ્વનામધન્ય, વય-પુણ્ય-જ્ઞાન-પર્યાય-સંઘસ્થવિર, વચનસિદ્ધ,

મણિગુરુવિશ્વાસધામ, રાજનગરના લાડીલા, જૈનશાસન જવાહીર,

સૂરિમંત્રસાધક, ધ્યાનમગ્ન પૂજ્યપાદ આચાર્યદેવ શ્રીમદ્વિજય

સિદ્ધિસૂરીશ્વરજી (બાપજી) મહારાજાની ૫૦મી સ્વર્ગારોહણ તિથિ પ્રસંગે

તેઓશ્રીમદ્ના પાવન પાણિપદ્મોમાં 'ધ્યાનશાતકમ્-૧' મહાનગ્રંથનું

સાદર સમર્પણમ્

સેવકાણુ - વિજય કીર્તિયશાસ્ત્રિ.

[ध्यानशतक - भाग - १]

प्रस्तावना-अनुक्रमः

विषय	पत्रांक
ध्यानशतक प्रथमभागनी अनुक्रमशिका	१
ध्यानशतक द्वितीयभागनी अनुक्रमशिका	७
संपादकीय	१५
ग्रंथपरिचय	२७
ग्रंथगाथाप्रमाणा	२८
ध्यानशतक-ग्रंथविषय [CHARTS]	३०
आर्तध्यान वगेरे यार ध्याननुं वर्णन क्या ग्रंथोमां ?	४०
चत्वारि आर्तध्यानानि	४२
चत्वारि रौद्रध्यानानि	४३
ग्रंथकारश्रीनो परिचय	४४
ग्रंथकार अने रचनाकाण [सं. विजयकुमार]	४५
टीकाशैली	५१
टीकाकारश्रीनो परिचय	५२
प्रस्तुतग्रंथ विशेषपढार्थो	५७
उस्तद्विभितप्रतो [PHOTOS]	७४
उस्तद्विभित प्रतोनो विशेष परिचय	७७
ग्रंथ का विषय [पं. बालचन्द्र शास्त्री]	८०
ध्यान के स्वामी [पं. बालचन्द्र शास्त्री]	८८
ध्यानशतक का तुलनात्मक अध्ययन [पं. बालचन्द्र शास्त्री]	८९
ध्यानस्तुति-अधिकार [अध्यात्मसार]	१२७

ध्यानशतकः प्रथमभागनी अनुक्रमणिका

गाथा- क्रमः	विषयः	विषय	पत्राङ्कः
१.	मङ्गलाचरणम् - प्रभोः अनुत्तरयोगाः	मंगलाचरणम् प्रभुना अनुत्तर योगो	१ ३
२.	ध्यानाध्यानस्वरूपम् भावलेश्या जीवपरिणामरूपा कायोत्सर्गस्य गुणाः कायिक-मानसिक-वाचिकध्यानस्वरूपम् सप्तप्रकारकं ध्यानम् भावना-ऽनुप्रेक्षा-चिन्तास्वरूपम् सप्तप्रकारिका - चिन्ता	ध्यान अने अध्याननुं स्वरूप भावलेश्या अे ज्वावना परिणामरूप कायोत्सर्गना गुणो कायिक - मानसिक - वाचिकध्यान सात प्रकारनुं ध्यान भावना - अनुप्रेक्षा - चिन्तानुं स्वरूप सात प्रकारनी चिन्ता	५ ५ ७ ८ १० ११ ११
३	ध्यानस्य कालस्वामिनौ द्विप्रकारकं ध्यानम् ध्यानस्वामी उत्तमसंघयणशाली योगानां स्वरूपम् अयोगि-सयोगिनोः योगनिरोधरूपध्यानम्	ध्याननो काण तथा ध्यानना स्वामी बे प्रकारनुं ध्यान ध्यान उत्तम संघयणवाणाने संभव योगोनुं स्वरूप योगनिरोध स्वरूप ध्यान अयोगिने तथा सयोगिने	१२ १२ १३ १४ १५
४	ध्यानादनु चिन्ता ध्यानान्तरं वा चिरकालीनध्यानस्य घटमानता ध्यानान्तरिका	ध्यानकाण पछी चिन्ता अथवा ध्यानांतर१५ घण्टा काण सुधी ध्याननी घटमानता ध्यानांतरिका	१६ १६
५	ध्यानस्य चतुर्भेदाः आर्तध्यानादिनां चतुर्णां स्वरूपम् आर्तध्यानादिनां फलम् नवप्रकारकं ध्यानम्	ध्यानना आर्त वगेरे यार भेदो आर्तध्यान वगेरे यारनुं स्वरूप आर्तध्यान वगेरे यारना इण ध्यानना नव प्रकार	१७ १७ २१ २१
	[आर्तध्यानम्]	[आर्तध्यान]	
६	अनिष्टवियोगचिन्तानाम प्रथमभेदः	प्रथम भेद : अनिष्टवियोग चिन्तन	२२
७	रोगवियोगचिन्तानाम द्वितीयभेदः	बीजो भेद : रोगवियोग चिन्तन	२३
८	इष्टावियोगचिन्तानाम तृतीयभेदः	त्रीजो भेद : इष्टावियोग चिन्तन	२४
९	निदानचिन्तानाम चतुर्थभेदः ममत्वमार्तध्यानरूपम्	चोथो भेद : निदानचिन्तन ममत्व अे आर्तध्यान स्वरूप	२७ २७



ગાથા- ક્રમ:	વિષય:	વિષય	પત્રાઙ્ક:
૧૦	સંસારવર્ધકં તિર્યગ્ગતેશ્ચમૂલમાર્ત્તધ્યાનમ્ નિદાનમનન્તસંસારાનુબન્ધિ આર્ત્તસ્ય ચતુર્ભેદાનાં સ્વરૂપમ્	આર્ત્તધ્યાન એ સંસારને વધારનાર છે, તિર્યગ્ગતિનું મૂળ છે. અનંત સંસારનો અનુબંધ કરનાર નિયાણું આર્ત્તધ્યાનના ચાર ભેદોનું સ્વરૂપ	૨૮ ૨૮ ૨૮
૧૧	સાધોર્આર્ત્તધ્યાનં ભવતિ ન વા ?	સાધુ સંબંધી આર્ત્તધ્યાનની વિચારણા	૩૧
૧૨	પ્રશસ્તાલમ્બનસ્ય સ્વરૂપમ્	પ્રશસ્ત આલંબનનું સ્વરૂપ	૩૨
૧૩	આર્ત્તધ્યાનં સંસારતરુબીજરૂપમ્	આર્ત્તધ્યાન એ સંસાર વૃક્ષનાં બીજ સ્વરૂપ	૩૩
૧૪	લેશ્યા:	લેશ્યા	૩૩
૧૫	લિહ્ગાનિ	લિંગો	૩૪
૧૬	લિહ્ગાનિ	લિંગો	૩૪
૧૭	લિહ્ગાનિ	લિંગો	૩૪
૧૮	સ્વામી સ્વામિનો વિચારણા સ્વામિસત્ક: તાત્પર્યાર્થ:	સ્વામી સ્વામી સંબંધી વિચારણા સ્વામી સંબંધી તાત્પર્યાર્થ	૩૬ ૩૭ ૩૯
[રૌદ્રધ્યાનમ્]		[રૌદ્રધ્યાન]	
૧૯	હિંસાનુબન્ધીનામ પ્રથમભેદ:	પ્રથમ ભેદ : હિંસાનુબંધી	૪૦
૨૦	મૃષાનુબન્ધીનામ દ્વિતીયભેદ: ત્રિપ્રકારકમસત્યમ્	બીજો ભેદ : મૃષાનુબંધી અસત્યના ત્રણ પ્રકાર	૪૨ ૪૨
૨૧	સ્તેયાનુબન્ધીનામ તૃતીયભેદ:	ત્રીજો ભેદ : સ્તેયાનુબંધી	૪૬
૨૨	સંરક્ષણાનુબન્ધીનામ ચતુર્થભેદ: ચતુષ્પ્રકારકરૌદ્રસ્ય સ્વરૂપમ્	ચોથો ભેદ : સંરક્ષણાનુબંધી ચાર પ્રકારના રૌદ્રધ્યાનનું સ્વરૂપ	૪૭ ૪૮
૨૩	સ્વામી સ્વામિનો વિચારણા	સ્વામી સ્વામી સંબંધી વિચારણા	૪૯ ૫૦
૨૪	સંસારવર્ધકં તિર્યગ્ગતેશ્ચ મૂલં રૌદ્રધ્યાનમ્	રૌદ્રધ્યાન એ સંસાર વધારનાર તથા નરકગતિનું મૂળ	૫૧
૨૫	લેશ્યા:	લેશ્યા	૫૧
૨૬	લિહ્ગાનિ ઉસન્ન-બહુલાદિનાં સ્વરૂપમ્	લિંગો ઉસન્ન-બહુલ-નાનાવિધ-આમરણદોષોનું સ્વરૂપ	૫૨ ૫૨
૨૭	લિહ્ગાનિ	લિંગો	૫૩
[ધર્મધ્યાનમ્]		[ધર્મધ્યાન]	
૨૮	દ્વારાણિ	દ્વારોના નામ	૫૪
૨૯	દ્વારાણિ	દ્વારોના નામ	૫૪
૩૦	(૧) ભાવનાદ્વારમ્	(૧) ભાવનાદ્વાર	૫૪
૩૧	જ્ઞાનભાવનાયા: સ્વરૂપં ફલાનિ ચ	જ્ઞાનભાવનાનું સ્વરૂપ તથા લાભો	૫૬



गाथा- क्रमः	विषयः	विषय	पत्राङ्कः
३२	दर्शनभावनायाः स्वरूपं फलानि च	दर्शनभावनानुं स्वरूप तथा लाभो	५८
३३	चारित्रभावनायाः स्वरूपं फलानि च	चारित्रभावनानुं स्वरूप तथा लाभो	५०
३४	वैराग्यभावनायाः स्वरूपं फलानि च अप्रमाद-अेकाग्र वगरे भावनानुं स्वरूपम् वैराग्यस्य स्वरूपम्	वैराग्यभावनानुं स्वरूप तथा लाभो अप्रमाद-अेकाग्र वगरे भावनानुं स्वरूप वैराग्यनो अर्थ	५१ ५१ ५२
३५	(२) देशद्वारम् - अपरिणतयोगिने	(२) देशद्वार - अपरिणतयोगी माटे	५३
३६	परिणतयोगिने स्थानम्	स्थान - परिणतयोगी माटे	५४
३७	स्थानाय सामान्यनियमः	स्थान माटे सामान्य नियमो	५४
३८	(३) कालद्वारम्	(३) कालद्वार	५५
३९	(४) आसनद्वारम्	(४) आसनद्वार	५५
४०	देश-काल-ऽऽसेनष्वनियमस्य कारणम्	देश-काल-आसनमां अनियमनुं कारण	५५
४१	ध्यानाय योगसमाधेरावश्यकता	ध्यान माटे योगोनी समाधिनी महत्ता	५७
४२	(५) आलम्बनद्वारम्-श्रुतधर्मचारित्रधर्मौ वाचनादीनां स्वरूपम्	(५) आलम्बनद्वार - श्रुतधर्म तथा चारित्रधर्म वाचना वगरेनुं स्वरूप	५७ ५८
४३	सूत्रादेरालम्बनत्वे कारणम्	सूत्रादि आलम्बनपञ्चामां कारण	५८
४४(६)	क्रमद्वारम्	(६) क्रमद्वार - धर्मध्यान तथा शुक्लध्यान	५८
४५(७)	ध्यातव्यद्वारम् आज्ञाविचयनाम प्रथमभेदः	(७) ध्यातव्य प्रथम भेद : आज्ञाविचय	५८ ५८
४६	आज्ञाविचयनाम प्रथमभेदः	प्रथम भेद : आज्ञाविचय	७०
४७	आज्ञाया अबोधे कारणानि	आज्ञा न समजववाना कारणो	७४
४८	आज्ञाया अबोधे कारणानि तत्समयस्य च चिन्तनम्	आज्ञा न समजववाना कारणो तथा ते समयनुं चित्तन	७४
४९	जिनस्य यथार्थवादित्वे कारणानि	परमात्मा अन्यथावादी न होवाना कारणो	७५
५०	अपायविचयनाम द्वितीयभेदः	बीजो भेद : अपायविचय	७५
५१	विपाकविचयनाम तृतीयभेदः	त्रीजो भेद : विपाकविचय	७८
५२	संस्थानविचयनाम चतुर्थभेदः द्रव्याणां लक्षण-संस्थानादीनां चिन्तनम्	योथो भेद : संस्थानविचय द्रव्योना लक्षण, संस्थान, आसन वगरे	८२ ८२
५३	लोकस्वरूपचिन्तनम्	लोकनुं स्वरूप	८५
५४	पृथ्वी-वलयदीनां स्वरूपचिन्तनम्	पृथ्वी, वलय, द्वीप, सागर वगरेनुं चिन्तन	८५
५५	जीवस्वरूपचिन्तनम्	जिवनुं स्वरूप	८७
५६	संसारसागरस्वरूपचिन्तनम्	संसारसागरनुं स्वरूप	८८



गाथा- क्रमः	विषयः	विषय	पत्राङ्कः
५७	संसारसागरस्वरूपचिन्तनम्	संसारसागरं स्वरूप	८८
५८	चारित्रमहापोतस्वरूपचिन्तनम्	चारित्रस्वरूप महाजहाजं स्वरूप	८८
५९	चारित्रमहापोतस्वरूपचिन्तनम्	चारित्रस्वरूप महाजहाजं स्वरूप	८८
६०	चारित्रमहापोतस्वरूपचिन्तनम्	चारित्रस्वरूप महाजहाजं स्वरूप	८८
६१	मोक्षसुखस्वरूपचिन्तनम्	मोक्षसुखं स्वरूप	८०
६२	सर्वसिद्धान्तपदार्थचिन्तनम् आज्ञाविचयादीनां स्वरूपम्	सर्व सिद्धान्ता पदार्थानां विचारणा करवी आज्ञाविषय वगैरे चार त्तेदोनुं स्वरूप	८० ८१
६३	(८) ध्यातृद्वारम् ध्यातुरभ्यन्तरस्वरूपम् ध्यातृविचारणा	(८) ध्यातृद्वार ध्यातानुं अत्यन्तर स्वरूप ध्यातानी विचारणा	८५ ८५, १०२
६४	शुक्लध्यानध्यातृस्वरूपम्	शुक्लध्यानना ध्याता	१०३
६५	(९) अनुप्रेक्षाद्वारम् अनित्यादीनां स्वरूपम्	(९) अनुप्रेक्षाद्वार अनित्यादि चार भावनाओ	१०५ १०५
६६	(१०) लेश्याद्वारम्	(१०) लेश्याद्वार	११०
६७	(११) लिङ्गद्वारम्	(११) लिङ्गद्वार-	१११
६८	लिङ्गानि निसर्गादीनां सम्यक्त्वभेदानां वर्णनम् विनयस्वरूपम् दानस्वरूपम् संयमस्वरूपम्	लिङ्गद्वार निसर्ग वगैरे सम्यक्त्वना दश त्तेदोनुं वर्णन विनयं स्वरूप दानं स्वरूप संयमं स्वरूप	१११ ११२ ११५ ११५ ११७
	[शुक्लध्यानम्]	[शुक्लध्यान]	
६९	(५) आलम्बनद्वारम् क्षमादीनां स्वरूपम्	(५) आलम्बनद्वार क्षमा वगैरेनुं स्वरूप	११८ ११८
७०	(६) क्रमद्वारम्	(६) क्रमद्वार	१२५
७१	छद्मस्थेन मनोविषयसंक्षेपीकरणे दृष्टान्तः	छद्मस्थ द्वारा मनना विषयं संक्षेपीकरणं दृष्टान्त	१२५
७२	उपनयः	उपनय	१२५
७३	अन्यदृष्टान्तः	अन्य दृष्टान्त	१२५
७४	उपनयः	दृष्टान्तनो उपनय	१२७
७५	तृतीयदृष्टान्तोपनयो	त्रींशुं दृष्टान्त तथा उपनय	१२७
७६	शेषयोगनिरोधविधिः	शेषयोगनिरोधविधि	१२७
७७	(७) ध्यातव्यद्वारम्	(७) ध्यातव्यद्वार	१३०

ગાથા- ક્રમ:	વિષય:	વિષય	પત્રાઙ્ક:
	પૃથક્ત્વવિતર્કસવિચારનામ પ્રથમભેદ:	પ્રથમભેદ : પૃથક્ત્વવિતર્કસવિચાર	૧૩૦
૭૮	પૃથક્ત્વવિતર્કસવિચારનામ પ્રથમભેદ: પ્રથમભેદસ્ય ફલમ્	પ્રથમભેદ : પૃથક્ત્વવિતર્કસવિચાર પ્રથમભેદનું ફળ	૧૩૫
૭૯	એકત્વવિતર્કવિચારનામ દ્વિતીયભેદ:	બીજો ભેદ : એકત્વવિતર્કસવિચાર	૧૩૫
૮૦	એકત્વવિતર્કવિચારનામ દ્વિતીયભેદ: દ્વિતીયભેદ ફલમ્	બીજો ભેદ : એકત્વવિતર્કસવિચાર બીજા ભેદનું ફળ	૧૩૭
૮૧	સૂક્ષ્મક્રિયાઽનિર્વર્તિનામ તૃતીયભેદ:	ત્રીજા ભેદ : સૂક્ષ્મક્રિયાઅનિર્વર્તિ	૧૩૮
૮૨	વ્યુચ્છિન્નક્રિયાઽપ્રતિપાતિનામ ચતુર્થભેદ: ચતુર્થભેદનાં સ્વરૂપમ્	ચોથો ભેદ : વ્યુચ્છિન્નક્રિયાઅપ્રતિપાતિ ચારે ભેદનું સ્વરૂપ	૧૪૪
૮૩	ચતુર્ણુ ભેદેષુ યોગસંખ્યા	ચારે ભેદમાં યોગ સંખ્યા	૧૪૭
૮૪	સયોગિનો ધ્યાનસ્ય સિદ્ધિ:	સયોગિને ધ્યાનની સિદ્ધિ	૧૪૮
૮૫	અયોગિનો ધ્યાનસ્ય સિદ્ધિ:	અયોગિને ધ્યાનની સિદ્ધિ	૧૪૮
૮૬	અયોગિનો ધ્યાનસ્ય સિદ્ધિ:	અયોગિને ધ્યાનની સિદ્ધિ	૧૫૦
૮૭	(૯) અનુપ્રેક્ષાદ્વારમ્	(૯) અનુપ્રેક્ષાદ્વાર	૧૫૧
૮૮	અનુપ્રેક્ષા:	અનુપ્રેક્ષાઓ	૧૫૧
૮૯	(૧૦) લેશ્યાદ્વારમ્	(૧૦) લેશ્યાદ્વાર	૧૫૨
૯૦	(૧૧) લિંગદ્વારમ્	(૧૧) લિંગદ્વાર	૧૫૩
૯૧	અવધાસંમોહયો: સ્વરૂપમ્	અવધ અને અસંમોહનું સ્વરૂપ	૧૫
૯૨	વિવેકવ્યુત્સર્ગયો: સ્વરૂપમ્	વિવેક અને વ્યુત્સર્ગનું સ્વરૂપ	૧૫૩
૯૩	(૧૨) ધર્મધ્યાનફલમ્	(૧૨) ધર્મધ્યાનનું ફળ	૧૫૪
૯૪	(૧૨) શુક્લધ્યાનફલમ્	(૧૨) શુક્લધ્યાનનું ફળ	૧૫૬
૯૫	ધર્મશુક્લધ્યાને સંસારાવિરોધિની	ધર્મ-શુક્લધ્યાન સંસારના વિરોધી	૧૫૬
૯૬	ધ્યાનં મોક્ષહેતુ:	ધ્યાન - મોક્ષ હેતુ	૧૫૭
૯૭	દૃષ્ટાન્તેન સિદ્ધિ:	દૃષ્ટાંત દ્વારા સિદ્ધિ	૧૫૭
૯૮	દૃષ્ટાન્તેન સિદ્ધિ:	દૃષ્ટાંત દ્વારા સિદ્ધિ	૧૫૭
૯૯	ધ્યાયિન: કર્મનાશોઽવશ્યં ભવતિ	ધ્યાનિને કર્મનાશ અવશ્ય	૧૫૮
૧૦૦	ધ્યાનં કર્મનાશકમ્	ધ્યાન - કર્મને નાશ કરનાર	૧૫૮
૧૦૧	દૃષ્ટાન્તેન સ્પષ્ટતા	દૃષ્ટાંત દ્વારા સ્પષ્ટતા	૧૫૮
૧૦૨	દૃષ્ટાન્તેન સ્પષ્ટતા	દૃષ્ટાંત દ્વારા સ્પષ્ટતા	૧૫૮
૧૦૩	ઇહલૌકિકં ધ્યાનફલમ્	ઈહલૌકિક ધ્યાનફળ	૧૫૮
૧૦૪	ઇહલૌકિક ધ્યાનફલમ્	ઈહલૌકિક ધ્યાનફળ	૧૫૮



ગાથા- ક્રમ:	વિષય:	વિષય	પત્રાઙ્ક:
૧૦૫	સર્વે સાધ્વાચારા: ધ્યાનરૂપા:	સાધુનો સર્વ આચાર ધ્યાનરૂપ	૧૬૦
૧૦૬	ગ્રન્થકર્તાર:	ગ્રંથકર્તા	૧૬૦
	પાઠાન્તરાણિ	પાઠાંતરની નોંધ	
ગાથા: ૧ ત: ૧૧		ગાથા ૧ થી ૧૧	૧૬૧
ગાથા: ૧૨ ત: ૨૨		ગાથા ૧૨ થી ૨૨	૧૬૨
ગાથા: ૨૩ ત: ૩૧		ગાથા ૨૩ થી ૩૯	૧૬૩
ગાથા: ૪૦ ત: ૫૧		ગાથા ૪૦ થી ૫૧	૧૬૪
ગાથા: ૫૧ ત: ૬૪		ગાથા ૫૧ થી ૬૪	૧૬૫
ગાથા: ૬૪ ત: ૭૭		ગાથા ૬૪ થી ૭૭	૧૬૬
ગાથા: ૭૯ ત: ૧૦૨		ગાથા ૭૯ થી ૧૦૨	૧૬૭
ગાથા: ૧૦૩ ત: ૧૦૬		ગાથા ૧૦૩ થી ૧૦૬	૧૬૮

મોક્ષ કર્મક્ષયાદેવ, સ ચાત્મજ્ઞાનતો મત: ।

ધ્યાન સાધ્યં મતં તચ્ચ, તદ્ ધ્યાનં હિતમાત્મન: ।।૧૧૩।।યોગશાસ્ત્ર, પ્ર-૪ ।।

કર્મના ક્ષયથી જ મોક્ષની પ્રાપ્તિ, તે કર્મનો ક્ષય આત્મજ્ઞાનથી અને તે આત્મજ્ઞાન ધ્યાનથી સાધ્ય છે. માટે ધ્યાન જ આત્માનું હિત કરનાર છે.

ભદન્ત ! દ્વાદશાઙ્ગસ્ય, કિં સારમિતિ કથ્યતામ્ ।

સૂરિ: પ્રોવાચ સારોઽત્ર, ધ્યાનયોગ: સુનિર્મલ: ।।

મૂલોત્તરગુણા: સર્વે, સર્વા ચેયં બહિષ્ક્રિયા ।

મુનીનાં શ્રાવકાણાં ચ, ધ્યાનયોગાર્થમીરિતા ।

મન:પ્રસાદ: સાધ્યોઽત્ર મુક્ત્યર્થં ધ્યાનસિદ્ધયે ।

અહિંસાદિવિશુદ્ધેન સોઽનુષ્ઠાનેન સાધ્યતે ।।ઉપમિતિસારોદ્ધાર, પ્ર. ૮ ।।

હે ભગવંત ! દ્વાદશાંગીનો સાર શું છે ? કહો. આચાર્ય ભગવંત જણાવે છે કે, અત્યંત નિર્મળ એવો ધ્યાનયોગ જ દ્વાદશાંગીના સાર સ્વરૂપ છે. સર્વ મૂલગુણો તથા ઉત્તરગુણો અને આ સર્વ સાધુ અને શ્રાવકોનો બાહ્ય ક્રિયાકલાપ ધ્યાનયોગ માટે કહેવાયો છે. મુક્તિ માટે આ ધ્યાન યોગ મનની પ્રસન્નતાથી સાધ્ય છે. વળી, અહિંસા વગેરેથી વિશુદ્ધ એવા અનુષ્ઠાન વડે તે ધ્યાનયોગ સિદ્ધ કરી શકાય છે.

સદ્ધર્મધ્યાનસન્ધાન-હેતવ: શ્રીજિનેશ્વરે: ।

મૈત્રીપ્રભૃતય: પ્રોક્તા-શ્ચતસ્રો ભાવના: પરા: ।।- શાંતસુધારસ, પ્ર. ૧૩ ।।

શ્રી જિનેશ્વર પરમાત્માઓ વડે મૈત્રી વગેરે ચાર શ્રેષ્ઠ ભાવનાઓને સદ્ધર્મધ્યાનની પ્રાપ્તિની કારણભૂત કહેવાયી છે.



ध्यानशतकः द्वितीयभागनी अनुक्रमणिका

परिशिष्टानि, १ तः ३६

परिशिष्टक्रमः	विषयः	पत्राङ्कः
१.	A कालसौकरिककथानकम् ।	१
	B सम्यक्त्वातिचारस्वरूपम् ।	३
	C पञ्चक्रियास्वरूपम् ।	७
	D लोकस्वरूपम् ।	११
२.	आवश्यकचूर्णिगतध्यानस्वरूपम् ।	१४
३.	ध्यानशतकस्यार्थलेश-दीपिकाऽवचूर्ण्य-वचूरि-टीकाः ।	१९
४.	ध्यानशतकहारिभद्रीयवृत्तिटिप्पनकम् ।	८५
५.	A ध्यानशतकहारिभद्रीयवृत्तिविषमपदपर्यायाः ।	८८
	B ध्यानशतकहारिभद्रीयवृत्तिविषमपदपर्यायाः ।	८८
६.	दशवैकालिकचूर्णिगतध्यानस्वरूपम् ।	८९
७.	संबोधप्रकरणा-ध्यात्मसारगतध्यानस्वरूपम् ।	९३
८.	दर्शनरत्नरत्नाकरगतध्यानस्वरूपम् ।	१०२
९.	ध्यानदीपिका ।	११२
१०.	संवेगरङ्गशालागतध्यानस्वरूपम् ।	१२६
११.	लोकप्रकाशगतध्यानस्वरूपम् ।	१२९
१२.	धर्मसंग्रहगतध्यानस्वरूपम् ।	१३६
१३.	प्रतिक्रमणसूत्रपदविवृत्तिगतध्यानस्वरूपम् ।	१३८
१४.	श्राद्धदिनकृत्यगतध्यानस्वरूपम् ।	१४०
१५.	A आत्मप्रबोधगतध्यानस्वरूपम् ।	१४१
	B विचारसारप्रकरणगतध्यानस्वरूपम्	१४३
१६.	त्रिषष्टिध्यानकथानककुलकम् ।	१४८
१७.	ध्यानचतुष्टयस्य विचारः ।	१५२
१८.	ध्यानस्वरूपणप्रबन्धः ।	१५३
१९.	ध्यानदीपिकाचतुष्पदी ।	१६७
२०.	नवतत्त्वसंग्रहगतध्यानस्वरूपम् ।	२०९
२१.	पञ्चपरमेष्ठिमंत्रराजध्यानमाला	२१८



પરિશિષ્ટક્રમ:	વિષય:	પત્રાઙ્ક:
૨૨.	જૈનેન્દ્રસિદ્ધાન્તકોશગતધ્યાનસ્વરૂપમ્ ।	૨૩૦
૨૩.	ધ્યાનશતકગાથાનુક્રમણિકા ।	૩૦૨
૨૪.	ધ્યાનશતકગાથા-ઉદ્ભૂતાનાં ગ્રન્થાનાં સૂચિ: ।	૩૦૬
૨૫.	ધ્યાનશતકમૂલગ્રન્થગતવિશિષ્ટશબ્દાનુક્રમ: ।	૩૦૭
૨૬.	ધ્યાનશતકટીકાગતવિશિષ્ટશબ્દાનુક્રમ: ।	૩૧૬
૨૭.	ધ્યાનશતકટીકાગતનિરુક્તશબ્દાનિ ।	૩૨૦
૨૮.	ધ્યાનશતકટીકાગતાવતરણવાક્યાનિ ।	૩૨૨
૨૯.	ટીકાનુસારિપાઠભેદા: ।	૩૨૪
૩૦.	ટીકાનુસારિમતભેદા: ।	૩૨૪
૩૧.	ટીકાગતગ્રન્થનામોલ્લેખાદિ ।	૩૨૪
૩૨.	ટીકાગતન્યાયોક્તય: ।	૩૨૫
૩૩.	વિભિન્નગ્રન્થાધારિતધ્યાનશબ્દસ્ય વ્યાખ્યા: ।	૩૨૬
૩૪.	મુદ્રિતામુદ્રિતસાહિત્યસૂચિ: ।	૩૨૮
૩૫.	ટિપ્પન-પરિશિષ્ટોપયુક્તગ્રન્થાવલિ: ।	૩૨૯
૩૬.	ગ્રન્થસંક્રેતસૂચિ: ।	૩૩૨

સજ્ઞાયસંજમતવે વેઆવચ્ચે અ ઙ્ઞાણજોગે અ ।

જો રમઙ્ નો રમઙ્ અસંજમમ્મિ સો વચ્ચઈ સિદ્ધિં ॥૩૬૬॥ - દશવૈકાલિકનિર્યુક્તિ ॥

જે સાધક સ્વાધ્યાય, સંયમ, તપ, વૈયાવચ્ચ અને ધ્યાનયોગમાં રમે છે તથા અસંયમની પ્રવૃત્તિઓમાં રમતો નથી તે સાધક સિદ્ધિગતિને પામે છે.

યદૈવ સંયમી સાક્ષાત્સમત્વમવલમ્બતે ।

સ્યાત્તદૈવ પરં ધ્યાનં તસ્ય કર્મૌઘઘાતકમ્ ॥ - []

સંયમી મહાત્મા જ્યારે સાક્ષાત્ સમત્વનું આલંબન ગ્રહણ કરે છે ત્યારે જ સંયમીને કર્મના સમૂહને નાશ કરનાર શ્રેષ્ઠ ધ્યાન પ્રગટ થાય છે.

અનાદિવિભ્રમોદ્ભૂતં રાગાદિતિમિરં ધનમ્ ।

સ્ફુટત્યાશુ જીવસ્ય ધ્યાનાર્ક: પ્રવિજૃમ્ભિત: ॥ - []

પ્રગટ થયેલ ધ્યાનરૂપી સૂર્ય, અનાદિકાળના વિભ્રમથી ઉત્પન્ન થયેલ રાગાદિ અંધકારરૂપ વાદળને જલ્દીથી નષ્ટ કરે છે.

સંપાદકીય

॥ ધ્યાનમેવાપવર્ગસ્ય મુખ્યમેકં નિબન્ધનમ્ ॥ ...

॥ ધ્યાનિનો નોપમા લોકે સદેવમનુજેઽપિ હિ ॥ - જ્ઞાનસાર

અધ્યાત્મજગતના પિતા, ધ્યાનયોગસાધનાના પ્રણેતા, અનંત કરુણાનિધાન શ્રી તીર્થંકર પરમાત્માએ કેવલજ્ઞાન પામ્યા બાદ અનંત દુઃખરૂપ સંસારથી બચવા માટે અને અનંત સુખરૂપ મોક્ષને પામવા માટે તેના અમોઘ સાધનરૂપ શ્રુત અને ચારિત્રરૂપ ધર્મતીર્થની સ્થાપના કરીને જીવોને સાચા સુખનો યથાર્થમાર્ગ બતાવ્યો. દરેક ભૂમિકાના જીવો પોતાનું કલ્યાણ સાધી શકે તે માટે અસંખ્યાતા યોગો બતાવ્યા. આ અસંખ્યાતા યોગોમાં મોખરાનું સ્થાન ધરાવતો કોઈ યોગ હોય તો તે એકમાત્ર ‘ધ્યાનયોગ’ છે. માત્ર બે કે અઢી અક્ષરના આ ‘ધ્યાન’ શબ્દમાં સાધના જીવનના અતિગંભીરભાવો ધરબાયેલા છે. પરમાત્માની આજ્ઞા મુજબ કરાતી પ્રત્યેક ક્રિયામાં આ ધ્યાનયોગ તાણવાણે વણાયેલો છે. જે ક્રિયામાં આ ધ્યાનયોગ ન હોય અગર તો ધ્યાનયોગ પામવાનું લક્ષ્ય ન હોય તે સાધ્યાચારની કે શ્રાવકાચારની પ્રત્યેક ક્રિયાનું સ્થાન એકડા વગરનાં મીડાં જેવું છે.

‘ધ્યાન’ શબ્દ માત્ર જૈનદર્શનમાં નહિ પણ પ્રાયઃ સર્વ દાર્શનિકોમાં સુપ્રસિદ્ધ છે. પૌર્વાત્ય અને પાશ્ચાત્ય, પ્રાચીન અને નવ્ય દરેક દર્શનોએ પોતપોતાની સમજ મુજબ ધ્યાનને નિરૂપી પોતાની સાધના પદ્ધતિમાં એને મહત્વપૂર્ણ સ્થાન-માન આપ્યું છે. વિદેશીદર્શનોએ મહદંશે "Concentration of Mind" મનની એકાગ્રતાને જ ધ્યાન કહી તેનો આદર કર્યો છે; તો ભારતીય દર્શનોએ એના અનેક આકાર-પ્રકારોને વિસ્તારથી વિવેચી એના સૈદ્ધાંતિક અને વ્યવહારિક સ્વરૂપને આલેખ્યું છે.

ભારતીય દર્શનોમાંના કેટલાકે મનની એકાગ્રતારૂપ ધ્યાનની વ્યાખ્યાથી આગળ વધી વચનની અને કાયાની એકાગ્રતાને પણ ધ્યાન કહેવા સુધી પ્રગતિ સાધી છે, છતાં મન, વચન, કાયાની એકાગ્રતાથી ઉપર ઉઠી આત્માની વિશુદ્ધતમ અવસ્થાને પમાડવા માટેના પ્રબળ કારણરૂપ એવા ‘આત્માની એકાગ્રતારૂપ ધ્યાન’ અર્થાત્ ઉપયોગને નિરૂપવા તેઓ સમર્થ બની શક્યા નથી. એ કાર્ય એકમાત્ર જૈનદર્શને કરી બતાવ્યું છે. જૈનદર્શન સર્વજ્ઞતા અને સર્વદર્શિતાના નક્કરતમ પાયા પર ઊભું થયેલું હોઈ એના નિરૂપણમાં સર્વાશગ્રાહિતા ઝળકે એમાં કોઈ નવાઈ નથી.

જૈનદર્શનના પ્રારંભિક આચાર-ક્રિયાને લગતાં સૂત્રોમાં પણ વ્યાપકસ્તરે ધ્યાનને વણી લેવાયું છે. તેનું નિદર્શન ‘ઈરિયાવહિસૂત્ર’ આપે છે. એના પ્રાંતે ‘તાવ કાયં ઠાણેણં મોણેણં જ્ઞાણેણં અપ્પાણં વોસિરામિ ।’ પદ દ્વારા કાયાનું ધ્યાન-૧, વચનનું ધ્યાન-૨, મનનું ધ્યાન-૩ અને આત્માનું ધ્યાન-૪ સૂચિત કરવામાં આવ્યું છે. એક સ્થાને કાયાને સ્થિર રાખવાથી કાયાનું ધ્યાન થાય છે; મૌનના પાલનથી વચનનું ધ્યાન સિદ્ધ થાય છે; મનના નિરોધથી માનસિકધ્યાન થાય છે અને આત્માનું ધ્યાન ઉપયોગની સિદ્ધિ દ્વારા થાય છે. કાયિક, વાયિક અને માનસિક ધ્યાનની સિદ્ધિને પારમાર્થિકી-તાત્વિકી બનાવવા માટે એમાં આત્માના ઉપયોગનું જોડાણ અનિવાર્ય બને છે. એ જોડાતાં તે તે ધ્યાનો પણ તાત્વિક બને છે. અહીં સમ્યગ્દર્શનાદિ યુક્ત આત્માનો ઉપયોગ અભિપ્રેત છે.

જૈનાગમોમાં સાધક આત્માને હિતશિક્ષા, અનુશાસન આપતાં આપ્ત પુરુષોએ ‘ચોવીશેય કલાક ધ્યાનમાં રહેવું’ - એવો ઉપદેશ આપ્યો છે. એનો પરમાર્થ સમજાવતાં કહ્યું છે કે - ‘ચોવીશે કલાક ધ્યાનમાં રહેવું

એટલે-સાધનાની, સાધવાચારની દરેકે દરેક ક્રિયાઓ ધ્યાનપૂર્વક કરવી, આગમમાં કહેલ વિધિ અનુસાર કરવી.' અહીં ધ્યાનના નામે પરમાત્માની આજ્ઞા મુજબના 'ઉપયોગ'ને જ સૂચિત કરાયો છે. સાધુએ ચાલવાનું છે તે પણ ધ્યાનપૂર્વક, સ્થિર રહેવાનું છે તે પણ ધ્યાનપૂર્વક, બેસવાનું છે તે પણ ધ્યાનપૂર્વક અને ઊભા રહેવાનું છે તે પણ ધ્યાનપૂર્વક, ખાવા-પીવાનું છે તે પણ ધ્યાનપૂર્વક અને મળવિસર્જનાદિ કરવાનાં છે તે પણ ધ્યાનપૂર્વક, સૂવાનું છે તે પણ ધ્યાનપૂર્વક અને જાગવાનું છે તે પણ ધ્યાનપૂર્વક, એ જ રીતે રત્નત્રયીની સાધનાને લગતી જે પણ ક્રિયાઓ કરવાની છે તે બધી જ ધ્યાનપૂર્વક કરવાની છે. ટૂંકમાં જે પણ કરણીય કાર્યોનું આચરણ કરવાનું છે તે ધ્યાનપૂર્વક જ કરવાનું છે અને અકરણીય કાર્યોનો ત્યાગ પણ ધ્યાનપૂર્વક જ કરવાનો છે. અહીં પણ પરમાત્માની આજ્ઞા મુજબના ઉપયોગને 'ધ્યાન'શબ્દથી સૂચિત કરાયો છે. જૈન શાસનમાં અશુભક્રિયાનો ત્યાગ અને શુભક્રિયાનો સ્વીકાર (આદર) કરવારૂપ ચારિત્ર બતાવ્યું છે, તે અહીં સંગત થાય છે. આગળ વધી અષ્ટ પ્રવચનમાતામાં આવતી પાંચ સમિતિઓનું પાલન પ્રવૃત્ત્યાત્મક ધ્યાનરૂપ છે તો ત્રણ ગુપ્તિઓનું પાલન નિવૃત્ત્યાત્મક ધ્યાનરૂપ છે.

શ્રી આચારાંગસૂત્રમાં જણાવ્યું છે કે, 'સુત્તા અમુણી મુણિણો સયા જાગરંતિ ।' એનો શબ્દાર્થ છે - 'જે સૂતેલા છે તે અમુનિઓ છે, મુનિઓ હંમેશાં જાગતા હોય છે.' ભગવદ્ ગીતામાં જણાવ્યું છે કે, 'ચા નિશા સર્વભૂતાનાં તસ્યાં જાગર્તિ સંયમી ।' 'સર્વ લોકો માટે જે રાત્રિ હોય છે તેમાં મુનિઓ જાગતા રહે છે.' આ સૂકિત પણ ધ્યાનનું જ મહત્વ પ્રસ્થાપિત કરે છે. જિનાજ્ઞા નિરપેક્ષ ઉપયોગ-ધ્યાન વિનાની પ્રવૃત્તિ કે નિવૃત્તિ કરનારાઓ બાહ્ય દૃષ્ટિએ જાગતા દેખાતા હોવા છતાં પરમાર્થ સૂતેલા જ છે અને જિનાજ્ઞા સાપેક્ષ ઉપયોગ-ધ્યાનપૂર્વકની પ્રવૃત્તિ કે નિવૃત્તિ કરનારાઓ બાહ્ય દૃષ્ટિએ સૂતેલા દેખાતા હોવા છતાં પરમાર્થ જાગતાં જ છે. જૈન શાસનના મુનિઓની નિદ્રા જિનાજ્ઞાના સંગ્રહરૂપ શાસ્ત્ર-વચનથી નિયંત્રિત હોઈ એ પણ જિનાજ્ઞાના પાલનરૂપ જ હોય છે. એ નિદ્રા સમયમાં પણ તેમની પડખાં ફેરવવા આદિની ક્રિયા ઉપયોગપૂર્વકની, પૂંજવા-પ્રમાર્જવાની ક્રિયા (અન્ય જીવોને દુઃખ ન થાય એવા વ્યાપારપૂર્વકની) થી યુક્ત જ થતી હોય છે. એ જ રીતે ઊંઘમાં આવેલાં સ્વપ્નમાં પણ એ મુનિવરો સંયમને બાધા પહોંચે તેવી પ્રવૃત્તિમાં જોડાતા નથી. એમના સંસ્કારમાં સંયમ જ છવાયેલો હોય છે. એમની નિદ્રા સમયની આ જાગરુકતા પણ ધ્યાનરૂપ હોય છે.

'ધ્યૈ ચિન્તાયામ્' 'ધ્યૈ કાયયોગનિરોધે', 'ધ્યૈ અયોગિત્વે' આ ત્રણ અર્થમાં વપરાતા 'ધ્યૈ' ધાતુ ઉપરથી 'ધ્યાન' શબ્દ બન્યો છે. આ ત્રણ અર્થ પૈકી પ્રથમ ચિન્તા અર્થ દ્વારા છદ્મસ્થોનું ધ્યાન અપેક્ષિત છે, જ્યારે અન્ય બે અર્થ દ્વારા કેવલી ભગવંતોનું ધ્યાન અપેક્ષિત છે. અંતર્મુહૂર્ત પ્રમાણ કાળ માટે ચિત્તનું-મનનું એક જ વસ્તુમાં નિષ્પ્રકંપપણે વર્તન એ છદ્મસ્થોનું ધ્યાન છે, જ્યારે યોગનિરોધરૂપ કે યોગના અભાવરૂપ કેવલિ ભગવંતોનું ધ્યાન હોય છે. શાસ્ત્રકાર ભગવંતો જણાવે છે કે, કેવળ મનની સ્થિરતારૂપ ધ્યાન જ છદ્મસ્થોને હોય છે તેમ નથી, પણ વચન અને કાયાનું એક જ વસ્તુમાં નિષ્પ્રકંપપણે વર્તનરૂપ ધ્યાન પણ છદ્મસ્થોને હોય છે. આ વાતને સ્પષ્ટ કરતાં આવશ્યક નિર્યુક્તિમાં ભગવાન શ્રી ભદ્રબાહુસ્વામીજી મહારાજાએ જણાવ્યું છે કે, 'મારુ શરીર ચલાયમાન ન થાઓ એ પ્રમાણે એકાગ્રતાપૂર્વક શરીરની હલનચલનની ક્રિયાનો નિરોધ

1. મા મે ચલઝત્તિ તપૂ જહ તં જ્ઞાણં નિરેઙ્ગો હોઙ્ । અજયાખાસવિવજ્જસસ વાઙયં જ્ઞાણમેવં તુ ॥૧૪૭૬॥

એવંવિહા ગિરા મે વત્તવ્વા ઈરિસા ન વત્તવ્વા । ઇય વેયાલિયવવકસસ ખાસઓ વાઙયં જ્ઞાણં ॥૧૪૭૭॥

મળસા વાવારંતો કાયં વાયં ચ તપ્પરીણામો । ખંગિઅસુઅં ગુણંતો વઙ્ગિ તિવિહિવિ જ્ઞાણમિ ॥૧૪૭૮॥

કરવાથી કાચિકધ્યાન પ્રગટ થાય છે” તથા “આ પ્રકારની નિરવદ્ય ભાષા મારા વડે બોલવા યોગ્ય છે અને આ પ્રકારની સાવદ્ય ભાષા બોલવા યોગ્ય નથી, એ રીતે એકાગ્રપણાથી વિચારીને વાક્ય બોલનારને વાચિકધ્યાન પ્રગટ થાય છે” એજ રીતે આગળ વધતાં જણાવ્યું કે, “દૃષ્ટિવાદ અંતર્ગત અથવા ભંગિકશ્રુતને ગણતાં સાધકને મન-વચન-કાયાનું ત્રિવિધધ્યાન પ્રગટ થાય છે.”

જૈન શાસ્ત્રકાર ભગવંતોએ “ધ્યૈ” ધાતુનો ચિંતા અર્થ ગ્રહણ કરીને ધ્યાનની આસપાસની વિભિન્ન ચાર ભૂમિકા રજૂ કરી છે. ૧-ચિંતન, ૨-ભાવના, ૩-ધ્યાન અને ૪-અનુપ્રેક્ષા. પ્રથમ ચિંતનની ભૂમિકાથી સૌ પ્રાય: પરિચિત છે. તે પછી વારંવાર એક જ વિષયનું ચિંતન કરવાથી પ્રગટ થતી, ચિંતનના પદાર્થથી-વિષયથી આત્માને ભાવિત કરતી અને ધ્યાનના પૂર્વ અભ્યાસરૂપ મનની પ્રવૃત્તિને (અવસ્થા વિશેષને) ભાવના કહેવાય છે. મનના સ્થિર અધ્યવસ્થાનને અર્થાત્ એક જ વસ્તુમાં મનના નિષ્પ્રકંપપણાને ધ્યાન કહેવાય છે. ધ્યાન પછી ‘અનુ’ એટલે પાછળથી અને ‘પ્રેક્ષા’ એટલે જોવું તેને અનુપ્રેક્ષા કહેવાય એટલે ધ્યાન થયા પછી તે સ્થિતિને પાછળથી માણી શકાય અથવા ધ્યાન પૂર્ણ થયા પછી ચિંતની કે તે તે વિષયની એકાગ્રતા કેવી હતી, તેને પાછળથી જોઈ શકાય, માણી શકાય તેને ‘અનુપ્રેક્ષા’ કહેવાય. આમ ચિંતન અને ભાવના આ બે અવસ્થા ધ્યાનની પૂર્વે પ્રવર્તે છે; જ્યારે અનુપ્રેક્ષા અવસ્થા ધ્યાનની પછી પ્રગટ થતી હોય છે.

આ ચારે ભૂમિકાઓ આર્ત આદિ ચારે ધ્યાનમાં સંભવે છે અર્થાત્ આર્તની ચિંતા, આર્તની ભાવના, આર્તનું ધ્યાન અને આર્તની અનુપ્રેક્ષા. આ રીતે રૌદ્ર આદિ ત્રણેમાં પણ સમજવું. આગળ વધીને જોવા જઈએ તો આર્તના જે ચાર પાયા છે તે દરેક પાયામાં પણ ચિંતા વગેરે ચારે અવસ્થા ઘટી શકે છે અર્થાત્ અનિષ્ટવિયોગ પ્રણિધાનરૂપ આર્તની ચિંતા, અનિષ્ટવિયોગપ્રણિધાનરૂપ આર્તની ભાવના, અનિષ્ટવિયોગપ્રણિધાનરૂપ આર્તનું ધ્યાન અને અનિષ્ટ વિયોગ પ્રણિધાનરૂપ આર્તની અનુપ્રેક્ષા. આ રીતે રોગની ચિંતા વગેરે ત્રણ પાયામાં પણ ધરાવતાં આર્તના કુલ સોળ ભેદ થશે. તે જ રીતે રૌદ્ર વગેરે ત્રણેના પણ સોળ-સોળ ભેદ થતાં કુલ ચોસઠ (૬૪) ભેદ પણ ઘટાવી શકાય.

ધ્યાનની આ ચિંતા વગેરે ચારે ભૂમિકાઓ શુભ પણ હોઈ શકે છે અને અશુભ પણ હોઈ શકે છે. આત્માનો જે દિશામાં ઢાળ હોય તે દિશામાં મન (વચન કાયા પણ) દોડી જાય છે - એકાગ્ર બને છે અને યાવત્ ધ્યાનનું સ્વરૂપ ગ્રહણ કરે છે. આત્માનો ઢાળ અશુભ તરફ - સંસાર તરફ હોય તો અશુભધ્યાન-અપ્રશસ્તધ્યાન પ્રગટે છે અને આત્માને ઢાળ શુભ તરફ - મોક્ષ તરફનો હોય તો શુભધ્યાન-પ્રશસ્તધ્યાન પ્રગટે છે. અશુભધ્યાન કર્મનું સર્જન કરે છે, ચીકણા કર્મ બંધાવે છે, અશુભ અનુબંધો પાડે છે, દુર્ગતિનું સર્જન કરે છે યાવત્ અનંત સંસારનું પણ સર્જન કરે છે. જ્યારે શુભધ્યાન કર્મનું વિસર્જન કરે છે, કઠીન કર્મોને નબળા કરે છે, શુભ અનુબંધો ઊભા કરે છે, સદ્ગતિની પરંપરા સર્જે છે. યાવત્ આત્માને મુક્તિ સુધી પહોંચાડે છે.

અનાદિકાળથી આત્માનો ઢાળ સંસાર અને સંસારના ઉપાયો પ્રત્યે છે. જેને કારણે અશુભ-અપ્રશસ્તધ્યાન સહજ પ્રગટે છે. અશુભધ્યાનના મુખ્ય બે પ્રકાર છે. આર્તધ્યાન અને રૌદ્રધ્યાન.

તે પૈકી આર્તધ્યાનના ચાર પાયા-ભેદ છે કે જેના ઉપર આર્તધ્યાનની ઈમારત ઊભી થાય છે. ૧-અનિષ્ટ-વિયોગપ્રણિધાન, ૨-રોગચિંતા, ૩-ઈષ્ટસંયોગપ્રણિધાન અને ૪-નિદાન. આ ચાર મુદ્દામાંથી આર્તધ્યાન પ્રગટે છે. આ ચાર મુદ્દાને જ આર્તધ્યાનના ચાર પાયા કે સ્તંભો કે ભેદ કહેવામાં આવે છે.



મને કોઈપણ પ્રતિકૂળ સંયોગો ન મળવા જોઈએ, કદાચ પ્રતિકૂળ સંયોગો મળ્યા હોય તો એ જલ્દી ચાલ્યા જવા જોઈએ, ફરી એવા સંયોગો મારા જીવનમાં ક્યારેય ન આવવા જોઈએ, પછી તે પ્રતિકૂળતા વ્યક્તિરૂપે હોય, વસ્તુરૂપે હોય કે સંયોગરૂપે હોય. આ **અનિષ્ટવિયોગપ્રણિધાન** નામનું આર્તધ્યાન છે.

મારું શરીર સાજું-નરવું રહેવું જોઈએ, મને એક પણ રોગ ન થવો જોઈએ, થાય તો એ ક્યારે અને કેવી રીતે જાય તેની ચિંતા કરવી, ભવિષ્યમાં ન થાય તેની અનાગત ચિકિત્સા કરવી. આ **રોગચિંતા** નામનું આર્તધ્યાન છે.

મને બધી અનુકૂળતાઓ મળવી જ જોઈએ, મને મળેલી અનુકૂળતાઓ કાયમ માટે ટકવી જ જોઈએ, પછી તે અનુકૂળતા વ્યક્તિરૂપે હોય, વસ્તુરૂપે હોય કે સંયોગરૂપે હોય. આ પ્રકારનું ચિંતન, ભાવના, ધ્યાન કે અનુપ્રેક્ષા એ **ઈષ્ટસંયોગપ્રણિધાન** નામનું આર્તધ્યાન છે અને

મને મારા કરેલા ધર્મના પ્રભાવે પરલોકમાં સુખ-સમૃદ્ધિ મળી રહેવી જોઈએ, દેવ-દેવેન્દ્ર-ચક્રવર્તીપણાનાં સુખો મળવાં જોઈએ, મળેલી સુખ-સમૃદ્ધિ ટકવી જોઈએ. એને માટે કરેલા ધર્મને વેચવાની ભાવના તે **નિદાન** નામનું આર્તધ્યાન છે.

આ આર્તધ્યાન જ જ્યારે વધુ ઘેરું બને, હિંસક વળાંક લે ત્યારે એ **રૌદ્રધ્યાન**ને ખેંચીને લાવે છે. એના પણ ચાર પાયા ભેદ છે. ૧-હિંસાનુંબંધી રૌદ્રધ્યાન, ૨-મૃષાનુંબંધી રૌદ્રધ્યાન, ૩-સ્તેયાનુંબંધી રૌદ્રધ્યાન અને ૪-વિષયસંરક્ષણાનુંબંધી રૌદ્રધ્યાન. તે પૈકી હિંસાની પરંપરા ઊભી કરનાર ધ્યાનને **હિંસાનુંબંધી રૌદ્રધ્યાન** કહેવાય છે, અસત્યભાષણની પરંપરાને ઊભી કરનાર ધ્યાનને **મૃષાનુંબંધી રૌદ્રધ્યાન** કહેવાય છે, ચોરીની પરંપરાને ઊભી કરનાર ધ્યાનને **સ્તેયાનુંબંધી રૌદ્રધ્યાન** કહેવાય છે અને વિષય સામગ્રીના સંરક્ષણવૃત્તિની પરંપરાને ઊભી કરનાર ધ્યાનને **વિષયસંરક્ષણાનુંબંધી રૌદ્રધ્યાન** કહેવાય છે.

જેમ આર્તધ્યાન અને રૌદ્રધ્યાન સ્વરૂપ અશુભધ્યાનના મુખ્યત્વે ચાર-ચાર ભેદો જણાવેલ છે. તેમ **આતુરપ્રત્યાખ્યાન પ્રકીર્ણક** આગમમાં વિવક્ષાભેદે અશુભધ્યાનને ૩૩ પેટાભેદોમાં અવતારી અશુભધ્યાનનું વ્યવહારિક સ્વરૂપ સ્પષ્ટ કરવામાં આવ્યું છે અને આતુરપ્રત્યાખ્યાન પ્રકીર્ણક આગમને અનુસરી ઉપદેશપ્રાસાદ ગ્રંથમાં પણ આ જ ૩૩ ભેદોની સ્પષ્ટતા કરવામાં આવી છે.

જ્યાં સુધી આત્માનો ઢાળ સંસાર કે સંસારના ઉપાયોથી દૂર હટે નહિ ત્યાં સુધી આત્મામાંથી આર્તધ્યાન કે રૌદ્રધ્યાન હટી શકતું નથી અને ધર્મધ્યાન કે શુકલધ્યાનરૂપ શુભધ્યાનના પણ ચાર ચાર પાયા ભેદો છે.

તેમાં ૧-આજ્ઞાવિચય, ૨-અપાયવિચય, ૩-વિપાકવિચય અને ૪-સંસ્થાનવિચય. આ ચાર પાયા ધર્મધ્યાનના છે. પરમાત્માની આજ્ઞાનું ચિંતન કરવું તે **આજ્ઞાવિચય**, રાગ-દ્વેષ-કષાય-આશ્રવ વગેરેમાં પ્રવર્તવાથી આલોક અને પરલોકમાં દુઃખ ઉત્પન્ન થાય છે વગેરે વિચારણા કરવી તે **અપાયવિચય**, પ્રકૃતિ-સ્થિતિ-પ્રદેશ-રસના ભેદથી યુક્ત કર્મના ફળનું ચિંતન કરવું તે **વિપાકવિચય** અને પરમાત્માએ કહેલ જીવાદિ દ્રવ્યોની લક્ષણ-સંસ્થાન-ભેદ વગેરેથી યુક્ત વિચારણા કરવી તે **સંસ્થાનવિચય** ધર્મધ્યાન કહેવાય છે.

આ ધર્મધ્યાન જ્યારે ઉત્કૃષ્ટપણાને પામે છે ત્યારે તેમાંથી **શુકલધ્યાન** પ્રગટ થાય છે. જેના પણ ચાર ભેદ છે. ૧-પૃથક્ત્વવિતર્કસવિચાર, ૨-એકત્વવિતર્કઅવિચાર, ૩-સૂક્ષ્મક્રિયાઅનિવર્તિ અને વ્યુચ્છિન્નક્રિયાઅપ્રતિપાતિ. કોઈપણ એક દ્રવ્યના ઉત્પાદ વગેરેને આશ્રયીને અનેક પર્યાયોના ચિંતનથી **પૃથક્ત્વવિતર્કસવિચાર** નામનો

શુક્લધ્યાનનો પ્રથમ પાયો પ્રગટે છે, કોઈપણ દ્રવ્યના ઉત્પાદ વગેરેને આશ્રયીને અનેક પર્યાયોમાંથી માત્ર એક જ પર્યાયની વિચારણાથી એકત્વવિતર્કઅવિચાર નામનો બીજો પાયો પ્રગટે છે, યોગનિરોધ અવસ્થાકાળમાં સૂક્ષ્મક્રિયાઅનિવર્તિ નામનો ત્રીજો પાયો પ્રગટે છે તથા અયોગ નામક ચૌદમા ગુણસ્થાનકે વ્યુચ્છિન્નક્રિયા-અપ્રતિપાતિ નામનો ચોથો પાયો પ્રગટે છે.

આ રીતે ધર્મધ્યાન અને શુક્લધ્યાનરૂપ શુભધ્યાનના મુખ્યત્વે ચાર-ચાર ભેદો જણાવવામાં આવ્યા છે. વિવિધ ગ્રંથોમાં વિવક્ષાભેદે બતાવેલા મોક્ષસાધક અસંખ્યાતા યોગો પણ સરવાળે ધર્મધ્યાન અને શુક્લધ્યાનમાં જ સમાતા હોવાથી એના અસંખ્યાતા ભેદો પણ સંભવી શકે છે.

આ ચારે ધ્યાનનું ફળ જોવા જઈએ તો જીવ આર્તધ્યાનથી તિર્યગ્ગતિ પામે છે, રૌદ્રધ્યાનથી નરકગતિ પામે છે, ધર્મધ્યાનથી (મનુષ્યગતિ અને) દેવગતિ પામે છે, શુક્લધ્યાનના પ્રથમ પાયાથી દેવગતિને પામે છે, શુક્લધ્યાનના બીજા પાયાથી કેવલજ્ઞાન પ્રગટ થાય છે, શુક્લધ્યાન ત્રીજા પાયાથી યોગનિરોધ અવસ્થા કરી ચૌદમું ગુણસ્થાનક પામે છે અને શુક્લધ્યાનના ચોથા પાયા વડે જીવ સિદ્ધિગતિને પામે છે.

આત્માની અધોગતિ અને ઉર્ધ્વગતિમાં ધ્યાનનું આવું સામર્થ્ય હોવાથી દુર્ગતિથી કે સંસારથી બચવા અને સદ્ગતિ કે મોક્ષ પામવા આર્તધ્યાન વગેરે ચારે ચાર ધ્યાનનું સ્વરૂપ વિસ્તારથી સમજવું અને અશુભ ધ્યાનને તજી શુભધ્યાનને અપનાવવું અતિ આવશ્યક છે.

વળી, સાધુપણાના દૈનિક અતિચારમાં, પગામસજ્જાત્યસૂત્રના પઢિવ્કમામિ ચરહિં જ્ઞાણેહિં - અટ્ટેણં જ્ઞાણેણં, રુદ્ધેણં જ્ઞાણેણં, ધમ્મેણં જ્ઞાણેણં, સુવક્કેણં જ્ઞાણેણં” સૂત્રમાં અને શ્રાવકોના પાક્ષિક અતિચારમાં, શ્રાવકોના બાર વ્રતો પૈકીના આઠમાં અનર્થદંડ વ્રતમાં, તપાચારના અતિચારમાં ચારે ધ્યાનની રજૂઆત કરીને ન કરવા જેવાં અશુભ-ધ્યાન કર્યાં હોય કે થયાં હોય અને કરવા જેવાં શુભધ્યાન ન કર્યાં હોય તેની માફી માંગવામાં આવે છે અને તેનાથી પાછા ફરવાનું પ્રણિધાન કરવામાં આવે છે. થયેલી ભૂલોની નિંદા-ગર્હા, થઈ રહેલ ભૂલો પર રોક અને ભાવી ભૂલોની સંભાવનાઓને ખતમ કરવા માટે પ્રત્યાખ્યાન, નિયમ કે અભિગ્રહ એમ ત્રિપાંખીયો સાધના માર્ગ અપનાવવામાં આવે છે.

આગળ વધીને અધ્યાત્મ-ભાવના-આધ્યાન-સમતા અને વૃત્તિસંક્ષય નામના પાંચ યોગોમાં પણ સૂરિપુરંદર-ભગવાન શ્રી હરિભદ્રસૂરીશ્વરજી મહારાજાએ યોગબિંદુગ્રંથમાં ‘આધ્યાન’ યોગ નામે ધ્યાનયોગની જ વ્યાખ્યા કરી છે. ધ્યાનયોગ દ્વારા જ સમત્વ ભાવ પ્રગટે છે અને એનાથી જ બાહ્ય-અભ્યંતર વૃત્તિઓનો ક્ષય થઈ આત્મા કેવલજ્ઞાન અને મોક્ષસુખનો ભાગી બને છે એમ જણાવ્યું છે.

આગમોદિ ગ્રંથોમાં બાર પ્રકારના તપનું વર્ણન જોઈએ તો એમાં પહેલાં છ પ્રકારના બાહ્યતપનું વર્ણન કર્યા બાદ છ પ્રકારના અભ્યંતરતપનું વર્ણન કરવામાં આવ્યું છે. એક પછી એક એમ બારે તપ ચઢિયાતા પ્રભાવવાળા છે. આ બાર તપોમાં ધ્યાનનો સમાવેશ અગિયારમા તપ તરીકે અને કેટલાક ગ્રંથકારોની વિવક્ષા મુજબ બારમા તપ તરીકે કરાયો છે. આ ઉપરથી પણ ધ્યાનની મહત્તા સમજાય તેવી છે.

મહર્ષિ પાતંજલીએ યોગનાં આઠ અંગો જણાવ્યાં છે. ૧-યમ, ૨-નિયમ, ૩-આસન, ૪-પ્રાણાયામ, ૫-પ્રત્યાહાર, ૬-ધારણા, ૭-ધ્યાન, ૮-સમાધિ. અહીં પણ યમ-નિયમ વગેરે યોગના છ અંગો જેણે સિદ્ધ કર્યા છે તે સાધકને ધ્યાન માટે યોગ્ય ગણ્યો છે. છેવટે પ્રથમ છ અંગોમાં જે સાધક પ્રયત્નશીલ છે તે સાધક ધ્યાન માટે પ્રયત્ન કરે તે ઉચિત જણાવવામાં આવ્યું છે. અહીં ધ્યાનના ફળ તરીકે સમાધિ જણાવવામાં આવી છે.



આ રીતે જોવામાં આવે તો ધ્યાનયોગનું જો કોઈ ફળ હોય તો તે સમતા અને વૃત્તિસંક્ષય છે, બીજી ભાષામાં કાયોત્સર્ગ છે, અગર તો સમાધિ છે. પણ જે ધ્યાનનું ફળ સમતા, વૃત્તિસંક્ષય, કાયોત્સર્ગ કે સમાધિ ન હોય અને માત્ર ઈહલૌકિક-પારલૌકિક ભૌતિકસુખ મેળવવા માટે જ જે ધ્યાન કરવામાં આવે છે, તે ધ્યાનને યોગ તરીકે શાસ્ત્રકારોએ ગણતરીમાં લીધેલ નથી કે એવા ધ્યાનને પ્રશસ્ત ધ્યાનરૂપે માન્યતા પણ આપેલી નથી. આ જ વાતને સ્પષ્ટ કરતાં શ્રી સૂયગડાંગસૂત્ર નામના દ્વિતીય અંગ આગમ સૂત્રમાં તથા તેના આધારે મહામહોપાધ્યાય શ્રી યશોવિજયજી મહારાજાએ ગુરુતત્ત્વવિનિશ્ચયગ્રંથના પ્રથમ ઉલ્લાસમાં જણાવ્યું છે કે,

^૧“સૂયગડાંગસૂત્રમાં મનભાવતા ભોજન આરોગનારા અને ચારિત્રનો અભ્યાસ નહિ કરનારાઓનું ધ્યાન માંસાર્થી જીવોના માછલાના ધ્યાનની જેમ અશુભ જ હોય છે.

ગામ-ક્ષેત્ર-ઘર-ગાય-નોકરો વગેરેનો પરિગ્રહ રાખનારાઓને અને ત્રણે ગારવમાં રસિક આત્માઓને શુભધ્યાન ક્યાંથી સંભવે અર્થાત્ શુભધ્યાન સંભવી શકતું જ નથી.

ગૃહસ્થોને પોતાના બનાવવામાં રક્ત અને અશુભ આહાર, અશુદ્ધ વસતિ વગેરેનું સેવન કરનારા પાસત્યાઓનું પણ ધ્યાન આર્ત-રૌદ્ર સ્વરૂપ હોવાથી નિશ્ચે દુર્ગતિનું કારણ થાય છે.

પાંચે ઈન્દ્રિયોના મનગમતાં વિષયો ભોગવનારાઓને શુભધ્યાન સંભવતું નથી. આથી, વિષયોથી વિરક્ત, સર્વ આશ્રવથી નિવૃત્ત થનારા અને અપરિગ્રહી આત્માઓને જ નિસર્ગથી ધર્મ-શુકલ ધ્યાન સંભવી શકે છે.”

આમ છતાં જેઓ યમ-નિયમાદિનું પાલન કરતાં નથી, પોતાની ભૂમિકાને અનુરૂપ યથાશક્તિ અનશન આદિ દશ તપમાં પ્રયત્નશીલ બનતા નથી તથા સ્વભૂમિકાનુસાર ઔચિત્ય, અણુપ્રતો-મહાપ્રતો વગેરેનું પાલન કરતા નથી તેઓમાં ધ્યાનયોગ પ્રગટતો જ નથી. ઉલટું તેઓ માત્ર પોતાના આત્માની વિડંબના જ કરી રહ્યા છે. માટે જ યોગશાસ્ત્રમાં કલિકાલસર્વજ્ઞશ્રીજી જણાવે છે કે, “વિના સમત્વમારબ્ધે ધ્યાને સ્વાત્મા વિડમ્બ્યતે ॥” સમતા પામ્યા વિના માંડેલા ધ્યાનથી આત્માની વિડંબના થાય છે. ધ્યાનની આ મહત્તા છે. એથી જ ધ્યાતાના ગુણો વર્ણવતાં કલિકાલસર્વજ્ઞશ્રીજીએ યોગશાસ્ત્ર મહાગ્રંથના સાતમા પ્રકાશમાં કહ્યું છે કે,

^૨“પ્રાણત્યાગ થાય તો પણ સંયમધુરાને જે છોડતા નથી, અન્ય જીવને પણ જે આત્મવત્ નિહાળે છે, આત્મસ્વરૂપથી જે ચલાયમાન થતા નથી, ઠંડી-પવન-ગરમી વગેરે વડે જે ઉપતાપને પામતા નથી, યોગરૂપી

૧. ઇદુ વિસયાણુગાણ ય, જ્ઞાણં કલુસાહમં વિણિદ્વિદું । સૂઅગડે મંસદ્વિઅ-જીવાણં મચ્છજ્ઞાણં વ ॥૬૧॥

ઘરખિત્તનયરગોઝલદાસાર્ણં પરિગ્ગહો જેસિં । ગારવતિયરસિઆણં, સુદ્ધં જ્ઞાણં કઓ તેસિં ॥૬૨॥

ગિહિદિસબંધરયાણં, અસુદ્ધઆહારવસડસેવીણં । પાસત્યાણં જ્ઞાણં, નિયમેણં દુગ્ગઙ્ગનિયાણં ॥૬૩॥

વિસયવિરત્તમર્ડણં, તમ્હા સવ્વાસવા ણિયત્તાણં । જ્ઞાણં અકિંચણાણં, ણિસમ્ગઓ હોઙ્ગ ણાયવ્વં ॥૬૪॥

૨. અમુચ્ચન્ પ્રાણનાશેડપિ સંયમેકધુરીણતામ્ । પરમપ્યાત્મવત્ પશ્યન્ સ્વસ્વરૂપાપરિચ્યુતઃ ॥૨॥

ઉપતાપમસંપ્રાપ્તઃ શીતવાતાતાપાદિભિઃ । પિપાસુરમરીકારિ યોગામૃતરસાયનમ્ ॥૩॥

રાગાદિભિરનાક્રાન્તં ક્રોધાદિભિરદૂષિતમ્ । આત્મારામં મનઃ કુર્વન્નિર્લેપઃ સર્વકર્મસુ ॥૪॥

વિરતઃ કામભોગેભ્યઃ સ્વશરીરેડપિ નિઃસ્પૃહઃ । સંવેગહૃદનિર્મગ્નઃ સર્વત્ર સમતાં શ્રયન્ ॥૫॥

નરેન્દ્રે વા દરિદ્રે વા તુલ્યકલ્યાણકામનઃ । અમાત્રકરુણાપાત્રં ભવસૌખ્યપરાડ્મુખઃ ॥૬॥

સુમેરુરિવ નિષ્કમ્પઃ શશીવાનન્દદાયકઃ । સમીર ઇવ નિસ્સક્લઃ સુધૌર્ધ્વાતા પ્રશસ્યતે ॥૭॥

અમૃત રસાયણ પીવાની ઈચ્છાવાળા હોય, રાગાદિભાવો જેને સ્પર્શતા ન હોય, ક્રોધાદિ કષાયો વડે જે અદૂષિત હોય, મનને આત્મભાવમાં જ રમાડનાર હોય, સર્વ ક્રિયાઓમાં નિઃસ્પૃહ હોય, કામ-ભોગોથી વિરત હોય, પોતાના શરીરમાં પણ નિઃસ્પૃહ હોય, સંવેગરૂપી સરોવરમાં ડૂબેલ હોય, સર્વત્ર સમભાવનો આશ્રય કરનાર હોય, રાજા હોય કે રંક હોય દરેકની એકસરખી કલ્યાણ કરવાની ભાવનાવાળા હોય, અમાત્ર કરૂણાપાત્ર હોય, ભવસુખથી અવળામુખવાળા હોય, મેરૂપર્વતની જેમ નિષ્પ્રકંપ હોય, ચંદ્રની જેમ આનંદ આપનાર હોય, પવનની જેમ સંગરહિત હોય સન્માર્ગગામી બુદ્ધિવાળા હોય તે જ ધ્યાતા પ્રશંસાને યોગ્ય છે.”

યોગશાસ્ત્રના પહેલાથી ચોથા પ્રકાશમાં જણાવેલી સાધનાને આત્મસાત્ કરીને જે સાધકે ધ્યાતા માટેના આટલા ગુણો કેળવ્યા હોય તે જ આત્મા ધ્યાન કરવા માટે યોગ્ય (લાયક) છે.

આ રીતે અનેકદર્શનોમાં, અનેક શાસ્ત્રોમાં, મોક્ષસાધક દરેક યોગોમાં ધ્યાનને આગવું સ્થાન આપી તેની મહત્તા સ્થાપિત કરવામાં આવી છે પણ જો આર્તધ્યાન આદિ ચારે ધ્યાનોને હેય-ઉપાદેયના વિવેકપૂર્વક સમજવામાં ન આવે તો મોક્ષની સાધના સફળ બની શકતી નથી.

સહેજે પ્રશ્ન ઉઠે કે આ ચારે ધ્યાનનું વિસ્તારથી, ઉંડાણથી સ્વરૂપ સમજાવતો ગ્રંથ કયો ? તેના ઉત્તરરૂપે દરેક મહાપુરુષોની નજર સમક્ષ એક જ ગ્રંથ તરવરી ઉઠે છે, જેનું નામ છે ‘ધ્યાનશતક’. આ મહાગ્રંથ સમર્થશાસ્ત્રકારશિરોમણિ ભગવાન્ **હરિભદ્રસૂરીશ્વરજી** મહારાજાએ ચૌદપૂર્વધર મહર્ષિ ભગવાન્ **ભદ્રબાહુસ્વામી** મહારાજા રચિત **આવશ્યકનિર્યુક્તિની** વ્યાખ્યામાં શાસ્ત્રાંતર સ્વરૂપે ઉદ્ધૃત કરેલ છે. આ ધ્યાનશતકના રચયિતા તરીકે શ્રેતાંબરાગ્રણી-ત્રીશમા યુગપ્રધાન પૂ.આ.શ્રી **જિનભદ્રગણિ ક્ષમાશ્રમણજી** મહારાજા સમગ્ર જૈન શાસનમાં પ્રખ્યાતિને પામેલા છે. કેટલાક વિદ્વાનો આ ગ્રંથને અન્ય આચાર્યની કૃતિ તરીકે ઉલ્લેખે છે. જેનું સાધાર નિરાકરણ પ્રસ્તાવનામાં સમાવેલ ‘શ્રમણ’ માસિકના લેખ દ્વારા કરવામાં આવ્યું છે. આ ગ્રંથમાં જે રીતે ચારે ધ્યાનનો વિસ્તાર ઉંડાણપૂર્વક કરવામાં આવ્યો છે તેવો વિસ્તાર અન્ય ગ્રંથોમાં નહીવત્ છે. દિગંબર આચાર્યોએ પણ પરવર્તી કેટલાયે ગ્રંથોમાં આ ગ્રંથની ગાથાઓનો બહુમાનપૂર્વક સમાવેશ કરેલો જોવા મળે છે.

આ ધ્યાનશતક ગ્રંથનું માહાત્મ્ય એટલું બધું છે કે, ‘સંબોધપ્રકરણ’ ગ્રંથમાં ય ભગવાન્ શ્રી **હરિભદ્રસૂરીશ્વરજી** મહારાજાએ આ સંપૂર્ણ ગ્રંથગાથાને સ્થાન-માન આપ્યું છે. અનેક સૂરિવરોએ પોતપોતાના ગ્રંથોમાં ધ્યાનશતકની ગાથાઓને યત્ર તત્ર ટાંકીને એની પ્રમાણિકતા પર અપાર અહોભાવ વ્યક્ત કર્યો છે. નવાંગી વૃત્તિકાર પૂ.આ.શ્રી **અભયદેવસૂરિજી** મહારાજાએ પણ આગમોની ટીકામાં સાક્ષી તરીકે આ ગ્રંથની ગાથાઓને ઉદ્ધૃત કરી છે. **કલિકાલસર્વજ્ઞ શ્રી હેમચંદ્રસૂરીશ્વરજી** મહારાજાએ પણ યોગશાસ્ત્રની પોતાની સ્વોપજ ટીકામાં ધ્યાનશતકની કેટલીયે ગાથાઓ પ્રમાણભૂત આધાર ગ્રંથ તરીકે ઉલ્લેખી છે. તો ‘અધ્યાત્મસાર’ના ધ્યાનાધિકારમાં ન્યાયાચાર્ય ન્યાયવિશારદ પૂ. મહોપાધ્યાયજી શ્રી **યશોવિજયજી** મહારાજાએ સંસ્કૃતમાં ધ્યાનશતકનો સમવતાર કર્યો છે. “દર્શનરત્નરત્નાકર” ગ્રંથમાં તો સંપૂર્ણ ધ્યાનશતક ગ્રંથને કમિક અલંકારિક છતાં સરળ સંસ્કૃત ગદ્યભાષામાં ઢાળવામાં આવ્યો છે. તો મૂળ આગમ શ્રી ઉત્તરાધ્યયન સૂત્રના ટીકાકાર પૂજ્ય ઉપાધ્યાય શ્રી **ભાવવિજયજી** મહારાજાએ આ સંપૂર્ણ ગ્રંથના પદાર્થોને ગુજરાતી ગેય પદ્યોમાં ઢાળરૂપે ઢાળ્યા છે. તો વળી, સંવેગી શિરોમણિ ન્યાયાંભોનિધિ પૂજ્ય આ.શ્રી.વિ.

વિજયાનંદસૂરીશ્વરજી (આત્મારામજી) મહારાજાએ સ્વોપજ્ઞ ‘નવતત્ત્વસંગ્રહ’ ગ્રંથમાં સ્વરચિત સવઈઆ ઈકતિસા છંદમાં ધ્યાનશતક ગ્રંથના પદાર્થોને સંગૃહીત કર્યા છે. આ સિવાય પણ અનેક ગ્રંથોમાં ધ્યાનશતકગ્રંથના પદાર્થોને પોત-પોતાની ભાષામાં ઢાળવામાં આવ્યા છે. જે પ્રસ્તુત પ્રકાશનના બંને ભાગને જોતાં ખ્યાલ આવશે.

આર્તધ્યાન વગેરે ચારે ધ્યાનોનું વર્ણન જોવા જઈએ તો સૌ પ્રથમ આગમોમાં સ્થાનાંગસૂત્ર, ભગવતીસૂત્ર, ઔપપાતિકસૂત્ર, આવશ્યકસૂત્ર, પયત્રા, બૃહત્કલ્પસૂત્ર વગેરેમાં જોવા મળે છે. ત્યાર બાદ આગમોની નિર્યુક્તિઓ, ભાષ્યો, ચૂર્ણિ, ટીકા વગેરેમાં વિશેષે જોવા મળે છે. એ ઉપરાંત તત્ત્વાર્થસૂત્ર, તત્ત્વાર્થભાષ્ય, તત્ત્વાર્થસૂત્રની અનેક ટીકાઓમાં, પ્રશમરતિ, અધ્યાત્મસાર, સંવેગરંગશાળા, પ્રવચનસારોદ્ધાર, યોગબિંદુ, સંમતિતર્કની વાદમહાર્ણવટીકા, સંબોધપ્રકરણ, ગુણસ્થાનકક્રમારોહ, શ્રાદ્ધદિનકૃત્ય, યોગશાસ્ત્ર, લોકપ્રકાશ જેવા અઢળક ગ્રંથોમાં ચારે ધ્યાનનું વિસ્તારથી-સંક્ષેપથી વર્ણન જોવા મળે છે.

આ ગ્રંથના સંપાદન કાળમાં અમારા ખ્યાલમાં આવ્યા તેટલા ગ્રંથોની નામાવલી અમે પ્રસ્તાવનામાં મૂકેલ છે. આ ઉપરાંત બીજા અનેક દૃષ્ટિકોણથી ગ્રંથની તથા ગ્રંથના પદાર્થની વ્યાપકતા અને ગહનતા સ્પષ્ટ થાય અને એની વિશેષતા ખ્યાલમાં આવે તે રીતે ગ્રંથની પૂર્વભૂમિકામાં પ્રસ્તાવના વગેરે રૂપે તે તે લખાણ ગ્રહણ કરેલ છે.

ખરેખર, જોવા જઈએ તો આજથી કેટલાક વર્ષ પૂર્વે જ્યારે આ મહાન ગ્રંથ ઉપર પ્રવચનો કરવાના થયાં તે વખતે જ આ ગ્રંથનું પુનઃ સંપાદન કરવાની ભાવના થઈ હતી પણ એથી વધુ અન્ય કાંઈ વિશેષ કાર્ય કરવાની ત્યારે ગણતરી ન હતી. ત્યાર બાદ લગભગ ત્રણ વર્ષે અમદાવાદમાં ચાતુર્માસ કરવાનું થયું તે વખતે સંયોગો સાનુકૂળ જણાતાં આ કાર્ય શરૂ કર્યું. ત્યારે તેવું વિચાર્યું હતું કે આર્તધ્યાન વગેરે ચારે ધ્યાનનું વર્ણન જે જે વિશિષ્ટગ્રંથોમાં આવતું હોય તે તે ગ્રંથોની રજૂઆતો ટિપ્પણ રૂપે ગ્રંથમાં સમાવવી અને તે ઉદ્દેશથી કાર્ય ચાલુ કર્યું. આગળ જતાં વિચાર ઉદ્ભવ્યો કે સંપાદનની સાથોસાથ હસ્તલિખિત પ્રતોને આધારે જો સમગ્ર ગ્રંથ શુદ્ધ થઈ જતો હોય તો સાધક વર્ગને વધુ ઉપયોગી બનશે. તે વખતે ત્રણ પ્રકાશકો તરફથી છપાયેલ ધ્યાનશતક ગ્રંથની આવૃત્તિઓ હાથમાં આવી. (૧) ઋષભદેવ કેશરીમલ સંસ્થા તરફથી છપાયેલ આવશ્યક નિર્યુક્તિ હારિભદ્રીય ટીકા અંતર્ગત ધ્યાનશતક ટીકા, (૨) વિનયભક્તિસુંદરચરણ ગ્રંથમાળા તરફથી પ્રકાશિત ધ્યાનશતક ગ્રંથ, (૩) પં. બાલચન્દ્રશાસ્ત્રી સંપાદિત ધ્યાનશતક ગ્રંથ, ત્રણે ગ્રંથો જોતાં ખ્યાલ આવ્યો કે આ ગ્રંથનું હસ્તલિખિત પ્રતોને આધારે શુદ્ધિકરણ કરવું જરૂરી છે. તેથી તે માટે પાટણ શ્રી હેમચંદ્રાચાર્ય જ્ઞાનમંદિર, ખંભાત-અમરશાળા જૈન જ્ઞાનભંડાર, કોબા શ્રી કૈલાસસાગરસૂરિ જ્ઞાનમંદિર, L.D. Institute of Indology અમદાવાદ, ભાંડારકર Ori. Re. Insti. પૂના, ડહેલાનો ઉપાશ્રય અમદાવાદ વગેરે અનેક હસ્તલિખિત ભંડારોમાંથી પ્રતો મેળવવાનું શરૂ કર્યું. તે માટે તે તે ભંડારોનો, વિદ્વાન આચાર્ય શ્રી વિજય મુનિચંદ્રસૂરિજી મ.નો, વિદ્વાનમુનિ શ્રી વૈરાગ્યરતિ વિજયજીનો, વિદુષી સા. ચંદનબાળાશ્રીજીનો, અને કેટલાક શ્રુતપ્રેમી શ્રાવકોનો સારો સહયોગ સાંપડ્યો. જેના કારણે અત્યંત સરળતાથી તે તે હસ્તપ્રતો મળી. તે દરેક પ્રતોનો પરિચય અમે ભૂમિકામાં આપેલ છે. આ બધી પ્રતોને આધારે ચીવટપૂર્વક ગ્રંથને શક્ય તેટલો શુદ્ધ કરવાનો પ્રયત્ન કર્યો અને જે જે પાઠોના અન્ય પાઠાંતરો જણાયાં. તેને ટિપ્પણ સ્વરૂપે પ્રસ્તુત પ્રકાશનના પ્રથમ ભાગના અંતે પરિશિષ્ટરૂપે આપેલ છે. આ વિભાગનું સૂક્ષ્મૈક્ષિકાથી નિરીક્ષણ કરવાથી

ખ્યાલ આવશે કે આવશ્યકનિર્યુક્તિ-હારિભદ્રીયટીકા-અંતર્ગત ધ્યાનશતકગ્રંથમાં કેટકેટલા શુદ્ધ પાઠો સાંપડ્યા છે, જેના દ્વારા પદાર્થોનું સારૂ સ્પષ્ટીકરણ થવા પામ્યું છે.

જેમ જેમ હસ્તલિખિત પ્રતો મળતી ગઈ તેમ તેમ શુદ્ધિકરણનું કાર્ય ચાલતું રહ્યું અને સાથોસાથ તુલનાત્મક ટિપ્પણનું નોંધણીકાર્ય પણ ચાલતું રહ્યું. તે કાર્ય કરતી વખતે એવો વિચાર જન્મ્યો કે જો શ્વેતાંબર માન્ય સર્વ ગ્રંથો પૈકી જે જે ગ્રંથોમાં આર્તધ્યાન વગેરે ચારે ધ્યાનનું વર્ણન આવે છે તે દરેક ગ્રંથોમાંથી ચારે ધ્યાનનો પદાર્થ અત્રે ગ્રહણ કરવામાં આવે તો ચાર ધ્યાનના સ્વરૂપ વર્ણન માટે આ ગ્રંથ એક મહત્વનો આધાર સ્ત્રોત બની જાય. ત્યાર બાદ તે વિચારને સાકાર કરવાનું કાર્ય પણ ચાલુ કર્યું.

ધ્યાનશતક ગ્રંથ આવશ્યક નિર્યુક્તિ પરની શ્રી હારિભદ્રીય ટીકામાં હોઈ આવશ્યક નિર્યુક્તિ ઉપર જેટલી ટીકાઓ મળે છે તે દરેક ટીકામાં પણ ધ્યાનશતક ગ્રંથની ટીકા સંગ્રહીત કરાયેલી છે. તેથી તે ટીકાઓનો પણ અત્રે સમાવેશ કરાયો. સાથો સાથ આવશ્યક નિર્યુક્તિ ઉપરનું જે જે સાહિત્ય હજુ સુધી અપ્રગટ હતું. તેની પણ હસ્તલિખિત પ્રતો મેળવી સંપાદનનું કાર્ય કર્યું, જેમાં આવશ્યક નિર્યુક્તિની-તિલકાચાર્યકૃત લઘુટીકા, આવશ્યક નિર્યુક્તિની ધીરસુંદરગણિકૃત અવચૂરિ, આવશ્યક નિર્યુક્તિની હારિભદ્રીય ટીકા-વિષમપદ પર્યાય વગેરે ગ્રંથોનો સમાવેશ થાય છે.

આ ઉપરાંત જેમાં મુખ્યત્વે ધ્યાનશતકના અને ધ્યાનને લગતા પદાર્થોનો જ સમાવેશ કરાયો છે તેવા - ધ્યાનશતકનો અજ્ઞાતકૃત અર્થલેશ, ત્રિષષ્ટિધ્યાનકથાનકકુલક, ધ્યાનસ્વરૂપપ્રબંધ વગેરે સંસ્કૃત-પ્રાકૃત-ગુજરાતી ગ્રંથોનું પણ હસ્તલિખિત પ્રતોને આધારે સંશોધન કરાયું.

ત્યાર બાદ શ્વેતાંબર આમ્નાયની જેમ દિગંબર સંપ્રદાય માન્ય ચારે ધ્યાનનું વિવરણ પણ અત્રે સંગ્રહીત કરવાનું નક્કી કર્યું, પણ તેમ કરતાં ગ્રંથનું કદ ઘણું વધી જાય તેવું જણાતાં ભિક્ષુ શુલ્લકવર્ણી સંપાદિત જૈનેન્દ્ર સિદ્ધાંતકોશને આધારે દિગંબર માન્ય ધ્યાનનું વર્ણન પરિશિષ્ટોમાં લીધું છે. તેમાં જે પદાર્થો લીધા છે. તે પૈકી કેટલાક પદાર્થો જેવા કે સ્ત્રીઓને શુકલધ્યાન ન સંભવે વગેરે આગમ માન્ય નથી. આ રીતે શ્વેતાંબર આમ્નાય તથા દિગંબર સંપ્રદાય માન્ય આર્તધ્યાન આદિ ચારે ધ્યાનનું વર્ણન ભિન્ન ભિન્ન ગ્રંથોને આધારે ગ્રહણ કરાયું છે.

આ ઉપરાંત ધ્યાનશતક ગ્રંથટીકાની શૈલી, સંપૂર્ણ ગ્રંથનો વિષય Charts રૂપે, જે જે ગ્રંથોમાં વિશેષ પદાર્થો જણાયાં તેની નોંધ, વિભિન્ન ગ્રંથોને આધારે આર્તધ્યાન-રૌદ્રધ્યાનના ચાર-ચાર પાયાના વિભિન્ન નામો, ગ્રંથકર્તા અંગે સ્પષ્ટતા, ગ્રંથ પ્રમાણ અંગે સ્પષ્ટતા, ધ્યાનશતક ગ્રંથની અન્ય ગ્રંથો સાથેની તુલના વગેરે પણ આ ગ્રંથમાં જોવા મળશે.

પ્રસ્તુત ગ્રંથ બે ખંડમાં વહેંચવામાં આવ્યો છે. જે પૈકી પ્રથમ ખંડમાં મૂળ સટીક ગ્રંથ, હસ્તલિખિત પ્રતોને આધારે પાઠાંતરો તથા ગ્રંથનો પદાર્થ વધુ સ્પષ્ટ થાય તે માટે જરૂરી ટિપ્પણોનો સમાવેશ કરાયો છે. ટિપ્પણ તથા પરિશિષ્ટોમાં શ્વેતાંબર માન્ય જે જે ગ્રંથોમાં ધ્યાનનો વિષય ગ્રહણ કર્યો હોય તેવું જણાયું તે ગ્રંથોનો સમાવેશ કરવાનો પ્રયત્ન કર્યો છે. ટિપ્પનમાં ચૂર્ણિ, વિષમપદ વ્યાખ્યા, અવચૂરિ વગેરેમાં ગ્રહણ કરેલ વિશેષ પદાર્થ પણ ગ્રહણ કરેલ છે. જે જે પદાર્થમાં દિગંબર માન્યતા ભિન્ન પડે છે તે તે સ્થાને દિગંબર માન્ય ગ્રંથોનો પણ સમાવેશ કર્યો છે. અમુક સ્થાનોમાં શુભાઈવ, તત્વાનુશાસન વગેરે દિગંબર ગ્રંથોમાં વિશેષ પદાર્થ જણાતાં તે ગ્રંથોનો પણ ટિપ્પનમાં સમાવેશ કરેલ છે. ટીકામાં જે જે ગ્રંથોની ગાથાની સાક્ષી આપી હોય તેનો

ત્યાં ટિપ્પણમાં તથા પરિશિષ્ટમાં સમાવેશ કર્યો છે. ધ્યાનના સ્વામી કોણ ? આ પદાર્થ સ્પષ્ટ કરવા જરૂરી ગ્રંથોનો સમાવેશ કરવાપૂર્વક શ્વેતાંબર આમ્નાય માન્ય ધ્યાનના સ્વામીની સ્પષ્ટતા કરવામાં આવી છે.

બીજા ખંડમાં અનેક પરિશિષ્ટો ગ્રહણ કરવામાં આવ્યાં છે, જે અનુક્રમણિકા જોતાં ખ્યાલ આવશે. તે પૈકી વિશેષતા જોવા જઈએ તો...

પરિશિષ્ટ-૧માં પૂ.આ. શ્રી હરિભદ્રસૂરીશ્વરજી મહારાજાએ ધ્યાનશતકટીકામાં આવતા જે જે પદાર્થો જોવા માટે પોતાની આવશ્યક નિર્યુક્તિ ઉપરની ટીકા જોવાનો નિર્દેશ કરેલ છે, તે પદાર્થો જેવા કે - સમ્યક્ત્વના અતિચારો, લોકનું સ્વરૂપ તથા પાંચક્રિયાનું સ્વરૂપ ગ્રહણ કરેલ છે. તો આ જ પરિશિષ્ટમાં રૌદ્રધ્યાન માટે સૂચવેલ કાલસૌકરિકનું કથાનક યોગશાસ્ત્ર પ્ર-૨, ગા. ૩૦, ના આધારે ગ્રહણ કરેલ છે.

પરિશિષ્ટ-૨માં ધ્યાનશતક ઉપરની પાંચ ટીકા વગેરેનો સમાવેશ કરેલ છે. જેમાં C સંજ્ઞક ધ્યાનશતક અર્થલેશ હજુ સુધી અપ્રગટ છે, તે ઉપરાંત આગમિકગચ્છીય આચાર્ય શ્રી તિલકસૂરિજી મં કૃત આવશ્યક લઘુટીકા જે પણ અપ્રગટ છે. (જેનું કાર્ય મુનિરાજશ્રી પુણ્યકીર્તિવિજયજી ગણિવર્ય દ્વારા ચાલુ છે અને પહેલો ભાગ સન્માર્ગ પ્રકાશન દ્વારા પ્રકાશિત થઈ ગયેલ છે.) તેનો પણ સમાવેશ કરેલ છે. એ ઉપરાંત પૂ. ધીરસુંદરગણિકૃત અવચૂરિનો પણ સમાવેશ કર્યો છે. આ અવચૂરિનો પ્રથમ ભાગ છપાયેલ મળ્યો પણ બીજો ભાગ તપાસ કરવા છતાં કોઈ ભંડારમાંથી મળ્યો નહિ. તેથી આ. શ્રી કેલાશસાગરસૂરિ જ્ઞાનભંડાર કોબાની (પ્રત નં. ૩૪૮૭) હસ્તલિખિત પ્રત મેળવી તેના આધારે તૈયાર કરેલ પાઠ લીધેલ છે. જ્યાં જ્યાં પ્રતમાં પંક્તિઓ રહી ગઈ જણાઈ તે હારિભદ્રીય ટીકાના આધારે પૂર્ણ કરેલ છે. જેને ચોરસ કૌંસમાં રજુ કરેલ છે. આ પ્રત લગભગ હારિભદ્રીય ટીકાનો સંક્ષેપ હોય તેવું જણાય છે.

પરિશિષ્ટ-૫માં આવશ્યક નિર્યુક્તિ હારિભદ્રીય ટીકા ઉપરના વિષમપદપર્યાયનો સમાવેશ કરેલ છે. જે અઘાપિ અપ્રગટ છે. જેની એક પ્રત પાટણ-ભંડારમાંથી તથા બીજી પ્રત કોબા ભંડારમાંથી પ્રાપ્ત થઈ છે. તે ઉપરાંત આ. શ્રી મુનિચંદ્રસૂરીશ્વરજી મ. પાસેથી આગમસંશોધક પૂ. મુનિરાજ શ્રી પુણ્યવિજયજી મહારાજે તૈયાર કરેલ પ્રેસકોપી મળેલ છે, જે પાટણ ભંડારમાંથી મળેલ ત્રણ હસ્તલિખિત પ્રતોને આધારે તૈયાર કરેલી હતી. પાટણ તથા કોબા બંનેમાં વિષમપદો ભિન્ન ભિન્ન મળતાં અમે બંને પ્રતોનો સમાવેશ કરેલ છે. પાટણથી મળેલ હસ્તલિખિત પ્રતો પૈકી એક પ્રત સં. ૧૬૫૩ વર્ષે, જેઠ સુદ-૧૨ બુધવારે લખાયેલ છે તો બીજી પ્રત સં. ૧૬૪૪ વર્ષે પોષ સુદ-૧૫ બુધવારે લખાયેલ છે. પાટણની ત્રીજી પ્રતમાં તેમજ કોબાથી મળેલ પ્રતમાં લેખન સંવત વગેરેનો ઉલ્લેખ જોવા મળેલ નથી.

પરિશિષ્ટ-૭માં સંબોધપ્રકરણ તથા અધ્યાત્મસાર ગ્રંથ ગ્રહણ કરેલ છે. સંબોધ પ્રકરણમાં કુલ ૧૦૯ ગાથા ગ્રહણ કરેલ છે. જે વધારાની ચાર ગાથા છે. તે પૈકી ત્રણ ગાથા ધ્યાનશતકની ટીકામાં આવે છે. તથા ચોથી ગાથા ધર્મધ્યાનના ચાર ભેદને સૂચવનારી છે. જે ધ્યાનશતકની પ્રાપ્ત થયેલ કેટલીક હસ્તલિખિત પ્રતોમાં મૂળ ગાથા તરીકે જોવા મળે છે. વિશેષ નોંધવા લાયક બાબતરૂપે અધ્યાત્મસાર ગ્રંથમાં પણ ધર્મધ્યાનના ચાર ધ્યાતવ્ય પૈકી સંસ્થાનવિચય ધર્મધ્યાનને સવિશેષપણે જણાવવામાં આવેલ છે.

પરિશિષ્ટ-૮માં દર્શનરત્નરત્નાકર ગ્રંથનો ધ્યાનવિભાગ સમાવેશ કરેલ છે. જેમાં ગદ્ય ભાષામાં જાણે ધ્યાનશતક ગ્રંથ જ ક્રમસર ગ્રહણ કર્યો હોય તેવું જણાય છે. તેમાં અમુક પંક્તિઓ ન જણાતાં તે માટે હસ્તલિખિત પ્રતોનો આધાર લેતાં તે અપ્રગટ પંક્તિઓ મળી ગઈ છે. તે માટે આ. શ્રી હેમચંદ્રાચાર્ય જૈન

જ્ઞાન ભંડાર પાટણની (૧) ડા. નં. ૧૧૨ પ્રત નં. ૨૯૨૪, (૨) ડા. નં. ૩૪૫ - પ્રત નં. ૧૬૫૧૯ તથા (૩) ડા. નં. ૧૦૪- પ્રત નં. ૨૬૧૨ આ ત્રણ પ્રતોનો તથા શ્રી કેલાશસાગરસૂરિ જ્ઞાનભંડાર કોબાની ૧૪૪૦૨ નં. ની પ્રતનો ઉપયોગ કરેલ છે.

પરિશિષ્ટ-૧૪ માં ધ્યાનચતુષ્ટયસ્ય વિચાર: ગ્રંથનો સમાવેશ કર્યો છે. અનેક સ્થાને આ ગ્રંથ હોવાની માહિતી મળી પણ કોઈ ભંડારમાં પ્રગટ કે અપ્રગટ સ્વરૂપે મળ્યો નહિ. છેવટે લીંબડીના હસ્તલિખિત જ્ઞાનભંડારમાં હોવાનો ખ્યાલ તેના છપાયેલા કેટલોગ પરથી મળ્યો. ૮૮૫ નં. ની આ પ્રતમાં કુલ ૧૫ પાનાં છે. આ પ્રતમાં માત્ર એક જ ગ્રંથ નથી પણ કુલ પાંચ ગ્રંથો છે. શરૂના ત્રણ ગ્રંથો ભર્તૃહરિકૃત શતકત્રય છે. ચોથો ગ્રંથ નાસ્તિકનિરાકરણે શ્લોકાઃ સ્વરૂપે ૧૭ શ્લોકરૂપ છે અને અંતિમ પાનામાં કુલ ૧૯ શ્લોકસ્વરૂપે પ્રસ્તુતગ્રંથ લખાયેલો છે. આ ગ્રંથમાં ચાર ધ્યાનનું સ્વરૂપ છે. તે આર્તધ્યાન વગેરે સ્વરૂપ નથી પણ તે પદસ્થ, પિંડસ્થ, રૂપસ્થ, અને રૂપરહિત અવસ્થાના ધ્યાન સ્વરૂપ છે. પ્રસ્તુત સંસ્કરણના વિષયની બહાર હોવા છતાં આજ સુધી અપ્રગટ હોવાને કારણે જ અત્રે પરિશિષ્ટમાં ગ્રહણ કરવામાં આવેલ છે.

પરિશિષ્ટ-૧૫માં પૂ. મહોપાધ્યાય શ્રી ભાવવિજયજી કૃત ધ્યાનસ્વરૂપણાપ્રબંધનો સમાવેશ કર્યો છે. છપાયેલ આ સજ્જાત્ય અશુદ્ધ જણાતાં તે માટે વિવિધ હસ્તલિખિત પ્રતોનો ઉપયોગ કરી શુદ્ધ કરવાનો પ્રયત્ન કર્યો છે. તે માટે L.D.Institute of Indology - અમદાવાદની (૧) પ્રત નં. ૧૮૯૭૦ તથા (૨) પ્રત નં. ૧૩૪૫૬ નો મુખ્ય ઉપયોગ કર્યો છે. જે પૈકી બીજી પ્રત સં. ૧૭૫૬માં ફાગણ સુદ-૧૩ના રોજ લખાયેલ છે.

પરિશિષ્ટ-૧૯ માં ત્રિષષ્ટિધ્યાનકથાનકકુલક લીધું છે. જે પણ હજુ સુધી પ્રગટ થયેલ નથી. તે માટેની હસ્તપ્રતો મુ. શ્રી ધર્મરત્નવિજયજી પાસેથી મળેલ હતી. તે પૈકી એક પ્રત પ્રવર્તક શ્રી જંબૂવિજયજી મ. પાસેથી (પાકાહેમ-૧૨૭૩) (ભાંતા-૭૨) મળેલી છે. જે તાડપત્ર ઉપર લખાયેલ ભાંડારકર ઓરી. રીસર્ચ ઇન્સ્ટિ. પૂનાની પ્રત છે. તથા બીજી પ્રત શ્રી હેમચંદ્રાચાર્ય જૈન જ્ઞાન ભંડાર, પાટણની ડા. નં. ૫૫, પ્ર. નં. ૧૨૮૮ છે. આ કુલકમાં શ્રી આતુરપ્રત્યાખ્યાન પ્રકીર્ણક આગમમાં વર્ણવેલા ૬૩ પ્રકારના દુર્ધાનની કથાઓનાં નામો જણાવેલ છે.

પરિશિષ્ટ-૨૦માં દિગંબર માન્ય ધ્યાનનું સ્વરૂપ રજૂ કરવા માટે ભિક્ષુ જિનેન્દ્રવર્ણી સંપાદિત જૈનેન્દ્રસિદ્ધાંતકોશનો ઉપયોગ કરાયો છે.

વિશેષમાં પરિશિષ્ટ-૩૧માં અનેક ગ્રંથોમાં આધારે ધ્યાન શબ્દની વ્યાખ્યાઓ આપવામાં આવેલ છે.

આ ઉપરાંત બીજાં અનેક પરિશિષ્ટો બનાવાયાં છે. જેનો વિષયાનુક્રમ જોતાં ખ્યાલ આવશે. આ પૈકી કેટલાંક પરિશિષ્ટો પં. બાલચંદ્ર શાસ્ત્રી સંપાદિત ધ્યાનશતકમાંથી લઈ એમાં જરૂરી સુધારા-વધારા કરી રજૂ કર્યાં છે.

પાટણ-હેમચંદ્રાચાર્ય જ્ઞાનભંડાર, ખંભાત-અમરશાળા જૈન જ્ઞાનભંડાર, કોબા-કેલાશસાગરસૂરિ જ્ઞાનભંડાર, પૂના-ભાંડારકર ઇન્સ્ટિટ્યૂટ, અમદાવાદ-એલ.ડી. ઇન્સ્ટિટ્યૂટ, લીંબડી જૈન જ્ઞાનભંડાર, અમદાવાદ - ડહેલાનો ઉપાશ્રય વગેરે હસ્તલિખિત પ્રતોના જ્ઞાનભંડારોના સંચાલકોએ તથા ટ્રસ્ટીઓએ જે ઉદારતાભર્યાં વ્યવહાર દાખવી હસ્તલિખિત પ્રતો પૂરી પાડી તથા વિદ્વદર્થ આ.શ્રી.મુનિચંદ્રસૂરિજી મ., વિદ્વાન મુ. શ્રી વૈરાગ્યરતિ વિજયજી મ., વિદુષી સા. શ્રી ચંદનબાળાશ્રીજી વગેરેએ પણ હસ્તલિખિત પ્રતો



મેળવીને મોકલવા માટે જે રીતે હૃદયની ઉર્મીથી મદદ કરી છે તે અત્યંત અનુમોદનીય છે.

આ ઉપરાંત આ સંશોધન-સંપાદન કરતી વખતે નામી-અનામી અનેક મહાત્માઓ શાસ્ત્રવ્યાસંગી ગૃહસ્થ શ્રાવકો આદિ સહાયક બન્યા છે. મારા શિષ્ય મંડળે અને વિશેષરૂપે મુનિરાજશ્રી મંગલયશ વિજયજીએ આ માટેનો જે સઘન અને સુંદર પરિશ્રમ કર્યો છે. તે સહુ જ્ઞાનાવરણીયાદિ કર્મનિર્જરાના સોભાગી બન્યા છે, તેની હું સવિશેષ અનુમોદના કરું છું.

મને પણ આ ગ્રંથના અધ્યયન, અધ્યાપન, પ્રવચન કરણ, સંશોધન અને સંપાદનની પુણ્યપળોમાં અપાર પ્રસન્નતાની જે અનુભૂતિઓ થઈ છે, તેને શબ્દદેહ આપવો અસંભવ છે. આ પ્રસંગે 'ધ્યાન દ્વારા મોક્ષ' સૂત્રના મહાઉદ્ઘાતા શ્રી તીર્થકરદેવો, શ્રી ગણધરદેવો, ચૌદ આદિ પૂર્વધરો, વિશિષ્ટ શ્રુતધર સૂરિ-વાચક-મુનિવરો, ધ્યાનશતકના રચયિતા પૂ.આ.શ્રી જિનભદ્રગણિ ક્ષમાશ્રમણજી મહારાજ, ટીકાકાર મહર્ષિ સૂરિપુરંદર પૂ.આ.શ્રી હરિભદ્રસૂરીશ્વરજી મહારાજ, અધ્યાત્મસારમાં ધ્યાનને સવિશેષ સ્થાન-માન આપતા મારા પરોક્ષ ગુરુદેવ ન્યાયાચાર્ય ન્યાયવિશારદ પૂ.મહોપાધ્યાય શ્રી યશોવિજયજી ગણિવર આદિ મહાપુરુષોને સ્મરણપથમાં સંસ્થાપિત કોટિ કોટિ વંદન કરું છું. તો વળી મને સદ્બોધ યક્ષુનું દાન કરી અનાદિનું અંધત્વ દૂર કરનાર દીક્ષાયુગપ્રવર્તક, પરમશાસનપ્રભાવક, વ્યાપ્યાનવાચસ્પતિ સુવિશાળતપાગચ્છાધિપતિ પૂજ્યપાદ ભાવાચાર્યભગવંત શ્રીમદ્ વિજય રામચંદ્રસૂરીશ્વરજી મહારાજની અનુગ્રહ ધારા નિરંતર વરસી રહી છે. આવો અનુભવ મેં સતત કર્યો છે અને કરી રહ્યો છું. તેઓશ્રીમદ્ની પરમ કૃપાથી આ મહત્કાર્ય અલ્પાવધિમાં પૂર્ણ થયું છે.

મારા પરમતારક ગુરુદેવ શ્રી વર્ધમાનતપોનિધિ, પ્રવરતપસ્વી, સતત સ્વાધ્યાયમગ્ન, આશ્રિતજન કલ્યાણકાંક્ષી, સૌને સુવિશુદ્ધ સંયમી બનાવી શિવસુખના સ્વામી બનાવું એવી ભવ્ય ભાવનામાં દિન-રાત તલ્લીન પૂજ્યપાદ આચાર્યદેવ શ્રીમદ્ વિજય ગુણયશસૂરીશ્વરજી મહારાજના પ્રત્યક્ષ સાંનિધ્યમાં આ સંશોધન-સંપાદન થયું છે. એનો પણ એક અદકેરો આનંદ છે.

સૌ કોઈ ધ્યાનનો દિવ્ય પ્રકાશ પામે, ધ્યાનના નામ માત્રને જોઈ જ્યાં ત્યાં જઈ ધ્યાનાભાસના રવાડે ચડી આત્માની વિડંબના નોતરતાં અટકે, પરમાત્માના શાસનનું સુવિશુદ્ધ 'ધ્યાન' પોતપોતાની ભૂમિકા અને અધિકાર મુજબ આરાધે અને એના દ્વારા વિપુલ ઝડપી કર્મનિર્જરા સાધી એના યોગે ઉપર ઉપરની ધ્યાન ભૂમિકાઓના અધિકારી બની, તે તે ધ્યાનોને આત્મસ્થ બનાવી એના સંપૂર્ણ ફળરૂપે ક્ષપકશ્રેણી-ઘાતિકર્મનો નાશ-કેવલજ્ઞાનાદિની પ્રાપ્તિ અને અઘાતિ કર્મનો ક્ષય સાધી સંપૂર્ણ, શાશ્વત, સ્વાધીન મુક્તિ સુખના ભોક્તા બને એ જ શુભાભિલાષા.

વિ.સં. ૨૦૬૫,
ભાદરવા વદ-૧૪
પૂ.આ.શ્રી.વિજય
સિદ્ધિસૂરીશ્વરજી
(બાપજી) મહારાજાની
૫૦મી સ્વર્ગારોહણ તિથિ.
શેઠ શ્રી મોતિશા લાલબાગ
ભૂલેશ્વર, મુંબઈ

જૈન શાસન શિરતાજ, દીક્ષાયુગપ્રવર્તક, સુવિશાળ તપાગચ્છાધિરાજ
પૂજ્યપાદ આચાર્ય શ્રીમદ્ વિજય રામચંદ્રસૂરીશ્વરજી મહારાજના
શિષ્યરત્ન વિશસ્થાનકતપપ્રભાવક, વર્ધમાનાદિ અનેક તપોના
નિધાન, જપયોગ - સ્વાધ્યાયયોગમગ્ન પૂજ્યપાદ આચાર્યદેવ
શ્રીમદ્ વિજય ગુણયશસૂરીશ્વરજી મહારાજનો વિનેય
આચાર્ય વિજય કીર્તિયશસૂરિ.



ગ્રંથપરિચય

ધ્યાનયોગ સાધનાનું વર્ણન કરતાં આ મહત્વપૂર્ણ ગ્રંથની પ્રથમ ગાથામાં જ પ્રભુવીરને નમસ્કાર કરી ધ્યાનાધ્યયન કહેવાની ગ્રંથકારશ્રી પ્રતિજ્ઞા કરે છે. ગાથા-૨માં ધ્યાન અને અધ્યાનનું સ્વરૂપ વર્ણવી ઉજી ગાથામાં ધ્યાનના કાળ અને સ્વામીનું સામાન્યથી નિરૂપણ કરે છે. ગાથા-૪માં ધ્યાન પૂર્ણ થતાં શું ? તેનું વર્ણન કરી ગાથા-૫માં સંક્ષેપમાં ચારે ધ્યાનની વ્યાખ્યા કરી ફળ બતાવવામાં આવ્યું છે.

ગાથા ૬ થી ૮માં આર્તધ્યાનના ચારે પાયાનું વર્ણન, આર્તધ્યાનનું સ્વરૂપ ગાથા ૧૦માં, અને ગાથા ૧૧-૧૨માં સાધુ સંબંધી આર્તધ્યાનની વિચારણા કરી ગાથા ૧૮ સુધીમાં આર્તધ્યાનની લેશ્યા-લિંગ-સ્વામીનું નિરૂપણ કરાયું છે.

ગાથા-૧૯ થી ૨૨માં રૌદ્રધ્યાનના ચાર પાયાનું વર્ણન, ગાથા-૨૩માં સ્વામી, ગાથા-૨૪માં રૌદ્રધ્યાનનું સ્વરૂપ, ગાથા-૨૫માં લેશ્યા તથા ગાથા-૨૬-૨૭માં લિંગોનું વર્ણન કરવામાં આવ્યું છે.

ધર્મધ્યાનનું નિરૂપણ કરતાં ગાથા-૨૮-૨૯માં ધર્મધ્યાન સંબંધી ૧૨ દ્વારોના નામો જણાવ્યા છે. ગાથા-૩૦ થી ૩૪માં પ્રથમ ભાવનાદ્વાર, ગાથા-૩૫ થી ૩૭માં દેશદ્વાર, ગાથા-૩૮માં કાળદ્વાર, ગાથા-૩૯માં આસનદ્વાર, ગાથા-૪૦-૪૧માં ક્રમ દ્વાર, ગાથા-૪૫ થી ૪૯માં ધ્યાતવ્યદ્વારમાં પ્રથમ આજ્ઞાવિચય ધર્મધ્યાન, ગાથા-૫૦માં અપાયવિચય, ગાથા-૫૧માં વિપાકવિચય, ગાથા-૫૨ થી ૬૨માં સંસ્થાનવિચય ધર્મધ્યાનનું સ્વરૂપ, ગાથા-૬૩માં ધ્યાતાનું સ્વરૂપ, ગાથા-૬૪માં ધ્યાતાના પ્રસંગથી શુક્લધ્યાનના ધ્યાતાનું સ્વરૂપ, ગાથા-૬૫માં અનુપ્રેક્ષાદ્વાર, ગાથા-૬૬માં લેશ્યાદ્વાર અને ગાથા-૬૭-૬૮માં લિંગદ્વારનું સ્વરૂપ વર્ણવાયું છે.

શુક્લધ્યાનને વર્ણવતાં પ્રથમ ચાર દ્વાર ધર્મધ્યાનની જેમ સમાન હોવાથી ગાથા-૬૯માં પાંચમાં આલંબનદ્વારનું વર્ણન, ગાથા-૭૦ થી ૭૬માં ક્રમ દ્વારનું દૃષ્ટાંતપૂર્વક વિશિષ્ટ વર્ણન, ગાથા-૭૭-૭૮માં ધ્યાતવ્યદ્વાર પૈકી પૃથક્ત્વવિતર્કસવિચાર સ્વરૂપ પ્રથમ પાયો, ગાથા-૭૯-૮૦માં એકત્વવિતર્કઅવિચાર, ગાથા-૮૧માં સૂક્ષ્મ-ક્રિયાઅનિવર્તિ, ગાથા-૮૨માં વ્યુચ્છિન્નક્રિયાઅપ્રતિપાતિ નામના ચોથા પાયાનું વર્ણન, ગાથા-૮૩માં ચારે પાયામાં યોગ સંખ્યા, ગાથા-૮૪માં સયોગિને ધ્યાનની સિદ્ધિ, ગાથા-૮૫-૮૬માં અયોગિને ધ્યાનની સિદ્ધિ, ગાથા-૮૭-૮૮માં અનુપ્રેક્ષાદ્વાર, ગાથા-૮૯માં લેશ્યાદ્વાર, ગાથા-૯૦ થી ૯૨માં લિંગદ્વાર, ગાથા-૯૩ થી ૯૪માં ધર્મધ્યાન અને શુક્લધ્યાનનું ફળ જણાવ્યું છે.

ત્યાર બાદ ગાથા ૯૫ થી ૧૦૨માં દૃષ્ટાંતો વડે ધ્યાનથી કર્મનાશ અને મોક્ષની સિદ્ધિ કરવામાં આવી છે. ગાથા ૧૦૩-૧૦૪માં ધ્યાનના ઈહલૌકિક ફળને વર્ણવી છેલ્લે ગાથા ૧૦૫માં સાધુનો સર્વ આચાર કઈ રીતે ધ્યાનરૂપ બને છે. તે વાતની સ્પષ્ટતા કરવાપૂર્વક પ્રસ્તુત ગ્રંથની પૂર્ણતા કરવામાં આવી છે. કેટલીક પ્રતોમાં મળેલ ગાથા-૧૦૬માં ગ્રંથકર્તાના નામનો ઉલ્લેખ છે. પણ આ ગાથા પ્રક્ષિપ્ત મનાય છે.

આ રીતે, ગ્રંથનો વિષય સંક્ષેપમાં વર્ણવી આ જ વિષયને થોડા વિસ્તારથી પણ સરળતાથી સમજાય તે માટે CHARTS રૂપે જણાવવામાં આવે છે.

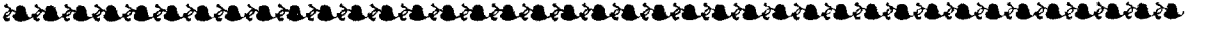

ગ્રંથગાથાપ્રમાણ

ધ્યાનશતક એક સ્વતંત્ર ગ્રંથ હોવા છતાં સમર્થશાસ્ત્રકારશિરોમણિ પૂ. આ. શ્રી. હરિભદ્રસૂરીશ્વરજી મહારાજાએ આવશ્યક નિર્યુક્તિની ટીકા રચતાં પઢિવ્કમમિ ચઢહિં જ્ઞાણેહિં પદની વ્યાખ્યામાં આ મહાન ગ્રંથનો સમાવેશ કર્યો છે અને તેની ૧૦૫ ગાથાની વિસ્તૃત વ્યાખ્યા રજૂ કરી છે. અમને પ્રાપ્ત થયેલ મોટા ભાગની હસ્તલિખિત પ્રતોમાં ૧૦૫ ગાથા તથા તેની ટીકા જોવા મળી છે. આમ છતાં,

★ કેટલીક હસ્તલિખિત પ્રતોમાં ૧૦૬ ગાથા હોવાનો પણ નિર્દેશ મળે છે.

‘પંચુત્તરેણ ગ્ઞાહાસણેણ જ્ઞાણસ્સ ચં સમવ્ખાયં ।
જિણભદ્ધખમાસમણેહિં કમ્મવિસોહીકરણં જહ્ણણો ॥’

જેમ કે,

- (૧) ભાંડારકર ઓરીએંટલ રીસર્ચ ઇન્સ્ટિટ્યૂટ, પૂના ભંડારમાં ગ્રંથ નં. ૧૦૫૫, તથા ૧૦૫૬માં.
- (૨) J સંજ્ઞક ડહેલાના ઉપાગ્રયથી મળેલ આવશ્યકોદ્ધાર પ્રતમાં, તથા
- (૩) શાંતિલાલ મણિલાલ હસ્તલિખિત શાસ્ત્ર સંગ્રહ, ખંભાતથી મળેલ G સંજ્ઞક પ્રતમાં
- (૪) B સંજ્ઞક સં. ૧૫૧૫માં લખાયેલ કોબાથી મળેલ, પ્રતમાં ધ્યાનશતક ગ્રંથના અંતે ‘જહ્ણણો ॥૬॥’ શબ્દો દ્વારા આ ગાથાનો ઉલ્લેખ જોવા મળે છે.

(૫) આ જ્ઞાનસાગરસૂરિકૃત અવયૂર્ણિમાં અંતે ‘પંચુત્તરેણ’ શબ્દો વડે આ ગાથાનો ઉલ્લેખ જોવા મળે છે.

તો વળી

★ કેટલીક હસ્તલિખિત પ્રતોમાં ૧૦૭ ગાથા પણ જોવા મળે છે.

[પંચુત્તરેણ x x x ગાથા તથા]

આણાવિજયમવાણ, વિવાગસંઠાણ ડ ય બોધવ્વા (નાયવ્વા) ।

ણણ ચત્તારિ પયા, જ્ઞાયવ્વા ધમ્મજ્ઞાણસ્સ ॥૪૬॥

ઉપરની બે ગાથાઓના સમાવેશથી કુલ ૧૦૭ ગાથા હોવાનો ઉલ્લેખ

(૧) ભાંડારકર ઓરીએંટલ રીસર્ચ ઇન્સ્ટિટ્યૂટ, પૂના ભંડાર પ્રત નં. ૧૦૭૪ કે જેને L સંજ્ઞા આપવામાં આવી છે આ પ્રતમાં મળે છે. તે પ્રતની હારીભદ્રીય ટીકામાં આ બંને ગાથાની ટીકા મળતી નથી તથા અંતિમ ગાથા સત્તુત્તરેણ પદથી શરૂ થાય છે.

(૨) કોબા ભંડારની પ્ર. નં. ૩૪૮૭ સ્વરૂપે જે પૂ. ધીરસુંદરગણીની અવયૂરિ પ્રાપ્ત થઈ છે. તેમાં પણ ૧૦૭ ગાથાનો ઉલ્લેખ જોવા મળે છે. ઉપરાંત ગા. ૪૬ની અવયૂરિ કરતાં તેઓશ્રીએ જણાવ્યું છે કે આ ગાથા અન્યકર્તૃકી છે. માટે તેની અવયૂરિ ન કરતાં તે પછીની ગાથાની અવયૂરિ રજૂ કરી છે.

૧. સત્તુત્તરેણ (CL) ૨. ગાથાસણ (G) ૩. જ્ઞાણજ્ઞયં (G) ૪. સમુદિહ્વં (JL) ૫. કમ્મસોહીકરં (C)



★ આ ઉપરાંત ૧૦૮ ગાથા હોવાનો ઉલ્લેખ C સંજ્ઞક પ્રતમાં જોવા મળેલ છે.

[પંચુત્તરેણ x x x ગાથા]

[આળાવિજય x x x ગાથા]

जूइयरसोलमेंठा वट्टा उब्भामगादिणो जेय ।

एए होंति कुशीला वज्जेयव्वा पयत्तेणं ।।३६।।

C સંજ્ઞક ધ્યાનશતક અર્થલેશ પ્રત કે જે પાટણના ભંડારમાંથી પ્રાપ્ત થઈ છે. આ પ્રતમાં આ ત્રણે ગાથાની અર્થલેશ-અવચૂરિ પણ જોવા મળે છે. જે પરિશિષ્ટ-૨માં જોઈ શકાશે. તથા ૧૦૮મી ગાથા તરીકે મૂળમાં પંચુત્તરેણ પદથી રજૂ કરવામાં આવી છે. જ્યારે તેની અર્થલેશ-અવચૂરિ રજૂ કરતાં સત્તુત્તરેણ પદ ગ્રહણ કરવામાં આવેલ છે.

આ રીતે કેટલીક પ્રતોમાં ૧૦૬ ગાથા, કેટલીક પ્રતોમાં ૧૦૭ ગાથા, એક પ્રતમાં ૧૦૮ ગાથા તથા બાકીની મોટાભાગની પ્રતોમાં ૧૦૫ ગાથાનો ઉલ્લેખ જોવા મળેલ છે.

ध्यानमेवापवर्गस्य मुख्यमेकं निबन्धनम् ।

तदेव दुरितव्रातगुरुकक्षहुताशनम् ॥ - []

ધ્યાન જ મોક્ષનું એક મુખ્ય કારણ છે અને તે ધ્યાન જ પાપના સમૂહરૂપી વિશાળ જંગલને બાળવા માટે અગ્નિ સમાન છે.

अस्तरागो मुनिर्यत्र वस्तुतत्त्वं विचिन्तयेत् ।

तत्प्रशस्तं मतं ध्यानं सूरिभिः क्षीणकल्मषैः ॥ - []

રાગ રહિત મુનિ જ જે વસ્તુતત્ત્વને વિચારે છે, તેને જ દુરિતનો નાશ કરનાર આચાર્યો પ્રશસ્ત ધ્યાન કહે છે.

अज्ञातवस्तुतत्त्वस्य रागाद्युपहतात्मनः ।

स्वातन्त्र्यवृत्तिर्या जन्तोस्तदसद्ध्ययानमुच्यते ॥ - []

વસ્તુતત્ત્વને નહિ જાણનાર અને રાગાદિને વશ એવા જીવનું જે પણ સ્વતંત્રપણે ચિંતન છે તેને અસદ્ધ્યાન કહેવાય છે.



ધ્યાનશતક (ધ્યાનાધ્યયન) ૧ ગ્રંથવિષય

ધ્યાનયોગસાધનાનું વર્ણન કરતાં આ મહાન ગ્રંથનો વિષય સરળતાથી અને સંક્ષેપમાં જણાય તે હેતુથી ગ્રંથવિષયને CHARTS રૂપે રજૂ કરવામાં આવે છે. CHARTS માં જે અંકો વર્તુળમાં '૧' મૂકવામાં આવ્યા છે તે અંકો 'ધ્યાનશતક' ગ્રંથની ગાથાનો ક્રમ સૂચવે છે.

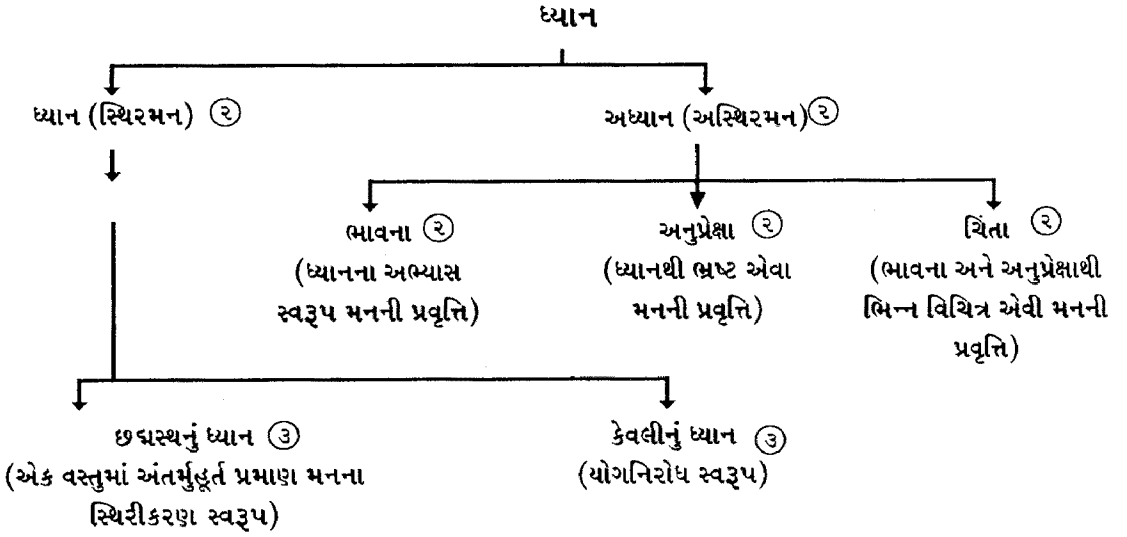

ધ્યાનના પ્રકાર

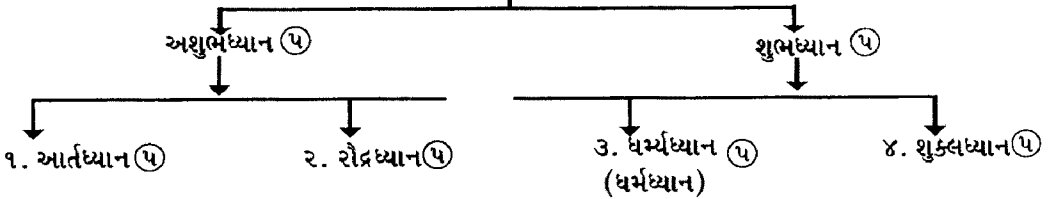

- | | | | |
|-----------------------------|-----------------------------------|--|---|
| - સંસારને વધારનાર છે. ૫,૧૦ | - સંસારને વધારનાર છે. ૫,૨૪ | - નિર્વાણનું કારણ છે. ૫ | - નિર્વાણનું કારણ છે. ૫ |
| - તિર્યચગતિનું મૂળ છે. ૫,૧૦ | - નરકગતિનું મૂળ છે. ૫,૨૪ | - દેવગતિ તથા પરંપરાએ મુક્તિનું કારણ છે. ૫,૯૩ | - સિદ્ધિગતિને આપનાર છે. ૫,૯૪ |
| - સર્વ પ્રમાદનું મૂળ છે. ૧૮ | - અધમ વિપાકવાણું છે. ૧૯ | - શુભ કર્મ બંધાવે છે. ૯૩ | - વિશિષ્ટ એવા શુભ કર્મો બંધાવે છે વગેરે. ૯૪ |
| | - અનાર્થ છે. ૧૯ | - અશુભ કર્મ બંધાતા અટકાવે છે. ૯૩ | - અનુત્તર દેવલોકમાં ઉત્પન્ન કરાવનાર છે. ૯૪ |
| | - પરલોકના અપાયોથી નિરપેક્ષ છે. ૨૧ | - બંધાયેલા અશુભ કર્મોનો નાશ કરે છે. ૯૩ | |
| | - અધન્ય છે. ૨૩ | - વિશિષ્ટ એવા દેવલોકના સુખની પ્રાપ્તિ કરાવે છે. ૯૩ | |



આર્તધ્યાન (કુલભેદ - ૧૨)

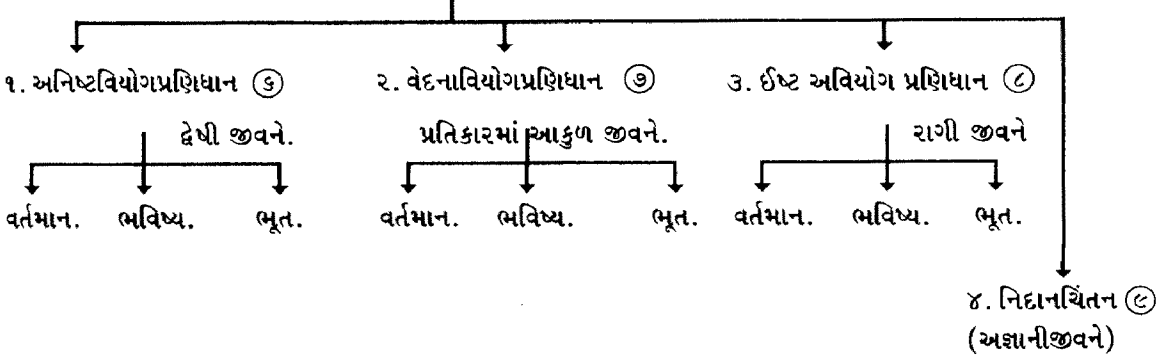

આવશ્યક નિર્યુક્તિદીપિકાટીકાને આધારે આર્તધ્યાનના ભેદો

(ધ્યાનશતક, ગાથા-૧૭)

આર્તધ્યાન (કુલ ભેદ-૪૫)

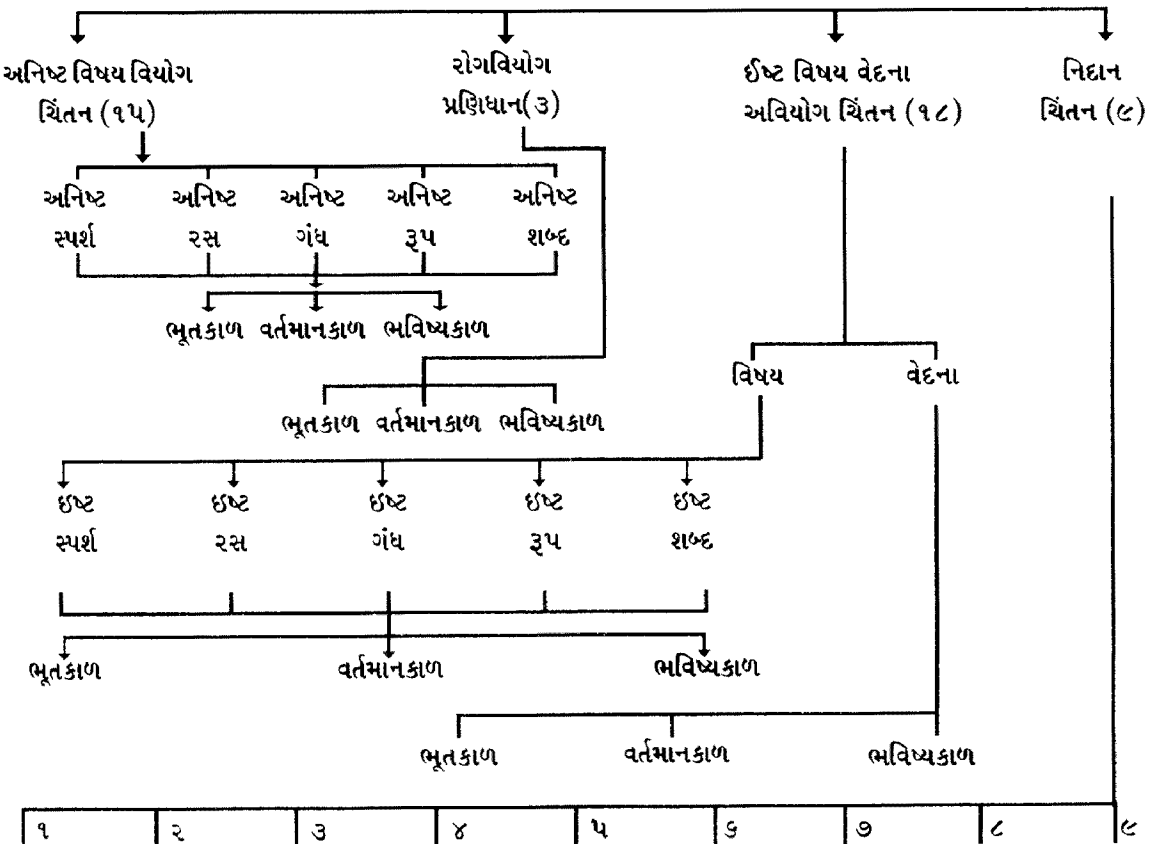

રૌદ્રધ્યાન (કુલભેદ - ૧૨)

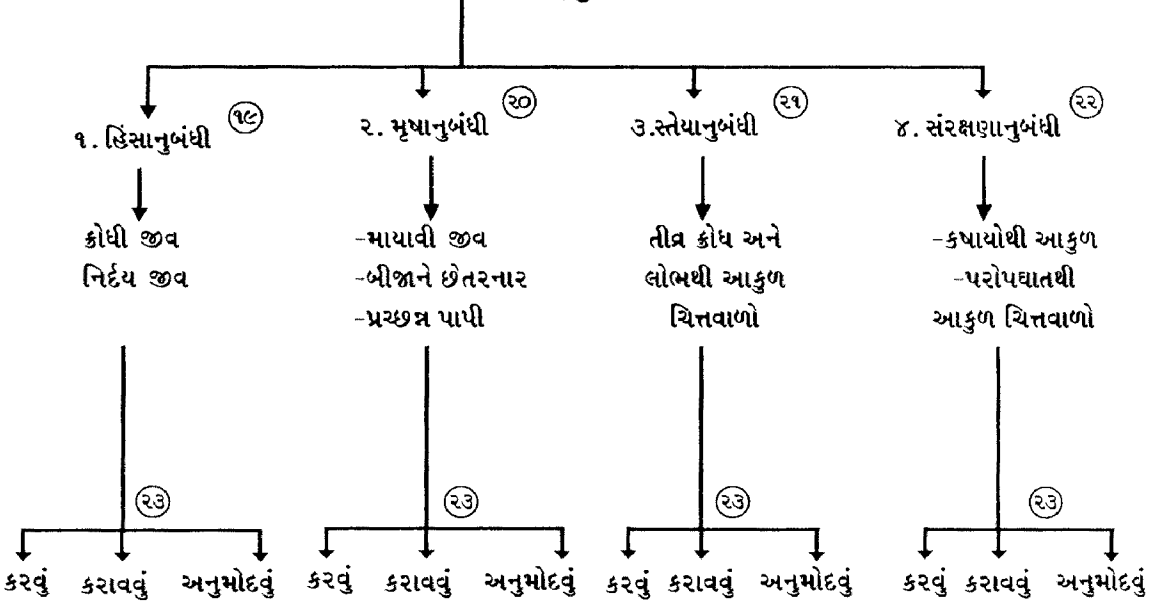

આવશ્યકનિર્યુક્તિદીપિકા ટીકાને આધારે રૌદ્રધ્યાનના ભેદો

(ધ્યાનશતક, ગાથા-૨૭)

રૌદ્રધ્યાન (કુલ ભેદ-૧૨૯૭)

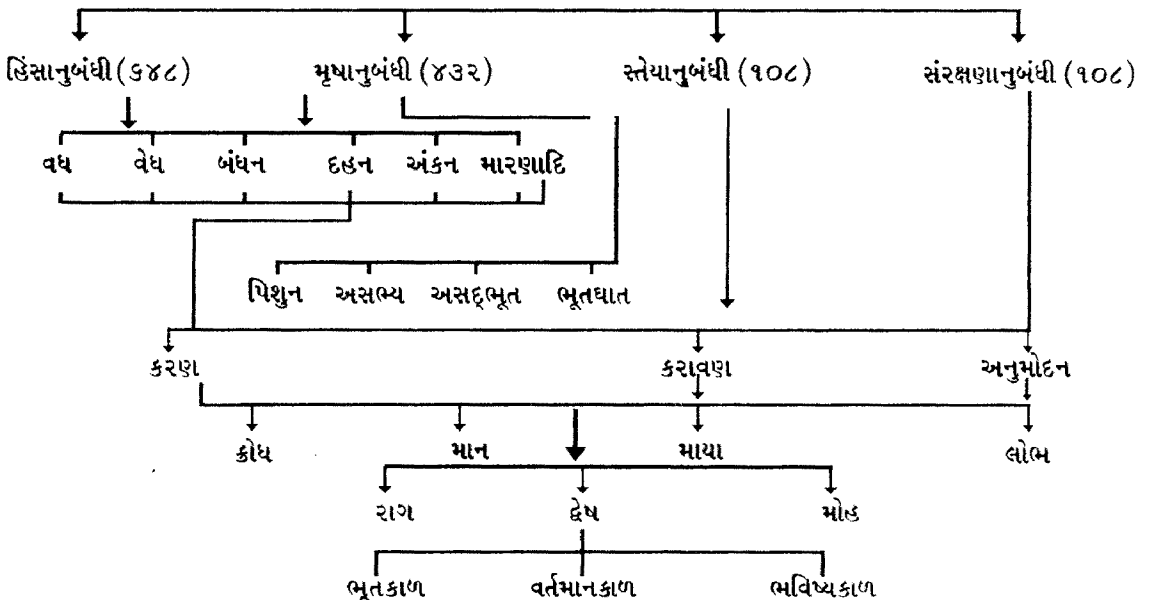



દ્વાર	ધર્મધ્યાન	શુકલધ્યાન
(૧) ભાવના	(૧) જ્ઞાનભાવના, (૨) દર્શનભાવના, (૩) ચારિત્રભાવના, (૪) વૈરાગ્યભાવના. ૩૦	(૧) જ્ઞાનભાવના, (૨) દર્શનભાવના, (૩) ચારિત્રભાવના, (૪) વૈરાગ્યભાવના. ૩૦
(૨) દેશ	(અપરિણત યોગી માટે) સ્ત્રી-પશુ-નપુંસક- કુશીલ રહિત સ્થાન. (પરિણત યોગી માટે) ગામ-જંગલ ક્યાંય પણ. મન વચન-કાયાના યોગો જ્યાં સમાધિમાં રહે તે સ્થાન. ૩૫-૩૭	ધર્મધ્યાનની જેમ સમજવું. ૩૭
(૩) કાળ	મન-વચન-કાયાના યોગો જ્યાં સમાધિમાં રહે તે. ૩૮	ધર્મધ્યાનની જેમ સમજવું. ૩૮
(૪) આસન	ધ્યાનને અનુપરોધિની (નહીં અટકાવ- નારી) કોઈપણ અવસ્થા, મન-વચન- કાયાના યોગો સમાધિમાં રહે તેવી અવસ્થા. ૩૯	ધર્મધ્યાનની જેમ સમજવું. ૩૯
(૫) આલંબન	(૧) શ્રુતધર્મ-વાચના, પૃચ્છના, પરાવર્તના, અનુપ્રેક્ષા. (૨) ચારિત્રધર્મ- સામાયિક, મુહપત્તિ પડિલેહણ વગેરે સર્વ ચક્રવાલ સામાચારી. ૪૨	(૧) ક્ષમા, (૨) માર્દવ (નમ્રતા), (૩) આર્જવ (સરળતા), (૪) મુક્તિ (સંતોષ). ૪૨
(૬) ક્રમ	યથાસમાધિ. ૪૪	કેવલીને મનોયોગનિગ્રહ વગેરે, અન્યને યથાસમાધિ. ૪૪
(૭) ધ્યાતવ્ય	(૧) આજ્ઞાવિચય, (૨) અપાયવિચય, (૩) વિપાકવિચય, (૪) સંસ્થાનવિચય. ૪૫-૬૨	(૧) પૃથક્ત્વવિતર્ક સંવિચાર, (૨) એકત્વવિતર્ક અવિચાર, (૩) સુક્ષ્મક્રિયા અનિવૃત્તિ, (૪) વ્યવસ્થિત્ત્વક્રિયા અપ્રતિપાતિ. ૭૭-૮૨
(૮) ધ્યાતા	અપ્રમત મુનિઓથી (૭મા ગુણસ્થાનકથી) ક્ષીણમોહી મુનિઓ. (૧૨મું ગુણસ્થાનક) ૬૩	પ્રથમ બે ભેદના ૭ મા ગુણસ્થાનકથી ૧૨ મા ગુણસ્થાનક સુધીના પૂર્વધર મુનિઓ, ત્રીજા ભેદના સયોગી કેવલી ભગવંતો અને ચોથા ભેદના અયોગીકેવલી ભગવંતો. ૬૪
(૯) અનુપ્રેક્ષા	અનિત્યાદિ બાર અનુપ્રેક્ષા. ૬૫	(૧) આત્મવદારોના અપાયો, (૨) સંસારનું અશુભ સ્વરૂપ, (૩) અનંત ભવની પરંપરા, (૪) વસ્તુઓનો વિપરિણામ. ૮૮



દ્વાર	ધર્મધ્યાન	શુકલધ્યાન
(૧૦) લેશ્યા	તીવ્ર, મંદ અને મધ્યમ ભેદવાળી પીત-પદ્મ-શુકલલેશ્યા. ૭૭	પ્રથમ બે ભેદમાં શુકલલેશ્યા, ત્રીજા ભેદમાં પરમશુકલલેશ્યા, ચોથો ભેદ લેશ્યાતીત છે. ૮૦
(૧૧) લિંગ	(૧) આગમરૂચિ, (૨) ઉપદેશરૂચિ, (૩) આજ્ઞારૂચિ, (૪) નિસર્ગરૂચિ, (૫) જિનેશ્વર પરમાત્મા અને સાધુ ભગવંતો તથા તેમના ગુણોનું કીર્તન, (૬) પ્રશંસા, (૭) વિનયસંપન્ન, (૮) દાન-સંપન્ન, (૯) શ્રુત-શીલ-સંયમમાં રક્ત ૭૭-૭૮	(૧) અવધ, (૨) અસંમોહ, (૩) વિવેક, (૪) વ્યુત્સર્ગ. ૮૦
(૧૨) ફળ	વિપુલ અને શુભાનુભન્ધી એવા શુભકર્મનો આશ્રવ, સંવર, નિર્જરા, દેવસુખ. ૮૩	પ્રથમ બે ભેદનું ફળ વિશેષથી ધર્મધ્યાનના ફળ તરીકે જણાવેલ શુભાશ્રવ વગેરે તથા અંત્ય બે ભેદનું ફળ મુક્તિગમન.

ધ્યાન એ તપનું પ્રધાન અંગ છે.

તપનું ફળ સંવર અને નિર્જરા છે, અને સંવર અને નિર્જરા એ મોક્ષના માર્ગ સ્વરૂપ છે.

આથી ધ્યાન એ મોક્ષનું કારણ છે. ૮૭

ધ્યાન = તપ → સંવર, નિર્જરા → મોક્ષ
∴ ધ્યાન → મોક્ષ.

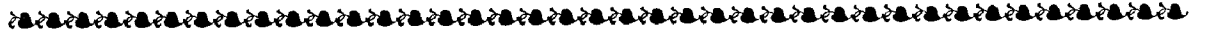

ધર્મધ્યાન- ભાવનાઓનું ફળ

<p>(૧) જ્ઞાનભાવના</p> <p>૧. મનોધારણા (અશુભ-વિચારોથી અટકાવવા સ્વરૂપ).</p> <p>૨. સૂત્ર અને અર્થની વિશુદ્ધિ થાય.</p> <p>૩. ધ્યાનમાં સુનિશ્ચલ મતિ થાય. (૩૧)</p>	<p>(૨) દર્શનભાવના</p> <p>૧. શંકા વગેરે દોષથી રહિત થાય.</p> <p>૨. પ્રશમ વગેરે ગુણો પ્રાપ્ત થાય.</p> <p>૩. સ્થૈર્ય વગેરે ગુણો પ્રગટ થાય.</p> <p>૪. ધ્યાનમાં અસંમૂઢ મનવાળો બને. (૩૨)</p>	<p>(૩) ચારિત્રભાવના</p> <p>૧. નવા અશુભ કર્મો ન બંધાય.</p> <p>૨. જુના અશુભ કર્મોનો નાશ થાય.</p> <p>૩. શુભ કર્મો ગ્રહણ થાય.</p> <p>૪. ધ્યાન સરળતાથી થાય. (૩૩)</p>
<p>૧. જગતનો સ્વભાવ સારી રીતે જાણો.</p>	<p>(૪) વૈરાગ્યભાવના</p> <p>૨. નિસ્સંગ બને.</p> <p>૩. નિર્ભય થાય.</p>	<p>૪. આશંસા રહિત થાય.</p> <p>૫. ધ્યાનમાં સુનિશ્ચલ બને. (૩૪)</p>

આજ્ઞાનું સ્વરૂપ

- | | |
|------------------------|---|
| ૧. સુનિપુણા | સૂક્ષ્મ દ્રવ્યનું નિરૂપણ કરતી હોવાથી અત્યંત કુશળ. |
| ૨. અનાદ્યનિધના | દ્રવ્ય વગેરેની અપેક્ષાથી શાશ્વત. |
| ૩. ભૂતહિતા | જીવોનું હિત કરનાર છે. તેના પ્રભાવથી ઘણા જીવો સિદ્ધ થયા છે. |
| ૪. ભૂતભાવના | અનેકાંતસ્વરૂપ, જીવોની ભાવના સ્વરૂપ છે. |
| ૫. અનર્ઘ્યા | અમૂલ્ય, કર્મને હણનાર. |
| ૬. અમિતા | અપરિમિત અથવા પથ્થકારી અથવા જીવંત. |
| ૭. અજિતા | અન્ય દર્શનોના વચનો વડે અપરાજિત. |
| ૮. મહાર્થા | મહાન અર્થવાળી અથવા શ્રેષ્ઠ જીવોમાં રહેલી અથવા વિશિષ્ટ રીતે પૂજાયેલી છે. |
| ૯. મહાનુભાવા | પ્રધાન સામર્થ્યવાળી અથવા ઘણા સામર્થ્યવાળી. |
| ૧૦. મહાવિષયા | સકલ દ્રવ્ય વગેરેના વિષયવાળી. |
| ૧૧. નિરવદ્યા | અસત્ય વગેરે બત્રીશ (૩૨) દોષથી રહિત હોવાથી પાપ વગરની. |
| ૧૨. અનિપુણજનદુર્જ્ઞેયા | મંદબુદ્ધિવાળાથી ન જણાય તેવી. |
| ૧૩. નય-ભક્ષ- | |
| પ્રમાણ-ગમગહના | નય, ભાંગા, પ્રમાણ, ગમ વગેરેથી ગહન. (ગા. ૪૫-૪૬) |

સર્વજ્ઞમતમવિતથમેવ

નીચેના કારણોથી પરમાત્માનું વચન સારી રીતે ન સમજાય તો પણ 'પરમાત્માનું વચન અન્યથા ન હોઈ શકે' એમ જ વિચારવું.

- (૧) બુદ્ધિની મંદતા.
- (૨) પરમાત્માનું વચન સમજાવનાર વિશિષ્ટ આચાર્યનો અભાવ.
- (૩) જાણવા યોગ્ય પદાર્થની ગહનતા.
- (૪) જ્ઞાનાવરણીય કર્મનો ઉદય.
- (૫,૬) પરમાત્માના વચનને સમજવામાં સહાયક હેતુ-ઉદાહરણનો અસંભવ.

(ગા. ૪૭-૪૮)

સંસ્થાનવિચય ધર્મધ્યાન માટેના પદાર્થો

- (૧) ષટ્ દ્રવ્યોનાં લક્ષણ, આકાર, આધાર, ભેદ (પ્રકાર), પ્રમાણ, ઉત્પાદ-વિનાશ-ઘૌવ્ય વગેરે સ્વરૂપ પર્યાયો. (ગા. ૫૨)
- (૨) પંચાસ્તિકાયમય, અનાદિઅનંત, નામ વગેરે ભેદથી પ્રરૂપિત, અધો-ઉર્ધ્વ-તિચ્છા સ્વરૂપ ત્રણ પ્રકારના, અને પરમાત્માએ કહેલ લોકનું સ્વરૂપ. (ગા. ૫૩)
- (૩) ઉર્ધ્વલોક-અધોલોક-તિચ્છાલોક સ્વરૂપ ચૌદરાજલોકમાં રહેલ પૃથ્વીઓ, વલયો, દ્વીપો, સાગરો, નરકો, વિમાનો, ભવનો વગેરેના આકાર. (ગા. ૫૪)
- (૪) શાશ્વત અને આકાશ-વાયુ વગેરેમાં પ્રતિષ્ઠિત એવી લોક વ્યવસ્થા.
- (૫) ઉપયોગ લક્ષણવાળા, અનાદિ અનંત, શરીરથી ભિન્ન, અરૂપિ, પોતાના કર્મનો કર્તા, પોતાના કર્મનો ભોક્તા એવો જીવ. (ગા. ૫૫)
- (૬) સંસાર રૂપી સમુદ્રને વિચારે કે,
જેમાં જન્મ વગેરે એ જળ સમાન છે,
જેમાં કષાયો એ પાતાળ સમાન છે,



જેમાં આપતિઓ એ જળચરજીવો સમાન છે,
 જેમાં મોહ એ આવર્ત સમાન છે,
 જે અજ્ઞાનરૂપી પવનથી પ્રેરિત સંયોગ-વિયોગ સ્વરૂપ તરંગોવાળો છે,
 જે અનાદિ અનંત છે તથા
 જે અશુભ છે. (ગા. ૫૬-૫૭)

- (૭) સંસાર સાગરને તરવા સમર્થ નિષ્પાપ એવા ચારિત્રરૂપ જહાજને વિચારે કે,
 સમ્યગ્દર્શન જેમાં સુંદર બંધન સમાન છે,
 જ્ઞાનસ્વરૂપ જેમાં ખલાસી (સુકાની) છે,
 સંવર વડે જેના છિદ્રો પૂરાયેલા છે,
 તપરૂપ પવન વડે જેનો વેગ શીઘ્ર કરાયો છે,
 વૈરાગ્યરૂપ માર્ગમાં જે રહેલું છે,
 દુર્ધ્યાનરૂપ મોજાઓથી જે અક્ષોભ્ય છે,
 અમૂલ્ય એવા શીલાંગ રત્નોથી જે ભરપૂર છે અને
 મુનિ રૂપી વેપારીઓ, જેમાં બેઠેલા છે. (ગા. ૫૮-૫૯-૬૦)
- (૮) ત્રણ રત્નના વિનિયોગ સ્વરૂપ (દર્શન-જ્ઞાન-ચારિત્રરૂપ ત્રણ રત્નના વિનિયોગથી
 મુક્તિસુખ ઉત્પન્ન થતું હોવાથી), એકાંતિક, નિરાબાધ, સ્વાભાવિક, નિરૂપમ, અક્ષય
 એવું સુખ જ્યાં છે એવા મોક્ષનગરને વિચારે. (ગા. ૬૧)
- (૯) જીવ વગેરે પદાર્થોના વિસ્તારથી યુક્ત અને સર્વનયના સમૂહ સ્વરૂપ સર્વ સિદ્ધાંતના
 અર્થને વિચારે. (ગા. ૬૨)

ચારે ધ્યાનના લિંગ-સ્વામી-લેશ્યા અને ગતિ

	આર્તધ્યાન	રૌદ્રધ્યાન	ધર્મધ્યાન	શુકલધ્યાન
A લિંગો :	1- આકંઠન 2-શોચન 3-પરિદેવન 4-તાડન 5-સ્વર્નિદન 6-પરઋદ્ધિ- પ્રશંસન 7-પરઋદ્ધિ- પ્રાર્થન 8-પ્રાપ્ત- ઋદ્ધિરંજન 9-અપ્રાપ્ત- ઋદ્ધિઉદ્યમ 10-શબ્દાદિ- વિષયલુબ્ધન 11-સદ્ધર્મ- વિમુખતા 12-પ્રમાદ- પરાયણ 13-જિનમત- ઉપેક્ષણ	1-ઉત્સવ્રતા 2-બહુલતા 3-નાનાવિધતા 4-આમરણ 5-પરવ્યસન અભિનંદન 6-પરભવ અપાય- નિરપેક્ષતા 7-નિર્દયતા 8- નિરનુતાપતા (પશ્ચાત્તાપરહિત) 9-પાપહર્ષ	1-આગમશ્રદ્ધા 2-ઉપદેશશ્રદ્ધા 3-આજ્ઞાશ્રદ્ધા 4-નિસર્ગશ્રદ્ધા 5-જિન, સાધુ તથા તેમનાગુણોનું કીર્તન, પ્રશંસા, વિનય અને દાન સંપત્રતા 6- શ્રુત, શીલ અને સંયમરતતા	1-અવધ 2-અસંમોહ 3-વિવેક 4-ઉત્સર્ગ
B સ્વામી ગુણસ્થાનક(કોને આ ધ્યાન હોય)	1- મિથ્યાત્વી 2-સમ્યગ્દૃષ્ટિ 3-દેશવિરતિ 4-સર્વવિરતિ (પ્રમત્ત) (પહેલેથી છટ્ટે ગુણસ્થાનક સુધી)	1-મિથ્યાત્વી 2-સમ્યગ્દૃષ્ટિ 3-દેશવિરતિ (પહેલેથી પાંચમે ગુણસ્થાનક સુધી) ૪- સર્વવિરતિ (નિરનુબંધપણે)	મુખ્યત્વે સર્વવિરતિ (અપ્રમત્ત) થી ક્ષીણમોહ સુધી ગૌણત્વે 1-સમ્યગ્દૃષ્ટિ 2-દેશવિરતિ 3-સર્વવિરતિ(પ્રમત્ત) ચોથે થી છટ્ટે પણ	સર્વવિરતિ(અપ્રમત્ત) થી અયોગી કેવલી સુધી (સાતમે થી ચૌદમે ગુણસ્થાનક સુધી)
C લેશ્યા	કૃષ્ણ, નીલ અને કાપોત (મધ્યમ)	કૃષ્ણ-નીલ અને કાપોત (અતિસંકિલ્પ)	પીત પદ્મ, અને શુકલ (તીવ્ર-મધ્યમ-મંદ)	શુકલ, પરમશુકલ લેશ્યાતીત (4થું)
D ગતિ	તિર્યંચ	નરક	(મનુષ્ય અને) દેવ	દેવ-મોક્ષ

ધ્યાન

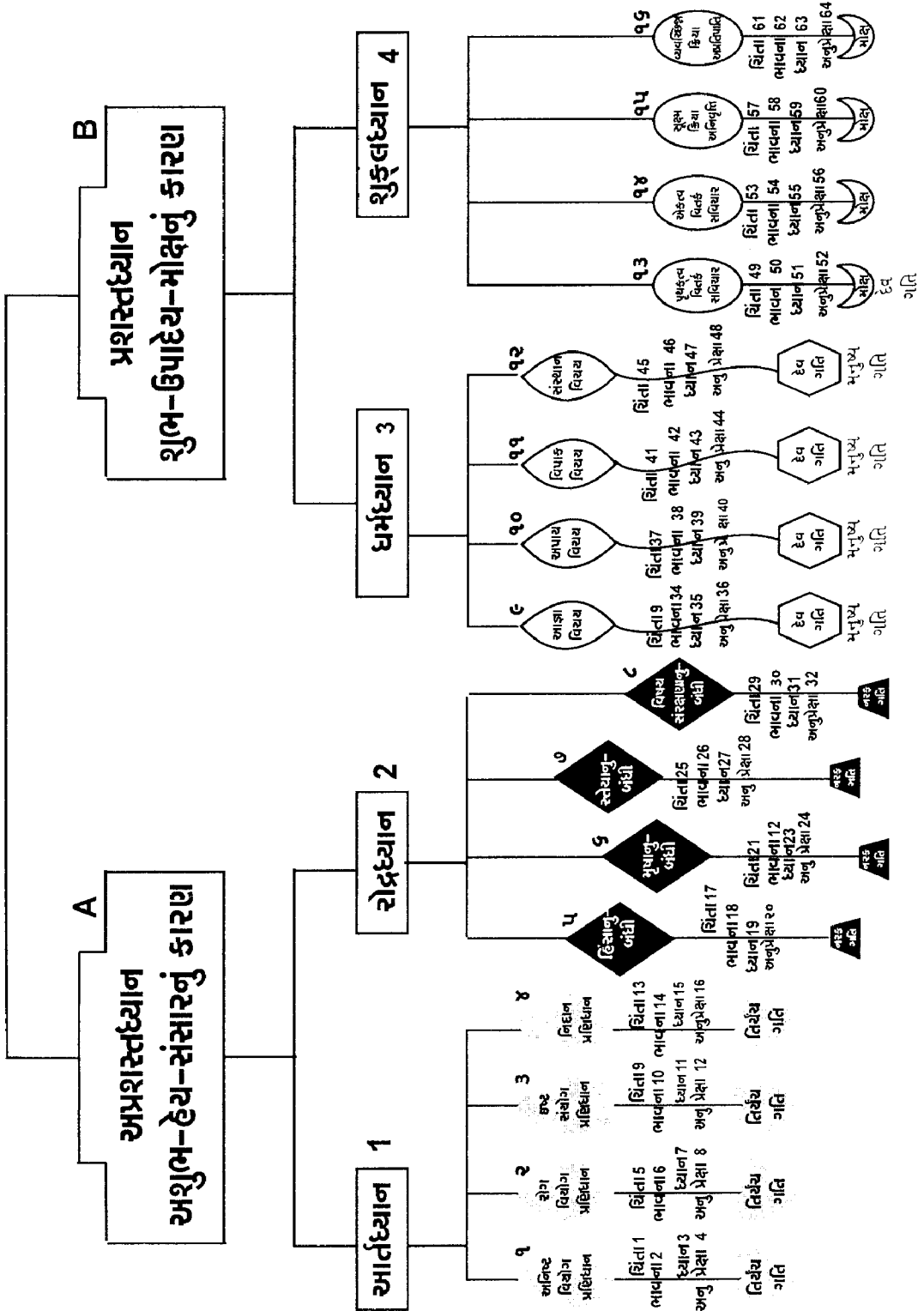



આર્તધ્યાન વગેરે ચાર ધ્યાનોનું વર્ણન કયા ગ્રંથોમાં ?

ગ્રંથનામ	સ્વરૂપ
૧ અધ્યાત્મસાર	- ધ્યાનસ્વરૂપાધિકાર
૨ આતુરપ્રત્યાખ્યાન	- આર્ત-રૌદ્રધ્યાનનું ૬૩ ભેદો વડે વર્ણન, કથાનકોના નામોલ્લેખપૂર્વક
૩ ઉપદેશપ્રાસાદ	નામોલ્લેખપૂર્વક આર્ત-રૌદ્રધ્યાનના ૬૩ ભેદોનું વર્ણન
૪ આત્મપ્રબોધ	- ચારે ધ્યાનનું સંક્ષેપમાં વર્ણન
૫ આવશ્યકસૂત્ર ચૂર્ણિ	- ચારે ધ્યાનોનું દ્વારોપૂર્વક વર્ણન
૬ ધ્યાનશતક	- ચારે ધ્યાનોનું દ્વારો વડે વિસ્તારથી વર્ણન
૭ ધ્યાનશતક હારિભદ્રીયવૃત્તિ	- ચારે ધ્યાનોનું દ્વારો વડે વિસ્તારથી વર્ણન
૮ ધ્યાનશતક અવચૂરિ (ધીરસુંદરગણિ)	- ચારે ધ્યાનોનું દ્વારો વડે વિસ્તારથી વર્ણન
૯ ધ્યાનશતક અવચૂર્ણિ (જ્ઞાનસાગરસૂરિ)	- ચારે ધ્યાનોનું દ્વારો વડે વિસ્તારથી વર્ણન
૧૦ ધ્યાનશતક દીપિકા (માણિક્યશેખરસૂરિ)	- ચારે ધ્યાનોનું દ્વારો વડે વિસ્તારથી વર્ણન
૧૧ ધ્યાનશતક લઘુટીકા (તિલકાચાર્ય)	- ચારે ધ્યાનોનું દ્વારો વડે વિસ્તારથી વર્ણન
૧૨ ધ્યાનશતક ટિપ્પનક	- હારિભદ્રીયવૃત્તિના અઘરા પદાર્થોની સ્પષ્ટતા
૧૩ ધ્યાનશતક વિષમપદપર્યાય	- હારિભદ્રીયવૃત્તિના અઘરા શબ્દોની સ્પષ્ટતા
૧૪ ધ્યાનશતક અર્થલેશ	- ચારે ધ્યાનોનું વિસ્તારથી વર્ણન
૧૫ સ્થાનાંગસૂત્ર	- ચારે ધ્યાનોનું દ્વારો વડે વર્ણન
૧૬ ભગવતીસૂત્ર	- ચારે ધ્યાનોનું દ્વારો વડે વર્ણન
૧૭ ઔપપાતિકસૂત્ર	- ચારે ધ્યાનોનું દ્વારો વડે વર્ણન
૧૮ ગુણસ્થાનકકમારોહ	- ગુણસ્થાનકને આશ્રયી ધ્યાનનું વર્ણન
૧૯ તત્વાર્થસૂત્ર	- ચારે ધ્યાનનું વિસ્તારથી વર્ણન
૨૦ તત્વાર્થભાષ્ય	- ચારે ધ્યાનનું વિસ્તારથી વર્ણન
૨૧ તત્વાર્થ સિદ્ધસેનીય ટીકા	- ચારે ધ્યાનનું વિસ્તારથી વર્ણન
૨૨ તત્વાર્થ હારિભદ્રીય ટીકા	- ચારે ધ્યાનનું વિસ્તારથી વર્ણન
૨૩ ત્રિષષ્ટિધ્યાનકથાનકકુલક	- આર્ત-રૌદ્રધ્યાનની કથાના નામો
૨૪ દર્શનરત્નરત્નાકર	- ગદ્યભાષામાં સંપૂર્ણ ધ્યાન શતક, ચારે ધ્યાનની કથાઓ
૨૫ દશવૈકાલિકચૂર્ણિ	- ચારે ધ્યાનોનું દ્વારોપૂર્વક વર્ણન

- ૨૬ દશવૈકાલિક હારિભદ્રીય ટીકા - એક-એક ગાથામાં ચારે ધ્યાનનું સ્વરૂપ
- ૨૭ ધર્મસંગ્રહ - ચારે ધ્યાનનું સંક્ષેપમાં વર્ણન
- ૨૮ ધ્યાનદીપિકા - ચારે ધ્યાનનું વિસ્તારથી વર્ણન
- ૨૯ ધ્યાનદીપિકાયતુષ્પદી - ગેય પદ્યોમાં ગુજરાતી ભાષામાં ચારે ધ્યાનનું વર્ણન
- ૩૦ ધ્યાનસ્વરૂપણપ્રબંધ - ગેય પદ્યોમાં ગુજરાતીમાં ચારે ધ્યાનનું વર્ણન
- ૩૧ ધ્યાનમાલા - કાવ્યસ્વરૂપે ધ્યાનનું વર્ણન
- ૩૨ નવતત્ત્વસંગ્રહ - સવઈઆ ઈકતીસા વડે ધ્યાનશતકને આધારે ગુજરાતીમાં ધ્યાનનું વર્ણન
- ૩૩ પાશ્ચિકસૂત્ર - ચાર ધ્યાનની સામાન્ય માહિતી
- ૩૪ પ્રતિક્રમણસૂત્રપદ્ધિવૃત્તિ - સામાન્યથી ચાર ધ્યાનનું સ્વરૂપ
- ૩૫ પ્રવચનસારોદ્ધાર - ચારે ધ્યાનનું સ્વરૂપ
- ૩૬ પ્રશમરતિ - ધર્મધ્યાનનું ફળ
- ૩૭ બૃહત્કલ્પસૂત્ર - ચિંતા અને ધ્યાનનું સ્વરૂપ તથા ભેદ
- ૩૮ યોગબિંદુ - આધ્યાનયોગનું વર્ણન અને ફળ
- ૩૯ યોગશાસ્ત્ર - આર્તરૌદ્રનું સામાન્યથી તથા ધર્મશુક્લનું વિસ્તારથી સ્વરૂપ
- ૪૦ લોકપ્રકાશ - ચારે ધ્યાનનું વિભિન્ન ગ્રંથોને આધારે વર્ણન
- ૪૧ વિચારસાર - ચારે ધ્યાનનું ગુણસ્થાનકને આશ્રયી વર્ણન
- ૪૨ શ્રાદ્ધપ્રતિક્રમણસૂત્ર (અર્થદીપિકાટીકા) - ચારે ધ્યાનનું સંક્ષેપમાં વર્ણન
- ૪૩ શ્રાદ્ધદિનકૃત્ય - દશગાથામાં ધ્યાનનું વર્ણન
- ૪૪ ખોડશક પ્રકરણ - ધ્યાનની વ્યાખ્યા
- ૪૫ સંવેગરંગશાળા - અશુભ ધ્યાનોનું સામાન્યથી તથા શુભધ્યાનોનું વિશેષથી વર્ણન
- ૪૬ સંબોધ પ્રકરણ - ધ્યાનાધિકાર
- ૪૭ સંમતિતર્ક - આ ગ્રંથની ટીકામાં આગવી શૈલીથી ચારે ધ્યાનનું વર્ણન
- ૪૮ હિતોપદેશ - ચારે ધ્યાનનું સંક્ષેપમાં વર્ણન

चत्वारि-आर्तध्यानानि

क्रमः	ग्रन्थनाम	प्रथमभेदः	द्वितीयभेदः	तृतीयभेदः	चतुर्थभेदः
१	स्थानाङ्गसूत्रम् भगवतीसूत्रम् औपपातिकसूत्रम्	अमणुब्रह्मसंपादो यदुत्ते तस्म विष्णुओगसति- समणगाते	मणुब्रह्मसंपादो यदुत्ते तस्म अविष्णुओगसति- समणगाते	आयंकसंपादो यदुत्ते तस्म विष्णुओगसति- समणगाते	परिजुसितकामभोगसंपा- दो यदुत्ते तस्म अवि- ष्णुओगसति-समणगाते
२	ध्यानशतकम्	अमनोज्ञवियोगचिन्तनं	वेदनावियोगप्रणिधानं	इष्टवियोगाध्यवसानं	निदानचिन्तनं
३	तत्त्वार्थः हितोपदेशवृत्तिः	अमनोज्ञानां सम्प्रयोगे तद्विप्रयोगाय स्मृति- समन्वाहारः	वेदनाया सम्प्रयोगे तद्विप्रयोगाय स्मृति- समन्वाहारः	मनोज्ञानां विप्रयोगे तत्सम्प्रयोगे स्मृति- समन्वाहारः	निदानचिन्तनं
४	सम्मतिवृत्तिः	अमनोज्ञसम्प्रयोगानु- त्पत्त्यध्यवसानं	अमनोज्ञसम्प्रयोगोत्पन्नस्य विनाशाध्यवसायः	मनोज्ञसम्प्रयोगस्य उत्पन्नस्य अविनाशसङ्क- ल्यध्यवसानं	मनोज्ञसम्प्रयोगस्य उत्पन्नस्य अविनाशसङ्क- ल्यध्यवसानं
५	ज्ञानार्णवः ध्यानदीपिका	अशोषानिष्टसंयोगजं	रोगार्तं	इष्टवियोगजं	निदानप्रभवं
६	अमितगतिकृत- श्रावकाचारः	प्रिययोगविचिन्तनं	अप्रियायोगविचिन्तनं	पीडाविचिन्तनं	लक्ष्मीविचिन्तनं
७	प्रवचनसारोद्धारवृत्तिः	अमनोज्ञविषयाणां विप्रयोगप्रणिधानं	वेदनावियोगसम्प्रयोग- प्रार्थनं	इष्टानामवियोगसम्प्रयोग- प्रार्थनं	देवेन्द्रचक्रवर्तिवृत्ति- प्रार्थनं
८	गुणस्थानकक्रमारोहः	अनिष्टयोगार्तं	इष्टवियोगार्तं	रोगार्तं	निदानार्तं
९	प्रशमरतिवृत्तिः	अमनोज्ञविषयसम्प्रयोगे तद्वियोगैकतानं	सद्वेदनायाः सम्प्रयोगे तद्वियोगैकतानं	मनोज्ञविषयसम्प्रयोगे तद्वियोगैकतानं	निदानकरणं
१०	अध्यात्मसारः	अनिष्टानां वियोगसम्प्रयो- गचिन्तनं	वेदनायाः वियोगसम्प्र- योगचिन्तनं	इष्टानां सम्प्रयोगावियोग- प्रणिधानं	निदानचिन्तनं
११	लोकप्रकाशः	अनिष्टानां सम्बन्धे तद्वियोगाध्यानं	लब्धानामिष्टानामविच्छेद- चिन्तनं	आतङ्कोपशान्तिचिन्तनं	भुक्तानां कामभोगानां स्मरणम् अन्ये-निदानचिन्तनं



चत्वारि रौद्रध्यानानि

क्रमः	ग्रन्थनाम	प्रथमभेदः	द्वितीयभेदः	तृतीयभेदः	चतुर्थभेदः
१.	ध्यानशतकम्	हिंसानुबन्धी	मृषानुबन्धी	स्तेयानुबन्धी	संरक्षणानुबन्धी
२.	स्थानाङ्गसूत्रम्	हिंसानुबन्धी	मृषानुबन्धी	स्तेयानुबन्धी	संरक्षणानुबन्धी
३.	भगवतीसूत्रम्	हिंसानुबन्धी	मृषानुबन्धी	स्तेयानुबन्धी	संरक्षणानुबन्धी
४.	औपपातिकसूत्रम्	हिंसानुबन्धी	मृषानुबन्धी	स्तेयानुबन्धी	संरक्षणानुबन्धी
५.	आवश्यकचूर्णिः	हिंसानुबन्धी	मृषानुबन्धी	स्तेयानुबन्धी	संरक्षणानुबन्धी
६.	हितोपदेशवृत्तिः	हिंसानुबन्धी	मृषानुबन्धी	स्तेयानुबन्धी	संरक्षणानुबन्धी
७.	प्रशमरतिवृत्तिः	हिंसानुबन्धी	मृषानुबन्धी	स्तेयानुबन्धी	संरक्षणानुबन्धी
८.	ज्ञानार्णवः	हिंसारौद्र	मृषारौद्र	चौर्यानन्द	संरक्षणानन्द
९.	आदिपुराणम्	हिंसानन्द	मृषानन्द	स्तेयानन्द	संरक्षणानन्द
१०.	ध्यानदीपिका	हिंसारौद्र	मृषानन्द	चौर्यरौद्र	रक्षारौद्र
११.	संमतिटीका	हिंसानन्द	मृषानन्द	स्तेयानन्द	संरक्षणानन्द

प्रभञ्जनास्फालितमेघवृन्दं,
यथा द्रवेच्छ्रीध्रतरं घनिष्टम् ।
व्रजेत्तु कर्मावरणं जनस्य,
ध्यानानिलेनैव तथात्मनौ वै ।।

जेम अत्यंत गाढ अेवो पशु वाढणोनो समूह पवनना जपाटाथी जल्दीथी
विभराय जय छे, तेम ध्यानरूपी पवन वडे ज आत्मा पर वणगेव कर्मरूपी
आवरण दूर थाय छे.

ગ્રંથકારશ્રીનો પરિચય

યુગપ્રધાન આચાર્ય શ્રીજિનભદ્રગણિ ક્ષમાશ્રમણ

જિનવચનનતં વિષમં, ભાવાર્થં યો વિવેચ્ય શિષ્યેભ્યઃ ।

ઇત્યમુપાદિશદમલં, પરોપકારૈકકૃતચેતાઃ ॥

તં નમત્ત્વોદિજલધિં, ગુણમન્દિરમખિલવાગ્મિનાં શ્રેષ્ઠમ્ ।

ચરણશ્રિયોપગૂઢં, જિનભદ્રગણિક્ષમાશ્રમણમ્ ॥

- આ. મલયગિરિકૃતક્ષેત્રસમાસવૃત્તૌ ॥

વાક્યૈર્વિશેષાતિશયૈર્વિશ્વ સંદેહહારિભિઃ ।

જિનમુદ્રં જિનભદ્રં કિં ક્ષમાશ્રમણં સ્તુવે ॥

- આ. મુનિરત્નસૂરિકૃતામમચરિત્રે ॥

જિનભદ્રગણિં સ્તૌમિ, ક્ષમાશ્રમણમુત્તમમ્ ।

યઃ શ્રુતાજ્જીતમુદ્ધ્રે, શૌરિઃ સિન્ધોઃ સુધામિવ ॥

- આ. તિલકસૂરિકૃતાવશ્યકવૃત્તૌ ॥

પ્રસ્તુત ગ્રંથના કર્તા કોને માનવા તે અંગે વિદ્વાનોમાં અનેક માન્યતાઓ વર્તમાનકાળમાં પ્રચલિત છે. પણ પરંપરાગત જોવા જઈએ તો યુગપ્રધાનશ્રી જિનભદ્રગણિ ક્ષમાશ્રમણ સમસ્ત સંઘમાં ધ્યાનશતકગ્રંથના કર્તા તરીકે પ્રખ્યાત છે. જે અંગેની વિશેષ સ્પષ્ટતા માટે અમે આ પ્રસ્તાવનામાં જ 'શ્રમણ' માસિકના આ ગ્રંથ અંગેના લેખનો સમાવેશ કર્યો છે.

★ ગ્રંથકારશ્રી ત્રીશમા યુગપ્રધાન તરીકે પરમાત્મા શ્રી મહાવીર સ્વામીની પાટને શોભાવનારા થયા છે.

★ આગમની અનહદ શ્રદ્ધાને કારણે ગ્રંથકારશ્રી સિદ્ધાંતવાદી, આગમવાદી તરીકે પણ જૈન સંઘમાં પ્રખ્યાત છે.

★ ગ્રંથકારશ્રી કેવલિને ઉપયોગ માનવાની બાબતમાં કમવાદને અર્થાત્ કેવલજ્ઞાન તથા કેવલદર્શનને ક્રમિક સ્વીકારનારા હતા.

★ ગ્રંથકારશ્રીએ આ ગ્રંથ ઉપરાંત નિશીથભાષ્ય, સ્વોપજ્ઞ ટીકા સહિત વિશેષાવશ્યકભાષ્ય, વિશેષણવતી, જીતકલ્પસૂત્ર, બૃહત્સંગ્રહણી, બૃહત્ક્ષેત્રસમાસ વગેરે અનેક ગ્રંથોનું સર્જન કર્યું છે.

★ ગ્રંથકારશ્રીનું સાહિત્ય વર્તમાનમાં મોટે ભાગે પ્રાકૃતભાષામાં ઉપલબ્ધ થાય છે.

★ ગ્રંથકારશ્રીનો ૧૪ વર્ષનો ગૃહસ્થપર્યાય, ૩૦ વર્ષ શ્રમણપર્યાય અને ૬૦ વર્ષ યુગપ્રધાનપર્યાય હતો.

★ ગ્રંથકારશ્રી કુલ ૧૦૪ વર્ષનું આયુષ્ય પાળી દેવલોકને પામ્યા હતા.



ग्रन्थकार अने रचनाकाळ

ध्यानशतक - एक परिचय

सं. विजयकुमार[श्रमण, वर्ष - ५९, अंक-३, अप्रैल-जून २००८]

ग्रन्थनाम

X X X ज्ञाणज्झयण या ध्यानशतक

प्रस्तुत ग्रन्थ के नाम को लेकर दो अभिमत प्राचीनकाल से देखने में आते हैं । ग्रन्थकार ने स्वयं इसे ध्यानाध्ययन (ज्ञाणज्झयण) कहा है । जबकि इसके प्रथम टीकाकार आचार्य हरिभद्रसूरि ने आवश्यकनिर्युक्ति की टीका में इस ग्रन्थ को ध्यानशतक कहा है । वैसे ये दोनों नाम सार्थक ही प्रतीत होते हैं । प्रथम तो लेखक ने ग्रन्थ की प्रथम मंगल गाथा में 'ज्ञाणज्झयणं पवक्खामि' कहकर ग्रन्थ को जो ध्यानाध्ययन नाम दिया है वह इसलिए दिया है कि उन्होंने अपने विशेषावश्यकभाष्य में आवश्यकसूत्र पर भाष्य लिखने की प्रतिज्ञा की थी । नंदीसूत्र में आवश्यकसूत्र के छः अध्ययनों को छः शेष स्वतंत्र ग्रन्थों के नाम से ही उल्लेखित किया गया है । उसमें पाँचवाँ आवश्यक कायोत्सर्ग रूप है । कायोत्सर्ग मूलतः ध्यान की ही एक अवस्था है, अतः उस अध्ययन पर भाष्य की दृष्टि से लिखी गयी गाथाओं को ध्यानाध्ययन कहा गया है । विशेषावश्यकभाष्य यद्यपि आवश्यकसूत्र के छहों अध्ययनों पर लिखा जाना था, किन्तु प्रस्तुत विशेषावश्यकभाष्य सामायिक अध्ययन पर ही सीमित होकर रह गया, शेष अध्ययनों पर नहीं लिखा जा सका । अतः एक संभावना यह भी है कि आचार्य जिनभद्रगणि की रुचि ध्यान में रही हो । इसलिए उन्होंने सामायिक के अध्ययन के बाद ध्यानाध्ययन पर भाष्य गाथाएँ लिखने का प्रयत्न किया हो और उन्हीं गाथाओं ने ही आगे चलकर एक स्वतंत्र ग्रन्थ का रूप ले लिया हो । इसलिए लेखक के द्वारा सूचित ध्यानाध्ययन नाम प्रामाणिक लगता है ।

आचार्य हरिभद्र ने प्रतिक्रमण अध्ययन की निर्युक्ति की टीका में 'चउविहं ज्ञाणं' सूत्र पर टीका लिखते हुए ये गाथाएँ उद्धृत की हैं । हम देखते हैं कि आवश्यकनिर्युक्ति की वृत्ति में आचार्य हरिभद्र ने इन गाथाओं को उसी सूत्र की वृत्ति में उद्धृत किया है । इससे ऐसा अवश्य लगता है कि ये गाथाएँ भाष्य रूप हैं । यहाँ प्रारम्भ में ध्यानशतक नाम देकर बाद में ज्ञाणज्झयणं की वृत्ति भी लिखी है । अतः ध्यानशतक यह नामकरण हरिभद्र का ही है । क्योंकि उन्होंने अपने अनेक ग्रन्थों का नामकरण गाथा या श्लोक संख्या के आधार पर किया है, यथा-अष्टप्रकरणम्, षोडशकप्रकरणम्, विंशतिविंशिका, द्वात्रिंशिका, पंचाशकप्रकरणम् आदि । इसी प्रकार अपने योग सम्बन्धी एक ग्रन्थ का नाम भी उन्होंने 'योगशतक' दिया है, अतः प्रस्तुत ग्रन्थ का 'ध्यानशतक' नाम ग्रन्थकार के द्वारा न दिया जाकर ग्रन्थ के टीकाकार हरिभद्र के द्वारा ही दिया गया है, ग्रन्थकार द्वारा दिया गया नाम तो 'ज्ञाणज्झयण' ही है, अतः दो नामों के होने पर भी ग्रन्थ और ग्रन्थकार के विषय में किसी प्रकार की भ्रान्ति की कल्पना नहीं करनी चाहिए ।



ग्रन्थ के कर्ता - जहाँ तक प्रस्तुत ग्रन्थ के कर्ता का प्रश्न है, परम्परागत दृष्टि से उसके कर्ता जिनभद्रगणि क्षमाश्रमण माने जाते हैं । इतना ही नहीं इसके सम्बन्ध में एक प्रमाण यह दिया जाता है कि प्रस्तुत ग्रन्थ के कुछ संस्करण में इसकी १०६वीं गाथा में ग्रन्थ की गाथा संख्या का निर्देश करते हुए उसके कर्ता के रूप में 'जिनभद्रगणि क्षमाश्रमण' का स्पष्ट उल्लेख हुआ है ।

पंचुत्तरेण गाहा सएण ज्ञाणस्स जं समक्खायं ।

जिनभद्रखमासणेहिं कम्मविसोहीकरणं जइणो ।।

प्रस्तुत गाथा में एक सामासिक पद 'कम्मविसोहीकरणं' है । किन्तु जहाँ तक मेरा ज्ञान है प्रस्तुत गाथा में 'कम्मविसोहीकरणं' यह सामासिक पद जिनभद्रगणि का विशेषण तो नहीं हो सकता, क्योंकि यहाँ इस सामासिक पद में प्रथमा या द्वितीया विभक्ति है जबकि जिनभद्रगणि क्षमाश्रमण में तृतीया बहुवचन या पंचमी विभक्ति है । अतः 'कम्मविसोहीकरणं' यह या तो जिनभद्रगणिकृत किसी अन्य ग्रन्थ का नाम हो सकता है या फिर प्रस्तुत 'ज्ञाणज्झयणं' को ही कर्मविशुद्धिकारक कहा गया है । हमारी दृष्टि में यही विकल्प समुचित है, क्योंकि ध्यान तप का ही एक प्रकार है और जैन दर्शन में तप को कर्म- विशुद्धि या कर्मनिर्जरा का हेतु माना जाता है । पुनः ध्यान में शुक्लध्यान ही ऐसी अवस्था है जिसके चतुर्थ चरण में सर्व कर्मों का क्षय हो जाता है । अतः 'कम्मविसोहीकरणं' इस 'ज्ञाणज्झयणं' नामक ग्रन्थ का ही विशेषण है । अतः इस समस्त पद को इस रूप में लेना चाहिए - 'कम्मविसोहीकरणं ज्ञाणज्झयणं' । मेरी दृष्टि में इस गाथा का अन्वय भी इस रूप में करना होगा ।

जिनभद्रखमासमणेहिं गाहा पंचुत्तरेण सएण जइणो ।

कम्मविसोहीकरणं ज्ञाणज्झयणं समक्खायं ।।

इसी गाथा के आधार पर 'विनयभक्ति सुन्दर चरण ग्रन्थमाला' द्वारा प्रकाशित संस्करण में 'जिनभद्रगणि क्षमाश्रमण' को इसका कर्ता बताया गया है ।

किन्तु यहाँ एक समस्या यह है कि प्रस्तुत ग्रन्थ के कुछ प्रकाशित संस्करणों में एवं हरिभद्र की आवश्यकवृत्ति में मात्र १०५ गाथाएँ ही मिलती हैं । उसमें १०६वीं गाथा नहीं है । इस आधार पर पण्डित बालचन्द्र जी सिद्धान्तशास्त्री ने ध्यानशतक की अपनी भूमिका में यह शंका प्रस्तुत की है कि ध्यानशतक के कर्ता जिनभद्रगणि क्षमाश्रमण नहीं हैं । यदि हम पंडित जी की इस बात को स्वीकार करके यह मान भी लें कि १०६वीं गाथा मूलग्रन्थकार की न होकर के बाद में किसी के द्वारा जोड़ी गई है तो भी इस आधार पर यह निष्कर्ष नहीं निकाला जा सकता है कि प्रस्तुत ग्रन्थ के कर्ता जिनभद्रगणि क्षमाश्रमण नहीं हैं, क्योंकि स्वयं पंडित बालचन्द्र जी सिद्धान्तशास्त्री ने अपनी भूमिका में ही इस बात को स्पष्ट रूप से स्वीकार किया है कि जिनभद्रगणि क्षमाश्रमण ने अपनी कृतियों यथा-विशेषावश्यकभाष्य, जीतकल्पभाष्य आदि में भी लेखक के रूप में अपने नाम का उल्लेख नहीं किया है । किन्तु कर्ता के नाम के अनुल्लेख से

‘ध्यानाध्ययन’ की अन्यकर्तृकता सिद्ध नहीं होती है । हम उनसे सहमत होकर यह मान सकते हैं कि यह अंतिम गाथा बाद में किसी के द्वारा जोड़ी गई है । किन्तु उनकी इस बात से प्रस्तुत ग्रन्थ के कर्ता जिनभद्रगणि नहीं है यह फलित नहीं होता है । क्योंकि इस सम्बन्ध में अन्य अनेक साधक प्रमाण भी उपस्थित हैं । यह भी सत्य है कि इस १०६वीं गाथा में यह कहा गया है कि जिनभद्रगणि क्षमाश्रमण के द्वारा यह ग्रन्थ रचा गया । यह कथन स्वयं लेखक के द्वारा तो नहीं किया जा सकता है, क्योंकि यदि लेखक स्वयं इस गाथा के रचयिता होते तो वे यह लिखते ‘मुझ जिनभद्रगणि द्वारा रचा गया’ । अतः इस गाथा का अन्यकर्तृक और प्रक्षिप्त होना तो सिद्ध है, किन्तु पंडित बालचन्द्रजी का यह कहना कि यह गाथा असम्बद्ध ही है उचित नहीं है, क्योंकि प्रस्तुत गाथा में ग्रन्थ की गाथा संख्या का उल्लेख करते हुए ही ग्रन्थकार का उल्लेख हुआ है । अतः यह गाथा असम्बद्ध नहीं कही जा सकती । अब प्रश्न यह उठता है कि यह गाथा प्रस्तुत कृति में कब जोड़ी गई ? वस्तुतः यह गाथा प्रस्तुत कृति में हरिभद्र की टीका के पश्चात् ही जोड़ी गई होगी और यही कारण हो सकता है कि हरिभद्र ने इस गाथा पर टीका न लिखी हो । दूसरे यदि हरिभद्र स्वयं इस गाथा को जोड़ते तो मूल गाथाओं के बाद इस गाथा को अवश्य देते, किन्तु उनकी टीका में इस गाथा की अनुपलब्धि यही सिद्ध करती है कि यह गाथा अवश्य की हरिभद्रीय टीका के बाद ही जुड़ी होगी । किन्तु हरिभद्रीय टीका के पश्चात् मलधारी हेमचन्द्र द्वारा जो टिप्पण लिखे गये उनमें भी इसके कर्ता के सम्बन्ध में कोई संकेत नहीं किया गया । इससे भी यह सिद्ध होता है कि यह गाथा मलधारी हेमचन्द्र के टिप्पण के बाद ही प्रक्षिप्त हुई होगी अर्थात् ईसा की बारहवीं शती के पश्चात् ही प्रक्षिप्त हुई होगी ।

यह सत्य है कि पं. दलसुखभाई मालवणिया ने ‘गणधरवाद’ की प्रस्तावना में भी ध्यानशतक/ज्ञाणज्ज्ञयण के जिनभद्रगणि क्षमाश्रमण द्वारा रचित होने में संदेह व्यक्त किया है । उनके संदेह का आधार भी हरिभद्रीय टीका और मलधारी हेमचन्द्र के टिप्पणी में कर्ता के नाम का अनुल्लेख ही है । पं. बालचन्द्रजी, पं. दलसुखभाई के इस संदेह से तो सहमत होते हैं, परन्तु पं. दलसुखभाई के इस निर्णय को स्वीकार क्यों नहीं करते हैं कि यह आवश्यकनिर्युक्तिकार की कृति है । पं. दलसुखभाई ‘गणधरवाद’ की भूमिका में स्पष्टतः यह लिखते हैं कि ‘हरिभद्रसूरि ने इसे जो शास्त्रान्तर कहा है, इससे यह स्वतंत्र ग्रन्थ है, यह तो निश्चित है, किन्तु यह आवश्यकनिर्युक्ति के रचयिता की कृति नहीं है यह उससे फलित नहीं होता है । उसके प्रारम्भ में योगीश्वर और जिन को नमस्कार किया गया है, इस कारण से हरिभद्रसूरि इसे आवश्यकनिर्युक्तिकार की कृति नहीं मानते हों, यह तो हो नहीं सकता । कारण यह है कि किसी नवीन प्रकरण को प्रारम्भ करते हुए निर्युक्तियों में कितनी ही बार तीर्थकरों को नमस्कार किया गया है । अतः उसे निर्युक्तिकार भद्रबाहु (द्वितीय) की ही कृति माननी चाहिए ।’

यद्यपि इस ग्रन्थ की शैली एवं भाषा की निर्युक्ति की शैली और भाषा से निकटता है, अतः उसे

निर्युक्तिकार की कृति मानने में विशेष बाधा नहीं है । पं. बालचन्द्र जी यह 'झाणज्झयण' जिनभद्रगणि की कृति नहीं है इस हेतु पंडित दलसुखभाई के तर्क का अपने पक्ष में उपयोग करते हैं, और उनके इस निर्णय को कि यह ग्रन्थ निर्युक्तिकार की कृति है, को स्वीकार नहीं करते हैं और न ही वे इसका तार्किक खण्डन ही करते हैं । संभवतः उन्हें इसमें यही कठिनाई प्रतीत होती है कि चाहे इसे निर्युक्तिकार की कृति मानें या भाष्यकार की कृति मानें दोनों ही स्थितियों में यह श्वेताम्बर परम्परा की कृति ही उठरती है । वे किसी अन्य आचार्य की कृति मानते हैं, किन्तु वे यह भी सिद्ध नहीं कर पाते हैं कि यह किस अन्य आचार्य की कृति है ।

केवल इस आधार पर कि आचार्य हरिभद्र ने अपनी टीका में और आचार्य मलधारी हेमचन्द्र ने अपने टिप्पण में इसे जिनभद्रगणि की कृति नहीं बताया है - इसे जिनभद्र की कृति मानने से इंकार कर देना समुचित नहीं है । क्योंकि दोनों ने उनके सामने जो मूलपाठ था उसी पर टीका या टिप्पण लिखे । जब मूल में नामोल्लेख वाली गाथा उनके समक्ष थी ही नहीं तो वे किस आधार पर कर्ता के नाम का उल्लेख करते और जब जिनभद्रगणि की अपनी किसी भी कृति में अपना नाम देने की प्रवृत्ति ही नहीं रही तो फिर इस कृति में वे अपना नाम कैसे देते ?

पण्डित बालचन्द्रजी ने इस ग्रन्थ को जिनभद्रगणि क्षमाश्रमण की कृति मानने से जो इंकार किया है, उसका सम्भवतः मुख्य कारण यही है कि वे इसे किसी श्वेताम्बर आचार्य की कृति मानना नहीं चाहते हैं, किन्तु उनका यह मन्तव्य इसलिए सिद्ध नहीं हो सकता कि कृति मूलतः अर्द्धमागधी भाषा में ही लिखी गई है । जिनभद्रगणि क्षमाश्रमण के पूर्ववर्ती एवं परवर्ती जो भी दिगम्बर आचार्य हुए हैं उन सबने शौरसेनी प्राकृत में ही अपने ग्रन्थ लिखे हैं, जब कि यह ग्रन्थ पूर्णतः अर्द्धमागधी में ही पाया जाता है । इस पर महाराष्ट्री प्राकृत का प्रभाव भी प्रायः अधिक नहीं देखा जाता है । वैसे अर्द्धमागधी और महाराष्ट्री प्राकृत में जो भी लेखन हुआ है वह प्रमुखतः श्वेताम्बर आचार्यों के द्वारा ही हुआ है । अतः इतना सुनिश्चित है कि यह ग्रन्थ श्वेताम्बर परम्परा में ही निर्मित हुआ है । पुनः आचार्य हरिभद्र ने इस पर जो टीका लिखी है, वह भी मूलतः श्वेताम्बर परम्परा की है ।

अतः ग्रन्थकर्ता के रूप में जिनभद्रगणि क्षमाश्रमण को स्वीकार करने में कोई बाधा नहीं आती है ।

प्राचीन जैन आचार्यों की यह प्रवृत्ति रही है कि वे अपनी किसी रचना में अपने नाम का उल्लेख नहीं करते थे, यही कारण है कि विशेषावश्यकभाष्य, जीतकल्पभाष्य, विशेषणवती आदि ग्रन्थों में जिनभद्रगणि ने भी कल भी अपने नामका उल्लेख नहीं किया है, किन्तु इस आधार पर विशेषावश्यकभाष्य, जीतकल्पभाष्य, विशेषणवती आदि को किसी अन्य की कृति नहीं माना जा सकता है । इससे तो यही सिद्ध होता है कि ध्यानशतक के कर्ता जिनभद्रगणि क्षमाश्रमण ही हैं और कर्ता के नाम के सम्बन्ध में किसी प्रकार की भ्रांति न हो इसलिए परवर्तीकाल में किसी ने १०६वीं गाथा जोड़कर कर्ता का नाम निर्देश



कर दिया है । मात्र यही नहीं दिगम्बर आचार्य कुन्दकुन्द, मूलाचार के कर्ता वट्टकेर आदि ने भी अपनी कृतियों में कहीं अपने नाम का निर्देश नहीं किया है, ऐसी स्थिति में क्या समयसार, मूलाचार आदि के कर्तृत्व पर भी संदेह किया जायेगा ?

सबसे महत्त्वपूर्ण बात यह है कि यह सम्पूर्ण ग्रन्थ विक्रम की आठवीं शताब्दी में आचार्य हरिभद्र के समक्ष उपस्थित था । जिनभद्रगणि का काल लगभग छठी शताब्दी माना जा सकता है । जिनभद्र के पश्चात् और हरिभद्र के पूर्व जो प्रमुख श्वेताम्बर आचार्य हुए हैं उनमें तत्त्वार्थसूत्र के टीकाकार सिद्धसेनगणि क्षमाश्रमण और चूर्णिकार जिनदासगणि को छोड़कर ऐसे कोई अन्य समर्थ आचार्यों के नाम हमारे समक्ष नहीं हैं, जिन्हें इस ग्रन्थ का कर्ता बताया जा सके । ये दोनों भी इसके कर्ता नहीं है यह भी सुस्पष्ट है । अतः यह निर्विवाद रूप से सिद्ध है कि ध्यानशतक के रचनाकार श्वेताम्बर के आचार्य जिनभद्रगणि क्षमाश्रमण ही है ।

मेरी दृष्टि में इसे निर्युक्तिकार की रचना मानने में भी कठिनाई है कि आवश्यकनिर्युक्ति में प्रतिक्रमणनिर्युक्ति की और कायोत्सर्गनिर्युक्ति की जो गाथाएँ हैं, उनसे ध्यानाध्ययन की एक भी गाथा नहीं मिलती है । वस्तुतः यह ग्रन्थ निर्युक्ति के बाद का और जिनदासगणि महत्तर की चूर्णियों के पूर्व भाष्यकाल की रचना है, अतः इसके कर्ता विशेषावश्यकभाष्य के कर्ता जिनभद्रगणि ही होना चाहिए । जहाँ तक ज्ञाणज्जयण को निर्युक्तिकार भद्रबाहु की रचना मानने का प्रश्न है, इस सम्बन्ध में हमारे पास में कोई भी ठोस प्रमाण उपलब्ध नहीं है, केवल यह मान करके कि आचार्य हरिभद्र ने आवश्यकनिर्युक्ति की व्याख्या में इसे समाहित किया है, मात्र इसी आधार पर इसे निर्युक्तिकार की रचना नहीं माना जा सकता है । क्योंकि आचार्य हरिभद्र ने आवश्यकनिर्युक्ति की टीका में अन्य-अन्य ग्रन्थों के भी संदर्भ दिये हैं और जिनके कर्ता निश्चित ही निर्युक्तिकार नहीं हैं । अतः आचार्य हरिभद्र की टीका में उद्धृत होने मात्र से इसे निर्युक्तिकार की रचना मानना संभव नहीं है । निर्युक्तियों के बाद में भाष्यों और चूर्णियों का काल आता है और प्रस्तुत कृति हरिभद्र के पूर्व होने से उसे भाष्यकार की रचना मानना ही उपयुक्त है, क्योंकि चूर्णियाँ तो प्राकृत गद्य में लिखित हैं, अतः उनकी शैली भिन्न है । शैली, भाषा आदि की अपेक्षा से इसे विशेषावश्यकभाष्य के कर्ता जिनभद्रगणि की कृति मान लेना ही संभव है ।

रचनाकाल :

जहाँ तक प्रस्तुत कृति के रचनाकाल का प्रश्न है यदि हम इसे जिनभद्रगणि क्षमाश्रमण की रचना मानते हैं तो उनका जो काल है वही इस कृति का रचनाकाल होगा । विचारश्रेणी ग्रन्थ के अनुसार जिनभद्रगणि क्षमाश्रमण का स्वर्गवास वीर संवत् ११२० में हुआ । तदनुसार उनका स्वर्गवास विक्रम संवत् ६५० या ईस्वी सन् ५९३ माना जा सकता है । धर्मसागरी पट्टावली के अनुसार जिनभद्रगणि क्षमाश्रमण का स्वर्गवास काल वि.सं. ७०५ के लगभग माना जाता है । तदनुसार वे ईस्वी सन् ६४९ में स्वर्गस्थ

हुए । चूँ कि विशेषावश्यकभाष्य और उनकी स्वोपज्ञटीका उनकी अन्तिम कृति के रूप में माने जाते हैं, अतः इतना सुनिश्चित है कि 'ज्ञाणज्ज्ञयण' की रचना ईस्वी सन् की ७वीं शताब्दी के पूर्वार्द्ध में ही कभी हुई है । यह निश्चित है कि जिनभद्रगणि क्षमाश्रमण शक संवत् ५३१ अर्थात् ईस्वी सन् ६०९ के पूर्व हुए हैं, क्योंकि शक संवत् ५३१ में लिखी विशेषावश्यकभाष्य ताडपत्रीय प्रति के आधार पर प्रतिलिपि की गई अन्य ताडपत्रीय प्रति आज भी जैसलमेर भंडार में उपलब्ध है । इस प्रकार विशेषावश्यकभाष्य की रचना शक संवत् ५३१ अर्थात् ईस्वी सन् ६०९ से पूर्व ही हुई है । विशेषावश्यकभाष्य का रचनाकाल सातवीं शताब्दी के उत्तरार्द्ध के बाद नहीं ले जाया जा सकता है । अतः ध्यानशतक की रचना ईस्वी सन् की छठी शताब्दी के उत्तरार्द्ध और सातवीं शती प्रथम दशक के पूर्व ही माननी होगी ।

पं. दलसुखभाई ने इसे निर्युक्तिकार भद्रबाहु की रचना होने की कल्पना की है । यद्यपि हम पूर्व में ही कल्पना को निरस्त कर चुके हैं फिर भी यदि हम निर्युक्तियों का रचनाकाल ईसा की दूसरी या तीसरी शताब्दी मानते हैं तो प्रस्तुत कृति के रचनाकाल की पूर्व सीमा ईसा की दूसरी-तीसरी शताब्दी और उत्तर सीमा ईस्वी सन् की छठी शताब्दी का उत्तरार्द्ध माना जा सकता है ।

पं. बालचन्द्र जी ने अपनी प्रस्तावना में ध्यानशतक के आधार रूप में स्थानांगसूत्र आदि सभी अर्द्धमागधी आगमों को वलभी वाचना अर्थात् ईसा की ५वीं शताब्दी की रचना माना है, किन्तु यह उनकी भ्रांति ही है । वलभी वाचना वस्तुतः अर्द्धमागधी आगमों का रचनाकाल न होकर उनकी अंतिम वाचना का अर्थात् उनका सम्पादन काल है । उनकी रचना तो उसके पूर्व ही हो चुकी थी । स्थानांगसूत्र को प्रस्तुत ध्यानशतक का आधार ग्रन्थ माना जा सकता है । उसकी रचना उसके काफी पूर्व ही हो चुकी थी, चूँकी स्थानांगसूत्र एक संकलनात्मक ग्रन्थ है, उसमें नौ गण आदि के जो उल्लेख हैं वे भी उसे ईस्वी सन् की प्रथम-द्वितीय शताब्दी से परवर्ती सिद्ध नहीं करते हैं । स्थानांगसूत्र में आयारदसा आदि दस दशा-ग्रन्थों के नाम और उनकी विषय-वस्तु के जो उल्लेख हैं वे समवायांगसूत्र और नन्दीसूत्र में वर्णित उनकी विषय-वस्तु से काफी प्राचीन हैं, वे नागार्जुनीय (तीसरी शती) और देवर्द्धिगणि की वाचना के पूर्व के हैं और ध्यानाध्ययन में ध्यान के उसी प्राचीन रूप का अनुसरण देखा जाता है । यदि ज्ञाणज्ज्ञयण अपरनाम ध्यानशतक का आधार स्थानांगसूत्र रहा हो तो भी वह ईस्वी सन् की दूसरी शती से पूर्ववर्ती तथा पाँचवीं-छठी शती से परवर्ती नहीं है, क्योंकि विक्रम की आठवीं शताब्दी और तदनुसार ईस्वी सन् सातवीं शती के उत्तरार्द्ध में हुए हरिभद्र स्वयं इसे न केवल उद्धृत कर रहे हैं, अपितु आवश्यकवृत्ति के अन्तर्गत उस पर टीका भी लिख रहे हैं ।

अतः ज्ञाणज्ज्ञयण अपरनाम ध्यानशतक का रचनाकाल ईसा की दूसरी शती के पश्चात् और ईस्वी सन् की सातवीं शती के प्रथम दशक के पूर्व हो सकता है । फिर भी मेरी दृष्टि में इसे जिनभद्र क्षमाश्रमण की रचना होने के कारण ईस्वी सन् की छठी शती के अन्तिम चरण की रचना मानना अधिक उपयुक्त है । X X X

ટીકાશૈલી

ધ્યાનશતકસ્ય ચ મહાર્થત્વાત્ પદથી શરૂ થતી અને નાસ્તિ કાચિદસૌ ક્રિયા આગમાનુસારેણ ક્રિયમાણા યયા સાધૂનાં ધ્યાનં ન ભવતિ । વાક્યથી પૂર્ણતાને પામતી, અતિસંક્ષિપ્ત પણ નહિ કે અતિવિસ્તૃત પણ નહીં એવી સમર્થ શાસ્ત્રકાર શિરોમણિ શ્રી હરિભદ્રસૂરીશ્વરજી મહારાજની પ્રસ્તુત ગ્રંથની ટીકા જોતાં તેઓશ્રીજીની ટીકા શૈલી આંખે ચઢ્યા વગર રહેતી નથી. જેમાં મુખ્યતાએ-

- ★ શબ્દોના અર્થો ખોલવા ઇતિ શબ્દનો ઉપયોગ કર્યો છે.
- ★ इत्यर्थः, इति यावत् વગેરે શબ્દો વડે શબ્દોના તાત્પર્ય સુધી લઈ ગયા છે.
- ★ इति गम्यते, इति शेषः, प्रकरणाद् इति गम्यते વગેરે શબ્દોનો ઉપયોગ કરી ગાથામાં નહિ કહેવાયેલી વાતોનો પણ સમન્વય કર્યો છે.
- ★ इति योगः, इति सम्बन्धः વગેરે શબ્દો વડે ગાથાનો અન્વય કઈ રીતે કરવો, જોડાણ કઈ રીતે કરવું, તેની રજૂઆત જરૂરી ગાથાઓની ટીકામાં શરૂઆતમાં જ આપેલ છે.
- ★ प्राग्निरूपितशब्दार्थः, प्राग्निरूपितस्वरूपः વગેરે વચનોનો ઉપયોગ કરી જે શબ્દોનો અર્થ પૂર્વે નિરૂપિત કરી ગયા હોય તેની પુનરુક્તિ ન થાય અને વાચકને પૂર્વોક્ત અર્થનું અનુસંધાન થઈ જાય તેનું પણ તેઓશ્રીજીએ ધ્યાન રાખ્યું છે.
- ★ મોટા ભાગે ટીકામાં ગાથાના જે શબ્દો લીધા હોય તે પ્રતિકો સંસ્કૃતમાં લઈ તેનો અર્થ સ્પષ્ટ કર્યો છે. આમ છતાં ગાથા-૬૦, ૧૦૫ વગેરેમાં તે પ્રતિકો મૂળગાથા મુજબ જ પ્રાકૃત ભાષામાં રજૂ કરેલાં છે.
- ★ ગાથાની અવતરણિકામાં इदानीम्, साम्प्रतम्, अथ વગેરે શબ્દોનો ઉપયોગ પૂરતો જોવા મળે છે.
- ★ ટીકામાં પ્રસંગને અનુરૂપ અનેક સ્થાનોમાં પદાર્થને પ્રમાણિત કરવા માટે પ્રાચીન ગ્રંથોનું ઉદ્ધરણ કરવામાં આવ્યું છે.
- ★ કોઈક સ્થાનોમાં ગાથાની વ્યાખ્યા સંબંધી જે મતભેદો પ્રવર્તતા જણાયા તેની પણ સૂચના ટીકામાં કરવામાં આવી છે.
- ★ ધ્યાનશતક મૂળગ્રંથ વિષયક જે પાઠભેદો જણાયા તેનો પણ તેઓશ્રીએ ટીકામાં નિર્દેશ કર્યો છે.



ટીકાકારશ્રીનો પરિચય

સમર્થશાસ્ત્રકારશિરોમણિ પૂજ્ય આચાર્યશ્રી હરિભદ્રસૂરિયુ મહારાજ

શ્રી જૈનશાસનના મહાન પ્રભાવક, સમર્થ ધર્મોપદેશક જૈનાચાર્ય શ્રી હરિભદ્રસૂરિ અદ્વિતીય વિશિષ્ટ વિભૂતિરૂપ થઈ ગયા. જેમણે શ્રેષ્ઠ જ્યોતિર્ધર તરીકે જૈનશાસન-ગગનને અપૂર્વ જ્ઞાન-જ્યોતિથી આજથી બારસો વર્ષો પહેલાં દીપાવ્યું હતું. ૧૪૦૦ જેટલા પ્રકરણ-ગ્રંથોની રચના દ્વારા જેમણે સમાજને વિવિધ જ્ઞાન આપ્યું હતું, જેમાંના વર્તમાનમાં પણ વિદ્યમાન ૭૫ જેટલા ઉપલબ્ધ ગ્રંથો જ્ઞાન-પ્રકાશ ફેલાવી રહ્યા છે.

હરિભદ્રસૂરિએ આવશ્યક સૂત્રની બાવીસ હજાર શ્લોક પ્રમાણ વિસ્તૃત શિષ્યહિતા વૃત્તિ રચેલી છે, તેના અંતમાં પોતાને 'સિતામ્બરાચાર્ય, શ્રી જિનભટ (જિનભદ્ર)ના નિગદ (વચન)ને અનુસરનાર, વિદ્યાધરકુલતિલક આચાર્યશ્રી જિનદત્તના શિષ્ય તરીકે તથા ધર્મથી યાકિની મહત્તરાના સૂનુ તરીકે, અલ્પમતિ આચાર્ય હરિભદ્ર' નામે પોતાને ઓળખાવેલ છે :-

'સમાપ્તાચેયંશિષ્યહિતાનામ આવશ્યકટીકાવૃત્તિઃ (કૃતિરિયં) સિતામ્બરાચાર્યશ્રીજિનભટ-નિગદાનુસારિણો વિદ્યાધરકુલતિલકાચાર્યજિનદત્તશિષ્યસ્ય, ધર્મતોયાકિનીમહત્તરાસૂનોરત્પમતેરાચાર્યહરિભદ્રસ્ય ।।' આવ.સૂ. વૃત્તિના અંતમાં (દે. લા.)

પાછળના અનેક વિદ્વાનોએ-આચાર્યોએ હરિભદ્રસૂરિનું અને તેમની સમરાદિત્ય કથાનું સન્માનપૂર્વક સંસ્મરણ કર્યું છે -

શક સંવત-૭૦૦, વિક્રમ સંવત-૮૩૫માં ઉદ્યોતનાચાર્યે અપરનામ 'દાક્ષિણ્ય ચિહ્ન સૂરિ'એ રચેલી ૧૩૦૦૦ શ્લોક પ્રમાણ પ્રાકૃત કુવલયમાલાકથાના પ્રારંભમાં 'ભવવિરહ' નામાંકિત કવિની સમરમૃગાંકા (સમરચંદ્રા) પ્રસ્તુત કથાનું સંસ્મરણ કર્યું છે -

“જો ઇચ્છઈ ભવ-વિરહં કો ન વંદે સુચણો ? ।

સમયસયસત્થગુરુણો, સમરમિયંકા કહા જસસ ।।”

ભાવાર્થ : જે ભવના વિરહને (મોક્ષને) ઇચ્છે છે, તે ક્યો સુજન 'ભવવિરહ' (હરિભદ્રસૂરિ)ને વંદન કરતો નથી ? સિદ્ધાંતના સંકડો શાસ્ત્રોના જે ગુરુની સમરમિયંકા કથા પ્રસિદ્ધ છે. વિશેષ માટે જુઓ 'અપભ્રંશ કાવ્યત્રયી" ગા.ઓ.સિ. નં.૩૭ની સં. ભૂમિકા, ત્યાં પ્રા. કુવલયમાલા કથાનો તથા તેમાંની ૧૮ દેશભાષાઓનો પરિચય અમે વિસ્તારથી ઈ.સન- ૧૯૨૭માં દર્શાવ્યો છે.

વિ.સં. ૯૬૨માં ૧૬૦૦૦ શ્લોક-પ્રમાણ સં. ઉપમિતિ ભવપ્રપંચા-કથા રચનાર કવિકુંજર સિદ્ધર્ષિએ પોતાના ઉપકારી હરિભદ્રસૂરિ માટે જણાવ્યું છે કે :-



“વિષં-વિનિર્ઘૂય કુવાસનામયં, વ્યરીરચદ્ યઃ કૃપયા મદાશયે ।

અચિન્ત્યવીર્યેણ સુવાસના-સુધાં, નમોઽસ્તુ તસ્મૈ હરિભદ્રસૂરયે ॥”

ભાવાર્થ : અચિંત્ય શક્તિશાળી જેમણે કૃપા વડે કુવાસનામય વિષ દૂર કરીને મારા અંતઃકરણમાં સુવાસના રૂપી અમૃત સંચારિત કર્યું, તે શ્રી હરિભદ્રસૂરિને નમસ્કાર થાઓ. ‘જેમણે ભવિષ્યકાળનું જાણીને મારા માટે જ જાણે ચૈત્યવંદન-સંબંધી લલિત વિસ્તરા વૃત્તિ રચી હતી.’

વિક્રમની ૧૧મી સદીમાં વિ.સં. ૧૦૫૫માં વર્ધમાનસૂરિ હરિભદ્રસૂરિના ઉપદેશપદ પ્રા. ગ્રંથની વ્યાખ્યા રચતાં તેમની પ્રશંસા કરી છે.

માળવાના મહારાજા મુંજ અને ભોજના માનનીય રાજમાન્ય કવિ ધનપાલે સં. તિલકમંજરી કથાના પ્રારંભમાં જણાવ્યું છે કે -

“નિરોધ્યું પાર્યતે કેન, સમરાદિત્યજન્મનઃ ? ।

પ્રશમસ્ય વશીભૂતં, સમરાદિત્યજન્મનઃ ॥”

ભાવાર્થ : સમરાદિત્ય (ચરિત)થી ઉત્પન્ન થયેલ પ્રશમને વશ થયેલું મન કોના વડે અટકાવી શકાય ?

વિ.સં. ૧૦૮૦માં જિનેશ્વરસૂરિએ શ્રી હરિભદ્રસૂરિના અષ્ટક પ્રકરણ પર વૃત્તિ રચતાં જણાવ્યું છે કે -

“સૂર્યપ્રકાશ્યં ક્વ નુ મન્ડલં દિવઃ, ખદ્યોતકઃ ક્વાસ્ય વિભાસનોદ્યતઃ ।

ક્વ ધીશગમ્યં હરિભદ્ર-સદ્વચઃ, ક્વાધીરહં તસ્ય વિભાસનોદ્યતઃ ! ।”

ભાવાર્થ : સૂર્ય વડે પ્રકાશ કરવા યોગ્ય આકાશનું મંડલ ક્યાં ! અને એને પ્રકાશિત કરવા તત્પર થયેલ ખદ્યોત (તગમગતો ખજૂઓ) ક્યાં ! તેવી રીતે બૃહસ્પતિ જેવાથી જાણી શકાય એવું હરિભદ્રનું સદ્વચન ક્યાં ! અને તેને પ્રકાશિત કરવા તત્પર થયેલ બુદ્ધિહીન એવો હું ક્યાં !

નવાંગી-વૃત્તિકાર અભયદેવસૂરિએ વિ.સં. ૧૧૨૪માં શ્રી હરિભદ્રસૂરિના પ્રા. પંચાશક ગ્રંથ પર સં. વ્યાખ્યા રચતાં હરિભદ્રસૂરિની વિદ્વત્તાની ઘણી પ્રશંસા કરી છે.

વિ.સં. ૧૧૬૦માં સુપ્રસિદ્ધ આચાર્ય હેમચંદ્રના ગુરુ શ્રી દેવચંદ્રસૂરિએ રચેલા બાર હજાર શ્લોક પ્રમાણ પ્રાકૃત શાંતિનાથ ચરિત મહાકાવ્યમાં જણાવ્યું છે કે -

“વંદે સિરિહરિભદ્, સૂરિં વિડસયણ-ણિગ્ગય-પયાવં ।

જેણ ચ કહાપબન્ધો, સમરાઈચ્ચો વિણિમ્મવિઓ ॥”

ભાવાર્થ : વિદ્વદ્ગણમાં જેમનો પ્રતાપ નીકળ્યો છે, તે શ્રી હરિભદ્રસૂરિને હું વંદન કરું છું, જેમણે સમરાદિત્યનો કથા પ્રબંધ રચ્યો છે.



જુઓ પત્તનસ્થ-પ્રાચ્ય જૈન ભાંડાગારીય ગ્રંથસૂચી (ગા.ઓ.સિ. પૃ. ૩૩૫)

વિ.સં. ૧૧૭૪માં મુનિચંદ્રસૂરિએ હરિભદ્રસૂરિના ઉપદેશપદ ગ્રંથની વૃત્તિ રચતાં તેમની પ્રશંસા ઉચ્ચારી છે. વિ.સં. ૧૧૭૪માં વાદી દેવસૂરિએ સ્યાદ્રાદ રત્નાકરના પ્રારંભમાં શ્રી સિદ્ધસેન સાથે શ્રી હરિભદ્રસૂરિ સંસ્મરણ કર્યું છે -

“શ્રી સિદ્ધસેન-હરિભદ્ર-મુખા: પ્રસિદ્ધાસ્તે સૂરયો મયિ ભવન્તુ કૃતપ્રસાદા: ।

યેષાં વિમૃશ્ય સતતં વિવિધાન્ પ્રબન્ધાન્, શાસ્ત્રં ચિકીર્ષતિ તનુપ્રતિભોઽપિ માદૃક્ ॥”

ભાવાર્થ : સિદ્ધસેન હરિભદ્રસૂરિ વગેરે તે પ્રસિદ્ધ સૂરિઓ મારા પર પ્રસાદ કરનારા થાઓ, જેમના વિવિધ પ્રબંધોને નિરંતર વિચારીને મારા જેવો અલ્પ પ્રતિભાવાળો પણ શાસ્ત્ર કરવાને ઈચ્છે છે.

વિક્રમની ૧૨મી-૧૩મી સદીમાં થયેલા સુપ્રસિદ્ધ શ્રી હેમચંદ્રાચાર્યે કાવ્યાનુશાસનમાં ‘સમસ્ત ફલાંત ઈતિવૃત્ત વર્ણનવાળી સમરાદિત્ય જેવી સકલકથા હોય છે.’ તેવો ઉલ્લેખ કર્યો છે.

વિ.સં. ૧૧૮૯માં મહારાજા કુમારપાળના રાજ્ય-પ્રારંભમાં કવિ લક્ષ્મણગણિએ દસ હજાર શ્લોક પ્રમાણ પ્રાકૃત શ્રી સુપાર્શ્વનાથ-ચરિતના પ્રારંભમાં જણાવ્યું છે કે -

‘મદં સિરિહરિમદ્વસ્સ, સૂરિણો જસ્સ ભુવણ-રંગમ્મિ ।

વાણી વિસટ્ટ-રસ-ભાવ-મંથરા નચ્ચણ સુદરં ॥”

ભાવાર્થ : શ્રી હરિભદ્રસૂરિનું ભદ્ર થાઓ, કે જેની વિકસ્વર રસ અને ભાવથી મંથર (સુંદર ગતિવાળી) વાણી (નટી) ભુવનરૂપી રંગ (નાટ્યાલય)માં ચિર કાળથી નૃત્ય કરે છે.

વિ.સં. ૧૧૩૨થી સં. ૧૨૧૧ પર્યંત વિદ્યમાન શ્રી જિનદત્તસૂરિએ પ્રા. ગણધર-સાર્ધ શતકમાં ગાથા પર થી ૫૯માં તેમનાં સંબંધમાં જણાવ્યું છે કે -

તત્ત્વરુચિ જે, યાકિની મહત્તરાના વચન-શ્રવણથી પરમ નિર્વેદ પામ્યા. અહંકારવાળા ભવ-કારાગારમાંથી નીકળી ગયા અને સુગુરુ સમીપ પહોંચ્યા, ગુરુએ કહેલા સૂત્રના ઉપદેશથી સર્વવિરતિ સ્વીકારી, તેમાં રતિ કરનાર થયા. ગુરુ પારતંત્ર્યથી સારી રીતે જિનમતના જાણકાર થતાં જેમણે ગણિપદ પ્રાપ્ત કર્યું હતું; મદરહિત થઈ જેમણે સ્વ-પર-હિત કરવાના મન વડે પ્રકરણો કર્યા. ૧૪૦૦ ચૌદસો પ્રકરણ-કિરણો દ્વારા દોષોને અટકાવનાર હરિભદ્રાચાર્ય જેવા ભદ્રાચાર્ય ઉદય પામતા માર્ગદર્શનથી સુદૃષ્ટિને ભદ્ર થાય છે. સમાન નામથી ભ્રાંતિમાં પડેલા કેટલાક, જેમના પ્રત્યે અસત્યો બોલે છે કે તે (હરિભદ્રસૂરિ) ચૈત્યવાસીથી દીક્ષિત અને શિક્ષિત હતા, પરંતુ તે મત ગીતોનું (જ્ઞાનીઓનું) નથી. જે (કુસિત સિદ્ધાંત)ને હણનાર જિનભટના શિષ્ય જિનદત્ત પ્રભુએ કહેલ સૂત્ર-તત્ત્વાર્થ રૂપી રત્નને શિર પર ધારણ કરનાર શેષની જેમ ધરેલ તીર્થને ધરનાર,

યુગપ્રવર થયા. કુસમય-કૌશિકોનું કુલ જેમનાથી સંકોચિત થયું, તેવા અમલ ઉત્તમ (સૂર્ય જેવા) પ્રભાસમાન પ્રણતજનોને ભદ્ર આપનાર હરિભદ્ર પ્રભુને હું વંદન કરું છું.”

જિનદત્તસૂરિ રચિત ગણધર સાર્ધશતક (ગાથા-પર થી પલનો ભાવાર્થ), મૂળ માટે જુઓ અપભ્રંશ કાવ્યત્રયી પૃ. ૮૪ (ગા.ઓ.સિ.નં. ૩૭, સન-૧૯૨૭માં પ્ર. પરિશિષ્ટ(૨))

બીજા અનેક આચાર્યોએ અન્યત્ર શ્રી હરિભદ્રસૂરિની સદ્ભાવભરી પ્રશંસા કરી છે.

વિક્રમની તેરમી સદીના પ્રારંભમાં સુપ્રસિદ્ધ વ્યાખ્યાનકાર મલયગિરિસૂરિએ શ્રી હરિભદ્રસૂરિની પ્રા. ધર્મસંગ્રહણીની વ્યાખ્યા કરતાં જણાવ્યું છે કે -

“હરિભદ્રં વચઃ ક્વેદમતિગમ્भीર-પેશલમ્ ! ।

ક્વ ચાહં જઢધીરેપઃ, સ્વલ્પશાસ્ત્રકૃતશ્રમઃ !” ॥

ભાવાર્થ : આ અતિગંભીર પેશલ (સુંદર-મનોહર) હરિભદ્રનું વચન ક્યાં ! અને સ્વલ્પ શાસ્ત્રમાં શ્રમ કરનાર જડબુદ્ધિ એવો હું ક્યાં !

વિ.સં. ૧૩૧૪માં પ્રદ્યુમ્નાચાર્યે સં. સમરાદિત્ય-સંક્ષેપ ગ્રંથની રચના કરતાં જણાવ્યું છે કે -

‘તામેવાર્યાં સ્તુવે, યસ્યા ધર્મપુત્રો વૃષાસનઃ ।

ગમેશો હરિભદ્રાખ્યશ્ચિત્રં ભવવિયોગમઃ ॥

ચતુર્દશશતીં ગ્રન્થાન્, સદાલોકાન્ સમાવહન્ ।

હરેઃ શતગુણઃ શ્રીમાન્, હરિભદ્રવિભુર્ભુદે ॥”

ભાવાર્થ : તે જ આર્યા યાકિની મહત્તરા (બીજા પક્ષમાં પાર્વતી)ની હું સ્તુતિ કરું છું, જેના ધર્મપુત્ર વૃષાસન (ધર્મ, બીજા પક્ષમાં વૃષભ આસનવાળા) હરિભદ્ર નામના ગણેશ થયા. આશ્ચર્ય છે કે, જે ભવ-વિયોગ (ભવ-વિરહ, બીજા પક્ષમાં ભવ-મહાદેવના વિયોગ)વાળા થયા. સદા આલોક (પ્રકાશ) આપતા ૧૪૦૦ ગ્રંથોને સારી રીતે વહન કરનારા, હરિથી સો ગુણા શ્રીમાન્ હરિભદ્ર વિભુ હર્ષ આપનાર થાઓ.

આચાર્ય હરિભદ્રસૂરિએ રચેલી અનેકાંત જયપતાકાના અભ્યાસી, જયસિંહસૂરિ શિષ્ય યક્ષદેવે બારમી સદીમાં (?) ઉચ્ચાર્યું હતું કે -

“યથાસ્થિતાર્હન્મતવસ્તુવેદિને, નિરાકૃતાશેષવિપક્ષવાદિને ।

વિદગ્ધમધ્યસ્થનૃમૂઢતાડરયે, નમોડસ્તુ સ્તમૈ હરિભદ્રસૂરયે ॥”

ભાવાર્થ : યથાસ્થિત અર્હન્મતની વસ્તુઓના જાણકાર, સમસ્ત વિપક્ષ વાદીઓને પરાસ્ત કરનાર, વિદગ્ધ મધ્યસ્થ મનુષ્યોની મૂઢતા દૂર કરનાર તે હરિભદ્રસૂરિને નમસ્કાર થાઓ.



વિક્રમની ૧૭મી સદીમાં ઉપાધ્યાયજી યશોવિજયજીએ શ્રી હરિભદ્રસૂરિના શાસ્ત્રવાર્તા સમયુચ્ય ગ્રંથ પર વૃત્તિ રચતાં જણાવ્યું છે કે -

“યેષાં ગિરં સમુપજીવ્ય સુસિદ્ધવિદ્યામસ્મિન્ સુખેન ગહનેऽપિ પથિ પ્રવૃત્તઃ ।

તે સૂરયો મયિ ભવન્તુ કૃતપ્રસાદાઃ, શ્રીસિદ્ધસેન-હરિભદ્ર-મુખાઃ સુખાય ॥”

ભાવાર્થ : સુપ્રસિદ્ધ વિદ્યા જેવી, જેમની વાણીનો આશ્રય લઈને, આ ગહન માર્ગમાં પણ હું સુખેથી પ્રવૃત્ત થયો છું, તે સિદ્ધસેન, હરિભદ્ર વગેરે સૂરિઓ મારા પર પ્રસાદ કરનારા સુખ માટે થાઓ.

આચાર્ય શ્રીહરિભદ્રસૂરિનું ચરિત્ર વિક્રમની બારમી સદીમાં પ્રા. કથાવલીમાં તથા તેરમી સદીમાં થયેલા સુમતિ ગણીએ વિ.સં. ૧૮૨૫માં રચેલી પ્રા. ગણધર સાર્ધ શતકની સં. બૃહદ્વૃત્તિમાં તથા પ્રભાચંદ્રસૂરિએ વિ.સં. ૧૩૩૪માં રચેલ સંસ્કૃત પ્રભાવક ચરિતમાં તથા રાજશેખરસૂરિએ સં. ૧૪૦૫માં રચેલ પ્રબંધકોશ (યતુર્વિંશતિ-પ્રબંધ) વગેરેમાં મળે છે. પ્રાચીન ગ્રંથોમાં મળતા ઉલ્લેખ પ્રમાણે શ્રી હરિભદ્રસૂરિનો સ્વર્ગવાસ વિ.સં. ૫૮૫માં થયો મનાય છે, વર્તમાન શોધખોળ પ્રમાણે તેમનો સમય વિક્રમની ૮મી-૯મી સદી વચ્ચે વિચારવામાં આવે છે.

વિ.સં. ૭૩૩માં આવશ્યક સૂત્ર વગેરેની ચૂર્ણિ (વ્યાખ્યા) રચનાર જિનદાસગણિ મહત્તરના ઉલ્લેખો શ્રી હરિભદ્રસૂરિની વૃત્તિમાં જણાય છે, તેમ જ વિ.સં. ૮૩૫માં દાક્ષિણ્ય ચિલ્ન અપરનામ ઉદ્ઘોતનાચાર્યે પ્રા. કુવલયમાલા કથામાં આચાર્ય વીરભદ્ર સાથે હરિભદ્ર ગુરુનો ઉલ્લેખ કર્યો છે :

“સો સિદ્ધંતેણ ગુરૂ, જુત્તીસત્થેહિ જસ્સ હરિભદ્દો ।

બહુસત્થગંથ-વિત્થર-પત્થરિય-પયડ-સવ્વત્થો ॥”

ભાવાર્થ : તે સિદ્ધાંત વડે, યુક્તિ-શાસ્ત્રો વડે જેના ગુરુ હરિભદ્ર થયા, જેણે બહુશાસ્ત્ર-ગ્રંથોના વિસ્તાર વડે સર્વ અર્થોને પ્રગટ રીતે વિસ્તાર્યા છે.

વર્તમાનમાં સ્વ. પં. હરગોવિંદદાસજીએ પં. સુખલાલજીએ, પુરાતત્વાચાર્ય શ્રી જિનવિજયજીએ, આગમોદ્ધારક શ્રી આનંદસાગરસૂરિજીએ તથા ઇતિહાસ પ્રેમી મુનિરાજ શ્રી કલ્યાણવિજયજી વગેરે વિદ્વાનોએ આચાર્ય શ્રી હરિભદ્રસૂરિની ગ્રંથરચના અને સમય સંબંધમાં તથા સદ્ગત સાક્ષર શ્રી મોહનલાલ દલિચંદ દેસાઈએ જૈન સાહિત્યના ઇતિહાસમાં અન્યત્ર વિચારણા કરી છે. પ્રો. ડી. ર. કાપડિયાએ ‘શ્રી હરિભદ્રસૂરિ’ નામના ગ્રંથ (સયાજી સાહિત્યમાલા ગ્રં. ૩૩૬)માં વિસ્તારથી અને અહીં પણ ‘પુરોવચન’ દ્વારા આવશ્યક વક્તવ્ય કર્યું છે. એથી અહીં તેની પુનરુક્તિ કરવી ઉચિત નથી, જિજ્ઞાસુઓ તે તે ગ્રંથો, લેખો, વાંચશે-વિચારશે એવી આશા છે.

- પં. લાલચંદ્ર ભગવાનદાસ ગાંધી (સમરાઈચ્યકહા પ્રસ્તાવનામાંથી સાભાર)

પ્રસ્તુતગ્રંથ વિશેષપદાર્થો

યોગશતક ગાથા-૫૦ (ધ્યા. શ. ગાથા-૧ ટિપ્પન)

અરિહંત વગેરે ચારના ધ્યાનથી કિલષ્ટ કર્મનો નાશ થાય છે. જેનાથી શાંતિ-રક્ષાની પ્રાપ્તિ થાય છે. માટે આ ચારનું જ શરણ સ્વીકારવું જોઈએ.

બૃહત્કલ્પભાષ્ય, ગાથા-૧૬૪૧ (ધ્યાનશતક, ગાથા-૨ ટિપ્પન)

લેશ્યા બે પ્રકારની છે દ્રવ્ય તથા ભાવ. તે પૈકી ભાવલેશ્યા એટલે આત્માનો માનસિક પરિણામ અને તે માનસધ્યાન સ્વરૂપ છે.

બૃહત્કલ્પસૂત્ર ગાથા-૧૬૪૧ (ધ્યા. શ. ગાથા-૨ ટિપ્પન)

ધ્યાન એ નિશ્ચયે ચિંતા સ્વરૂપ છે. પણ ચિંતા એ ધ્યાનરૂપ પણ હોય, ધ્યાનની ભૂમિકા સ્વરૂપ ધ્યાનાંતરિકારૂપ પણ હોય અથવા આ બેથી ભિન્ન વિભિન્ન વિચારોરૂપ મનની પ્રવૃત્તિ પણ હોઈ શકે. આ રીતે ચિંતા અને ધ્યાન વચ્ચે એકત્વ પણ ઘટે અને અન્યત્વ પણ ઘટે.

આવશ્યકનિર્યુક્તિ, ગાથા-૧૪૬૨

કાયોત્સર્ગ કરવાથી શેષવ્યાપારના ત્યાગપૂર્વક એક ચિત્ત થઈ શુભધ્યાન ઉત્પન્ન થઈ શકે છે.

આવશ્યકનિર્યુક્તિ, ગાથા-૧૪૭૬ થી ૧૪૭૮

માનસિક ધ્યાન, વાચિકધ્યાન અને કાયિકધ્યાન સ્વરૂપ ત્રિવિધ ધ્યાનનું વિસ્તારથી વર્ણન કરવામાં આવ્યું છે.

આવશ્યકચૂર્ણિ (ધ્યા. શ. ગાથા-૨ ટિપ્પન)

ધ્યાન સાત પ્રકારનું છે.

૧-માનસ → ૧ થી ૧૨ ગુણસ્થાનક

૨-વાચિક → ૧ થી ૧૨ ગુણસ્થાનક તથા ધર્મકથા કરતાં કેવલી ભગવંતોને

૩-કાયિક → ૧ થી ૧૨ ગુણસ્થાનક તથા ચરમ સમયોના સયોગી કેવલી ભગવંતોને

૪-માનસિક-વાચિક → ૧ થી ૧૨ ગુણસ્થાનક

૫-વાચિક-કાયિક → ૧ થી ૧૨ ગુણસ્થાનક

૬-માનસિક-કાયિક → સંયોગી કેવલી ભગવંતોને

૭-માનસિક-વાચિક-કાયિક → ૧ થી ૧૨ ગુણસ્થાનક

ધ્યાનવિચાર (ધ્યા. શ. ગાથા-૨ ટિપ્પન)

ચિંતા તથા ભાવનાપૂર્વકના સ્થિર અધ્યવસાયને ધ્યાન કહેવાય છે. તે બે પ્રકારનું છે. દ્રવ્ય તથા ભાવ.

દ્રવ્યધ્યાન = આર્તરૌદ્રધ્યાન, ભાવધ્યાન=ધર્મધ્યાન. તથા શુક્લધ્યાનના પ્રથમભેદને પરમધ્યાન કહેવામાં આવ્યું છે.

ધ્યાનવિચાર (ધ્યા. શા. ગાથા-૨ ટિપ્પન)

ચિંતાના - ચિંતનના સાત પ્રકાર છે.

- ૧ - તત્ત્વનું તથા પરમતત્ત્વનું ચિંતન,
- ૨ - મિથ્યાત્વ, સાસ્વાદન વગેરેના વિપર્યસ્ત વગેરે સ્વરૂપનું ચિંતન,
- ૩ - ઉડઉ પાખંડિના સ્વરૂપનું ચિંતન,
- ૪ - પાસત્યા વગેરેના સ્વરૂપનું ચિંતન,
- ૫ - નરક વગેરે અવિરત સમ્યગ્દૃષ્ટિના સ્વરૂપનું ચિંતન,
- ૬ - દેશવિરતિ સમ્યગ્દૃષ્ટિના સ્વરૂપનું ચિંતન,
- ૭ - પ્રમત્તથી લઈ સિદ્ધ ભગવંતોના સ્વરૂપનું ચિંતન.

તત્ત્વાર્થસૂત્ર-૯/૨૭ (ધ્યા. શા. ગાથા-૩ ટિપ્પન)

વજુઋષભનારાય વગેરે પ્રથમ ચાર ઉત્તમ સંઘયણવાળાને ધ્યાન પ્રગટ થઈ શકે છે.

યોગશાસ્ત્ર-૪/૧૧૫ (ધ્યા. શા. ગાથા-૪ ટિપ્પન)

અયોગિકેવલિ ભગવંતોને યોગનિરોધસ્વરૂપ ધ્યાન હોય છે.

બૃહત્કલ્પસૂત્ર, ગાથા-૧૪૬૨ (ધ્યા. શા. ગાથા-૫ ટિપ્પન)

દૃઢ અધ્યવસાય સ્વરૂપ ચિંતને ધ્યાન કહેવામાં આવે છે. તે ત્રણ પ્રકારનું છે. માનસિક, વાચિક અને કાયિક. આ ત્રણે પ્રકારનું ચિંત પણ ત્રણ પ્રકારનું છે. - તીવ્ર, મૃદુ અને મધ્ય. જેમ સિંહની ગતિ મંદ (વિલંબિત), પ્લુત (અતિમંદ પણ નહિ અને અતિત્વરિત પણ નહિ) અને દ્રુત (અતિશીઘ્રવેગવાળી) આ રીતે ત્રણ પ્રકારની હોય છે. તેમ દૃઢ અધ્યવસાય સ્વરૂપ ધ્યાન પણ મૃદુ, મધ્ય અને તીવ્ર સ્વરૂપ ત્રણ પ્રકારનું છે.

અધ્યાત્મમતપરીક્ષા, ગાથા-૬ (ધ્યા. શા. ગાથા-૮, ટિપ્પન)

મમત્વનો પરિણામ એ અજ્ઞાન સ્વરૂપ નથી પણ આર્તધ્યાન સ્વરૂપ છે. આ વાતનું સુંદર નિરૂપણ કરેલ છે.

ગુરુતત્ત્વવિનિશ્ચય, ઉલ્લાસ-૧, ગાથા-૬૧ થી ૬૪ (ધ્યા. શા. ગા. ૮ ટિપ્પન)

મનભાવતા ભોજનોને આરોગનારા અને ચારિત્રનો અભ્યાસ નહિ કરનારાઓનું ધ્યાન અશુભ જ હોય છે.

ગામ, ક્ષેત્ર, ઘર, ગાય, નોકરો વગેરેનો પરિગ્રહ રાખનારાઓને શુભધ્યાન સંભવી શકતું જ નથી.



ગૃહસ્થોને પોતાના બનાવવામાં રક્ત અને અશુભ આહાર, અશુદ્ધ વસતિ વગેરેનું સેવન કરનારા પાસત્યાઓનું ધ્યાન આર્ત તથા રૌદ્ર સ્વરૂપ હોવાથી નિશ્ચયે દુર્ગતિનું કારણ થાય છે.

પાંચે ઈન્દ્રિયોના મનગમતા વિષયોને ભોગવનારાઓને શુભધ્યાન સંભવતું જ નથી. આથી વિષયોથી વિરક્ત આત્માઓને જ શુભધ્યાન સંભવે છે.

અધ્યાતમમતપરીક્ષા, ગાથા-૮૫ (ધ્યા. શ. ગાથા-૧૩, ટિપ્પન)

પ્રશસ્ત ચિત્તવૃત્તિ વડે ભોજન વગેરે કરતાં સાધુઓને આર્તધ્યાન ન હોવાથી આહારસંજ્ઞા નથી. જ્યારે રાગાદિને પરવશ થયેલા સાધુઓને જ આર્તધ્યાનની જેમ આહારસંજ્ઞાની સત્તા હોય છે.

ગુણસ્થાનકકમારોહ, ગાથા-૨૮ (ધ્યા. શ., ગાથા-૧૮, ટિપ્પન)

પ્રમત્ત ગુણસ્થાનકે હાસ્ય વગેરે છ નોકષાય હોવાને કારણે આર્તધ્યાનની મુખ્યતા હોય છે અને ઉપલક્ષણથી રૌદ્રધ્યાનની પણ મુખ્યતા હોય છે.

પંચવસ્તુ, ગાથા-૧૫૦૬ (ધ્યા. શ. ગાથા-૨૩, ટિપ્પન)

જિનકલ્પના સ્વીકાર સ્વરૂપ કુશળયોગ પ્રાપ્ત થવા છતાં પણ તીવ્ર કર્મના ઉદયથી આર્ત તથા રૌદ્રનો ભાવ ઉત્પન્ન થઈ શકે છે. પણ તે આર્તરૌદ્રનો ભાવ સ્વલ્પ હોવાથી પ્રાયઃ કરીને નિરનુબંધ હોય છે.

(ધ્યાનશતક ગાથા-૨૬ ટિપ્પન)

રૌદ્રધ્યાનના ત્રીજા લિંગ તરીકે ધ્યાનશતકમાં નાનાવિધદોષ ગ્રહણ કરેલ છે, જ્યારે સ્થાનાંગસૂત્ર તથા આવશ્યકચૂર્ણિમાં અજ્ઞાનદોષ ગ્રહણ કરેલ છે તથા દશવૈકાલિકચૂર્ણિમાં અજ્ઞાતદોષ ગ્રહણ કરેલ છે. (પરિશિષ્ટ-૬)

આચારાંગસૂત્ર-ચૂલિકા-૩ (ધ્યા. શ. ગા-૩૪ ટિપ્પન)

ધર્મધ્યાનની ભાવના સ્વરૂપે જ્ઞાન-દર્શન-ચારિત્ર-વૈરાગ્ય ભાવના ઉપરાંત અપ્રમાદભાવના-એકાગ્રભાવના અને તપભાવના પણ દર્શાવેલ છે.

ધ્યાનશતક ગાથા-૩૫ ટીકા

ધ્યાનના દેશદ્વારની વિચારણા કરતાં જણાવ્યું કે, સાધુનું સ્થાન સામાન્યથી યુવતિ, પશુ, નપુંસક વગેરેથી રહિત હોય. આ ગાથાની ટીકામાં પશુ તરીકે તિર્યચ સ્ત્રી ગ્રહણ કરવી એવી સ્પષ્ટતા કરી છે.

ધ્યાનશતક-ગાથા-૪૨ ટિપ્પન

ધ્યાનશતક ગ્રંથમાં ધર્મધ્યાનના આલંબન સ્વરૂપે વાચના, પૃચ્છના, પરાવર્તના અને અનુપ્રેક્ષાનું ગ્રહણ કરેલ છે. ધર્મકથા ગ્રહણ કરવી નહિ તે અંગે સ્પષ્ટતા કરી નથી. જ્યારે આવશ્યકચૂર્ણિમાં જણાવ્યું છે કે ધર્મધ્યાનનો સમાવેશ પરાવર્તનમાં થતો હોવાથી તેને ભિન્ન ગ્રહણ કરેલ નથી તથા ધ્યાનશતકની અર્થલેશ અવચૂરિમાં જણાવ્યું કે, ગાથાના 'ત્તુ' શબ્દથી ધર્મકથા ગ્રહણ કરવી. (પરિશિષ્ટ-૩) તથા ધ્યાનદીપિકા ગ્રંથમાં પાંચ પ્રકારના સ્વાધ્યાયને આલંબન સ્વરૂપે ગ્રહણ કરેલ છે.



યોગશાસ્ત્ર-૧૦/૧૫ (ધ્યા. શ. ગાથા-૫૨ ટિપ્પન)

લોકસ્વરૂપ ભાવના તથા સંસ્થાનવિચયધર્મધ્યાન, આ બેમાં ફરક બતાવતાં જણાવ્યું છે કે, લોકસ્વરૂપ-ભાવના એ ચિંતા સ્વરૂપ છે, જ્યારે સંસ્થાનવિચયધર્મધ્યાન નિશ્ચલમતિરૂપ ધ્યાનસ્વરૂપ છે.

સ્થાનાંગ સૂત્ર ટીકા-સૂ. ૨૪૭ ધ્યાન. શ. ગાથા-૬૨ ટિપ્પન

ધર્મધ્યાનના ચાર ધ્યાતવ્યને જણાવવા વપરાતા વિચય તથા વિજય આ બંને શબ્દો સમાનાર્થી છે.

ગુણસ્થાનકક્રમારોહ-ગાથા-૩૫ (ધ્યાન. શ. ગાથા-૬૨ ટિપ્પન)

ધર્મધ્યાનના ધ્યાતવ્ય ત્રણ પ્રકારે છે.

૧-મૈત્રી આદિ ચાર ભાવના, ૨-આજ્ઞાવિચય વગેરે ચાર ભેદો, ૩-પિંડસ્થ વગેરે ચાર અવસ્થાનું ભાવન.

સંમતિપ્રકરણ, કાંડ-૩, ગાથા-૬૩ (ધ્યા. શ. ગાથા. ૬૨, ટિપ્પન)

ધર્મધ્યાન બે પ્રકારનું છે - બાહ્ય તથા આધ્યાત્મિક. સૂત્રાર્થનું પર્યાલોચન કરવું, દૃઢ વ્રતપણું, શીલગુણાનુરાગ, કાયા તથા વચનના વ્યાપારો આજ્ઞા મુજબ પ્રવર્તાવવા વગેરે સ્વરૂપ બાહ્ય ધર્મધ્યાન છે. તથા સ્વ સંવેદનથી ગ્રાહ્ય અને અન્યો વડે અનુમાન કરવા યોગ્ય ધ્યાન આધ્યાત્મિક ધર્મધ્યાન છે. જે આજ્ઞાવિચય વગેરે સ્વરૂપ ચાર પ્રકારનું છે અથવા દશ પ્રકારનું છે.

ધ્યાનશતક-ગાથા-૬૩ ટિપ્પન

ધર્મધ્યાનના ધ્યાતાનું સ્વરૂપ

- | | |
|---|---|
| <ul style="list-style-type: none"> - કામ અને ભોગોને વિશે વિરાગ ભાવ ધરનાર - શરીરની સ્પૃહાનો પણ ત્યાગ કરનાર - સ્થિર થયેલા ચિત્તવાળો - શ્રેષ્ઠ એવી સંયમની ધુરાનો પ્રાણનાશ થાય તો પણ ત્યાગ નહિ કરનાર - આત્મવત્ અન્ય જીવોને જોનાર - પોતાના સ્વરૂપની બહાર નહિ જનાર - ઠંડી, ગરમી વગેરેથી અકળામણને નહિ પામનાર - યોગરૂપી અમૃતના રસાયનને પીવાથી લાલસાવાળો - રાગ વગેરે ભાવોને નહિ સ્પર્શનાર - ક્રોધ વગેરે કષાયોથી અદૂષિત - આત્મરમણતામાં મનવાળો - સર્વકાર્યોમાં નિર્લેપ | <ul style="list-style-type: none"> - સંવેગરૂપી સરોવરમાં ડૂબેલો - સર્વત્ર સમભાવને ધારણ કરનાર - રાજા કે રંક પ્રત્યે એકસમાન કલ્યાણની કામનાવાળો - અપરિમિત કરૂણાનું પાત્ર - સંસારના સુખથી દૂર રહેનાર - મેરૂપર્વતની જેમ નિષ્પ્રકંપ - ચંદ્રની જેમ આનંદ આપનાર - પવનની જેમ સંગ રહિત - સુંદર બુદ્ધિવાળો - મન અને ઈન્દ્રિયોના જયથી નિર્વિકાર બુદ્ધિવાળો - શાંત - દાંત - સ્થિતપ્રજ્ઞ |
|---|---|

- દુઃખોમાં અનુદ્વિગ્નમનવાળો
- સુખોમાં સ્પૃહા રહિત
- રાગ-ભય-ક્રોધથી રહિત
- સર્વત્ર સ્નેહથી રહિત, નિર્મળ
- અનુકૂળતામાં રાગ નહિ કરનાર
- પ્રતિકૂળતામાં દ્વેષ નહિ કરનાર
- ધીર
- જ્ઞાન અને વૈરાગ્યથી સંપન્ન
- સ્થિરાશય
- શુદ્ધસમ્યક્ત્વદર્શી
- શ્રુતજ્ઞાનના ઉપયોગવાળો

- દૃઢસંઘચણી
- સર્વ ષટ્જીવનું પાલન કરનાર
- સત્યવાણીને ધારણ કરનાર
- કોઈનું આપેલું જ ભોગવનાર - ભિક્ષાચર્યાથી જીવન જીવનાર
- બ્રહ્મચારી
- પવિત્ર હૃદયવાળો
- સ્ત્રી-કામની ચેષ્ટાથી નહિ સ્પર્શાયેલો
- વૃદ્ધ પુરુષોનો સેવક
- નિરપેક્ષ
- નિષ્પરિગ્રહી

ગુણસ્થાનકકમારોહ, ગા-૨૯ (ધ્યા. શ. ગાથા-૬૩, ટિપ્પન)

જ્યાં સુધી સાધુ પ્રમાદથી યુક્ત છે ત્યાં સુધી નિરાલંબન એવું ધર્મધ્યાન આવી શકતું નથી. કારણ કે, પ્રમત્ત નામના છટ્ટા ગુણસ્થાનકમાં મધ્યમ ધર્મધ્યાન પણ ગૌણપણા વડે જ કહેવાય છે.

યોગશાસ્ત્ર, પ્રકાશ-૧૧, ગાથા-૪ (ધ્યા. શ. ગાથા-૬૪ ટિપ્પન)

આ યુગના જીવોનો શુક્લધ્યાનમાં અધિકાર નથી. છતાં સંપ્રદાયના અવિચ્છેદ માટે શુક્લધ્યાનનો ઉપદેશ આપવામાં આવ્યો છે.

ધ્યાનશતક ગાથા-૬૪, યોગશાસ્ત્ર

શુક્લધ્યાન પ્રથમ સંઘચણવાળાને હોય.

ધ્યાનશતક ગાથા-૬૪, ૬૯, યોગશાસ્ત્ર-૧૧/૧૩ (ટિપ્પન)

મુખ્યતયા શુક્લધ્યાન પૂર્વધરોને જ હોય.

અપૂર્વધર એવા માષતુષમુનિ, મરૂદેવા માતા વગેરેને પણ હોઈ શકે છે. તે માટે પ્રાયઃ શબ્દ ગ્રહણ કરેલ છે.

ધ્યાનશતક ગાથા-૭૭, ૮૦

શુક્લધ્યાનનો પ્રથમ ભેદ પૂર્વધર તથા અપૂર્વધર બંને મહાત્માઓને સંભવી શકે છે. પણ બીજો ભેદ પૂર્વધર મહાત્માઓને જ સંભવી શકે.

ધ્યાનશતક ગાથા-૮૧

મનોયોગ તથા વચનયોગનો નિરોધ કર્યા બાદ અર્ધનિરુદ્ધ કાયયોગવાળા કેવલી ભગવંતોને શુક્લધ્યાનનો ત્રીજો ભેદ હોય છે. જ્યાં ઉચ્છવાસ-નિશ્વાસરૂપ અતિઅલ્પ કાયક્રિયા હોય છે.



આવશ્યકચૂર્ણિ (ધ્યા. શ. ગાથા-૮૨ ટિપ્પન)

સરાગચૌદપૂર્વીને શુક્લધ્યાનનો પ્રથમ ભેદ સંભવે છે. જ્યારે રાગનો ક્ષય કરનાર વીતરાગ ચૌદપૂર્વીને શુક્લધ્યાનનો બીજો ભેદ સંભવે છે.

સંમતિપ્રકરણ, કાંડ-૩, ગાથા-૭૩ (ધ્યા. શ. ગાથા-૮૨, ટિપ્પન)

કષાયરૂપી મળ દૂર થવાથી પવિત્રપણું પ્રગટ થાય છે અને તેના અનુસંગથી જે ધ્યાન પ્રગટે છે તેને શુક્લધ્યાન કહેવાય છે. જે બે પ્રકારનું છે - શુક્લ અને પરમશુક્લ, શુક્લધ્યાનના પ્રથમ બે પાયા શુક્લસ્વરૂપ છે અને અંતિમ બે પાયા પરમશુક્લસ્વરૂપ છે. આ શુક્લ અને પરમશુક્લ સ્વરૂપ બંને પ્રકારનું શુક્લધ્યાન પણ બે પ્રકારનું છે - બાહ્ય અને આધ્યાત્મિક.

શરીર, દૃષ્ટિ વગેરેના પરિસ્પંદનો અભાવ, બગાસું ઓડકાર વગેરેનો અભાવ, અનભિવ્યક્તપણે શ્વાસોચ્છવાસની પ્રક્રિયા વગેરે સ્વરૂપ બાહ્ય શુક્લધ્યાન છે. તથા સ્વસંવેદ અને બીજાઓ વડે અનુભવ્ય એવું પૃથક્ત્વવિતર્કસવિચાર વગેરે સ્વરૂપ આધ્યાત્મિક શુક્લધ્યાન છે.

ધ્યાનશતક ગાથા-૮૮

શુક્લધ્યાનમાં જે ચાર અનુપ્રેક્ષાઓ જણાવવામાં આવી તે પ્રથમ બે ભેદને સંગત જાણવી. અંત્ય બે ભેદમાં અનુપ્રેક્ષાઓ સંભવતી નથી.

યોગશાસ્ત્ર, પ્રકાશ-૧૧, ગાથા-૧ (ધ્યા. શ. ગાથા-૮૪, ટિપ્પન)

શુક્લધ્યાનનું મુખ્ય ફળ મોક્ષ છે. આ નિરૂપણ શુક્લધ્યાનના અંતિમ બે ભેદની અપેક્ષાએ જાણવું - પ્રથમ બે ભેદનું ફળ અનુત્તરવિમાન પણ છે.

દશવૈકાલિકચૂર્ણિ (પરિશિષ્ટ-૬)

ધર્મધ્યાન માત્ર અપ્રમત્તને નહિ પણ અગિયાર અંગોને જાણકાર ઉપશાંત કષાયી તથા ક્ષીણકષાયી મહાત્માઓને પણ હોય છે.

આત્મપ્રબોધ, પ્રકાશ-૩ (પરિશિષ્ટ-૧૫A)

રૌદ્રધ્યાન પાંચ ગુણસ્થાનક સુધી સંભવે છે. કેટલાક આચાર્યો રૌદ્રધ્યાનના ચોથા વિષયસંરક્ષણાનુબંધિ ભેદને યાવત્ છઠ્ઠા ગુણસ્થાનક સુધી પણ માને છે.

ધર્મધ્યાન ચોથા ગુણસ્થાનકથી લઈ સાતમા-આઠમા ગુણસ્થાનક સુધી સંભવી શકે છે. તે પૈકી ચોથે ગુણસ્થાનકે ધર્મધ્યાનના પ્રથમ બે ભેદ (આજ્ઞાવિચય અને અપાયવિચય) તથા પાંચમા ગુણસ્થાનકે પ્રથમ ત્રણ ભેદ (વિપાકવિચય સહિત) સંભવી શકે છે.

શુક્લધ્યાનનો પ્રથમ ભેદ આઠમા ગુણ સ્થાનકથી લઈ અગિયાર ગુણસ્થાનક સુધી હોય છે. બીજો ભેદ બારમે ગુણસ્થાનકે જ હોય છે.

વિચારસાર, ગાથા-૬૫/૬૬ (પરિશિષ્ટ-૧૫ બી)

અનંતાનુબંધિ-અપ્રત્યાખ્યાન-પ્રત્યાખ્યાનવરણ કષાયના ઉદયના અભાવમાં જ આજ્ઞાવિચયધર્મધ્યાન આવતું હોવાથી ચોથા ગુણસ્થાનકે સંભવી શકતું નથી.

પ્રથમ પાંચ ગુણસ્થાનકમાં આર્તધ્યાન તથા રૌદ્રધ્યાન હોય છે. વળી, તત્ત્વાર્થસૂત્રમાં ધર્મધ્યાન અપ્રમત્ત મુનિઓને જણાવેલ છે, તે ધર્મધ્યાન સ્વીકારનારની અપેક્ષાએ અર્થાત્ અપ્રમત્તગુણસ્થાનકે ધર્મધ્યાન આવ્યા બાદ પડતાં પ્રમત્તગુણસ્થાનકે પણ કેટલોક કાળ ધર્મધ્યાન હોય છે.

મુનીઓને નિયાણું સંભવતું ન હોવાથી છઠ્ઠે ગુણસ્થાનકે આર્તધ્યાનના ત્રણ ભેદ તથા ધર્મધ્યાનના ચાર ભેદ સંભવે છે. તથા સાતમે ગુણસ્થાનકે ધર્મધ્યાનના જ ચાર ભેદો હોય છે.

આઠમા ગુણસ્થાનકે ધર્મધ્યાનના ચાર ભેદો તથા શુક્લધ્યાનનો એક ભેદ હોય છે. નવમા ગુણસ્થાનકથી તેરમે સુધી શુક્લધ્યાનનો એક ભેદ હોય છે. તથા અયોગકેવલિગુણસ્થાનકે શુક્લધ્યાનના છેલ્લા બે ભેદ હોય છે.

જ્ઞાનવૈરાગ્યસંપન્નઃ સંવૃતાત્મા સ્થિરાશયઃ ।

મુમુક્ષુરુદ્ધમી શાન્તો ધ્યાને ધીરઃ પ્રશસ્યતે ॥

જ્ઞાન અને વૈરાગ્યથી સંપન્ન, અશુભ પ્રવૃત્તિથી આત્માને રોકનાર, સ્થિર આશયવાળો, મોક્ષની ઇચ્છાવાળો, પ્રયત્નશીલ, શાંત અને ધીર એવો સાધક ધ્યાનમાં પ્રશંસા કરાય છે અર્થાત્ આવો સાધક ધ્યાનને યોગ્ય છે.

પ્રભજ્ઞનાસ્ફાલિતમેઘવૃન્દં, યથા દ્રવેચ્છીઘ્રતરં ઘનિષ્ટમ્ ।

વ્રજેતુ કર્માવિરણં જનસ્ય, ધ્યાનાનિલૈનૈવ તથાત્મનો વૈ ॥

જે રીતે પવનના અથડાવાથી અત્યંત ઘન વાદળોનો સમૂહ જલ્દીથી દૂર થાય છે, તે રીતે ધ્યાનરૂપી પવન વડે જ જીવનું કર્મરૂપી આવરણ દૂર થાય છે.

મનોઽપ્રવૃત્તિમાત્રેણ, ધ્યાનં નૈકિન્દ્રિયાદિષુ ।

ધર્મ્ય-શુક્લમનઃસ્થૈર્યભાજસ્તુ ધ્યાયિનઃ સ્તુમઃ ॥

- અધ્યાત્મકલ્પદ્રુમે, અધિ. ૧૪ ॥

મનની અપ્રવૃત્તિમાત્રથી ધ્યાન કહેવાતું નથી. કારણ કે તે તો એકેન્દ્રિય વગેરેમાં પણ હોઈ શકે. માટે અમે ધર્મ્યધ્યાન અને શુક્લધ્યાનમાં મનની સ્થિરતાને ભજનારા ધ્યતાઓની સ્તુતિ કરીએ છીએ.

२

॥८०॥ वीरेस्ककं ज्ञाणयिदहाकमिभूणं एणमिऊणं ऊईसंरं सरं कं । ज्ञाणस्ययणव्यविरकाभिः ॥ व्याख्या ॥
 वीरं शुक्लधनानिदयकमैभूने । शृणुष्यधनाभयने । श्वश्यामीतियोगः । तत्ररेगतिशिरणकोः इत्यस्यविश्वे
 स्याकंतस्यविशेषेणैर्येयनिकमोगमयतियातिवेरं । किंवमिति। वीरं स्तवीरे किंविशिष्टमित्यतज्याह । शुक्लमा-
 यतीतिशुक्लं । शोकेनपयतीत्यर्थः । अथ्यतेचित्यतेऽनेनतच्चमितिधमने एकाशुचिननिरोधइत्यर्थः । शुक्लं च त-
 म् । ज्ञानं च तदेवकमैभूतदहनादग्निः शुक्लधनाग्निः । तथापिथा दूर्जनाविरतिशुभादकणाययोः । कियतइतिक
 मीज्ञानावरणीयादितेदेवाडनितीवडः । खानजनिबंधनञ्चोदिधने कर्मैधनेततश्चशुक्लधनानिनादयेस्वस्य
 नावापनयेनेनस्मीकृतं कर्मैधनेयेनसतथाविश्वः । तंशृणुष्यप्रकयेणमनोवाक्काययोगेनेत्रैत्यर्थः । समातकथे-
 कयोः । पूर्वकालेष्काशययविभानातध्यानाध्ययनेयवश्यामीतियोगः । तज्याधीयतइत्यध्ययने कर्ममित्युद्युष्ट्या
 तइत्यर्थः । ध्यानवृत्तिनादकमध्यानं च । तथाथात्ममंगीकृत्यप्रकयेणवक्त्रेणवक्त्रेणनिधस्मेविविशिष्टं वीरंशृणुमिनादज्या
 इ योमेष्वरं योमीश्वरं वातवस्तुऊतइतियोगाः । मनोवाक्यायवापापरजकणाः । तैरीश्वरः । प्रधानः । तंतथा । शुक्लरा
 एव न गवती । मनोवाक्यायवापाराः । इतियथोक्ता । दधमलोक्तेणं मएणणीणं शृणुजराणं च । संसयकोडिनि
 केवलेणनाऊणसतिकणइ । रितियप्यरकरसरजा मिद्धितरतिरिद्धसगिरथरिणासा । मणणेवाणीवाणी । ऊ
 यणतीस्वरिणीकंवाकायछेयोगे सि । संसयकोड्येयणे शृणुभिन्त्यानयणिविद्युइसोया । निव्यइसबाउएणिभि

ध्यानज्ञानकं
२

दुष्टज्ञासंरतीर्थकरगणधरादिनिरासेवितच्चातयतश्चैवधतः । प्रश्रेयनाम्न्येसदनिनाशनय्योऽयंज्ञातवे
 स्वस्त्यतः । धेयमनुसितनीयं कियथाएवंससतिसम्पदूर्जनज्ञानचारिज्ञापसेवितानिनवंतिनित्यमपि
 सर्वकालमपिअद्वैवंतर्हि सर्वकियालोपः । प्राज्ञोनिनतदासेवनस्यावितच्चेतध्यानज्ञानास्तिक्वचिदसौ
 कियथासाध्नाध्मतेननवतीनिगमाथार्थः ॥ इतिश्रीअरणेज्ञानेकसमाप्तः ॥ ॥८०॥ ॥३॥ ॥

ध्यानज्ञानक
२

१२८८

D = ध्यानशतक, छारिभद्रीयवृत्ति प्रत नं. ८२८८
 अेल.डी. ईन्स्टिट्यूट ओफ, ईन्डोलोथ, अमदावाद

सिद्धिं चोत्कं। वाञ्छति वादकं शतदृशं। अर्चयिष्ये मीतिं। श्यामीनाद्याश्च। शिञ्जाचार्ये। शतदृशं। हस्तकसवयवद्वाराद्यु
 च्छासुणस्य पर्ये। ननु निस्सीपवत्ति। निपरसवप्रधमसमाये। विक्रिया। नावति। ज्ञानदृशं। शि। ति। दृशं। अ। पर। मा। पा। दा। न। द्वा। दि
 नि। श। व। न्य। म। या। दी। ति। आ। दि। वा। श। द्या। व। न। ली। षु। द्वा। चो। द्य। म। स्या। म। न्या। मृ। प्र। क्षे। य। श। त्। स। व। या। स। या। मृ। प्र। च। त। या। द्वे। य। श। द्विती
 या। व। य। व। त्। क्। स। सी। त्पा। दि। मृ। व। स्या। अ। य। म। यी। ति। ह्य। र। प। य। म। डी।। दृ। न। श। ति। अ। न्य। व। च्छु। म।। त। य। दी। ण।। च्च। ति। त्। स। म। न। स। स्या
 न। व। न। य। य। स्म। ति। प। या। त।। प्र। वी। च। र। ह्य। ति। ह्य। ण। र।। ग। न। द्वा। दि। ति। ग। ह्य। र। ह्य। न। पि। अ। स्या। र्धे। स्य। ए। यो। स। च्च। त।। य। ह। न। म। गी। डी।।
 मिति। द। शि। व। व। ड। ई। य। श। ति। ग। ति। र। व। नु। म। स्य। शि। स्य। श। ति। श। दृ। शं। दि। दृ। य। प। र। ण। म। डी।। जी। व। न्य। य। इ। ति। य। मृ। च्छे। न। दृ। पी। ति। य
 इ। ण। म। ति। न। दृ। श्य।। अ। टि। का। द्या। रा। दी। ति।। कुं। पि। का।। गृ। ह्य। ण।। सि। नं। व। हं। व। र्धे। म्। श्म। त।। मे। ति। व। दृ। य। शं। सं। शो। दि। ति। श्य। ष।
 आ। ह्य। न। यो। पि। ड। दी। न। ता। त। प्र। ष। म। पी। ति।। सा। ह्यु। न। म। हिल्ल।।
 ति। य। म्य। त्। न। न। द्या। य। मित्या। दि। द्वि। पर्यो। र्म। सं। का।।
 व। म।। सा। व। द्य। क्। र्से। ण। मृ। ता। षु। न। ध्य। म। रा। पा। चा।। जि। मृ।
 वि। प। यी। स। सं। क्त्यः। स। सं। वृ। स्यः। स। ज्ञा। य। त्। ज। ति। ला। वा।।
 क्रिया। पि। क्। र्म। स। न्न। क्त्य। त्। ज्ञ। त्पा। द्वा। वा। य। मित्या। दि।। छ। ति। दि। त्। य। क्। र। दि। शि। य। या। म।। लि। ड। छ। ति। वि। स्यः।। स। म। न्वा। न्वा। र। श।
 वि। ष। र। ष। ने। व। न्य। क्। र। ण। म्। ति। ह्य। स। वा। व। क्। र। ण।। य। रि। व। च्छु। क्त। ग। व। ति।। वा। शि। व। च्छु। क्त। उ। ध। ण। ने। म। नि। य। म्। स्य। म्। इ। क्त्य।।
 इ। श्ची। ति। अ। ग। ह्य। आ। दि। वा। द्य। मिति। स। त्पा। त्। र्दृ। य।। अ। न्य। ह्य। रि। ह। र। ण।। नि। क्। र। दि। परि। त्या। म।। लि। ड। छ। ति। वि। स्यः।। य। म्।
 ज्ञा। ह्य। र। श्ति। मी। न। न। म। वि। धी। य। त्। श्चि। ति। व। ड। बा। ह्य। ति। शो। ग। दी। ना। मि। शि। दि। अ। णो। इ। ध्य। म्। शि। ति। र्। व। न्ती। ति। य। म्।। स। ल। ड। ति।
 वा। रा। वा। ला।। क्। व। न्। सु। न। मे। षु। ष। वा। व। द्वा। ति। गृ। ह्य। मित्या। इति। यो। रि। द्वा। रि। का।। अ। न्य। व। च्छु। प। च्छि। रि। ति। म। ति। वी। च्छु। स्य। त्। ध्या।
 दि। व। श्च। यो। नो। चा।। ग। म्। म्। ण। ड। ति। ग। न। नि। का। क्रिया। ता। उ। ग। णो। यो। ति। गृ। ह्य। मित्या। दि। दि। य। स्य। षु। च्छ। ति। स। ल। ड। न। श्चि। ति। दि। श्य।।



आवश्यक
 इति पत्र
 याः॥

सर्वसिद्धान्तविषमपदपर्याय अंतर्गत आवश्यकानिर्मुक्ति-
 कारिभेदीयवृत्तिविषमपदपर्याय
 आ. हेमचंद्राचार्य जैन ज्ञान भंडार, पाटण

तत्रसंनिताः चतुर्विंशतिरहितेन नेरइया असुरार्इ इत्यादिगथास्वधिता उचयवत्स इतिप्रसिद्धौर्ब
 ल्यन्याचार्याचार्यः तददिनक्षने इति इानावरणस्यनिकने हृष्पादिइतिद्वन्द्वनादि अथारवेभइति
 प्रभुव्यक्षेत्रे विष्यइतिवित्ययनाकिः लंचणियइति अयनाचार्यः पथमहेतुरिति पूर्ववचयोगज
 ङणः बीसंसारइतिवीसीनावनामयेगाथा सबहाणणइयमवि वियडनोइइतिअस्यपय
 यः द्विवसठइत्यादिवाधारियपाणिइतिलेवित्तुजः कायोत्सर्गकरोति नियतइतिनेदणंतउ
 सुहनाकइतिस्त्रोबंधः विदलगइतिठ-बंधः देदने नियुक्तिरितिसूत्रकवियुक्तिगथाभिः
 सीरेइतिपादस गहयउवहाणइतिगहमस्त्री न्यादिगणिइतिशरीरघमाणइोरयः पावार
 इतिपरियञ्चि कच्चियइति काडिबी बेडेइतिकरोति इतरंवीति पाष्पस्थ अणंतरइयएइति
 सच्चिनाए पुठबीए पाणइवायइतिप्रणतिपात प्राकृष्ठाकरोति जेसुइतिजोष्टे वाघारियइति
 खरंष्टयंपरिकाताइतिठपाअयः सेरवाभितिइतिनाविष्यति यत्रयणसइति संवजस्यगुणि अ
 एरणीइतिनीचीचुभिः मासुरस्यभितिनीति ज्ञासं सेरिताइतिकठिति डयरवरइतिदासः पथा
 इतिअपत्यं जखसगइतिजेतोवरः भिछेपकइतिरजकः सदिजइतिकले अ्याउसेइतिनावित्त
 मं ठकइउवयाणिइतिपर्यंतादये ग्रास्यंती पलेनाइति अतित्रायेन कथ्यागभितिदंडं साइयं
 कारभिति सप्रययं सुसंवेकइतिस्त्रिकरः पन्नागरइति पर्यंताइति पाणवाउगइतियासः ऊडु
 नीइतिविचिस्ति पाकडियभिति समवसरणविच्यति सुएपायवसइति सुखसंघातस्य सइवा
 बीइति सतिवा ठबठगेइतिभ्यभियारः सहाठइतिसिधडा धार जियइति जीवस्वनाप्यार विक्र
 यइति एथक पासनयइतिपत्रणानयः तेनलंत इतिवनेलंतोसंति डप्रेक्षदीनि भिचुसर इ
 ताभिष्णालसपाठसरंभक्तयः निष्ठाइतिअनुसरवासिनः पकिडीतिठसरं तीसेवियइतितस्य
 : प्रकृतेरप्रवर्तकः परः परभः चंसुलाइतिभूली कोहिगइतिभौराः उदयकालइतियकातिधिः सम

सर्वसिद्धान्तविषमपदपर्याय अंतर्गत आवश्यकनियुक्ति-
 छारिभद्रीयवृत्तिविषमपदपर्याय
 आ. कैलाशसागरसूरि जैन ज्ञानभंडार, कोबा

X गुरुयुत्साहार्थिदंभंत इत्यस्यसुखं X
 क्साप्रणत्रिष्यथाएसाणुनियषोसिपादेविकहेवा। गृध्रिषष्टिभ्यानां
 एसाणुषमस्यदलणयवूश्रुजिणापयुद्ययनमविडरुतासयासषव
 एसाणुषिसिकामयापडुलमीयसिपयवपुषसमसासया। उअनामरा
 सिपयुसमस्ययंसिगुसस्य। तगस्यथापातसाय

१५५

सु ॐ ॐ
 २०
 कमानककलिकसमाश्रिता। एग। जसजरमरा
 किपजणसिखनासया। उअसुजरपिसुखया
 एवडुवातिणातीसणा। एवसिखनादल्लासुसु

त्रिषष्टिध्यानकथानककुलक, ताडपत्रीय प्रत
 भांडारकर ओरीअे-टल रीसर्थ ईन्स्टिट्यूट, पूना (भांता-७२)

હસ્તલિખિત પ્રતોનો વિશેષ પરિચય

આ ગ્રંથના શુદ્ધિકરણ માટે જે જે હસ્તલિખિત પ્રતોનો ઉપયોગ કરવામાં આવ્યો છે તે પૈકી મોટા ભાગની પ્રતો આવશ્યક નિર્યુક્તિ હારિભદ્રીય ટીકા અંતર્ગત ધ્યાનશતક ટીકાનો ઉપયોગ કર્યો છે. ધ્યાનશતક ગ્રંથની સ્વતંત્ર પ્રતો ઘણી ઓછી જોવા મળે છે. જે પ્રતોનો ઉપયોગ કર્યો છે તેને AB વગેરે સંજ્ઞા આપેલ છે.

A આવશ્યકનિર્યુક્તિ હારિભદ્રીયવૃત્તિ

શ્રી સંઘ ભંડાર, આ. હેમચંદ્રાચાર્ય જૈન જ્ઞાન ભંડાર - પાટણ ડા. નં. ૧૬, પો.નં. ૧૬

આ પ્રત તાડપત્ર પર લખાયેલ છે. તેના લેખનને સુલેખન જ કહેવું પડે. તેમાં ૨ થી ૭, ૧૪ થી ૧૮, ૩૨ થી ૩૪, ૪૦ થી ૪૭, ૫૪ થી ૫૬, ૬૫ થી ૭૧ ગાથાઓનાં પાનાં મળ્યાં નથી. પણ જેટલાં પાનાં મળ્યાં છે તેમાં સુંદરતા તથા શુદ્ધતા અન્ય સર્વ પ્રતો કરતાં વિશેષ જોવા મળી છે. તથા આ પ્રતમાં મૂળ ગાથાઓ ગ્રહણ ન કરતાં માત્ર ગાથાના પ્રતિકો જ ગ્રહણ કરાયા છે. આ પ્રતની xe આ. શ્રી મુનિચંદ્રસૂરીશ્વરજી મ. પાસેથી પ્રાપ્ત થયેલ છે.

B આવશ્યકનિર્યુક્તિ, હારિભદ્રીયવૃત્તિ

આ. કેલાશસાગરસૂરિ જૈન જ્ઞાનભંડાર કોબા, પ્રત નં. ૯૭૫૯

આ પ્રત વિ.સં. ૧૫૧૫માં આસો સુદ-૪ સોમવારના દિવસે અણહિલપુરપાટણમાં લખાયેલ છે. આ પ્રતમાં અશુદ્ધિઓ ઘણી છે. બે-ચાર સ્થાને અમુક પંક્તિઓ લખવાની પણ રહી ગઈ છે. છતાં કેટલાક પાઠો સારા મળ્યા છે, જે અન્ય પ્રતોમાં નથી.

C ધ્યાનશતક પ્રકરણ સાવચૂરિક

આ. હેમચંદ્રાચાર્ય જૈન જ્ઞાન ભંડાર, પાટણ

ડા. નં. ૧૨૮, પ્રત નં. ૩૭૭૯, પત્ર-૧૫

આ પ્રત હજુ સુધી અપ્રગટ છે. જેની એક નકલ પાટણથી અને બીજી નકલ આ. શ્રી. મુનિચંદ્રસૂરીશ્વરજી મ. પાસેથી પણ પ્રાપ્ત થયેલ છે. આ પ્રતનો મૂળ ગાથાની શુદ્ધિ કરવા માટે ઉપયોગ કરવામાં આવ્યો છે. તે ઉપરાંત પરિશિષ્ટ-૨માં આ ગ્રંથને લેવામાં આવેલ છે. આ પ્રતને અંતે ઈતિ ધ્યાનશતકાર્થલેશ: સંપૂર્ણ: । સા. જીવરાજેન પઠનાર્થ લિખાપિતમ્ આવો ઉલ્લેખ જોવા મળ્યો છે. પણ લેખન સંવતનો તથા કર્તાનો ઉલ્લેખ જોવા મળેલ નથી.

D ધ્યાનશતક, હારિભદ્રીયવૃત્તિ

L.D. Institute of Indology પ્રત નં. ૯૨૮૮

આ પ્રત નવી લખાયેલ જણાય છે. સંવત વગરનો ઉલ્લેખ નથી. લખાણ સુંદર અક્ષરોમાં છે. પ્રાય: વર્તમાનમાં છપાયેલ પ્રત આના આધારે છપાઈ હોય તેવું જણાય છે. મુદ્રિત પ્રત તથા આ પ્રતમાં લગભગ લખાણ સરખું છે.

E આવશ્યકનિર્યુક્તિ હારિભદ્રીયવૃત્તિ

નીતિવિજય શાસ્ત્ર સંગ્રહ, સ્તંભનતીર્થ પો. નં. ૪૦૯, પ્રત નં. ૩૩૨૬



F આવશ્યકનિર્યુક્તિ, હારિભદ્રીયવૃત્તિ

નીતિવિજય શાસ્ત્ર સંગ્રહ, સ્તંભનતીર્થ, પો. નં. ૮૫, પ્રત નં. ૩૨૭

G આવશ્યકનિર્યુક્તિ, હારિભદ્રીયવૃત્તિ

શાંતિલાલ મણીલાલ હસ્તલિખિત શાસ્ત્ર સંગ્રહ સ્તંભનતીર્થ પો. નં. ૯, પ્રત નં. ૨૬

H આવશ્યકનિર્યુક્તિ હારિભદ્રીયવૃત્તિ

નીતિવિજય શાસ્ત્ર સંગ્રહ, સ્તંભનતીર્થ, પો.નં. ૮૯, પ્રત નં. ૩૩૨

E, F, G, H આ ચારે પ્રતોમાં લેખન સારું છે. પાઠો એકંદરે ઘણા શુદ્ધ મળ્યા છે. ક્યારે લખાણ થયું તેની વિગત એકપણ પ્રતમાં મળી શકી નથી.

I આવશ્યકનિર્યુક્તિ, હારિભદ્રીયવૃત્તિ

નીતિવિજય શાસ્ત્ર સંગ્રહ, સ્તંભન તીર્થ, પો. નં. ૮૭, પ્રત નં. ૩૨૯

આ પ્રત એકંદરે ઘણી અશુદ્ધ છે. છતાં અમુક ચોક્કસ પાઠો જે અન્ય શુદ્ધ પ્રતોમાં છે તેવા પણ જોવા મળ્યા છે. આ પ્રતનો વિશેષ ઉપયોગ કર્યો નથી.

J ધ્યાનશતક હારિભદ્રીયવૃત્તિ (આવશ્યકોદ્ધાર)

ડહેલાનો ઉપાશ્રય, અમદાવાદ, ડા. નં. ૧૪૭, પ્રત નં. ૬૮૯૮

આ પ્રતનાં કુલ ૩૪ પાનાં છે. પણ શરૂના ૧ થી ૩૧ પાનાં ઉપલબ્ધ ન હોવાથી માત્ર છેલ્લાં ૩ પાનાં જ આ. શ્રી. મુનિચંદ્રસૂરીશ્વરજી મ. પાસેથી મળેલ છે. ચોક્કસ જરૂરી સ્થાનોમાં તેનો ઉપયોગ કરેલ છે. ગા. ૭૮ પછીની ગાથાઓ આ પ્રતમાં ઉપલબ્ધ છે.

K આવશ્યકનિર્યુક્તિ હારિભદ્રીયવૃત્તિ

ભાંડારકર ઓરીએંટલ રીસર્ચ ઈન્સ્ટિટ્યૂટ, પૂના, પ્રત નં. ૧૦૭૭

આ પ્રત સં. ૧૫૧૧માં લખાયેલ છે. જેમાં પાના નં. ૫૦ થી ૬૨ નથી. જેમાં આ ગ્રંથની ગાથા ૧ થી ૫૧ મળી શકી નથી. શેષ ગાથાઓમાં આ પ્રતનો ઉપયોગ કરેલ છે. લેખન અત્યંત સુવાચ્ય છે.

L આવશ્યકનિર્યુક્તિ, હારિભદ્રીયવૃત્તિ

ભાંડારકર ઓરીએંટલ રીસર્ચ ઈન્સ્ટિટ્યૂટ પૂના, પ્રત નં. ૧૦૭૪ ત્રિપાઠી

પા.નં.૨૫૬ થી ૨૭૧માં ધ્યાનશતકગ્રંથનો સમાવેશ થાય છે. વચ્ચે મૂળ તથા ઉપર-નીચે ટીકા ગ્રહણ કરવામાં આવી છે. પાછળથી આ પ્રત મળી હોવાથી શંકાવાળા સ્થાનોમાં તેનો ઉપયોગ કરવામાં આવ્યો છે. લેખન સંવત વગેરેનો ઉલ્લેખ મળ્યો નથી. લેખન સુંદર છે. શુદ્ધિ પણ સારી જોવા મળેલ છે.

M (૧) ધ્યાનશતક હારિભદ્રીયવૃત્તિ

વિનયભક્તિ સુંદર ચરણ ગ્રંથમાળા દ્વારા પ્રકાશિત અને

(૨) પં. બાલચંદ્ર શાસ્ત્રી દ્વારા સંપાદિત, ધ્યાનશતક (ધ્યાનાધ્યયન)



આ બે મુદ્રિત ગ્રંથોનો ઉપયોગ કરવામાં આવ્યો છે.

આ સર્વ પ્રતો પૈકી મુખ્યત્વે A પ્રતનો ઉપયોગ કર્યો છે. આ પ્રતના પાઠો લગભગ શુદ્ધ જોવામાં આવ્યા છે. તે ઉપરાંત B પ્રત, મૂળગાથા માટે C પ્રત, તથા ખંભાત ભંડારની E, F, G, H પ્રતોનો વિશેષ ઉપયોગ કર્યો છે. J, K, L પ્રતો પાછળથી મળી હોવાને કારણે ગ્રહણ કરેલા પાઠો તથા પાઠાંતરો યોગ્ય છે કે નહિ તે જોવા તેનો પણ ઉપયોગ કર્યો છે અને જ્યાં તે પ્રતમાં શુદ્ધ પાઠ મળ્યો હોય ત્યાં તેનો પણ ઉપયોગ કર્યો છે. જે પાઠો શુદ્ધ જણાયા તે પાઠો પ્રસ્તુત પ્રકાશનમાં ગ્રન્થ સ્વરૂપે ગ્રહણ કરેલ છે તથા અન્ય પાઠો પાઠાંતર તરીકે ગ્રહણ કરેલ છે.

જ્ઞાનવૈરાગ્યસમ્પન્નઃ સંવૃતાત્મા સ્થિરાશયઃ ।

મુમુક્ષુરુદ્ધમી શાન્તો ધ્યાને ધીરઃ પ્રશસ્યતે ॥ - []

જ્ઞાન અને વૈરાગ્યથી સમૃદ્ધ, ઇન્દ્રિયોનું સંવરણ કરનાર, સ્થિર આશયવાળો, મુમુક્ષુ, પુરુષાર્થ કરનાર, શાંત તથા ધીર એવો આત્મા ધ્યાન કરવા માટે યોગ્ય છે.

આર્તરૌદ્રપરિત્યાગાદ્, ધર્મશુક્લસમાશ્રયાત્ ।

જીવઃ પ્રાપ્નોતિ નિર્વાણ-મનન્તસુખમચ્યુતમ્ ॥ - []

આર્તધ્યાન અને રૌદ્રધ્યાનના ત્યાગથી તથા ધર્મધ્યાન અને શુક્લધ્યાનનું ધ્યાન કરવાથી જીવ અનંતસુખાત્મક અને શાશ્વત એવી મુક્તિને પામે છે.

ધ્યાતા ધ્યેયં તથા ધ્યાનં, ત્રયં યસ્યૈકતાં ગતમ્ ।

મુનેરનન્યચિત્તસ્ય, તસ્ય દુઃખં ન વિદ્યતે ॥ ॥ - જ્ઞાનસાર

ધ્યાતા, ધ્યેય અને ધ્યાન-આ ત્રણે અંગો જેને એકપણાને પામ્યા છે તે અનન્યચિત્તવાળા મુનિને દુઃખ સંભવી શકતું નથી.

ग्रन्थ का विषय

[पेज नं. ८०थी श३ करी पेज नं. ८७ सुधीनुं लपाश पं. बालयन्द्रशास्त्री संपादित

‘ध्यानशतक-ध्यानस्तव’ पुस्तकमांथी साल्मार लेवाभां आव्युं छे. - संपा.]

ग्रन्थ को प्रारम्भ करते हुए मंगल के पश्चात् सर्वप्रथम स्थिर अध्यवसान को ध्यान का स्वरूप बतलाया है । स्थिर अध्यवसान से एकाग्रता का आलम्बन लेनेवाले मन का अभिप्राय रहा है, जिसे दूसरे शब्दों में एकाग्रचिन्तानिरोध कहा जा सकता है । इसके विपरीत जो अध्यवसान की अस्थिरता है उसे चल चित्त कहकर भावना, अनुप्रेक्षा और चिन्ता इन तीन में विभक्त किया गया है । उनमें ध्यान के अभ्यास की क्रिया का नाम भावना है । ध्यान से च्युत होने पर जो चित्त की चेष्टा होती है उसे अनुप्रेक्षा कहा जाता है । भावना और अनुप्रेक्षा इन दोनों से भिन्न जो मन की प्रवृत्ति होती है वह चिन्ता कहलाती है (गा. २) ।

एक वस्तु में चित्त के अवस्थान रूप उस ध्यान का काल अन्तर्मुहूर्त मात्र है । इस प्रकार का ध्यान केवली से भिन्न छद्मस्थ (अल्पज्ञ) जीवों को ही होता है, केवलियों का ध्यान योगों के निरोध स्वरूप है (३) । अन्तर्मुहूर्त के पश्चात् ध्यान के विनष्ट हो जाने पर या तो पूर्वोक्त स्वरूपवाली चिन्ता होती है, या फिर भावना और अनुप्रेक्षा रूप ध्यानान्तर होता है । यह ध्यानान्तर तभी सम्भव है जब कि उसके पश्चात् पुनः स्थिर अध्यवसान रूप वह ध्यान होनेवाला हो, अन्यथा उस प्रकार का ध्यानान्तर न होकर चिन्ता ही हो सकती है (३-४) ।

आर्तध्यान-

ध्यान सामान्य से चार प्रकार का है - आर्त, रौद्र, धर्म या धर्म्य और शुक्ल । इनमें आर्त और रौद्र ये दो ध्यान संसार के कारण हैं तथा धर्म और शुक्ल ये दो ध्यान मुक्ति के कारण हैं । विशेष रूप से आर्तध्यान को तिर्यच गति का, रौद्रध्यान को नरक गति का, धर्मध्यान को देव गति का और शुक्लध्यान को मुक्ति का कारण माना गया है (५) ।

अनिष्ट विषयों का संयोग होने पर उनके वियोग की जो चिन्ता होती है तथा उनका वियोग हो जाने पर भी जो भविष्य में उनके पुनः संयोग न होने की चिन्ता होती है, उसे प्रथम आर्तध्यान माना गया है । रोगजनित पीडा के होने पर उसके वियोग की चिन्ता के साथ भविष्य में उसके पुनः संयोग न होने की भी जो चिन्ता होती है, उसे दूसरा आर्तध्यान कहा गया है । अभीष्ट विषयों का संयोग होने पर उनका भविष्य में कभी वियोग न होने विषयक तथा वर्तमान में यदि उनका संयोग नहीं है तो उनकी प्राप्ति किस प्रकार से हो, इसके लिए भी जो चिन्ता होती है उसे तीसरा आर्तध्यान माना जाता है । यदि संयम का

१. (क) अनेन किलानागतकालपरिग्रह इति वृद्धा व्याचक्षते । हरि. टी. गा. ८.

(ख) अन्ये पुनरिदं गाथाद्वयं चतुर्भेदमप्यार्तध्यानमधिकृत्य साधोः प्रतिषेधरूपतया व्याचक्षते । टी. १२.

(ग) अन्ये तु व्याचक्षते तिर्यगतावेव प्रभूतसत्त्वसम्भवात् स्थितिबहुत्वाच्च संसारोपचारः । टीका १३.

(घ) आदिशब्दः xxx प्रकृति-स्थित्यनुभाव-प्रदेशबन्धभेदग्राहक इत्यन्ये । टीका ५०.

ग्रन्थ का विषय

परिपालन अथवा तपश्चरण आदि कुछ अनुष्ठान किया गया है तो उसके फलस्वरूप इन्द्र व चक्रवर्ती आदि की विभूतिविषयक प्रार्थना करना, इसे चौथे आर्तध्यान का लक्षण कहा गया है । आगामी काल में भोगाकांक्षा रूप इस प्रकार का निदान अज्ञानी जन को ही हुआ करता है । कारण यह कि जिस अमूल्य संयम अथवा तपश्चरण के आश्रय से मुक्ति प्राप्त हो सकती है उसे इस प्रकार से भोगों की प्राप्ति में गमा देना, इसे अज्ञानता के सिवाय और क्या कहा जा सकता है ? उपर्युक्त चार प्रकार की इस संक्लेश रूप परिणति को यहां आर्तध्यान कहा गया है (६-९)। राग-द्वेष से रहित साधु वस्तु स्वरूप का विचार करता है, इसलिए रोगादि जनित वेदना को होने पर वह उसे अपने पूर्वोपार्जित कर्म के उदय से उत्पन्न हुई जानकर शुभ परिणाम के साथ सहन करता है । ऐसा विवेकी साधु उत्तम आलम्बन लेकर निर्मल परिणाम के साथ उसका पाप से सर्वथा रहित (पूर्णतया निर्दोष) अथवा अल्प पाप से युक्त होता हुआ प्रतीकार करता है, फिर भी निर्दोष उपाय के द्वारा चिकित्सादि रूप प्रतीकार करने के कारण उसको आर्तध्यान नहीं होता, किन्तु धर्मध्यान ही होता है । इसी प्रकार वह सांसारिक दुःखों के प्रतीकार स्वरूप जो तप-संयम का अनुष्ठान करता है वह इन्द्रादि पदों की प्राप्ति की अभिलाषा रूप निदान से रहित होता है, इसीलिए इसे भी आर्तध्यान नहीं माना गया, किन्तु निदान रहित धर्मध्यान ही माना गया है । संसार के कारणभूत जो राग, द्वेष और मोह हैं वे आर्तध्यान में रहते हैं; इसीलिए उसे संसार रूप वृक्ष का मूल कहा गया है (१०-१३) ।

आर्तध्यानी को कापोत, नील और कृष्ण ये तीन अशुभ लेश्यायें होती हैं । आर्तध्यानी की पहिचान इष्टवियोग एवं अनिष्ट संयोगादि के निमित्त के होनेवाले आक्रन्दन, शोचन, परिदेवन एवं ताडन आदि हेतुओं से हुआ करती है । वह अपने द्वारा किये गये भले-बुरे कर्मों की प्रशंसा करता है तथा धन-सम्पत्ति के उपार्जन में उद्यत रहता हुआ विषयासक्त होकर धर्म की उपेक्षा करता है (१४-१७) ।

वह आर्तध्यान व्रतों से रहित मिथ्यादृष्टि, सासादनसम्यग्दृष्टि, सम्यग्मिथ्यादृष्टि एवं अविरतसम्यग्दृष्टि तथा संयतासंयत व प्रमादयुक्त संयत जीवों को होता है (१८) ।

२ रौद्रध्यान-

हिंसानुबन्धी, मृषानुबन्धी, स्तेयानुबन्धी और विषयसंरक्षणानुबन्धी के भेद से रौद्रध्यान चार प्रकार का है । क्रोध के वशीभूत होकर एकेन्द्रियादि जीवों के ताडने, नासिका आदि के छेदने, रस्सी आदि से बांधने एवं प्राणविघात करने आदि का जो निरन्तर चिन्तन होता है; यह हिंसानुबन्धी नामक प्रथम रौद्रध्यान का लक्षण है । परनिन्दाजनक, असभ्य एवं प्राणिप्राण वियोजक आदि अनेक प्रकार के असत्य वचन बोलने का निरन्तर चिन्तन करना; इसे मृषानुबन्धी नामक दूसरा रौद्रध्यान माना गया है । जिसका अन्तःकरण पाप से कलुषित रहता है तथा जो मायापूर्ण व्यवहार से दूसरों के ठगने में उद्यत रहता है उसके यह रौद्रध्यान होता है । जिसका चित्त क्रोध व लोभ के वशीभूत होकर दूसरों की धन-सम्पत्ति आदि के अपहरण में संलग्न रहता है उसके स्तेयानुबन्धी नाम का तीसरा रौद्रध्यान समझना चाहिए । विषयसंरक्षणानुबन्धी

नामक चौथे रौद्रध्यान से वशीभूत हुआ जीव विषयोपभोग के लिए उसके साधनभूत धन के संरक्षण में निरन्तर विचारमग्न रहा करता है । नरक गति का कारणभूत यह चार प्रकार का रौद्रध्यान मिथ्यादृष्टि से लेकर संयतासंयत गुणस्थान तक सम्भव है । यहां आर्तध्यानी के समान रौद्रध्यानी के भी यथासम्भव लेश्याओं और उसके लिंगों आदि का निर्देश किया गया है (१६-२७) ।

३ धर्मध्यान-

धर्मध्यान की प्ररूपणा को प्रारम्भ करते हुए सर्वप्रथम यहां यह सूचना की गई है कि मुनि को १ ध्यान की भावनाओं, २ देश, ३ काल, ४ आसन विशेष, ५ आलम्बन, ६ क्रम, ७ ध्यातव्य, ८ ध्याता, ९ अनुप्रेक्षा, १० लेश्या, ११ लिंग और १२ फल; इनको जानकर धर्मध्यान का चिन्तन करना चाहिए । तत्पश्चात् धर्मध्यान का अभ्यास कर लेने पर शुक्लध्यान का ध्यान करना चाहिए (२८-२९)। इस प्रकार की सूचना करके आगे इन्हीं १२ प्रकरणों के आश्रय से क्रमशः प्रकृत धर्मध्यान का विवेचन किया गया है ।

१-भावना-ध्यान के पूर्व जिसने भावनाओं के द्वारा अथवा उनके विषय में अभ्यास कर लिया है वह ध्यानविषयक योग्यता को प्राप्त कर लेता है । वे भावनायें ये हैं - ज्ञान, दर्शन, चारित्र और वैराग्य । इनमें ज्ञान के आसेवन रूप अभ्यास का नाम ज्ञानभावना है । इसके आश्रय से ध्याता का मन अशुभ व्यापार को छोड़ शुभ में स्थिर होता है । साथ ही उसके द्वारा तत्त्व-अतत्त्व का रहस्य जान लेने से ध्याता स्थिरबुद्धि होकर ध्यान में लीन हो जाता है ।

तत्त्वार्थ श्रद्धान का नाम दर्शन है । शंका-कांक्षा आदि पांच दोषों से रहित एवं प्रशम व स्थैर्य आदि गुणों से युक्त होकर उस दर्शन के आराधन को दर्शनभावना कहते हैं । दर्शन से विशुद्ध हो जाने पर धर्मध्यान का ध्याता ध्यान के विषय में कभी दिग्भ्रान्ता नहीं होता ।

समस्त सावद्ययोग की निवृत्ति रूप क्रिया का नाम चारित्र और उसके अभ्यास का नाम चारित्रभावना है । इस चारित्र भावना से नवीन कर्मों के ग्रहण के अभावरूप संवर, पूर्वसंचित कर्म की निर्जरा, सातावेदनीय आदि पुण्य प्रकृतियों का ग्रहण और ध्यान; ये विना किसी प्रकार के प्रयत्न के—अनायासही प्राप्त होते हैं ।

संसार के स्वभाव को जानकर विषयासक्ति से रहित होना यही वैराग्यभावना है । इस वैराग्यभावना से जिसका मन सुवासित हो जाता है वह इह-परलोकादि भयों से रहित होकर आशा से - इहलोक और परलोक विषयक सुखाभिलाषा से भी रहित हो जाने के कारण ध्यान में अतिशय स्थिर हो जाता है (३०-३४) ।

२ देश-यह एक साधारण नियम है कि मुनि का स्थान सदा ही युवतिजन, पशु, नपुंसक और कुशील (जुवारी आदि) जनों से रहित होना चाहिए । ऐसी स्थिति में ध्यान के समय तो उसका वह स्थान विशेषरूप से निर्जन (एकान्त) कहा गया है । किन्तु इतना विशेष है कि जो संहनन व धैर्य से

बलिष्ठ हैं, ज्ञानादि भावनाओं के व्यापार में अभ्यस्त हैं, तथा जिनका मन अतिशय स्थिरता को प्राप्त कर चुका है, उनके लिए उक्त प्रकार से स्थान विशेष का कोई नियम नहीं है - वे जनों से संकीर्ण गांव में और निर्जन वन में भी निर्बाध रूप से ध्यान कर सकते हैं । ध्याता के लिए वही स्थान उपयुक्त माना गया है जहां मन, वचन एवं काय योगों को समाधान प्राप्त होता है तथा जो प्राणिहिंसादि से विरहित होता है (३५-३७) ।

३ काल-स्थान के विषय में जो कुछ कहा गया है वही काल के विषय में भी समझना चाहिए । अर्थात् ध्यान के लिए काल भी वही उपयोगी होता है जिसमें योगों को उत्तम समाधान प्राप्त होता है । इसके सिवाय काल के विषय में ध्याता के लिए दिन व रात्रि आदि का कोई विशेष नियम नहीं निर्दिष्ट किया गया (३८) ।

४ आसन विशेष-अभ्यास में आयी हुई जो भी आसन आदि रूप शरीर की अवस्था ध्यान में बाधक नहीं होती है उसमें स्थित रहते हुए कायोत्सर्ग, पद्मासन अथवा वीरासन आदि से ध्यान करना योग्य है । कारण यह कि देश, काल और आसन आदि रूप सभी अवस्थाओं में वर्तमान होते हुए मुनिजनों ने पाप को शान्त करके उत्कृष्ट केवलज्ञान आदि को प्राप्त किया है । यही कारण है जो आगम में ध्यान के योग्य देश, काल और आसन विशेष का कोई नियम नहीं निर्दिष्ट किया गया । किन्तु वहां इतना मात्र कहा गया है कि जिस प्रकार से भी ध्यान के समय योगों को समाधान प्राप्त होता है उसी प्रकार का प्रयत्न करना चाहिए (३९-४१) ।

५ आलम्बन-वाचना, प्रच्छन्ना (प्रश्न), परावर्तना और अनुचिन्ता तथा सामायिक आदि सद्धर्मावश्यक ये ध्यान के आलम्बन कहे गये हैं । जिस प्रकार किसी बलवती रस्सी आदि का सहारा लेकर मनुष्य विषम (दुर्गम) स्थान पर पहुंच जाता है उसी प्रकार ध्याता भी सूत्र आदि-पूर्वोक्त वाचना आदि का-आश्रय लेकर उत्तम ध्यान पर आरूढ होता है (४२-४३) ।

६ क्रम-क्रम का विचार करते हुए यहां लाघव पर दृष्टि रखकर धर्मध्यान के साथ शुक्लध्यान के भी क्रम का निरूपण कर दिया गया है । उसके प्रसंग में यह कहा गया है कि केवलियों के मुक्ति की प्राप्ति में जब अन्तर्मुहूर्त मात्र शेष रहता है तब वे जो क्रम से मनयोग आदि का निग्रह करते हैं, यही शुक्लध्यान की प्रतिपत्ति का क्रम है । शेष धर्मध्यानियों के ध्यान की प्रतिपत्ति का क्रम समाधि के अनुसार-जैसे भी स्वस्थता प्राप्त होती है तदनुसार-जानना चाहिए (४४) ।

७ ध्यातव्य-ध्यातव्य का अर्थ ध्यान के योग्य विषय (ध्येय) है । वह आज्ञा, अपाय, विपाक और संस्थान के भेद से चार प्रकार का है । इनके चिन्तन से क्रमशः धर्मध्यान के आज्ञाविचय, अपायविषय, विपाकविचय और संस्थानविचय ये चार भेद हो जाते हैं । नय, भंग, प्रमाण और गम (चतुर्विंशतिदण्डक आदि) से गम्भीर ऐसे कुछ सूक्ष्म पदार्थ हैं जिनका परिज्ञान मन्दबुद्धि जनों को नहीं हो पाता । ऐसी स्थिति

में यदि उसे बुद्धि की मन्दता से, यथार्थ वस्तु स्वरूप के प्रतिपादक आचार्यों के अभाव से, जानने योग्य धर्मास्तिकाय आदि की गम्भीरता (दुःखबोधता) से, ज्ञानावरण के उदय से तथा हेतु और उदाहरण के असम्भव होने से यदि जिज्ञासित पदार्थ का ठीक से बोध नहीं होता है तो बुद्धिमान् धर्मध्यानी को यह विचार करना चाहिए कि सर्वज्ञ का मत-वचन (जिनाज्ञा) असत्य नहीं हो सकता । कारण यह कि प्रत्युपकार की अपेक्षा न रखनेवाले जिन भगवान् सर्वज्ञ होकर राग, द्वेष और मोह को जीत चुके हैं-उनसे सर्वथा रहित हो चुके हैं; अत एव वे वस्तुस्वरूप का अन्यथा (विपरीत) कथन नहीं कर सकते । इस प्रकार से वह प्राणिमात्र के लिए हितकर जिनवचन (जिनाज्ञा) के विषय में विचार करता है (४५-४९)

जो प्राणी राग, द्वेष, कषाय और आस्रव आदि क्रियाओं में प्रवर्तमान हैं वे इस लोक और परलोक दोनों ही लोकों में अनेक प्रकार के अपायों (दुःखों) को प्राप्त होनेवाले हैं । धर्मध्यानी वर्जनीय अकार्य का परित्याग करता हुआ उक्त अपायों के विषय में विचार किया करता है (५०) ।

विपाक का अर्थ कर्म का उदय है । मन, वचन व काय योगों से तथा मिथ्यादर्शनादि रूप जीवगुणों के प्रभाव से उत्पन्न होनेवाला कर्म का विपाक प्रकृति, स्थिति, प्रदेश और अनुभाव के भेद से भेद को प्राप्त है । इनमें प्रत्येक शुभ और अशुभ (पुण्य-पाप) इन दो में विभक्त है; इत्यादि प्रकार से धर्मध्यानी कर्म के विपाक के विषय में विचार किया करता है (५१) ।

ध्यातव्य के चतुर्थ भेद (संस्थान) का निरूपण करते हुए यहां यह कहा गया है कि धर्मध्यानी द्रव्यों के लक्षण, संस्थान, आसन (आधार), भेद, प्रभाण और उत्पादादि पर्यायों का विचार करता हुआ धर्मादि पांच अस्तिकाय स्वरूप लोक की स्थिति का भी विचार करता है । इसके अतिरिक्त जीव जो उपयोग स्वरूप, अनादिनिधन, शरीर से भिन्न, अमूर्तिक और अपने कर्म का कर्ता व भोक्ता है उसका विचार करता है तथा अपने ही कर्म के वश जो उसका संसार में परिभ्रमण हो रहा है उससे उसका किस प्रकार से उद्धार हो सकता है, इत्यादि का भी गम्भीर विचार करता है। यहां संसार को समुद्र की उपमा देकर दोनों की समानता का अच्छा चित्रण किया गया है (५२-६२) ।

८ ध्याता-ध्याता के प्रसंग में कहा गया है कि प्रकृत धर्मध्यान के ध्याता सब प्रमादों से रहित-अप्रमत्त गुणस्थानवर्ती-मुनि और क्षीणमोह (क्षपक निर्ग्रन्थ) एवं उपशान्तमोह (उपशामक निर्ग्रन्थ) होते हैं (६३) ।

इस धर्मध्यान के ही प्रसंग में लाघव की अपेक्षा रखकर शुक्लध्यान के भी ध्याता का विचार करते हुए यह कहा गया है कि जो ये धर्मध्यान के ध्याता हैं वे ही अतिशय प्रशस्त संहनन से युक्त होते हुए पृथक्त्ववितर्क सविचार ओर एकत्ववितर्क अविचार इन दो शुक्लध्यानों के भी ध्याता होते हैं । विशेष इतना है कि चौदह पूर्वों के पारगामी होते हैं । शेष दो शुक्लध्यानों के-सूक्ष्म क्रियानिवर्ति और व्युच्छिन्नक्रियाप्रतिपाति के-ध्याता क्रम से सयोगकेवली और अयोगकेवली होते हैं (६४) ।



९ अनुप्रेक्षा-इसके प्रसंग में यह कहा गया है कि अन्तर्मुहूर्त प्रमाण ध्यानकाल को समाप्त हो जाने पर जब धर्मध्यान विनष्ट हो जाता है तब पूर्व में उस धर्मध्यान से जिसका चित्त सुसंस्कृत हो चुका है वह मुनि ध्यान के उपरत हो जाने पर भी सदा अनित्यादि भावनाओं के चिन्तन में तत्पर होता है (६५) ।

१० लेश्या-धर्मध्यानी के क्रम से उत्तरोत्तर विशुद्धि को प्राप्त होनेवाली पीत, पद्म और शुक्ल ये तीन प्रशस्त लेश्यायें हुआ करती हैं जो तीव्र, मन्द व मध्यम भेदों से युक्त होती हैं (६६) ।

११ लिंग-धर्मध्यानी का परिचय किन हेतुओं के द्वारा होता है, इसे स्पष्ट करते हुए कहा गया है कि आगम, उपदेश, आज्ञा और निसर्ग से जो जिनोपदिष्ट पदार्थों का श्रद्धान होता है उससे तथा जिनदेव, साधु और उनके गुणों के कीर्तन आदि से उक्त धर्मध्यानी का बोध हो जाता है (६७-६८) ।

१२ फल-धर्मध्यान के फल का निर्देश यहां न करके लाघव की दृष्टि से उसका निर्देश आगे शुक्लध्यान के प्रकरण (गा. ९३) में किया गया है । इस प्रकार उपर्युक्त भावना आदि बारह अधिकारों के आश्रय से यहां (६८) धर्मध्यान की प्ररूपणा समाप्त हो जाती है ।

४ शुक्लध्यान-

जिन पूर्वोक्त भावना आदि बारह अधिकारों के द्वारा धर्मध्यान की प्ररूपणा की गई है उन बारह अधिकारों की अपेक्षा प्रस्तुत शुक्लध्यान की प्ररूपणा में भी रही है । उनमें से भावना, देश, काल और आसन विशेष इन चार अधिकारों में उसकी धर्मध्यान से कुछ विशेषता नहीं रही है । इसलिए उनकी प्ररूपणा न करके यहां शेष आवश्यक अधिकारों से ही शुक्लध्यान का निरूपण किया गया है । यथा-

५ आलम्बन-क्षमा, मार्दव, आर्जव और मुक्ति ये यहां शुक्लध्यान के आलम्बन निर्दिष्ट किये गये हैं (६९) ।

६ क्रम-पृथक्त्ववितर्क सविचार, एकत्ववितर्क अविचार, सूक्ष्मक्रियानिवर्ति और व्युच्छिन्नक्रियाप्रतिपाति के भेद से शुक्लध्यान चार प्रकार का है । इनमें प्रथम दो शुक्लध्यानों के क्रम का निरूपण धर्मध्यान के प्रकरण (४४) में किया जा चुका है । इसलिए उन्हें छोड़कर अन्तिम दो शुक्लध्यानों के क्रम का विचार करते हुए यहां यह कहा गया है कि मन का विषय जो तीनों लोक है उसका छद्मस्थ ध्याता क्रम से संक्षेप (संकोच) करता हुआ उस मन को परमाणु में स्थापित करता है और अतिशय स्थिरतापूर्वक ध्यान करता है । तत्पश्चात् केवली जिन उसे परमाणु से भी हटाकर उस मन से सर्वथा रहित होते हुए अन्तिम दो शुक्लध्यानों के ध्याता हो जाते हैं । वह किस प्रकार से उस मन के विषय का संक्षेप कर उसे परमाणु में स्थापित करता है तथा उससे भी फिर उसे किस प्रकार से हटाता है, इसे आगे स्पष्ट करते हुए यह कहा गया है कि जिस प्रकार समस्त शरीर में व्याप्त विष को मंत्र के द्वारा डंक में रोक दिया जाता है और तत्पश्चात् उसे अतिशय प्रधान मंत्र के योग से उस डंक स्थान से भी हटा दिया जाता है उसी प्रकार तीनों लोकरूप शरीर में व्याप्त मनरूप विष को ध्यानरूप मंत्र के बल से युक्त ध्याता डंकस्थान के समान

परमाणु में रोक देता है और तत्पश्चात् जिनरूप वैद्य (मांत्रिक) उसे उस परमाणु से भी हटा देता है । आगे इसी बात को अग्नि और जल के दृष्टान्तों द्वारा भी पुष्ट किया गया है । इस प्रकार मन का निरोध हो जाने पर फिर क्रम से वचनयोग और काययोग का भी निरोध करके वह शैल के समान स्थिर होता हुआ शैलेशी केवली हो जाता है (७०-७६) ।

७-ध्यातव्य—शुक्लध्यान के ध्येय का विचार करते हुए यहां कहा गया है कि पृथक्त्ववितर्क सविचार नामक प्रथम शुक्लध्यान में ध्याता पूर्वगत श्रुत के अनुसार अनेक नयों के आश्रय से आत्मादि किसी एक वस्तुगत उत्पाद, स्थिति और भंग (व्यय) रूप पर्यायों का विचार करता है । इस ध्यान में चूंकि अर्थ से अर्थान्तर, व्यंजन (शब्द) से व्यंजनान्तर और विवक्षित योग से योगान्तर में संक्रमण होता है; इसलिए उसे सविचार कहा गया है । वह वीतराग को हुआ करता है (७७-७८) ।

एकत्व वितर्क अविचार नामक द्वितीय शुक्लध्यान में ध्याता उपर्युक्त उत्पादादि पर्यायों में से किसी एक ही पर्याय का विचार करता है । इस ध्यान में चित्त वायु के संचार से रहित दीपक के समान स्थिर हो जाता है । इस ध्यान में चूंकि अर्थ से अर्थान्तर आदि का संक्रमण नहीं होता, इसलिए उसे अविचार कहा गया है । प्रथम शुक्लध्यान को समान इसमें भी श्रुत का आलम्बन रहता है (७९-८०) ।

जो योगों का कुछ निरोध कर चुका है तथा जिसके उच्छ्वास-निःश्वास रूप सूक्ष्म काय की क्रिया ही शेष रही है ऐसे केवली को जब मुक्ति की प्राप्ति में अन्तर्मुहूर्त मात्र ही शेष रहता है तब उनके सूक्ष्मक्रियानिर्वर्ति नाम का तीसरा शुक्लध्यान होता है (८१) ।

शैल के समान अचल होकर शैलेशी अवस्था को प्राप्त हुए उन्ही केवली के व्युच्छिन्नक्रिया प्रतिपाति नाम का चौथा परम शुक्लध्यान होता है (८२) ।

ये चारों शुक्लध्यान योग की अपेक्षा किनके होते हैं, इसे स्पष्ट करते हुए आगे कहा गया है कि प्रथम शुक्लध्यान एक योग अथवा सब योगों में होता है, दूसरा शुक्लध्यान तीनों योगों में से किसी एक योग में होता है, तीसरा शुक्लध्यान काययोग में होता है; तथा चौथा शुक्लध्यान योगों से रहित हो जाने पर अयोगी जिन को होता है (८३) ।

यहां यह आशंका हो सकती थी कि केवली को जब मन का अभाव हो चुका है तब उनके तीसरा और चौथा शुक्लध्यान कैसे सम्भव है, क्योंकि मनविशेष का नाम ही तो ध्यान है ? इस आशंका के समाधान स्वरूप आगे यह कहा गया है कि जिस प्रकार छद्मस्थ के अतिशय निश्चल मन को ध्यान कहा जाता है उसी प्रकार केवली के अतिशय निश्चल काय को ध्यान कहा जाता है, कारण यह कि योग की अपेक्षा उन दोनों में कोई भेद नहीं है । इस पर पुनः यह आशंका हो सकती थी कि अयोग केवली को तो वह (काययोग) भी नहीं रहा, फिर उनके व्युच्छिन्नक्रियाप्रतिपाति नाम का चौथा शुक्लध्यान कैसे माना जा सकता है ? इसके-परिहार स्वरूप आगे यह कहा गया है कि पूर्वप्रयोग, कर्मनिर्जरा का सद्भाव,

शब्दार्थबहुतता और जिनचन्द्रागम; इन हेतुओं के द्वारा सयोग और अयोग केवलियों के चित्त का अभाव हो जाने पर भी जीवोपयोग क सद्भाव बना रहने से क्रमशः सूक्ष्मक्रियानिर्वर्ति और व्युच्छिन्नक्रियाप्रतिपाति ये दो शुक्लध्यान कहे जाते हैं (८४-८६)

८ ध्याता-शुक्लध्यान के ध्याताओं का कथन धर्मध्यान के प्रकरण (६३-६४) में किया जा चुका है ।

९ अनुप्रेक्षा-शुक्लध्यानी ध्यान के समाप्त हो जाने पर भी आस्रवद्वारापाय, संसाराशुभानुभाव, अनन्तभवसन्तान और वस्तुविपरिणाम इन चार अनुप्रेक्षाओं का चिन्तन करता है (८७-८८)

१० लेश्या-प्रथम दो शुक्लध्यान शुक्ललेश्या में और तीसरा परम शुक्ललेश्या में होता है । चौथा शुक्लध्यान लेश्या से रहित है (८६) ।

११ लिंग-अवध, असम्मोह, विवेक और व्युत्सर्ग ये चार शुक्लध्यान के लिंग कहे गये हैं । परीषह और उपसर्ग के द्वारा न ध्यान से विचलित होना और न भयभीत होना, यह अवधलिंग है । सूक्ष्म पदार्थों और देवनिर्मित माया में मूढता को प्राप्त न होना, यह असम्मोह का लक्षण है । आत्मा को शरीर से भिन्न समझना तथा सब संयोगों को देखना, इसका नाम विवेक है । निःसंग होकर शरीर और उपधिका परित्याग करना, इसे व्युत्सर्ग कहा जाता है (६०-६२) ।

१२ फल-शुक्लध्यान के फल का विचार करते हुए यहां कहा गया है कि शुभास्रव, संवर, निर्जरा और देवसुख ये जो शुभानुबन्धी धर्मध्यान के फल हैं विशेषरूप से वे ही शुभ आस्रव आदि और अनुपम देवसुख ये प्रथम दो शुक्लध्यानों के फल हैं । अन्तिम दो शुक्लध्यानों का फल निर्वाण की प्राप्ति है (९३-९४) ।

इस प्रकार शुक्लध्यान की प्ररूपणा को समाप्त करते हुए धर्म और शुक्लध्यान निर्वाण के कारण क्यों और किस प्रकार से हैं, इसे विविध दृष्टान्तों द्वारा सिद्ध किया गया है (९५-१०२) ।

अन्त में ध्यान के द्वारा इस लोक सम्बन्धी भी शारीरिक ओर मानसिक दुःख दूर होते हैं, यह बतलाते हुए सब गुणों के आधारभूत और दृष्ट-अदृष्ट सुख के साधक ऐसे प्रशस्त ध्यान के श्रद्धान, ज्ञान और चिन्तन की प्रेरणा की गई है (१०३-५) । X X X



ध्यान के स्वामी

ध्यानशतक में तत्त्वार्थसूत्र के समान ध्यान के आर्त, रौद्र, धर्म और शुक्ल ये चार भेद निर्दिष्ट किये गये हैं । इनमें से प्रत्येक के भी चार-चार भेद कहे गये हैं ।

आर्तध्यान—

उनमें चारों प्रकार का आर्तध्यान छठे गुणस्थान तक सम्भव है, यह अभिप्राय तत्त्वार्थसूत्र^१ और ध्यानशतक (१८) दोनों में ही प्रगट किया गया है ।

आ. पूज्यपाद विरचित तत्त्वार्थसूत्र की सर्वार्थसिद्धि नामक टीका में प्रकृत सूत्र की स्पष्ट करते हुए यह विशेषता प्रगट की गई है कि अविरतों-असंयतसम्यग्दृष्टि तक-और देशविरतों के वह चारों प्रकार का आर्तध्यान होता है, क्योंकि वे सब असंयम परिणाम से सहित होते हैं । परन्तु प्रमत्तसंयतों के प्रमाद के उदय की तीव्रता से कदाचित् निदान को छोड़कर शेष तीन आर्तध्यान होते हैं^२ ।

तत्त्वार्थवार्तिक में इस प्रसंग में इतना मात्र कहा गया है कि निदान को छोड़कर शेष तीन आर्तध्यान प्रमाद के उदय की तीव्रता से प्रमत्तसंयतों के कदाचित् हुआ करते हैं । सूत्र की स्थिति को देखते हुए यह स्वयं प्रगट है कि प्रथम तीन आर्तध्यान प्रमत्तसंयतों तक कदाचित् होते हैं, परन्तु निदान प्रमत्तसंयतों के नहीं होता^३ ।

मूलाचार, स्थानांग, समवायांग और औपपातिकसूत्र में किसी भी ध्यान के स्वामियों का उल्लेख नहीं किया गया है ।

हरिवंशपुराण में सामान्य से इतना मात्र निर्देश किया गया है कि वह आर्तध्यान छह गुणस्थान भूमिवाला है-छह गुणस्थानों में सम्भव है^४ ।

ज्ञानार्णव में उसका हरिवंशपुराण के समान सामान्य से 'षड्गुणस्थानभूमिक' ऐसा निर्देश करके भी आगे यह स्पष्ट कर दिया गया है कि संयतासंयतों में तो वह चारों प्रकार का आर्तध्यान होता है, परन्तु प्रमत्तसंयतों के वह निदान से रहित शेष तीन प्रकार का होता है^५ ।

१. दुःखाद् बिभेषि नितरामभिवाच्छसि सुखमतोऽहमप्यात्मन् । दुःखापहारि सुखकरमनुशास्मि तवानुमतमेव ॥ आत्मानु. २.

२. तदविरत-देशविरत-प्रमत्तसंयतानाम् । त. सू. (दि.) ९-३४, श्वे. ९-३५ ।

३. तत्राविरत-देशविरतानां चतुर्विधमार्तं भवति, असंयमपरिणामोपेतत्वात् ।

प्रमत्तसंयतानां तु निदानवर्ज्यमन्यदार्तत्रयं प्रमादोदयोद्रेकात् कदाचित् स्यात् । स. सि. ९-३४ ॥

४. कदाचित् प्राच्यमार्तध्यानत्रयं प्रमत्तानाम् ।

निदानं वर्जयित्वा अन्यदार्तत्रयं प्रमादोदयोद्रेकात् कदाचित् प्रमत्तसंयतानां भवति । त. वा. ९, ३४, १ ।

५. अधिष्ठानं प्रमादोऽस्य तिर्यग्गतिफलस्य हि । परोक्षं मिश्रको भावः षड्गुणस्थानभूमिकम् ॥ ५६-१८ ॥

६. अपथ्यमपि पर्यन्ते रम्यमप्यग्रिमक्षणे । विद्ध्यसद्भयानमेतद्धि षड्गुणस्थानभूमिकम् ॥



रौद्रध्यान—

रौद्रध्यान के स्वामियों का निर्देश करते हुए उसका अस्तित्व तत्त्वार्थसूत्र (९/३५), सर्वार्थसिद्धि (९/३५), तत्त्वार्थवार्तिक (९/३५), ध्यानशतक (२३), हरिवंशपुराण (५६-२६) और ज्ञानार्णव (३६, पृ. ३६९) आदि प्रायः सभी ग्रन्थों में प्रथम पांच गुणस्थानों में निर्दिष्ट किया गया है ।

धर्मध्यान—

धर्मध्यान के स्वामियों के विषय में परस्पर काफी मतभेद रहा है । यथा—तत्त्वार्थधिगमभाष्य सम्मत सूत्रपाठ के अनुसार तत्त्वार्थसूत्र में अप्रमत्तसंयत, उपशान्तकषाय और क्षीणकषाय के उसका सद्भाव प्रगट किया गया है^१ । यहां सूत्र में उपयुक्त 'अप्रमत्तसंयतस्य' इस एकवचनान्त पद से ऐसा प्रतीत होता है कि उससे केवल सातवें गुणस्थान को ही ग्रहण किया गया है । आगे उल्लिखित उपशान्तकषाय और क्षीणकषाय शब्दों से ग्यारहवां और बारहवां ये दो गुणस्थान विवक्षित रहे दिखते हैं । ऐसी अवस्था में मध्य के अपूर्वकरण, अनिवृत्तिकरण और सूक्ष्मसम्पराय गुणस्थानों में कौन-सा ध्यान होता है, यह विचारणीय है । कारण यह कि इसे न तो मूल सूत्र में स्पष्ट किया गया है और न उसके भाष्य में भी ।

ध्यानशतक (६३) में भी लगभग यही कहा गया है । परन्तु वहां 'सव्वप्पमायरहिया मुणओ' ऐसा जो बहुवचनात्मक निर्देश किया गया है उससे ऐसा प्रतीत होता है कि ग्रन्थकार को समस्त प्रमादों से रहित-अप्रमत्तसंयत से लेकर सूक्ष्मसम्पराय पर्यन्त—सभी मुनि धर्मध्यान के स्वामी अभिप्रेत रहे हैं । आगे उपशान्तमोह और क्षीणमोह का पृथग्रूप में जो निर्देश किया गया है उससे सयोग और अयोग केवलियों की व्यावृत्ति हो जाती है । टीकाकार हरिभद्रसूरिने क्षीणमोह से क्षपक निर्ग्रन्थों और उपशान्तमोह से उपशमक निर्ग्रन्थों को ग्रहण किया है । इस प्रकार से भी पूर्वोक्त अपूर्वकरणादि उक्त तीन गुणस्थानों का ग्रहण हो जाता है ।

सर्वार्थसिद्धिसम्मत सूत्रपाठ के अनुसार तत्त्वार्थ सूत्र में धर्म्यध्यान के स्वामिविषयक कुछ उल्लेख नहीं किया गया, उसमें मात्र धर्म्यध्यान के भेदों का सूचक स्वरूप मात्र कहा गया है^२ । वहां आर्त, रौद्र और शुक्ल इन तीन ध्यानो के स्वामियों का निर्देश करने पर भी धर्म्यध्यान के स्वामियों का निर्देश क्यों नहीं किया गया, यह विचारणीय है । हां, यह अवश्य है कि उस सूत्र के अभिप्राय को स्पष्ट करते हुए सर्वार्थसिद्धि में यह निर्देश किया गया है कि उक्त धर्म्यध्यान अविरत, देशविरत, प्रमत्तसंयत और अप्रमत्तसंयत इन चार के होता है^३ । बृहद्द्रव्यसंग्रह टीका में उसका अस्तित्व इन्हीं चार गुणस्थानों में स्वीकार किया गया है^४ । इसी प्रकार अमितगतिश्रावकाचार (१५-१७) में भी उनका सद्भाव इन्हीं चार गुणस्थानों में बतलाया गया है ।

संयतासंयतेष्वेतच्चतुर्भेदं प्रजायते । प्रमत्तसंगतानां तु निदानरहितं त्रिधा ॥ ३८-३९, पृ. २६० ॥

१. आज्ञापाय-विपाक-संस्थानविचयाय धर्ममप्रमत्तसंयतस्य । उपशान्त-क्षीणकषाययोश्च । त. सू. ९, ३७-३८ ॥

२. आज्ञापाय-विपाक-संस्थानविचयाय धर्म्यम् । त. सू. ९-३६ ।

३. तदविरत-देशविरत-प्रमत्ताप्रमत्तसंयतानां भवति । स. सि. ९-३६ ।

४. अतः परम् आर्त-रौद्रपरित्यागलक्षणमाज्ञापाय-विपाक-संस्थानविचयसंज्ञं चतुर्भेदभिन्नं तारतम्यवृद्धिक्रमेणासंयतसम्यग्दृष्टि-देशविरत-प्रमत्तसंयताप्रमत्ताभिधानचतुर्गुणस्थानवर्तिजीवसम्भवम् । बृहद् द्र.टी. ४८, पृ. १७५

तत्त्वार्थवार्तिक में धर्म्यध्यान के स्वामियों का पृथक् से स्पष्ट निर्देश तो उस प्रसंग में नहीं किया गया, जैसा कि सर्वार्थसिद्धि में किया गया है। परन्तु वहां शंका के रूप में यह कहा गया है कि उक्त धर्म्यध्यान अप्रमत्तसंयत के होता है। उसका समाधान करते हुए यह कहा गया है कि ऐसा सम्भव नहीं है, क्योंकि वैसा स्वीकार करने पर अप्रमत्त के पूर्ववर्ती असंयतसम्यग्दृष्टि आदि तीन गुणस्थानों में उसके अभाव का प्रसंग दुर्निवार होगा। पर सम्यक्त्व के प्रभाव से इन तीन गुणस्थानों में भी वह होता है। इसके बाद वहां यह दूसरी शंका उठायी गई है कि उक्त धर्म्यध्यान पूर्व गुणस्थानवर्तियों के ही नहीं, बल्कि उपशान्तकषाय और क्षीणकषाय के भी होता है। इस शंका के समाधान में कहा गया है कि यह भी ठीक नहीं है, क्योंकि वैसा स्वीकार करने पर इन दो गुणस्थानों में जो शुक्लध्यान का अस्तित्व स्वीकार किया गया है उसके वहां अभाव का प्रसंग प्राप्त होगा। इस पर यदि यह कहा जाय कि उनके धर्म्य और शुक्ल ये दोनों ही ध्यान हो सकते हैं, तो यह भी संगत नहीं है; क्योंकि पूर्व (धर्म्य) ध्यान उनके नहीं माना गया है। आर्ष में उसे उपशमक और क्षपक दोनों श्रेणियों में नहीं माना जाता, किन्तु उनके पूर्ववर्ती गुणस्थानों में माना जाता है^१। यहां अगले सूत्र (९-३७) की उत्थानिका में यह सूचना अवश्य की गई है कि वह अविरत, देशविरत, प्रमत्तसंयत और अप्रमत्तसंयतों के होता है।

धवला में जो प्रकृत धर्म्यध्यान के स्वामि विषयक उल्लेख किया गया है वह बहुत स्पष्ट है। वहां यह शंका उठायी गई है कि धर्म्यध्यान सकषाय जीवों में ही होता है, यह कैसे जाना जाता है? इस शंका के समाधान में यह कहा गया है कि धर्म्यध्यान की प्रवृत्ति असंयतसम्यग्दृष्टि, संयतासंयत, प्रमत्तसंयत, अप्रमत्तसंयत, अपूर्वसंयत, अनिवृत्तिसंयत और सूक्ष्मसाम्परायिक क्षपकों व उपशमकों में होती है; इस जिनदेव के उपदेश से वह जाना जाता है^२।

हरिवंशपुराण में उक्त धर्म्यध्यान के स्वामियों के प्रसंग में इतना मात्र कहा गया है कि प्रमाद के अभाव में उत्पन्न होनेवाला वह अप्रमत्तगुणस्थानभूमिक है—अप्रमत्तगुणस्थान तक होता है। यहां यह स्पष्ट नहीं किया गया है कि वह प्रथम से सातवें गुणस्थान तक होता है अथवा चौथे से सातवें गुणस्थान तक होता है, अथवा एक मात्र सातवें गुणस्थान में ही होता है। यहां पूर्व में आर्तध्यान के प्रसंग में भी 'षड्गुणस्थानभूमिक' (५६-१८) ऐसा निर्देश करके उसका अस्तित्व प्रथम से छठे गुणस्थान तक प्रगट किया गया है^३।

आदिपुराण में उक्त धर्म्यध्यान की स्थिति को आगमपरम्परा के अनुसार सम्यग्दृष्टियों, संयतासंयतों और प्रमत्तसंयतों में स्वीकार करते हुए उसका परम प्रकर्ष अप्रमत्तों में माना गया है^४।

१. त. वा. ९, ३६, १४-१६।

२. असंजदसम्मादिट्टि-संजदासंजद-पमत्तसंजद-अप्यमत्तसंजद-अपुव्वसंजद-अणियट्टिसंजद-सुहुमसांपराइय-खवगोवसामएसु धम्मज्जाणस्स पवुत्ती होदि त्ति जिणोवएसो । धव. पु. १३, पृ. ७४।

३. अप्रमत्तगुणस्थानभूमिकं ह्यप्रमादजम् । पीत-पद्मलसल्लेश्याबलाधानमिहाखिलम् ॥ ह. पु. ५६-५१।

४. आ. पु. २१, १५५-५६।

भिधानचर्गुतुणस्थानवर्तिजीवसम्भवम् । बृहद्द. टी. ४८, पृ. १७५।



तत्त्वानुशासन में धर्म्यध्यान के स्वामियों के प्रसंग में प्रथमतः यह निर्देश किया गया है कि तत्त्वार्थ^१ में उसके स्वामी अप्रमत्त, प्रमत्त, देशसंयत और सम्यग्दृष्टि ये चार माने गये हैं । तदनन्तर वहां उक्त धर्म्यध्यान को मुख्य और उपचार के भेद से दो प्रकार का बतलाते हुए यह कहा गया है कि मुख्य धर्म्यध्यान अप्रमत्तों में और औपचारिक इतरो में—सम्यग्दृष्टि, देशसंयत और प्रमत्तसंयतों में—होता है^२ । आगे वहां यह भी कहा गया है कि जो मन से स्थिर है वह विकल श्रुत से भी उसका ध्याता होता है तथा प्रबुद्धधी-प्रकृष्ट ज्ञानी—दोनों श्रेणियों के नीचे उसका ध्याता माना गया है । यह आदिपुराण (२१-१०२) का अनुग्रहण है^३ । 'दोनों श्रेणियों के नीचे' इससे क्या अभिप्रेत है, यह स्पष्ट नहीं है । दोनों श्रेणियों से पूर्ववर्तियों के उक्त धर्म्यध्यान के अस्तित्व की सूचना वहां आगे फिर से भी की गई है^४ ।

अमितगतिश्रावकाचार में उक्त धर्म्यध्यान का सद्भाव सर्वार्थसिद्धि के समान असंयतसम्यग्दृष्टि आदि चार गुणस्थानों में ही निर्दिष्ट किया गया है^५ ।

ज्ञानार्णव में उसके स्वामियों के प्रसंग में यह कहा गया है कि उसके स्वामी मुख्य और उपचार के भेद से यथायोग्य अप्रमत्त और प्रमत्त ये दो मुनि माने गये हैं^६ । आगे वहां आदिपुराण और तत्त्वानुशासन के समान यह अभिप्राय प्रकट किया गया है कि सूत्र (आगम) में उसका स्वामी विकल श्रुत से भी युक्त कहा गया है, अधःश्रेणि में प्रवृत्त हुआ जीव धर्म्यध्यान का स्वामी सुना गया है^७ ।

आगे यहां यह भी निर्देश किया गया है कि कुछ आचार्य यथायोग्य हेतु से सम्यग्दृष्टि से लेकर अप्रमत्त गुणस्थान तक उक्त धर्म्यध्यान के चार स्वामियों को स्वीकार करते हैं^८ ।

ध्यानस्तव में लगभग आदिपुराण और तत्त्वानुशासन के समान धर्म्यध्यान के स्वामियों का निर्देश करते हुए कहा गया है कि उपशमक और क्षपक श्रेणियों से पहिले अप्रमत्त गुणस्थान में मुख्य धर्म्यध्यान होता

१. 'तत्त्वार्थ' से क्या अभिप्रेत रहा है, यह वहां स्पष्ट नहीं है । स्व. श्री पं. जुगलकिशोर जी मुख्तार ने उसके भाष्य में 'तत्त्वार्थ' शब्द से 'तत्त्वार्थवार्तिक' को ग्रहण किया है । पृ. ४९ ।
२. अप्रमत्तः प्रमत्तश्च सद्दृष्टिर्देशसंयतः । धर्म्यध्यानस्य चत्वारस्तत्त्वार्थे स्वामिनः स्मृताः ॥४६ ॥
मुख्योपचारभेदेन धर्म्यध्यानमिह-द्विधा । अप्रमत्तेषु तन्मुख्यमितरेष्वौपचारिकम् ॥४७ ॥
३. उक्त दोनों ग्रन्थों का वह श्लोक इस प्रकार है -
श्रुतेन विकलेनापि स्याद् ध्याता मुनिसत्तमः । प्रबुद्धधीरधःश्रेण्योर्धर्मध्यानस्य सुश्रुतः ॥ आ. पु. २१-१०२ ॥
श्रुतेन विकलेनापि ध्याता स्यान्मनसा स्थिरः । प्रबुद्धधीरधःश्रेण्योर्धर्मध्यानस्य सुश्रुतः ॥ तत्त्वानु. ५० ॥
४. अत्रेदानीं निषेधन्ति शुक्लध्यानं जिनोत्तमाः । धर्म्यध्यानं पुनः प्राहुः श्रेणिभ्यां प्राग्विर्वर्तिनाम् ॥ तत्त्वानु. ८३ ॥
५. अनपेतस्य धर्मस्य धर्मतो दशभेदतः । चतुर्थः पंचमः षष्ठः सप्तमश्च प्रवर्तकः ॥ १५-१७ ॥
६. मुख्योपचारभेदेन द्वौ मुनी स्वामिनौ मतौ । अप्रमत्त-प्रमत्ताख्यौ धर्मस्यैतो यथायथम् ॥ ज्ञाना. २५, पृ. २८१ ॥
७. श्रुतेन विकलेनापि स्वामी सूत्रे प्रकीर्तितः । अधःश्रेण्यां प्रवृत्तात्मा धर्म्यध्यानस्य सुश्रुतः ॥ ज्ञाना. २७, पृ. २८१ ॥
८. किं च कैश्चिच्च धर्मस्य चत्वारः स्वामिनः स्मृता । सद्दृष्ट्याप्रमत्तान्ता यथायोग्येन हेतुना ॥ ज्ञाना. २८, पृ. २८२ ॥

है तथा असंयतसम्यग्दृष्टि, संयतासंयत और प्रमत्तसंयत इन तीन में वह गौण होता है । आगे यहां यह भी कहा गया है कि अतिशय विशुद्धि को प्राप्त वह धर्म्यध्यान ही शुक्लध्यान होता हुआ दोनों श्रेणियों में होता है (१५-१६) । तत्त्वानुशासन में जहां 'इतरेषु' पद के द्वारा असंयतसम्यग्दृष्टि आदि तीन का संकेत किया गया है वहां प्रकृत ध्यानस्तव में कुछ स्पष्टता के साथ 'प्रमत्तादित्रये' पद के द्वारा उन तीन प्रमत्तसंयत, संयतासंयत और असंयतसम्यग्दृष्टि-की सूचना की गई है ।

इस प्रकार धर्म्यध्यान के स्वामियों के विषय में पर्याप्त मतभेद रहा है । अधिकांश ग्रन्थकारों ने उसे स्पष्ट न करके उसके प्रसंग में प्रायः उन्हीं शब्दों का उपयोग किया है, जो पूर्व परम्परा में प्रचलित रहे हैं ।

शुक्लध्यान—

शुक्लध्यान के स्वामियों के प्रसंग में तत्त्वार्थ सूत्र में यह निर्देश किया गया है कि प्रथम दो शुक्लध्यान श्रुतकेवली के और अन्तिम दो शुक्लध्यान केवली के होते हैं^१ । सूत्र में उपयुक्त 'च' शब्द के आश्रय से सर्वार्थसिद्धि और तत्त्वार्थवार्तिक में यह अभिप्राय व्यक्त किया गया है कि श्रुतकेवली के पूर्व के दो शुक्लध्यानों के साथ धर्म्यध्यान भी होता है । विशेष इतना है कि श्रेणि चढने के पहिले धर्म्यध्यान और दोनों श्रेणियों में वे दो शुक्लध्यान होते हैं^२ ।

तत्त्वार्थधिगमभाष्यसम्मत सूत्रपाठ के अनुसार उपशान्तकषाय और क्षीणकषाय के धर्म्यध्यान के साथ आदि के दो शुक्लध्यान भी होते हैं^३ । यहां भाष्य में यह विशेष सूचना की गई है कि आदि के वे दो शुक्लध्यान पूर्ववेदी के-श्रुतकेवली के-होते हैं^४ । सर्वार्थसिद्धिसम्मत सूत्रपाठ के अनुसार जहां 'पूर्ववित्' शब्द को मूल सूत्र में ही ग्रहण किया गया है वहां भाष्यसम्मत सूत्रपाठ के अनुसार उसे मूल सूत्र में नहीं ग्रहण किया गया है, पर उसकी सूचना भाष्यकार ने कर दी है । अन्तिम दो शुक्लध्यान यहां भी केवली के अभीष्ट हैं^५ ।

ध्यानशतक में भी यही अभिप्राय प्रगट किया गया है कि पूर्व दो शुक्लध्यानों के ध्याता उपशान्तमोह और क्षीणमोह तथा अन्तिम दो शुक्लध्यानों के ध्याता सयोग केवली और अयोग केवली होते हैं (६४) ।

धवला के अनुसार पृथक्त्ववितर्कवीचार नामक प्रथम शुक्लध्यान का ध्याता चौदह, दस अथवा नौ पूर्वों का धारक तीन प्रकार के प्रशस्त संहननवाला उपशान्तकषाय वीतराग छद्मस्थ होता है^६ तथा द्वितीय

१. शुक्ले चाद्ये पूर्वविदः । परे केवलिनः । त. सू. ६, ३७-३८ ।
२. च-शब्देन धर्म्यमपि समुच्चीयते । तत्र व्याख्यानतो विशेषप्रतिपत्तिरिति श्रेण्यारोहणात् प्राग्धर्म्यम्, श्रेण्योः शुक्ले इति व्याख्यायते । स. सि. ९-३७;
३. शुक्ले चाद्ये । त. सू. ९-३९ ।
४. आद्ये शुक्ले ध्याने पृथक्त्ववितर्कैकत्ववितर्के पूर्वविदो भवतः । त. भाष्य ९-३६ ।
५. परे केविनः । त. सू. ९-४० ।
६. धव. पु. १३, पृ. ७८ ।

एकत्ववितर्क-अविचार शुक्लध्यान का ध्याता चौदह, दस अथवा नौ पूर्वों का धारक वज्रर्षभ-वज्रनाराचसंहनन व अन्यतर संस्थानवाला क्षायिकसम्यग्दृष्टि क्षीणकषायकाल होता है^१ । विशेष रूप से यहां उपशान्तकषाय गुणस्थान में एकत्ववितर्क-अविचार और क्षीणकषायकाल में पृथक्त्ववितर्क-अविचार शुक्लध्यान की भी सम्भावना प्रगट की गई है^२ । सूक्ष्मक्रियाप्रतिपाती नामक तीसरा शुक्लध्यान सूक्ष्म काययोग में वर्तमान केवली के^३ और चौथा समुच्छिन्नक्रियाप्रतिपाती शुक्लध्यान योगनिरोध हो जाने पर शैलेश्य अवस्था में^४-अयोग केवली के-कहा गया है ।

हरिवंशपुराण में शुक्ल और परमशुक्ल के भेद से शुक्लध्यान दो प्रकार का कहा गया है । इसमें प्रत्येक दो-दो प्रकार का है-पृथक्त्ववितर्क अविचार व एकत्ववितर्क अविचार तथा सूक्ष्मक्रियाप्रतिपाती व समुच्छिन्नक्रियानिवर्तक । इनमें प्रथम शुक्लध्यान दोनों श्रेणियों के गुणस्थानों-उपशमश्रेणि के अपूर्वकरण, अनिवृत्तिकरण, सूक्ष्मसाम्पराय व उपशान्तमोह तथा क्षपकश्रेणि के अपूर्वकरण, अनिवृत्तिकरण, सूक्ष्मसाम्पराय व क्षीणमोह इन गुणस्थानों-में होता है^५ । द्वितीय शुक्लध्यान के स्वामी का कुछ स्पष्ट उल्लेख किया गया नहीं दिखा । सम्भवतः उसे सामान्य से पूर्ववेदी-क्षीणमोह के-अथवा योगनिरोध के पूर्व केवली के कहा गया है^६ । केवली जब तीनों बादर योगों को छोड़कर सूक्ष्मकाययोग का आलम्बन करते हैं तब वे शुक्लसामान्य से तृतीय और विशेषरूप से-परमशुक्ल की अपेक्षा-प्रथम सूक्ष्मक्रियाप्रतिपाती शुक्लध्यान पर आरूढ होने के योग्य होते हैं^७ । यह शुक्लध्यान समुद्घात क्रिया के पूर्ण होने तक होता है । तत्पश्चात् द्वितीय परमशुक्ल-समुच्छिन्नक्रियानिवर्ती शुक्लध्यान-आत्मप्रदेशपरिस्पन्दन, योग और प्राणादि कर्मों के विनष्ट हो जाने पर अयोग केवली के होता है^८ ।

आदिपुराण में भी हरिवंशपुराण के समान शुक्लध्यान के शुक्ल औप परमशुक्ल ये दो भेद निर्दिष्ट किये गये हैं । इनमें छद्मस्थों के-उपशान्तमोह और क्षीणमोह के-शुक्ल और केवलियों के परमशुक्ल होता है^९ ।

१. धव. पु. १३, पृ. ७९ ।

२. उवसंतकसायमि एयत्तविदक्कावीचारे संते 'उवसंतो दु पुधत्तं' इच्चेदेण विरोहो होदि त्ति णासंकणिज्जं, तत्थ पुधत्तमेवे ति णियमाभावादो । ण च खीणकसायद्धाए सव्वत्थ एयत्तविदक्कावीचारज्झाणमेव, जोगपरावत्तीए एगसमयपरुवणणहाणुवत्तिलेण तदद्धादीए पुधत्तविदक्कावीचारस्स वि संभवसिद्धीदो । धव. पु. १३, पृ. ८१ ।

३. धव. पु. १३, पृ. ८३-८६ ।

४. धव. पु. १३, पृ. ८७ ।

५. शुक्लं तत् प्रथमं शुक्लतर-लेश्याबलाश्रयम् । श्रेणीद्वयगुणस्थानं क्षयोपशमभावकम् । ह. पु. ५४-६३ ।

६. ह. पु. ५६, ६४-६८ ।

७. अन्तर्मुहूर्तशेषायुः स यदा भवतीश्वरः । तत्तुल्यस्थितिवेद्यादित्रितयश्च तदा पुनः ॥

समस्तं वाङ्मनोयोगं काययोगं च बादरम् । प्रहाप्यालम्ब्य सूक्ष्मं तु काययोगं स्वभावतः ॥

तृतीयं शुक्लं सामान्यात् प्रथमं तु विशेषतः । सूक्ष्मक्रियाप्रतीपाति ध्यानमस्कन्तुमर्हति ॥ ह. पु. ५६, ६९-७१ ।

८. ह. पु. ५६, ७२-७७ ।

९. शुक्लं परमशुक्लं चेत्याम्नाये तद् द्विधोदितम् । छद्मस्थस्वामिकं पूर्वं परं केवलिनं मतम् ॥ आ. पु. २१-१६७ ।



तत्त्वानुशासन में शुक्लध्यान का स्वरूप मात्र निर्दिष्ट किया गया है, उसके भेदों व स्वामियों आदि की कुछ चर्चा नहीं की गई है (२२१-२२) ।

ज्ञानार्णव में आदिपुराण के समान प्रथम दो शुक्लध्यान छद्मस्थ योगियों के और अन्तिम दो दोषों से निर्मुक्त केवलज्ञानियों के निर्दिष्ट किये गये हैं^१ ।

ध्यानस्तव में अतिशय विशुद्धि को प्राप्त धर्म्यध्यान को ही शुक्लध्यान कहा गया है जो दोनों श्रेणियों में-उपशमश्रेणि के अपूर्वकरण, अनिवृत्तिकरण और सूक्ष्मसाम्पराय तथा क्षपकश्रेणि के भी इन्हीं तीन गुणस्थानों में होता है (१६) । आगे शुक्लध्यान के चार भेदों का निर्देश करते हुए उनमें पृथक्त्ववितर्क सविचार और एकत्ववितर्क अविचार इन दो शुक्लध्यानों का अस्तित्व क्रम से तीन योगोंवाले ओर एक योगवाले पूर्ववेदी (श्रुतकेवली) के प्रगट किया गया है । तीसरा सूक्ष्मक्रियाप्रतिपाती शुक्लध्यान सूक्ष्म शरीर की क्रिया से युक्त सयोग केवली के और चौथा समुच्छिन्नक्रियानिवर्तक शुक्लध्यान समस्त आत्मप्रदेशों की स्थिरता से युक्त अयोग केवली के होता है (१७-२१) ।

उपसंहार—

तत्त्वार्थ सूत्र आदि अधिकांश ग्रन्थों में सामान्य से यह निर्देश किया गया है कि चारों प्रकार का आर्तध्यान छठे गुणस्थान तक हो सकता है । परन्तु सर्वार्थसिद्धि आदि कुछ ग्रन्थों में इतना विशेष कहा गया है कि निदान छठे गुणस्थान में नहीं होता ।

रौद्रध्यान की सम्भावना सर्वत्र पांचवें गुणस्थान तक बतलायी गई है ।*

धर्म्यध्यान—तत्त्वार्थसूत्र में भाष्यसम्मत सूत्रपाठ के अनुसार इसका सद्भाव अप्रमत्त, उपशान्तकषाय और क्षीणकषाय के बतलाया गया है । ध्यानशतक में भी लगभग यही अभिप्राय प्रगट किया गया है । टीकाकार हरिभद्रसूरि के स्पष्टीकरण से ऐसा प्रतीत होता है कि उन्हें उसका सद्भाव उपशमश्रेणि तथा क्षपकश्रेणि के अपूर्वकरण, अनिवृत्तिकरण और सूक्ष्मसाम्पराय गुणस्थानों में भी अभीष्ट है ।

सर्वार्थसिद्धि, तत्त्वार्थवार्तिक और अमितगतिश्रावकाचार में उसका सद्भाव अविरत, देशविरत, प्रमत्तसंयत और अप्रमत्तसंयत इन चार गुणस्थानों में स्वीकार किया गया है ।

ध्वलाकार उसे असंयतसम्यग्दृष्टि से लेकर सूक्ष्मसाम्पराय तक सात गुणस्थानों में स्वीकार करते हैं ।

हरिवंशपुराण में उसके स्वामी के सम्बन्ध में 'अप्रमत्तभूमिक' इतना मात्र संकेत किया गया है । उससे यदी अभिप्राय निकाला जा सकता है कि सम्भवतः हरिवंशपुराणकार को उसका अस्तित्व सर्वार्थसिद्धि आदि के समान असंयतसम्यग्दृष्टि से लेकर अप्रमत्तसंयत तक चार गुणस्थानों में अभिप्रेत है ।

आदिपुराण में उसे आगमपरम्परा के अनुसार सम्यग्दृष्टियों, संयतासंयतों और प्रमत्तसंयतों में स्वीकार कर उसका परम प्रकर्ष अप्रमत्तों में माना गया है । यही अभिप्राय तत्त्वानुशासनकार का भी रहा है ।

१ छद्मस्थयोगिनामाद्ये द्वे तु शुक्ले प्रकीर्तिते । द्वे त्वन्त्ये क्षीणदोषाणां केवलज्ञानचक्षुषाम् ॥ ज्ञाना. ७, पृ. ४३१.

* पंचवस्तु वगैरे ग्रंथोमां छद्मा गुणस्थानकमां पण क्यारेक निरनुबंध स्वल्पकालीन रौद्रध्याननो स्वीकार करायो छे. जुओ गाथा - २३ टिप्पन



ज्ञानार्णव में अप्रमत्त और ये दो मुनि उसके स्वामी माने गये हैं । मतान्तर से वहां उसका अस्तित्व सम्यग्दृष्टि आदि चार गुणस्थानों में प्रगट किया गया है ।

ध्यानस्तव में असंयतसम्यग्दृष्टि आदि चार गुणस्थानों में उसके अस्तित्व को सूचित करते हुए सम्भवतः यह अभिप्राय प्रगट किया गया है कि प्रकृत धर्म्यध्यान ही अतिशय विशुद्धि को प्राप्त होकर शुक्लध्यानरूपता को प्राप्त होता हुआ दोनों श्रेणियों में भी रहता है । इस प्रकार से ध्यानस्तवकार सम्भवतः प्रकृत धर्म्यध्यान हो असंयतसम्यग्दृष्टि से लेकर उपशान्तकषाय व क्षीणकषाय तक स्वीकार करते हैं, अथवा शुक्लध्यान को वे दोनों श्रेणियों के अपूर्वकरणादि गुणस्थानों में स्वीकार करते हैं । प्रसंग प्राप्त श्लोक १६ का जो पदविन्यास है उससे ग्रन्थकार का अभिप्राय सहसा विदित नहीं होता है ।

शुक्लध्यान—सर्वार्थसिद्धिसम्मत सूत्रपाठ के अनुसार तत्त्वार्थसूत्र में पूर्व के दो शुक्लध्यान श्रुतकेवली के और अन्तिम दो शुक्लध्यान केवली के स्वीकार किये गये हैं । सर्वार्थसिद्धि और तत्त्वार्थवार्तिक के स्पष्टीकरण के अनुसार उपशमक और क्षपक इन दोनों श्रेणियों में—अपूर्वकरण, अनिवृत्तिकरण, सूक्ष्मसाम्पराय और उपशान्तमोह इन चार उपशमकों के तथा अपूर्वकरण, अनिवृत्तिकरण, सूक्ष्मसाम्पराय और क्षीणमोह इन चार क्षपकों के—क्रम से वे पूर्व के दो शुक्लध्यान होते हैं ।

तत्त्वार्थ भाष्यसम्मत सूत्रपाठ के अनुसार तत्त्वार्थसूत्र में पूर्व के दो शुक्लध्यान धर्म्यध्यान के साथ उपशान्तकषाय और क्षीणकषाय के तथा अन्तिम दो शुक्लध्यान केवली के निर्दिष्ट किये गये हैं । यही अभिप्राय ध्यानशतककार का भी रहा दिखता है ।

धवलाकार के अभिप्रायानुसार प्रथम शुक्लध्यान उपशान्तकषाय के, द्वितीय क्षीणकषाय के, तृतीय सूक्ष्म काययोग में वर्तमान संयोग केवली के और चतुर्थ शैलेश्य अवस्था में अयोग केवली के होता है । आदिपुराणकार और ज्ञानार्णव के कर्ता का भी यही अभिमत रहा है ।

हरिवंशपुराणकार के अभिमतानुसार प्रथम शुक्लध्यान दोनों श्रेणियों के गुणस्थानों में, द्वितीय सम्भवतः बादर योगों के निरोध होने तक संयोग केवली के, तृतीय सूक्ष्म उपयोग में वर्तमान संयोग केवली के और चतुर्थ अयोगी जिनके होता है ।

बृहद्द्रव्यसंग्रह टीका के अनुसार प्रथम शुक्लध्यान उपशमश्रेणि के अपूर्वकरण उपशमक, अनिवृत्ति उपशमक, सूक्ष्मसाम्पराय उपशमक और उपशान्तकषाय पर्यन्त चार गुणस्थानों में तथा क्षपक श्रेणिके अपूर्वकरण क्षपक, अनिवृत्तिकरण क्षपक और सूक्ष्मसाम्पराय क्षपक इन तीन गुणस्थानों में होता है । दूसरा शुक्लध्यान क्षीणकषाय गुणस्थान में, तीसरा उपचार के संयोगकेवली जिनके और चौथा शुक्लध्यान उपचार से अयोगिकेवली जिनके होता है (गा. ४८, पृ. १७६-७७) ।

ध्यानस्तवकार के मतानुसार अतिशय विशुद्ध धर्म्यध्यान रूप शुक्लध्यान दोनों श्रेणियों में रहता है । प्रथम शुक्लध्यान तीन योगोंवाले पूर्ववेदी के, द्वितीय एक योगवाले पूर्व वेदी के, तृतीय सूक्ष्म काययोग की क्रिया से युक्त संयोग केवली के और चतुर्थ अयोगी जिनके होता है ।

ध्यानशतक का तुलनात्मक अध्ययन

X X X अब आगे हम प्रस्तुत ध्यानशतक पर पूर्ववर्ती कौन से जैन ग्रन्थों का कितना प्रभाव रहा है, इसका कुछ विचार करेंगे-

ध्यानशतक और मूलाचार

आचार्य वट्टकेर (सम्भवतः प्र.-द्वि. शती) विरचित मूलाचार यह एक मुनि के आचार विषयक महत्त्वपूर्ण ग्रन्थ है । वह बारह अधिकारों में विभक्त है । उसके पंचाचार नामक पांचवें अधिकार में तप आचार की प्ररूपणा करते हुए अभ्यन्तर तप के जो छह भेद निर्दिष्ट किये गये हैं उनमें पांचवां ध्यान है । इस ध्यान की वहां संक्षेप में (गा. १९७-२०८) प्ररूपणा की गई है । वहां सर्वप्रथम ध्यान के आर्त, रौद्र, धर्म और शुक्ल इन चार भेदों का निर्देश करते हुए उनमें आर्त और रौद्र इन दो को अप्रशस्त तथा धर्म और शुक्ल इन दो को प्रशस्त कहा गया है (१९७) । आगे उन चार ध्यानों के स्वरूप को यथाक्रम से प्रगट करते हुए यह कहा गया है कि अमनोज्ञ (अनिष्ट) के संयोग, इष्ट के वियोग, परीषह (क्षुधादि की वेदना) और निदान के विषय में जो कषाय सहित ध्यान (चिन्तन) होता है उसे आर्तध्यान कहते हैं (१९८) । चोरी, असत्य, संरक्षण-विषयभोगादि के साधनभूत धनादि के संरक्षण-और छह प्रकार के आरम्भ के विषय में जो कषायपूर्ण चिन्तन होता है उसे रौद्रध्यान कहा जाता है (१९९) । उपर्युक्त आर्त और रौद्र ये दोनों ध्यान चूकि सुगति-देवगति व मुक्ति की प्राप्ति में बाधक है, अत एव यहां उन्हें छोड़कर व धर्म और शुक्ल ध्यान में उद्यत होकर मन की एकाग्रतापूर्वक उनके चिन्तन की प्रेरणा की गई है । (२००-२०१) ।

आगे क्रम प्राप्त धर्मध्यान के आज्ञाविचय, अपायविचय, विपाकविचय और संस्थानविचय इन चार भेदों का निर्देश करते हुए पृथक् उनके स्वरूप को भी प्रगट किया गया है । अन्तिम संस्थानविचय के प्रसंग में यह भी कहा गया है कि धर्मध्यानी यहां अनुगत अनुप्रेक्षाओं का भी विचार करता है । तदनन्तर उन बारह अनुप्रेक्षाओं के नामों का निर्देश भी किया गया है (२०१-२०६) ।

तत्पश्चात् शुक्लध्यान के प्रसंग में यहां इतना मात्र कहा गया है कि उपशान्तकषाय पृथक्त्ववितर्क-विचार ध्यान का, क्षीणकषाय एकत्व-वितर्क-अवीचार ध्यान का, सयोगी केवली तीसरे सूक्ष्मक्रिय शुक्लध्यान का और अयोगी केवली समुच्छिन्नक्रिय का चिन्तन करता है (२०७-२०८) ।

मूलाचार में जहां प्रसंग प्राप्त इस ध्यान की संक्षेप में प्ररूपणा की गई है वहां ध्यान विषयक एक स्वतंत्र ग्रन्थ होने से ध्यानशतक में उसकी विस्तार से प्ररूपणा की गई है । दोनों में जो कुछ समानता व असमानता है वह इस प्रकार है -

मूलाचार में सामान्य से चार ध्यानों के नामों का निर्देश करते हुए आर्त व रौद्र को अप्रशस्त और धर्म व शुक्ल को प्रशस्त कहा गया है (५-१९७) । इसी प्रकार ध्यानशतक में भी उक्त चार ध्यानों के नाम का निर्देश करतो हुए उनमें अन्तिम दो ध्यानों को मुक्ति के साधनभूत तथा आर्त व रौद्र इन दो को संसार का कारणभूत कहा गया है (५) । यही उनकी अप्रशस्तता और प्रशस्तता है ।



मूलाचार में आर्तध्यान के चार भेदों का नामनिर्देश न करके सामान्य से उसका स्वरूप मात्र प्रगट किया गया है । उस स्वरूप को प्रगट करते हुए अमनोज्ञ के योग, इष्ट के वियोग, परीषह और निदान इस प्रकार से उसके चिन्तनीय विषय के भेद का जो दिग्दर्शन कराया गया है उससे उसके चार भेद स्पष्ट हो जाते हैं (५-१९८) । तत्त्वार्थ सूत्र (९-३२) में जहां उसके तृतीय भेद को वेदना के नाम से निर्दिष्ट किया गया है वहां प्रकृत मूलाचार में उसका निर्देश परीषह के नाम से किया गया है ।

ध्यानशतक में भी उसके चार भेदों का नामनिर्देश नहीं किया गया, फिर भी उसके चार भेदों का स्वरूप जो पृथक् पृथक् चार गाथाओं (६-९) के द्वारा निर्दिष्ट किया गया है उससे उसके चार भेद प्रकट है (१९-२२)। यहां उनका कुछ क्रमव्यत्यय अवश्य है । जैसे प्रथम भेद में अमनोज्ञ के वियोग द्वितीय भेद में शूल रोगादि की वेदना के वियोग, तृतीय भेद में अभीष्ट विषयों की वेदना (अनुभवन) के अवियोग और चतुर्थ भेद में निदान के विषय में चिन्तन । इस प्रकार मूलाचार में जो द्वितीय है वह ध्यानशतक में तृतीय है तथा मूलाचार में जो तृतीय है वह ध्यानशतक में द्वितीय है । इसके अतिरिक्त दोनों में वियोग और अवियोग विषयक भी कुछ विशेषता रही है । जैसे—मूलाचार में अमनोज्ञ का योग (संयोग) होने पर जो उसके विषय में संक्लेशरूप परिणति होती है उसे प्रथम आर्तध्यान कहा गया है । पर ध्यानशतक में अमनोज्ञ विषयों के वियोग के लिए तथा उनका वियोग हो जाने पर भविष्य में पुनः उनका संयोग न होने के विषय में जो चिन्तन होता है उसे प्रथम आर्तध्यान कहा गया है । यह केवल उक्तिभेद है, अभिप्राय में कुछ भेद नहीं है ।

मूलाचार में आर्तध्यान के समान रौद्रध्यान के भी स्वरूप का सामान्य से निर्देश किया गया है, उसके भेदों का नामनिर्देश नहीं किया गया (५-१९९) । फिर भी विषयक्रम के निर्देश से उसके चार भेद स्पष्ट दिखते हैं । यहां चतुर्थ भेद का विषय जो छह प्रकार का आरम्भ निर्दिष्ट किया गया है उसे हिंसा का ही द्योतक समझना चाहिए ।

ध्यानशतक में भी यद्यपि रौद्रध्यान के उन चार भेदों का नामनिर्देश तो नहीं किया, फिर भी आगे वहां चार (१९-२२) गाथाओं द्वारा उनके लक्षणों का जो पृथक् पृथक् निर्देश किया गया है उससे उसके चार भेद स्पष्ट हो जाते हैं । आगे (२३) उनकी चार संख्या का भी निर्देश कर दिया गया है ।

मूलाचार में धर्मध्यान के आज्ञाविचय, अपायविचय, विपाकविचय और संस्थानविचय इन चार भेदों का स्पष्टतया नामनिर्देश करते हुए उनके पृथक् पृथक् लक्षण भी कहे गये हैं (२०१-५) ।

ध्यानशतक में उसके उन चार भेदों का नामनिर्देश तो नहीं किया गया, किन्तु उसके प्ररूपक भावना आदि बारह द्वारों के अन्तर्गत ध्यातव्य द्वार की प्ररूपणा (४५-६२) में जो आज्ञा, अपाय, विपाक और द्रव्यों के लक्षण व संस्थान आदि के स्पष्टीकरणपूर्वक उनके चिन्तन की प्रेरणा की गई है उससे उसके वे नाम स्पष्ट हो जाते हैं^१ ।

१. तत्त्वार्थ सूत्र में (९-३६) भी उसके इन चार भेदों की सूचना विषयभेद के अनुसार ही की गई है ।

विशेष इतना है कि मूलाचार में उसके द्वितीय भेद के लक्षण में जहां कल्याणप्रापक उपायों, जीवों के अपायों और उनके सुख-दुःख को चिन्तनीय कहा गया है (५. २०३) वहां ध्यानशतक में रागद्वेषादि में वर्तमान जीवों के उभय लोकों से सम्बद्ध अपायों को चिन्तनीय निर्दिष्ट किया गया है (५०) । इसके अतिरिक्त मूलाचार में धर्मध्यान के चतुर्थ भेद के लक्षण को प्रगट करते हुए उसमें ऊर्ध्वलोक, अधोलोक और तिर्यग्लोक के आकारादि के चिन्तन के साथ अनुप्रेक्षाओं के चिन्तन की भी आवश्यकता प्रगट की गई है तथा आगे उन अनित्यादि बारह अनुप्रेक्षाओं के नामों का निर्देश भी कर दिया गया है (५. २०५-६) । परन्तु ध्यानशतक में व्यापक रूप में उनका व्याख्यान करते हुए यह कहा गया है कि धर्मध्यानी को उसमें द्रव्यों के लक्षण, संस्थान, आसन, विधान, मान (प्रमाण) और उनकी उत्पादादि पर्यायों के साथ ऊर्ध्वादि भेदों में विभक्त लोक के स्वरूप का भी चिन्तन करना चाहिए । इसके अतिरिक्त यहां यह भी कहा गया है कि जीव के स्वरूप, उसके संसार परिभ्रमण के कारण और उससे उद्धार होने के उपाय का भी विचार करना आवश्यक है (५२-६२) । यहां अनुप्रेक्षा द्वार एक पृथक् ही है जहां यह कहा गया है कि ध्यान के विनष्ट होने पर मुनि अनित्यादि भावनाओं के चिन्तन में उद्यत होता है (६५) । यहां उन अनित्यादि भावनाओं की संख्या और नामों का कोई निर्देश नहीं किया गया^१ ।

मूलाचार में शुक्लध्यान के प्रसंग में इतना मात्र कहा गया है कि उपशान्तकषाय पृथक्त्व-वितर्कवीचार ध्यान का, क्षीणकषाय एकत्व-वितर्क-अवीचार ध्यान का, सयोगी केवली तीसरे सूक्ष्मक्रिय ध्यान का और अयोगी केवली समुच्छिन्नक्रिय ध्यान का चिन्तन करता है (२०७-८) । परन्तु ध्यानशतक में उसके आलम्बन व क्रम (योगनिरोधक्रम) आदि की चर्चा करते हुए ध्यातव्य के प्रसंग में पृथक्त्व-वितर्क-सविचार आदि चार प्रकार के शुक्लध्यान के पृथक् पृथक् लक्षणों का भी निर्देश किया गया है (७७-८२) । उनके स्वामियों का निर्देश धर्मध्यान के प्रसंग (६४) में किया गया है ।

मूलाचार में शुक्लध्यान को छोड़कर अन्य आर्त आदि किसी भी ध्यान के स्वामियों का निर्देश नहीं किया गया, जब कि ध्यानशतक में पृथक् पृथक् उन चारों ही ध्यानों के स्वामियों का निर्देश यथास्थान किया गया है (१८, २३, ६३ व ६४) ।

इन दोनों ग्रन्थों में ध्यान के वर्णन में जहां कुछ समानता दृष्टिगोचर होती है वहां कुछ उसमें विशेषता भी उपलब्ध होती है । इसको देखते हुए भी एक ग्रन्थ का दूसरे की रचना में कुछ प्रभाव रहा है, ऐसी प्रतीत नहीं होता ।

ध्यानशतक व भगवती-आराधना

भगवती-आराधना आचार्य शिवार्य (सम्भवतः २-३री शती) के द्वारा रची गई है । आराधक को लक्ष्य करके उसमें सम्यग्दर्शन, सम्यग्ज्ञान, सम्यक्चारित्र और तप इन चार आराधनाओं की प्ररूपणा की गई

१. टीकाकार हरिभद्र सूरि ने उसके स्पष्टीकरण में अनित्य, अशरण, एकत्व और संसार इन चार भावनाओं का निर्देश किया है (इसका आधार स्थानांग का ध्यान प्रकरण रहा है—सूत्र २४७, पृ. १८८) । इसी प्रसंग में आगे हरिभद्रसूरि ने प्रशमरतिप्रकरण से बारह भावनाओं के प्ररूपक पद्यों को भी उद्धृत किया है ।

है । उनमें भी समाधिमरण के प्रमुख होने के कारण क्षपक के आश्रय से मरण के १७ भेदों में पण्डित-पण्डितमरण, पण्डित-मरण, बाल-पण्डितमरण, बालमरण और बाल-बालमरण इन पांच मरणभेदों का कथन किया गया है । वहां भक्तप्रत्याख्यान के भेदभूत सविचार भक्तप्रत्याख्यान के प्रसंग में यह कहा गया है कि जो संसार परिभ्रमण के दुःखों से डरता है वह संक्लेश के विनाशक चार प्रकार के धर्म और चार प्रकार के शुक्लध्यान का ही चिन्तन किया करता है । वह परीषहों से सन्तप्त होकर भी कभी आर्त और रौद्र इन दुर्ध्यानों का चिन्तन नहीं करता (१६६९-७०) । इसी प्रसंग में वहां दो गाथाओं द्वारा क्रम से चार प्रकार के आर्त और चार प्रकार के रौद्रध्यान की संक्षेप में सूचना की गई है और तत्पश्चात् यह कहा गया है कि इन दोनों को उत्तम गति का प्रतिबन्धक जानकर क्षपक उनसे दूर रहता हुआ निरन्तर धर्म और शुक्ल इन दोनों ध्यानों में अपनी बुद्धि को लगाता है (१७०२-४) ।

पश्चात् शुभ ध्यान में प्रवृत्त रहने की उपयोगिता को प्रगट करते हुए संक्षेप में ध्यान के परिकर की सूचना की गई है । तदनन्तर धर्मध्यान के लक्षण व आलम्बन का निर्देश करते हुए उसके आज्ञाविचयादि चारों भेदों का पृथक् पृथक् लक्षण कहा गया है (१७०५-१४) ।

धर्मध्यान के चतुर्थ भेदभूत संस्थानविचय के स्वरूप को दिखलाते हुए यहां भी मूलाचार के समान इस संस्थानविचय में अनुगत अनुप्रेक्षाओं के चिन्तन की आवश्यकता प्रगट की गई है । प्रसंगवश यहां उन अध्रुवादि बारह अनुप्रेक्षाओं का नामनिर्देश करके उनमें किस प्रकार क्या चिन्तन करना चाहिए, इसकी विस्तार से प्ररूपणा की गई है (१७१४-१८७३) ।

आगे यह कहा गया है कि उक्त बारह अनुप्रेक्षार्ये धर्मध्यान की आलम्बनभूत हैं । ध्यान के आलम्बनों के आश्रय से मुनि उस ध्यान से च्युत नहीं होता । वाचना, पृच्छना, परिवर्तना और अनुप्रेक्षा ये उक्त धर्मध्यान के आलम्बन हैं । लोक धर्मध्यान के आलम्बनों से भरा हुआ है, ध्यान का इच्छुक क्षपक मन से जिस ओर देखता है वही उस धर्मध्यान का आलम्बन हो जाता है (१८७४-७६) ।

इस प्रकार से क्षपक जब धर्मध्यान का अतिक्रमण कर देता है तब वह अतिशय विशुद्ध लेश्या से युक्त होकर शुक्लध्यान को ध्याता है । आगे उस शुक्लध्यान से चार भेदों का निर्देश करके उनका पृथक् पृथक् स्वरूप भी प्रगट किया गया है (१८७७-८९) ।

आगे कहा गया है कि इस प्रकार से क्षपक जब एकाग्रचित होता हुआ ध्यान का आश्रय लेता है तब वह गुणश्रेणि पर आरूढ होकर बहुत अधिक कर्म की निर्जरा करता है । अन्त में ध्यान के माहात्म्य को दिखलाते हुए इस प्रकरण को समाप्त किया गया है ।

भगवती-आराधना में आर्जव, लघुता (निःसंगता), मार्दव और उपदेश इनको धर्मध्यान का लक्षण-परिचारक लिंग-कहा गया है । ये धर्मध्यानी के स्वभावतः हुआ करते हैं । अथवा उसकी सूत्र में-आगमविषयक उपदेश में-स्वभावतः रूचि हुआ करती है^१ ।

१. धम्मस्स लक्खणं से अज्जव-लहुगत्त-मद्वोवसमा । उवदेसणा य सुत्ते णिसग्गजाओ रूचीओ दे । भ. आ. १७०९ ।

प्रस्तुत ध्यानशतक (६७) में भी धर्मध्यान के परिचायक लिंग का निर्देश करते हुए यह कहा गया है कि आगम, उपदेश, आज्ञा और निसर्ग (स्वभाव) से जो धर्मध्यानी के जिनोपदिष्ट पदार्थों का श्रद्धानुष्ठान हुआ करता है, वह धर्मध्यान का लिंग (हेतु) है ।

दोनों ग्रन्थगत उन गाथाओं में शब्द व अर्थ से यद्यपि बहुत कुछ समानता दिखती है, फिर भी ध्यानशतक में उक्त अभिप्राय भगवती-आराधना से न लेकर सम्भवतः स्थानांग से लिया गया है । उसके साथ समानता भी अधिक है^१ ।

इसी प्रकार भगवती-आराधना में धर्मध्यान के जिन आलम्बनों का निर्देश किया गया है^२ उनका उल्लेख यद्यपि ध्यानशतक (४२) में किया गया है, फिर भी वहां उनका उल्लेख भगवती-आराधना के आश्रय से न करके उक्त स्थानांग से ही किया गया दिखता है^३ ।

भगवती-आराधनागत इस ध्यान प्रकरण की समानता पूर्वोक्त मूलाचार के उस प्रकरण के साथ अवश्य कुछ रही है । दोनों ग्रन्थों में विषय विवेचन की पद्धति ही समान नहीं दिखती, बल्कि कुछ गाथायें भी दोनों ग्रन्थों में समान रूप से उपलब्ध होती हैं । यथा—मूला. ५, १९८-२०० व भ. आ. १७०२-४ तथा मूला. २०२-६ व भ. आ. १७११-१५ ।

ध्यानशतक और तत्त्वार्थसूत्र

आचार्य उमास्वाति (वि.द्वि.-तृ. शती) विरचित तत्त्वार्थसूत्र १० अध्यायों में विभक्त है । उसमें मुक्ति के प्रयोजनीभूत जीवादि सात तत्त्वों की संक्षेप में प्ररूपणा की गई है । उसके नौवें अध्याय में संवर और निर्जरा के कारणभूत तप का वर्णन करते हुए अभ्यन्तर तप के छोटे भेदभूत ध्यान का संक्षेप में व्याख्यान किया गया है—उसका प्रभाव ध्यानशतक पर विशेषरूप में रहा दिखता है । यथा—

१ तत्त्वार्थ सूत्र में सर्वप्रथम ध्यान के स्वरूप, उसके स्वामी और काल का निर्देश करते हुए यह कहा गया है कि एकाग्र चिन्तानिरोध का नाम ध्यान है । वह उत्तम संहननवाले जीव के अन्तर्मुहूर्त काल तक करता है^४ ।

ध्यानशतक में उसके स्वरूप का निर्देश करते हुए जो यह कहा गया है कि स्थिर अध्यवसान को ध्यान कहते हैं, उसका अभिप्राय तत्त्वार्थसूत्र जैसा ही है । कारण यह कि स्थिर का अर्थ निश्चल और अध्यवसान का अर्थ एकाग्रता का आलम्बन लेनेवाला मन है । तदनुसार इसका भी यही अभिप्राय हुआ कि मन की स्थिरता या एक वस्तु में चिन्ता के निरोध को ध्यान कहते हैं । आगे उसे स्पष्ट करते हुए यही कहा गया

१. धम्मस्स णं ज्ञाणस्स चत्तारि लक्खणा पं० तं०—आणारुई णिसग्गरुई सुत्तरुई ओगाढरुती । स्थानांग २४७, पृ. १८८ ।

२. आलंबणं च वायण पुच्छण परियट्टणाणुपेहाओ । धम्मस्स तेण अवरुद्धाओ सव्वाणुपेहाओ ।। भ. आ. १७१० व. १८७५ ।

३. धम्मस्स णं ज्ञाणस्स चत्तारि आलंबणा पं० तं०—वायणा पडिपुच्छणा परियट्टणा अणुपेहा । स्थानांग २४७, पृ. १८८ ।

४. त. सू. ९-२७ ।

है कि एक वस्तु में जो चित्त का अवस्थान-चिन्ता का निरोध है-उसे ध्यान कहा जाता है और वह अन्तर्मुहूर्त मात्र रहता है । तत्त्वार्थसूत्र में जहां उसके स्वामी का निर्देश करते हुए यह कहा गया है कि वह उत्तम संहनन वाले के होता है वहां ध्यानशतक में उसे और अधिक स्पष्ट करते हुए यह कहा गया है कि इस प्रकार का वह ध्यान छद्मस्थों के-केवली से भिन्न अल्पज्ञ जीवों के-हीं होता है । केवलियों का वह ध्यान स्थिर अध्यवसानरूप न होकर योगों के निरोध स्वरूप है । इसका कारण यह है कि उनके मन का अभाव हो जाने से चिन्ता निरोधरूप ध्यान सम्भव नहीं है^१ । अब रह जाती है संहनन के निर्देश की बात, सो उसका निर्देश ध्यानशतक में आगे जाकर शुक्लध्यान के प्रसंग में किया गया है^२ ।

२ तत्त्वार्थसूत्र में जो अन्तिम दो ध्यानों को-धर्म और शुक्लध्यान को-मोक्ष का कारण निर्दिष्ट किया गया है उससे यह स्पष्ट सूचित होता है कि पूर्व के दो ध्यान-आर्त और रौद्र-मोक्ष के कारण नहीं हैं, किन्तु संसार के कारण है^३ ।

यह सूचना ध्यानशतक में स्पष्टतया शब्दों द्वारा ही कर दी गई है^४ ।

३ तत्त्वार्थसूत्र में जहां अमनोज्ञ पदार्थ का संयोग होने पर उसके वियोग के लिए होनेवाले चिन्ताप्रबन्ध को प्रथम आर्तध्यान कहा गया है वहां ध्यानशतक में उसे कुछ और भी विकसित करते हुए यह कहा गया है कि अमनोज्ञ शब्दादि विषयों और उनकी आधारभूत वस्तुओं के वियोगविषयक तथा भविष्य में उनका पुनः संयोग न होने विषयक भी जो चिन्ता होती है, यह प्रथम आर्तध्यान का लक्षण है^५ । इसी प्रकार से यहां शेष तीन आर्तध्यानों के भी लक्षणों को विकसित किया गया है^६ ।

४ तत्त्वार्थसूत्र में सर्वार्थसिद्धिसम्मत सूत्रपाठ के अनुसार मनोज्ञ पदार्थों का वियोग होने पर उनके संयोगविषयक चिन्तन को दूसरा और वेदनाविषयक चिन्तन को तीसरा आर्तध्यान सूचित किया गया है^७ । इसके विपरीत ध्यानशतक में शूलरोगादि वेदनाविषयक आर्तध्यान को दूसरा और इष्ट विषयादिकों की वेदना (अनुभवन) विषयक चिन्तन को तीसरा आर्तध्यान कहा गया है^८ । यह कथन तत्त्वार्थधिगमसम्मत सूत्रपाठ के अनुसार उसके विपरीत नहीं है^९ ।

५ अविरत, देशविरत और प्रमत्तसंयम इन गुणस्थानों में उक्त आर्तध्यान की सम्भावना जैसे तत्त्वार्थसूत्र

१. ध्या. श. २-३ ।

२. ध्या. श. ६४ ।

३. त. सू. ९-२९ (परे मोक्षहेतू इति वचनात् पूर्वे आर्त-रौद्रे संसारहेतू इत्युक्तं भवति-स. सि. ९-२९ ।

४. ध्या. श. ५ ।

५. त. सू. ९-३०; ध्या. श. ६ ।

६. त. सू. ९, ३१-३३; ध्या. श. ७-९ ।

७. विपरीतं मनोज्ञस्य । वेदनायाश्च । त. सू. ९, ३१-३२ ।

८. ध्या. श. ७-९ ।

९. वेदनायाश्च । विपरीतं मनोज्ञानाम् । त. सू. ९, ३२-३३ ।



में प्रगट की गई है वैसे ही वह ध्यानशतक में भी इन्हीं गुणस्थानों में प्रगट की गई है^१।

६ तत्त्वार्थसूत्र की अपेक्षा ध्यानशतक में प्रकृत आर्तध्यान से सम्बन्धित कुछ अन्य बातों की भी चर्चा की गई है। जैसे-वह किस प्रकार के जीव के होता है, कौनसी गति का कारण है, वह संसार का बीज क्यों है, आर्तध्यानी के लेश्यायें कौनसी होती है, तथा उसकी पहिचान किन हेतुओं के द्वारा हो सकती है; इत्यादि^२।

७ तत्त्वार्थसूत्र में जहां एक ही सूत्र के द्वारा रौद्रध्यान के भेदों व स्वामियों का निर्देश करते हुए उसके प्रकरण को समाप्त कर दिया गया है^३ वहां ध्यानशतक में तत्त्वार्थसूत्रोक्त उन चार भेदों के स्वरूप को स्पष्ट करते हुए उसके स्वामियों का भी निर्देश किया गया है। इसके अतिरिक्त वहां आर्तध्यान के समान रौद्रध्यान के भी फल व लेश्या आदि की चर्चा की गई है^४।

८ तत्त्वार्थसूत्र में एक सूत्र द्वारा धर्मध्यान के चार भेदों का निर्देश मात्र करके उसके प्रकरण को समाप्त कर दिया गया है^५। पर ध्यानशतक में उसकी प्ररूपणा भावना, देश, काल, आसनविशेष, आलम्बन, क्रम, ध्यातव्य, ध्याता, अनुप्रेक्षा, लेश्या, लिंग और फल इन बारह अधिकारों के आश्रय से विस्तारपूर्वक की गई है^६। तत्त्वार्थसूत्रोक्त उसके चार भेदों की सूचना यहां ध्यातव्य अधिकार में करके उनके पृथक् पृथक् स्वरूप को भी प्रगट किया गया है^७।

९ जैसा कि ऊपर कहा जा चुका है तत्त्वार्थसूत्र में सर्वार्थसिद्धिसम्मत सूत्रपाठ के अनुसार धर्मध्यान के चार भेदों का निर्देश मात्र किया गया है, उसके स्वामियों का निर्देश वहां नहीं किया गया है^८। पर उसकी टीका स्वार्थसिद्धि में उसके स्वामियों का निर्देश करते हुए यह कहा गया है कि वह अविरतसम्यग्दृष्टि, देशविरत, प्रमत्तसंयत और अप्रमत्तसंयत इनके होता है^९। उक्त तत्त्वार्थसूत्र के भाष्यभूत तत्त्वार्थवार्तिक में पृथक् से उसके स्वामियों का उल्लेख तो नहीं किया गया, किन्तु इस सम्बन्ध में जो वहां शंका-समाधान है उससे सिद्ध है कि वह, जैसा कि सर्वार्थसिद्धि में निर्देश किया गया है तदनुसार, असंयतसम्यग्दृष्टि, संयतासंयत, प्रमत्तसंयत और अप्रमत्तसंयत जीवों के होता है^{१०}।

१. त. सू. ९-३४; ध्या. श. १८।

२. ध्या. श. १०-१७।

३. त. सू. ९-३५।

४. ध्या. श. १९-२७।

५. त. सू. ९-३६।

६. ध्या. श. २८-६८।

७. आज्ञाविचय ४५-४९, अपायविचय ५०, विपाकविचय ५१, संस्थानविचय ५२-६२।

८. आज्ञापाय-विपाक-संस्थानविचयाय धर्म्यम्। त. सू. ९-३६। (यहां मूल सूत्रों में आर्तध्यान (९-३४) रौद्रध्यान (९-३५) और शुक्लध्यान (९, ३७-३८) के स्वामियों का निर्देश करके भी धर्मध्यान के स्वामियों का उल्लेख क्यों नहीं किया गया, यह विचारणीय है।)

९. तदविरत-देशविरत-प्रमत्ताप्रमत्तसंयतानां भवति। स. सि. ९-३६।

१०. त. वा. ९, ३६, १४-१६।



पर उक्त तत्त्वार्थसूत्र में ही तत्त्वार्थधिगमसम्मत सूत्रपाठ के अनुसार उस धर्मध्यान के भी स्वामियों का उल्लेख किया गया है । वहां यह कहा गया है कि वह चार प्रकार का धर्मध्यान अप्रमत्तसंयत के साथ उपशान्तकषाय और क्षीणकषाय के भी होता है^१ । जैसा कि यहां उसके स्वामियों का निर्देश किया गया है, तदनुसार ही ध्यानशतक (६३) में भी यह कहा गया है कि धर्मध्यान के ध्याता सब प्रमादों से रहित मुनि जन, उपशान्तमोह और क्षीणमोह निर्दिष्ट किए गए हैं^२ । इसकी टीका में हरिभद्रसूरि ने उपशान्तमोह का अर्थ उपशामक निर्ग्रन्थ और क्षीणमोह का अर्थ क्षपक निर्ग्रन्थ प्रगट किया है ।

१० तत्त्वार्थसूत्र में शुक्लध्यान की प्ररूपणा करते हुए उसके चार भेदों में प्रथम दो का सद्भाव श्रुतकेवली के और अन्तिम दो का सद्भाव केवली के बतलाया गया है । पश्चात् योग के आश्रय से उनके स्वामित्व को दिखलाते हुये यह कहा गया है कि प्रथम शुक्लध्यान तीन योग वाले के, दूसरा तीनों योगों में से किसी एक ही योगवाले के तीसरा काययोगी के और चौथा योग से रहित हुए अयोगी के होता है । आगे यह सूचित किया गया है कि श्रुतकेवली के जो पूर्व के दो शुक्लध्यान होते हैं उनमें प्रथम वितर्क व वीचार से सहित और द्वितीय वितर्क से सहित होता हुआ वीचार से रहित है । आगे प्रसंगप्राप्त वितर्क और वीचार का लक्षण भी प्रगट किया गया है ।

यह सभी शुक्लध्यान विषयक विवेचन ध्यानशतक में यथास्थान किया गया है । उससे सम्बन्धित तत्त्वार्थसूत्र के सूत्र और ध्यानशतक की गाथायें इस प्रकार हैं-

त. सू.-९, ३७-३८; ९-४०; ९, ४१-४४ ।

ध्या. श.-६४; ८३; ७७-८० ।

ध्यानशतक और स्थानांग

आचारादि बारह अंगों में स्थानांग तीसरा है । वर्तमान में वह जिस रूप में उपलब्ध है उसका संकलन वलभी वाचना के समय देवर्द्धिगणि क्षमाश्रमण के तत्त्वावधान में वीरनिर्वाण के बाद ९८० वर्ष के आसपास हुआ है । उसमें दस अध्ययन या प्रकरण हैं, जिनमें यथाक्रम से १, २, ३ आदि १० पर्यन्त पदार्थों व क्रियाओं का निरूपण किया गया है । उदाहरण स्वरूप प्रथम स्थानक में एक आत्मा है, एक दण्ड है, एक क्रिया है, एक लोक है; इत्यादि^३ । इसी प्रकार द्वितीय स्थानक में लोक में जो भी वस्तु विद्यमान है वह दो पदावतार युक्त है । जैसे-जीव-अजीव, त्रस-स्थावर, इत्यादि^४ । इसी क्रम से अन्तिम दसम स्थान में १०-१० पदार्थों का संकलन किया गया है ।

१. आज्ञापाय-विपाक-संस्थान विचयाय धर्ममप्रमत्त संयतस्य । उपशान्त-कषाययोश्च । त. सू. ९, ३७-३८ ।

२. गाथा ६३ में उपयुक्त 'निर्दिष्टा' पद से यह प्रगट है कि ग्रन्थकार के समक्ष उक्त प्रकार धर्मध्यान के स्वामियों का प्ररूपक तत्त्वार्थसूत्र जैसा कोई ग्रन्थ रहा है ।

३. एगे आया । एगे दंडे । एगा किरिया । एगे लोए । स्थानक १, सूत्र १-४ ।

४. जयत्थि णं लोगे तं सव्वं-दुपओवआरं, तं जहा-जीवच्चेव अजीवच्चेव । तसे चेव थावरे चेव । स्थानक २, सूत्र ८० ।



प्रकृत में चौथे अध्ययन या स्थानक में ४-४ पदार्थों का निरूपण किया गया है । वहां चार प्रकार का ध्यान भी प्रसंगप्राप्त हुआ है । उसका निरूपण करते हुए वहां सामान्य से ध्यान के आर्त, रौद्र, धर्म और शुक्ल इन चार भेदों का निर्देश किया गया है । तत्पश्चात् उनमें से प्रत्येक के भी चार-चार भेदों का निर्देश करते हुए यथासम्भव उनके चार-चार लक्षणों, चार-चार आलम्बनों और चार चार अनुप्रेक्षाओं का भी निर्देश किया गया है ।

स्थानांग प्ररूपित यह सब विषय प्रकारान्तर से ध्यानशतक में आत्मसात् कर लिया गया है । साथ ही उसे स्पष्ट करते हुए यहां कुछ अधिक विस्तृत भी किया गया है । यथा—

१ आर्तध्यान—

स्थानांग में चार प्रकार के आर्तध्यान में से प्रथम आर्तध्यान के स्वरूप को प्रगट करते हुए यह कहा गया है कि अमनोज्ञ विषयों के सम्बन्ध से सम्बद्ध हुआ प्राणी जो उनके वियोगविषयक चिन्ता को प्राप्त होता है, इसे आर्तध्यान (प्रथम) कहा जाता है^१ ।

इसे कुछ अधिक स्पष्ट करते हुए ध्यानशतक में यह कहा गया है कि द्वेष के वश मलिनता को प्राप्त हुए प्राणी के जब अमनोज्ञ इन्द्रिय विषयों और उनकी आधारभूत वस्तुओं का संयोग होता है तब वह उनके वियोग के लिए जो अधिक चिन्तातुर होता है कि किस प्रकार से ये मुझसे पृथक् होंगे इसे, तथा उनका वियोग हो जाने पर भी भविष्य में उनका पुनः संयोग न होने के लिए भी जो चिन्ता होती है उसे, प्रथम आर्तध्यान कहते हैं^२ ।

इसी प्रकार से स्थानांग में निर्दिष्ट द्वितीय और तृतीय आर्तध्यान के लक्षणों को भी यहां अधिक स्पष्ट किया गया है^३ । विशेष इतना है कि स्थानांग में जिसे दूसरा आर्तध्यान कहा गया है वह ध्यानशतक में तीसरा है तथा जिसे स्थानांग में तीसरा आर्तध्यान कहा गया है वह ध्यानशतक में दूसरा है ।

स्थानांग में परिजुषित (अनुभूत) कामभोगों से संयुक्त होने पर प्राणी को जो उनके अवियोगविषयक चिन्ता होती है उसे चतुर्थ आर्तध्यान कहा गया है^४ । परन्तु ध्यानशतक में इन्द्र व चक्रवर्ती आदि की गुण-ऋद्धियों की प्रार्थनारूप निदान को चौथा आर्तध्यान कहा गया है^५ ।

इस परिवर्तन का कारण यह प्रतीत होता है कि स्थानांगगत उक्त चतुर्थ आर्तध्यान का लक्षण द्वितीय आर्तध्यान से भिन्न नहीं दिखता । स्थानांग के टीकाकार अभयदेव सूरि ने अपनी टीका में इसे स्पष्ट करते हुए यह कहा है कि द्वितीय आर्तध्यान अभीष्ट धनादि से जहां सम्बद्ध है वहां चतुर्थ आर्तध्यान उस धनादि

१. अमणुत्रसंपओगसंपउत्ते तस्स विप्पओगसतिसमण्णागते यावि भवति । स्थाना. ४-२४७, पृ. १८७ ।

२. ध्या. श. ६ ।

३. मणुत्रसंपओगसंपउत्ते तस्स अविप्पओगसतिसमण्णागते यावि भवति २, आयंकसंपओगसंपउत्ते तस्स विप्पओगसतिसमण्णागते यावि भवति ३ । स्थाना. पृ. १८७-८८; ध्या. श. ८ व ७ ।

४. परिजुसितकामभोगसंपओगसंपउत्ते तस्स अविप्पओगसतिसमण्णागते यावि भवइ ४ । स्थाना. पृ. १८८ ।

५. ध्या. श. ९ ।

से प्राप्त होने वाले शब्दादि भोगों से सम्बद्ध है, इस प्रकार उन दोनों में यह अंतर समझना चाहिए । शास्त्रान्तर में द्वितीय और चतुर्थ के एक होने से—उनमें भेद न रहने से—उन्हें तीसरा आर्तध्यान माना गया है तथा चतुर्थ आर्तध्यान निदान को स्वीकार किया गया है^१ । यह कहते हुए उन्होंने आगे ध्यानशतक की आर्तध्यान से सम्बद्ध चारों गाथाओं को (६-९) को भी उद्धृत कर दिया है । इस प्रकार शास्त्रान्तर से उनका अभिप्राय तत्त्वार्थसूत्र^२ और ध्यानशतक का ही रहा दिखता है ।

स्थानांग में जो प्रकृत आर्तध्यान के चार लक्षण (लिंग) निर्दिष्ट किये गये हैं^३ उनमें कन्दनता, शोचनता और परिदेवनता इन तीन को ध्यानशतक में प्रायः उसी रूप में ले लिया गया है, किन्तु 'तेपनता' के स्थान में वहां ताडन आदि को ग्रहण किया गया है^४ । अभयदेवसूरि ने 'तिपि' धातु को क्षरणार्थक मानकर तेपनता का अर्थ अश्रुविमोचन किया है^५ ।

रौद्रध्यान—

स्थानांग में रौद्रध्यान का निरूपण करते हुए उसके चार भेद गिनाये गये हैं—हिंसानुबन्धी, मृषानुबन्धी, स्तेयानुबन्धी और विषयसंरक्षणानुबन्धी^६ । ध्यानशतक में उनका इस प्रकार से नामोल्लेख तो नहीं किया गया, किन्तु वहां जो उनका स्वरूप कहा गया है उससे इन नामों का बोध हो जाता है^७ ।

स्थानांग में रौद्रध्यान के ये चार लक्षण निर्दिष्ट किये गये हैं—ओसन्नदोष, बहुदोष, अज्ञानदोष, और आमरणान्तदोष^८ । ध्यानशतक में वे इस प्रकार उपलब्ध होते हैं—उस्सण्ण (उत्सन्न) दोष, बहुलदोष, नानाविधदोष और आमरणदोष^९ । इनमें ओसण्ण और उस्सण्ण, बहु और बहुल तथा आमरणान्त और आमरण इनमें अर्थतः कोई भेद नहीं है । केवल अण्णा और णाणाविह (नानाविध) में कुछ भेद हो गया दिखता है । फिर भी दोनों ग्रन्थों के टीकाकार क्रम से अभयदेव सूरि और हरिभद्र सूरि ने उनका जो अभिप्राय व्यक्त किया है वह प्रायः समान ही है^{१०} ।

१. द्वितीयं वल्लभधनादिविषयम्, चतुर्थं तत्संपाद्यशब्दादिभोगविषयमिति भेदोऽनयोर्भावनीयः । शास्त्रान्तरे तु द्वितीय-चतुर्थयोरेकत्वेन तृतीयत्वम्, चतुर्थं तु तत्र निदानमुक्तम् । उक्तं च—(ध्या. श. ६-९) ।

स्थाना. टीका २४७, पृ. १८९ ।

२. निदानं च । त. सू. ९-३३ ।

३. अट्टस्स णं ज्ञाणस्स चत्तारि लक्खणा पं० (पण्णत्ता) तं० (तं जहा) - कंदणता सोचणता तिप्पणता परिदेवणता । स्थाना. पृ. १८९ ।

४. ध्या. श. १५ ।

५. तेपनता-तिपेः क्षरणार्थत्वादश्रुविमोचनम् । स्थाना. टीका ।

६. रोद्रे ज्ञाणे चउच्चिहे पं० तं०—हिंसाणुबन्धि मोसाणुबन्धि तेणाणुबन्धि सारक्खणाणुबन्धि । स्थाना. पृ. १८८ ।

७. ध्यानशतक १९-२२ ।

८. रुदस्स णं ज्ञाणस्स चत्तारि लक्खणा पं० तं०—ओसण्णदोसे बहुदोसे अन्नाणदोसे आमरणदोसे । स्थाना. पृ. १८८ ।

९. ध्या. श. २६ ।

१०. अज्ञानात्—कुशास्त्रसंस्कारात् हिंसादिष्वधर्मस्वरूपेषु नरकादिकारणेषु धर्मबुद्ध्याऽभ्युदयार्थं वा प्रवृत्तिस्तल्लक्षणो दोषोऽज्ञानदोषः । स्थाना. टी. पृ. १९०; नानाविधेषु त्वक्त्वक्षण-नयनोत्खननादिषु हिंसाद्युपायेष्वसकृदप्येवं प्रवर्तते इति नानाविधदोषः । ध्या. श. टीका २६ ।

३ धर्मध्यान—

स्थानांग में धर्मध्यान के ये चार भेद निर्दिष्ट किए गए हैं—आज्ञाविचय, अपायविचय, विपाकविचय और संस्थानविचय^१। ध्यानशतक में उसके इन नामों का निर्देश नहीं किया गया है। किन्तु वहां उसके भावनादि बारह अधिकारों में से ध्यातव्य अधिकार के प्रसंग में आज्ञा एवं अपाय आदि का जो स्वरूप निर्दिष्ट किया गया है उससे उसके वे चार भेद स्पष्ट हो जाते हैं^२।

स्थानांग में धर्मध्यान के ये चार लक्षण कहे गए हैं—आज्ञारुचि, निसर्गरुचि, सूत्ररुचि और अवगाढरुचि^३। ध्यानशतक में प्रकारान्तर से उनका निर्देश इस प्रकार किया गया है—आगम, उपदेश, आज्ञा और निसर्ग से जिनप्ररूपित तत्त्वों का श्रद्धान^४। इनमें श्रद्धान शब्द 'रुचि' का समानार्थक है। आज्ञा और निसर्ग ये दोनों ग्रन्थों में शब्दशः समान ही हैं। सूत्र के पर्यायवाची आगम शब्द का यहां उपयोग किया गया है। स्थानांग में चौथा लक्षण जो अवगाढरुचि कहा गया है उसमें अवगाढ का अर्थ द्वादशांग का अवगाहन है, उससे होने वाली रुचि या श्रद्धा का नाम अवगाढरुचि है। इसके स्थान में ध्यानशतक में जो 'उपदेश' पद का उपयोग किया गया है उसका भी अभिप्राय वही है। कारण यह कि आगम के अनुसार तत्त्व के व्याख्यान का नाम ही तो उपदेश है। इस प्रकार अवगाढरुचि और उपदेश श्रद्धा में कुछ भेद नहीं है।

स्थानांग में धर्मध्यान के ये चार आलम्बन कहे गए हैं—वाचना, प्रतिप्रच्छना, परिवर्तना और अनुप्रेक्षा^५। इनमें से वाचना, प्रच्छना और परिवर्तना ये तीन ध्यानशतक में शब्दशः समान ही हैं। स्थानांग में चौथा आलम्बन जो अनुप्रेक्षा कहा गया है उसके स्थान में ध्यानशतक में अनुचिन्ता को ग्रहण किया गया है। वह अनुप्रेक्षा का ही समानार्थक है^६। दोनों का ही अर्थ सूत्रार्थ का अनुस्मरण है।

स्थानांग में धर्मध्यान की ये चार अनुप्रेक्षायें कही गई हैं—एकानुप्रेक्षा, अनित्यानुप्रेक्षा, अशरणानुप्रेक्षा और संसारानुप्रेक्षा^७।

ध्यानशतक में धर्मध्यान से सम्बद्ध एक अनुप्रेक्षा नाम का पृथक् प्रकरण है। उसके सम्बन्ध में वहां इतना मात्र कहा गया है कि धर्मध्यान के समाप्त हो जाने पर मुनि सर्वदा अनित्यादि भावनाओं के चिन्तन में तत्पर होता है। वहां अनित्यादि भावनाओं की संख्या का कोई निर्देश नहीं किया गया^८। टीकाकार

१. धम्मे ज्ञाणे चउव्विहे चउप्पडोयारे पं० तं०—आणाविजते अवायविजते विवागविजते संठाणविजते । स्थानां. पृ. १८८ ।

२. ध्या. श.—आज्ञा ४५-४९, अपाय ५०, विपाक ५१, संस्थान ५२-६२ ।

३. धम्मस्स णं ज्ञाणस्स चत्तारि लक्खणा पं० तं०—आणारुई णिसग्गरुई सुत्तरुई ओगाढरुत्ती । स्थानां. पृ. १८८ ।

४. ध्या. श. ६७ ।

५. धम्मस्स णं ज्ञाणस्स चत्तारि आलंबणा पं० तं०—वायणा पडिपुच्छणा परियट्टणा अणुप्पेहा । स्थानां. पृ. १८८ ।

६. ध्या. श. ४२ ।

७. धम्मस्स णं ज्ञाणस्स चत्तारि अणुप्पेहाओ पं० तं०—एगाणुप्पेहा अणिच्चाणुप्पेहा असरणाणुप्पेहा संसारानुप्पेहा । स्थानां. पृ. १८८ ।

८. ध्या. श. ६५ ।

हरिभद्रसूरि ने उसको स्पष्ट करते हुए यह कहा है कि 'अनित्यादि' में जो आदि शब्द है उससे अशरण, एकत्व और संसार भावनाओं को ग्रहण किया गया है । साथ ही आगे उन्होंने यह भी निर्देश किया है कि मुनि को 'इष्टजनसम्प्रयोगद्विविषयसुखसम्पदः' इत्यादि ग्रन्थ के आश्रय से बारह अनुप्रेक्षाओं का चिन्तन करना चाहिए^१ ।

स्थानांग में चतुर्थ स्थान का प्रकरण होने से सम्भवतः वहां चार ही अनुप्रेक्षाओं की विवक्षा रही है; पर ध्यानशतक में ऐसा कुछ नहीं रहा । इससे वहां उनकी संख्या का निर्देश न करने पर भी 'अनित्यादि' पद से तत्त्वार्थसूत्र एवं प्रशमरति प्रकरण आदि में निर्दिष्ट बारहों अनुप्रेक्षाओं के चिन्तन का अभिप्राय रहा दिखता है । सम्भवतः यही कारण है जो ध्यानशतककार ने 'अणिच्चाईभावणापरमो' ऐसा कहा है । यह उन्हें पूर्वोक्त चार अनुप्रेक्षाओं का ही ग्रहण अभीष्ट होता तो वे 'अनित्यादि' के साथ 'चार' संख्या का भी निर्देश कर सकते थे^२ । पर वैसा यहां नहीं किया गया । इसके अतिरिक्त तत्त्वार्थसूत्र (९-७) और प्रशमरतिप्रकरण आदि ग्रन्थों में सर्वप्रथम अनित्यानुप्रेक्षा उपलब्ध होती है । पर स्थानांग में निर्दिष्ट उन चार अनुप्रेक्षाओं में प्रथमतः एकानुप्रेक्षा का निर्देश किया गया है । अतः तदनुसार यहां अनित्यादि के स्थान में 'एकात्वादि' ऐसा निर्देश करना कहीं उचित था ।

४ शुक्लध्यान—

स्थानांग में शुक्लध्यान के ये चार भेद निर्दिष्ट किए गये हैं—पृथक्त्ववितर्क सविचार, एकत्ववितर्क अविचार, सूक्ष्मक्रिय-अनिवर्ती और समुच्छिन्नक्रिय-अप्रतिपाती^३ ।

ध्यानशतक में शुक्लध्यान के इन चार भेदों की सूचना उनके विषय का निरूपण करते हुए ध्यातव्य प्रकरण में की गई है^४ ।

स्थानांग में शुक्लध्यान के जिन चार लक्षणों का निर्देश किया गया है^५ उनको ध्यानशतककारने उसी रूप में ग्रहण कर लिया है^६ । विशेषता यह है कि यहां दो गाथाओं के द्वारा उनके स्वरूप को भी स्पष्ट

१. हरिभद्र सूरि ने इस प्रारम्भिक वाक्य के द्वारा प्रशमरतिप्रकरण नामक ग्रन्थ की और संकेत किया है । वहां 'इष्टजनसम्प्रयोगद्विविषयसुखसम्पदः' इत्यादि १२ श्लोकों में बारह अनुप्रेक्षाओं का वर्णन किया गया है । उन सब श्लोकों को यहां प्रकृत वाक्यांश के आगे प्रशमतिप्रकरण से चौकोण [] कोष्ठक में ले लिया है ।

२. जैसे कि शुक्लध्यान के प्रसंग में 'णिययमणुप्पेहाओ चत्तारि चरित्तसंपण्णो' वाक्य के द्वारा चार संख्या का निर्देश किया गया है । ध्या. श. ८७ ।

३. सुक्के ज्ञाणे चउव्विहे चउप्पडोआरे पं० तं०—पुहुत्तवितक्के सविचारी १, एकत्ववितक्के अविचारी २, सुहुमकिरिते अणियट्ठी ३, समुच्छिन्नकिरिये अप्पडिवाती ४ । स्थानां. पृ. १८८ ।

४. पृथक्त्ववितर्क-सविचारी ७७-७८, एकत्ववितर्क-अविचारी ७९-८०, सूक्ष्मक्रिय-अनिवर्ती ८१, व्युच्छिन्नक्रिय-अप्रतिपाती ८२ ।

५. सुक्कस्स णं ज्ञाणस्स चत्तारि लक्खणा पं० तं०—अव्वहे असम्मोहे विवेगे विउस्सग्गे । स्थानां. पृ. १८८ ।

६. ध्या. श. ९०,

कर दिया गया है^३ ।

स्थानांग में शुक्लध्यान के जिन चार आलम्बनों का निर्देश किया गया है^३ उन्हीं का संग्रह ध्यानशतक में भी कर लिया गया है^३ ।

स्थानांग में शुक्लध्यान की ये चार अनुप्रेक्षायें निर्दिष्ट की गई है—अनन्तवृत्तितानुप्रेक्षा, विपरिणामानुप्रेक्षा, अशुभानुप्रेक्षा और अपायानुप्रेक्षा^४ । इन्हीं चारों का संकलन कुछ स्पष्टीकरण के साथ ध्यानशतक में भी किया गया है^५ । भेद केवल उनके क्रम में रहा है ।

उपर्युक्त तुलनात्मक विवेचन को देखते हुए इसमें सन्देह नहीं रहता के स्थानांग के अन्तर्गत ध्यानविषयक उस सभी सन्दर्भ को ध्यानशतक में यथास्थान गर्भित कर लिया गया है ।

प्रकृत स्थानांग में ध्यान के भेद-प्रभेदों का निर्देश करते हुए उनमें से चार प्रकार के आर्त और चार प्रकार के रौद्रध्यान के स्वरूप को दिखला कर उनके लक्षणों (लिंगों) का भी निर्देश किया गया है तथा धर्म और शुक्लध्यान के चार चार भेदों के स्वरूप को प्रगट करते हुए उनके चार चार लक्षणों, आलम्बनों और अनुप्रेक्षाओं की भी प्ररूपणा की गई है । पर वहां न तो ध्यानसामान्य का लक्षण कहा गया है और न उसके काल का भी निर्देश किया गया है । इसके अतिरिक्त उक्त चार ध्यान किस गुणस्थान से किस गुणस्थान तक सम्भव हैं, जीव किस ध्यान के आश्रय से कौन सी गति को प्राप्त होता है, तथा प्रत्येक के आश्रित कौनसी लेश्या आदि होती है; इत्यादि का विचार भी वहां नहीं किया गया । किन्तु ध्यानशतक में उन सबका भी विचार किया गया है । इससे यह समझना चाहिए कि ध्यानशतक की रचना का प्रमुख आधार स्थानांग तो रहा है, पर साथ ही उसकी रचना में तत्त्वार्थसूत्र आदि ग्रन्थ ग्रन्थों का भी आश्रय लिया गया है ।

ध्यानशतक और भगवतीसूत्र व औपपातिकसूत्र

पूर्वोक्त ध्यानविषयक जो सन्दर्भ स्थानांग में पाया जाता है वह सब प्रायः शब्दशः उसी रूप में भगवतीसूत्र और औपपातिकसूत्र में भी उपलब्ध होता है^६ । अतः पुनरुक्त होने से उनके आश्रय से यहां कुछ विचार नहीं किया गया । उनमें जो साधारण शब्दभेद व क्रमभेद है वह इस प्रकार है—

स्थानांग और भगवतीसूत्र में आर्तध्यान के लक्षणों में जहां चौथा 'परिदेवनता' है वहां औपपातिकसूत्र

१. ध्या. श. ९१-९२ ।

२. सुक्कस्स णं ज्ञाणस्स चत्तारि आलंबणा पं० तं०—खंती मुत्ती मद्दवे अज्जवे । स्थानां पृ. १८८ ।

३. ध्या. श. ६९ ।

४. सुक्कस्स णं ज्ञाणस्स चत्तारि अणुप्पेहाओ पं० तं०—अणंतवत्तियाणुप्पेहा विप्परिणामाणुप्पेहा असुभाणुप्पेहा अवायाणुप्पेहा । स्थानां. पृ. १८८

५. ध्या. श. ८७-८८ ।

६. भगवतीसूत्र (अहमदाबाद) २५, ७, पृ. २८१-८२; औपपातिक २०, पृ. ४३ ।

में वह 'विलपनता' है । इन दोनों के अभिप्राय में कुछ भेद नहीं है ।

स्थानांग और भगवतीसूत्र में जहां धर्मध्यान के चार लक्षणों में तीसरा सूत्ररुचि और चौथा अवगाढरुचि है वहां औपपातिकसूत्र में तीसरा उपदेशरुचि और चौथा सूत्ररुचि है । ध्यानशतक में भी दूसरा लक्षण उपदेशश्रद्धान कहा गया है । परन्तु जैसा कि ऊपर स्पष्टीकरण किया जा चुका है, तदनुसार उन दोनों में अभिप्रायभेद कुछ नहीं रहा ।

स्थानांग और भगवतीसूत्र के अन्तर्गत धर्मध्यान की चार अनुप्रेक्षाओं में जहां प्रथमतः एकत्वानुप्रेक्षा है वहां औपपातिक में प्रथमतः अनित्यानुप्रेक्षा का निर्देश किया गया है, एकत्वानुप्रेक्षा का स्थान यहां तीसरा है । ध्यानशतक में भी 'अनित्यादिभावना' के रूप में निर्देश किया गया है, संख्या की कुछ सूचना वहां नहीं की गई है ।

स्थानांग और भगवतीसूत्र में निर्दिष्ट शुक्लध्यान के चार भेदों में तीसरा सूक्ष्मक्रियानिवर्ती और चौथा समुच्छिन्नक्रियाप्रतिपाती है । पर औपपातिकसूत्र में अनिवर्ती और अप्रतिपाती में क्रमव्यत्यय होकर वे सूक्ष्मक्रियाप्रतिपाती और समुच्छिन्नक्रियानिवर्ती के रूप में निर्दिष्ट हुए हैं ।

इसी प्रकार औपपातिकसूत्र में शुक्लध्यान के लक्षणों, आलम्बनों और अनुप्रेक्षाओं में भी कुछ थोडासा शब्दभेद व क्रमभेद हुआ है ।

ध्यानशतक और धवला का ध्यानप्रकरण

आचार्य भूतबलि-पुष्पदन्त (प्रायः प्रथम शताब्दी) विरचित षट्खण्डागम पर आ. वीरसेन स्वामी (९वीं शताब्दी) द्वारा एक धवला नामक विस्तृत टीका रची गई है । षट्खण्डागम के वर्गणा नामक पांचवें खण्ड में एक कर्म अनुयोगद्वार है । उसमें १० कर्मभेदों के अन्तर्गत ८वें तपःकर्म का निर्देश करते हुए उसे छह अभ्यन्तर और छह बाह्य तप के भेद से बारह प्रकार का कहा गया है^१ । उसकी व्याख्या करते हुए आ. वीरसेन ने अपनी उस टीका में अभ्यन्तर तप के पांचवें भेदभूत ध्यान की प्ररूपणा इन चार अधिकारों के द्वारा की है—ध्याता, ध्येय, ध्यान और ध्यानफल । तदनुसार वहां प्रथमतः ध्याता का विचार करते हुए उसमें कौन कौनसी विशेषतायें होनी चाहिए, इसे स्पष्ट करने के लिए अनेक महत्त्वपूर्ण विशेषणों का उपयोग किया गया है । इस प्रसंग में उन्होंने 'एत्थ गाहा' या 'गाहाओ' कहकर ध्यानशतक की इन गाथाओं को उद्धृत किया है^२—२, ३९-४०, ३७, ३५-३६, ३८, ४१-४३ और ३०-३४ । कुछ गाथायें यहां भगवती आराधना से भी उद्धृत की गई हैं ।

आगे धवला में क्रमप्राप्त ध्येय की प्ररूपणा में अनेक विशेषणों से विशिष्ट अरहन्त, सिद्ध और जिनप्ररूपित नौ पदार्थों आदि कौ ध्येय-ध्यान के योग्य-कहा गया है^३ ।

१. ष. खं. ५, ४, २५-२६-पु. १३, पृ. ५४ ।

२. धवला में इनकी क्रमिकसंख्या इस प्रकार है—१२, १४-१५, १६, १७-१८, १९, २०-२२ और २३-२७ । (पु. १३, पृ. ६४-६८) ।

३. धवला पु. १३, पृ. ६९-७० ।

तत्पश्चात् ध्यान का निरूपण करते हुए उसके धर्म और शुक्ल इन दो भेदों का ही वहाँ निर्देश किया गया है, तपः कर्म का प्रकरण होने से वहाँ सम्भवतः आर्त और रौद्र इन दो ध्यानों को ग्रहण नहीं किया गया^१ । वह धर्मध्यान ध्येय के भेद से चार प्रकार का कहा गया है—आज्ञाविचय, अपायविचय, विपाकविचय और संस्थानविचय ।

आज्ञा, आगम, सिद्धान्त और जिनवचन ये समानार्थक शब्द हैं । इस आज्ञा के अनुसार प्रत्यक्ष व अनुमानादि प्रमाणों के विषयभूत पदार्थों का जो चिन्तन किया जाता है उसका नाम आज्ञाविचय है । इस प्रसंग में यहाँ 'एत्थ गाहाओ' कहकर ध्यानशतक की ४५-४९ गाथायें उद्धृत की गई हैं^२ । इसके आगे एक गाथा (३८) और उद्धृत की गई है जो मूलाचार (५-२०२) में उपलब्ध होती है ।

मिथ्यात्व, असंयम, कषाय और योग से उत्पन्न होनेवाले जन्म, जरा और मरण की पीडा का अनुभव करते हुए उनसे होनेवाले अपाय का विचार करना, इसे अपायविचय धर्मध्यान कहते हैं । इस प्रसंग में यहाँ ध्यानशतक की ५०वीं गाथा उद्धृत की गई है^३ । इसके साथ वहाँ कुछ पाठभेद को लिए हुए एक गाथा मूलाचार^४ की भी उद्धृत की गई है, जिसका अभिप्राय यह है कि अपायविचय में ध्याता, कल्याणप्रापक उपायों—तीर्थकरादि पद की प्राप्ति की कारणभूत दर्शनविशुद्धि आदि भावनाओं—का चिन्तन करता है, अथवा जीवों के जो शुभ-अशुभ कर्म हैं उनके अपाय (विनाश) का चिन्तन करता है ।

विपाकविचय धर्मध्यान के स्वरूप को बतलाते हुए यहाँ यह कहा गया है कि प्रकृति, स्थिति, अनुभाग और प्रदेश के भेद से चार प्रकार से शुभ-अशुभ कर्मों के विपाक का स्मरण करना, इसका नाम विपाकविचय है । इस प्रसंग में यहाँ ध्यानशतक की ५१वीं गाथा उद्धृत की गई है^५ । इसके साथ ही वहाँ मूलाचार की भी एक गाथा उद्धृत की गई है^६ ।

धवला में संस्थानविचय धर्मध्यान के स्वरूप का निर्देश करते हुए कहा गया है कि तीनों लोकों के आकार, प्रमाण एवं उनमें वर्तमान जीवों की आयु आदि का विचार करना; यह संस्थानविचय धर्मध्यान कहलाता है । इस प्रसंग में वहाँ ध्यानशतक की ५ (५२-५६) गाथायें उद्धृत की गई हैं^७ । इसके आगे

-
१. हेमचन्द्रसूरि विरचित योगशास्त्र में भी इन दो दुर्ध्यानों को ध्यान में सम्मिलित नहीं किया गया है (४-११५) ।
 २. धवला में इनकी क्रमिकसंख्या ३३-३७ है (पृ. ७१) ।
 ३. धवला में उसकी क्रमिकसंख्या ३९ है (पृ. ७२) ।
 ४. मूलाचार ५-२०३ । (यह गाथा भगवती आराधना (१७११) में भी उपलब्ध होती है); धवला में उसकी क्रमिक संख्या ४० (पृ. ७२) ।
 ५. धवला में उसकी क्रमिकसंख्या ४१ है (पृ. ७२) ।
 ६. मूलाचार ५-२०४; यह गाथा भगवती आराधना (१७१३) में भी पायी जाती है ।
 ७. धवला में इनकी क्रमिकसंख्या ४३-४७ (पृ. ७३) है ।

वहां एक गाथा ऐसी है जो क्रम से ध्यानशतक की ५८वीं और ५७वीं गाथाओं के उत्तरार्धों के योग से निष्पन्न हुई है^१ । तदनन्तर इसी प्रसंग में वहां ध्यानशतक की ६२, ६५, ३-४, ६६-६८, ९३ और १०२ ये गाथायें क्रम से उद्धृत की गई हैं^२ ।

अन्त में धवला में जो शुक्लध्यान की प्ररूपणा की गई है^३ वह प्रायः तत्त्वार्थसूत्र और ध्यानशतक के ही समान है । इस प्रसंग में यहां ध्यानशतक की ६९, १०१, १००, ९०-९२, १०३, १०४ (पू.) ७५ और ७१-७२ ये गाथायें क्रम से उद्धृत की गई हैं^४ । साथ ही वहां भगवती आराधना की भी १८८०-८८ गाथायें उद्धृत की गई हैं^५ ।

दोनों में कुछ पाठभेद—

इस प्रकार धवला (पुस्तक १३) में जो ध्यानशतक की लगभग ४६-४७ गाथायें उद्धृत की गई हैं उनमें ऐसे कुछ पाठभेद भी हैं, जिनके कारण वहां कुछ गाथाओं का अनुवाद भी असंगत हो गया है^६ । यहां हम 'होइ-होज्ज, भूदोव-भूओव, डियो-ठिओ, लाहं-लाभं' ऐसे कुछ पाठभेदों को छोड़कर अन्य जो महत्त्वपूर्ण पाठभेद उक्त दोनों ग्रन्थों में रहे हैं, और जिनके कारण अर्थभेद होना भी सम्भव है, उनकी एक तालिका दे रहे हैं । सम्भव है उससे पाठकों को कुछ लाभ हो सके । इसके अतिरिक्त भविष्य में यदि धवला पु. १३ के द्वितीय संस्करण की आवश्यकता हुई तो उसमें तदनुसार कुछ संशोधन भी किया जा सकता है ।

१. धवला में उसकी क्रमिकसंख्या ४८ (पृ. ७३) है ।

२. धवला में उनकी क्रमिकसंख्या ४९, ५०, ५१-५२, ५३-५५, ५६, ५७, (पृ. ७६-७७) है ।

३. धवला पु. १३, पृ. ७७-८८ ।

४. धवला में उनकी क्रमिकसंख्या इस प्रकार है-६४, ६५, ६६, ६७-६९, ७०, ७१, ७४, ७५-७६ ।

५. धवला में उनकी क्रमिकसंख्या इस प्रकार है-५८-६३, ७२-७४ ।

६. जैसे-पृ. ६७, गा. २१ व २२; पृ. ६८, गा. २४ व २७; पृ. ७१ गा. ३५-३७ । पृ. ७३, गा. ४८ का पाठभेद सम्भवतः प्रतिलेखक की असावधानी से हुआ है-ध्यानशतक की गा. ५८ और ५७ के क्रमशः उत्तरार्धों के मेल से यह गाथा बनी है । इस अवस्था में वह प्रकरण से सर्वथा असम्बद्ध हो गई है । ध्यानशतक के अन्तर्गत गा. ५६-५७ में संसार-समुद्र का स्वरूप दिखलाया गया है तथा आगे वहां गा. ५८-५९ में उक्त संसार-समुद्र से पार करा देनेवाली नौका का स्वरूप प्रगट किया गया है । वहां गा. ५८ के उत्तरार्ध में उपयुक्त 'णाणमयकण्णधारं (ज्ञानरूप कर्णधार से संचालित)', यह विशेषण वहां चारित्ररूप महती नौका का रहा है, वह धवला में हुए इस पाठभेद के कारण संसार-समुद्र का विशेषण बन गया है । यह एक वहां सोचनीय असंगति हो गई है ।



धव. पु. १३, पृ.	गाथांक	पाठ	ध्या. श. गा.	पाठ
६४	१२	चलंतयं	२	चलं तयं
६६	१४	जया ण ज्झाणावरोहिणी	२	जिया ण ज्ञाणोवरोहिणी
६६	१५	खविय	४०	समिय
६६	१६	तो जत्थ	३७	जो [तो] जत्थ ^१
६७	१८	ज्ञाणेसु णिच्चल	३६	ज्ञाणे सुणिच्चल
६७	२०	तहा पयइयव्वं	४१	तहा [प ^३] यइयव्वं
६७	२१	णाणुपेहाओ	४२	णाणुचिंताओ
६७	२१	सव्वमावासयाइं	४२	सद्धम्मावस्सयाइं
६७	२२	इ दव्वालंबणो	४३	इ दढदव्वालंबणो
६८	२३	वेरगगजणियाओ	३०	वेरगगनियताओ ^३
६८	२४	मणोवारणं	३१	मणोधरणं
६८	२४	ज्झायइ णिच्चल	३१	झाइ सुनिच्चल
६८	२५	संकाइसल्लरहियो	३२	संकाइदोसरहियो
६८	२५	पसमत्थेयादिगुणगणोवईयो	३२	पसमत्थेज्जादिगुणगणोवेओ
६८	२६	पोराणदि णिज्जरा	३३	पोराणविणिज्जरं
६८	२७	णिब्भवो	३४	णिब्भओ
७१	३३	-णमणघं	४५	-णमह [ण]घं ^४
७१	३४	ज्झाएज्जो	४६	झाइज्जा
७१	३५	तत्थ मइदुब्बलेण य तव्विज्जाइरियविरहदो	४७	तत्थ य मइदोब्बलेणं तव्वि- हायरियविरहओ
७१	३५	णाणावरणादिएणं	४७	णाणावरणोदएणं
७१	३६	य सरि-सुट्ठुज्जाणबुज्जेज्जो	४८	य सइ सुट्ठु जं न बुज्जेज्जा
७१	३६	-मवितत्थं तहाविहं	४८	-मवितहं तहावि तं
७१	३७	अणुवगय	४९	अणुवकय
७१	३७	-मोहा ण अण्णहा	४९	-मोहा य णण्णहा

१. ध्या. श. में यहां 'जो' पद के असम्बद्ध होने से कोष्ठक में उसके स्थान में 'तो' पद की सम्भावना प्रगट की गई है । पर धवला के निर्देशानुसार वह मूल में ही पाठ रहा है ।

२. यहां कोष्ठक में जो [प] पाठ की सम्भावना प्रगट की गई है वह भी धवला के उक्त पाठ से सिद्ध है ।

३. गा. ३० की टीका में 'जनितः' यह पाठान्तर भी प्रगट किया गया है ।

४. यहां अर्थ की संगति बैधाने के लिए जो 'ह' के स्थान में 'ण' की कल्पना की गई है वह धवला के इस पाठ से सुसंगत है ।

७२	३९	-लोगावाए ज्झाएज्जो	५०	-लोयावाओ झाइज्जा
७३	४४	लोगभागादिं	५३	लोकभेयाइं
७३	४५	णयर	५४	णरय
७३	४६	भोइं	५५	भोयं
७३	४७	सयसावयमीणं	५६	सयसावयमणं
७३	४८	णाणमयकण्णहारं वर- चारित्तमयमहापोयं ।	५७	अण्णाण-मारुएरियसंजोग- विजोगवीइसंताणं ।
७३	४८	विचिंतेज्जो	५७	विचिंतेज्जा
७३	४९	किं बहुसो	६२	किं बहुणा
७३	५०	-मणिच्चादिचिंतणापरमो	६५	-मणिच्चाइभावणापरमो
७३	५०	धम्मज्झाणे जिह व पुव्वं	६५	धम्मज्झाणेव जो पुव्विं
७६	५१	चिंतावत्थाण	३	चित्तावत्थाण
७६	५२	चिंता-ज्झाणंतरं	४	चिंता ज्झाणंतरं
७६	५४	तल्लिगं	६७	तं लिगं
७६	५५	संपण्णा	६८	संपण्णो
७६	५५	संजमरदा -मुणेयव्वा	६८	संजमरओ- मुणेयव्वो
७७	५६	संवर-णिज्जरा	९३	संवर-विणिज्जरा
७७	५७	ज्झाणप्पवणोवहया	१०२	ज्झाण-पवणावहूया
८०	६४	आलंबणेहि	६९	आलंबणाइं
८२	६५	पवणुग्गदो धुवं	१०१	पवणसहिओ दुयं
८२	६७	अभयासंमोहविवेगविसग्गा	९०	अवहाऽसंमोह-विवेग-विउस्सग्गा
८२	६८	वीहेइ	९१	बीभेइ
८२	६९	देहवित्तं - - - सव्वदो	९२	देहवित्तं - - - सव्वहा
८२	७०	वि	१०३	य
८२	७१	सीयायवादिएहि मि सारीरेहि बहुप्पयारेहिं ।	१०४	सीयाऽऽयवाइएहिं य सारीरेहिं सुबहुप्पयारेहिं ।
८६	७४	कमेण तथा जोगजलं ज्झाणजलणेण ॥	७५	कमेण जहा तह जोगिमणोजलं जाण ॥
८७	७५	पहाणज्झरमंत	७१	पहाणयरमंत
८७	७६	तह बादरतणुविसयं जोग- विसं ज्झाणमंतबलजुत्तो । अणुभावम्मि णिरुंभदि	७२	तह तिहुयण-तणुविसयं मणोविसं जोग-मंतबलजुत्तो । परमाणुमि णिरुंभइ

ध्यानशतक व आदिपुराण का ध्यानप्रकरण

आचार्य जिनसेन (९वीं शती) द्वारा विरचित महापुराण एक पौराणिक ग्रन्थ है । वह आदिपुराण और उत्तरपुराण इन दो भागों में विभक्त है । राजा श्रेणिक के प्रश्न पर गौतम गणधर ने जो उसके लिए ध्यान का व्याख्यान किया था उसकी चर्चा करते हुए आदिपुराण के २१वें पर्व में जो विस्तार से ध्यान का निरूपण किया गया है वह ध्यानशतक से काफी प्रभावित दिखता है । इन दोनों की विवेचनपद्धति में बहुत कुछ समानता दृष्टिगोचर होती है । इतना ही नहीं, आदिपुराण में वहां ऐसे कितने ही श्लोक भी उपलब्ध होते हैं जो ध्यानशतक की गाथाओं के छायाणुवाद जैसे हैं । इसका स्पष्टीकरण आगे यथाप्रसंग किया जाने वाला है । यथा-

ध्यानशतक में मंगल के पश्चात् सर्वप्रथम ध्यान का स्वरूप दिखलाते हुए यह कहा गया है कि जो स्थिर अध्यवसान या एकाग्रता युक्त मन है उसका नाम ध्यान है । इसके विपरीत जो अनवस्थित (अस्थिर) चित्त है वह भावना, अनुप्रेक्षा और चिन्ता के भेद से तीन प्रकार का है । एक वस्तु में चित्त के अवस्थानरूप वह ध्यान अन्तर्मुहूर्त काल तक होता है और वह छद्मस्थों के ही होता है । जिनों का-सयोग केवली और अयोगी केवली का-ध्यान स्थिर अध्यवसानरूप न होकर योगों के निरोध स्वरूप है । अन्तर्मुहूर्त प्रमाण ध्यानकाल के समाप्त हो जाने पर चिन्ता अथवा ध्यानान्तर-अनुप्रेक्षा या भावनारूप चिन्तन-होता है । इस प्रकार से बहुत वस्तुओं में संक्रमण के होने पर ध्यान का प्रवाह चलता रहता है^१ ।

यही बात आदिपुराण में भी इस प्रकार से कही गई है -एक वस्तु में जो एकाग्रतारूप से चिन्ता का निरोध होता है वह ध्यान कहलाता है और वह जिसके वज्रर्षभनाराचसंहनन होता है उसके अन्तर्मुहूर्त काल तक ही होता है । जो स्थिर अध्यवसान है उसका नाम ध्यान है और इसके विपरीत जो चलाचल चित्त है-चित्त की अस्थिरता है-उसका नाम अनुप्रेक्षा, चिन्ता अथवा भावना है । पूर्वोक्त लक्षणरूप वह ध्यान छद्मस्थों के होता है तथा विश्वदृश्वा-सर्वज्ञ जिनों के जो योगास्रव का निरोध होता है उसे उपचार से ध्यान माना गया है^२ । समानता के लिए दोनों के इन पद्यों को देखिये-

जं थिरमज्झवसाणं तं ज्ञाणं जं चलं तयं चित्तं ।

तं होज्ज भावणा वा अणुपेहा वा अहव चिंता ॥ ध्या. श. २

स्थिरमध्यवसानं यत् तद् ध्यानं यच्चलाचलम् ।

सानुप्रेक्षाथवा चिन्ता भावना चित्तमेव वा ॥ आ. पु. २१-६

ध्यान के भेद-

आगे ध्यानशतक में आर्त, रौद्र, धर्म और शुक्ल इन ध्यान के चार भेदों का निर्देश करते हुए उनमें अन्तिम दो ध्यानों को निर्वाण का साधक तथा आर्त व रौद्र इन दो को संसार का कारण कहा गया है^३ ।

१. ध्या. श. २-४ ।

२. आ. पु. २१, ८-१०,

३. ध्या. श. ५,



आदि पुराण में आगे सामान्य ध्यान से सम्बद्ध कुछ अन्य प्रासंगिक चर्चा करते हुए यह कहा गया है कि प्रशस्त और अप्रशस्त के भेद से ध्यान दो प्रकार का है । इस भेद का कारण शुभ व अशुभ अभिप्राय (चिन्तन) है । उक्त प्रशस्त और अप्रशस्त ध्यानों में से प्रत्येक दो दो प्रकार का है । इस प्रकार से ध्यान चार प्रकार का कहा गया है—आर्त व रौद्र ये दो अप्रशस्त तथा धर्म और शुक्ल ये दो प्रशस्त । इनमें प्रथम दो संसारवर्धक होने से हेय और अन्तिम दो योगी जनों के लिए उपादेय हैं^१ ।

१ आर्तध्यान—

आगे ध्यानशतक में चार प्रकार के आर्तध्यान का स्वरूप दिखलाते हुए उसके फल, लेश्या, लिंग (अनुमापक हेतु) और स्वामियों का निर्देश किया गया है^२ ।

इसी प्रकार आदिपुराण में भी उक्त चार प्रकार के आर्तध्यान के स्वरूप को प्रगट करते हुए उसके स्वामी, लेश्या, काल, आलम्बन, भाव, फल और परिचायक हेतुओं का निर्देश किया गया है^३ ।

२ रौद्रध्यान—

आर्तध्यान के पश्चात् ध्यानशतक में पृथक् पृथक् चार प्रकार के रौद्रध्यान के स्वरूप को दिखलाते हुए उसके स्वामियों, फल, उसमें सम्भव लेश्याओं और परिचायक लिंगों का विवेचन किया गया है^४ ।

आदिपुराण में भी इस प्रसंग में प्रथमतः 'प्राणिनां रोदनाद् रुद्रः, तत्र भवं रौद्रम्' इस निरुक्ति के साथ उसके हिंसानन्द आदि चार भेदों का नामनिर्देश करते हुए यह कहा गया है कि वह प्रकृष्टतर तीन दुर्लेश्याओं के प्रभाव से वृद्धिगत होकर छोटे गुणस्थान से पूर्व पांच गुणस्थानों में सम्भव है । काल उसका अन्तर्मुहूर्त है । तदनन्तर उसके उपर्युक्त चार भेदों का पृथक् पृथक् स्वरूप बतलाकर उसके परिचायक लिंगों और फल का निर्देश किया गया है । हिंसानन्द के प्रसंग में वहां सिक्थ्य मत्स्य और अरविन्द नामक विद्याधर का उदाहरण दिया गया है^५ ।

आदिपुराण में कुछ विशेष कथन—

पश्चात् इस प्रसंग में यहां यह कहा गया है कि अनादि वासना के निमित्त से ये दोनों अप्रशस्त ध्यान बिना किसी प्रयत्नविशेष के होते हैं । मुनि जन इन दोनों दुर्ध्यानों को छोड़कर अन्तिम दो ध्यानों का अभ्यास करते हैं । उत्तम ध्यान की सिद्धि के लिये यहां ध्यानसामान्य की अपेक्षा उसके कुछ परिकर्म^६-देश, काल व आसन आदिरूप सामग्रीविशेष—को अभीष्ट बतलाया है^७ ।

१. आ. पु. २१, ११-२९,

२. ध्या. श. ६-१८,

३. आ. पु. २१, ३१-४१,

४. ध्या. श. १९-२७,

५. आ. पु. २१, ४२-५३,

६. ध्यान के परिकर्म का विचार त. वा. (९-४४) और भ. आ. (१७०६-७) में भी किया गया है ।

७. आ. पु. २१, ५४-८४।



परिकर्म का यह विवेचन यद्यपि सामान्य ध्यान को लक्ष्य में रखकर किया गया है, फिर भी इस प्रसंग में कुछ ऐसा भी कथन किया गया है जो यथास्थान ध्यानशतकगत धर्मध्यान के प्रकरण में उपलब्ध होता है और जिससे वह विशेष प्रभावित भी है । उदाहरणार्थ उक्त दोनों ग्रन्थों के इन पद्यों का मिलान किया जा सकता है ।

निच्चं चिय जुवइ-पसू-नपुंसग-कुसीलवज्जियं जइणो ।
 ठाणं वियणं भणियं विसेसओ ज्ञाणकालंमि ॥ ध्या. श. ३५
 स्त्री-पशु-क्लीब-संसक्तरहितं विजनं मुनेः ।
 सर्वदैवोचितं स्थानं ध्यानकाले विशेषतः ॥ आ. पु. २१-७७

X X X

जच्चिय देहावत्था जिया ण ज्ञाणोवरोहिणी होइ ।
 ज्ञाइज्जा तदवत्थो ठिओ निसण्णो निवण्णो वा ॥ ध्या. श. ३९
 देहावस्था पुनर्यैव न स्याद् ध्यानोपरोधिनी ।
 तदवस्थो मुनिर्ध्यायेत् स्थित्वाऽऽसित्वाऽधिष्य वा ॥ आ. पु. २१-७५

X X X

सव्वासु वट्टमाणा मुणओ जं देस-काल-चेट्टासु ।
 वरकेवलाइलाभं पत्ता बहुसो समियपावा ॥ ध्या. श. ४०
 यद्देस-काल-चेष्टासु सर्वास्वेव समाहिताः ।
 सिद्धाः सिद्धयन्ति सेत्स्यन्ति नात्र तन्नियमोऽस्त्यतः ॥ आ. पु. २१-८२

आदि पुराणगत उक्त तीनों श्लोकों में ध्यानशतक की गाथाओं का भाव तो पूर्णतया निहित है ही, साथ ही उनके प्राकृत शब्दों के संस्कृत रूपान्तर भी ज्यों के त्यों लिए गए हैं ।

इस प्रकार परिकर्म की प्ररूपणा करके तत्पश्चात् वहां ध्याता, ध्येय, ध्यान और उसके फल के कहने की प्रतिज्ञा की गई है और तदनुसार आगे उनकी क्रमशः प्ररूपणा भी की गई है^१ ।

ध्येय की प्ररूपणा के बाद वहां क्रम प्राप्त ध्यान का कथन करते हुए यह कहा गया है कि एक वस्तु विषयक प्रशस्त प्रणिधान का नाम ध्यान है । वह धर्म्य और शुक्ल के भेद से दो प्रकार का है । यह प्रशस्त प्रणिधान रूप ध्यान मुक्ति का कारण है^२ ।

यह कथन यद्यपि आदिपुराण में सामान्य ध्यान के आश्रय से किया गया है, फिर भी जैसा कि पाठक ऊपर देख चुके हैं; उसमें जो देश, काल एवं आसन आदि की प्ररूपणा की गई है वह ध्यानशतक के अन्तर्गत धर्मध्यान के प्रकरण से काफी प्रभावित है ।

१. ध्याता २१, ८५-१०३; ध्येय १०४-३१, ध्यान १३२, फल धर्मध्यान १६२-६३ और शुक्लध्यान १८६.

२. आ. पु. २१-१३२,



पूर्वोक्त ध्याता की प्ररूपणा में वहां यह कहा गया है कि जिन ज्ञान-वैराग्य भावनाओं का पूर्व में कभी चिन्तन नहीं किया गया है उनका चिन्तन करनेवाला मुनि ध्यान में स्थिर रहता है । वे भावनार्ये ये हैं-ज्ञानभावना, दर्शनभावना, चारित्रभावना और वैराग्य भावना । इन चारों भावनाओं के स्वरूप का भी वहां पृथक् पृथक् निर्देश किया गया है^१ ।

इस कथन का आधार भी ध्यानशतक रहा है । वहां धर्मध्यान के बारह अधिकारों में प्रथम अधिकार भावना ही है । इस प्रसंग में निम्न गाथा और श्लोक की समानता देखिये-

पुव्वकयब्भासो भावणाहि ज्ञाणस्स जोग्गयमुवेइ ।

ताओ य णाण-दंसण-चरित्त-वेरग्गजणियाओ ॥ ध्या. श. ३०

भावनाभिरसंमूढो मुनिर्ध्यानस्थिरीभवेत् ।

ज्ञान-दर्शन-चारित्र-वैराग्योपगताश्च ताः ॥ आ. पु. २१-९५

इस प्रसंग में आदिपुराणकार ने वाचना, पृच्छना, अनुप्रेक्षण, परिवर्तन और सद्धर्मदेशन इनको ज्ञानभावना कहा है^२ । ध्यानशतककार ने इन्हें धर्मध्यान के आलम्बनरूप से ग्रहण किया है^३ । ज्ञानभावना का स्वरूप दिखलाते हुए ध्यानशतक में यह कहा गया है कि ज्ञान के विषय में किया जानेवाला नित्य अभ्यास मन के धारण-अशुभ व्यापार को रोककर उसके अवस्थान-को तथा सूत्र व अर्थ की विशुद्धि को भी करता है । जिसने ज्ञान के आश्रय से जीव-अजीवादि सम्बन्धी गुणों की यथार्थता को जान लिया है वह अतिशय स्थिरबुद्धि होकर ध्यान करता है^४ ।

३ धर्मध्यान—

ध्यानशतक में धर्मध्यान की प्ररूपणा करते हुए उस पर आरूढ होने के पूर्व मुनि को किन किन बातों का जान लेना आवश्यक है, इसका निर्देश करते हुए प्रथमतः भावना आदि बारह अधिकारों की सूचना की गई है ।

उनमें से आदिपुराण में ध्यानसामान्य से सम्बद्ध परिकर्म के प्रसंग में, जेसा कि ऊपर कहा जा चुका है; देश^५, काल^६, आसनविशेष^७ और आलम्बन^८ की जो प्ररूपणा की गई है वह ध्यानशतक से बहुत कुछ प्रभावित है ।

ध्यानशतक में ध्यातव्य का निरूपण करते हुए ध्यान के विषयभूत (ध्येय स्वरूप) आज्ञा, अपाय, विपाक और द्रव्यों के लक्षण-संस्थानादि इन चार की प्ररूपणा की गई है^९ ।

१. आ. पु. २१, ९४-९९.

२. आ. पु. २१-९६,

३. ध्या. श. ४२ ।

४. ध्या. श. ३१,

५. आ. पु. २१, ५७-५८ व ७६-८०,

६. आ. पु. २१, ८१-८३,

७. आ. पु. २१, ५९-७५,

८. आ. पु. २१-८७,

९. ध्या. श. आज्ञा ४५-४९, अपाय ५०, विपाक ५१, संस्थान ५२-६०,

ध्यातव्य या ध्येय के भेद से जो धर्मध्यान के आज्ञाविचय, अपायविचय, विपाकविचय और संस्थानविचय ये चार भेद निष्पन्न होते हैं उनकी प्ररूपणा आदिपुराण में भी यथाक्रम से की गई है^१ ।

ध्यानशतक में आज्ञा की विशेषता को प्रगट करते हुए उसके लिए जो अनेक विशेषण दिए गये हैं उनमें अनादिनिधना, भूतहिता, अमिता, अजिता (अजय्या) और महानुभावा इन विशेषणों का उपयोग आदिपुराण में किया गया है^२ ।

ध्यातव्य के चतुर्थ भेद (संस्थान) की प्ररूपणा करते हुए ध्यानशतक में द्रव्यों के लक्षण व संस्थान आदि तथा उनकी उत्पादादि पर्यायों के साथ पंचास्तिकायस्वरूप लोक, तद्गत पृथिवियों, वातवल्यों और द्वीप-समुद्रादिकों को चिन्तनीन (ध्येय) बतलाया है । साथ ही उपयोगादिस्वरूप जीव व उसके कर्मोदयजनित संसार-समुद्र के भयावह स्वरूप को दिखलाते हुए उससे पार होने के उपायविषयक विचार करने की भी प्रेरणा की गई है^३ ।

इसी प्रकार आदिपुराण में भी संस्थानविचय धर्मध्यान की प्ररूपणा करते हुए लोक के आकार जीवादि तत्त्वों, द्वीप-समुद्रों एवं वातवल्यादि को चिन्तनीय कहा गया है^४ । साथ ही वहां यह भी कहा गया है कि जीवभेदों व उनके गुणों का विचार करते हुए उनका जो अपने ही पूर्वकृत कर्म के प्रभाव से संसार-समुद्र में परिभ्रमण हो रहा है उसका तथा उससे पार होने के उपाय का भी विचार करना चाहिए । तुलना के रूप में इस प्रसंग की निम्न दो गाथायें और श्लोक द्रष्टव्य है-

खिड़-वलय दीव-सागर-नरय-विमाण-भवणाइसंठाणं ।

वोमाइपइट्टाणं निययं लोगट्टिइविहाणं ॥ ध्या. श. ५४

द्वीपाब्धि-वलयानद्रीन् सरितश्च सरांसि च ।

विमान-भवन-व्यन्तरावास-नरकक्षितिः ॥ आ. पु. २१-१४९

किं बहुणा सव्वं चिय जीवाइपयत्थवित्थरोवेयं ।

सव्वनयसमूहमयं झाएज्जा समयसब्भावं ॥ ध्या. श. ६२

किमत्र बहुनोक्तेन सर्वोऽप्यागमविस्तरः ।

नय भङ्गशताकीर्णो ध्येयोऽध्यात्मविशुद्धये ॥ आ. पु. २१-५४

आगे आदिपुराण में उक्त धर्मध्यान के काल व स्वामी का निर्देश करते हुए कहा गया है कि वह अन्तर्मुहूर्त काल तक रहता है तथा अप्रमत्त दशा का आलम्बन लेकर अप्रमत्तों में परम प्रकर्ष को प्राप्त होता है । इसके अतिरिक्त उसका अवस्थान आगम परम्परा के अनुसार सम्यग्दृष्टियों और शेष

१. आ. पु. आज्ञा २१, १३५-४१, अपाय १४१-४२, विपाक १४३-४७, संस्थान १४८-५४,

२. ध्या. श. ४५; आ. पु. २१, १३७-३८.

३. ध्या. श. ५२-६०,

४. आ. पु. २१, १४८-५४,

संयतासंयतों व प्रमत्तसंयतों में भी जानना चाहिए । आगे लेश्या का निर्देश करते हुए यह कहा गया है कि वह प्रकृष्ट शुद्धि को प्राप्त तीन लेश्याओं से वृद्धिगत होता है^१ ।

तपश्चात् वहां धर्मध्यान में सम्भव क्षायोपशमिक भाव का निर्देश करते हुए उसके अभ्यन्तर व बाह्य चिन्हों (लिंगों) की सूचना की गई है । उसका फल पाप कर्मों की निर्जरा और पुण्योदय से प्राप्त होनेवाला देवसुख बतलाया है । साथ ही वहां यह भी कहा गया है कि उसका साक्षात् फल स्वर्ग की प्राप्ति और पारम्परित मोक्ष की प्राप्ति है । इस ध्यान से च्युत होने पर मुनि को अनुप्रेक्षाओं के साथ भावनाओं का चिन्तन करना चाहिए, जिससे संसार का अभाव किया जा सके^२ ।

ध्यानशतक में जिन भावनादि १२ अधिकारों के आश्रय से धर्मध्यान की प्ररूपणा की गई है उनमें उसके स्वामी, लेश्या और फल आदि का भी क्रमानुसार विवेचन किया गया है । स्वामी के विषय में प्रकृत दोनों ग्रन्थों में कुछ मतभेद रहा है । यथा—

ध्यानशतक में प्रकृत धर्मध्यान के ध्याता का उल्लेख करते हुए यह कहा गया है कि सब प्रमादों से रहित मुनि तथा उपशान्तमोह और क्षीणमोह उसके ध्याता होते हैं^३ । उपशान्तमोह और क्षीणमोह का अर्थ हरिभद्रसूरि ने उसकी टीका में क्रमशः उपशामक निर्ग्रन्थ और क्षपक निर्ग्रन्थ किया है^३ । अभिप्राय उसका यह प्रतीत होता है कि उक्त धर्मध्यान सातवें गुणस्थान से लेकर बारहवें क्षीणमोह गुणस्थान तक होता है ।

परन्तु आदिपुराण में, जैसा कि ऊपर कहा जा चुका है, उक्त धर्मध्यान के स्वामित्व का विचार करते हुए उसका सद्भाव असंयतसम्यग्दृष्टि गुणस्थान से सातवें अप्रमत्त गुणस्थान तक ही बतलाया गया है^४ । यह अवश्य विचारणीय है कि वहां 'वह अप्रमत्त दशा का आलम्बन लेकर अप्रमत्तों में परम प्रकर्ष को प्राप्त होता है' यह जो कहा गया है उसका अभिप्राय क्या सातवें अप्रमत्तसंयत गुणस्थान से ही रहा है या आगे के कुछ अन्य अप्रमत्तों से भी । आगे वहां यह भी कहा गया है कि आगम परम्परा के अनुसार वह सम्यग्दृष्टियों, संयतासंयतों और प्रमत्तसंयतों में भी होता है । यह मान्यता सर्वार्थसिद्धिकार और तत्त्वार्थवार्तिककार की रही है^५ ।

शुक्लध्यान—

शुक्लध्यान का निरूपण करते हुए आदिपुराण में आम्नाय के अनुसार उसके शुक्ल और परमशुक्ल ये दो भेद निर्दिष्ट किये गये हैं । उनमें छद्मस्थों के शुक्ल और केवलियों के परमशुक्ल कहा गया है^६ । इन भेदों का संकेत ध्यानशतक में भी उपलब्ध होता है, पर वहां परमशुक्ल से समुच्छिन्नक्रियाप्रतिपाती

१. आ. पु. २१, १५५-५६ ।

२. आ. पु. २१, १५७-६४,

३. ध्या. श. ६३,

४. क्षीणमोहाः क्षपकनिर्ग्रन्थाः, उपशान्तमोहाः, उपशामकनिर्ग्रन्थाः ।

५. आ. पु. २१, १५५-५६,

६. स. सि. ९-३६; त. वा. ९, ३६, १३-१५,



नामक चतुर्थं शुक्लध्यान अभीष्ट रहा है^१ ।

आगे दोनों ग्रन्थों में जो शुक्लध्यान के पृथक्त्ववितर्क सविचार आदि चार भेदों का निरूपण किया गया है वह बहुत कुछ समान है ।

ध्यानशतक में शुक्लध्यानविषयक क्रम का निरूपण करते हुए एक उदाहरण यह दिया गया है कि जिस प्रकार सब शरीर में व्याप्त विष को मंत्र के द्वारा क्रम से हीन करते हुए डंकस्थान में रोक दिया जाता है और तत्पश्चात् उसे प्रधानतर मंत्र के द्वारा उस डंकस्थान से भी हटा दिया जाता है उसी प्रकार तीनों लोकों के विषय करनेवाले मन को ध्यान के बल से क्रमशः हीन करते हुए परमाणु में रोका जाता है और तत्पश्चात् जिनरूपी वैद्य उसे उस परमाणु से भी हटाकर उस मन से सर्वथा रहित हो जाते हैं^२ ।

यही उदाहरण प्रकारान्तर से आदिपुराण में भी दिया गया है । यथा—वहां कहा गया है कि जिस प्रकार सब शरीर में व्याप्त विष को मंत्र के सामर्थ्य से खींचा जाता है उसी प्रकार समस्त कर्मरूपी विष को ध्यान के सामर्थ्य से पृथक् किया जाता है^३ ।

उक्त दोनों ग्रन्थों में एक अन्य उदाहरण मेघों का भी दिया गया है । यथा—

जह वा घणसंघाया खणेण पवणाहया विलिज्जंति ।

ज्ञाण-पवणावहूया तह कम्म-घणा विलिज्जंति ।। ध्या. श. १०२

तद्वद् वाताहताः सद्यो विलीयन्ते घनाघनाः ।

तद्वत् कर्म-घना यान्ति लयं ध्यानानिलाहताः ।। आ. पु. २१-२१३

इस प्रकार दोनों ग्रन्थों की वर्णनशैली तथा शब्द, अर्थ और भाव की समानता को देखते हुए इसमें सन्देह नहीं रहता कि आदिपुराण के अन्तर्गत वह ध्यान का वर्णन ध्यानशतक से अत्यधिक प्रभावित है । यहां इस शंका के लिए कोई स्थान नहीं है कि सम्भव है आदिपुराण का ही प्रभाव ध्यानशतक पर रहा हो, कारण इसका यह है कि ध्यानशतक पर हरिभद्र सूरि के द्वारा एक टीका लिखी गई है, अतः ध्यानशतक की रचना निश्चित ही हरिभद्र के पूर्व में हो चुकी है और हरिभद्र सूरि निश्चित ही आ. जिनसेन के पूर्ववर्ती हैं । इससे यही समझना चाहिए कि आदिपुराण के रचयिता जिनसेन स्वामी के समक्ष प्रकृत ध्यानशतक रहा है और उन्होंने उसका उपयोग उसमें किये गये ध्यान के वर्णन में किया है ।

ध्यानशतक व ज्ञानार्णव

आचार्य शुभचन्द्र (सम्भवतः वि. की ११वीं शती) विरचित ज्ञानार्णव यह एक ध्यानविषयक महत्त्वपूर्ण ग्रन्थ है । इसमें मुद्रित प्रति (परम श्रुतप्रभावक मण्डल, बम्बई) के अनुसार ४२ प्रकरण हैं । पद्यसंख्या लगभग २२३० है । संस्कृत भाषामत ये पद्य अनुष्टुभ्, आर्या, इन्द्रवज्रा, इन्द्रवंशा, उपजाति, उपेन्द्रवज्रा, पृथ्वी, मन्दाक्रान्ता, मालिनी, वसन्ततिलका, वंशस्थ, शार्दूलविक्रीडित, शालिनी, शिखरिणी और स्रग्धरा

१. आ. यु. २१-१६७,

२. ध्या. श. ८९,

३. ध्या. श. ७१-७२,

४. आ. पु. २१-२१४ ।



जैसे छन्दों में रचे गये हैं । ग्रन्थ की भाषा, कविता और पदलालित्य आदि को देखते हुए ग्रन्थकार की प्रतिभाशालिता का पता सहज में लग जाता है । सिद्धान्त के मर्मज्ञ होने के साथ वे एक प्रतिभा सम्पन्न उत्कृष्ट कवि भी हैं । ग्रन्थ में उक्त ४२ प्रकरण स्वयं ग्रन्थकार के द्वारा विभक्त किये गये हैं, ऐसा प्रतीत नहीं होता । मूल ग्रन्थ में कहीं किसी भी प्रकरण का प्रायः निर्देश नहीं किया गया है । विषय विवेचन भी प्रकरण के अनुसार क्रमबद्ध नहीं है, किसी एक विषय की चर्चा करते हुए वहां बीच बीच में अन्य विषय भी चर्चित हुए हैं । अन्य ग्रन्थों के भी बहुत-से पद्य उसमें 'उक्तं च' आदि के संकेत के साथ और बिना किसी संकेत के भी समाविष्ट हुए हैं, भले ही उनका समावेश वहां चाहे स्वयं ग्रन्थकार के द्वारा किया गया हो अथवा पीछे अन्य अध्येताओं के द्वारा । ग्रन्थ में प्रमुखता से ध्यान की प्ररूपणा तो की ही गई है, पर साथ में उस ध्यान की सिद्धि में निमित्तभूत अनित्यादि भावनाओं, अहिंसादि महाव्रतों और प्राणायामादि अन्य भी अनेक विषय चर्चित हुए हैं । इसीलिए उसके 'ज्ञानार्णव' और 'ध्यानशास्त्र' ये दो सार्थक नाम ग्रन्थकार को अभीष्ट रहे हैं^१ । ग्रन्थ का कुछ भाग सुभाषित जैसा रहा है ।

प्रस्तुत ध्यानशतक में ध्यान व उससे सम्बद्ध जिन विषयों का वर्णन किया गया है उन सबका कथन इस ज्ञानार्णव में भी प्रायः यथाप्रसंग किया गया है । पर दोनों की वर्णनशैली भिन्न रही है । ध्यानशतक का विषयविवेचन पूर्णतया क्रमबद्ध व व्यवस्थित है, किन्तु जैसा कि ऊपर संकेत किया गया है, ज्ञानार्णव में वह विषय विवेचन का क्रम प्रायः व्यवस्थितरूप में नहीं रह सका है ।

इन दोनों ग्रन्थों में कहीं कहीं शब्द व अर्थ की जो समानता दिखती है वह इस प्रकार है-

जं थिरमज्झवसाणं तं ज्ञाणं जं चलं तयं चित्तं ।

तं होज्ज भावणा वा अणुपेहा वा अहव चिंता ।। ध्या. श. २

एकाग्रचित्तानिरोधो यस्तद् ध्यानं भावना परा ।

अनुप्रेक्षार्थचित्ता वा तज्ज्ञैरभ्युपगम्यते ।। ज्ञाना. १६, पृ. २५६

X X X

निच्चं चिय जुवइ-पसू-नपुंसक-कुसीलवज्जियं जइणो ।

ठाणं विजणं भणियं विसेसओ ज्ञाणकालंमि ।। ध्या. श. ३५

यत्र रागादयो दोषा अजस्रं यान्ति लाघवम् ।

तत्रैव वसतिः साध्वी ध्यानकाले विशेषतः ।। ज्ञाना. पृ. ८, २७८

X X X

१. श्लोक ११, पृ. ७; श्लोक ८८, पृ. ४४७; व श्लोक ८७, पृ. ४४६ । (प्रत्येक प्रकरण के अन्तिम पुष्पिकावाक्य में उसके 'योगप्रदीपाधिकार' इस नाम का भी निर्देश किया गया है ।)



थिरकयजोगाणं पुण मुणीण झाणे सुनिच्चलमणाणं ।
 गामंमि जणाइण्णे सुण्णे रण्णे व ण विसेसो ॥ ध्या. श. ३६
 विजने जनसंकीर्णे सुस्थिते दुःस्थितेऽपि वा ।
 यदि धत्ते स्थिरं चित्तं न तदास्ति निषेधनम् ॥ ज्ञाना. २२, पृ. २८०

X X X

सव्वासु वट्टमाणा मुणओ जं देस-काल चेड्ढासु ।
 वरकेवलाइलाभं पत्ता बहुसो समियपावा ॥ ४०
 तो देस-काल-चेड्ढानियमो झाणस्स नत्थि समयंमि ।
 जोगाण समाहाणं जह होइ तहा पयइयव्वं ॥ ध्या. श. ४१
 वज्रकाया महासत्त्वा निःकम्पाः सुस्थिरासनाः ।
 सर्वावस्थास्वलं ध्यात्वा गताः प्राग्योगिनः शिवम् ॥ १३, पृ. २७९
 संविग्नः संवृतो धीरः स्थिरात्मा निर्मलाशयः ।
 सर्वावस्थासु सर्वत्र सर्वदा ध्यातुमर्हति ॥ २१, पृ. २८०

इस प्रकार की समानता को देखते हुए भी ज्ञानार्णव पर ध्यानशतक का कुछ प्रभाव रहा है, यह सम्भावना नहीं की जा सकती है । इसका कारण यह है कि आ. जिनसेन के द्वारा आदिपुराण के २१वें पर्व में जो ध्यान का वर्णन किया गया है उसका प्रभाव ज्ञानार्णव पर अत्यधिक रहा है । अतः यही सम्भव है कि ज्ञानार्णवकार ने ध्यानशतक की आधार न बनाकर आदिपुराण के आश्रय से ही ध्यानविषयक प्ररूपणा की है । ग्रन्थकार आ. शुभचन्द्र ने स्वयं ही ग्रन्थ के प्रारम्भ में आ. जिनसेन के वचनों के महत्त्व को प्रगट करते हुए उनका स्मरण किया है^१ । पूर्वोल्लिखित ज्ञानार्णव के श्लोक १६, ८, २२ तथा १३ और २१ क्रमशः आदिपुराण पर्व २१ के ९, ७७, ८३ और ७३ श्लोकों से प्रभावित हैं । आदिपुराण का वह ध्यान का प्रकरण ध्यानशतक से विशेष प्रभावित है, यह पहिले प्रगट किया ही जा चुका है ।

ध्यानशतक व योगशास्त्र

जैसा कि ग्रन्थ के नाम से ही प्रगट है, प्रस्तुत योगशास्त्र यह योगविषयक एक महत्त्वपूर्ण ग्रन्थ है । उसके रचयिता सुप्रसिद्ध हेमचन्द्र सूरि (वि. की १२वीं शती) हैं । वह १२ प्रकाशों में विभक्त है । उनमें से प्रथम तीन प्रकाशों में सम्यग्दर्शन-ज्ञान-चारित्र स्वरूप रत्नत्रय; तथा चतुर्थ प्रकाश में कषायों, इन्द्रियों एवं राग-द्वेषादि की विजय के साथ समताभाव की प्राप्ति को अनिवार्य बतलाते हुए अनित्यादि बारह और मैत्री आदि चार भावनाओं की भी प्ररूपणा की गई है । यहीं पर ध्यान के योग्य अनेक आसनों का स्वरूप

१. जयन्ति जिनसेनस्य वाचस्त्रैविद्यवन्दिताः ।

योगिभिर्यत् समासाद्य स्वखलितं नात्मनिश्चये ॥ ज्ञाना. १६, पृ. ८

भी दिखलाया गया है । पांचवें प्रकाश में विस्तार से प्राणायाम का निरूपण करते हुए छठे प्रकाश में उससे होनेवाली हानि का दिग्दर्शन कराया गया है तथा धर्मध्यान की सिद्धि में निमित्तभूत मनकी स्थिरता की आवश्यकता प्रगट की गई है । सातवें प्रकाश में ध्यान के इच्छुक योगी को पूर्व में ध्याता, ध्येय और फल के जान लेने की प्रेरणा करते हुए ध्येय के प्रसंग में उसके पिण्डस्थ, पदस्थ, रूपस्थ और रूपातीत इन चार भेदों का निर्देश किया गया है व उनमें से प्रथम पिण्डस्थ ध्येय की प्ररूपणा की गई है । आठवें प्रकाश में पदस्थ और नौवें प्रकाश में रूपस्थ ध्येय का निरूपण किया गया है । दशम प्रकाश में रूपातीत ध्येय का दिग्दर्शन कराते हुए विकल्परूप में उस ध्येय के चार भेद भी निर्दिष्ट किये गये हैं—आज्ञा, अपाय, विपाक और संस्थान । आगे यथाक्रम से उनके आश्रय से भी धर्मध्यान की प्ररूपणा की गई है । ग्यारहवें प्रकाश में शुक्लध्यान का निरूपण करके बारहवें प्रकाश में अनुभवसिद्ध तत्त्व को प्रकाशित किया गया है ।

ध्यानशतक का प्रभाव—

तुलनात्मक दृष्टि से देखने पर इस योगशास्त्र के ऊपर ध्यानशतक का प्रभाव स्पष्ट दिखता है । यथा—

१ जिस प्रकार ध्यानशतक को प्रारम्भ करते हुए ग्रन्थकार ने मंगल स्वरूप योगीश्वर वीर को नमस्कार करके ध्यानशतक के कहने की प्रतिज्ञा की है (१) उसी प्रकार आ. हेमचन्द्र ने योगीश्वर महावीर जिन को नमस्कार करते हुए योगशास्त्र के रचने की प्रतिज्ञा की है (१, १-४) ।

२ जिस प्रकार ध्यानशतक में स्थिर अध्यवसान को—मन की स्थिरता को—ध्यान का लक्षण बतलाकर उसकी स्थिति अन्तर्मुहूर्त मात्र कही गई है तथा साथ में यह भी निर्देश किया गया है कि ऐसा ध्यान छद्मस्थों के होता है, केवलियों का ध्यान योगों के निरोध स्वरूप है (२-३); उसी प्रकार से यही भाव योगशास्त्र में भी प्रगट किया गया है (४-११५) । आगे ध्यानशतक में यह भी कहा है कि अन्तर्मुहूर्त मात्र ध्यानकाल के पश्चात् चिन्ता अथवा ध्यानान्तर होता है, इस प्रकार बहुत वस्तुओं में संक्रमण के होने पर ध्यान की सन्तान दीर्घकाल तक चल सकती है । ठीक यही अभिप्राय योगशास्त्र में भी व्यक्त किया गया है । दोनों में शब्दों व अर्थ की समानता द्रष्टव्य है—

अंतोमुहुत्तपरओ चिंता झाणंतरं व होज्जाहि ।

सुचिरं पि होज्ज बहुवत्थुसंकमे झाणसंताणो ।। ध्या. श. ४

मुहूर्त्तात् परतश्चिन्ता यद्वा ध्यानान्तरं भवेत् ।

बह्वर्थसंक्रमे तु स्याद् दीर्घापि ध्यानसन्ततिः ।। यो. शा. ४-११६

इसी प्रकार शुक्लध्यान के प्रसंग में उपयुक्त ध्यानशतक की कुछ गाथाओं का योगशास्त्र में छायानुवाद किया गया जैसा दिखता है । यथा—



निव्वाणगमणकाले केवलिणो दरनिरुद्धजोगस्स ।
 सुहुमकिरियाऽनियट्ठिं तइयं झाणं तणुकायकिरियस्स ॥ ८१
 तस्सेव य सेलीसीगयस्स सेलोव्व निप्पकंपस्स ।
 वोच्छिन्नकिरियमप्पडिवाइज्झाणं परमसुक्कं ॥ ध्या. श. ८२
 निर्वाणगमनसमये केवलिनो दरनिरुद्धयोगस्य ।
 सूक्ष्मक्रियाप्रतिपाति तृतीयं कीर्तितं शुक्लम् ॥
 केवलिनः शैलेशीगतस्य शैलवदकम्पनीयस्य ।
 उत्सन्नक्रियमप्रतिपाति तुरीयं परमशुक्लम् ॥ यो. शा. ११, ८-९

इसी प्रकार आगे गा. ८३-८४ का मिलान योगशास्त्र के ११, १०-११ श्लोकों से तथा गा. ८५, ८६ का मिलान योगशास्त्र के ११-१२वें श्लोकों से किया जा सकता है ।

कुछ विशेषता—

यहां यह विशेष स्मरणीय है कि आ. हेमचन्द्र ने ग्रन्थ के प्रारम्भ (१-४) में तथा अन्त में (१२-१ व १२-५५) में भी यह सूचना की है कि मैंने श्रुत के आश्रय से और गुरुमुख से जो योगविषयक ज्ञान प्राप्त किया है तदनुसार उसका वर्णन करता हुआ मैं कुछ अपने अनुभव के आधार से भी कथन करूंगा । इससे सिद्ध है कि उन्होंने प्रस्तुत ग्रन्थ में आगम परम्परा के अनुसार तो योग का वर्णन किया ही है, साथ ही उन्होंने अपने अनुभव के आधार से उसमें कुछ विशेषता भी प्रगट की है, जो इस प्रकार है—

१ आगमपरम्परा में ध्यान के आर्त, रौद्र, धर्म और शुक्ल ये चार भेद कहे गये हैं^१ । पर आ. हेमचन्द्र ने उसके भेदों में आर्त और रौद्र इन दो दुर्ध्यानों को सम्मिलित न करके उस ध्यान को धर्म और शुक्ल के भेद से दो प्रकार का ही बतलाया है^२ ।

२ ध्यानशतक में धर्मध्यान की प्ररूपणा यथाक्रम से भावना आदि (२८-२९) बारह द्वारों के आश्रय से की गई है, परन्तु आ. हेमचन्द्र ने उसकी उपेक्षा करके ध्याता, ध्येय और फल के अनुसार यहां ध्यान का कथन किया है (७-१) ।

३ आगमपरम्परा में व ध्यानशतक में भी पिण्डस्थ, पदस्थ, रूपस्थ और रूपवर्जित इन चार ध्येयभेदों

१. जैसे—स्थानांग २४७, पृ. १८७; मूलाचार ५-१९७ और तत्त्वार्थसूत्र ९-२८ ।

२. मुहूर्तान्तर्मनःस्थैर्यम् ध्यानं छद्मस्थयोगिनाम् ।

धर्म्यं शुक्लं च तद् द्वेषा, योगरोधास्त्वयोगिनाम् ॥४-११५

षट्खण्डागम की आ. वीरसेन विरचित धवला टीका (पु. १३, पृ. ७०) में भी आर्त-रौद्र को सम्मिलित न करके ध्यान के ये ही

दो भेद निर्दिष्ट किये गये हैं ।



के अनुसार चार प्रकार के ध्यान की कहीं कुछ प्ररूपणा नहीं की गई है, पर आ. हेमचन्द्र ने अपने इस योगशास्त्र में ध्यान के इन चार भेदों की विस्तार से प्ररूपणा की है^१ ।

४ ध्यानशतक में ध्यातव्य (ध्येय) के प्रसंग में आज्ञाविचय, अपायविचय, विपाकविचय और संस्थानविचय इन धर्मध्यान के चार भेदों की ही प्ररूपणा की गई है । वहां पिण्डस्थ-पदस्थ आदि चार ध्यानों के विषय में कुछ भी निर्देश नहीं किया गया है । परन्तु योगशास्त्र में इनको प्रमुख स्थान दिया गया है तथा उपर्युक्त आज्ञाविचयादि चार धर्मध्यान के भेदों का विवेचन विकल्परूप में किया गया है^२ ।

५ ध्यानशतक में ध्याता का विचार करते हुए समस्त प्रमादों से रहित मुनि, उपशान्तमोह और क्षीणमोह इनको धर्मध्यान का ध्याता कहा गया है (६३) । परन्तु योगशास्त्र में ध्याता की विशेषता को प्रगट करके भी (७, २७) धर्मध्यान के स्वामियों का कहीं कोई निर्देश नहीं किया गया^३ । जैसा कि ऊपर कहा जा चुका है, धर्मध्यान के स्वामियों के विषय में कुछ मतभेद रहा है । सम्भव है हेमचन्द्रसूरि ने इसी कारण से उसकी उपेक्षा की है ।

६ ध्यानशतक में धर्मध्यान से सम्बन्धित लेश्याओं का निर्देश करके भी उसमें सम्भव क्षायोपशमिक भाव का कोई उल्लेख नहीं किया गया है (६६) । परन्तु योगशास्त्र में धर्मध्यान में सम्भव उन लेश्याओं के निर्देश के पूर्व ही उसमें क्षायोपशमिक आदि भाव का सद्भाव दिखलाया गया है^४ ।

७ स्थानांग, व्याख्या प्रज्ञप्ति, मूलाचार, तत्त्वार्थसूत्र एवं ध्यानशतक आदि प्राचीन ग्रन्थों में प्राणायाम को ग्रहण नहीं किया गया है । परन्तु योगशास्त्र में उस प्राणायाम का वर्णन करते हुए विविध प्रकार के

१. यहां क्रम से ७वें प्रकाश में पिण्डस्थ (८-२८), ८वें प्रकाश में पदस्थ (१-८१), ९वें प्रकाश में रूपस्थ (१-१६) और १०वें प्रकाश में रूपातीत (१-६) ध्यान का वर्णन किया गया है ।

२. एवं चतुर्विधध्यानामृतमग्नं मुनेर्मनः ।

साक्षात्कृतजगत्तत्त्वं विधत्ते शुद्धिमात्मनः ॥

आज्ञापायविपाकानां संस्थानस्य च चिन्तनात् ।

इत्थं वा ध्येयभेदेन धर्मध्यानं चतुर्विधम् ॥ यो. शा. १०, ६-७

पिण्डस्थ-पदस्थ आदि उक्त चार प्रकार के ध्यान की प्ररूपणा आ. शुभचन्द्र विरचित ज्ञानार्णव में संस्थानविचय धर्मध्यान के प्रसंग में (पृ. ३८१-४२३) और आ. अमितगति विरचित श्रावकाचार (१५, ३०-५६) में विस्तार से की गई है ।

३. तत्त्वार्थाधिगमभाष्यसम्मत सूत्रपाठ के अनुसार तत्त्वार्थसूत्र में धर्मध्यान के स्वामियों का निर्देश इस प्रकार किया गया है- आज्ञापाय-विपाक-संस्थानविचयाय धर्ममप्रमत्तसंयतस्य । उपशान्त-क्षीणकषाययोश्च । ९, ३७-३८ ।

४. धर्मध्याने भवेद् भावः क्षायोपशमिकादिकः ।

लेश्याः क्रमविशुद्धाः स्युः पीत-पद्म-सिताः पुनः ॥ १०-१६ । (क्षायोपशमिक भाव की सूचना आदिपुराण (२१-१५७) व ज्ञानार्णव (श्लोक ३९, पृ. २७०) में की गई है)

वायुसंचार से सूचित शुभाशुभ की विस्तार से चर्चा की गई है । साथ ही वहां परकायप्रवेश आदि का भी कथन किया गया है । हां, यह अवश्य है कि आ. हेमचन्द्र ने वहां महर्षि पतञ्जलि विरचित योगशास्त्र में निर्दिष्ट उस प्राणायाम का विस्तार से वर्णन करते हुए भी उसे अनावश्यक और अहितकर बतलाया है^१ (६, १-५) ।

८ ध्यानशतक में धर्मध्यान के ध्याताओं का उल्लेख करने के अनन्तर यह कहा गया है कि ये ही धर्मध्यान के ध्याता अतिशय प्रशस्त संहनन से युक्त व पूर्वश्रुत के धारण होते हुए पूर्व के दो शुक्लध्यानों के भी ध्याता होते हैं (६३-६४) । योगशास्त्र में इसे कुछ स्पष्ट करते हुए यह कहा गया है कि प्रथम संहनन से युक्त पूर्वश्रुत के ज्ञाता शुक्लध्यान के करने में समर्थ होते हैं । कारण यह कि हीन बलवालों का इन विषयों के वशीभूत होने से चूं कि स्थिरता को प्राप्त नहीं होता, इसीलिए वे शुक्लध्यान के अधिकारी नहीं है (११, २-३)

लगभग यही अभिप्राय तत्त्वानुशासन (३५-३६) और ज्ञानार्णव में भी प्रगट किया गया है । इस प्रसंग से सम्बन्धित ज्ञानार्णव और योगशास्त्र के श्लोकों की समानता देखने योग्य है—

चलत्यैवाल्पसत्त्वानां क्रियमाणमपि स्थिरम् ।

चेतः शरीरिणां शश्वद् विषयैर्व्याकुलीकृतम् ॥ ज्ञाना. ५, पृ. ४२५,

न स्वामित्वमतः शुक्ले विद्यतेऽत्यल्पचेतसाम् ।

आद्यसंहननस्यैव तत् प्रणीतं पुरातनैः ॥ ज्ञाना. ६, पृ. ४२५

इदमादि (म) संहनता एवालं पूर्ववेदिनः कर्तुम् ।

स्थिरतां न याति चित्तं कथमपि यत् स्वल्पसत्त्वानाम् ॥

धत्ते न खलु स्वास्थ्यं व्याकुलितं तनुमतां मनोविषयैः ।

शुक्लध्याने तस्मान्नास्त्यधिकारोऽल्पसाराणाम् ॥ यो. शा. ११, २-३

यहां ज्ञानार्णव में उपयुक्त 'अत्यल्पचेतसाम्' के समकक्ष जो योगशास्त्र में 'स्वल्पसत्त्वानाम्' पद प्रयुक्त हुआ है वह भाव को अधिक स्पष्ट कर देता है ।

इस प्रकार ध्यानशतक के साथ योगशास्त्र की समानता व असमानता को देखकर यह निश्चित प्रतीत होता है कि आ. हेमचन्द्र ने उस ध्यानशतक को हृदयंगम करके उससे यथेच्छ विषय को ग्रहण किया है और उसका उपयोग अपनी रूचि के अनुसार योगशास्त्र की रचना में किया है । पर विषयविवेचन की शैली उनकी ध्यानशतककार से भिन्न रही है ।

— X —

१. ज्ञानार्णव में भी उस प्राणायाम का विस्तार से वर्णन करते हुए (श्लोक १-१०२, पृ. २८४-३०३) भी उसे अनिष्टकर सूचित किया गया है (श्लोक १००, पृ. ३०२ व व श्लोक ४-६, पृ. ३०५ ।



મહામહોપાધ્યાયશ્રીમદ્-યશોવિજયગણિવરવિરચિત્-અધ્યાત્મસારે

ધ્યાનસ્તુતિનામકઃ સપ્તદશોઽધિકારઃ ।

યત્ર ગચ્છતિ પરં પરિપાકં, પાકશાસનપદં તૃણકલ્પમ્ ।

સ્વપ્રકાશસુખબોધમયં તત્, ધ્યાનમેવ ભવનાશિ ભજધ્વમ્ ॥૧॥

હે મુનિ ! જ્યારે ધ્યાનયોગ પોતાની પ્રકૃષ્ટ દશાને પામે છે ત્યારે ઈન્દ્રનું સામ્રાજ્ય પણ તણખલા જેવું લાગે છે. જે ધ્યાન સ્વપ્રકાશ સ્વરૂપ છે, સુખ સ્વરૂપ છે, જ્ઞાન સ્વરૂપ છે અને સંસારનો નાશ કરનાર છે. માટે તે ધ્યાનને જ તું સેવ. (૧)

આતુરૈરપિ જઢૈરપિ સાક્ષાત્, સુત્યજા હિ વિષયા ન તુ રાગઃ ।

ધ્યાનવૌસ્તુ પરમદ્યુતિદર્શી, તૃપ્તિમાપ્ય ન તમૃચ્છતિ ભૂયઃ ॥૨॥

ખરેખર, રોગી જીવો કે મૂર્ખ જીવો વડે કદાચ વિષયોનો ત્યાગ કરાશે પણ તેઓ વિષયોના રાગને છોડી નહિ શકે. જ્યારે પરમાત્મ પ્રકાશને જોનારા ધ્યાનયુક્ત મહાત્માઓ અલૌકિક તૃપ્તિને પામીને ફરી ક્યારેય પણ વિષયો તરફ પ્રવૃત્તિ કરતાં નથી. (૨)

યા નિશા સકલભૂતગણાનાં, ધ્યાનિનો દિનમહોત્સવ ઇષઃ ।

યત્ર જાગ્રતિ ચ તેઽભિનિવિષ્ટા, ધ્યાનિનો ભવતિ તત્ર સુષુપ્તિઃ ॥૩॥

સઘળાયે જીવો માટે જે આધ્યાત્મિક દૃષ્ટિ રાત્રી સમાન છે તે આધ્યાત્મિક દૃષ્ટિ તત્ત્વદૃષ્ટિ ધ્યાની એવા સાધકો માટે દિવસરૂપ મહોત્સવ સમાન છે અને જે મિથ્યાદૃષ્ટિમાં અભિનિવેશવાળા સંસારી જીવો જાગતાં રહે છે તે મિથ્યાદૃષ્ટિમાં ધ્યાની સાધકોની સુષુપ્તિ હોય છે અર્થાત્ ધ્યાની સાધકો તેનાથી પરાક્રમુખ હોય છે. (૩)

સમ્પુતોદકમિવાન્ધુજલાનાં, સર્વતઃ સકલકર્મફલાનામ્ ।

સિદ્ધિરસ્તિ ખલુ યત્ર તદુચ્ચૈઃ ધ્યાનમેવ ભવનાશિ ભજધ્વમ્ ॥૪॥

જેમ કૂવાના પાણીની પ્રાપ્તિનું કારણ ધરતીમાં વહેતાં પાણીના ઝરણાં જ છે. તેમ સઘળાય કર્મના ફળોની સિદ્ધિમાં સંસારનો નાશ કરનાર ધ્યાન જ છે માટે તે ધ્યાનને ભજો. (૪)

બાધ્યતે ન હિ કષાયસમુત્થૈઃ, માનસૈર્ન તતભૂપનમદ્ધિઃ ।

અત્યનિષ્ટવિષયૈરપિ દુઃખે-ધ્યાનવાન્નિભૂતમાત્મનિ લીનઃ ॥૫॥

આત્મસ્વરૂપ રમણતામાં લીન એવા ધ્યાની મહાત્માઓ કષાયોથી ઉત્પન્ન થયેલા માનસ દુઃખો વડે દુઃખી થતાં નથી, મોટા રાજાઓ વડે કરાતા વંદનમાં અભિમાન પામતાં નથી, કે અત્યંત અનિષ્ટ એવા વિષયો વડે દુઃખી પણ થતાં નથી. (૫)

સ્પષ્ટદૃષ્ટસુખસમ્ભૃતમિષ્ટં, ધ્યાનમસ્તુ શિવશર્મગરિષ્ઠમ્ ।

નાસ્તિકસ્તુ નિહતો યદિ ન સ્યાદેવમાદિનયવાઙ્મયદણ્ડાત્ ॥૬॥

આત્માને સ્પષ્ટ જોવાથી ઉત્પન્ન થયેલા સુખથી ભરપૂર, ઈષ્ટ તથા મોક્ષસુખથી વિશિષ્ટ એવું ધ્યાન

છે. આવા પ્રકારના નયવચનરૂપી દંડથી પણ જો નાસ્તિક, આત્માને ન માને તો તે ઉપેક્ષા કરવા યોગ્ય છે. (૬)

यत्र नार्कविद्युतारकदीप-ज्योतिषां प्रसरतां नावकाशः ।

ध्यानभिन्नतमसां मुदितात्मज्योतिषां तदपि भाति रहस्यम् ॥७॥

જ્યાં સૂર્ય-ચંદ્ર-તારા કે દીપકોની જ્યોતિ પહોંચી શકતી નથી ત્યાં પણ ધ્યાનથી અજ્ઞાનરૂપી અંધકારને ભેદી આત્મજ્યોતિને પામનાર મહાત્માઓ રહસ્યને પામે છે. (૭)

योजयत्यमितकालवियुक्तां, प्रेयसीं शमरतिं त्वरितं यत् ।

ध्यानमित्रमिदमेव मतं नः, किं परैर्जंगति कृत्रिममित्रैः ॥८॥

જગતને વિશે નકલી એવા મિત્રો વડે શું ? અમારે તો આ જગતમાં ધ્યાન જ એક મિત્ર સમાન છે કે, જે ધ્યાન અનંતકાળથી વિયોગ પામેલી પ્રશમરતિ નામની પત્નીને જલ્દીથી મેળવી આપે છે. (૮)

वारितस्मरबलातपचारे, शीलशीतलसुगन्धनिवेशे ।

उच्छ्रिते प्रशमतल्पनिविष्टो, ध्यानधाम्नि लभते सुखमात्मा ॥९॥

કામના બળરૂપી તાપના પ્રવેશને અટકાવનાર, શીલની શીતલ સુગંધ જ્યાં પ્રવેશેલી છે તથા વિશાળ ધ્યાનરૂપી મહેલમાં પ્રશમરૂપી પલંગ ઉપર આત્મા સુખને પામે છે. (૯)

शीलविष्टरदमोदकपाद्यप्रातिभार्ध्यसमतामधुपर्कैः ।

ध्यानधाम्नि भवति स्फुटमात्माहूतपूतपरमाऽतिथिपूजा ॥१०॥

શીલરૂપી સિંહાસન, ઈન્દ્રિયના દમન રૂપી પગ ધોવા માટે પાણી, પ્રાતિભજ્ઞાન રૂપી અર્ધ અને સમતા રૂપી મધુપર્ક વડે ધ્યાનરૂપી મહેલમાં પ્રત્યક્ષ રીતે આત્માની શ્રેષ્ઠ અતિથિપૂજા થાય છે. (૧૦)

आत्मनो हि परमाऽऽत्मनि योऽभूद्, भेदबुद्धिकृत एव भेदः ।

ध्यानसन्धिकृदमुं व्यपनीय, द्रागभेदमनयोर्वितनोति ॥११॥

આત્માનો પરમાત્મા વિશે જે ભેદબુદ્ધિથી કરાયેલો વિવાદ ઉત્પન્ન થયો છે, આ ધ્યાન નામના દૂતે તે વિવાદને દૂર કરીને જલ્દીથી આત્મા અને પરમાત્મા વચ્ચે અભેદ કર્યો છે અર્થાત્ ધ્યાનથી આત્મા એ જ પરમાત્મા સ્વરૂપ છે તેવું જણાય છે. (૧૧)

काऽमृतं विषभृते फणिलोके, क्व क्षयिण्यपि विधौ त्रिदिवे वा ।

काऽप्सरोररतिमतां त्रिदशानाम्, ध्यान एव तदिदं बुधपेयम् ॥१२॥

વિષથી ભરપૂર એવા નાગલોકમાં અમૃત ક્યાંથી હોય ? ક્રમશઃ નાશ પામતાં એવા ચંદ્રમાં અમૃત ક્યાંથી હોય ? અપ્સરાઓમાં રાગી એવા દેવોને દેવલોકમાં અમૃત ક્યાંથી હોય ? ખરેખર, પંડિતજનો વડે પીવા યોગ્ય અમૃત ધ્યાનમાં જ છે. (૧૨)

गोस्तनीषु न सितासु सुधायां नाऽपि वनिताधरबिम्बे ।

तं रसं कमपि वेत्ति मनस्वी, ध्यानसम्भवधृतौ प्रथते यः ॥१३॥

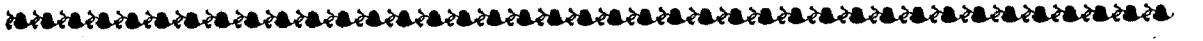

ધ્યાનથી ઉત્પન્ન થતી નિશ્ચલતામાં જે અપૂર્વરસ વિસ્તાર પામે છે તે રસને જ્ઞાનીઓ જે પામી શકે છે. પણ તેવો મધુરો રસ દ્રાક્ષમાં, સાકરમાં, અમૃતમાં કે પ્રિયાના આશલેષમાં પણ નથી. (૧૩)

इत्यवेत्य मनसा परिपक्वध्यानसम्भवफले गरिमाणम् ।

तत्र यस्य रतिरेनमुपैति, प्रौढधामभृतमाशु यशःश्रीः ॥१४॥

આ રીતે પરિપકવ-શ્રેષ્ઠ ધ્યાનથી ઉત્પન્ન થતાં ફળમાં રહેલી મહત્તા મન વડે જાણીને તેમાં જેને રતિ ઉત્પન્ન થાય છે. તે પ્રોઢ તેજસ્વી મહાત્માને યશરૂપી લક્ષ્મી શીઘ્ર પ્રાપ્ત થાય છે. (૧૪)

॥ आज्ञाविचयधर्मध्यानम् ॥

नयभङ्गप्रमाणाद्दृचां, हेतूदाहरणान्विताम् ।

आज्ञां ध्यायेज्जिनेन्द्राणामप्रामाण्याकलङ्किताम् ॥

॥ अपायविचयधर्मध्यानम् ॥

राग-द्वेष-कषायादिपीडितानां जनुष्मताम् ।

ऐहिकामुष्भिकांस्तांस्तान्नाऽपायान् विचिन्तयेद् ॥

॥ विपाकविचयधर्मध्यानम् ॥

ध्यायेत्કર્મવિપાકં ચ, તં તં યોગાનુભાવજમ્ ।

પ્રકૃત્યાદિચતુર્ભેદં, શુભાશુભવિભાગતઃ ॥

પ્રતિક્ષણસમુદ્ભૂતો, યત્ર કર્મફલોદયઃ ।

ચિન્ત્યતે ચિત્રરૂપઃ સ વિપાકવિચયો મતઃ ॥

॥ संस्थानविचयधर्मध्यानम् ॥

उत्पाद-स्थिति-भङ्गादिपर्यायैर्लक्षणैः पृथक् ।

भेदैर्नामादिभिलोकसंस्थानं चिन्तयेद् भृशम् ॥

અનાદ્યનન્તસ્ય લોકસ્ય, સ્થિત્યુત્પત્તિવ્યયાત્મનઃ ।

આકૃતિં ચિન્તયેદ્ યત્ર, સંસ્થાનવિચયઃ સ તુ ॥

याकिनीमहत्तराधर्मसूनु-समर्थशास्त्रकारशिरोमणि-श्रीमद्धरिभद्रसूरिविरचितवृत्त्या समन्वितं
भगवच्छ्रीमद् जिनभद्रगणिक्षमाश्रमणाविरचितं

ध्यानशतकम् ।

*ध्यानशतकस्य च महार्थत्वाद्द्वस्तुतः शास्त्रान्तरत्वात् प्रारम्भ एव विघ्नविनायको-
पशान्तये मङ्गलार्थमिष्टदेवतानमस्कारमाह -

वीरं सुक्लज्जाणग्गिदड्ढकम्मिंधणं पणमिऊणं ।

जोईसरं सरणं झाणज्जयणं पवक्खामि ॥१॥

वीरं० गाहा ॥ वीरं शुक्लध्यानाग्निदग्धकर्मन्धनं प्रणम्य ध्यानाध्ययनं प्रवक्ष्यामीति
योगः। तत्र 'ईर गति-प्रेरणयोः' इत्यस्य विपूर्वस्याजन्तस्य विशेषेण ईरयति कर्म गमयति
याति वेह शिवमिति वीरस्तं वीरम् ।

* प्रतिक्रमामि चतुर्भिर्ध्यानैः कारणभूतैरश्रद्धेयादिना प्रकारेण योऽतिचारः कृतः, तद्यथा- आर्तध्यानेन ४, तत्र ध्यातिर्ध्यानमिति
भावसाधनः, तत्पुनः कालतोऽन्तर्मुहूर्तमात्रम्, भेदतस्तु चतुष्प्रकारमार्तादिभेदेन, ध्येयप्रकारास्त्वमनोज्ञविषयसम्प्रयोगादयः,
तत्र शोकाक्रन्दनविलपनादिलक्षणमार्तं तेन, उत्सन्नवधादिलक्षणं रौद्रं तेन, जिनप्रणीतभावश्रद्धानादि लक्षणं
धर्म्यं तेन, अवधासम्मोहादिलक्षणं शुक्लं तेन । फलं पुनस्तेषां हि तिर्यग्नरकदेवगत्यादिमोक्षाख्यमिति
क्रमेण, अयं ध्यानसमासार्थः। व्यासार्थस्तु ध्यानशतकादवसेयः, तच्चेदम्- ध्यानशतकस्य च
महार्थत्वाद्द्वस्तुतः x x x ॥ —आव. नि. हा. ॥

१ A विशेषेण ईरयति क्षिपति कर्माणीति वीरः,

'विदारयति यत् कर्म तपसा च विराजते । तपोवीर्येण युक्तश्च तस्माद् वीर इति स्मृतः ॥'

इति लक्षणान्तिरुक्ताद्वा वीरः । x x x

—योगशास्त्र, प्र. १ वृत्तौ ॥

B 'शूर वीर विक्रान्तौ' कषायादिमहाशत्रुसैन्यजयाद् महाविक्रान्तो महावीरः,

—यदि वा 'ईर गतौ' कियत्क्षिपितकर्मसाध्वपेक्षया विशेषत ईरयति-क्षपति-तिरस्करोत्यशेषाप्यपि कर्माणीति
वीरः,

—अथवा विशेषत ईरयति-शिवपदं प्रति भव्यजन्तून् गमयतीति वीरः,

—यदि वा विशेषतः शिवपदं स्वयमियति-गच्छतीति वीरः,

—अथवा 'दृ-विदारणे' विदारयति कर्मरिपुसंघट्टमिति वीरः,

—अनन्यानुभूतमहातपःश्रिया वा विराजते इति वीरः,

—अन्तरङ्गमोहमहाबलनिर्दलनार्थमनन्तं तपोवीर्यं व्यापारयतीति वा वीरः,

उक्तं च- "विदारयति यत्कर्म तपसा च विराजते ।

तपोवीर्येण युक्तश्च तस्माद् वीर इति स्मृतः ॥" x x x ॥ १०५७ ॥ —विशेषा. हेम. वृत्तौ ॥



किंविशिष्टमिति ? अत आह - शुचं क्लमयतीति शुक्लम् शोकं ग्लपयतीत्यर्थः, ध्यायते-चिन्त्यतेऽनेन तत्त्वमिति ध्यानम् एकाग्रचित्तनिरोध इत्यर्थः, शुक्लं च तद् ध्यानं च तदेव कर्मन्धनदहनादग्निः शुक्लध्यानाग्निः, तथा^३ मिथ्यादर्शना-ऽविरति-प्रमाद-कषाय-योगैः क्रियते इति कर्म ज्ञानावरणीयादि, तदेवातितीव्रदुःखानलनिबन्धनत्वादिन्धनं कर्मन्धनम्, ततश्च शुक्लध्यानाग्निना दग्धं स्वस्वभावापनयनेन भस्मीकृतं कर्मन्धनं येन स तथाविधस्तम्। प्रणम्य प्रकर्षेण मनोवाक्काययोगैर्नत्वेत्यर्थः, किम् ? समानकर्तृकयोः पूर्वकाले क्त्वाप्रत्ययविधानात्, ध्यानाध्ययनं प्रवक्ष्यामीति योगः, तत्राधीयत इत्यध्ययनम्, 'कर्मणि ल्युट्' पठ्यत इत्यर्थः, ध्यानप्रतिपादकमध्ययनं ध्यानाध्ययनम्, तद् याथात्म्यमङ्गीकृत्य प्रकर्षेण वक्ष्ये-अभिर्धास्ये ।

२

मू० मिथ्यादर्शनाऽविरतिप्रमादकषाययोगां बन्धहेतवः ॥ ८-१ ॥

भा० मिथ्यादर्शनमविरतिः प्रमादः कषाया योगा इत्येते पञ्च बन्धहेतवो भवन्ति । तत्र सम्यग्दर्शनाद् विपरीतं मिथ्यादर्शनम्। तद् द्विविधम्- अभिगृहीतमनभिगृहीतं च । तत्राभ्युपेत्यासम्यग्दर्शनपरिग्रहः अभिगृहीतमज्ञानिकादीनां त्रयाणां त्रिषष्टीनां कुवादिशतानाम्, शेषमनभिगृहीतम् । यथोक्ताया [हिंसानृतस्तेयाब्रह्मपरिग्रहेभ्यो विरतिर्व्रतम् ॥ ७-१ ॥] विरतेर्विपरीताऽविरतिः। प्रमादः - स्मृत्यनवस्थानम्, कुशलेष्वनादरो योगदुष्प्रणिधानं चेत्येष प्रमादः । कषाया मोहनीये [अ. ८, सू. १०] वक्ष्यन्ते। योगस्त्रिविधः पूर्वोक्तः [कायवाङ्मनःकर्म योगः ॥ ६-१ ॥] —तत्त्वार्थसूत्रे ॥

३

A कम्मं च चित्तपोग्गलरूवं जीवस्सऽणाइसंबद्धं ।

मिच्छत्तादिनिमित्तं णाएणमतीयकालसमं ॥ ५४ ॥

—योगशतके ॥

B सिरिवीरजिणं वंदिय, कम्मविवागं समासओ वुच्छं ।

कीरइ जिएण हेऊहिं जेण तो भण्णए कम्मं ॥ १ ॥

वृ० x x x तत्र कर्मशब्दं व्युत्पादयन्नाह-क्रियते विधीयतेऽञ्जनचूर्णपूर्णसमुद्रकवन्निरन्तरपुद्गलनिचिते लोके क्षीरनीरन्यायेन बह्वचयःपिण्डवद्वा कर्मवर्गणाद्रव्यमात्मसम्बद्धं येन कारणेन ततस्तस्मात् कारणात् कर्म भण्यत इति सम्बन्धः । x x x कैः कृत्वा जीवेन क्रियते ? इत्याह-हेतुभिर्मिथ्यात्वाविरति-कषाययोगलक्षणैश्चतुर्भिः सामान्यरूपैः,

“पडिणीयत्तण निन्हव, उवघाय षओस अंतराएण । अञ्जासायणयाए, आवरणदुगं जिओ जयइ ॥” इत्यादिभिर्विशेषप्रकारैरिहैव [गा. ५३] वक्ष्यमाणैः । तदयमत्र तात्पर्यार्थः-क्रियते जीवेन हेतुभिर्येन कारणेन ततः कर्म भण्यत इति । x x x ॥ १ ॥ —प्रथमकर्मग्रन्थे ॥



किंविशिष्टं वीरं प्रणम्येत्यत आह-योगेश्वरं योगीश्वरं वा तत्र युज्यन्ते इति १ योगाः
मनोवाक्कायव्यापारलक्षणास्तैरीश्वरः प्रधानस्तम्, तथाहि-अनुत्तरा एव भगवतो
मनोवाक्कायव्यापारा इति, यथोक्तम् -

४

मू० कायवाङ्मनःकर्म योगः ॥ ६-१ ॥

भा० कायिकं कर्म, वाचिकं कर्म, मानसं कर्म इत्येष त्रिविधो योगो भवति ।
कायात्मप्रदेशपरिणामो गमनादिक्रियाहेतुः काययोगः । भाषायोग्यपुद्गलात्मप्रदेशपरिणामो
वाग्योगः । मनोयोग्यपुद्गलात्म-प्रदेशपरिणामो मनोयोगः ॥ -तत्त्वार्थसूत्रे ॥

५

सव्वसुरा जइ रूवं अंगुट्ठपमाणयं विउव्वेज्जा ।

जिणपायंगुट्ठं पइ ण सोहए तं जहिंगालो ॥ ५६९ ॥

गणहर आहार अणुत्तरा(य) जाव वण चक्कि वासु बला ।

मण्डलिया ता हीणा छट्ठाणगया भवे सेसा ॥ ५७० ॥

संघयण रूव संठाण वण्ण गइ सत्त सार उस्सासा ।

एमाइणुत्तराइं हवंति नामोदए तस्स ॥ ५७१ ॥

पगडीणं अण्णासु वि पसत्थ उदया अणुत्तरा होंति ।

खयउवसमेऽवि य तहा खयम्मि अविगप्पमाहंसु ॥ ५७२ ॥

अस्सायमाइयाओ जावि य असुहा हवंति पगडीओ ।

णिंबरसलवोव्व पए ण होंति ता असुहया तस्स ॥ ५७३ ॥

धम्मोदएण रूवं करेंति रूवस्सिणोऽवि जइ धम्मं ।

गिज्जवओ य सुरूवो पसंसिमो तेणं रूवं तु ॥ ५७४ ॥

कालेण असंखेणवि संखातीताण संसईणं तु ।

मा संसयवोच्छित्ती न होज्ज कमवागरणदोसा ॥ ५७५ ॥

सव्वत्थ अविसमत्तं रिद्धिविसेसो अकालहरणं च ।

सव्वण्णुपच्चओऽवि य अचित्तगुणभूतिओ जुगवं ॥ ५७६ ॥

वासोदयस्स व जहा वण्णादी होंति भायणविसेसा ।

सव्वेसिंपि सभासा जिणभासा परिणमे एवं ॥ ५७७ ॥

साहारणासवत्ते तदुवओगो उ गाहगगिराए ।

न य निव्विज्जइ सोया किट्ठिवाणियदासिआहरण ॥ ५७८ ॥

सव्वाउअंपि सोया खवेज्ज जइ हु सययं जिणो कहए ।

सीउण्हखुप्पिवासापरिस्समभए अविगणेंतो ॥ ५७९ ॥ -आवश्यकनिर्युक्तौ ॥



“द्वमणोजोएणं मणणाणीणं अणुत्तराणं च ।

संसयवोच्छित्तिं केवलेण नाउण सइ कुणइ ॥१॥

रिभियपयक्खरसरला मिच्छितरतिरिच्छसगिरपरिणामा ।

मणणिव्वाणी वाणी जोयणनिहारिणी जं च ॥२॥

एक्का च अणेगेसिं संसयवोच्छेयणे अपडिहदा ।

न य णिव्विज्जइ सोया तिप्पइ सव्वाउएणंपि ॥३॥

सव्वसुरेहिंतोवि हु अहिगो कंतो य कायजोगो से ।

तहवि य पसंतरूवे कुणइ सया पाणिसंघाए ॥४॥” [] इत्यादि,

युज्यते वाऽनेन केवलज्ञानादिना आत्मेति योगः-धर्मशुक्लध्यानलक्षणः, स येषां विद्यत इति योगिनः-साधवस्तैरीश्वरः, तदुपदेशेन तेषां प्रवृत्तेस्तत्सम्बन्धादिति, तेषां वा ईश्वरो योगीश्वरः, ईश्वरः प्रभुः स्वामीत्यनर्थान्तरम्, तं योगीश्वरम्, अथवा योगिस्मर्य-योगिचिन्त्यं ध्येयमित्यर्थः ।

पुनरपि स एव विशिष्यते-शरण्यम् तत्र शरणे साधुः शरण्यस्तम्, रागादि-परिभूताश्रितसत्त्ववत्सलं रक्षकमित्यर्थः, ध्यानाध्ययनं प्रवक्ष्यामीत्येतद् व्याख्यातमेव ।

६ A युजेः समाधिवचनस्य योगः, समाधिः, ध्यानमित्यनर्थान्तरम् ॥ —तत्त्वार्थवार्तिके ६,१,१२ ॥

B योगो ध्यानं समाधिश्च, धीरोधः स्वान्तनिग्रहः ।

अन्तःसंलीनता चेति, तत्पर्यायाः स्मृता बुधैः ॥

—आदिपुराणे, २१-१२ ॥

C प्रत्याहृत्य यदा चिन्तां नानालम्बनवर्तिनीम् ।

एकालम्बन एवैनां निरूणद्धि विशुद्धीः ॥ ६० ॥

तदास्य योगिनो योग-श्चिन्तैकाग्रनिरोधनम् ।

प्रसंख्यानं समाधिः स्याद्, ध्यानं स्वैष्टफलप्रदम् ॥ ६१ ॥

—तत्त्वानुशासने ॥

७ चउसरणगमण दुक्कडगरहा x x x ॥५०॥

वृ० चतुःशरणगमनम् = अर्हत्-सिद्ध-साधु-केवलप्रज्ञप्रधर्मशरणगमनम्, आचार्योपाध्याययोः

साधुष्वेवान्तर्भावात्, केवलप्रज्ञप्रधर्मस्य चानादित्वेन पृथगुपादानात् । न ह्यतश्चतुष्टयादन्यच्छरण्यमस्ति,

गुणाधिकस्य शरण्यत्वात्, गुणाधिकत्वेनैव ततो रक्षोपपत्तेः, रक्षा चेह तत्तत्स्वभावतया एवाभिधानतः

क्लिष्टकर्मविगमेन शान्तिरिति । x x x ॥५०॥

—योगशतके ॥



अत्राऽऽह-यः^१ शुक्लध्यानाग्निदग्धकर्मन्धनः स योगेश्वर एव, यश्च योगेश्वरः स शरण्य एवेति गतार्थे विशेषणे, न, अभिप्रायापरिज्ञानात्, इह^२ च शुक्लध्यानाग्निदग्धकर्मन्धनः सामान्यकेवल्यपि भवति, न त्वसौ योगेश्वरो वाक्कायातिशयाभावात्, स एव च तत्त्वतः शरण्य इति ज्ञापनार्थमेवादुष्टमेतदपि ।

तथा^३ चोभयपदव्यभिचारे एकपदव्यभिचारेऽज्ञातज्ञापनार्थं च शास्त्रे विशेषणाभिधान-मनुज्ञातमेव^४ पूर्वमुनिभिरित्यलं विस्तरेणेति गाथार्थः ॥१॥

साम्प्रतं^५ ध्यानाध्यानलक्षणप्रतिपादनायाऽऽह -

१ जं थिरमज्झवसाणं तं ज्ञाणं जं चलं तयं चित्तं ।

तं होज्ज भावणा वा अणुपेहा वा अहव चिंता ॥२॥

जं थिरं० गाहा ॥ यद् इत्युद्देशः स्थिरम् निश्चलम्, अध्यवसानम् मन^६ एकाग्रालम्बनमित्यर्थः, तद् इति निर्देशः, ध्यानम् प्राग्विरूपितशब्दार्थम्। ततश्चैतदुक्तं भवति-यत् स्थिरमध्यवसानं तद् ध्यानमभिधीयते^७। यच्चलम् इति यत् पुनरनवस्थितं

१] A स्थिरमध्यवसानं यत्, तद् ध्यानं चित्तमस्थिरम् ।

भावना चाप्यनुप्रेक्षा, चिन्ता वा तत् त्रिधा मतम् ॥ १ ॥ — अध्यात्मसारे, अ. १६ ॥

B एकचिन्तानिरोधो य-स्तद्ध्यानं भावनाः पराः ।

अनुप्रेक्षार्थचिन्ता वा, ध्यानसन्तानमुच्यते ॥ ६६ ॥ — ध्यानदीपिकायाम् ॥

२] A अव० x x x ध्यानं पुनर्निश्चल एवाशुभः शुभो वा आत्मनः परिणामः । तथा चाह-

ज्ञाणेण होइ लेसा, ज्ञाणंतरओ व होइ अन्नयरी ।

अज्झवसाओ उ दढो, ज्ञाणं असुभो सुभो वा वि ॥ १६४० ॥

वृ० लेश्या द्विविधो-द्रव्यतो भावतश्च । तत्र द्रव्यलेश्यामुपरिष्ठाद् वक्ष्यति । भावलेश्या त्वनन्तरोक्त एव शुभाशुभरूपो जीवपरिणामः। सा चैवविधा शुभाशुभपरिणामरूपा कृष्णादीनामन्यतमा 'लेस'ति भावलेश्या ध्यानेन वा भवति ध्यानान्तरतो वा । ध्यानान्तरं नाम-अदृढाध्यवसायरूपा चिन्ता, यद्वा ध्यानस्य ध्यानस्य चान्तरिका ध्यानान्तरमुच्यते । ध्यानं पुनः दृढो निश्चलोऽध्यवसायोऽशुभो वा शुभो वा मन्तव्यम् । स च निश्चलोऽध्यवसायो मानसो वाचिकः कायिकश्चेति त्रिधा द्रष्टव्यः। दृढश्चाध्यवसायोऽन्तर्मुहूर्त्तमात्रमेव कालं यावद् द्रष्टव्यः, परतो निरन्तरं दृढाध्यवसायस्य कर्तुमशक्यत्वात्। यश्चादृढोऽध्यवसायः स सर्वोऽपि चिन्तेत्यभिधीयते ॥ १६४० ॥

अव० आह - यद्येवं तर्हि चिन्ता-ध्यानयोरन्यत्वमापन्नम्? उच्यते- नायमेकान्तः, किन्तु स्यादेकत्वं स्यादन्यत्वम्। कथं पुनः? इति उच्यते-



ज्ञाणं नियमा चिंता, चिंता भइया उ तीसु ठाणेसु ।

ज्ञाणे तदंतरमि उ, तच्चिवरीया व जा काइ ॥ १६४१ ॥

- वृ० यन्मनःस्थैर्यरूपं ध्यानं तद् नियमात् चिन्ता । चिन्ता तु भक्ता विकल्पिता त्रिषु स्थानेषु । तथाहि- कदाचिद् ध्याने ध्यानविषया चिन्ता भवति यदा दृढाध्यवसायेन चिन्तयति । 'तदंतरमि उ' त्ति तस्य ध्यानस्यान्तरं तदन्तरं तस्मिन् वा चिन्ता भवेत्, ध्यानान्तरिकायामित्यर्थः । तद्विपरीता वा या काचिद् ध्याने ध्यानान्तरिकायां वा नावतरति किन्तु विप्रकीर्णा चित्तचेष्टा साऽपि चिन्ता प्रतिपत्तव्या । अतो यदा दृढाध्यवसायेन चिन्तयति तदा चिन्ताध्यानयोरेकत्वम्, अन्यदा पुनरन्यत्वम् ॥१६४१ ॥
- भा० लेश्या द्विविधा-द्रव्यतो भावतश्च । तत्र द्रव्यलेश्यामुपरिष्ठाद् वक्ष्यति । भावलेश्या त्वनन्तरोक्त एवात्मनो मानसिकः परिणामः, स च मानसध्यानादनन्य इतिकृत्वाऽभिधीयते । ध्यानेन आर्त्तादिना करणभूतेन लेश्या कृष्णादिका भवति, यदा यादृशं प्रशस्तमप्रशस्तं वा ध्यानं भवति तदा तादृगेव प्रशस्ता अप्रशस्ता वा लेश्याऽपीति भावः । 'ज्ञाणंतरओ व' त्ति ध्यानान्तरम्-अदृढाध्यवसायरूपं चित्तं यद्वा ध्यानस्य ध्यानस्य चान्तरिका ध्यानान्तरमुच्यते, तत्र वा वर्तमानस्य षण्णां लेश्यानामन्यतरा लेश्या भवति । अथ ध्यानमिति कोऽर्थः? इत्याह- अध्यवसायो दृढो निश्चलोऽशुभो वा शुभो वा ध्यानमिति मन्तव्यम् । दृढाध्यवसायोऽन्तर्मुहूर्त्तमात्रमेव कालं यावद् द्रष्टव्यः, परतो निरन्तरं दृढाध्यवसायस्य कर्तुमशक्यत्वात् । यश्चादृढोऽध्यवसायः स सर्वोऽपि चिन्तेत्यभिधीयते न तु ध्यानम् ॥ १६४० ॥ आह-यद्येवं तर्हि चिन्ता ध्यानयोरन्यत्वमुपपन्नम् ? उच्यते- नायमेकान्तः, किन्तु स्यादेकत्वं स्यादन्यत्वम् । कथं पुनः? इति उच्यते । x x x ॥१६४१ ॥

—बृहत्कल्पसूत्रे ॥

- B अव० इत्थं सामान्येन भेदपरिमाणे दर्शिते सत्याह चोदकः, ननु कार्योत्सर्गकरणे कः पुनरुण इत्याहाचार्यः- देहमइजडसुद्धी सुहदुक्खतितिक्खया अणुप्पेहा ।

ज्ञायइ य सुहं ज्ञाणं एयग्गो काउसग्गंमि ॥ १४६२ ॥

- वृ० 'देहमतिजडसुद्धी'ति देहजाड्यशुद्धिः-श्लेष्मादिप्रहाणतः, मतिजाड्यशुद्धिस्तथावस्थितस्योपयोगविशेषतः, 'सुहदुक्खतितिक्खय'त्ति सुखदुःखतितिक्षा सुखदुःखातिसहनमित्यर्थः, 'अणुप्पेहा' अनित्यत्वाद्यनुप्रेक्षा च तथाऽवस्थितस्य भवति, तथा 'ज्ञायइ य सुहं ज्ञाणं' ध्यायति च शुभं ध्यानं धर्मशुक्लक्षणम्, एकाग्रः एकचित्तः शेषव्यापाराभावात् कायोत्सर्ग इति । इहानुप्रेक्षा ध्यानादौ ध्यानोपरमे भवतीतिकृत्वा भेदेनोपन्यस्तेति गाथार्थः ॥ १४६२ ॥

- अव० इह ध्यायति च शुभं ध्यानमित्युक्तम्, तत्र किमिदं ध्यानमित्यत आह- अंतोमुहुत्तकालं चित्तस्सेगगया हवइ ज्ञाणं ।

तं पुण अट्टं रुहं धम्मं सुक्कं च नायव्वं ॥ १४६३ ॥

- वृ० 'अंतोमुहुत्तकालं' द्विघटिको मुहूर्त्तः, भिन्नो मुहूर्त्तोऽन्तमुहूर्त्त इत्युच्यते, अन्तर्मुहूर्त्तकालं चित्तस्यैकाग्रता भवति ध्यानं 'एकाग्रचित्तनिरोधो ध्यान'मितिकृत्वा [तत्त्वार्थ, अ०९, सूत्र २७] । तत् पुनरार्त्तं रौद्रं धर्मं शुक्लं च ज्ञातव्यमित्येषां च स्वरूपं यथा प्रतिक्रमणाध्ययने प्रतिपादितं तथैव द्रष्टव्यमिति गाथार्थः ॥१४६३ ॥

तत्थ य दो आइल्ला ज्ञाणा संसारवड्डणा भणिया ।

दुन्नि य विमुक्खहेऊ तेसिऽहिगारो न इयरेसिं ॥ १४६४ ॥



संवरियासवदारा अच्चाबाहे अकंटए देसे ।

काऊण थिरं ठाणं ठिओ निसत्रो निवत्रो वा ॥ १४६५ ॥

चेयणमचेयणं वा वत्थुं अवलंबिउं घणं मणसा ।

झायइ सुअमत्थं वा दवियं तप्पज्जए वावि ॥ १४६६ ॥

वृ० 'तत्थ य दो आइल्ला' गाथा निगदसिद्धा । साम्प्रतं यथाभूतो यत्र यथावस्थितो यच्च ध्यायति तदेतदभिधित्सुराह- 'संवरियासवदार'ति संवृतानि-स्थगितानि आश्रवद्वाराणि-प्राणातिपातादीनि येन स तथाविधः, क्व ध्यायति? 'अच्चाबाधे अकंटए देसे'ति अच्चाबाधे-गान्धर्वादिलक्षणभावव्याबाधाविकले अकण्टके-पाषाणकण्टकादिद्रव्यकण्टकविकले देशे भूभागे, कथं व्यवस्थितो ध्यायति?-'काऊण थिरं ठाणं ठिओ निसण्णो निवत्रो वा' कृत्वा स्थिरं-निष्कम्पं (अव)स्थानम्-अवस्थितिविशेषलक्षणं स्थितो निषण्णो निवण्णो वेति प्रकटार्थम्, चेतनं-पुरुषादि अचेतनं-प्रतिमादि वस्तु अवलम्ब्य- विषयीकृत्य घनं-दृढं मनसा-अन्तःकरणेन यद् ध्यायति, किम्? तदाह-'झायति सुयमत्थं वा' ध्यायतीति सम्बध्यते, सूत्रं-गणधरादिभिर्बद्धम् अर्थं वा-तद्गोचरम्, किंभूतमर्थमत आह-'दवियं तप्पज्जवे वावि' द्रव्यं तत्पर्यायान् वा, इह च यदा सूत्रं ध्यायति तदा तदेव स्वगतधर्मैरालोचयति, न त्वर्थम्, यदा त्वर्थं न तदा सूत्रमिति गाथार्थः ॥ १४६४-१४६६ ॥

अव० अधुना प्रागुक्तचोद्यपरिहारायाह-

तत्थ उ भणिज्ज कोई झाणं जो माणसो परीणामो ।

तं न हवइ जिणदिट्ठं झाणं तिविहेवि जोगंमि ॥१४६७॥

वृ० तत्र भणेद्-ब्रूयात् कश्चित्, किं ब्रूयादित्याह-'झाणं जो माणसो परीणामो' ध्यानं यो मानसः परीणामः, 'ध्वै चिन्ताया मित्यस्य चिन्तार्थत्वात्, इत्थमाशङ्क्योत्तरमाह-'तं न भवति जिणदिट्ठं झाणं तिविहेवि जोगंमि' तदेतन्न भवति यत् परेणाभ्यधायि, कुतः? यस्माज्जिनैर्दृष्टं ध्यानं त्रिविधेऽपि योगे-मनोवाक्कायव्यापारलक्षण इति गाथार्थः ॥ १४६७ ॥

अव० किं तु? कस्यचित् कदाचित् प्राधान्यमाश्रित्य भेदेन व्यपदेशः प्रवर्तते, तथा चामुमेव न्यायं प्रदर्शयन्नाह-वायाईधाऊणं जो जाहे होइ उक्कडो धाऊ ।

कुविओत्ति सो पवुञ्जइ न य इअरे तत्थ दो नत्थि ॥ १४६८ ॥

वृ० 'वायाईधाऊणं' वातादिधातूनाम् आदिशब्दात् पित्तश्लेष्मणोर्यो यदा भवत्युत्कटः प्रचुरो धातुः कुपितं इति स प्रोच्यते उत्कटत्वेन प्राधान्यात्, 'न य इतरे तत्थ दो नत्थि ति' न चेतरो तत्र द्वौ न स्त इति गाथार्थः ॥ १४६८ ॥

एमेव य जोगाणं तिण्हवि जो जाहि उक्कडो जोगो ।

तस्स तहिं निह्वेसो इअरे तत्थिक्क दो व नवा ॥ १४६९ ॥

वृ० 'एमेव य जोगाणं' एवमेव च योगानां-मनोवाक्कायानां त्रयाणामपि यो यदा उत्कटो योगस्तस्य योगस्य तदा तस्मिन् काले निर्देशः, 'इयरे तत्थेक्क दो व णवा' इतरस्तत्रैको भवति द्वौ वा भवतः, न वा भवत्येव, इयमत्र भावना-केवलिनोः वाचि उत्कटायां कायोप्यस्ति, अस्मदादीनां तु मनः कायो न वेति, केवलिनः शैलेश्यवस्थायां काययोगनिरोधकाले स एव केवल इति, अनेन च शुभयोगोत्कटत्वं



तथा निरोधश्च द्वयमिति[मपि] ध्यानमित्यावेदितव्यमिति गाथार्थः ॥ १४६९ ॥

अव० इत्थं य उक्तो योगस्तस्यैवेतरसद्भावेऽपि प्राधान्यात् सामान्येन ध्यानत्वमभिधायाधुना विशेषेण त्रिप्रकारमप्युपदर्शयन्नाह-

काएवि य अज्झप्पं वायाइ मणस्स चव जह होइ ।

कायवयमणोजुत्तं तिविहं अज्झप्पमाहंसु ॥ १४७० ॥

वृ० 'काएवि य' कायेऽपि च अध्यात्मम् अधि आत्मनि वर्तत इति अध्यात्मं ध्यानमित्यर्थः, एकाग्रतया एजनादिनिरोधात्, 'वायाए'ति तथा वाचि अध्यात्मं एकाग्रतयैवायतभाषानिरोधात्, 'मणस्स चव जह होइ'ति मनसश्चैव यथा भवत्यध्यात्मम् एवं कायेऽपि वाचि चेत्यर्थः, एवं भेदेनाभिधायाधुनैकादावपि दर्शयन्नाह-कायवाङ्मनोयुक्तं त्रिविधमध्यात्ममाख्यातवन्तस्तीर्थकरा गणधराश्च, वक्ष्यते च- "भंगिअसुतं गुणंतो वट्टति तिविहेवि ज्ञाणमि"ति गाथार्थः ॥ १४७० ॥

अव० पराभ्युपगतध्यानसाम्यप्रदर्शनेनानभ्युपगतयोरपि ध्यानतां प्रदर्शयन्नाह-

जइ एगगं चित्तं धारयओ वा निरुंभओ वावि ।

ज्ञाणं होइ नणु तथा इअरेसुवि दोसु एमेव ॥ १४७१ ॥

वृ० जइ एगगं गाहा, हे आयुष्मन्! यदप्येकाग्रं चित्तं क्वचिद् वस्तुनि धारयतो वा स्थिरतया देहव्यापिविषवद् उङ्क इति 'निरुंभओ वावि'ति निरुन्धानस्य वा तदपि योगनिरोध इव केवलिनः किमित्याह-ध्यानं भवति मानसं यथा ननु तथा इतरयोरपि द्वयोर्वाक्काययोः, एवमेव - एकाग्रधारणादिनैव प्रकारेण तल्लक्षणयोगाद् ध्यानं भवतीति गाथार्थः ॥ १४७१ ॥

अव० इत्थं त्रिविधे ध्याने सति यस्य यदोत्कटत्वं तस्य तदेतरसद्भावेऽपि प्राधान्याद् व्यपदेश इति, लोकलोकोत्तरानुगतश्चायं न्यायो वर्तते, तथा चाह-

देसियदंसियमग्गो वञ्चंतो नरवई लहइ सहं ।

रायत्ति एस वञ्चइ सेसा अणुगामिणो तस्स ॥ १४७२ ॥

वृ० इत्थं त्रिविधे ध्याने सति यस्य यदोत्कटत्वं तस्य तदेतरसद्भावेऽपि प्राधान्याद् व्यपदेश इति, लोकलोकोत्तरानुगतश्चायं न्यायो वर्तते, तथा चाह-देसिय लभते शब्दं- प्राप्नोति शब्दम्, किंभूतमित्याह-'रायत्ति एस वञ्चति' राजा एष व्रजतीति, न चासौ केवलः, प्रभूतलोकानुगतत्वात्, न च तदन्यव्यपदेशः, तेषामप्राधान्यात्, तथा चाह- 'सेसा अणुगामिणो तस्स'ति शेषाः-अमात्यादयः अनुगामिनः-अनुयातातरस्तस्य राज्ञ इत्यतः प्राधान्याद्वाजेति व्यपदेश इति गाथार्थः ॥ १४७२ ॥

अव० अयं लोकानुगतो न्यायः, अयं पुनर्लोकोत्तरानुगतः-

पढमिल्लुअस्स उदए कोहस्सिअरे वि तिवि तत्थत्थि ।

न य ते ण संति तहियं न य पाहन्नं तेहयंमि ॥ १४७३ ॥

वृ० 'पढमिल्लु' प्रथम एव प्रथमिल्लुकः, प्राथम्यं चास्य सम्यग्दर्शनाख्यप्रथमगुणघातित्वात् तस्य प्रथमिल्लुकस्य उदये, कस्य?, क्रोधस्य अनन्तानुबन्धिन इत्यर्थः, 'इतरे वि तिण्णि तत्थत्थि' शेषा अपि त्रयः- अप्रत्याख्यानप्रत्याख्यानावरणसङ्गवल्नादयस्तत्र- जीवद्रव्ये सन्ति, न चातीताद्यपेक्षया तत्सद्भावाः प्रतिपाद्यते, यत आह- 'न य ते ण संति तहियं' न च ते-अप्रत्याख्यानप्रत्याख्यानावरणादयो न सन्ति, किन्तु सन्त्येव, न च प्राधान्यं तेषामतो न

तच्चित्तम्, तच्चौघतस्त्रिधा भवतीति दर्शयति- तद्भवेद्भावना वा इति तच्चित्तं^d भवेद्, का?

- व्यपदेशः, आद्यस्यैव व्यपदेशः, 'तहेयंपि' तथा एतदपि अधिकृतं वेदितव्यमिति गाथार्थः ॥ १४७३ ॥
- अव० अधुना स्वरूपतः कायिकं मानसं च ध्यानमावेदयन्नाह—
मा मे एजउ काउत्ति अचलओ काइअं हवइ झाणं ।
एमेव य माणसियं निरुद्धमणसो हवइ झाणं ॥ १४७४ ॥
- वृ० 'मा मे एजउ काउत्ति' एजतु-कम्पतां कायो' देह इति, एवम् अचलत एकाग्रतया स्थितस्येति भावना, किम् ? कायेन निर्वृत्तं कायिकं भवति ध्यानम्, एवमेव मानसं निरुद्धमनसो भवति ध्यानमिति गाथार्थः ॥ १४७४ ॥
- अव० इत्थं प्रतिपादिते सत्याह चोदकः—
जह कायमणनिरोहे झाणं वायाइ जुज्जइ न एवं ।
तम्हा वई उ झाणं न होइ को वा विसेसुत्थ? ॥ १४७५ ॥
- वृ० 'जह कायमणनिरोहे' ननु यथा कायमनसोनिरोधे ध्यानं प्रतिपादितं भवता 'वायाइ जुज्जइ न एवं'ति वाचि युज्यते नैवेति, कदाचिदप्रवृत्त्यैव निरोधाभावात्, तथाहि- न कायमनसी यथा सदा प्रवृत्ते तथा वागिति 'तम्हा वती उ झाणं न होइ' तस्माद् वाग् ध्यानं न भवत्येव, तुशब्दस्यैवकारार्थत्वात् व्यवहितप्रयोगाच्च, 'को वा विसेसोऽत्थ'ति को वा विशेषोऽत्र? येनेत्यमपि व्यवस्थिते सति वाग् ध्यानं भवतीति गाथार्थः ॥ १४७५ ॥
- अव० इत्थं चोदकेनोक्ते सत्याह गुरुः—
मा मे चलउत्ति तणू जह तं झाणं निरेइणो होइ ।
अजयाभासविवज्जस्स वाइअं झाणमेव तु ॥ १४७६ ॥
- वृ० 'मा मे चलउत्ति' मा मे चलतु-कम्पतामितिशब्दस्य व्यवहितः प्रयोगस्तं च दर्शयिष्यामः, तनुः शरीरमिति-एवं चलनक्रियानिरोधेन यथा तद् ध्यानं कायिकं 'निरेइणो' निरेजिनो-निष्प्रकम्पस्य भवति 'अजयाभासविवज्जस्स वाइअं झाणमेव तु' अयताभाषाविवर्जिनो-दुष्टवाक्परिहर्तुरित्यर्थः, वाचिकं ध्यानमेव यथा कायिकम्, तुशब्दोऽवधारणार्थ इति गाथार्थः ॥ १४७६ ॥
- अव० साम्प्रतं स्वरूपत एव वाचिकध्यानमुपदर्शयन्नाह—
एवंविहा गिरा मे वत्तव्वा एरिसा न वत्तव्वा ।
इय वेयालियवक्कस्स भासओ वाइअं झाणं ॥ १४७७ ॥
- वृ० 'एवंविहा गिरा' एवंविधेति निरवद्या गीः-वागुच्यते 'मे'ति मया वक्तव्या 'एरिस'ति ईदृशी सावद्या न वक्तव्या, एवमेकाग्रतया विचारितवाक्यस्य सतो भाषमाणस्य वाचिकं ध्यानमिति गाथार्थः ॥ १४७७ ॥
- अव० एवं तावद् व्यवहारतो भेदेन त्रिविधमपि ध्यानमावेदितम्, अधुनैकदैव एकत्रैव त्रिविधमपि दर्शयते—
मणसा वावारंतो कायं वायं च तप्परीणामो ।
भंगिअसुअं गुणंतो वट्टइ तिविहेवि झाणंमि ॥ १४७८ ॥
- वृ० 'मणसा वावारंतो' मनसा-अन्तःकरणेनोपयुक्तः सन् व्यापारयन् कायं-देहं वाचं भारतीं च 'तप्परीणामो' तत्परिणामो विवक्षितश्रुतपरीणामः, अथवा तत्परिणामो-योगत्रयपरिणामः स तथाविधः शान्तो

योगत्रयपरिणामो यस्यासौ तत्परिणामः, भङ्गिकश्रुतं दृष्टिवादान्तर्गतमन्यद् वा तथाविधं 'गुणतो'ति गुणयन् वर्त्तते त्रिविधेऽपि ध्याने मनोवाक्कायव्यापारलक्षणे इति गाथार्थः ॥ १४७८ ॥

— आव. नि. हा. ॥

- C जीवस्स एगग्गे जोगाभिनिवेशो ज्ञाणं, अंतोमुहुत्तं तीव्रजोगपरिणामस्यावस्थानमित्यर्थः, तस्य सत्त भंगा-मानसं १, अहवा वाइयं २, अहवा कायिगं ३, अहवा माणसं वाइयं च ४, अहवा वाइयं कायिगं च ५, अहवा माणसं कायिगं च ६, अहवा मणवयणकायिगं ति ७।

एत्थ पढमो भंगो छउमत्थाणं सम्मद्दिट्ठिमिच्छादिट्ठीणं सरागवीतरागाणं भवति, बित्तितो तेसिं चेव छदुमत्थाणं सजोगिकेवलीणं च धम्मं कथेन्ताणं, काइयं तेसिं चेव छदुमत्थाणं सजोगिकेवलीणं च चरमसमयसजोगित्ति ताव भवति, चउत्थो पंचमो य जथा पढमो, छट्ठो जथा सजोगिकेवलीणं, सत्तमो जथा पढमो ।

— आवश्यकचूर्णौ ॥

- D एकालम्बनसंस्थस्य, सदृशप्रत्ययस्य च । प्रत्ययान्तरनिर्मुक्तः, प्रवाहो ध्यानमुच्यते ॥

— षोडशक, १२/१४ वृत्तौ ॥

- E शुभैकालम्बनं चित्तं, ध्यानमाहुर्मनीषिणः ।

स्थिरप्रदीपसदृशं, सूक्ष्माभोगसमन्वितम् ॥ ३६२ ॥

वृ० शुभैकालम्बनं प्रशस्तैकार्थविषयं चित्तं ध्यानं धर्मध्यानादि । आहुर्मनीषिणः स्थिरप्रदीपसदृशं निर्वातगृहोदरज्वलत्प्रदीपप्रतिमम् । सूक्ष्माभोगसमन्वितमुत्पादादिविषयसूक्ष्मोपयोगयुतम् ॥ ३६२ ॥

अविद्याकल्पितेषु चै-रिष्टानिष्टेषु वस्तुषु ।

संज्ञानात्तद्व्युदासेन, समता समतोच्यते ॥ ३६४ ॥

वृ० अविद्याकल्पितेषु चै-रिष्टानिष्टेषु वस्तुषु । उच्चैरतीव । इष्टानिष्टेषु चिन्द्रियमनःप्रमोदप्रदायिषु तदितरेषु च वस्तुषु शब्दादिषु संज्ञानात् ।

“तानेवार्थान् द्विषतस्तानेवार्थान् प्रलीयमानस्य । निश्चयतोऽनिष्टं वा न विद्यते किञ्चिद्विष्टं वा ॥” [प्रश. ५२]

इत्यादिभावनारूपाद्विवेकात् तद्व्युदासेनेष्टानिष्टवस्तुपरिहारेण या समता तुल्यरूपता मनसः, सा समता प्रागुपन्यस्तोच्यते ॥ ३६४ ॥

अन्यसंयोगवृत्तीनां, यो निरोधस्तथा तथा ।

अपुनर्भावरूपेण, स तु तत्संक्षयो मतः ॥ ३६६ ॥

वृ० इह स्वभावत एव निस्तरङ्गमहोदधिकल्पस्यात्मनो विकल्परूपाः परिस्पन्दरूपाश्च वृत्तयः सर्वा अन्यसंयोगनिमित्ता एव । तत्र विकल्परूपास्तथाविधमनोद्रव्यसंयोगात्, परिस्पन्दरूपाश्च शरीरादिति । ततोऽन्यसंयोगेन या वृत्तयस्तासां यो निरोधः । तथा तथा केवलज्ञानलाभकालेऽयोगिकेवलिकाले च अपुनर्भावरूपेण पुनर्भवनपरिहाररूपेण । स तु स पुनः तत्संक्षयो वृत्तिसंक्षयो मत इति ॥ ३६६ ॥

— योगबिन्दौ ॥

- F उपयोगे विजातीय-प्रत्ययाऽव्यवधानभाक् ।

शुभैकप्रत्ययो ध्यानं, सूक्ष्माऽऽभोगसमन्वितम् ॥ ११ ॥



भाव्यत इति भावना ध्यानाभ्यासक्रियेत्यर्थः, वा विभाषायाम् अनुप्रेक्षा वा इति अनु-
पश्चाद्भावे प्रेक्षणं प्रेक्षा सा च स्मृतिर्ध्यानाद् भ्रष्टस्य चित्तचेष्टेत्यर्थः, वा पूर्ववद् अथवा
चिन्ता इति अथवाशब्दः प्रकारान्तरप्रदर्शनार्थः चिन्तेति या खलूक्तप्रकारद्वयरहिता चित्रा
मनश्चेष्टा सा चिन्तेति गाथार्थः ॥२॥

वृ० उपयोग इति । उपयोगे स्थिरप्रदीपसदृशे धारालग्रे ज्ञाने विजातीयप्रत्ययेन तद्विच्छेदकारिणा
विषयान्तरसञ्चारेणालक्ष्यकालेनाऽपि अव्यवधानभाग् अनन्तरितः शुभैकप्रत्ययः प्रशस्तैकार्थबोधो ध्यानमु-
च्यते । सूक्ष्माभोगेन उत्पातादिविषयसूक्ष्माऽऽलोचनेन समन्वितं सहितम् ॥ ११ ॥

—द्वात्रिंशद्द्वात्रिंशिकायां, १८ ॥

G x x x । ध्यानं चैकाग्रसंवित्तिः, समापत्तिस्तदेकता ॥ २ ॥ —ज्ञानसारे, ३० ॥

H ध्यानं, परमध्यानम्, शून्यं x x x ॥

वृ० तत्र ध्यानं- चिन्ता-भावनापूर्वकः स्थिरोऽध्यवसायः ।

द्रव्यतश्चार्त्त-रौद्रे, भावतस्तु आज्ञाऽपायविपाकसंस्थानविचयमिदं धर्मध्यानम् ॥१॥

परमध्यानं-शुक्लस्य प्रथमो भेदः पृथक्त्ववितर्कसविचारम् ॥२॥

—ध्यानविचारे ॥

३ अभ्यासोऽस्यैव विज्ञेयः, प्रत्यहं वृद्धिसङ्गतः ।

मनःसमाधिसंयुक्तः, पौनःपुन्येन भावना ॥ ३६० ॥

वृ० अभ्यासोऽनुवर्तनम् । अस्यैवाध्यात्मस्य विज्ञेयः । प्रत्यहं प्रतिदिवसम् वृद्धिसङ्गतः समुत्कर्षमनुभवन् ।

मनःसमाधिसंयुक्तश्चित्तनिरोधयुक्तः, कथमित्याह-पौनःपुन्येन भूयो भूय इत्यर्थः, भावना द्वितीयो
योगभेद इति ॥ ३६० ॥

—योगबिन्दौ ॥

४ अनुप्रेक्षा ध्यानादवतीर्णस्य, सा च द्वादशधाऽनित्यादिभेदात् 'पढमं अणिञ्चभावं०' इत्यादि ॥ —ध्यानविचारे ॥

५ A [घटतेऽयं शुभध्यानापेक्षया]

औचित्याद् वृत्तयुक्तस्य वचनात्तत्त्वचिन्तनम् ।

मैत्र्यादिसारमत्यन्त-मध्यात्मं तद्विदो विदुः ॥ ३५८ ॥

वृ० औचित्यादुचितप्रवृत्तिरूपाद् वृत्तयुक्तस्याणुव्रतमहाव्रतसमन्वितस्य वचनाज्जिनप्रणीतात् । तत्त्वचिन्तनं

जीवादिपदार्थसार्थपर्यालोचनम् । मैत्र्यादिसारं मैत्रीप्रमोदकरुणामाध्यस्थ्यप्रधानं सत्त्वादिषु विषयेषु ।

अत्यन्तमतीव । किमित्याह- अध्यात्मं योगविशेषम्, तद्विदः अध्यात्मज्ञातारो विदुर्जानते ॥ ३५८ ॥

—योगबिन्दौ ॥

B तत्र चिन्ता भावनाऽनुप्रेक्षाव्यतिरिक्तं चलं चित्तम् । सा च सप्तधा-

प्रथमा तत्त्वचिन्ता-परमतत्त्वचिन्तारूपा । तत्राद्या जीवाऽजीवादीनाम् ९ । द्वितीया ध्यानादीनामेव २४
भेदानाम् ॥१॥

द्वितीया मिथ्यात्व-सास्वादन-मिश्रदृष्टिगृहस्थरूपा । अत्रैतेषां स्वरूपं विपर्यस्तादिरूपं चिन्त्यम् ॥२॥

तृतीया चतुर्विधानाम्-क्रिया(१८०)-अक्रिया(८४)-अज्ञान(६७)-विनय(३२)-वादिनां(३६३) पाखण्डिनां
स्वरूपचिन्ता ॥३॥

इत्थं ध्याना^aध्यानलक्षणमोघतोऽभिधायाधुना ध्यानमेव काल-स्वामिभ्यां निरूपयन्नाह-

अंतोमुहुत्तमेत्तं चित्तावत्थाणमेगवत्थुंमि ।

छउमत्थाणं ज्ञाणं जोगनिरोहो जिणाणं तु ॥३॥

अंतो० गाहा ॥ इह मुहूर्तः सप्तसप्ततिलवप्रमाणः कालविशेषो भण्यते, उक्तं च-

“कालो परमनिरुद्धो अविभज्जो तं तु जाण समयं तु ।

समया य असंखेज्जा भवंति ऊसास-नीसासा ॥१॥

हड्डस्स अणवगल्लस्स णिरुवकिड्डस्स जंतुणो ।

एगो ऊसास-नीसासे एस पाणुत्ति वुच्चइ ॥२॥

सत्त पाणूणि से थोवे सत्त थोवाणि से लवो ।

लवाणं सत्तहत्तरीए एस मुहुत्ते वियाहिण ॥३॥” []

अन्तर्मध्यकरणे, ततश्चान्तर्मुहूर्तमात्रं कालमिति गम्यते^१, मात्रशब्दस्तदधिक कालव्यवच्छेदार्थः, ततश्च भिन्नमुहूर्तमेव कालम् । किम् ? चित्तावस्थानम् इति चित्तस्य मनसः अवस्थानं चित्तावस्थानम्, अवस्थितिः-अवस्थानम् निष्प्रकम्पतया वृत्तिरित्यर्थः ।

क्व ? एकवस्तुनि एकम् अद्वितीयम्, वसन्त्यस्मिन् गुण-पर्याया इति वस्तु चेतनादि,^d एकं च तद्वस्तु च एकवस्तु, तस्मिन् २, छद्मस्थानां ध्यानम् इति तत्र छादयतीति छद्म पिधानम्, तच्च ज्ञानादीनां गुणानामावारकत्वाज्ज्ञानावरणादिलक्षणं घातिकर्म, छद्मनि स्थिताश्छद्मस्था

पार्श्वस्थादिस्वयूथ्यस्वरूपचिन्ता ॥४॥

नारक-तिर्यङ्-नरा-ऽमराणामविरतसम्यग्दृष्टीनां स्वरूपचिन्ता ॥५॥

मनुष्याणां देशविरतसम्यग्दृष्टीनां स्वरूपचिन्ता ॥६॥

प्रमत्तादि-अयोगिपर्यन्तानां नवानां सर्वविरतानां सिद्धानां १५ चानन्तरपरम्परगतभेदानां स्वरूपचिन्तनम् ॥७॥

— ध्यानविचारे ॥

१ A अव० सम्प्रति ध्यानकालप्रमाणनिरूपणायाह-

म० आ मुहूर्तात् ॥१९-२८॥

भा० तद्भ्यानमामुहूर्ताद्भवति परतो न भवति दुर्ध्यानत्वात् ॥२८॥

वृ० आ मुहूर्तादिति । घटिकाद्वयं मुहूर्तः । अभिविधावाद् । अन्तर्मुहूर्तपरिमाणं न परतो मुहूर्तादित्यर्थः । तद्भ्यानमित्यादि । तदेतत् सामान्यलक्षणोक्तं ध्यानं चतुर्विधमप्यामुहूर्ताद्भवति, परतो न भवत्यशक्तेरेव । यस्मान्मोहनीयकर्मानुभावात् संक्लेशाद् वा विशोध्य वान्तर्मुहूर्तात् परावर्तते । उक्तं च-

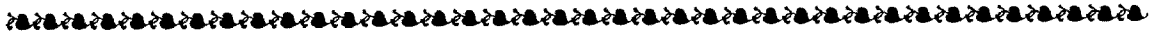

अकेवलिन इत्यर्थस्तेषां छद्मस्थानाम्, ध्यानं प्राग्वत् । ततश्चायं समुदायार्थः- अन्तर्मुहूर्तकालं यच्चित्तावस्थानमेकस्मिन् वस्तुनि तच्छद्मस्थानां ध्यानमिति ।

“नान्तर्मुहूर्तकालं, व्यतीत्य शक्यं हि जगति सङ्क्लेशुम् ।

नापि विशोद्धुं शक्यं, प्रत्यक्षो ह्यात्मनः सोऽर्थः ॥”

किं पुनः कारणं परतो न ध्यानमस्तीत्याह-**दुर्ध्यानत्वात्** । दुरितिशब्दो वैकृते वर्तते । विकृतो वर्णो दुर्वर्ण इति यथा, एवं विकृतं ध्यानं विकारान्तरमापन्नं दुर्ध्यानमिति । अथवा व्युद्धौ दुःशब्दः, ऋद्धिवियुक्ता यवना दुर्यवनं दुष्कं (ष्टं?) बीजमिति, एवं ध्यानलक्षणविनिर्मुक्तं दुर्ध्यानम् । अनीप्सायां वा दुःशब्दः, अनीप्सितोऽस्या भग इति दुर्भगा कन्या, एवमनीप्सितं दुर्ध्यानमिति तद्भावो दुर्ध्यानत्वं तस्माद् दुर्ध्यानत्वात् परतो ध्यानमस्ति ॥२८॥

—तत्त्वार्थ. सिद्ध. वृत्तौ ।

B चतारि ज्ञाणा पं० x x x ॥सू. २४७॥

वृ० x x x सुगमं चैतन्नवरं-ध्यातयो ध्यानानि, अन्तर्मुहूर्तमात्रं कालं चित्तस्थिरतालक्षणानि.... ॥

—स्थानाङ्गसूत्रवृत्तौ ॥

२ A मू० उत्तमसंहननस्यैकाग्रचिन्तानिरोधो ध्यानम् ॥९-२७॥

भा० उत्तमसंहननं वज्रर्षभनाराचं वज्रनाराचं नाराचं अर्धनाराचं च तद्युक्तस्यैकाग्रचिन्तानिरोधश्च ध्यानम् ॥२७॥

वृ० उत्तमं- प्रकृष्टं संहननम्-अस्थानं बन्धविशेषः । उत्तमं संहननमस्येत्युत्तमसंहननम्, तदुत्तमसंहननं चतुर्विधं-**वज्रर्षभनाराचम्, वज्रनाराचम्, नाराचम्, अर्धनाराचम्** । वज्रं-कीलिका, ऋषभः-पट्टः, नाराचो-मर्कटबन्धः । प्रथमं त्रितययुक्तम् । द्वितीयसंहनने पट्टो नास्ति । तृतीये वज्रर्षभौ न स्तः । ततो वज्रर्षभम् अर्धवज्रर्षभं नाराचं चेत्यनेन चत्वारो भेदाः प्रतिपाद्या उत्तमसंहननवाच्याः । उत्तमसंहननग्रहणं निरोधे कार्ये प्रतिविशिष्टसामर्थ्यप्रतिपादनार्थम् । तस्योत्तमसंहननस्य **एकाग्रचिन्तानुरोधो ध्यानम्** । अग्रम्-आलम्बनम्, एकं च तदग्रं चेत्येकाग्रम्, एकालम्बनमित्यर्थः । एकस्मिन्नालम्बने चिन्तानिरोधः । चलं चित्तमेव चिन्ता, तन्निरोधस्तस्यैकाग्रवस्थापनमन्यत्राप्राचारो निरोधः । अतो निश्चलं स्थिरमध्यवसानमेकालम्बनं छद्मस्थविषयं ध्यानम् । केवलिनं पुनर्वाङ्काययोगनिरोध एव ध्यानम्, अभावान्मनसः । न ह्यवाप्तकेवलस्य मनोव्यापारः समस्ति, सकलकरणग्रामनिरपेक्षत्वादिति । तद्युक्तस्येति तेन प्रतिविशिष्टेन संहननत्रयेणाद्येन चतुर्विधेन वा युक्तस्य-सम्पन्नस्य । एकाग्रचिन्तानिरोधः । चशब्दाद् वाक्-कार्यनिरोधश्च ध्यानम् । अत्र च ध्याता संसार्यात्मा ध्यानस्वरूपमेकाग्रचिन्तानिरोधः । ध्यातिर्ध्यानमिति भावसाधनः । कालतो मुहूर्तमात्रं चतुःप्रकारमार्तादिभेदेन । ध्येयप्रकारा-स्त्वमनोज्ञविषयसंप्रयोगादयः । शोकाक्रन्दनविलपनादिलक्षणमार्तम्, उत्सन्नबद्धादिलक्षणं रौद्रम्, जिनप्रणीतभावश्रद्धानादिलिङ्गं धर्म्यम्, अबाधाऽसम्मोहादिलक्षणं शुक्लम् । फलं पुनस्तिर्यङ्-नरक-देवगत्यादि-मोक्षाख्यमिति क्रमेण उत्तमसंहननपदार्थलभ्यो ध्याता अभिहितः । ध्यानस्वरूपं भावसाधनता च विज्ञेया ॥२७॥

—तत्त्वार्थ. सिद्ध. वृत्तौ ॥

B एकाग्रचिन्तारोधो यः, परिस्पन्देन वर्जितः ।

तद्ध्यानं निर्जराहेतुः, संवरस्य च कारणम् ॥५६॥

एकं प्रधानमित्याहु-रग्रमालम्बनं मुखम् । चिन्तां स्मृतिं निरोधं तु, तस्यास्तत्रैव वर्तनम् ॥५७॥



योगनिरोधो जिनानां तु इति तत्र योगाः तत्त्वत औदारिकादिशरीरसंयोगसमुत्था आत्मपरिणामविशेषव्यापारा एव, यथोक्तम्-औदारिकादिशरीरयुक्तस्याऽऽत्मनो वीर्य-परिणतिविशेषः काययोगः, तथौदारिकवैक्रियाहारकशरीरव्यापाराहतवाग्द्रव्यसमूहसाचिव्या-ज्जीवव्यापारो वाग्योगः, तथौदारिकवैक्रियाहारकशरीरव्यापाराहतमनोद्रव्यसमूहसाचिव्याज्जीव-व्यापारो मनोयोगे इति, अमीषां निरोधो योगनिरोधः, निरोधनं निरोधः, प्रलयकरण-मित्यर्थः, केषाम् ? जिनानां केवलिनाम्, तुशब्द एवकारार्थः, स चावधारणे, योगनिरोध एव न तु चित्तावस्थानम्, चित्तस्यैवाभावाद्, अथवा योगनिरोधो जिनानामेव ध्यानं नान्येषाम्, अशक्यत्वादित्यलं विस्तरेण। यथा चायं योगनिरोधो जिनानां ध्यानं यावन्तं च कालमेतद्भवत्येतदुपरिष्ठाद्वक्ष्याम इति गाथार्थः ॥३॥

साम्प्रतं छद्मस्थानामन्तर्मुहूर्तात् परतो यद्भवति तदुपदर्शयन्नाह—

अंतोमुहुत्तपरओ चिंता झाणंतरं व होज्जाहि ।

सुचिरंपि होज्ज बहुवत्थुसंकमे झाणसंताणो ॥४॥

द्रव्य-पर्याययोर्मध्ये, प्राधान्येन यदर्पितम्। तत्र चिन्तानिरोधो यस्तद्ध्यानं बभणुर्जिनाः ॥५८॥

एकाग्रग्रहणं चात्र, वै व्यग्रविनिवृत्तये । व्यग्रं ह्यज्ञानमेव स्या-द्ध्यानमेकाग्रमुच्यते ॥५९॥

प्रत्याहृत्य यदा चिन्तां, नानालम्बनवर्तिनीम् ।

एकालम्बन एवैनां, निरुणद्धि विशुद्धीः ॥६०॥

तदास्य योगिनो योगश्चिन्तैकाग्रनिरोधनम् ।

प्रसंख्यानं समाधिः स्याद्ध्यानं स्वेष्टफलप्रदम् ॥६१॥

अथवाङ्गति ज्ञानाती-त्यग्रमात्मा निरुक्तितः। तत्त्वेषु चाग्रगण्यत्वा-दसावग्रमिति स्मृतः ॥६२॥

द्रव्यार्थिकनयादेकः, केवलो वा तथोदितः। अन्तःकरणवृत्तिस्तु, चिन्तारोधो नियन्त्रणा ॥६३॥

अभावो वा निरोधः स्यात्, स च चिन्तातरव्ययः।

एकचिन्तात्मको यद्वा, स्वसंविच्छिन्तयोज्झितः ॥६४॥

तत्रात्मन्यसहाये य-च्छिन्तायाः स्यात्रिरोधनम् ।

तद्ध्यानं तदभावो वा, स्वसंवित्तिमयश्च सः ॥६५॥

—तत्त्वानुशासने ॥

C दृढसंहननस्यापि, मुनेरान्तर्मुहूर्तिकम् ।

ध्यानमाहुरथैकाग्रचिन्तारोधो जिनोत्तमाः ॥६४॥

छद्मस्थानां तु यद्ध्यानं भवेदान्तर्मुहूर्तिकम् ।

योगरोधो जिनेन्द्राणां ध्यानं कर्मौघघातकम् ॥६५॥

—ध्यानदीपिकायाम् ॥

३

अहवा तणुजोगाहिअवइदव्वसमूहजीववावारो ।

सो वइजोगो भण्णइ वाचा निसिरिज्जए तेणं ॥३६३॥

तह तणुवावाराहिअमणदव्वसमूहजीववावारो ।

सो मणजोगो भण्णइ भण्णइ नेयं जओ तेणं ॥३६४॥

—विशेषावश्यके ॥

४

अव० इदानीं ध्यानस्य स्वरूपं व्याख्यायते -



अंतो० गाहा ।। अन्तर्मुहूर्तात् परतः इति भिन्नमुहूर्तादूर्ध्वम्, चिन्ता प्रागुक्तस्वरूपा तथा ध्यानान्तरं वा भवेत् तत्रेह न ध्यानादन्यद् ध्यानं ध्यानान्तरं परिगृह्यते। किं तर्हि? भावनानुप्रेक्षात्मकं चेत इति, इदं च ध्यानान्तरं तदुत्तरकालभाविनि ध्याने सति

मुहूर्तान्तर्मनःस्थैर्यं, ध्यानं छद्मस्थयोगिनाम् ।

धर्म्यं शुक्तं च तद् द्वेषा, योगरोधस्त्वयोगिनाम् ।।११५।।

वृ० इह द्वये ध्यातारः सयोगा अयोगिनश्च । सयोगा अपि द्विविधाः- छद्मस्थाः केवलिनश्च । तत्र छद्मस्थयोगिनां ध्यानस्य लक्षणमेतद् यदुतान्तर्मुहूर्तं कालमेकस्मिन्नालम्बने चेतसः स्थितिः, यदाह- “उत्तमसंहननस्यैकाग्रचिन्तानिरोधो ध्यानम्, आमुहूर्तात्” [तत्त्वा. ९/२७-२८] तच्च छद्मस्थयोगिनां ध्यानं द्वेषा-धर्म्यं शुक्तं च । तत्र धर्माद् दशविधानपेतं धर्मेण प्राप्यं वा धर्म्यम् । शुक्तं शुचि निर्मलं सकलकर्ममलक्षयहेतुत्वात् । यद्वा शुग् दुःखं तत्कारणं वाऽष्टविधं कर्म, शुचं क्लमयतीति शुक्लम् । अयोगिनां तु अयोगिकेवलिनानां ध्यानं योगनिरोधः, योगानां मनोवाक्कायानां निरोधो निग्रहः । सयोगिकेवलिनानां तु योगनिरोधकाल एव ध्यानसम्भव इति पृथग् नोक्तम्, ते हि देशोनपूर्वकोटीं यावन्मनोवाक्कायव्यापारयुक्ता एव विहरन्ति । अपवर्गकाले तु योगनिरोधं कुर्वन्तीति ।।११५।। —योगशास्त्रे, प्र. ४ ।।

१] A अव० ननु छद्मस्थयोगिनां यदि मुहूर्तकालं ध्यानं तर्हि ततः परं किं स्यादित्याह-

मुहूर्तात् परतश्चिन्ता, यद्वा ध्यानान्तरं भवेत् ।

बह्वर्थसङ्क्रमे तु स्या-दीर्घाऽपि ध्यानसन्ततिः ।।११६।।

वृ० मुहूर्तात् परतो मुहूर्तात्तरणकालं चिन्ता भवेत्, यद्वा ध्यानान्तरम् आलम्बनभेदेन भिन्नं ध्यानं भवेत्, न पुनरेकमेव ध्यानं मुहूर्तात् परतो भवति तत्स्वाभाव्यादिति । एवं चैकस्मादर्थाद् द्वितीयमर्थमालम्बमानस्य पुनस्तृतीयं चतुर्थं च दीर्घाऽपि दीर्घकालाऽपि ध्यानसन्ततिर्भवेत्, मुहूर्तान्तरं च प्रथमे ध्याने समाप्तप्राये आलम्बनान्तरे तद्विवृद्ध्यर्थं ध्यानभावनाः कुर्वीत।।११६।।

अव० तदेवाह-

मैत्री-प्रमोद-कारुण्य-माध्यस्थ्यानि नियोजयेत् ।

धर्म्यध्यानमुपस्कर्तुं तद्धि तस्य रसायनम् ।।११७।।

वृ० x x x तानि आत्मनि नियोजयेत् । किमर्थम् ? धर्म्यध्यानमुपस्कर्तुं त्रुट्यतो ध्यानस्य पुनर्ध्यानान्तरेण सन्धानं कर्तुम् । कुतः ? इत्याह- तद्धि तस्य रसायनम्, तन्मैत्र्यादिनियोजनं हिर्यस्मात्तस्य ध्यानस्य जराजर्जरस्येव शरीरस्य त्रुट्यतो रसायनमिव रसायनम् ।।११७।। x x x

अव० अथ यदुक्तं ‘धर्मध्यानमुपस्कर्तुम्’ (४/११७) इति तद्विवेचयति-

आत्मानं भावयन्नाभि-भावनाभिर्महामतिः ।

त्रुटितामपि संधत्ते, विशुद्धध्यानसन्ततिम् ।।१२२।।

—योगशास्त्रे, प्र. ४।।

B मुहूर्ताऽन्तर्भवेद् ध्यान-मेकार्थं मनसः स्थितिः ।

बह्वर्थसङ्क्रमे दीर्घा-ऽप्यच्छिन्ना ध्यानसन्ततिः ।।२।।

—अध्यात्मसारे, अ. १६ ।।

२] किं तर्हि ? - भावनानुप्रेक्षात्मकं चेत इति । एतदुक्तं भवति-यदा धर्मध्यानादवतरति तदा



भवति, तत्राप्ययमेव न्याय इतिकृत्वा ध्यानसन्तानप्राप्तिर्यतः अतस्तमेव कालमानं वस्तुसङ्क्रमद्वारेण निरूपयन्नाह -

सुचिरमपि प्रभूतमपि, कालमिति गम्यते, भवेद् बहुवस्तुसङ्क्रमे सति ध्यानसन्तानो ध्यानप्रवाह इति, तत्र बहूनि च तानि वस्तूनि बहुवस्तुनि आत्मगत-परगतानि गृह्यन्ते, तत्रात्मगतानि मनःप्रभृतीनि परगतानि द्रव्यादीनीति, तेषु सङ्क्रमः सञ्चरणमिति गाथार्थः ॥४॥

इत्थं तावत् सप्रसङ्गं ध्यानस्य सामान्येन लक्षणमुक्तम्, अधुना विशेषलक्षणाभि-धित्सया ध्यानोद्देशं विशिष्टफलहेतुत्वं च संक्षेपतः प्रदर्शयन्नाह -

**अट्टं रुढं धम्मं सुक्कं ज्ञाणाइ तत्थ अंताइ ।
निव्वाणसाहणाइ भवकारणमट्ट-रुढाइ ॥५॥**

एकोऽहमशरणश्चेत्याद्या इहैव वक्ष्यमाणा अनुप्रेक्षा विभावयति, पुनरपि च धर्मध्यानादिध्यानमारु-रुक्षुर्भावनाः- ज्ञानदर्शनाद्या वक्ष्यमाणस्वरूपाः परिभावयति, एतद्ध्यानान्तरमुच्यते, न पुनरेकस्माद् ध्यानादवतीर्यानन्तर-मेवान्यद् ध्यानं प्रतिपद्यते अनुप्रेक्षाभावनान्तरितं तु प्रतिपद्यते ततोऽप्युत्तीर्णस्यायमेव क्रम इत्येवं ध्यानसन्तानो भवत्यपीति । -आवश्यकटिप्पनके ॥

३

अव० स्याद् बुद्धिः केयं पुनर्ध्यानान्तरिका ? इति उच्यते-

अत्रतरज्ञाणऽतीतो, बिइयं ज्ञाणं तु सो असंपत्तो ।

ज्ञाणंतरम्मि वट्टइ, बिपहे व विकुंचियमईओ ॥१६४३॥

वृ० अन्यतरस्माद् द्रव्याद्यन्यतरवस्तुविषयाद् ध्यानादतीतः अतिक्रान्तो यः कश्चिदद्यापि द्वितीयं ध्यानं न सम्प्राप्नोति स द्वितीयं ध्यानमसम्प्राप्तः सन् यद् ध्यानान्तरे वर्तते सा ध्यानान्तरिका भवतीति शेषः । इयमत्र भावना- द्रव्यादीनामन्यतमं ध्यातवतो यदा चित्तमुत्पद्यते 'सम्प्रति शेषाणां ध्यातव्यानां कतरद् ध्यायामि ?' इत्येवंविधो विमर्शो ध्यानान्तरिकेत्युच्यते । दृष्टान्तोऽत्र 'बिपहे व विकुंचियमतीउ' त्ति द्विपथं-मार्गद्वयस्थानम्, ततो यथा कश्चिदेकेन पथा गच्छन् पुरस्ताद् 'द्विपथे' मार्गद्वये दृष्टे सति 'विकुञ्चितमतिकः' 'अनयोर्मार्गयोः कतरेण व्रजामि?' इति विमर्शाकुलबुद्धिं सन्नपान्तराले वर्तते, एवमेषोऽपि ध्यानान्तरे इति ॥१६४३॥ -बृहत्कल्पसूत्रे ॥

१

A आर्त्तं रौद्रं च धर्मं च, शुक्लं चेति चतुर्विधम् ।

तत् स्याद् भेदाविह द्वौ, कारणं भवमोक्षयोः ॥ ३ ॥

-अध्यात्मसारे, अ.१६॥

B आर्त्तं रौद्रं च दुर्ध्यानं, प्रत्येकं तच्चतुर्विधम् ।

अर्त्तं भवमथार्त्तं स्याद्, रौद्रं प्राणातिपातजम् ॥ ६९ ॥

ध्यानं चतुर्विधं ज्ञेयं, धर्मं शुक्लं च नामतः ।

प्रत्येकं तच्छ्रेयत् योगी, विरक्तः पापयोगतः ॥ १०५ ॥

-ध्यानदीपिकायाम् ॥



अट्टं० गाहा ॥ आर्तं रौद्रं धर्म्यं शुक्लम्, तत्र ऋतं दुःखम् तन्निमित्तो दृढाध्य-

२ A से किं तं ज्ञाणे ? ज्ञाणे चउव्विहे पन्नत्ते, तंजहा - अट्टे ज्ञाणे, रोद्वे ज्ञाणे, धम्मो ज्ञाणे, सुक्के ज्ञाणे X X X ॥ - भग.सू.८०३, औप.सू.२०, स्था.सू.२४७ ॥

B अव० सामान्येन ध्यानलक्षणमभिधाय सम्प्रति भेदकथनायाह-

मू० आर्त-रौद्र-धर्म्य-शुक्लानि ॥ १-२९ ॥

भा० - तच्चतुर्विधं भवति । तद्यथा - आर्तम्, रौद्रम्, धर्म्यम्, शुक्लमिति ॥ २९ ॥

वृ० - कृतद्वन्द्वान्यार्तादीनि नपुंसकबहुवचनेन निर्दिष्टानि-तच्चतुर्विधं भवतीत्यादि । तद्ध्यानं सामान्येन लक्षितं चतुर्विधं भवति - चतुर्धा भिद्यते चतस्रो विधा यस्य तच्चतुर्विधम् । विधाप्रदर्शनायाह - तद्यथेति । आर्तम्, रौद्रम्, धर्म्यम्, शुक्लमिति । तत्रार्तस्य शब्दनिर्भेदाभिधानम् । ऋतशब्दो दुःखपर्याय-वाच्याश्रीयते । अर्तेर्गमिक्रियापरिस्पन्दिनो निष्ठाप्रत्ययान्तः । तस्मादागतार्थे तद्धितप्रत्ययो णित् । आर्तं दुःखभवं दुःखानुबन्धि चेति । तथा चामनोज्ञविषयप्रयोगो दुःखम् । वेदना च नेत्र-शिरोदशनादिका दुःखमेव । तथा मनोज्ञविषयविप्रयोगोऽशर्मैव । निदानमपि चित्तदुःखासिकयैव क्रियत इत्युपपन्नः प्रत्ययार्थः । तथा रोदयत्यपरानिति रुद्रो दुःखस्य हेतुः, तेन कृतं तत्कर्म वा रौद्रं प्राणिवधबन्धपरिणत आत्मैव रुद्र इत्यर्थः । धर्मः क्षमादिदशलक्षणकस्तस्मादनपेतं धर्म्यम् । शुक्लं शुचि निर्मलं सकलकर्मक्षयहेतुत्वादिति । शुग्वा दुःखमष्टप्रकारं कर्म तां च शुचं क्लमयति-ग्लपयति निरस्यति शुक्लम् इत्येतावदेव ध्यानं चतुर्विधमिति ॥ २९ ॥

-तत्त्वार्थ. सिद्ध. वृत्तो ॥

C चत्वारि ज्ञाणा पं० तं. अट्टज्झाणे रूद्वज्झाणे धम्मज्झाणे सुक्कज्झाणे x x x ॥ सू. ४ ॥

वृ० x x x अन्तर्मुहूर्तं यावच्चित्तस्यैकाग्रता योगनिरोधश्च ध्यानम्,

तत्रार्तं मनोज्ञामनोज्ञेषु वस्तुषु वियोगसंयोगादिनिबन्धनचित्तविक्रवलयक्षणम्,

रौद्रं हिंसानृतचौर्यधनसंरक्षणाभिसन्धानलक्षणम्,

धर्म्यमाज्ञादिपदार्थस्वरूपपर्यालोचनैकाग्रता,

शुक्लं पूर्वगतश्रुतावलम्बनेन मनसोऽत्यन्तस्थिरता योगनिरोधश्चेति x x x ॥ ४ ॥ - समवायाङ्गसूत्रे ॥

D तं ज्ञाणं चतुर्विधं- अट्टं रुद्रं धम्मं सुक्कं च ।

आर्तभावं गतो आर्तः आर्तस्य ध्यानम् आर्तध्यानम्, रौद्रभावं गतो रौद्रः, धर्मभावं गतो धर्मः, शुक्लभावं गतः शुक्लः । उक्तं च-

“हिंसाणुरंजितं रौद्रं, अट्टं कामाणुरंजितं । धम्माणुरंजितं धम्मं, शुक्कं ज्ञाणं निरंजणं ॥ १ ॥”

एगोस्स असंखेज्जाइं ठाणाइं, एतेसु ठाणेसु जीवो अरहद्वघटीविय आप्ति य जाति य ।

- आवश्यकचूर्णौ ॥

E सम्प्रति ध्यानमाह - ऋतं-दु-खम्, उक्तं हि- “ऋतशब्दो दुःखपर्यायवाच्याश्रीयते,” ऋते भवमार्तम्, तथा



रोदयत्यपरानिति रुद्रः- प्राणिवधादिपरिणत आत्मैव तस्येदं कर्म रौद्रम्, आर्तं च रौद्रं च आर्तरौद्रे, प्राकृतत्वाच्च बहुवचननिर्देशः, वर्जयित्वा-हित्वा ध्यायेत्सुसमाहितः प्राग्वत्, किमित्याह- धर्मः-क्षमादिदशलक्षणस्तस्मादनपेतं धर्म्यम्, शुक्लं-शुचि-निर्मलं सकलमिथ्यात्वादिमलविलयनाद् यद्वा शुगिति-दुःखमष्टप्रकारं वा कर्म ततः शुचं क्लमयति- निरस्यतीति शुक्लमनयोर्द्वन्द्वस्ततो धर्म्यशुक्लध्याने स्थिराध्यवसानरूपे, उक्तं हि [ध्यानशतके-२]-
 “जं थिरमज्झवसाणं तं ज्ञाणं जं चलं तयं चित्तं”ति, ध्यानं-ध्यानाख्यं तपस्तत् तुशब्दस्यैवकारार्थत्वात्तदेव बुधाः ‘वयंति’ वदन्ति ५॥
 —उत्तराध्ययने अ. ३०, पाइअटीकायाम् ॥

F दो चैव रागदोसे दुत्रि य ज्ञाणाइ अट्टरोहाइं ।
 परिवर्जंतो गुत्तो रक्खामि महव्वए पंच ॥३॥

वृ० x x x तथा द्वे च द्विसंख्ये च ध्यायते-चिन्त्यते वस्त्वाभ्यामिति ध्याने, ध्यातिर्वा ध्याने, अन्तर्मुहूर्त्तमात्रकालमेकाग्रचित्ताध्यवसाने, यदाह- [ध्यानशतके]
 “अंतोमुहुत्तमित्तं चित्तावत्थाणमेगवत्थुंमि । छउमत्थाणं ज्ञाणं जोगनिरोहो जिणाणं तु ॥३॥”
 ते एव नामग्राहमाह- आर्तं च रौद्रं चार्तरौद्रे, तत्र ऋतं दुःखं तस्य निमित्तम्, तत्र वा भवम्, ऋते वा पीडिते प्राणिनि भवमार्तम्, तज्ज्ञामनोज्ञानां शब्दरूपरसगन्धस्पर्शलक्षणानां विषयाणां तदाश्रयभूतवायसादिवस्तूनां वा समुपनतानां विप्रयोगप्रणिधानम्, भाविनां वाऽसम्प्रयोगचिन्तनम् (१), एवं शूलशिरोरोगादिवेदनाया अपि विप्रयोगप्रार्थनम् (२), इष्टशब्दादिविषयाणां सातवेदनायाश्चावियोगसम्प्रयोगप्रार्थनम् (३), देवेन्द्रचक्रवर्त्यादिसम्बन्ध्यद्भिप्रार्थनं च (४) ।
 शोकाक्रन्दनस्वदेहताडनविलपनादिलक्षणलक्ष्यं तिर्यग्गतिगमनकारणं विज्ञेयम् ।
 तथा रोदयतीति रुद्र आत्मैव तस्य कर्म रौद्रम्, तदपि सत्त्वेषु वधवेधबन्धनदहनाङ्कनमारणादि-प्रणिधानम् (१), पैशुन्यासभ्यासद्भूतभूतघातादिवचनचिन्तनम् (२), तीव्रकोपलोभाकुलं भूतोपघातपरायणं परलोकापायनिरपेक्षं परद्रव्यहरणप्रणिधानम् (३), सर्वाभिशाङ्कनपरं परोपघातपरायणं शब्दादिविषयसाधकद्रव्यसंरक्षणप्रणिधानम् (४) । उत्सन्नवधादिगम्यं नरकगतिगमनकारणं समवसेयम् । एते च किमित्याह-परिवर्जयन् गुप्तः सन् रक्षामि महाव्रतानि पञ्चेति । तथा-

दुविहं चरित्तधम्मं दुत्रि य ज्ञाणाइ धम्मसुक्काइं ।
 उवसंपन्नो जुत्तो रक्खामि महव्वए पंच ॥४॥

वृ० x x x द्वे च ध्याने प्रणिधाने धर्म्यं शुक्लं च धर्म्यशुक्ले । तत्र श्रुतचरणधर्मादनपेतं धर्म्यं तच्च सर्वज्ञाज्ञानुचिन्तनम् (१), रागद्वेषकषायेन्द्रियवशजन्त्वपायविचिन्तनम् (२), ज्ञानावरणा-



दिशुभाशुभकर्मविपाकसंस्मरणम् (३), क्षिति-वलय-द्वीप-समुद्रप्रभृति-वस्तुसंस्थानादिधर्मालोचनात्मकम् (४)। जिनप्रणीतभावश्रद्धानादिचिह्नगम्यं देवगत्यादिफलसाधकं ज्ञातव्यम् ।

तथा शोधयत्यष्टप्रकारं कर्ममलं शुचं वा शोकं क्लमयत्यपनयतीति निरुक्तविधिना शुक्लम् । एतदपि पूर्वगतश्रुतानुसारि नानानयमतैकद्रव्योत्पत्ति-स्थिति-भङ्गादिपर्यायानुस्मरणादिस्वरूपम् । अवधासम्मोहादिलिङ्गगम्यं मोक्षादिफलप्रसाधकं विज्ञेयम्। शेषं प्राग्वत् ज्ञेयमिति ॥४॥

-पाक्षिकसूत्रे ॥

G पायच्छित्तं विणओ वेयावञ्चं तहेव सज्जाओ ।

ज्ञाणं उस्सग्गोऽवि च अब्भितरओ तवो होइ ॥ २७१ ॥

वृ० x x x 'ज्ञाण' मिति ध्यायते-चिन्त्यते वस्त्वनेनेति ध्यातिर्वा ध्यानम्-अन्तर्मुहूर्तमात्रकाल-मेकाग्रचित्ताध्यवसानम्, यदाहुः- [ध्यानशतके]

“अंतोमुहूर्तमेतत्तं चित्तावत्याणमेगवत्युमि । छउमत्याणं ज्ञाणं जोगनिरोहो जिणाणं तु ॥ ३ ॥” तच्चतुर्था-आर्तरीद्रधर्म्यशुक्लभेदात्, तत्र ऋतं-दुःखं तस्य निमित्तं तत्र वा भवं ऋते वा-पीडिते प्राणिनि भवमार्तम्, तच्चामनोज्ञानां शब्दरूपरसस्पर्शगन्धलक्षणानां विषयाणां तदाश्रयभूतवायसादिवस्तूनां वा समुपनतानां विप्रयोगप्रणिधानं भाविनां वाऽसम्प्रयोगचिन्तनम् १, एवं शूलशिरोरोगादिवेदनाया अपि विप्रयोगसंप्रयोग- प्रार्थनम् २, इष्टशब्दादिविषयाणां सातवेदनायाश्चाविप्रयोगसम्प्रयोगप्रार्थनम् ३, देवेन्द्रचक्रवर्तित्वादिप्रार्थनं च ४। शोकाक्रन्दनस्वदेहताडनविलपनादिलक्षणलक्ष्यं तिर्यग्गतिगमनकारणं विज्ञेयम् १।

तथा रोदयत्यपरानिति रुद्रम्-प्राणिवधादिपरिणत-आत्मैव तस्येदं कर्म रौद्रम्, तदपि सत्त्वेषु वधवेषबन्धनदहना-ङ्गनमारणादिप्रणिधानम् १, पैशून्यासभ्यासद्भूतभूतघातादिवचनचिन्तनम् २, तीव्रकोपलो-भाकुलं भूतोपघातपरायणं परलोकापायनिरपेक्षं परद्रव्यहरणप्रणिधानम् ३, सर्वाभिशङ्कनपरंपरोपघात-परायणशब्दादिविषयसाधकद्रव्यसंरक्षणप्रणिधानं च ४। उत्सन्नवधादिलिङ्गगम्यं नरकगति-गमनकारणमवसेयम् २ ।

तथा धर्मः- क्षमादिदशलक्षणस्तस्मादनपेतं धर्म्यम्, तच्च सर्वज्ञाऽऽज्ञानुचिन्तनम् १, रागद्वेषकषायेन्द्रिय-वशजन्तूनामपायविचिन्तनम् २, ज्ञानावरणादिशुभाशुभकर्मविपाकसंस्मरणम् ३, क्षितिवलयद्वीपसमुद्रप्रभृति-वस्तुसंस्थानादिधर्मालोचनात्मकम् ४। जिनप्रणीतभाव-श्रद्धानादिचिह्नगम्यं देवगत्यादिफलसाधकं ज्ञातव्यम् ३।

तथा शोधयत्यष्टप्रकारं कर्ममलं शुचं वा- शोकं क्लमयति-अपनयतीति निरुक्तविधिना शुक्लम्, एतदपि पूर्वगतश्रुतानुसारिनानानयमतैकद्रव्योत्पत्तिस्थिति-भङ्गादिपर्यायानुस्मरणादिस्वरूपम् ४ अवधासम्मोहादि-लिङ्गगम्यं मोक्षादिफलप्रसाधकं विज्ञेयम् ४। अत्र च धर्मशुक्ले एव तपसी निर्जरार्थत्वात्, नार्तरीद्रे बन्धहेतुत्वादिति ११ ।

—प्रवचनसारोद्धारवृत्तौ ॥



वसायः, ऋते भवमार्तं विल्लष्टमित्यर्थः, हिंसाद्यतिक्रौर्यानुगतं रौद्रम्, श्रुतचरणधर्मानुगतं धर्म्यम्, शोधयत्यष्टप्रकारं कर्ममलं शुचं वा क्लमयतीति शुक्लम्, अमूनि ध्यानानि वर्तन्ते।

अधुना फलहेतुत्वमुपदर्शयति - तत्र ध्यानचतुष्टये अन्त्ये चरमे सूत्रक्रमप्रामाण्याद्धर्मशुक्ले इत्यर्थः, किम् ? निर्वाणसाधने इह निर्वृतिर्निर्वाणं सामान्येन सुखमभिधीयते, तस्य साधने कारणे इत्यर्थः, ततश्च-

- ३] A x x x राज्योपभोगशयनासनवाहनेषु, स्त्रीगन्धमाल्यमणिरत्नविभूषणेषु ।
इच्छाभिलाषमतिमात्रमुपैति मोहाद्, ध्यानं तदार्त्तमिति तत्प्रवदन्ति तज्ज्ञाः ॥ १ ॥
-दशवैकालिक अ.१, हा.वृत्तौ ॥
- B आर्त्तं रौद्रमपध्यानं पापकर्मापदेशिता । x x x ॥ ७३ ॥
वृ० अपकृष्टं ध्यानमपध्यानम्, तदनर्थदण्डस्य प्रथमो भेदः । तच्च द्वेषा - आर्त्तं रौद्रं च, तत्र ऋतं दुःखम्, तत्र भवमार्त्तम्, यदि वा अर्त्तः पीडा याचनं च तत्र भवमार्त्तम् । x x x -योगशास्त्रे, प्र. ३ ॥
- C वृ० उक्तं सप्तमं व्रतमथानर्थदण्डपरिहाराख्यमष्टमम् x x x
स चापध्यान १, पापोपदेश २, हिंस्रप्रदान ३, प्रमादाचरित ४ भेदाच्चतुर्द्धा, तत्रापध्यानम् आर्त्तरौद्रभेदाद् द्विधा- तत्राप्यार्त्तं चतुर्द्धा-अनिष्टशब्दादीनां कालत्रयेऽप्यत्यन्तविप्रयोगचिन्ता १, एवं रोगादिवेदनाया विप्रयोगचिन्ता २, इष्टशब्दादीनां कालत्रयेऽप्यत्यर्थं संयोगाध्यवसायः ३, दिव्यभोगद्विराज्यादि-निदानाध्यवसायश्चेति ४ ।
रौद्रमपि चतुर्द्धा- हिंसानुबन्धि १, मृषानुबन्धि २, स्तेयानुबन्धि ३, विषयसंरक्षणानुबन्धि च ४ । तत्राद्यमतिक्रोधादिना द्वेष्यं प्रति वध-बन्धना-ऽङ्कन-हिंसन-पुरदेशभङ्गादिचिन्ता १, द्वितीयं पिशुनासभ्यासद्भूतघातकादिवाक्प्रणिधानम् २, तृतीयं परस्वहरणचिन्ता ३, तुर्यं शब्दादिविषय-साधनधनरक्षार्थं सर्वेषामविश्वसनेनोपघात एव श्रेयानिति दुर्ध्यानम् ४ ॥
-श्राद्धप्रति. सूत्र, अर्थदीपिकाटीकायाम्, गा. २४ ॥
- ४] A संछेदनैर्दहनभञ्जनमारणैश्च, बन्धप्रहारदमनैर्विनिकृन्तनैश्च ।
यो याति रागमुपयाति च नानुकम्पां ध्यानन्तु रौद्रमिति तत्प्रवदन्ति तज्ज्ञाः ॥ २ ॥
-दशवैकालिक, अ. १. हा. वृत्तौ ॥
- B रोदयत्यपरानिति रुद्रो दुःखहेतुः, तेन कृतं तस्य वा कर्म रौद्रम्।.... ॥ ७३ ॥ -योगशास्त्रे, प्र. ३ ॥
- ५] सूत्रार्थसाधनमहाव्रतधारणेषु, बन्धप्रमोक्षगमनागमहेतुचिन्ता ।
पञ्चेन्द्रियव्युपरमश्च दया च भूते, ध्यानं तु धर्ममिति तत्प्रवदन्ति तज्ज्ञाः ॥ ३ ॥ - दशवै. अ.१, हा. वृत्तौ ॥
- ६] यस्येन्द्रियाणि विषयेषु पराङ्मुखानि, सङ्कल्पकल्पनविकल्पविकारदौषैः ।
योगैः सदा त्रिभिरहो निभृतान्तरात्मा, ध्यानोत्तमं प्रवशुक्लमिदं वदन्ति ॥ ४ ॥... ॥
-दशवैकालिक अ. १, हा. वृत्तौ ॥
- ७] अव. तेषामित्यनेन सूत्रं सम्बध्नाति-



अद्रेण तिरिक्खगई रुद्धज्जाणेण गम्मती नरयं ।

धम्मेण देवलोयं सिद्धिगई सुक्कज्जाणेणं ॥१॥ [द.वै. चूर्णि, अ. १/१]

इति यदुक्तं तदपि न विरुध्यते, देवगति-सिद्धिगत्योः सामान्येन सुखसिद्धेरिति, अथापि निर्वाणं मोक्षस्तथापि पारम्पर्येण धर्मध्यानस्यापि तत्साधनत्वादविरोध इति । तथा भवकारणमार्त-रौद्रे इति तत्र भवन्त्यस्मिन् कर्मवशवर्तिनः प्राणिन इति भवः संसार एव, तथाऽप्यत्र व्याख्यानतो विशेषप्रतिपत्तेस्तिर्यग्रकभवग्रह इति गाथार्थः ॥५॥

मू० परे मोक्षहेतू ॥ १-३० ॥

भा० तेषां चतुर्णां ध्यानानां परे धर्म्य-शुक्ले मोक्षहेतू भवतः ।

पूर्वे त्वार्तरौद्रे संसारहेतू इति ॥ ३० ॥

वृ० तेषां चतुर्णामित्यादि । णिनि प्रस्तुतानि ध्यानानि तेषामार्त-रौद्र-धर्म-शुक्लानां चतुर्णां ध्यानानां सूत्रसन्निवेशमाश्रित्य परे धर्म्य-शुक्ले मोक्षहेतू मुक्तेः कारणतां प्रतिपद्येते । तत्रापि साक्षान्मुक्तेः कारणीभवतः पाश्चात्यौ शुक्लध्यानभेदौ सूक्ष्मक्रियमप्रतिपाति व्युपरतक्रियां वा निवर्ति, धर्म्यध्यानं पुनराद्याभ्यां सह शुक्लभेदाभ्यां पारंपर्येण मोक्षस्य कारणं भवति, न साक्षादिति । ततश्चैतद्धर्म्यध्यानादि देवगतेर्मुक्तेश्च कारणम्, न मुक्तेरेव । अर्थादिदमगम्यमानमाह- पूर्वे त्वार्तरौद्रे संसारहेतू इति । आर्त-रौद्रयोः संसारहेतुत्वैव, न जातुचिन्मुक्तिहेतुता । संसारश्च नारकादिभेदश्चतुर्गतिक इति । परमार्थतस्तु रागद्वेषमोहाः संसारहेतवः । तदनुगतं चार्तरौद्ररूपमपि प्रकृतमरागद्वेषमोहभाजः, अतः संसारपरिभ्रमणहेतुता तयोरिति ॥ ३० ॥ —तत्त्वार्थ. सिद्ध. वृत्तौ ॥

८

अव० अथ ध्यानस्यैव भेदानाह -

कायादि तिहिक्रिककं, चित्तं तिब्ब मउयं च मज्झं च ।

जह सीहस्स गतीओ, मंदा य पुता दुया चैव ॥ १६४२ ॥

वृ० तत् पुनर्दृढाध्यवसायात्मकं चित्तं त्रिधा - कायिकं वाचिकं मानसिकं च । कायिकं नाम यत् कायव्यापारेण व्याक्षेपान्तरं परिहरन्नृपयुक्तो भङ्गकचारणिकां करोति, कूर्मवद्वा संलीनाङ्गोपाङ्ग-स्तिष्ठति । वाचिकं तु 'मयेदशी निरवद्या भाषा भाषितव्या, नेदशी सावद्या' इति विमर्शपुरस्सरं यद्भाषते, यद्वा विकथादिव्युदासेन श्रुतपरावर्तनादिकमुपयुक्तः करोति तद् वाचिकम् । मानसं त्वेकस्मिन् वस्तुनि चित्तस्यैकाग्रता । पुनरेकैकं त्रिविधम् - तीव्रं मृदुकं च मध्यं च । तत्र तीव्रम् - उत्कटम्, मृदुकं च - मन्दम्, मध्यं च - नातितीव्रं नातिमृदुकमित्यर्थः । यथा सिंहस्य गतयस्तिस्त्रो भवन्ति । तद्यथा - मन्दा च पुता च द्रुता चैव । तत्र मन्दा-विलम्बिता, पुता-नातिमन्दा नातित्वरिता, द्रुता च - अतिशीघ्रवेगा ॥ १४६२॥ —बृहत्कल्पसूत्रे ॥



[अथ आर्तध्यानम्]

साम्प्रतं यथोद्देशस्तथा निर्देश इति न्यायादार्तध्यानस्य स्वरूपाभिधानावसरः, तच्च स्वविषय-लक्षणभेदतश्चतुर्द्धा । उक्तं च भगवता वाचकमुख्येन-“आर्तममनोज्ञानां सम्प्रयोगे तद्विप्रयोगाय स्मृतिसमन्वाहारः ॥ वेदनायाश्च ॥ विपरीतं मनोज्ञादीनाम् [मनोज्ञानाम्] ॥ निदानं च ॥” [तत्त्वार्थ, ९/ ३१-३४] इत्यादि । तत्राऽऽद्यभेदप्रतिपादनायाह-

अमणुण्णाणं सदाइविसयवत्थूण दोसमइलस्स ।

धणियं विओगचिंतणमसंपओगाणुसरणं च ॥६॥

अमणु० गाहा ॥ अमनोज्ञानाम् इति मनसोऽनुकूलानि मनोज्ञानि इष्टानीत्यर्थः, न मनोज्ञानि अमनोज्ञानि तेषाम् । केषामिति अत आह-शब्दादिविषयवस्तूनाम्^१ शब्दादयश्च ते^२ विषयाश्च शब्दादिविषयाः, आदिग्रहणाद्दर्णादिपरिग्रहो विषीदन्ति एतेषु सक्ताः प्राणिन इति विषया इन्द्रियगोचरा, वस्तूनि तु तदाधारभूतानि रासभादीनि, ततश्च शब्दादिविषयाश्च वस्तूनि चेति विग्रहस्तेषाम्, किम् ? सम्प्राप्तानां सतां 'धणियं' अत्यर्थं वियोगचिन्तनं विप्रयोगचिन्तेति योगः, कथं नु नाम ममैभिर्वियोगः स्यादिति भावः, अनेन वर्तमानकालग्रहः ।

१] A अव० भा० - अत्राह- किमेषां लक्षणमिति ? । अत्रोच्यते -

वृ० सम्प्रति ध्येयप्रकारा विषयविषयविकल्पनिमित्तभेदेनोच्यन्ते-अत्राहेत्यादि । सम्बन्धो लक्ष्येन येन तल्लक्षणं विलापशोकादि । अमनोज्ञविषयसम्बन्धे क्रन्दति शोचतीति लक्ष्यते आर्तध्यायी ॥

मू० आर्तममनोज्ञानां सम्प्रयोगे तद्विप्रयोगाय स्मृतिसमन्वाहारः ॥ ९-३१ ॥

भा० अमनोज्ञानां विषयाणां सम्प्रयोगे तेषां विप्रयोगार्थं यः स्मृतिसमन्वाहारो भवति तदार्तध्यानमित्याचक्षते ॥ ३१ ॥ किञ्चान्यत्-

वृ० आर्तममनोज्ञानामित्यादि । आर्तशब्दः पूर्ववद् व्याख्येयः । अयं चापरप्रकारः । अर्तिर्थातुर्दुःखार्थः । तस्यार्तिरिति रूपम् । अर्तिश्च-दुःखं शारीरं मानसं चानेकप्रकारम्, तस्यां भवमार्तं ध्यानम् । अमनोज्ञानिष्टाः शब्दादयः तेषां सम्बन्धे इन्द्रियेण सह सम्पर्के सति चतुर्णां शब्द-स्पर्श-रस-गन्धानामेकस्य च योग्यदेशावस्थितस्य द्रव्यादेस्तेन विषयिणा ग्राह्यग्राहकलक्षणे सम्प्रयोगे सति तद्विप्रयोगोयेति । तदित्यमनोज्ञविषयाभिसम्बन्धः । तेषाममनोज्ञानां शब्दादीनां विप्रयोगोऽपगमस्तदर्थं विप्रयोगा-यानिष्टशब्दादिविषयपरिहाराय यः स्मृतिसमन्वाहारस्तदार्तम् । स्मृतिसमन्वाहारो नाम तद्विप्रयोगादेवानुग्रहप्रतिपत्तीच्छया य आत्मनः प्रणिधानविशेषः स समन्वाहारः स्मृतेः कथमहमस्मादमनोज्ञविषयसम्प्रयोगाद् विमुच्येयेति । स्मर्यतेऽनेनेति स्मृतिर्मनोऽभिधीयते ।



तथा सति च वियोगेऽसम्प्रयोगानुस्मरणम् कथमेभिः सदैव सम्प्रयोगाभाव इति, अनेन चानागतकालग्रहः, चशब्दात् पूर्वमपि वियुक्तासंयुक्तयोर्बहुमतत्वेनातीतकालग्रहः ।

किंविशिष्टस्य सत इदं वियोगचिन्तनाद्यत आह-द्वेषमलिनस्य जन्तोरिति गम्यते, तत्राप्तीतिलक्षणो द्वेषस्तेन मलिनस्तस्य तदाक्रान्तमूर्तेरिति गाथार्थः ॥६॥

उक्तः प्रथमभेदः, अधुना द्वितीयमभिधित्सुराह-

तह सूल-सीसरोगाइवेयणाए विजोगपणिहाणं ।
तदसंपओगचिंता तप्पडियाराउलमणस्स ॥७॥

स्मृतिहेतुत्वाद् वा स्मृतिर्मनः । तस्याः स्मृतेः प्रणिधानरूपायाः समन्वाहरणं समन्वाहारः ।
अमनोज्ञविषयविप्रयोगोपाये व्यवस्थापनं मनसो निश्चलमार्तध्यानं केनोपायेन वियोगः
स्यादित्येकतानमनोनिवेशनमार्तध्यानमित्यर्थः ॥ ३१ ॥ —तत्त्वार्थ. सिद्ध. वृत्तौ ॥

B ज्वलन-वन-विषास्त्रव्यालशार्दूलदैत्यैः, स्थलजलबिलसत्त्वैर्दुर्जनारातिभूपैः ।
स्वजनधनशरीरध्वंसिभिस्तैरनिष्टैर्भवति यदिह योगादाद्यमार्त्तं तदेतत् ॥ २५ ॥

तथा चरस्थिरैर्भावै-रनेकैः समुपस्थितैः ।
अनिष्टैर्यन्मनः क्लिष्टं, स्यादार्त्तं तत्प्रकीर्तितम् ॥ २६ ॥

श्रुतैर्दृष्टैः स्मृतैर्ज्ञातैः, प्रत्यासत्तिं च संसृतैः ।
योऽनिष्टार्थैर्मनःक्लेशः, पूर्वमार्त्तं तदिष्यते ॥ २७ ॥

अशेषानिष्टसंयोगे, तद्वियोगानुचिन्तनम् ।
यत्स्यात्तदपि तत्त्वज्ञैः, पूर्वमार्त्तं प्रकीर्तितम् ॥ २८ ॥ —ज्ञानार्णवे, सर्ग-२५ ॥

C विषदहनवनभुजङ्गमहरिशस्त्रारातिमुख्यदुर्जावैः ।
स्वजनतनुघातकृद्भिः सह योगेनार्त्तमाद्यं च ॥ ७१ ॥

श्रुतैर्दृष्टैः स्मृतैर्ज्ञातैः, प्रत्यासत्तिसमागतैः ।
अनिष्टार्थैर्मनःक्लेशे, पूर्वमार्त्तं भवेत्तदा ॥ ७२ ॥ —ध्यानदीपिकायाम् ॥

२ पूर्वमपि वियुक्तासंयुक्तयोर्बहुमतत्वेनेत्यादि । यदतीतकाले ममामुकः संयुज्य वियुक्तः आदित एव वा न संयुक्तस्तत्सुन्दरमभूद् इत्यतीतमनुमोदमानस्यातीतकालविषयमप्यार्त्तं भवतीति ।
—आवश्यकटिप्पनके ॥



तह० गाहा ॥ तथा इति धणियम्-अत्यर्थमेव, शूल-शिरोरोगवेदनाया इत्यत्र शूल-शिरोरोगौ प्रसिद्धौ, आदिशब्दाच्छेषरोगातङ्कपरिग्रहः, ततश्च शूल-शिरोरोगादिभ्यो वेदना शूल-शिरोरोगादिवेदना, वेद्यत इति वेदना तस्याः, किम् ? वियोगप्रणिधानं वियोगे दृढाध्यवसाय इत्यर्थः, अनेन वर्तमानकालग्रहः ।

अनागतमधिकृत्याह-तदसम्प्रयोगचिन्ता इति तस्याः-वेदनायाः कथञ्चिदभावे सत्यसम्प्रयोगचिन्ता-कथं पुनर्ममानया आयत्यां सम्प्रयोगो न स्यात् ? इति, चिन्ता चात्र ध्यानमेव गृह्यते, अनेन च वर्तमानानागतकालग्रहेणातीतकालग्रहोऽपि कृत एव वेदितव्यः, तत्र च भावनाऽनन्तरगाथायां कृतैव ।

किंविशिष्टस्य सत इदं वियोगप्रणिधानाद्यत आह-तत्प्रतिकारे वेदनाप्रतिकारे चिकित्सायामाकुलं व्यग्रं मनः अन्तःकरणं यस्य स तथाविधस्तस्य, वियोगप्रणिधानाद्यार्त-ध्यानमिति गाथार्थः ॥७॥

उक्तो द्वितीयो भेदः, अ^bधुना तृतीयमुपदर्शयन्नाह-

इदृणं विसयाईण वेयणाए य रागरत्तस्स ।

अवियोगऽज्झवसाणं तह संजोगाभिलासो य ॥८॥

- १ A अव० प्रकारान्तरमन्यदस्यार्तस्यास्तीत्याह-
 मू० वेदनायाश्च ॥ ९-३२ ॥
 वृ० वेदनं-वेदनाया अनुभवः । अनन्तरसूत्रमनुवर्तते तदभिसम्बन्धन् भाष्यकृदाह-
 भा० वेदनायाश्चामनोज्ञायाः सम्प्रयोगे तद्विप्रयोगाय स्मृतिसमन्वाहार आर्तमिति ॥ ३२ ॥
 किञ्चान्यत् -
 वृ० वेदनाया अमनोज्ञाया इत्यादि । सुखा दुःखा चोभयी वेदना । तत्रामनोज्ञायाः सम्प्रयोगे वेदनायाः प्रकुपितपवनपित्तश्लेष्मसन्निपातनिमित्तेरुपजातायाः शूलशिरःकम्पज्वराक्षिश्रवणदशनादिकायास्तद्विप्रयोगाय स्मृतिसमन्वाहारो ध्यानमार्तमेष द्वितीयो विकल्पः । —तत्त्वार्थ. सिद्ध. वृत्तौ ॥
- B कासश्वासभगन्दरोदरजराकुष्ठतिसारज्वरैः,
 पित्तश्लेष्मरूत्प्रकोपजनितै रोगैः शरीरान्तकैः ।
 स्यात्सत्त्वप्रबलैः प्रतिक्षणभवैर्यद् व्याकुलत्वं नृणाम्;
 तद्रोगार्तमनिन्दितैः प्रकटितं दुर्वारदुःखाकरम् ॥ ३२ ॥
 स्वल्पानामपि रोगाणां, माभूत्स्वप्नेऽपि सम्भवः ।
 ममेति या नृणां चिन्ता, स्यादार्तं तत्तृतीयकम् ॥ ३३ ॥ —ज्ञानार्णव सर्ग-२५ ॥
- C अल्पानामपि रोगाणां, मा भूत्स्वप्नेऽपि सङ्गमः ।
 ममेति या नृणां चिन्ता, स्यादार्तं तत्तृतीयकम् ॥ ७६ ॥ —ध्यानदीपिकायाम् ॥



इष्टाणं० गाहा ॥ इष्टानां मनोज्ञानां विषयादीनामिति विषयाः पूर्वोक्ताः, आदिशब्दाद् वस्तुपरिग्रहः, तथा वेदनायाश्च इष्टाया इति वर्तते, किम्? अवियोगाध्यवसानमिति योगः, अविप्रयोगदृढाध्यवसाय इति भावः, अनेन वर्तमानकालग्रहः।

तथा संयोगाभिलाषश्चेति तत्र तथेति धणियमित्यनेनात्यर्थप्रकारोपदर्शनार्थः, संयोगाभिलाषः-कथं ममैभिर्विषयादिभिरायत्यां सम्बन्ध इतीच्छा, अनेन किलानागतकालग्रह इति वृद्धा व्याचक्षते, चशब्दात् पूर्ववदतीतकालग्रह इति ।

किंविशिष्टस्य सत इदमवियोगाध्यवसानाद्यत आह - रागरक्तस्य, जन्तोरिति गम्यते, तत्राभिष्वङ्गलक्षणो रागस्तेन रक्तस्य तद्भावितमूर्तेरिति गाथार्थः ॥८॥

१] A अव० किञ्चान्यदित्यार्तप्रकारान्तरं दर्शयति-

मू० विपरीतं मनोज्ञानाम् ॥ ९-३३ ॥

भा० मनोज्ञानां विषयाणां मनोज्ञायाश्च वेदनाया विप्रयोगे तत्सम्प्रयोगाय स्मृतिसमन्वाहार आर्त्तम् ॥ ३३ ॥ किञ्चान्यत्-

वृ० मनोज्ञा अभिरुचिता इष्टां प्रीतिहेतवस्तेषां विपरीतं संयोजनं कार्यम् । मनोज्ञानामित्यादि । मनोज्ञानां विषयाणां वेदनायाश्च मनोज्ञाया विपरीतप्रधानार्थाभिसम्बन्धो विपरीतशब्देन क्रियत इत्याह- विप्रयोगे तत्सम्प्रयोगायेत्यादि । तत्सम्प्रयोगार्थस्तत्सम्प्रयोगाय सम्प्रयोगप्रयोजनः स्मृतेः समन्वाहारः । कथं नु नाम भूयोऽपि तैः सह मनोज्ञविषयैः सम्प्रयोगः स्यान्ममेति । एवं प्रणिधत्ते दृढं मनस्तदप्यार्त्तमिति ॥ ३३ ॥ -तत्त्वार्थ. सिद्ध. वृत्तौ ॥

B इष्टविषयोपनीतं ध्यानमेव सर्वकार्यकरमित्युक्तं निराकर्तुमाह-

इडुविसयाणुगाण य, ज्ञाणं कलुसाहमं विणिद्धिडुं ।

सूअगडे मंसद्धिअ-जीवाणं मच्छज्ञाणं व ॥ ६१ ॥

वृ० 'इडुविसय'ति । इष्टविषयानुगानां च मनोज्ञभोजनादिविषयासक्तानां च ध्यानं कलुषाधमम् आर्त्तरौद्ररूपतया मलिनं चाधमं तद् विनिर्दिष्टं प्रतिपादितं सूत्रकृते द्वितीयाङ्के मांसार्थिनां जीवानां मत्स्यध्यानमिव, विषयस्वाभाव्यादेव हीष्टविषयप्राप्तिर्धर्मध्यानं प्रतिबन्धात्यधमं चाधत्ते, विषयद्वेषजनितं वैराग्यं विनाऽर्थप्राप्त्यापीच्छानिवृत्त्यसिद्धेरध्यात्ममतपरीक्षायां व्यवस्थापितत्वात् । तथा च मनोज्ञभोजनादिसेविनामनभ्यस्तचरणानां ध्यानमप्यशुभमेवेति भावः, तथा च सूत्रकृतग्रन्थः-

"तमेव अविजाणंता, अबुद्धा बुद्धमाणिणो । बुद्धामु त्ति य मण्णंता, अंतए ते समाहिए ॥१॥

ते य बीओदगं चेव, तमुद्धिस्स जयं कडं । भुञ्जा ज्ञाणं ज्ञियार्यंति, अखेअण्णाऽसमाहिआ ॥२॥

जहा ढंका य कंका य, कुल्ला मणुका सिही । मच्छेसणं ज्ञियार्यंति, ज्ञाणं ते कलुसाहमं ॥३॥

एवं तु समणा वेगे, मिच्छद्धिड्डी अणारिआ । विसएसणं ज्ञियार्यंति, कंका वा कलुसाहमा ॥४॥"

इति ॥६१॥



उक्तस्तृतीयो भेदः, साम्प्रतं चतुर्थमभिधित्सुराह-

एतदेव भावयति—

घरखित्तनयरगोउलदासाईणं परिग्गहो जेसिं ।

गारवतियरसिआणं सुद्धं झाणं कओ तेसिं ॥६२॥

वृ० 'घर' त्ति । गृहक्षेत्रनगरगोकुलदासादीनां येषां शाक्यादीनां परिग्रहस्तेषां गारवत्रिकरसिकानाम् ऋद्धिरससातगौरवासक्तमनसां सङ्गभक्तादिक्रियया मनोज्ञं भोजनमवाप्य तदवाप्तिकृते आर्त्तध्यानं ध्यायतां कृतः शुद्धं धर्म्यं ध्यानं स्यात्, तदुक्तम्—

“ग्रामक्षेत्रगृहादीनां, गवां प्रेष्यजनस्य च ।

यस्मिन् परिग्रहो दृष्टो, ध्यानं तत्र कृतः शुभम् ॥१॥” इति ॥ ६२॥

गिहिदिसबंधरयाणं, असुद्धआहारवसइसेवीणं ।

पासत्थाणं झाणं, नियमेणं दुग्गइनियाणं ॥६३॥

वृ० 'गिहि' त्ति । गृहिणां यो दिग्बन्धः स्वायत्तकरणं यद्वलात्तेषां तत्पुत्रादीनां च संविग्नानां समीपे धर्मोपदेशश्रवणप्रब्रज्यादानादिकं निषिध्यते तत्र प्रवचनप्रतिषिद्धेऽपि रतानाम् आसक्तानाम् अशुद्धाहारवसतिसेविनां पार्श्वस्थानां ध्यानं नियमेन दुर्गतिनिदानम्, आर्त्तरोद्ररूपत्वादिति ॥६३॥ इष्टविषयानुगानां नास्त्येव शुभध्यानमित्युक्तम्, अतस्तद्विरक्तानामेव तत्सम्भवतीत्याह—

विसयविरत्तमईणं, तम्हा सव्वासवा णियत्ताणं ।

झाणं अकिंचणाणं, णिसग्गओ होइ णायव्वं ॥६४॥

वृ० 'विसय' त्ति । तस्माद् उक्तहेतोर्विषयविरक्तमतीनां सर्वाश्रवान्निवृत्तानाम् अकिञ्चनानाम् परद्रव्यप्रतिबन्धत्यागेनात्मस्वभावाचरणप्रतिबन्धानां निसर्गतः स्वभावतः ध्यानं धर्मशुक्लक्षणं ज्ञातव्यं भवति, गगनेऽध्रनिवृत्तौ विधोस्तेज इव विषयनिवृत्तावात्मनो ध्यानस्य स्वतः प्रसरणशीलत्वादिति ॥६४॥

—गुरुतत्त्वविनिश्चये, उल्लास-४ ॥

C राज्येश्वर्यकलत्रपुत्रविभवक्षेत्रस्वभोगात्यये,

चित्तप्रीतिकरप्रशस्तविषयप्रध्वंसभावेऽथवा ।

सत्रासभ्रमशोकमोहविवशैर्यं चिन्त्यतेऽहर्निशम्,

तत्स्यादिष्टवियोगजं तनुमतां ध्यानं मनोदुःखदम् ॥ ७३ ॥

दृष्टश्रुतानुभूतैस्तैः, पदार्थैश्चित्तरञ्जकैः ।

वियोगे यन्मनःक्लेशः, स्यादार्त्तं चेष्टहानिजम् ॥ ७४ ॥

मनोज्ञवस्तु विध्वंसे, पुनस्तत्सङ्गमार्थिभिः ।

क्लिश्यन्ते यत् तदेतत्स्याद्, द्वितीयार्त्तस्य लक्षणम् ॥ ७५ ॥—ज्ञानार्णवे ध्यानदीपिकायां च ॥

D ममत्वपरिणामलक्षणा मूर्च्छा, ममत्वपरिणामश्च नाज्ञानलक्षणाः, तस्य ज्ञानादेव नाशात्, किन्तु प्राप्तेष्ट-वस्त्ववियोगाध्यवसानाऽप्राप्ततदभिलाषलक्षणार्त्तध्यानस्वरूपः ॥—अध्यात्ममतपरीक्षायाम्, गा. ६ ॥



देविंद-चक्रवट्टित्तणाङ्गुण-रिद्धिपैत्थणामईयं ।

अहमं नियणचिंतणमण्णाणाणुगयमच्चंतं ॥१॥

देविंद० गाहा ॥ दीव्यन्तीति देवाः-भवनवास्यादयस्तेषामिन्द्राः-प्रभवो देवेन्द्राः चमरादयस्तथा चक्रं-प्रहरणं तेन विजयाधिपत्ये वर्तितुं शीलमेषामिति चक्रवर्तिनो भरतादयः, आदिशब्दाद् बलदेवादिपरिग्रहः, अमीषां गुणबद्धी देवेन्द्रचक्रवर्त्यादिगुणबद्धी, तत्र गुणाः सुररूपादयः, ऋद्धिस्तु विभूतिः, तत्रार्थनात्मकं तद्याञ्चामयमित्यर्थः,

- १ A अव. किञ्चान्यदिति तुरीयमार्तप्रकारं दर्शयति—
 मू० निदानं च ॥ १-३४ ॥
 वृ० निपूर्वाद् दातेर्लवनार्थस्य ल्युटि रूपम् । निदायते-लूयते लुप्यते येनात्महितमैकान्तिकात्यन्तिकानाबाध-सुखलक्षणं तन्निदानमिति । चशब्दः समुच्चये । एष चार्तप्रकार इत्यर्थः ।
 भा० कामोपहतचित्तानां पुनर्भवविषयसुखगृद्धानां निदानमार्तध्यानं भवति ॥ ३४ ॥
 वृ० कामोपहतचित्तानामित्यादि । काम इच्छाविशेषः शब्दाद्युपयोगविषयः । अथवा मदनः काम-श्चिरमुग्रतपोनिष्ठाय कर्मक्षणक्षमदीर्घदर्शितया खल्वस्य विनश्वरस्यावितृप्तिकारिणः सुरमनुजसुखैश्वर्य-सौभाग्यादेः कृते तत्रैव कृतदृढप्रणिधाना बह्वविनश्वरं सतततृप्ति-कारणमुक्तिसुखमनुपममवमन्य, प्रवर्तमानाः कामोपहतचेतसः पुनर्भवविषयगृद्धा विदधति यन्निदानं तदारतध्यानं निदानरूपम् । एष एवार्थो विभक्त्यन्तरेण प्रतिपादितः । कामोपहतचित्तानां पुनर्भवविषयसुखगृद्धानां निदानमार्तध्यानं भवतीति । तस्य एतस्य x x x —तत्त्वार्थ. सिद्ध. वृत्तौ ॥
- B भोगा भोगीन्द्रसेव्यास्त्रिभुवनजयिनी रूपसाम्राज्यलक्ष्मी, राज्यं क्षीणारिचक्रं विजितसुखधूलास्य-लीलायुवत्यः । अन्यञ्चानन्दभूतं कथमिह भवतीत्यादि चिन्तासुभाजाम्; यत्तद्भोगार्तमुक्तं परमगुणधरैर्जन्मसन्तानमूलम् ॥ ३४ ॥
 पुण्यानुष्ठानजातैरभिलषति पदं यज्जिनेन्द्रामरणाम्,
 यद्वा तैरेव वाञ्छत्यहितकुलकुजच्छेदमत्यन्तकोपात् ।
 पूजा-सत्कार-लाभप्रभृतिकमथवा याचते यद्विकल्पैः;
 स्यादार्तं तन्निदानप्रभवमिह नृणां दुःखदावोग्रधाम ॥ ३५ ॥
 इष्टभोगादिसिद्धार्थं, रिपुघातार्थमेव वा ।
 यन्निदानं मनुष्याणाम्, स्यादार्तं तत्तुरीयकम् ॥ ३६ ॥ —ज्ञानार्णवे, सर्ग. २५ ॥
- C राज्यं सुरेन्द्रता भोगाः, खगेन्द्रत्वं जयश्रियः । कदा मेऽमी भविष्यन्ति, भोगार्तं चेति सङ्गतम् ॥ ७७ ॥
 पुण्यानुष्ठानजातैरभिलषति पदं यज्जिनेन्द्रामरणाम्,
 यद्वा तैरेव वाञ्छत्यहितजनकुलच्छेदमत्यन्तकोपात् ।



किं तत् ? अर्धमं जघन्यं निदानचिन्तनं निदानाध्यवसायः, अहमनेन तपस्त्यागादिना देवेन्द्रः स्यामित्यादिरूपः, आह - किमितीदमधमम् ? उच्यते - यस्मादज्ञानानुगतमत्यन्तम्, तथा च नाज्ञानिनो विहाय सांसारिकेषु सुखेष्वन्येषामभिलाष उपजायते, उक्तं च—
 “अज्ञानान्धाश्चटुलवनितापाङ्गविक्षेपितास्ते,
 कामे सक्तिं दधति विभवाभोगतुङ्गार्जने वा ।
 विद्वच्चित्तं भवति हि महन्मोक्षकाङ्क्षैकतानम्,
 नाल्पस्कन्धे विटपिनि कषत्यंसभित्तिं गजेन्द्रः ॥१॥” [] इति गाथार्थः ॥१॥
 उक्तश्चतुर्थभेदः, साम्प्रतमिदं यथाभूतस्य भवति यद्वर्द्धनं चेदमिति तदेतदभिधातुकाम आह—

एयं चउव्विहं राग-दोस^b-मोहं कियस्स जीवस्स ।
 अट्टज्झाणं संसारवद्धणं तिरियगइमूलं ॥१०॥

एयं० गाथा ॥ एतद् अनन्तरोदितं चतुर्विधं चतुष्प्रकारं राग-द्वेष-मोहाङ्कितस्य रागादिलाञ्छितस्येत्यर्थः, कस्य ? जीवस्य ^cआत्मन आर्तध्यानमिति, ^dगाथाचतुष्टय-स्यापि क्रिया, किंविशिष्टमिदमिति ? अत आह-संसारवर्द्धनमोघतस्तिर्यग्गतिमूलं विशेषत इति गाथार्थः^e ॥१०॥

पूजा-सत्कार-लाभादिकसुखमथवा याचते यद्विकल्पैः,

स्यादार्त्तं तन्निदानभवमिह नृणां दुःखदं ध्यानमार्त्तम् ॥७८॥ —ध्यानदीपिकायाम् ॥

२

मू० जीवितमरणाशंसा मित्रानुरागसुखानुबन्धनिदानकरणानि ॥७-३२॥

वृ० x x x निदानकरणमिति । निदानम् अवखण्डनं तपसश्चारित्रस्य वा, यदि अस्य तपसो ममास्ति फलं ततो जन्मान्तरे चक्रवर्ती स्यामर्धभरताधिपतिर्महामण्डलिकः सुभगो रूपवानित्यादि ।

एतञ्चात्यन्ताधममनन्तसंसारानुबन्धित्वात् परित्याज्यम् । —तत्त्वार्थ. सिद्ध. वृत्तौ ॥

१

A चत्तारि ज्ञाणा पं x x x अट्टे ज्ञाणे चउव्विहे पं. तं. अमणुन्नसंपओगपउत्ते तस्स विप्पओगसतिसमण्णागते यावि भवति १, मणुन्नसंपओगसंपउत्ते तस्स अविप्पओगसतिसमण्णागते यावि भवति २, आयंकसंपओगसंपउत्ते तस्स विप्पओगसतिसमण्णागते यावि भवति ३, परिजुसितकामभोगसंपओगसंपउत्ते तस्स अविप्पओगसतिसमण्णागते यावि भवति ४ x x x ॥

— स्था. सू. २४७, भग. सू. ८०३, औप. सू. २० ॥

वृ० सुगमं चैतन्नवरं-ध्यातयो ध्यानानि, x x x तत्र ऋतं दुःखं तस्य निमित्तं तत्र वा भवम् ऋते वा पीडिते भवमार्त्तं ध्यानं-दृढोऽध्यवसायः, हिंसाद्यतिक्रौर्यानुगतं रौद्रम्, श्रुतचरणधर्मादनपेतं धर्म्यम्, शोधयत्यष्टप्रकारं कर्ममलं शुचं वा क्लमयतीति शुक्लम्, चउव्विहे ति चतस्रो विधा-भेदा यस्य तत्तथा, अमनोज्ञस्य अनिष्टस्य, असमणुन्नस्य ति पाठान्तरे अस्वमनोज्ञस्य-अनात्मप्रियस्य शब्दादिविषयस्य तत्साधनवस्तुनो वा सम्प्रयोगः सम्बन्धस्तेन सम्प्रयुक्तः सम्बद्धः अमनोज्ञसम्प्रयोगसम्प्रयुक्तोऽस्व-



मनोज्ञसम्प्रयोगसम्प्रयुक्तो वा य इति गम्यते तस्येति अमनोज्ञशब्दादेर्विप्रयोगाय विप्रयोगार्थं स्मृतिश्चिन्ता तां समन्वागतः समनुप्राप्तो भवति यः प्राणी सोऽभेदोपचारादार्त्तमिति, चापीतिशब्द उत्तरविकल्पापेक्षया समुच्चयार्थः, अथवा अमनोज्ञसम्प्रयोगसम्प्रयुक्तो यः प्राणी तस्य प्राणिनो विप्रयोगे प्रक्रमादमनोज्ञशब्दादिवस्तूनां वियोजने स्मृतिश्चिन्तनं तस्यां समन्वागतं समागमनं समन्वाहारो विप्रयोगस्मृतिसमन्वागतम्, चापीति तथैव, भवति आर्त्तध्यानमिति प्रक्रमः, अथवा अमनोज्ञ-सम्प्रयोगसम्प्रयुक्ते प्राणिनि तस्येति अमनोज्ञशब्दादेर्विप्रयोगस्मृतिसमन्वागतमार्त्तध्यानमिति, उक्तं च-
 -“आर्त्तमनोज्ञानां सम्प्रयोगे तद्विप्रयोगाय स्मृतिसमन्वाहारः” [तत्त्वार्थ० ९/३१] इति प्रथममेवमुत्तरत्रापि, नवरं मनोज्ञं वल्लभं धनधान्यादि अविप्रयोगः अविप्रयोग इति द्वितीयमार्त्तमिति, तथा आतङ्को-रोग इति तृतीयम्, तथा ‘परिजुसिय’ति निषेविताः ये कामाः कमनीयाः भोगाः शब्दादयोऽथवा कामौ शब्दरूपे भोगाः गन्धरसस्पर्शाः कामभोगाः कामानां वा-शब्दादीनां यो भोगस्तैस्तेन वा सम्प्रयुक्तः, पाठान्तरे तु तेषां तस्य वा सम्प्रयोगस्तेन सम्प्रयुक्तो यः स तथा, अथवा ‘परिजुसिय’ति परिक्षीणो जरादिना स चासौ कामभोगसम्प्रयुक्तश्च यस्तस्य तेषामेवाविप्रयोगस्मृतेः समन्वागतः समन्वाहारः, तदपि भवत्यार्त्तध्यानमिति चतुर्थम्, द्वितीयं वल्लभधनादिविषयं चतुर्थं तत्सम्पाद्यशब्दादिभोगविषयमिति भेदोऽनयोर्भावनीयः, शास्त्रान्तरे तु द्वितीयचतुर्थयोरेकत्वेन तृतीयत्वम्, चतुर्थं तु तत्र निदानमुक्तम्, उक्तं च- [ध्यानशतके]

“अमणुव्राणं सदाइविसयवत्थूण दोसमइलस्स । धणियं वियोगिंचितणमसंपओगाणुसरणं च ॥६॥
 (वस्तूनि-शब्दादिसाधनानि दोसोत्ति द्वेषः)
 तह सूलसीसरोगाइवेयणाए विओगपणिहाणं । तयसंपओगिंचिता तप्पडियाराउलमणस्स ॥७॥
 इड्डाणं विसयाईण वेयणाए य रागरत्तस्स । अविओगज्जवसाणं तह संजोगाभिलासो य ॥८॥
 देविंदचक्कवट्टित्ताणुणरिद्धिपत्थणामइअं । अहमं नियाणिंचितणमत्राणाणुगयमच्चंतं ॥९॥ इति... ॥
 -स्थानाङ्गसूत्रवृत्तौ ॥

B तत्थ संखेवतो अट्टं चउव्विहं-

अमणुण्णाणं संजोगाणं वियोगं चिंतेति-काए वेलाए विमुञ्जेज्जामि ?, अणागतेऽवि असंप्रयोगाणुसरणं, अतीतेऽवि वियोगं बहु मण्णति (१)
 एवं बीयं मणुण्णाणं वियोगं नेच्छति (२)
 एवं ततियं आयंकस्स केण उवाएण सचित्तादिणा दव्वजातेण तिगिच्छं करेमिति चिंतेति (३)
 चउत्थं परिहीणो वित्तेण तं पत्थेंतो वित्तं ज्ञायति, दुब्बलो थेरो असमत्थो वा भोत्तुं आहारं इत्थिं वा कदा भुंजेज्जामिति य चिंतेति (४)। गाहाओ—
 अमणुण्णसंपयोगे मणुण्णवग्गस्स विप्पओगे वा । वियणाए अभिभूतो परइड्डीओ य दट्टणं ॥ १॥
 सदा रूवा गंधा रसा य फासा य जे तु अमणुण्णा । बंधववियोगकाले अट्टज्जाणं झियार्यति ॥ २॥
 एवं मणुण्णविसए इड्डीओ चक्कवट्टिमाणदीणं । गहिते विमिहतमनसे पत्थेमाणे झियाएज्जा ॥ ३॥
 भित्तयनातिवियोगे वित्तविण्णासे तह य गोमहिसे । अट्टं ज्ञाणं ज्ञायति परितप्पंते सिदंते य ॥ ४॥
 किण्हा नीला काऊ अट्टज्जाणस्स तिण्णि लेसाओ । उव्वज्जति तिरिएसुं भावेण य तारिसेणं तु ॥ ५॥
 अट्टं ज्ञाणं झियायंतो, किण्हेसाए वट्टती । उक्किट्टुगमि ठाणंमि, अचरिन्ती असंजतो ॥ ६॥
 अट्टं ज्ञाणं झियायंतो, नील्लेसाए वट्टती । मज्झिण्णमि ठाणंमि, अचरिन्ती असंजतो ॥ ७॥
 अट्टं ज्ञाणं झियायंतो, काऊलेसाए वट्टती । कण्णिट्टुगमि ठाणंमि, अचरिन्ती असंजतो ॥ ८॥



तिव्वकोधोदयाविट्टो, किण्हलेसाणुरंजितो । अट्टं ज्ञाणं झियायंतो तिरिक्खत्तं निगच्छती ॥ ९ ॥
एवं चत्तारिवि कसाया भाणितव्वा ।

मज्झिमकोधोदयाविट्टो, नील्लेसाणुरंजितो । अट्टं ज्ञाणं झियायंतो, तिरिक्खत्तं निगच्छति ॥ १० ॥
एवं चत्तारिवि कसाया ।

मंदकोधोदयाविट्टो, काउलेसाणुरंजितो । अट्टज्झाणं झियायंतो, तिरिक्खत्तं निगच्छति ॥ ११ ॥
एवं चत्तारिवि कसाया ।

— आवश्यकचूर्णौ ॥

- C वृ० x x x अप्रशस्तश्च आत्मपरिणामो द्विविधः आर्त-रौद्रभेदात् । आमुहूर्तस्थायी आक्रन्दन-विलपन-परिदेवन-शोचन-परविभवविस्मय-विषयसङ्गादिकश्च स्वसंवेद्य आत्मनः अनुमेयश्च परेषाम्, क्लिष्टः परिणामविशेष आर्तध्यानशब्दवाच्यो बाह्यः आभ्यन्तरश्च, अमनोज्ञसंप्रयोगानुत्पत्त्यध्यवसानम् उत्पन्नस्य च विनाशाध्यवसायः मनोज्ञसंप्रयोगस्य उत्पत्तिकल्पनाध्यवसायः उत्पन्नस्य अविनाश-संकल्पाध्यवसानम् इत्येतत् चतुर्विधमार्तध्यानम् । अमनोज्ञसंप्रयोगश्च बाह्याध्यात्मजत्वेन द्विधा । शीता-ऽऽतप-व्यालादिजनितो बाह्यः । वात-पित्त-श्लेष्मादिप्रादुर्भूतोऽभ्यन्तरः शारीरः, भय-विषादा-ऽरति-शोक-जुगुप्सा-दौर्मनस्यादिप्रभवो मानसः । अयममनोज्ञसंप्रयोगः कथं नाम मे न संपद्यत इति सङ्कल्पप्रबन्धः । आर्तध्यानं कृष्ण-नील-कापोतलेश्याबलाधायकं प्रमादाधिष्ठानम् आप्रमत्तगुणस्थानात् तिर्यग्-मनुष्यगतिनिर्वर्तकम् उत्कर्षोऽपकर्षभेदात् क्षायोपशामिकभावरूपं परोक्षज्ञानरूपत्वात् । x x x ॥६३॥

— सम्मतिवृत्तौ, का. ३ ॥

- D परिचत्तअट्टरूढे मणंमि समभावभाविए सम्मं ।

वरधम्मसुक्कझाणाण संकमो रुंकमो होइ मणगुत्ती ॥४८४॥

वृ० x x x परित्यक्तार्तरौद्रे । तत्रार्तं चतुर्द्धा-अमनोज्ञानां शब्दादिविषयवस्तूनां सम्प्रयोगे तद्विप्रयोगाय स्मृतिसमन्वाहारः । कथं नु नाम ममैभिर्वियोगः स्यादिति चिन्तनं प्रथमो भेदः । तथा द्यूते शीर्षादिवेदनाघाताद् विप्रयोगप्रणिधानम्, कथं पुनर्ममानया आयत्यां सम्प्रयोगो न स्यादित्यनागताध्यवसायात् प्रतीकाराकुलत्वं च द्वितीयः । तथा इष्टानां शब्दादिविषयाणां सम्प्रयोगे तदविप्रयोगचिन्तनम्, कथं ममैभिर्मनोज्ञविषयादिभिरायत्यां सम्बन्धः स्यादिति योगाभिलाषश्च तृतीयः । तथा देवेन्द्रचक्रवर्त्यादीनां स्वरूपादिगुणावभूतिप्रार्थनात्मकम्, अहमनेन तपस्त्यागादिना देवेन्द्रश्चक्रवर्ती वा स्यामित्यधमं निदानचिन्तनं चतुर्थः । x x x ॥४८४॥

— हितोपदेशवृत्तौ ॥

- E रागद्वेषपरिगतो मिथ्यात्वोपहतकलुषया दृष्ट्या ।

पञ्चाश्रवमलबहुलार्तरौद्रतीव्राभिसन्धानः ॥२०॥

वृ० x x x आर्तं चतुर्धा । अमनोज्ञविषयसंप्रयोगे सति तद्वियोगैकतानः, तथा सद्देवनायाः, तथा मनोज्ञविषयसंप्रयोगे तदविप्रयोगैकतानश्चित्तनिरोधस्तृतीयमार्तम्, चक्रवर्त्यादीनामृद्धदर्शनान्ममाप्यमुष्य तपसः फलमेवंविधमेव स्यादन्यजन्मनीति चित्तनिरोधश्चतुर्थमार्तं निदानकरणमात्रमिति । ऋतमिति दुःखं संक्लेशस्तत्र भवमार्तमिति x x x ॥२०॥

— प्रशमरतिवृत्तौ ॥

- F शब्दादीनामनिष्ठानाम्, वियोगासम्प्रयोगयोः ।

चिन्तनं वेदनायाश्च, व्याकुलत्वमुपेयुषः ॥४॥

इष्टानां प्रणिधानं च, सम्प्रयोगावियोगयोः ।

निदानचिन्तनं पाप-मार्तमित्यं चतुर्विधम् ॥५॥

— अध्यात्मसारे, अ. १६ ॥

- G प्रिययोगा-ऽप्रियायोग-पीडा-लक्ष्मीविचिन्तनम् ।

आर्तं चतुर्विधं ज्ञेयं तिर्यग्गतिनिबन्धनम् ॥११॥

— अमि. श्रावकाचारे, परि. १५ ॥



आह—साधोरपि शूलवेदनाभिभूतस्यासमाधानात् तत्प्रतिकारकरणे च तद्विप्रयोगप्रणिधानापत्तेस्तथा तपःसंयमासेवने च नियमतः सांसारिकदुःखवियोगप्रणिधाना-
दार्तध्यानप्राप्तिरिति ? अत्रोच्यते - रागादिवशवर्तिनो भवत्येव, न पुनरन्यस्येति, आह च
ग्रन्थकारः—

मज्झत्थस्स उ मुणिणो सकम्मपरिणामजणियमेयंति ।
वत्थुस्सहा^aवचिंतणपरस्स ^bसम्मं सहंतस्स ॥११॥

मज्झत्थस्स० गाहा ॥ मध्ये तिष्ठतीति मध्यस्थः, राग-द्वेषयोरिति गम्यते, तस्य
मध्यस्थस्य, तुशब्द एवकारार्थः, स चावधारणे, मध्यस्थस्यैव नेतरस्य, मन्यते
^cजगतस्त्रिकालावस्थामिति मुनिस्तस्य मुनेः साधोरित्यर्थः, स्वकर्मपरिणामजनितमेतत्
^dशूलादि, यच्च प्राक्कर्मविपरिणामिदैवादशुभमापतति न तत्र परितापाय भवन्ति सन्तः ।

उक्तं च परमगुरुभिः—

“^fपुंविं च खलु भो ! कडाणं कम्माणं दुच्चिण्णाणं दुप्पडिक्कंताणं ^gवेयइत्ता मोक्खो,
नत्थि अवेदइत्ता, तवसा वा झोसइत्ते”त्यादि [दशवैकालिक, प्रथमचूलिकायाम्] ^hइत्येवं
वस्तुस्वभावचिन्तनपरस्य सम्यक् शोभनेनाध्यवसानेन सहमानस्य सतः
कुतोऽसमाधानम् ? अपि तु धर्म्यमनिदानमिति वक्ष्यतीति गाथार्थः ॥११॥

परिहृत आशङ्कागतः ^aप्रथमपक्षः, द्वितीय-तृतीयावधिकृत्याह—

१

अव० एवं चाहारसंज्ञैव प्रकर्षप्राप्ता तृष्णेति व्यवस्थितम् । अथास्या एवात्तध्यानहेतुत्वमुद्धोषयति-
आहारचिंतणुब्भवमेयं आहारसण्णमासज्ज । वड्डइ अट्टज्जाणं इट्टालाभेण मूढाणं ॥ ८५ ॥
वृ० निरन्तराहारचिन्तनसूतया खल्वाहारसंज्ञचेष्टाभिलाषरूपमार्तध्यानं वर्द्धते, तदप्राप्तौ च दुःखवेगमसहमानाना-
मरतिमहोदयपारवश्यद्वेदनावियोगप्रणिधानरूपं तत्प्रवर्धत इति । इदं च रागादिवशवर्तिन एव, न
तु मध्यस्थस्य, यदागमः- [ध्यानशतके]
“मज्झत्थस्स उ मुणिणो कम्मपरिणामजणियमेयंति । वत्थुस्सहावचिंतणपरस्स सम्मं सहंतस्स ॥ ११ ॥
कुणओ व पसत्थालंबणस्स पडिआरमप्पसावज्जं । तवसंजमपडियारं च सेवओ धम्ममणियाणं ॥ १२ ॥”
एवमपि ज्ञायते प्रशस्तचेतोवृत्त्या भोजनादौ प्रवर्तमानानामप्यार्तध्यानाभावान्नाहारसंज्ञेति सत्ता तु तस्या
आर्तध्यानस्येव रागादिपारवश्यदशायां यतीनामुपयुज्यत इति ॥ ८५ ॥

—अध्यात्ममतपरीक्षावृत्तौ ॥



कुणओ व पसथालंबणस्स पडियारमप्पसावज्जं ।

तव-संजमपडियारं च सेवओ धम्ममणियाणं ॥१२॥

कुणउ व० गाहा ॥ कुर्वतो वा, कस्य ? प्रशस्तं ज्ञानाद्युपकारकम्, आलम्ब्यत इत्यालम्बनं प्रवृत्तिनिमित्तं शुभमध्यवसानमित्यर्थः । उक्तं च -

“काहं^b अछित्तिं अदुवा अहीहं, तवोवहाणेसु व उज्जमिस्सं ।

गणं च णीती अणुसारवेस्सं, सालंबसेवी समुवेइ मोक्खं ॥१॥ [व्य. भा. १/८३]”

इत्यादि, यस्यासौ प्रशस्तालम्बनस्तस्य । किं कुर्वतः? इत्यत आह - प्रतीकारं चिकित्सालक्षणम् । किंविशिष्टम् ? अल्पसावद्यम् अवद्यं-पापम्^c सहावद्येन सावद्यम्, अल्पशब्दोऽभाववचनः स्तोकवचनो वा, अल्पं सावद्यं यस्मिन्नसावल्पसावद्यस्तम्, धर्म्यमनिदानमेवेति योगः ।

कुतः ? निर्दोषत्वात्, निर्दोषत्वं च वचनप्रामाण्यात् । उक्तं च - “गीयत्थो जयणाए कडजोगी कारणंमि निद्वोसो त्ति”, [बृहत्कल्पभाष्ये, ४९४६] इत्याद्यागमस्योत्सर्गापवादरूपत्वात्, अन्यथा परलोकस्य साधयितुमशक्यत्वात्, साधु चैतदिति ।

तथा तपःसंयमप्रतीकारं च सेवमानस्य इति तपःसंयमावेव प्रतीकारस्तपःसंयमप्रतीकारः, सांसारिकदुःखानामिति गम्यते, तं च सेवमानस्य, चशब्दात्पूर्वोक्तप्रतिकारं च । किम् ? धर्म्यं धर्मध्यानमेव भवति । कथं सेवमानस्य ? अनिदानम् इति क्रियाविशेषणम्, देवेन्द्रादिनिदानरहितमित्यर्थः ।

आह-कृत्स्नकर्मक्षयान्मोक्षो भवत्वितिदमपि निदानमेव ? उच्यते-सत्यमेतदपि हि निश्चयतः प्रतिषिद्धमेव । कथम् ?

मोक्षे भवे च सर्वत्र, निःस्पृहो मुनिसत्तमः । प्रकृत्याऽभ्यासयोगेन, यत उक्तो जिनागमे ॥१॥ इति । तथापि तु भावनायामपरिणतं सत्त्वमङ्गीकृत्य व्यवहारत इदमदुष्टमेव, अनेनैव प्रकारेण तस्य चित्तशुद्धेः क्रियाप्रवृत्तियोगाच्चेत्यत्र बहुवक्तव्यं तत्तु नोच्यते, ग्रन्थविस्तारभयादिति गाथार्थः ॥१२॥

अन्ये पुनरिदं गाथाद्वयं चतुर्भेदमप्यार्तध्यानमधिकृत्य साधोः प्रतिषेधरूपतया व्याचक्षते, न च तदत्यन्तसुन्दरम्, प्रथम-तृतीयपक्षद्वये सम्यगाशङ्काया^a एवानुपपत्तेरिति । आह-उक्तं

भवताऽऽर्त्तध्यानं संसारवर्द्धनमिति, तत्कथम् ? उच्यते-बीजत्वात् । बीजत्वमेव दर्शयन्नाह-

रागो दोसो मोहो य जेण संसारहेयवो भणिया ।

अट्टमि य ते तिण्णि वि तो तं संसारतरुबीयं ॥१३॥

रागो० गाहा ॥ रागो द्वेषो मोहश्च येन कारणेन संसारहेतवः संसारकारणानि भणिता उक्ताः परममुनिभिरिति गम्यते, आर्ते च आर्त्तध्याने च ते त्रयोऽपि रागादयः सम्भवन्ति, यत एवं ततस्तत् संसारतरुबीजं भववृक्षकारणमित्यर्थः ।

आह - यद्येवमोघत एव संसारतरुबीजम्, ततश्च तिर्यग्गतिमूलमिति किमर्थमभिधीयते ? उच्यते - तिर्यग्गतिगमननिबन्धनत्वेनैव संसारतरुबीजमिति । अन्ये तु व्याचक्षते - तिर्यग्गतावेव प्रभूतसत्त्वसम्भवात् *स्थितिबहुत्वाच्च संसारोपचार इति गाथार्थः ॥१३॥

इदानीमार्त्तध्यायिनो लेश्याः प्रतिपाद्यन्ते -

कावोय-नील-कालालेस्साओ णाइसंकिलिद्धाओ ।

अट्टज्जाणोवगयस्स कम्मपरिणामजणिआओ ॥१४॥

कावोय० गाहा ॥ कापोत-नील-कृष्णालेश्याः, किम्भूताः ? नातिसङ्क्लिष्टा रौद्र-ध्यानलेश्यापेक्षया नातीवाशुभानुभावा भवन्तीति क्रिया, कस्येत्यत आह-आर्त्तध्यानोपगतस्य, जन्तोरिति गम्यते, किंनिबन्धना एताः ? इत्यत आह-कर्मपरिणामजनिताः, तत्र-

“कृष्णादिद्रव्यसाचिव्यात्, परिणामो य आत्मनः ।

स्फटिकस्येव तत्रायं, लेश्याशब्दः प्रयुज्यते ॥१॥”

^aएताश्च कर्मोदयायत्ता इति गाथार्थः ॥१४॥

आह कथं पुनरोघत एवाऽऽर्त्तध्यायी^a ज्ञायत इति ? उच्यते - लिङ्गेभ्यः, तान्येवोपदर्शयन्नाह-

* स्थितिबहुत्वादिति निगोदादीनामिति दृश्यम् ।

- ध्यानशतकवृत्तिविषमपदपर्याये ॥

१ लेश्यात्रयं च कृष्णादि, नातिसंक्लिष्टकं भवेत् । आर्त्तध्यानगतस्याथ, लिङ्गान्येतानि चिन्तयेत् ॥ ७९ ॥

- ध्यानदीपिकायाम् ॥



तस्सऽक्कंदण-सोयण-परिदेवण-ताडणाइं लिंगाइं ।

इट्ठाऽणिट्ठविओगाऽविओग-वियणानिमित्ताइं ॥१५॥

निंदइ य नियकयाइं पसंसइ सविम्हओ विभूर्इओ ।

पत्थेइ तासु रज्जइ तयज्जणपरायणो होइ ॥१६॥

सद्दाइविसयगिद्धो सब्द्धम्मपरम्मुहो पमायपरो ।

जिणामयमणवेक्खंतो वट्टइ अट्टंमि झाणंमि ॥१७॥

तस्स० गाहा ॥ तस्य आर्तध्यायिन आक्रन्दनादीनि लिङ्गानि, तत्राऽऽक्रन्दनं महता शब्देन विरवणम्, शोचनं त्वश्रुपरिपूर्णनयनस्य दैन्यम्, परिदेवनं पुनः पुनः क्लिष्टभाषणम्, ताडनम् उरःशिरःकुट्टन-केशलुञ्चनादि, एतानि लिङ्गानि चिह्नानि ।

अमूनि च इष्टानिष्टवियोगावियोगवेदनानिमित्तानि, तत्रेष्टवियोगनिमित्तानि तथाऽनिष्टावियोगनिमित्तानि तथा वेदनानिमित्तानि चेति गाथार्थः ॥१५॥ किञ्चान्यत्-

निंदइ० गाहा ॥ निन्दति च कुत्सति च निजकृतानि आत्मकृतानि अल्पफल-विफलानि कर्म-शिल्प-कला-वाणिज्यादीन्येतद् गम्यते, तथा प्रशंसति स्तौति-बहुमन्यते सविस्मयः साश्चर्यो विभूतीः परसम्पद इत्यर्थः, तथा प्रार्थयते अभिलषति परविभूतीरिति,

१] A अट्टस्स णं झाणस्स चत्तारि लक्खणा पं० तं०- कंदणता-सोतणता-तिप्पणता-परिदेवणता ।

-स्था. सू. २४७, भग. सू. ८०३, औप. सू. २० ॥

वृ० x x x आर्तध्यानलक्षणान्याह-लक्ष्यते-निर्णीयते परोक्षमपि चित्तवृत्तिरूपत्वादात्तध्यानमेभिरिति लक्षणानि, तत्र क्रन्दनता महता शब्देन विरवणं शोचनता दीनता तेपनता तिपेः क्षरणार्थत्वादश्रुविमोचनं परिदेवणता पुनः पुनः क्लिष्टभाषणमिति, एतानि चेष्टवियोगानिष्टसंयोगरोगवेदनाजनितशोकरूपस्यैवार्तस्य लक्षणानि, यत आह - [ध्यानशतके]

“तस्सक्कंदणसोयणपरिदेवणताडणाइं लिंगाइं । इट्ठाणिट्ठवियोगावियोगवियणानिमित्ताइं ॥ १५ ॥” इति निदानस्यान्येषां च लक्षणान्तरमस्ति, आह च-

“निंदइ नियकयाइं पसंसइ सविम्हओ विभूर्इओ । पत्थेइ तासु रज्जइ तयज्जणपरायणो होइ ॥” १६ ॥ x x x ॥

- स्थानाङ्गसूत्रवृत्तौ ॥



तासु रज्यते तास्विति प्राप्तासु विभूतिषु रागं^b करोति, तथा तदर्जनपरायणो भवति तासां विभूतीनामर्जने-उपादाने परायणः-उद्युक्तस्तदर्जनपरायण इति, ततश्चैवम्भूतो भवति, असावप्यार्तध्यायीति गाथार्थः ॥१६॥ किञ्च -

सदाइ० गाहा ॥ शब्दादयश्च ते^c विषयाश्च शब्दादिविषयास्तेषु गृद्धो मूर्च्छितः कांक्षावानित्यर्थः, तथा सद्धर्मपराङ्मुखः प्रमादपरः, तत्र दुर्गतौ प्रपतन्तमात्मानं धारयतीति धर्मः, संश्रासौ धर्मश्च सद्धर्मः- क्षान्त्यादिकश्चरणधर्मो गृह्यते, तत्पराङ्मुखः, प्रमादपरो मद्यादिप्रमादासक्तो, जिनमतमनपेक्षमाणो वर्तते आर्तध्याने इति तत्र जिनाः-तीर्थकराः, तेषां मतम् आगमरूपं प्रवचनमित्यर्थः, तदनपेक्षमाणस्तन्निरपेक्ष इत्यर्थः । किम् ? वर्तते आर्तध्याने इति गाथार्थः ॥१७॥

B अट्टस्स लक्खणाणि-कंदणता, सोयणता, तिप्पणता, परिदेवणता । तत्थ कंदणता- हा मात ! हा पितेत्यादि, सोयणता- करतलपल्हत्थमुहो दीणदिद्वी ज्ञायति, तिप्पणता-तिहिं जोगेहिं तप्पति, परिदेवणता- एरिसा मम माता वा २ लोगस्स साहति, अहवा वेमाए वायं जोएति वा, अहवा परि २ तप्पति, सरित्ता मातुगुणे सयणवत्थाणि वा घरं वा दमं २ तप्पति-

इंदियगारवसंण्णा उस्सेय रती भयं च सोगं च । एते तु समाहारा भवन्ति अट्टस्स ज्ञाणस्स ॥ १ ॥

— आवश्यकचूर्णौ ॥

C मू० निदानं च ॥ ९-३४ ॥

वृ० x x x तस्यैतस्यार्तध्यानस्य चतुःप्रकारस्यापि शोकादीनि लक्षणानि भवन्ति । येरार्तध्यायी लक्ष्यते करतलपर्याप्तप्रम्लानवदनः शोचति क्रन्दति विलपति हा हा अहो धिक् कष्टं हुं मानस्योरस्ताडं परिदेवते दीर्घं निश्चसिति कवोष्णं शून्यव्याक्षिप्तचित्तं इवोपलक्ष्यते । तथा कलहमायामात्सर्यासूयास्तथा अरतिः स्त्रीभोजनकथा-सुहृत्स्वजनानुरागाश्च तस्य लक्षणानि भवन्ति परिस्फुटानीति ॥ ३४ ॥ -

-तत्त्वार्थ. सिद्ध. वृत्तौ ॥

D मूर्च्छा-कौशील्य-कैनाश्य-कौसीद्या-न्यतिगृध्नुता । भयोद्वेगानुशोकाश्च, लिङ्गान्यार्तं स्मृतानि वै ॥ ४० ॥

— आदिपुराणे, पर्व-२१ ॥

E क्रन्दनं रुदनं प्रोञ्चेः, शोचनं परिदेवनम् । ताडनं लुञ्चनं चेति, लिङ्गान्यस्य विदुर्बुधाः ॥ ७ ॥

मोघं निन्दन् निजं कृत्यम्, प्रशंसन् परसम्पदः । विस्मितः प्रार्थयन्नेताः, प्रसक्तश्चैतदर्जने ॥ ८ ॥

प्रमत्तश्चेन्द्रयार्थेषु, गृद्धो धर्मपराङ्मुखः । जिनोक्तमपुरस्कुर्वन्-वार्तध्याने प्रवर्तते ॥ ९ ॥

—अध्यात्मसारे, अ. १६ ॥

F शोकाक्रन्दौ मूर्च्छा, मस्तकहृदयादिताडनं चिन्ता ।

आर्तगतस्य नरस्य हि, लिङ्गान्येतानि बाह्यानि ॥ ८० ॥

—ध्यानदीपिकायाम् ॥



साम्प्रतमिदमार्तध्यानं सम्भवमधिकृत्य यदनुगतं यदनर्हं वर्तते तदेतदभिधित्सुराह -

तदविरय-देशविरया^a-पमायपरसंजयाणुगं^b ज्ञाणं ।

सव्वप्पमायमूलं वज्जेयव्वं जइजणेणं ॥१८॥

तद० गाहा ॥ तद् आर्तध्यानमिति योगः, अविरत-देशविरत-प्रमादपर-संयतानुगम्^c इति तत्राविरता मिथ्यादृष्टयः सम्यग्दृष्टयश्च, देशविरता एक-

१ A अव० इत्यमार्तध्यानं सभेदकमभिधायाऽधुनास्यैव ध्यातारः स्वामिनो निरूप्यन्ते इति तदर्थमाह-

मू० तदविरतदेशविरतप्रमत्तसंयतानाम् ॥ १-३५ ॥

भा० तदेतदार्तध्यानमविरतदेशविरतप्रमत्तसंयतानामेव भवतीति ॥ ३५ ॥

वृ० तदित्यार्तमभिसम्बध्यते । तदार्तध्यानमविरतसम्यग्दृष्ट्यादीनां त्रयाणां स्वामिनां सम्भवति । एतस्य त्रयः स्वामिनश्चतुर्थ-पञ्चम-षष्ठगुणस्थानवर्तिनः क्रमेणाविरत-देशविरत-प्रमत्तसंयताः । अविरतश्चासौ सम्यग्दृष्टिश्चेति अविरतसम्यग्दृष्टिः प्रत्याख्यानावरणोदये सति विरतिलक्षणस्य संयमस्याभावादविरतसम्यग्दृष्टिः । आह च-

“आवृण्वन्ति प्रत्याख्यानं स्वल्पमपि येन जीवस्य । तेनाप्रत्याख्याना-वरणास्ते नञ् हिंसोऽल्पार्थः ॥ १ ॥

प्रत्याख्यानावरणसद्वक्त्वाद् वा तत् तथा भवति सिद्धम् । न त्वब्राह्मणवचने, तत्सदृशः पुरुष एवेष्टः ॥ २ ॥”

औपशमिक-क्षायोपशमिक-क्षायिकभेदाच्च त्रिविधं सम्यग्दर्शनम्, तद्योगात् सम्यग्दृष्टिः देशविरतः संयतासंयतः हिंसादिभ्यो देशतो विरतत्वात् संयतः, अन्यतः सावद्ययोगादनिवृत्त इति स एवासंयतः, सोऽविरतसम्यग्दृष्टिस्थानादसंख्येयानि विशोधिस्थानानि गत्वा अप्रत्याख्यानावरणकषायेषु क्षायोपशमं नीतेषु प्रत्याख्यानावरणकषायोदयात् कृत्स्नप्रत्याख्यानाभावाद् देशविरतः । आह च-

“तस्मादविरतसम्यग्-दृष्टिस्थानाद् विशोधिमुपगम्य । स्थानान्तराण्यनेका-न्यारोहति पूर्वविधिनैव ॥ १ ॥

क्षपयत्युपशमयति वा, प्रत्याख्यानावृतः कषायांस्तान् । सततोदयेन भवेत् त-स्य विरमणे बुद्धिरल्पेऽल्पा ॥ २ ॥

तस्य तथैव विशोधि-स्थानान्यारोहतोऽतिसङ्ख्यानि । गच्छन्ति सर्वथाऽपि, प्रकर्षतस्ते क्षायोपशमम् ॥ ३ ॥

श्रावकधर्मो द्वादश-भेदः सज्जायते ततस्तस्य । पञ्चत्रिचतुःसङ्ख्य-व्रतगुणशिक्षामयः शुद्धः ॥ ४ ॥

सर्वं प्रत्याख्यानम्, येनावृण्वन्ति तदभिलषतोऽपि । तेन प्रत्याख्याना-वरणास्ते निर्विशेषोक्ताः ॥ ५ ॥”

इदानीं प्रमत्तसंयतः । तस्मादसङ्ख्येयानि विशोधिस्थानान्यारोहतस्तृतीयकषायेषु प्रकर्षात् क्षायोपशमं गतेषु

सर्वसावद्ययोगप्रत्याख्यानविरतिर्भवति । उक्तं च-

“देशविरतोऽपि ततः, स्थानात् स विशोधिमुत्तमां प्राप्य । स्थानान्तराणि पूर्व-विधिनैव संयात्यनेकानि ॥ १ ॥

क्षपयत्युपशमयति वा, प्रत्याख्यानावृतः कषायांस्तान् ।

सततोदयेन भवेत्, तस्य विरमणे सर्वतोऽपि मतिः ॥ २ ॥

द्व्याद्यणुव्रतधरादिभेदाः श्रावकाः, प्रमादपराः प्रमादनिष्ठाश्च ते संयताश्च प्रमादपरसंयता-
स्ताननुगच्छतीति विग्रहः, नैवाप्रमत्तसंयतानिति भावः ।

इदं च स्वरूपतः सर्वप्रमादमूलं वर्तते, यतश्चैवमतो वर्जयितव्यम् परित्यजनीयम्,
केन ? यतिजनेन साधुलोकेन, उपलक्षणत्वात् श्रावकजनेन च^e परित्यागार्हत्वादेवास्येति
गाथार्थः ॥१८॥

छेदोपस्थाप्यं चा-वृत्तं सामायिकं चरित्रं वा । स ततो लभते प्रत्या-ख्यानावरणक्षयोपशमात् ॥ ३ ॥”
तस्येदानीं महाव्रतगुप्तिसमितियुक्तस्य कषायनिग्रहाद् इन्द्रियदमाच्च निरुद्धाश्रवस्य निर्वेदादिवैराग्यभावनाभिः
स्थिरीकृतसंवेगस्य यथोक्तद्वादशप्रकारतपोयोगात् सञ्चितानि कर्माणि निर्जरयतः सूत्रानुसाराद् यतमानस्यापि
मोहनीयकर्मानुभावात् सङ्क्लेशाद् वा विशोध्या वाऽन्तमुहूर्तात् परावर्तते । ततः सञ्चलनकषायोदयाद्,
इन्द्रियविकथाप्रमादाद्, योगदुष्प्रणिधानाद्, कुशलेष्वनादराच्च प्रमत्तसंयतो भवति, तस्माद् सङ्क्लेशाद्वायां वर्तमानः
प्रमत्तसंयतः । एते त्रयोऽप्यार्त्तध्यायिनो भवन्ति, आर्त्तध्यानस्वामिन इत्यर्थः । एतदार्त्तध्यानमविरतादीनामेव भवति,
नाप्रमत्तसंयतादीनामित्यर्थः । तदेतदार्त्तं नातिसंक्लिष्टकापोत-नील-कृष्णलेश्यानुयायि द्रष्टव्यमिति ॥ ३५ ॥

—तत्त्वार्थ. सिद्ध. वृत्तौ ॥

B तदविरतदेशविरतप्रमत्तसंयतानाम् ॥ ९/३४ ॥

वृ० x x x तत्राविरतदेशविरतानां चतुर्विधमप्यार्त्तं भवति, असंयमपरिणामोपेतत्वात् ।

प्रमत्तसंयतानां तु निदानवर्ज्यमन्यदार्त्तत्रयं प्रमादोद्रेकात्कदाचित्स्यात् । —तत्त्वार्थ. सर्वार्थ. वृत्तौ ॥

C वृ० x x x कदाचित् प्राच्यमार्त्तध्यानत्रयं प्रमत्तानाम्, निदानं वर्जयित्वा अन्यदार्त्तत्रयं प्रमादोदयोद्रेकात्
कदाचित्प्रमत्तसंयतानां भवति ।

—तत्त्वार्थवार्तिके, ९/३४ ॥

D छ कप्पस्स पल्लिमंथू पं. तं. कोकुतिते संजमस्स पल्लिमंथू १, x x x भिज्जाणिताणकरणे
मोक्खमग्गस्स पल्लिमंथू ६, सव्वत्थ भगवता अणिताणता पसत्था । (सू. ५२९)

वृ० कल्पाधिकारे सूत्रद्वयम्- छ कप्पेत्यादि, षट् कल्पस्य कल्पोक्तसाध्वाचारस्य परिमन्थन्तीति
परिमन्थवः, उणादित्वात्, पाठान्तरेण परिमन्था वाच्या घातका इत्यर्थः x x x भिज्जति लोभस्तेन
यत्रिदानकरणं चक्रवर्तीन्द्रादिऋद्धिप्रार्थनं तन्मोक्षमार्गस्य सम्यग्दर्शनादिरूपस्य परिमन्थु
आर्त्तध्यानरूपत्वात्, भिध्याग्रहणाद् यत्पुनरलोभस्य भवनिर्वेदमार्गानुसारितादिप्रार्थनं तत्र मोक्षमार्गस्य
परिमन्थुरिति दर्शितमिति । ननु तीर्थकरत्वादिप्रार्थनं न राज्यादि प्रार्थनवहुष्टमतस्तद्विषयं निदानं
मोक्षस्यापरिमन्थुरिति, नैवम्, यत आह-सव्वत्थेत्यादि सर्वत्र तीर्थकरत्वचरमदेहत्वादिविषयेऽपि
आस्तां राज्यादौ भगवता जिनेन अनिदानता अप्रार्थनमेव पसत्थत्ति प्रशंसिता श्लाघितेति,
तथा च- “इहलोगनिमित्तं अवि तित्थगरत्तचरमदेहत्तं । सव्वत्थेसु भगवया अणियाणत्तं पसत्थं
तु ॥” एवमेव हि सामायिकशुद्धिः स्यादिति, उक्तं च-



“पडिसिद्धेसु अ दोसे विहिएसु य ईसि रागभावे वि । सामाइयं असुद्धं सुद्धं समवाए दोण्हं पि ॥” त्ति ।

अयं चान्तिमपरिमन्थयोर्विशेषः-

“आहारोवहिदेहेसु, इच्छालोभो उ सज्जई । नियाणकारी संगं तु, कुरूते उद्धदेहिकम् ॥”

— स्थानाङ्गसूत्रवृत्तौ ॥

E एवं खलु समणाउसो निगंथे निदाणं किञ्चा तस्स ड्ढाणस्स अणालोइयऽपडिक्कंते कालमासे कालं किञ्चा अण्णतरेसु देवलोगेसु देवताए उववत्तारो भवंति x x x तं एवं खलु समणाउसो तस्स णिदाणस्स इमेतारूवे फलविवागे जं णो संचाएति केवलिपन्नं धम्मं पडिसुणित्तए ॥१॥

—दशाश्रुतस्कन्धे, अ. १० ॥

F अन्ये पुनरिदं गाथाद्वयं चतुर्भेदमप्यार्तध्यानमधिकृत्य साधोः प्रतिषेधरूपतया व्याचक्षते, न च तदत्यन्तसुन्दरम्, प्रथमतृतीयपक्षद्वये सम्यगाशङ्काया एवानुपपत्तेरिति । x x x —ध्यानशतक, गा. १३ वृत्तौ ॥

G अव० अथ देशविरतौ ध्यानसम्भवमाह-

आर्त्तं रोदं भवेदत्र, मन्दं धर्म्यं तु मध्यमम् । षट्कर्मप्रतिमाश्राद्ध-व्रतपालनसम्भवम् ॥ २५ ॥

वृ० अत्र देशविरतिगुणस्थानके अनिष्टयोगार्त्तम्, इष्टवियोगार्त्तम्, रोगार्त्तम्, निदानार्त्तमिति चतुष्पादमार्त्तध्यानम्, रौद्रध्यानं च हिंसानन्दरौद्रम्, मृषावादानन्दरौद्रम्, चौर्यानन्दरौद्रम्, संरक्षणानन्दरौद्रं चेति चतुष्पादं रौद्रध्यानं च मन्दं भवति, कोऽर्थः? यथा यथा देशविरतिरधिकाऽधिकतरा च भवति, तथा तथाऽऽर्त्तरौद्रध्याने मन्दे मन्दतरे च स्याताम् x x x ॥

— गुणस्थानकक्रमारोहे ॥

H अव० अथ प्रमत्तसंयतगुणस्थाने ध्यानसम्भवमाह-

अस्तित्वात्रोकषायाणामत्रार्त्तस्यैव मुख्यता । आज्ञाद्यालम्बनोपेतधर्मध्यानस्य गौणता ॥ २८ ॥

वृ० अत्र प्रमत्तगुणस्थानके मुख्यता मुख्यत्वम् आर्त्तस्य ध्यानस्यैवोपलक्षणत्वादौद्रस्यापि कस्मात्? नोकषायाणां हास्यषट्कादीनाम् अस्तित्वाद् विद्यमानत्वात्, x x x ॥

— गुणस्थानकक्रमारोहे ॥

I प्रमत्तान्तगुणस्थाना-नुगतं तन्महात्मना । सर्वप्रमादमूलत्वा-त्याज्यं तिर्यग्गतिप्रदम् ॥ १० ॥

—अध्यात्मसारे, अ. १६ ॥



तात्पर्यार्थः

आर्तध्यानस्वामिविचारणा

दर्शितं चतुर्भेदमप्यार्तध्यानं षष्ठगुणस्थानकपर्यन्तं विशिष्टविवक्षारहितं तत्त्वार्थसिद्धसेनीयवृत्ति-
हारिभद्रियवृत्ति-अध्यात्मसारादिषु ।

वर्णितं तद् पञ्चमगुणस्थानके मन्द-मन्दतरतया बृहत्कल्पसूत्रवर्णितध्यानभेदाश्रिततया गुणस्थानक-
क्रमारोहे । सञ्ज्वलनकषायमति प्रमत्तगुणस्थानके तु नोकषायस्य सत्त्वेन मन्दतमस्यापि तस्यैव मुख्यता,
न तु धर्मध्यानस्य ।

ज्ञापितमनिदानमार्तत्रयं प्रमत्तसंयतानां कदाचित् प्रमादोदयोद्रेकाद् दिगम्बराप्रायानुसारिणोः
तत्त्वार्थसर्वार्थसिद्धिवृत्ति-वार्तिकयोः ।

स्थानाङ्गाद्यागमग्रन्थेषु तु लोभमूलकनिदानस्यार्तध्यानरूपत्वेन सम्यग्दर्शनादिमोक्षमार्गस्य
घातकतया निरूपितम्, तत्र षष्ठगुणसम्भवि । किन्तु निर्लोभमूलकं भवनिर्वेदमार्गानुसारिविषयकम्
निदानं न मोक्षमार्गस्य घातकम्, तद् षष्ठगुणस्थानकेऽपि भवति । अर्थात् प्रमत्तगुणस्थानके निश्चयेन
निदाने सत्यपि व्यवहारनयेन न इति आपतितम् ।

ध्यानशतक गा-११ अवतरणिकानुसारेण रागादिवशवर्तिनः साधोराश्रित्य रोगचिन्ता-निदानरूपे
आर्तध्याने दर्शिते । गा. १२ वृत्त्यनन्तरेण “अन्ये... एवानुपपत्तेरिति” कथितेन चतुष्प्रकारमप्यार्तध्यानं
साधुसम्भवित्त्वेन कथितम् । विशेषस्तु सांसारिकदुःखप्रतिकाररूपेण तपःसंयमासेवनस्य निश्चयेन
निदानत्वे सत्यपि भावनायां तथाप्रकारसत्त्वाभावत्वेन व्यवहारनयेन न निदानमिति प्रकटितम् ।

तस्मात् प्रमत्तगुणस्थानके यदि साधु रागादिवशवर्ती तर्हि भविष्यति चतुर्विधमपि आर्तध्यानम्,
यदि स रागादिवशवर्ती न तर्हि आर्तध्यानमपि न । तत्र च निश्चयनयेन मोक्षेच्छारूपे निदाने
भवत्यपि व्यवहारनयेन न, भावनायां तथाप्रकारसत्त्वाभावत्वात् ।

विशेषस्तु, रागादिवशवर्ती साधु यदा निदानं करिष्यति तदा तस्य षष्ठगुणस्थानपरिणामात्
पतनं भविष्यति, स्थानाङ्गाद्यागमेषु लोभमूलकनिदानस्यार्तध्यानत्वेन सम्यग्दर्शनादिमोक्षमार्गस्य घातकतया
निरूपितत्वात् ।

यत्तु तत्त्वार्थसर्वार्थसिद्धिवृत्ति-वार्तिकयोः प्रमत्तानां निदानरूपार्तस्याभावो दर्शितः स कथं
घटते तद्विचारणीयः ।

— सम्पा० ।।

[अथ रौद्रध्यानम्]

उक्तमार्तध्यानम्, साम्प्रतं रौद्रध्यानावसरः, तदपि चतुर्विधमेव, तद्यथा-हिंसानुबन्धि मृषानुबन्धि स्तेयानुबन्धि विषयसंरक्षणानुबन्धि च । उक्तं^a च भगवतोमास्वातिवाचकेन-
“हिंसा-ऽनृत-स्तेय-विषयसंरक्षणेभ्यो रौद्रम्” इत्यादि [त. सू. ९-३६] । तत्राऽऽद्यभेद-
प्रतिपादनायाह-

सत्त्वह-वेह-बंधण-^b डहणंऽकण-मारणाइपणिहाणं ।
अइकोहग्गहघत्थं निग्घिणमणसोऽधमविवागं ॥१९॥

सत्त्व० गाहा ॥ सत्त्वा एकेन्द्रियादयस्तेषां वध-वेध-बन्धन-दहना-ऽङ्कन-
मारणादिप्रणिधानम्, तत्र वधः ताडनं कर-कशलतादिभिः, वेधस्तु नासिकादिवेधनं^d
कीलकादिभिः, बन्धनं संयमनं रज्जु-निगडादिभिः, दहनं प्रतीतमुल्मुकादिभिः, अङ्कनं
लाञ्छनं श्व-शृगालचरणादिभिः, मारणं प्राणवियोजनमसि-शक्ति-कुन्तादिभिः, आदिशब्दा-
दागाढपरितापन-पाटनादिपरिग्रहः, तेषु^e प्रणिधानम् अकुर्वतोऽपि करणं प्रति
दृढाध्यवसानमित्यर्थः, प्रकरणाद् *रौद्रध्यानमिति गम्यते । किंविशिष्टं प्रणिधानम् ?
अतिक्रोधग्रहग्रस्तम् अतीवोत्कटो यः क्रोधः- रोषः, स एवापायहेतुत्वाद् ग्रह इव ग्रहस्तेन
ग्रस्तम्-अभिभूतम्, क्रोधग्रहणाच्च^f मानादयोऽपि गृह्यन्ते ।

किंविशिष्टस्य सत् इदमिति ? अत आह - निर्घृणमनसो निर्घृणं-निर्गतदयं
मनः-चित्तमन्तःकरणं यस्य स निर्घृणमनास्तस्य, तदेव विशिष्यते - अधमविपाकम् इति
अधमः जघन्यो नरकादिप्राप्तिलक्षणो विपाकः-परिणामो यस्य तत्तथाविधमिति
गाथार्थः ॥१९॥

* रौद्रध्यानमिति भवतीति योगः ।

— ध्यानशतकवृत्ति-विषमपदपर्याये ॥

[१] A हते निष्पीडिते ध्वस्ते, जन्तुजाते कदर्थिते । स्वेन चान्येन यो हर्ष-स्तद्धिंसारौद्रमुच्यते ॥ ४ ॥

अनारतं निष्करुणस्वभावः, स्वभावतः क्रोधकषायदीप्तः ।

मदोद्धतः पापमतिः कुशीलः, स्यान्नास्तिको यः स हि रौद्रधामा ॥ ५ ॥



हिंसाकर्मणि कौशलं निपुणता पापोपदेशे भृशं, दाक्ष्यं नास्तिकशासने प्रतिदिनं प्राणातिपाते रतिः ।
 संवासः सह निर्दयैर्विरतं नैसर्गिकी क्रूरता; यत्स्याद्देहभृतां तदत्र गदितं रौद्रं प्रशान्ताशयः ॥ ६ ॥
 केनोपायेन घातो भवति तनुमतां कः प्रवीणोऽत्र हन्ता,
 हन्तुं कस्यानुरागः कतिभिरिह दिनैर्हन्यते जन्तुजातम् ।
 हत्वा पूजां करिष्ये द्विजगुरुमरुतां कीर्तिशान्त्यर्थमित्थम्;
 यत्स्याद्धिंसाभिनन्दो जगति तनुभृतां तद्धि रौद्रं प्रणीतम् ॥ ७ ॥
 गगनवनधरित्रीचारिणां देहभाजां, दलनदहनबन्धच्छेदघातेषु यत्नम् ।
 हृति नख-कर-नेत्रोत्पाटने कौतुकं यत्; तदिह गदितमुच्चैश्चेतसां रौद्रमित्थम् ॥ ८ ॥
 अस्य घातो जयोऽन्यस्य, समरे जायतामिति । स्मरत्यङ्गी तदप्याहू, रौद्रमध्यात्मवेदिनः ॥ ९ ॥
 श्रुते दृष्टे स्मृते जन्तु-वधाद्युरूपराभवे । यो हर्षस्तद्धि विज्ञेयम्, रौद्रं दुःखानलेन्धनम् ॥ १० ॥
 अहं कदा करिष्यामि, पूर्ववैरस्य निष्कयम् । अस्य चित्रैर्वधैश्चेति, चिन्ता रौद्राय कल्पिता ॥ ११ ॥
 किं कुर्मः शक्तिवैकल्या-ज्जीवन्यद्यापि विद्विषः । तर्ह्यमुत्र हनिष्यामः, प्राप्य कालं तथा बलम् ॥ १२ ॥
 अभिलषति नितान्तं यत्परस्यापकारं, व्यसनविशिखभिन्नं वीक्ष्य यत्तोषमेति ।
 यदिह गुणगरिष्ठं द्वेष्टि दृष्ट्वान्यभूतिं, भवति हृदि सशल्यस्तद्धि रौद्रस्य लिङ्गम् ॥ १३ ॥
 हिंसानन्दोद्धवं रौद्रं वक्तुं कस्यास्ति कौशलम् । जगज्जन्तुसमुद्भूतविकल्पशतसम्भवम् ॥ १४ ॥
 —ज्ञानार्णवे, सर्ग - २६ ॥

- B वधबन्धाभिसन्धान-भङ्गच्छेदोपतापने । दण्डपारुष्यमित्यादि, हिंसानन्दः स्मृतो बुधैः ॥ ४५ ॥
 हिंसानन्दं समाधाय, हिंस्रः प्राणिषु निर्घृणः ।
 हिनस्त्यात्मानमेव प्राक्, पश्चाद् हन्यात्र वा परान् ॥ ४६ ॥
 सिक्वमत्स्यः किलैकोऽसौ, स्वयम्भूरमणाम्बुधौ ।
 महामत्स्यसमान्दोषा-नवाप स्मृतिदोषतः ॥ ४७ ॥
 पुरा किलारविन्दाख्यः, प्रख्यातः खचराधिपः ।
 रुधिरस्नानरौद्राभि-सन्धिः श्वाभ्रौ विवेश सः ॥ ४८ ॥ —आदिपुराणे, पर्व-२१ ॥
- C निर्दयं वधबन्धादि-चिन्तनं निबिडक्रुधा । x x x ॥ ११ ॥ —अध्यात्मसारे, अ. १६ ॥
- D पीडिते च तथा ध्वस्ते जीवौघेऽथ कदर्थिते । स्वेन वान्येन यो हर्षस्तद् हिंसारौद्रमुच्यते ॥ ८३ ॥
 निरन्तरं निर्दयतास्वभावः, स्वभावतः सर्वकषायदीप्तः ।
 मदोद्धतः पापमतिः कुशीलः, स्यान्नास्तिको यः स हि रौद्रगेहम् ॥ ८४ ॥
 जीवानां मारणोपायान्, चिन्तयेत् पूजनं तथा । गोत्रदेवीद्विजादीनां, मेषादिप्राणघातनैः ॥ ८५ ॥
 जलस्थलखगादीनां, गलनेत्रादिकर्त्तनम् ।
 जीवानां प्राणघातादि, कुर्वन् रौद्रं गतो भवेत् ॥ ८६ ॥ —ध्यानदीपिकायाम् ॥

उक्तः ^a प्रथमभेदः, साम्प्रतं ^b द्वितीयमभिधातुकाम आह -

पिसुणासब्भासब्भूय-भूयघायाइवयणपणिहाणं ।

मायाविणोऽइसंधणपरस्स पच्छन्नपावस्स ॥२०॥

^c पिसुण० गाहा ॥ पिशुना-ऽसभ्या-ऽसद्भूत-भूतघातादिवचनप्रणिधानम्
इत्यत्रानिष्टस्य सूचकं पिशुनं 'पिशुनमनिष्टसूचकं विदुः' इति वचनात् । सभायां साधु
सभ्यं न सभ्यमसभ्यं जकार-मकारादि ।

न^३ सद्भूतमसद्भूतमनृतमित्यर्थः, तच्च व्यवहारनयदर्शनेनोपाधिभेदतस्त्रिधा, तद्यथा-
अभूतोद्भावनं भूतनिहवोऽर्थान्तराभिधानं चेति । तत्राभूतोद्भावनं यथा

- १ A असत्यकल्पनाजाल-कश्मलीकृतमानसः । चेष्टते यज्जनस्तद्धि, मृषारौद्रं, प्रकीर्तितम् ॥ १६ ॥
विधाय वञ्चकं शास्त्रं मार्गमुद्दिश्य निर्दयम् । प्रपात्य व्यसने लोकं, भोक्ष्येऽहं वाञ्छितं सुखम् ॥ १७ ॥
असत्यचातुर्यबलेन लोकाद्वित्तं ग्रहीष्यामि बहुप्रकारम् ।
तथाश्वमातङ्गपुराकराणि कन्यादिरलानि च बन्धुराणि ॥ १८ ॥
असत्यवाग्वञ्चनया नितान्तं प्रवर्तयत्यत्र जनं वराकम् ।
सद्धर्ममार्गादतिवर्तनेन मदोद्धतो यः स हि रौद्रधामा ॥ १९ ॥
असत्यसामर्थ्यवशादरातीन् नृपेण वान्येन च घातयामि ।
अदोषिणां दोषचयं विधाय चिन्तेति रौद्राय मता मुनीन्द्रैः ॥ २० ॥
पातयामि जनं मूढं, व्यसनेऽनर्थसंकटे । वाक्कौशल्यप्रयोगेण, वाञ्छितार्थप्रसिद्धये ॥ २१ ॥
इमान् जडान् बोधविचारविच्युतान् प्रतारयाम्यद्य वचोभिरूत्रतैः ।
अमी प्रवर्त्यन्ति मदीयकौशलादकार्यवर्येष्विति नात्र संशयः ॥ २२ ॥
अनेकासत्यसंकल्पै-र्यः प्रमोदः प्रजायते । मृषानन्दात्मकं रौद्रं तत्प्रणीतं पुरातनैः ॥ २३ ॥
—ज्ञानार्णवे, सर्ग - २६ ॥
- B x x x । पिशुनाऽसभ्यमिथ्यावाक्, प्रणिधानं च मायया ॥ ११ ॥ —अध्यात्मसारे, अ. १६ ॥
- C विधाय वञ्चकं शास्त्रं मार्गमुद्दिश्य हिंसकम् । प्रपात्य व्यसने लोकं, भोक्ष्येऽहं वाञ्छितं सुखम् ॥ ८७ ॥
असत्यकल्पनाकोटि-कश्मलीकृतमानसः । चेष्टते यज्जनस्तद्धि-मृषानन्दं हि रौद्रकम् ॥ ८८ ॥
—ध्यानदीपिकायाम् ॥

२ भा० अत्राह-अथानृतं किमिति ? अत्रोच्यते -

वृ० अत्राहेत्यादिना सम्बन्धं व्याचिख्यासते-अथानृतं किमिति । अथेति हिंसानन्तरमनृतं निर्दिष्टं प्राक्,
तत् किंलक्षणमित्यजानानः प्रश्नयति । आचार्यस्तु तल्लक्षणं वक्तुकाम आह-अत्रोच्यते इति । अत्र

सर्वगतोऽयमात्मेत्यादि, भूतनिह्ववस्तु नास्त्येवात्मेत्यादि, गामश्वमित्यादि
ब्रुवतोऽर्थान्तराभिधानमिति ।

भूतानां सत्वानामुपघातो यस्मिन् तद् भूतोपघातम् छिन्धि भिन्धि व्यापादय

प्रश्नेऽभिधीयत इति । एतदुक्तं भवति- अभिहितर्हिसालक्षणानन्तरोद्दिष्टमनृतं किंलक्षणमित्यत्रोच्यते-
नानाप्रकारं परपीडापादनसमर्थम्—

मू० - असदभिधानमनृतम् ।।७-९।।

वृ० x x x प्रमत्तयोगादित्यनुवर्तते अतो वाक्यार्थः- प्रमत्तयोगादसदभिधानमनृतमिति । प्रमत्तो यः कायवाङ्मनो-
योगैरसदभिधानं प्रयुष्टे यत् तदनृतम् । भावसाधनः करणसाधनो वाऽभिधानशब्दः । अव्ययम् । ऋतमिति
सत्यार्थे । न ऋतमनृतम् । मिथ्याऽनृतमिति सूत्रविन्यासो युक्तो लघुत्वादिति चेत् तत्र । सत्याभासस्य
परपीडाकारिणो वचसः पापादानहेतुकस्य प्रतिषेधाय कौशिकादिवाक्यस्येवासदभिधानग्रहणम् । एवंविधे च
सूत्रविन्यासे पर्यायमात्रमित्युक्तं स्यात्, न तु लक्षणं मृषावादस्येत्यसद्ग्रहणे तु सर्वमुपपद्यते । अभिधानं-
वाग्योगविषयः भावसाधनपक्षे प्रमत्तस्याभिनिविष्टचेतस आत्मनः कर्तुर्विदक्षितार्थप्रतिपादने साधकतममिति ।
कायेन हस्त-ल्लेवनौषपादाद्यवयवक्रियाभिरल्लिकाभिः परं वञ्चयति, वाचाऽप्यसद् ब्रवीति, मनसाऽप्याल्लेच्यति-
एवं परः प्रतारणीय इति । सच्छब्दः प्रशंसार्थो लोके प्रतीतः सत्पुरुषः सज्जन इत्यादिषु प्रयोगेषु । न
सद् असद् अप्रशस्तमाप्तप्रणीतागमनिन्दितं निषिद्धं वा । तच्च त्रिविधमसदित्यादिना भाष्यकारो दर्शयति—

भा० असदिति सद्भावप्रतिषेधोऽर्थान्तरं गर्हा च । तत्र सद्भावप्रतिषेधो नाम भूतनिह्ववः अभूतोद्भावनं
च । तद्यथा- नास्त्यात्मा नास्ति परलोक इत्यादि भूतनिह्ववः ।

वृ० असदित्यस्य शब्दस्यायमर्थः- सतो भावः सद्भावः । सच्च उत्पादव्ययध्रौव्यमुक्तं [अ०५, सू०२९]
तस्य भावस्तदेव न तथा भवतीत्यनेकेन पर्यायरूपेणास्य प्रतिषेधो निराकरणं यदेतदुत्पद्यतेऽवतिष्ठते
व्येति च तदेकमेवंविधं नास्तीत्यपह्नुवते । तत्र सद्भावप्रतिषेधव्याचिख्यासयेदमाह-तत्र सद्भावप्रतिषेधो
नामेति । नामशब्दो वाक्यालङ्कारार्थः । सद्भावप्रतिषेधो द्विविधः- भूतनिह्ववः अभूतोद्भावनं च ।
भूतस्य-विद्यमानस्य निह्ववः- अपलापः । तद्यथा-नास्त्यात्मा नास्ति परलोक इति विद्यमानस्यात्मनः
कर्तुः शुभाशुभानां कर्मणामनुभवस्मरणादिक्रियाधारस्य नास्तित्वं केचिन्मोहात् प्रतिजानते । आत्माभावे
च परलोकिनोऽभावात् परलोकाभाव इति सुज्ञानम् । आदिग्रहणाच्छुभाशुभकर्मतदुपभोगदानफलभा-
वपरिग्रहः । सद्भावप्रतिषेधभेद एवाभूतोद्भावनम् । चशब्दः समुच्चयार्थः । यथाऽवस्थितात्मसद्भाव-
मसंख्येयप्रदेशपरिमाणमाश्रयवशात् सङ्कोचविकासधर्मकमरूपरसगन्धस्पर्शमनेकप्रकारक्रियमवधूयाज्ञान-
बलेनात्मानमभूतमेवात्मतत्त्वं समुद्भावायन्ति स्वरूच्या ।

भा० श्यामाकतन्दुलमात्रोऽयमात्मा, अङ्गुष्ठपर्वमात्रोऽयमात्मा, आदित्यवर्णः, निष्क्रिय इत्येवमाद्यभूतोद्भावनम् ।।

वृ० श्यामाकतन्दुलमात्रोऽयमित्यादि । श्यामाकः-कुधान्यविशेषः तस्य तन्दुलस्तत्प्रमाणः श्यामाकतन्दुलमात्रः ।

इत्यादि, आदिशब्दः प्रतिभेदं स्वगतानेकभेदप्रदर्शनार्थः, यथा पिशुनमनेकधा-
अनिष्टसूचकमित्यादि, तत्र पिशुनादिवचनेष्वप्रवर्तमानस्यापि प्रवृत्तिं प्रति प्रणिधानं
दृढाध्यवसानलक्षणम्, रौद्रध्यानमिति प्रकरणाद्गम्यते ।

अयमित्यनुभवगम्यः स्वप्रत्यक्ष आत्मा निर्दिश्यते । तथा अङ्गुष्ठपर्वमात्र इति । अङ्गुष्ठः- पाणेरवयवस्तस्य
रेखाकच्छेत्र उपरितनो भागः पर्व, तत् प्रमाणमस्येति अङ्गुष्ठपर्वमात्र आत्मा । इत्थं चाभ्युपगमे
तस्यात्मनः शरीरैकदेशावस्थाने सति शेषदेशानां चेतनाऽभावप्रसङ्गः । ततश्च दंशमशकमक्षिकादितोदने
शस्त्रच्छेदने च तेषु देशेषु न दुःखवेदना स्यात् । चन्दनादिविलेपने च न सुखानुभवः । स्वानुभवसिद्धाया
सुखदुःखवेदना इत्यतः प्रमाणविरुद्ध एष पन्था प्रहातव्यः । आदित्यवर्ण इति भास्वरूपस्तस्य
चारूपादित्वादमूर्तत्वात् कुतो भास्वरता? । कर्मात्मप्रदेशानामन्योऽन्यानुगतिलक्षणपरिणामाभ्युपगमे समस्ति
रूपादिमत्ता चेत् तदसत्, ज्ञानावरणादिपुद्गलानामभासुरत्वात् । तस्मादयमपि हेयः पक्षः । निष्क्रिय
इति । आत्मा सर्वगतस्तस्य च गमनागमनवीक्षणभोजनादिका क्रिया कायवाङ्मनःकरणजनिता,
तदभावात्त्रिष्क्रिय इति व्याचक्षते, तदप्यसद् दर्शनम्, आत्मनः सर्वगतत्वे प्रमाणाभावात् । उपेत्य
वाऽभिधीयते, सर्वगतात्मनः सर्वत्र सर्वोपलब्धिप्रसङ्गः । अथ यत्रैवोपभोगोपलब्ध्यधिष्ठानं शरीरमस्ति
तत्रैवोपलब्धिस्तदभावान्नान्यत्र चेत् तदयुक्तम्, अन्यत्रापि शरीरकाणां सम्भवात् । निजधर्माधर्मोत्पादितं
यच्छरीरकं तत्रेति चेत् तदसत्, निष्क्रियत्वाद् आत्मनस्तावेव धर्माधर्मो कथं निजाविति निष्क्रियस्य
संसारमुक्तिप्रहाणप्राप्त्युपायानुष्ठानाभावादसमीचीन एव निष्क्रियत्वपक्षः । आदिग्रहणात्
क्षणविनश्वरविज्ञानमात्रतोद्भावनं स्कन्धमात्रतोद्भावनमवक्तव्यतोद्भावनं वा सर्वमनृतमिति । असत् एव
द्वितीयभेदव्याख्यानायाह-

भा० अर्थान्तरं यो गां ब्रवीत्यश्वम् अश्वं च गौरिति । गर्हेति हिंसापारुष्यपैशुन्यादियुक्तं वचः सत्यमपि
गर्हितमेव भवतीति ॥९॥

वृ० अर्थान्तरमित्यादि । अर्थादन्योऽर्थः अर्थान्तरम् । तद् दर्शयति- यो गां ब्रवीत्यश्वमिति अश्वं च
गौरिति । य इति प्रमत्तस्य कर्तुर्निर्देशः । गोशब्दः सङ्केतवशात् सास्त्रादिमति पिण्डे लोकेन व्यवहारार्थं
प्रयुज्यत इति रूढम् । अश्वशब्दोऽप्येकशफाद्यवयवसन्निवेशविशेषे प्रसिद्धः । वक्ता तु वैपरीत्येन
मौढ्यात् प्रयोगं करोत्यश्वशब्दं गवि प्रयुष्टे शाठ्याद् वा, गोशब्दं चाश्व इति, एवम्, अचौरं चौर
इत्यादि ॥ असत् एव तृतीयभेदो गर्हा । तद्विवरणायाह-गर्हेति हिंसेत्यादि । गर्हणं गर्हा
कुत्सा शास्त्रप्रतिषिद्धवागनुष्ठानं गर्हितं कुत्सितमिति यावत् । युक्तशब्दः प्रत्येकमभिसम्बध्यते ।
हिंसायुक्तं वचः सद्भूतार्थप्रतिपत्तिकमप्यलीकमेव । यतो हिंसानिवृत्तेर्मृषावादादिनिवृत्तिः परिकरः ।
हिंसानिवृत्तिपरिक्षणार्थमेव हि मृषावादादिवृत्तय उपदिष्टाः । तत्र हिंसा-अभिहितलक्षणा येन वचसोच्यमानेन
प्राणिनां परितापावद्रावणे भवतस्तद्धिंसायुक्तं वचः सत्यमप्यागमे कुत्सितत्वादनृतमेव भवति । यतः
प्राणिपीडापरिरक्षणार्थं मृषावादादिनिवृत्तिरिति । तथा पारुष्ययुक्तं परुषो-निष्ठुरस्तद्भावाः पारुष्य-
निष्ठुरवचनाभिव्यङ्ग्यमन्तर्गताशुभभावपिशुनं तदपि परपीडोत्पादहेतुत्वात् सत्यमपि गर्हितम् । तथा

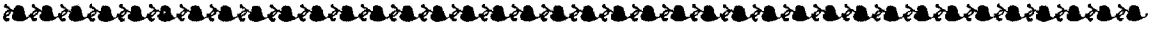

किंविशिष्टस्य सत इति ? अत आह - माया निकृतिः; साऽस्यास्तीति मायावी
 तस्य मायाविनो वणिजादेः, तथा ^fअतिसन्धानपरस्य परवञ्चनाप्रवृत्तस्याऽनेनाशेषेष्वपि
 प्रवृत्तिम^gप्याह, तथा प्रच्छन्नपापस्य कूटप्रयोगकारिणस्तस्यैव, अथवा
 धिग्जातिककुतीर्थिकादेरसद्भूतगुणं गुणवन्तमात्मानं ख्यापयतः, तथाहि—गुणरहितमप्यात्मानं
 यो गुणवन्तं ख्यापयति न तस्मादपरः प्रच्छन्नपापोऽस्तीति गाथार्थः ॥२०॥

पैशुन्ययुक्तम् । मर्मसु तुदन् परान् पिशुन उच्यते, तद्भावः पैशुन्यम् । येन येन वचसोञ्चार्यमाणेन
 परस्य प्रीतिर्विहन्यते तत् सर्वं पैशुन्ययुक्तमिति । आदिशब्दाच्छलशठदम्भकल्कविकारोल्लि-
 काकटुकसन्दिग्धाहितामिताप्रशस्तविकथाश्रितप्रवचनविरुद्धसावद्यग्रहणमिति । आगमटा-

“जा य सञ्चा अवत्तव्वा, सञ्चामोसा य जा मुसा ।

जा य बुद्धेहिं णाऽण्णा, ण तं भासिञ्ज पण्णवं ॥११॥” [दशवैकालिके, अ०७, गा० २]

वाचकेनाप्युक्तम्—

“यद् रागदोषवद् वाक्यम्, तत्त्वादन्वयत्र वर्तते । सावद्यं वाऽपि यत् सत्यम्, तत् सर्वमनृतं विदुः ॥११॥”

तथा परेणाप्युक्तम्—

“अनृतमसद्वचनं स्या—ञ्चतुर्विधमसञ्च जिनवरैर्दृष्टम् । सद्भूतप्रतिषेधो-ऽसद्भूतोद्भावनं च तथा ॥११॥”

नास्ति घटः, शशशुङ्गमस्तीति, गर्हितवचनं ह्यसत् सतोऽपि वा वचनमन्यथा यत् स्यात्, गर्हितमुपघातादि,
 इतरञ्च गौरश्च इति वचनम्, तस्मात् प्रमत्तयोगादसदभिधानमनृतमिति व्यवस्थितम् । तञ्च
 संक्षेपतथातःस्थानसङ्गृहीतं सर्वद्रव्यविषयमन्यूनम् । द्रव्याणि च लोकेकालेकावच्छिन्नानि, काले रात्रिदिवलक्षणः,
 भावतो रागद्वेषमोहपरिणत आत्मा । अनेनैतदपि प्रतिक्षिप्तमवसेयम्—

“न नर्मयुक्तं वचनं हिनस्ति, न स्त्रीषु राजन् ! न विवाहकाले ।

प्राणात्यये सर्वधनापहारे, पञ्चानृतान्याहुरपातकानि ॥११॥” इति ।

अपरे तु मोहादयुक्तं मृषावादलक्षणं बुवते । अन्यथासंज्ञिनो वाक्यमर्थाभिज्ञे मृषावचः । यद्वचनं यमर्थं ब्रवीति
 तस्मिन्नन्यथासंज्ञीभवति चौरमचौरमिति, यं वाऽधिकृत्य ब्रवीति स तस्य वाक्यस्यार्थाभिज्ञो यदि भवति
 ततस्तद्वाक्यं मृषावादः, अर्थाभिज्ञायाभिज्ञातुं समर्थो यथा उत्पन्नभावः उत्पन्ने श्रोत्रविज्ञाने, वाक्यार्था
 मनोविज्ञानविषयो न श्रोत्रविषयः, अभिज्ञातुं समर्थे श्रोतरीत्येतदभ्युपेतं भवति । वाक्यार्थानभिज्ञे तु सम्भिन्नः
 प्रलयः स्यान्न मृषावाद इति, तदेतदयुक्तम्, प्रमत्तभाषितत्वात् । अर्थाभिज्ञोऽनभिज्ञो वा भवतु श्रोता,
 किं तेन बाह्येन वस्तुतो निमित्तमात्रतयोपयुज्यमानेन? स्वाश्रयोऽत्रापराध्यति । सर्वथाऽपि प्रमत्तो यः
 कायवाङ्मनोयोगैरसदभिधत्ते तदनृतम्, आशयस्याविशुद्धत्वात् । सम्भिन्नप्रलयपथा परिभाषान्तरमात्मरुच्या
 व्यवस्थापितमनृतवचनात् परमार्थतो न भिद्यत एव वाचकमुख्यप्रणीतानृतलक्ष-णादिति ॥११॥

—तत्त्वार्थ. सिद्ध. वृत्तौ ॥



उक्तो^a द्वितीयो भेदः, साम्प्रतं तृतीयमुपदर्शयति-

तह तिक्वकोह-लोहाउलस्स भूओवघायणमणज्जं ।

परदक्वहरणचित्तं परलोयावायनिरविक्खं ॥२१॥

तह तिक्व० गाहा ॥ तथाशब्दो^c दृढाध्यवसानप्रकारसादृश्योपदर्शनार्थः । तीव्रौ^d उत्कटौ च तौ क्रोधलोभौ च तीव्रक्रोधलोभौ ताभ्यामाकुलोऽभिभूतस्तस्य, जन्तोरिति गम्यते । किम्? भूतोपहननमनार्यम् इति हन्यतेऽनेनेति हननम्, उप सामीप्येन हननम् उपहननम्, भूतानामुपहननं भूतोपहननम्, आराद्यातं सर्वहेयधर्मभ्य इत्यार्यं नाऽऽर्यमनार्यम्, किं तदेवंविधमित्यत आह-परद्रव्यहरणचित्तम् रौद्रध्यानमिति गम्यते, परेषां द्रव्यं परद्रव्यं सचित्तादि, तद्विषयं हरणचित्तं परद्रव्यहरणचित्तम्, तदेव विशिष्यते – किम्भूतं तदिति ? अत आह – परलोकापायनिरपेक्षम् इति तत्र परलोकापायाः-नरकगमनादयस्तन्निरपेक्षमिति गाथार्थः ॥२१॥

१ A चौर्योपदेशबाहुल्यं, चातुर्यं चौर्यकर्मणि ।

यञ्चौर्यकपरं चेत-स्तञ्चौर्यानन्द इष्यते ॥ २४ ॥

यञ्चौर्याय शरीरिणामहरहश्चिन्ता समुत्पद्यते,

कृत्वा चौर्यमपि प्रमोदमतुलं कुर्वन्ति यत्संततम् ।

चौर्येणापि हते परैः परधने यज्जायते संभ्रम-

स्तच्चौर्यप्रभवं वदन्ति निपुणा रौद्रं सुनिन्दास्पदम् ॥ २५ ॥

कृत्वा सहायं वरवीरसैन्यं, तथाभ्युपायांश्च बहुप्रकारान् ।

धनान्यलभ्यानि चिरार्जितानि, सद्यो हरिष्यामि जनस्य धात्र्याम् ॥२६॥

द्विपदचतुष्पदसारं, धनधान्यवराङ्गनासमाकीर्णम् ।

वस्तु परकीयमपि, मे स्वाधीनं चौर्यसामर्थ्यात् ॥ २७ ॥

इत्थं चुरायां विविधप्रकारः, शरीरिभिर्यः क्रियतेऽभिलाषः ।

अपारदुःखार्णवहेतुभूतं, रौद्रं तृतीयं तदिह प्रणीतम् ॥२८॥

—ज्ञानार्णवे, सर्ग - २७ ॥

B चौर्यधीनिरपेक्षस्य, तीव्र क्रोधाऽऽकुलस्य च । x x x ॥ १२ ॥ —अध्यात्मसारे, अ. १६ ॥

C चौर्यार्थं जीवघातादि, चिन्तार्त्तं यस्य मानसम् । कृत्वा तच्चिन्तितार्थं यत्, हृष्टस्तञ्चौर्यमुदितम् ॥ ८९ ॥

द्विपदचतुष्पदसारं, धनधान्यवराङ्गनासमाकीर्णम् ।

वस्तु परकीयमपि, मे स्वाधीनं चौर्यसामर्थ्यात् ॥ ९० ॥

चौर्यं बहुप्रकारं, ग्रामाध्वदेशघातकरणेच्छा ।

सततमिति चौर्यरौद्रं, भवत्यवश्यं श्वभ्रगमनम् ॥ ९१ ॥

—ध्यानदीपिकायाम् ॥



उक्तस्तृतीयो भेदः, साम्प्रतं चतुर्थमुपदर्शयन्नाह -

सद्वादिविसयसाहणध^cणसंरक्षणपरायणमण्डं ।

सव्वाभिसंकणपरोवघायकलुसाउलं चित्तं ॥२२॥

सद्वादिविसय० गाहा ॥ शब्दादयश्च ते विषयाश्च शब्दादिविषयास्तेषां साधनं-कारणम् शब्दादिविषयसाधनं तच्च तद्धनं च शब्दादिविषयसाधनधनम्, तत्संरक्षणे तत्परिपालने परायणम् उद्युक्तमिति विग्रहः, तथाऽनिष्टम् सतामनभिलषणीयमित्यर्थः, इदमेव विशेष्यतै- सर्वेषामभिशाङ्कनेन 'न विद्म कः किं करिष्यती'त्यादिलक्षणेन, तस्मात्सर्वेषां यथाशक्त्योपघात एव श्रेयानित्येवं परोपघातेन च, तथा कलुषयत्यात्मानमिति कलुषाः कषायास्तैश्चाकुलं व्याप्तं यत्तत् तथोच्यते, चित्तम् अन्तःकरणम्, प्रकरणाद्रौद्रध्यानमिति गम्यते, इह च शब्दादिवि- षयसाधनं^h धनविशेषणं किल श्रावकस्य चैत्यधनसंरक्षणे न रौद्रध्यानमिति ज्ञापनार्थमिति गार्थार्थः ॥२२॥

- १] A बह्वारम्भपरिग्रहेषु नियतं रक्षार्थमभ्युद्यते, यत्संकल्पपरम्परां वितनुते प्राणीह रौद्राशयः ।
यञ्जालम्ब्य महत्त्वमुन्नतमना राजेत्यहं मन्यते, तत्तुर्यं प्रवदन्ति निर्मलधियो रौद्रं भवाशांसिनाम् ॥ २९ ॥
आरोप्य चापं निशितैः शरौघैर्निकृत्य वैरिज्रमुद्धताशम् ।
दग्ध्वा पुरग्रामवराकराणि प्राप्स्येऽहमैश्वर्यमनन्यसाध्यम् ॥ ३० ॥
आच्छिद्य गृह्णन्ति धरां मदीयां कन्यादिरत्नानि च दिव्यनारीम् ।
ये शत्रवः सम्प्रति लुब्धचितास्तेषां करिष्ये कुलकक्षदाहम् ॥३१॥
सकलभुवनपूज्यं वीरवर्गोपसेव्यं, स्वजनधनसमृद्धं रत्नरामाभिरामम् ।
अमितविभवसारं विश्वभोगाधिपत्यं, प्रबलरिपुकुलान्तं हन्त कृत्वा मयाप्तम् ॥ ३२ ॥
भित्त्वा भुवं जन्तुकुलानि हत्वा प्रविश्य दुर्गाण्युदधिं विलङ्घ्य ।
कृत्वा पदं मूर्ध्नि मदोद्धतानां मयाधिपत्यं कृतमत्युदारम् ॥३३॥
जलानलव्यालविषप्रयोगै-विश्वासभेदप्रणिधिप्रपञ्चैः ।
उत्साद्य निःशेषमरातिचक्रं, स्फुरत्ययं मे प्रबलप्रतापः ॥ ३४ ॥
इत्यादिसंरक्षणसन्निबन्धं सचिन्तनं यत्क्रियन्ते मनुष्यैः ।
संरक्षणानन्दभवं तदेतद्रौद्रं प्रणीतं जगदेकनाथैः ॥ ३५ ॥ —ज्ञानार्णवे, सर्ग. २६ ॥
B x x x । सर्वाभिशाङ्काकलुषं, चित्तं च धनरक्षणे ॥ १२ ॥ —अध्यात्मसारे, अ. १६ ॥
C बह्वारम्भपरिग्रहसंग्रामैर्जन्तुघाततो रक्षाम् ।
कुर्वन् परिग्रहादेः रक्षारौद्रीति विज्ञेयम् ॥ १२ ॥ —ध्यानदीपिकायाम् ॥
२] A अव० सम्प्रति रौद्रध्यानं सस्वामिकमभिधित्सुराह—
मू० हिंसा-ऽनुत्-स्तेय-विषयसंरक्षणेभ्यो रौद्रमविरतदेशविरतयोः ॥ ९-३६ ॥



भा० हिंसार्थमनृतवचनार्थं स्तेयार्थं विषयसंरक्षणार्थं च स्मृतिसमन्वाहारो रौद्रध्यानम्,
तदविरतदेशविरतयोरेव भवति ॥ ३६ ॥

वृ० हिंसा अनृतं स्तेयं विषयसंरक्षणं चेति द्वन्द्वः । ततो द्वन्द्वसमासः । लिङ्गान्यस्यो-त्सन्नबहज्ज्ञानामरण-
दोषाः । तत्र हिंसानन्दादीनां चतुर्णां प्रकाराणामन्यतमभेदेऽनवरतमविश्रान्त्या प्रवर्तमानस्य बहुकृत्वः
सञ्चितदोष उत्सन्नशब्दवाच्यः । यथोत्सन्नकालान्तरमुपचितमिति । तथा हिंसानन्दादिषु चतुर्ष्वपि
प्रवर्तमानस्याभिनिविष्टान्तःकरणस्य बहुदोषता अज्ञानदोषता तेष्वेव हिंसादिषु अधर्मकार्येष्वभ्युदय-
कार्यबुद्धिव्यापाश्रयस्य चैकतानविधानावलम्बितसंसारमोचकस्येव भवति । अथवा नानाप्रकारेषु
हिंसानन्दाद्युपायेषु प्रवर्तमानस्य प्रचण्डक्रोधाविष्टस्य महामोहाभिभूतस्य तीव्रवधबन्धसंक्लिष्टाध्यवसायस्य
नानाविधदोषता, पाठान्तरव्याख्यानं तृतीयविकल्पस्य । तुर्यदोषस्तु मरणावस्थायामपि हिंसानन्दादिकृतः
स्वल्पोऽपि पश्चात्तापो यस्य नास्ति तस्यामरणान्तदोषतेति ॥ ३६ ॥—तत्त्वार्थ. सिद्ध. वृत्तौ ॥

B चत्वारि ज्ञाणा पं x x x रोद्रे ज्ञाणे चउव्विहे पं. तं० - हिंसाणुबंधि मोसाणुबंधि- तेणाणुबंधि-
सारक्खाणाणुबंधि x x x ॥

—स्था. सू. २४७, भग. सू. ८०२, औप. सू. २० ॥

वृ० x x x अथ रौद्रध्यानभेदा उच्यन्ते, हिंसां-सत्त्वानां वधबन्धनादिभिः प्रकारैः पीडामनुबन्धाति-सततप्रवृत्तं
करोतीत्येवंशीलं यत्प्रणिधानं हिंसानुबन्धो वा यत्रास्ति तद्धिंसानुबन्धि रौद्रध्यानम् इति प्रक्रम इति, उक्तं
च - [ध्यानशतके]

“सत्तवहवेहबंधणडहणंकणमारणाइपणिहाणं । अइकोहग्गहगत्यं णिग्घणमणसोऽहमविवारं ॥ १९ ॥”

इति, तथा मृषा-असत्यं तदनुबन्धाति पिशुनाऽसभ्यासद्भूतादिभिर्वचनभेदैस्तन्मृषानुबन्धि, आह च—

“पिसुणाऽसम्भासम्भूयभूयघायाइवयणपणिहाणं । मायाविणोऽतिसंधणपरस्स पच्छन्नपावस्स ॥ २० ॥”

इति, तथा स्तेनस्य-चोरस्य कर्म स्तेयं तीव्रक्रोधाद्याकुलतया तदनुबन्धवत् स्तेयानुबन्धि, आह च—

“तह तिक्वकोहलोहाउलस्स भूतोवघायणमणज्जं । परदव्वहरणचितं परलोगावायनिरवेक्खं ॥ २१ ॥”

इति, संरक्षणे-सर्वोपायैः परित्राणे विषयसाधनधनस्यानुबन्धो यत्र तत्संरक्षणानुबन्धि, यदाह—

“सदाइविसयसाहणधणसंरक्खणपरायणमणिट्ठं । सव्वाहिसंकणपरोवघायकलुसाउलं चित्तं ॥ २२ ॥

” इति । x x x ॥

—स्थानाङ्गसूत्रवृत्तौ २४७ ॥

C रोदं चतुर्विधं-हिंसाणुबंधी, मोसाणुबंधी, तेणाणुबंधी, सारक्खाणाणुबंधी ।

तत्थ हिंसाणुबंधी हिंसं अणुबंधति, पुणो पुणो तिक्वेण परिणामेणं तसपाणे हिंसति, अहवा पुणो पुणो
भणति चित्तेति वा सुट्ठु कतं, अहवा छिद्वाणि वयराणि वा मग्गति, हिंसं अणुबंधति, ण विरमति ।
एवं मोसेवि, तिण्णेवि, संरक्खणो परागादीणि करोति, जो वा जोइल्लओ खाति तं मारेति, मा अण्णोवि
खाहिति, दुट्ठे सासति, सव्वतो य बीभेति, पलित्तमिव मण्णति, उक्खणति, निक्खणति, सव्वं तेलोक्कं
चोरमइयं मण्णति, परनिंदासु व हिस्सति, रुस्सति, वसणमभिन्दति परस्स, रोदज्जाणमतिगतो भवति
येव दुक्कडमयीयो, एवं सारक्खाणाणुबंधे, सेसं तहेव ।

—आवश्यकचूर्णौ ॥

D x x x एवं रुद्रे भवं रौद्रं हिंसा-ऽनृत-स्तेय-संरक्षणाऽऽनन्दभेदेन चतुर्विधम्, हिंसायामानन्दो रुचिर्यस्मिन् तद्
हिंसानन्दम् एवमुत्तरत्रापि योज्यम्, एतदपि बाह्याध्यात्मभेदाद् द्विविधम्, परुषनिष्ठुरवचनान्क्रोश-



साम्प्रतं^a विशेषाभिधानगर्भमुपसंहरन्नाह—

इयं करण-कारणाणुमइविसयमणुचिंतणं चउब्भेयं ।

अविरय-देसासंजयजणमणसंसेवियमहण्णं ॥२३॥

इय० गाहा ॥ 'इय' एवं करणं स्वयमेव, कारणमन्यैः, कृतानुमोदनमनुमतिः, करणं च कारणं चानुमतिश्च करणकारणानुमतयः, एता एव विषयो गोचरो यस्य तत्करणकारणानुमतिविषयम्, किमिदमिति ? अत आह-अनुचिन्तनं पर्यालोचनमित्यर्थः । चतुर्भेदम् इति हिंसानुबन्ध्यादिचतुष्प्रकारम्, रौद्रध्यानमिति गम्यते ।

निर्भर्त्सनताडनपरदारतिक्रमाभिनिवेशादिरूपं बाह्यम्—स्वपराभ्यां स्वसंवेदनाऽनुमानगम्यं बाह्यम्; आध्यात्मिकं हिंसायां संरम्भ-समारम्भादिलक्षणायां नैर्घुण्येन प्रवर्तमानस्य संकल्पाध्यवसानम्-संकल्पश्चिन्ताप्रबन्ध-स्तस्याध्यवसानम्-तीव्रकषायानुषक्तत्वं प्रथमं हिंसानन्दं नाम । परेषामनेकप्रकारैर्मिथ्यावचनैर्वञ्चनं प्रति संकल्पाध्यवसानं मृषानन्दं नाम । परद्रव्यापहरणं प्रति अनेकोपायैर्यत् तत् स्तेयानन्दम् । परिग्रहे 'मम एव इदं स्वम् अहमेव अस्य स्वामी' इति अभिनिवेशस्तदपहर्तृविघातेन संरक्षणं प्रति संकल्पाध्यवसानं संरक्षणानन्दम् । चतुर्विधमप्येतत् कृष्णादिलेश्याबलाधायकं प्राक् प्रमत्तगुणस्थानात् प्रमादाधिष्ठानं कषायप्राधान्यादौदयिकभावरूपं नरकगतिफलनिर्वर्तकं पापध्यानद्वयमपि हेयम् । x x x ॥६३॥

—सम्मतिवृत्तौ, का. ३॥

E मू० परिचत्तअट्टुरुहे x x x ॥४८४॥

वृ० x x x रौद्रमपि चतुर्द्धा-तत्र सत्त्वानां वधवेधबन्धनदहनाङ्कनमारणादि हिंसानुबन्धि प्रणिधानं प्रथमं रौद्रम् । तथा पिशुनासभ्यसद्भूतघातादिवचनप्रणिधानात्मकं मृषानुबन्धि द्वितीयम् । तथा तीव्रक्रोध- लोभाकुलस्य भूतोपमर्दनपरद्रव्यादिहरणात्मकं स्तेयानुबन्धि तृतीयम् । तथा शब्दादिविषयधनसंरक्षण-सर्वाभिशङ्कनपरोपघाताद्यात्मकं विषयसंरक्षणानुबन्धि चतुर्थम् । अत एताभ्यामपध्यानाभ्यां परित्यक्ते विरहिते चेतसि, अत एव समभावभाविते । आर्तैरौद्रयोरेव चित्तविस्रोतसिकानिमित्तत्वात् । x x x ॥ ४८४॥
—हितोपदेशवृत्तौ ॥

F रागद्वेषपरिगतो मिथ्यात्वोपहतकलुषया दृष्ट्या ।

पञ्चाश्रवमलबहुलार्त्तैरौद्रतीवाभिसन्धानः ॥२०॥

वृ० x x x रुद्रः क्रूरो नृशंसस्तस्यैदं रौद्रम्, तदपि चतुर्धा । तत्र प्रथमं हिंसानुबन्धि । अनेनानेन चोपायेन परो वञ्चयते कूटसाक्षिदानादिना तत्रेकतानं मनोरौद्रं द्वितीयम् । तृतीयं स्तेयानुबन्धि येन येन प्रकारेण परस्वमादीयते घुर्घुरुककर्तरिकाच्छेदकक्षात्रखननादिना तत्रेकतानं मनोरौद्रम् । धनधान्यादिविषयसंरक्षणैकतानं मनो दिवानिशि तुरीयं रौद्रम् । ॥२०॥ —प्रशमरतिवृत्तौ ॥

१ A मू० हिंसा-नृत-स्तेय-विषयसंरक्षणेभ्यो रौद्रमविरतदेशविरतयोः ॥ ९-३६ ॥

भा० हिंसार्थमनृतवचनार्थं स्तेयार्थं विषयसंरक्षणार्थं च स्मृतिसमन्वाहारो रौद्रध्यानम्, तदविरतदेशविरतयोरेव भवति ॥३६॥
—तत्त्वार्थसूत्रे ॥



B (इमे गाथे जिनकल्पिकसामाचारीमाश्रित्य स्तः । - सम्पा०)

अव० ध्यानद्वारमधिकृत्याह-

ज्ञाणंमिवि धम्मेषं, पडिवज्जइ सो पवड्डमाणेणं ।

इअरेसु वि ज्ञाणेसुं, पुव्वपवण्णो ण पडिसिद्धो ॥ १५०५ ॥

वृ० ध्यानेऽपि प्रस्तुते धर्मेण ध्यानेन प्रतिपद्यतेऽसौ कल्पं प्रवर्द्धमानेन सता, इतरेष्वपि ध्यानेषु आर्त्तादिषु पूर्वप्रतिपन्नोऽयं न प्रतिषिद्धो भवत्यपीति गाथार्थः ॥ १५०५ ॥

एवं च कुसलजोगे, उद्दामे तिव्वकम्मपरिणामा ।

रोद्धेसुवि भावे, इमस्स पायं निरणुबंधो ॥ १५०६ ॥

वृ० एवं कुशलयोगे जिनकल्पप्रतिपत्त्योद्दामे सति तीव्रकर्मपरिणामौदयिकाद् रौद्रार्त्तयोरपि भावोऽस्य ज्ञेयः, स च प्रायो निरनुबन्धः स्वल्पत्वादिति गाथार्थः ॥ १५०६ ॥ — पञ्चवस्तुनि ॥

C मू० हिंसानृतस्तेय x x x विरतयोः ॥१९ -३५ ॥

वृ० x x x अविरतस्य भवतु रौद्रध्यानम्, देशविरतस्य कथम् ? तस्यापि हिंसाद्यावेशाद्वि-
त्तादिसंरक्षणतन्त्रत्वाच्च कदाचिद् भवितुमर्हति। तत्पुनर्नारकादीनामकरणम्, सम्यग्दर्शनसामर्थ्यात् ।
संयतस्य तु न भवत्येव, तदारम्भे संयमप्रच्युतेः ॥ ३५ ॥ — तत्त्वार्थं. सर्वार्थं. वृत्तौ ॥

D अव० अथ देशविरतौ ध्यानसम्भवमाह-

आर्त्तं रौद्रं भवेदत्र, मन्दं धर्म्यं तु मध्यमम् । x x x ॥ २५ ॥

वृ० अत्र देशविरतिगुणस्थानके अनिष्टयोगार्त्तम्, इष्टियोगार्त्तम्, रोगार्त्तम्, निदानार्त्तमिति चतुष्पादमार्त्तध्यानम्,
रौद्रध्यानं च हिंसानन्दरौद्रम्, मृषावादानन्दरौद्रम्, चौर्यानन्दरौद्रम्, संरक्षणानन्दरौद्रं चेति चतुष्पादं रौद्रध्यानं
च मन्दं भवति, कोऽर्थः? यथा यथा देशविरतिरधिकाऽधिकतरा च भवति, तथा तथा ऽऽर्त्तरौद्रध्याने
मन्दे मन्दतरे च स्याताम् । x x x ॥ २५ ॥

अव० अथ प्रमत्तसंयतगुणस्थाने ध्यानसंभवमाह-

अस्तित्वात्रोक्तषायाणामत्रार्त्तस्यैव मुख्यता । x x x ॥ २८ ॥

वृ० अत्र प्रमत्तगुणस्थानके मुख्यता मुख्यत्वम् आर्त्तस्य ध्यानस्यैवोपलक्षणत्वादौ रौद्रस्यापि, कस्मात् ? नोक्तषायाणां
हास्यषट्कादीनाम् अस्तित्वाद् विद्यमानत्वात् x x x ॥ २८ ॥ — गुणस्थानकक्रमारोहे ॥

E एतत् सदोषकरणा-कारणाऽनुमतिस्थिति । देशविरतिपर्यन्तम्, रौद्रध्यानं चतुर्विधम् ॥ १३ ॥

— अध्यात्मसारे, अ. १६ ॥

तात्पर्यार्थः

रौद्रध्यानस्वामिविचारणा

चतुष्प्रकारमपि रौद्रध्यानं भेदाविवक्षया पञ्चमगुणस्थानकपर्यन्तं तत्त्वार्थाध्यात्मसारादिषु ग्रन्थेषु निरूपितम् ।
गुणस्थानकक्रमारोहे परिणामविशुद्ध्या मन्द-मन्दतरं तद् देशविरतिगुणस्थानके प्ररूपितम्, तथा
नोक्तषायाणामस्तित्वाद् सर्वविरतिगुणस्थानके आर्त्तस्य मुख्यता स्वीकृता, उपलक्षणाच्च रौद्रस्यापि । पञ्चवस्तुकग्रन्थे
तु तीव्रकर्मोदयेन जिनकल्पिकानामपि निरनुबन्धितया रौद्रध्यानं देशितम् । दिगम्बराभ्यानुसारितत्वार्थ-
सर्वार्थसिद्धिमध्ये तु रौद्रस्य संयमनाशकत्वेन षष्ठगुणस्थानके सर्वथाऽभाव एव दर्शितः ।

तस्मात् — निरनुबन्धितया षष्ठगुणस्थानपर्यन्तसंभवी अपि रौद्रध्यानं तदविवक्षया पञ्चगुणस्थानक-
स्थायित्वेन विवक्षितम् । यदा तद् षष्ठगुणस्थानके प्रबलं भवेत् तदा संयमप्रच्युतिर्भवेद् इति ज्ञायते ।

— सम्पा० ॥



अधुनेदमेव स्वामिद्वारेण निरूपयति—अविरताः सम्यग्दृष्टयः इतरे च, देशासंयताः श्रावकाः, अनेन सर्वसंयतव्यवच्छेदमाह, अविरत-देशासंयता एव जना अविरत-देशासंयतजनाः, तेषां मनांसि चित्तानि, तैः संसेवितं सञ्चिन्तितमित्यर्थः, ^bमनोग्रहणमत्र ध्यानचिन्तायां प्रधानाङ्गख्यापनार्थम्, अधन्यमित्यश्रेयस्करं पापं निन्द्यमिति गाथार्थः ॥२३॥

अधुनेदं यथाभूतस्य भवति यद्वर्द्धनं चेदमिति तदेतदभिधातुकाम आह -

एयं चउव्विहं राग-दोस-^aमोहांकियस्स जीवस्स ।

रोहज्झाणं संसारवद्धणं ^bनरयगइमूलं ॥२४॥

एयं० गाहा ॥ एतत् अनन्तरोक्तम्, चतुर्विधं चतुष्प्रकारं राग-द्वेष-मोहाङ्कितस्य, आकुलस्य वेति पाठान्तरम् । कस्य ? जीवस्य आत्मनः किम् ? रौद्रध्यानमिति, ^cइयमेव चात्र चतुष्टयस्यापि क्रिया, किंविशिष्टमिदमिति ? अत आह - संसारवर्द्धनम् ओघतः, ^dनरकगतिमूलं विशेषत इति गाथार्थः ॥२४॥

साम्प्रतं रौद्रध्यायिनो लेश्याः प्रतिपाद्यन्ते -

कावोय-नील-कालालेसाओ तिव्वसंक्लिङ्गाओ ।

रोहज्झाणोवगयस्स कम्मपरिणामजणियाओ ॥२५॥

कावोय० गाहा ॥ ^aपूर्ववद्, एतावांस्तु ^bविशेषः-यत् तीव्रसंक्लिष्टा अतिसंक्लिष्टा एता इति ॥ २५ ॥

१ A किण्हा नीला काऊ रोहज्झाणस्स तिण्णि लेसाओ । नरगंमि य उववत्ती रोहज्झाणा उ जीवस्स ॥ ४ ॥

रोहज्झाणं झियायंतो, किण्हलेसाए वट्टती । उक्कस्सगंमि ठाणंमि, अचरिन्ती असंजतो ॥ ५ ॥

— आवश्यकचूर्णौ ॥

B कापोतनीलकृष्णानां, लेश्यानामत्र सम्भवः । अतिसंक्लिष्टरूपाणां, कर्मणां परिणामतः ॥ १४ ॥

— अध्यात्मसारे, अ. १६ ॥

C कापोतनीलकाला, अतिसंक्लिष्टा भवन्ति दुर्लेश्याः । रौद्रध्यानपरस्य तु, नरस्य नरकातिथेर्मोहात् ॥ १४ ॥

— ध्यानदीपिकायाम् ॥



आह-कथं पुनः रौद्रध्यायी ज्ञायत इति ? उच्यते-लिङ्गेभ्यः, तान्येवोपदर्शयति -

लिङ्गाङ् तस्स उस्सण्ण-बहुल-नाणाविहाऽऽमरणदोसा ।

तेसिं चिय हिंसाइसु बाहिरकरणोवउत्तस्स ॥२६॥

लिङ्गाई० गाहा ॥ लिङ्गानि चिह्नानि तस्य रौद्रध्यायिनः, उत्सन्न-बहुल-नानाविधाऽऽमरणदोषाः इत्यत्र दोषशब्दः प्रत्येकमभिसम्बध्यते-उत्सन्नदोषो बहुलदोषो नानाविधदोष आमरणदोषश्चेति । तत्र हिंसानुबन्ध्यादीनामन्यतरस्मिन् प्रवर्तमान उत्सन्नम्-अनुपरतं बाहुल्येन प्रवर्तते इत्युत्सन्नदोषः । सर्वेष्वपि चैवमेव प्रवर्तत इति बहुलदोषः । नानाविधेषु त्वक्त्वक्षण-नयनोत्खननादिषु हिंसाद्युपायेष्वसकृदप्येवं प्रवर्तत इति नानाविधदोषः । महापद्गतोऽपि स्वतः महापद्गतेऽपि च परे आमरणादसज्जातानुतापः कालसौकरिकवदपि त्वसमाप्तानुतापानुशयपर इत्यामरणदोष इति । तेष्वेव हिंसादिषु आदिशब्दान्मृषावादादिपरिग्रहः, ततश्च तेष्वेव हिंसादिषु-हिंसानुबन्ध्यादिषु चतुर्षु भेदेषु, किम् ? बाह्यकरणोपयुक्तस्य सत उत्सन्नादिदोषा लिङ्गानीति, बाह्यकरणशब्देनेह वाक्कायौ गृह्येते, ततश्च ताभ्यामपि तीव्रमुपयुक्तस्येति गाथार्थः ॥२६॥

★ परिशिष्ट - १A

१ A चत्तारि ज्ञाणा पं० x x x रूढस्स णं ज्ञाणस्स चत्तारि लक्खणा पं०, तं. ओसण्णदोसे, बहुदोषे, अत्राणदोसे, आमरणंतदोसे।...॥

—स्था. सू. २४७, भग. सू. ८०३, औप. सू. २० ॥

वृ० x x x अथैतल्लक्षणान्युच्यन्ते —‘ओसन्नदोसे’ति हिंसादीनामन्यतरस्मिन् ओसन्न-प्रवृत्तेः प्राचुर्यं बाहुल्यं यत्स एव दोषः अथवा ‘ओसन्नं’ति बाहुल्येनानुपरतत्वेन दोषो हिंसादीनां चतुर्णामन्यतर ओसन्नदोषः, तथा बहुष्वपि-सर्वेष्वपि हिंसादिषु दोषः-प्रवृत्तिलक्षणो बहुदोषः, बहुर्वा-बहुविधो हिंसानुतादिरिति बहुदोषः, तथा अज्ञानात्-कुशास्त्रसंस्कारात् हिंसादिष्वधर्मस्वरूपेषु नरकादिकारणेषु धर्मबुध्याऽभ्युदयार्थं या प्रवृत्तिस्तल्लक्षणो दोषोऽज्ञानदोषः, अथवा उक्तलक्षणमज्ञानमेव दोषोऽज्ञानदोष इति, अन्यत्र नानाविधदोष इति पाठस्तत्र नानाविधेषु तु उक्तलक्षणादिषु हिंसाद्युपायेषु दोषोऽसकृत्प्रवृत्तिरिति नानाविधदोष इति, तथा मरणमेवान्तो मरणान्तः आमरणान्तादामरणान्तम् असज्जातानुतापस्य कालसौकरिकादेरिव या हिंसादिषु प्रवृत्तिः सैव दोष आमरणान्तदोषः । x x x । सू. २४७ ॥ —स्थानाङ्गसूत्रवृत्तौ ॥

B तस्स चत्तारि लक्खणाणि-उस्सण्णदोसो, बहुदोसो, अण्णाणदोसो, आमरणंतदोसो,

ओसण्णं हिंसादीणं एगतरं अभिक्खणं २ करेति उस्सण्णदोसो, हिंसादिसु सव्वेसु पवत्तमाणो बहुदोसो,



किञ्च -

परवसणं^१ अभिनंदइ^२ निरविक्खो निद्वओ निरणुतावो ।
हरिसिज्जइ^३ कयपावो रोद्वज्जाणोवगयचित्तो ॥२७॥

परवसणं० गाहा ॥ इहाऽऽत्मव्यतिरिक्तो योऽन्यः स परस्तस्य व्यसनम् आपत् परव्यसनम्, तदभिनन्दति अतिक्लिष्टचित्तत्वाद् बहुमन्यत इत्यर्थः-‘शोभनमिदं यदेतदित्थं संवृत्तमि’ति, तथा निरपेक्ष इहान्यभविकापायभयरहितः, तथा निर्गतदयो निर्दयः परानुकम्पाशून्य इत्यर्थः, तथा निर्गतानुतापो निरनुतापः पश्चात्तापरहित इति भावः, तथा किञ्च ह्युच्यते तुष्यति कृतपापो^४ निर्वर्तितपापः सन् सिंहमारकवत्, क इत्यत आह - रौद्रध्यानोपगतचित्त इति, अमूनि च लिङ्गानि वर्तन्त इति गाथार्थः ॥२७॥

अण्णाणदोसो संसारमोदगादीणं, आमरणंतदोसो जथा पव्वतराई, परिगिलायमाणस्सवि आगतपञ्चादेसस्स थोवोऽपि पच्छाणुतावो न भवति, अवि मरणकालेवि जस्स कालसोयरियस्सेव ण ताओ उवरती भवति, एस आमरणंतदोसो । तत्थ गाहाओ—

अट्टाए अणट्टाए निरवेक्खो निद्वयो हणति जीवे । चित्ततो वावि विहरे रोद्वज्जाणे मुणेत्त्वो ॥ १ ॥

अल्लियपिसुणे पसत्तो णाहियवादी तहेवमादी य । अभिसंधाणभिसंदण रोद्वज्जाणं झियावेति ॥ २ ॥

परदव्वहरणलुद्धो निच्चंपि य चोरियं तु पत्थेतो । लुद्धो य रक्खणपरो रुद्वज्जाणे हवति जीवो ॥ ३ ॥

— आवश्यकचूर्णौ ॥

C उत्सन्नबहुदोषत्वं, नानामरणदोषता । हिंसादिषु प्रवृत्तिश्च, कृत्वाघं स्मयमानता ॥ १५ ॥
निर्दयत्वाऽननुशयौ, बहुमानः परापदि । लिङ्गान्यत्रेत्यदो धीरै-स्त्याज्यं नरकदुःखदम् ॥ १६ ॥
— अध्यात्मसारे, अ. १६ ॥

१ A हिंसोपकरणादानं, क्रूरसत्त्वेष्वनुग्रहम् । निस्त्रिंशतादिलिङ्गानि, रौद्रे बाह्यानि देहिनः ॥ १५ ॥
क्रूरता दण्डपारुष्यं, वञ्चकत्वं कठोरता । निस्त्रिंशत्वं च लिङ्गानि, रौद्रस्योक्तानि सूरिभिः ॥ ३७ ॥
विस्फुलिङ्गनिभे नेत्रे, भ्रूवका भीषणाकृतिः । कम्पः स्वेदादिलिङ्गानि, रौद्रे बाह्यानि देहिनाम् ॥ ३८ ॥
— ज्ञानार्णवे, सर्ग - २६ ॥

B क्रूरता चित्तकाठिन्यं, वञ्चकत्वं कुदण्डता । निस्तृशत्वं च लिङ्गानि, रौद्रस्योक्तानि सूरिभिः ॥ १५ ॥
— ध्यानदीपिकायाम् ॥

[अथ धर्मध्यानम्]

उक्तं रौद्रध्यानम्, साम्प्रतं धर्मध्यानावसरः, तत्र तदभिधित्सयैवादाविदं द्वारगाथाद्वयमाह-

झाणस्स भावणाओ देसं कालं तथाऽऽसणविसेसं ।

आलंबणं कंमं झाइयव्वयं जे य झायारो ॥२८॥

तत्तोऽणुप्पेहाओ लेस्सा लिंगं फलं च नाऊणं ।

धम्मं झाइज्ज मुणी तग्गयजोगो तओ सुक्कं ॥२९॥

झाणस्स० गाहा ॥ तत्तोऽणुप्पेहाओ० गाहा ॥ ध्यानस्य प्राग्निरूपितशब्दार्थस्य, किम् ? भावना ज्ञानाद्या ज्ञात्वेति योगः, किं च-देशं तदुचितम्, कालं तथा आसनविशेषं तदुचितमिति, आलम्बनं वाचनादि, क्रमं मनोनिरोधादि, तथा ध्यातव्यं ध्येयमाज्ञादि, तथा ये च ध्यातारः अप्रमादादियुक्ताः, ततः अनुप्रेक्षा ध्यानोपरमकालभाविन्योऽनित्यत्वाद्यालोचना-रूपाः, तथा लेश्याः शुद्धा एव, तथा लिङ्गं श्रद्धानादि, तथा फलं सुरलोकादि, चशब्दः स्वगता-नेकभेदप्रदर्शनपरः, एतज्ज्ञात्वा । किम् ? धर्म्यम् इति धर्मध्यानं ^bध्यायेन्मुनिः । तत्कृतयोगः धर्मध्यानकृताभ्यासः, ततः ^cपश्चात् शुक्लं शुक्लध्यानमिति गाथाद्वयसमासार्थः ॥२८-२९॥

व्यासार्थं तु प्रतिद्वारं ग्रन्थकारः स्वयमेव वक्ष्यति, तत्राऽऽद्यद्वारावयवार्थं प्रतिपादनायेदमाह-

पुव्वकयब्भासो ^bभावणाहिं झाणस्स जोग्गयमुवेइ ।

ताओ य नाण-दंसण-चरित्त-वेरग्गजणिया [नियता]ओ^१ ॥३०॥

- १] A अव० अथ ध्यानं विधित्सोः क्रममाह-
ध्यानं विधित्सता ज्ञेयं, ध्याता ध्येयं तथा फलम् ।
सिध्यन्ति न हि सामग्रीं, विना कार्याणि कर्हिचित् ॥ १ ॥
वृ० स्पष्टः ॥ १ ॥ —योगशास्त्रे, प्र-७ ॥
- B भावना देशकालौ च, स्वासनाऽऽलम्बनक्रमान् । ध्यातव्यध्यात्रनुप्रेक्षा, लेश्या लिङ्गफलानि च ॥ १८ ॥
—अध्यात्मसारे, अ. १६ ॥
- C भावनादीनि धर्मस्य, स्थानाद्यासनकानि वा । कालश्चालम्बनादीनि, ज्ञातव्यानि मनीषिभिः ॥ १०६ ॥
—ध्यानदीपिकायाम् ॥

(गाथा - ३०)

- १] A भावनाध्यानमाह-
“आरुरुक्षोर्मुनेर्योगं, कर्म कारणमुच्यते ।



पुष्ककय० गाहा ।। पूर्वं ध्यानात् प्रथमम्, कृतो निर्वर्तितोऽभ्यास आसेवनालक्षणो येन स तथाविधः, काभिः पूर्वकृताभ्यासः ? भावनाभिः करणभूताभिः, भावनासु वा भावनाविषये पश्चाद् ध्यानस्य अधिकृतस्य योग्यताम् अनुरूपतामुपैति यातीत्यर्थः । ताश्च भावना ज्ञान-दर्शन-चारित्र-वैराग्यनियता वर्तन्ते, नियता इति परिच्छिन्नाः पाठान्तरं वा जनिता इति गाथार्थः ।।३०।।

योगारूढस्य तस्यैव, शमः कारणमुच्यते ।। [-भगवद्गीता, अ० ६ श्लो० ३]

आरूढक्षोरभ्यासोऽ ज्ञान-दर्शन-चारित्र-वैराग्यभेदाद्भ्रतुर्था ।

तत्र ज्ञानभावना सूत्रार्थ-तदुभयभेदात् त्रिधा- 'नाणे निश्चिन्नाभ्यासो' इत्यादि ।।१।।

दर्शनभावना आज्ञारूचि (१)-तत्त्व (९)-परमतत्त्व (२४)-रूचिभेदात् त्रिधा-'संकाइदोसरहिओ०' इत्यादि ।।२।।

चारित्रभावना सर्वविरत-देशविरत-अविरतभेदात् त्रिधा-'णवकम्माणायणं०' इत्यादि । अविरतेऽप्यनन्तानुबन्धिष्योपशमादिजन्य उपशमादिचारित्रांशोऽस्तीति ।।३।।

वैराग्यभावनाऽनादिभ्रमणचिन्तन-विषयवैमुख्य-शरीराशुचिताचिन्तनभेदात् त्रिधा - 'सुविइयज-गस्सभावो०' इत्यादि ।।४।। —ध्यानविचारे ।।

- B ज्ञात्वा धर्म्यं ततो ध्याये-ञ्चतस्त्रस्तत्र भावनाः । ज्ञानदर्शनचारित्र-वैराग्यऽऽख्याः प्रकीर्तिताः ।। १९ ।।
 निश्चलत्वमसंमोहो, निर्जरा पूर्वकर्मणाम् । सङ्गऽऽशंसाभयोच्छेदः, फलान्यासां यथाक्रमम् ।। २० ।।
 स्थिरचित्तः किलैताभि-र्याति ध्यानस्य योग्यताम् । योग्यतैव हि नाऽन्यस्य, तथा चोक्तं परैरपि ।। २१ ।।
 चञ्चलं हि मनः कृष्ण !, प्रमाथि बलवद् दृढम् । तस्याऽहं निग्रहं मन्ये, वायोरिव सुदुष्करम् ।। २२ ।।
 असंशयं महाबाहो !, मनो दुर्निग्रहं चलम् । अभ्यासेन तु कौन्तेय !, वैराग्येण च गृह्यते ।। २३ ।।
 असंयताऽऽत्मना योगो, दुष्प्राप इति मे मतिः । वश्याऽऽत्मना तु यतता, शक्योऽवाप्तुमुपायतः ।। २४ ।।
 सदृशप्रत्ययाऽऽवृत्त्या, वैतृष्ण्याद् बहिरर्थतः । एतच्च युज्यते सर्वं, भावनाभाविताऽऽत्मनि ।। २५ ।।
 —अध्यात्मसारे, अ. १६।।

- C जन्मजरामरणभयैः पीडितमालोक्य विश्वमनगाराः ।
 निःसंगत्वं कृत्वा ध्यानार्थं भावनां जग्मुः ।। ५ ।।
 भूतेषु भज समत्वं चिंतय चित्ते निजात्मरूपं च ।
 मनसः शुद्धिं कृत्वा भावय चित्तं च भावनया ।। ६ ।।
 भावना द्वादशैतास्ता, अनित्यादिकताः स्मृताः । ज्ञानदर्शनचारित्र्यं वैराग्याद्यास्तथा पराः ।। ७ ।।
 भावनास्वासु संलीनं, विधायाध्यात्मिकं स्थिरम् । कर्मपुद्गलजीवानां, स्वरूपं च विचिन्तयेत् ।। १२ ।।
 नित्यमाभिर्यदा विश्वं, भावयत्यखिलं मुनिः । विश्वौदासीन्यमापन्न-श्चरत्यत्रैव मुक्तवत् ।। १३ ।।
 चतस्रो भावना भाव्या, उक्ता ध्यानस्य सूरिभिः । मैत्र्यादयश्चिरं चित्ते, विधेया धर्मसिद्धये ।। १०७ ।।
 —ध्यानदीपिकायाम् ।।

साम्प्रतं ज्ञानभावनास्वरूप-गुणदर्शनायेदमाह -

णाणे निच्चलमसो कुणइ मन्नेव्वरुणे विमुद्धि च ।

नाणगुणमुणियसारो तो झाइ सुनिच्चलमईओ ॥३१॥

णाणे० गाहा ॥ ज्ञाने श्रुतज्ञाने नित्यं सदा अभ्यास^b आसेवनालक्षणः करोति निर्वर्तयति । किम् ? मनसः अन्तःकरणस्य चेतस इत्यर्थः, धारणम् अशुभव्यापारनिरोधे-नावस्थानमिति भावना तथा विशुद्धिं च तत्र विशोधनं विशुद्धिः सूत्रार्थयोरिति गम्यते ताम्, चशब्दाद् भवनिर्वेदं च ।

१ A अव० ज्ञानभावनामधिकृत्याह—

निर्यु० तत्तं जीवाजीवा नामव्वा जाणणम इहं दिट्ठा ।

इह कज्जकरणकारगसिद्धी इह बंधुमुखो य ॥ ३३५ ॥

बद्धो य बंधहेऊ बंधणबंधण्फलं सुकहियं तु ।

संसारपवंचोऽवि य इहयं कहिओ जिणवरेहिं ॥ ३३६ ॥

नाणं भविस्सई एवमाइया वायणाइयाओ य ।

सज्जाए आउत्तो गुरुकुलवासो य इय नाणे ॥ ३३७ ॥

वृ० तत्र ज्ञानस्य भावना ज्ञानभावना-एवंभूतं मौनीन्द्रं ज्ञानं प्रवचनं यथाऽवस्थिताशेषपदार्थाविर्भावकमित्येवमंरूपेति, अनया च प्रधानमोक्षाङ्गं सम्यक्त्वमाधिगमिकमाविर्भवति, यतस्तत्त्वार्थश्रद्धानं सम्यग्दर्शनम्, तत्त्वं च जीवाजीवादयो नव पदार्थाः, ते च तत्त्वज्ञानार्थिना सम्यग्ज्ञातव्याः, तत्परिज्ञानमिहैव आर्हते प्रवचने दृष्टम् उपलब्धमिति, तथैहैव आर्हते प्रवचने कार्यं परमार्थरूपं मोक्षाख्यं तथा करणं क्रियासिद्धौ प्रकृष्टोपकारकं सम्यग्दर्शनज्ञानचारित्राणि, कारकः साधुः सम्यग्दर्शनाद्यनुष्ठाता, क्रियासिद्धिश्च इहैव मोक्षावाप्तिलक्षणा, तामेव दर्शयति-बन्धः कर्मबन्धनं तस्मान्मोक्षः कर्मविचटनलक्षणः, असावपीहैव, नान्यत्र शाक्यादिकप्रवचने भवति, इत्येवं ज्ञानं भावयतो ज्ञानभावना भवतीति ॥३३५॥

तथा बद्धः अष्टप्रकारकर्मपुद्गलैः प्रतिप्रदेशमवष्टब्धो जीवः, तथा बन्धहेतवः मिथ्यात्वाविरति-प्रमादकषाययोगास्तथा बन्धनम् - अष्टप्रकारकर्मवर्णारूपं तत्फलं चतुर्गतिसंसारपर्यटन-सातासाताद्यनुभवनरूपमिति, एतत्सर्वमत्रैव सुकथितम्, अन्यद्वा यत्किञ्चित्सुभाषितं तदिहैव प्रवचनेऽभिहितमिति ज्ञानभावना, तथा विचित्रसंसारप्रपञ्चोऽत्रैव जिनेन्द्रैः कथित इति ॥३३६॥

तथा ज्ञानं मम विशिष्टतरं भविष्यतीति ज्ञानभावना विधेया, ज्ञानमभ्यसनीयमित्यर्थः, आदिग्रहणादेकाग्र-चित्ततादयो गुणा भवन्तीति, तथैतदपि ज्ञाने भावनीयम्, यथा—“जं अन्नाणी कम्मं खवेइ” इत्यादि, तथैभिश्च कारणैर्ज्ञानमभ्यसनीयम्, तद्यथा- ज्ञानसङ्ग्रहार्थं निर्जरार्थम् अव्यवच्छित्यर्थं स्वाध्यायार्थमित्यादि, तथा ज्ञानभावनया नित्यं गुरुकुलवासो भवति, तथा चोक्तम् -

“णाणस्स होइ भागी थिरयरओ दंसणे चरित्ते य । धन्ना आवकहाए गुरुकुलवासं न मुञ्चन्ति ॥ १ ॥”, इत्यादिका ज्ञानविषया भावना भवतीति ॥ ३३७ ॥

—आचाराङ्गसूत्रे, चूलिका-३ ॥



एवं ज्ञानगुणमुणितसार इति ज्ञानेन गुणानां जीवाजीवाश्रितानाम् 'गुण-पर्यायवत् द्रव्यम्' [तत्त्वार्थ, ५/३७] इति वचनात्, पर्यायाणां च तदविनाभाविनाम्, मुणितः-ज्ञातः सारः-परमार्थो येन स तथोच्यते, ज्ञानगुणेन वा ज्ञानमाहात्म्येनेति भावः, ज्ञातः सारो येन, विश्वस्येति गम्यते, स तथाविधः । ततश्च पश्चाद् ध्यायति चिन्तयति । किंविशिष्टः सन् ? सुष्ठु अतिशयेन निश्चला निष्प्रकम्पा सम्यग्ज्ञानतोऽन्यथाप्रवृत्तिकम्परहितेति भावः, मतिः बुद्धिर्यस्य स तथाविध इति गाथार्थः ॥३१॥

उक्ता ज्ञानभावना, साम्प्रतं दर्शनभावनास्वरूप-गुणदर्शनार्थमिदमाह —

B मू० उपशान्तक्षीणकषाययोश्च ॥ ९-३८ ॥

वृ० x x x ज्ञाने नित्याभ्यासान्मनसस्तत्रैव प्रणिधानमवगतगुणसारश्च निश्चलमतिरनायासेनैव धर्म्यं ध्यायति
। x x x ॥ — तत्त्वार्थ. सिद्ध. वृत्तौ ॥

C जिणवयणं पढमं शुद्ध-मऽविकलं सुत्तओ पढेयव्वं । पच्छा सुसाहुपासे, सोयव्वं अत्थओ सम्मं ॥
पढिय-सुणियं पि एक्कसि, जत्तेण पुणो पुणो हु पेहेज्जा । आजम्मऽप्पणो तयणु-बंधिरीकरणहेउ ति ॥
तं किं पि परमतत्तं, इमं मए पावियं सुपुन्नेहिं । एवं च भावसारं, बहुमत्रेज्जाऽणवज्जं तं ॥
भइं समंतभइस्स, तस्स पायडियसुगइमग्गस्स । जिणवयणस्स भगवओ, भवंति जत्तो गुणा एए ॥
आयहियपरिन्ना भाव-संवरो नवनवो य संवेगो । निक्कंपया तवो भाव-णा य परदेसियत्तं च ॥
नाणेण सव्वभावा, जीवाऽजीवाऽऽसवाइणो सम्मं । नज्जंति आयहियं, अहियं च भवे इह परे य ॥
आयहियमऽयाणंतो, मुज्झइ मूढो समाइयइ पावं । पावनिमित्तं जीवो, भमइ भवसायरमणंतं ॥
जाणंतस्सायहियं, अहियनियत्ती य हियपवित्ती य । होइ जओ ता निच्चं, आयहियं आगमेयव्वं ॥
सज्जायं कुव्वंतो पंचिदियसंवुडो तिगुत्तो च । संवरइ असुहभावे, रागदोसाऽइए घोरे ॥
जह जह सुयमऽवगाहइ, अइसयरसपसरनिब्भरमऽउव्वं । तह तह पल्हाइ मुणी, नवनवसंवेगसद्धाए ॥
आयोवायाविहित्रू, विज्जा तवनाणदंसणचरित्ते । विहरइ विसुद्धलेसो, जावज्जीवं पि निक्कंपो ॥
बारसविहम्मि वि तवे, सब्धिन्तरबाहिरे कुसलदिट्ठे । नऽवि अत्थि नऽवि य होही, सज्जायसमं तवोकम्मं ॥
सज्जायभावणाए य, भाविया होंति सव्वगुत्तीओ । गुत्तीहिं भावियाहिं, मरणे आराहओ होई ॥
आयपरसमुत्तारो, आणावच्छल दीवणा भत्ती ।
होई परदेसियत्ते, अव्वेच्छित्ती य तित्थस्स ॥१३३३ - १३४६ ॥

— संवेगरङ्गशालायाम् ॥

D वाचना पृच्छना साधु-प्रेक्षणं परिवर्तनम् । सद्धर्मदर्शनं चेति, ज्ञातव्या ज्ञानभावना ॥ ८ ॥

— ध्यानदीपिकायाम् ॥



संकाइदोसरहिओ पसम-थेज्जाइगुणगणोवेओ ।

होइ असंमूढमणो दंसणसुद्धीए ज्ञाणंमि ॥३२॥

संकाइ० गाहा ॥ शङ्कादिदोषरहित इति शङ्कनं शङ्का, आदिशब्दात् काङ्क्षादिपरिग्रहः, उक्तं च-“शङ्का-काङ्क्षा-विचिकित्सा-ऽन्यदृष्टिप्रशंसा-परपाषण्डसंस्तवाः^१ सम्यग्दृष्टेरतिचाराः” [तत्त्वार्थ, ७/१८] इति, तेषां च स्वरूपं प्रत्याख्यानाध्ययने न्यक्षेण वक्ष्यामः^२, तत्र शङ्कादय एव सम्यक्त्वाख्यप्रथमगुणातिचारत्वाद् दोषाः शङ्कादिदोषास्तै रहितः-त्यक्तः ।

शङ्कादिदोषरहितत्वादेव किम् ?^c प्रश्रम-स्थैर्यादिगुणगणोपेतः^d तत्र प्रकर्षेण श्रमः प्रश्रमः खेदः, स च स्वपरसमयतत्त्वाधिगमरूपः, स्थैर्यं तु जिनशासने निष्प्रकम्पता, आदिशब्दात्प्रभावनादिपरिग्रहः, उक्तं च -

“स-परसमयकोसल्लं थिरया जिणसासणे पभावणया ।

आययणसेव भत्ती दंसणदीवा गुणा पंच ॥१॥” []

★ परिशिष्ट - १B ॥ श्रीतत्त्वार्थसूत्रमुद्रितप्रतौ X X X प्रशंसा-संस्तवाः X X X इति पाठो दृश्यते ।

१] A अव० - प्रशस्तभावनामाह—

निर्यु० दंसणनाणचरित्ते तववेरग्गे य होइ उ पसत्था ।

जा य जहा ता य तहा लक्खण वुच्छ सलक्खणओ ॥ ३२९ ॥

वृ० दर्शनज्ञानचारित्रतपोवैराग्यादिषु या यथा च प्रशस्तभावना भवति तां प्रत्येकं लक्षणतो वक्ष्य इति ॥

अव० दर्शनभावनार्थमाह—

निर्यु० तित्थगराण भगवओ पवयणपावयणिअइसइङ्गीणं ।

अभिगमणनमणदरिसणकित्तणसंपूअणाथुणणा ॥ ३३० ॥

वृ० तीर्थकृतां भगवतां प्रवचनस्य द्वादशाङ्गस्य गणिपिटकस्य, तथा प्रावचनिनाम् आचार्यादीनां युगप्रधानानाम्, तथाऽतिशयिनामृद्धिमतां केवलिमनःपर्यायावधिमञ्चतुर्दशपूर्वविदां तथाऽऽमर्षौषध्यादिप्राप्तऋद्धीनां यदभिगमनं गत्वा च दर्शनं तथा गुणोत्कीर्तनं संपूजनं गन्धादिना स्तोत्रैः स्तवनमित्यादिका दर्शनभावना, अनया हि दर्शनभावनयाऽनवरतं भाव्यमानया दर्शनशुद्धिर्भवतीति ॥

अव० किञ्च —

निर्यु० जम्माभिसेयनिक्खमणचरणानुप्पया य निव्वाणे ।

दियलोअभवणमंदरनंदीसरभोमनगरेसुं ॥ ३३१ ॥

प्रश्रम-स्थैर्यादय एव^९ गुणाः प्रश्रमस्थैर्यादिगुणास्तेषां गणः-समूहस्तेनोपेतो-युक्तो यः स तथाविधः, अथवा प्रशमादिना स्थैर्यादिना च गुणगणेनोपेतः २, तत्र प्रशमादिगुणगणः प्रशम-संवेग-निर्वेदा-ऽनुकम्पा-ऽऽस्तिक्याभिव्यक्तिलक्षणः, स्थैर्यादिस्तु दर्शित एव, य इत्थम्भूतः असौ भवति असम्मूढमनास्तत्त्वान्तरेऽभ्रान्तचित्त इत्यर्थः, दर्शनशुद्ध्या उक्तलक्षणया हेतुभूतया, क्व ? ध्यान इति गाथार्थः ॥३२॥

अट्टावयमुज्जिते गयगपयए य धम्मचक्के य ।

पासरहावत्तनगं चमरुप्पायं च वंदामि ॥ ३३२ ॥

वृ० तीर्थकृतां जन्मभूमिषु तथा निष्क्रमणचरणज्ञानोत्पत्तिनिर्वाणभूमिषु तथा देवलोकभवनेषु मन्दरेषु तथा नन्दीश्वरद्वीपादौ भौमेषु च पातालभवनेषु यानि शाश्वतानि चैत्यानि तानि वन्देऽहमिति द्वितीयगाथायामन्ते क्रियेति, एवमष्टापदे, तथा श्रीमदुज्जयन्तगिरौ गजाप्रपदे दशार्णकूटवर्तिनि तथा तक्षशिलायां धर्मचक्रे तथा अहिच्छत्रायां पार्श्वनाथस्य धरणेन्द्रमहिमास्थाने, एवं रथावर्ते पर्वते वैरस्वामिना यत्र पादपोपगमनं कृतं यत्र च श्रीमद्वर्द्धमानमाश्रित्य चमरेन्द्रेणोत्पतनं कृतम्, एतेषु च स्थानेषु यथासम्भवमभिगमनवन्दनपूजनोत्कीर्तनादिकाः क्रियाः कुर्वतो दर्शनशुद्धिर्भवतीति ॥

अव० किञ्च—

निर्यु० गणियं निमित्त जुत्ती संदिट्ठी अवितहं इमं नाणं ।

इय एगंतमुवगया गुणपट्टइया इमे अत्था ॥ ३३३ ॥

गुणमाहण्यं इसिनामकित्तणं सुरनरिंदपूया य ।

पोराणचेइयाणि य इय एसा दंसणे होइ ॥ ३३४ ॥

वृ० प्रवचनविदाममी गुणप्रत्ययिका अर्था भवन्ति, तद्यथा-गणितविषये बीजगणितादौ परं पारमुपगतोऽयम्, तथाऽष्टाङ्गस्य निमित्तस्य पारगोऽयम्, तथा दृष्टिपातोक्ता नानाविधा युक्तीः द्रव्यसंयोगान् हेतून्वा वेत्ति, तथा सम्यग् अविपरीता दृष्टिः दर्शनमस्य त्रिदशैरपि चालयितुमशक्या तथाऽवितथमस्येदं ज्ञानं यथैवायमाह तत्तथैवेत्येवं प्रवचनिकस्याचार्यादेः प्रशंसां कुर्वतो दर्शनविशुद्धिर्भवतीति, एवमन्यदपि गुणमाहात्म्यमाचार्यादेर्वर्णयतस्तथा पूर्वमहर्षीणां च नामोत्कीर्तनं कुर्वतस्तेषामेव च सुरनरेन्द्रपूजादिकं कथयतस्तथा चिरन्तनचैत्यानि पूजयत इत्येवमादिकां क्रियां कुर्वतस्तद्वासनावासितस्य दर्शनविशुद्धिर्भवतीत्येषा प्रशस्ता दर्शनविषया भावनेति ॥

— आचाराङ्गसूत्रे, चूलिका-३ ॥

B मू० उपशान्तक्षीणकषाययोश्च ॥ ९-३८ ॥

वृ० - x x x तथा विगतशङ्कादिशल्यः प्रशम-संवेग-निर्वेदाऽनुकम्पा-ऽऽस्तिक्य-स्थैर्य-प्रभावना-यतना-सेवन-भक्तियुक्तः असम्मूढचेता दर्शनभावनया विमलीकृतमतिरस्खलितमेव धर्मं ध्यायति । x x x ॥

— तत्त्वार्थ. सिद्ध. वृत्तौ ॥



उक्ता दर्शनभावना, साम्प्रतं चारित्रभावनास्वरूप-गुणप्रदर्शनायेदमाह—

नवकम्पाणायाणं पुराणविणिज्जरं सुभायाणं ।

चारित्तभावाण ए झाणमयत्तेण य समेइ ॥३३॥

नव० गाहा ॥ नवकर्मणामनादानम् इति नवानि उपचीयमानानि प्रत्यग्राणि भण्यन्ते, क्रियन्त इति कर्माणि ज्ञानावरणीयादीनि, तेषामनादानम्- अग्रहणं चारित्रभावनया, समेति- गच्छतीति योगः, तथा पुराणविनिर्जराम् चिरन्तनक्षपणामित्यर्थः, तथा शुभादानम् इति शुभं पुण्यं - सात-सम्यक्त्व-हास्य-रति-पुरुषवेद-शुभायुर्नामगोत्रात्मकम्, तस्याऽऽदानम्-ग्रहणम् । किम् ? चारित्रभावनया हेतुभूतया ध्यानम्, चशब्दात्रवकर्मानादानादि च, अयत्नेन अक्लेशेन समेति गच्छति प्राप्नोतीत्यर्थः ।

तत्र चारित्रभावनयेति कोऽर्थः ? 'चर गति-भक्षणयोः' इत्यस्य 'अर्ति-लू-धू-सू-खन-सह-चर इत्रः' [पा.३-२-१८४] इतीत्रन्प्रत्ययान्तस्य चरित्रमिति भवति, चरन्त्यनिन्दितमनेनेति चरित्रं क्षयोपशमरूपम्, तस्य भावश्चारित्रम् ।

एतदुक्तं भवति-इहान्यजन्मोपात्ताष्टविधकर्मसञ्चयापचयाय चरणभावश्चारित्रमिति, सर्व-सावद्ययोगविनिवृत्तिरूपा क्रिया इत्यर्थः, तस्य भावना-अभ्यासश्चारित्रभावेति गाथार्थः ॥३३॥

C संवेगः प्रशमः स्थैर्य-मसंमूढत्वमस्मयः । आस्तिक्यमनुकम्पेति, ज्ञेया सम्यक्त्वभावना ॥ ९ ॥
—ध्यानदीपिकायाम् ॥

१] A अव० चारित्रभावनामधिकृत्याह—

निर्यु० साहुमहिंसाधम्मो सञ्जमदत्तविरई य बंभं च ।

साहु परिग्गहविरई साहु तवो बारसंगो य ॥ ३३८ ॥

वृ० साधु शोभनोऽहिंसादिलक्षणो धर्म इति प्रथमव्रतभावना, तथा सत्यमस्मिन्नेवाहते प्रवचने साधु-शोभनं नान्यत्रेति द्वितीयव्रतस्य, तथाऽदत्तविरतिश्चात्रैव साध्वीति तृतीयस्य, एवं ब्रह्मचर्यमप्यत्रैव नवगुणगुप्तं धार्यत इति, तथा परिग्रहविरतिश्चेहैव साध्वीति, एवं द्वादशाङ्गं तप इहैव शोभनं नान्यत्रेति ॥ x x x ॥
—आचाराङ्ग-सूत्रे, चूलिका-३ ॥

B मू० उपशान्तक्षीणकषाययोश्च ॥ ९-३८ ॥

वृ० x x x तथा चरणभावनाधिष्ठितः कर्माण्यपराणि नादत्ते, पुण्यतननिर्जरणं शुभानि वा सञ्चिनुते ।
ततश्चायत्नेनैव धर्मध्यायी भवति । ..॥
—तत्त्वार्थ. सिद्ध. वृत्तौ ॥

C ईर्यादिविषया यत्ना, मनोवाक्कायगुप्तयः । परीषहसहिष्णुत्व-मिति चारित्र्यभावना ॥ १० ॥
—ध्यानदीपिकायाम् ॥



उक्ता चरित्रभावना, साम्प्रतं वैराग्यभावनास्वरूप-^a गुणप्रदर्शनार्थमाह -

सुविदिय^bजगत्सभावो निस्संगो निब्धओ निरासो य ।

वेरग्गभावियमणो झाणंमि सुनिच्चलो होइ ॥३४॥

सुविदिय० गाहा ॥ सुष्ठु अतीव, विदितो ज्ञातो जगतश्चराचरस्य, यथोक्तम्-
“जगन्ति जङ्गमान्याहुर्जगद् ज्ञेयं चराचरम्” [] । स्वो भावः स्वभावः-

जन्म मरणाय नियतं बन्धुर्दुःखाय धनमनिर्वृतये ।

तत्रास्ति यत्र विपदे तथापि लोको निरालोकः ॥१॥

इत्यादिलक्षणो येन स तथाविधः, कदाचिदेवम्भूतोऽपि कर्मपरिणतिवशात्ससङ्गो^c
भवत्यत आह-निःसङ्गो विषयजस्नेहसङ्गरहितः, एवम्भूतोऽपि च कदाचित्सभयो भवत्यत
आह - निर्भय इहलोकादिसप्तभयविप्रमुक्तः, कदाचिदेवम्भूतोऽपि विशिष्टपरिणत्यभावात्पर-

१. A निर्यु० वेरग्गमण्यमाओ एग्गत्ता(ग्ग)भावणाय परिसंगं ।

इय चरणमुवगयाओ भणिया इत्तो तवो वुच्छं ॥ ३३९॥

वृ० x x x तथा वैराग्यभावना-सांसारिकसुखजुगुप्सारूपा, एवमप्रमादभावना-मद्यादिप्रमादानां
कर्मबन्धोपादानरूपाणामनासेवनरूपा, तथैकाग्रभावना-

एक्को मे सासओ अप्पा, णाणदंसणसंजुओ ।

सेसा मे बाहिरा भावा, सव्वे संजोगलकूखणा ॥ १ ॥”

इत्यादिका भावनाः (इति प्रकृष्टमृषित्वाङ्गं) चरणमुपगताश्चरणाश्रिताः, इत ऊर्ध्वं तपोभावनां
वक्ष्ये अभिधास्य इति ॥

निर्यु० किह मे हविज्जऽवङ्गो दिवसो ? किं वा पहू तवं काउं ?

को इह दव्वे जोगो खित्ते काले समयभावे ॥ ३४० ॥

वृ० कथं केन निर्विकृत्यादिना तपसा मम दिवसोऽवन्ध्यो भवेत् ? कतरद्दा तपोऽहं विधातुं
प्रभुः शक्तः ? तथा कतरत्तपः कस्मिन् द्रव्यादौ मम निर्वहति ? इति भावनीयम्, तत्र
द्रव्ये उत्सर्गतो वल्लचणकादिके क्षेत्रे स्निग्धरूक्षादौ काले शीतोष्णादौ भावेऽग्लानोऽहमेवंभूतं
तपः कर्तुमलम्, इत्येवं द्रव्यादिकं पर्यालोच्य यथाशक्ति तपो विधेयं “शक्तितस्त्यागतपसी”
[तत्त्वार्थे अ० ६ सू० २३ दर्शन०] इति वचनादिति ॥ किञ्च-

निर्यु० उच्छाहपालणाए इति (एव) तवे संजमे य संघयणे ।

वेरग्गेऽणिञ्चाई होइ चरित्ते इहं पगयं ॥ ३४१ ॥

वृ० तथाऽनशनादिके तपस्यनिगूहितबलवीर्येणोत्साहः कर्तव्यः, गृहीतस्य च प्रतिपालनं कर्तव्यमिति,
उक्तञ्च-

लोकमधिकृत्य साशंसो भवत्यत आह - निराशंसश्च इह-परलोकाशंसाविप्रमुक्तः,
चशब्दात्तथाविधक्रोधादिरहितश्च । य एवंविधो वैराग्यभावितमना भवति स
खल्वज्ञानाद्युपद्रवरहितत्वाद् ध्याने सुनिश्चलो भवतीति गाथार्थः ॥३४॥

उक्ता वैराग्यभावना, मूलद्वारगाथाद्वये ध्यानस्य भावना इति व्याख्यातम् । अधुना
देशद्वारव्याचिख्यासयाऽऽह -

तित्थयरो चउनाणी सुरमहिओ सिज्झिअव्वयथुवम्मि ।

अणिगूहिअबलविरिओ सव्वत्थामेसु उज्जमइ ॥ १ ॥

किं पुण अवसेसेहिं दुक्खक्खयकारणा सुविहिएहिं ।

होइ न उज्जमिअव्वं सपञ्चवार्यमि माणुस्से ? ॥२॥”

इत्येवं तपसि भावना विधेया। एवं संयमे इन्द्रियनोइन्द्रियनिग्रहरूपे, तथा संहनने वज्रर्षभादिके
तपोनिर्वाहनासमर्थे भावना विधेयेति, वैराग्यभावना त्वनित्यत्वादिभावनारूपा, तदुक्तम्—

“भावयितव्यमनित्यत्व १ मशरणत्वं २ तथैकता ३ ऽन्यत्वे ४ ।

अशुचित्वं ५ संसारः ६ कर्माश्रव ७ संवर ८ विधिश्च ॥ १॥

निर्जरण ९ लोकविस्तर १० धर्मस्वाख्याततत्त्वचिन्ता च ११ ।

बोधेः सुदुर्लभत्वं च १२ भावना द्वादश विशुद्धाः ॥ २ ॥” इत्यादिका अनेकप्रकारा भावना भवन्तीति... ॥

— आचाराङ्गसूत्रे, चूलिका-३ ॥

B मू० उपशान्तक्षीणकषाययोश्च ॥ १-३८॥

वृ० x x x तथा जगत्कायस्वभावालोचनात् सुविदितजगत्स्वभावो निःसङ्गो निर्भयो विरागो वैराग्ये
भावनावष्टब्धचेता लीलयैव धर्मध्यायी भवति । x x x ॥ —तत्त्वार्थ. सिद्ध. वृत्तौ ॥

C विषयेष्वनभिष्वङ्गः, कार्यं तत्त्वानुचिन्तनम् । जगत्स्वभावचिन्तेति, वैराग्यस्थैर्यभावना ॥ ११ ॥

— ध्यानदीपिकायाम् ॥

२ मू० जगत्कायस्वभावो च संवेग-वैराग्यार्थम् ॥७-७॥

भा० वैराग्यं नाम शरीरभोगसंसारनिर्वेदोपशान्तस्य बाह्याभ्यन्तरेषूपधिष्वनभिष्वङ्ग इति ॥७॥

वृ० x x x वैराग्यं नामेत्यादि । विरागभावो वैराग्यम् । नामेत्यलङ्कारार्थम् । शरीरस्य भोगो-
ऽभ्यञ्जनोद्वर्तन-स्नानाङ्गरागधूपपुष्पमाल्यालङ्कारविचित्रनिवसनेष्टाहारादिलक्षणः । संसारश्चातुर्गतिकस्ताभ्यां
शरीरभोगसंसारभ्यां निर्वेदो निर्विण्णता शरीरभोगसंसारविषयवैमुख्यमुद्वेगस्तस्मान्निर्वेदाल्लब्धोपशमस्य-
प्रतनुकषायस्य बहिर्भवो बाह्यो वास्तुक्षेत्रादिदशविधः पञ्चमत्रते वक्ष्यमाणो रागद्वेषादिराभ्य-
न्तरश्चतुर्दशभेदस्तत्रैव वक्ष्यते । तेषूपधिष्वनभिष्वङ्गो मूर्च्छा लोभो गार्ध्यं तदाकारः परिणाम
आत्मनः । नाभिष्वङ्गः अनभिष्वङ्गः निरपेक्षता तेषु गार्ध्यमिति ॥७॥

—तत्त्वार्थ. सिद्ध. वृत्तौ ॥



निच्चं चिय जुवइ-पसू-नपुंसग-कुशीलवज्जियं जइणो ।
ठाणं वियणं भणियं विसेसओ झाणकालंमि ॥३५॥

निच्चं० गाहा ॥ नित्यमेव सर्वकालमेव, न केवलं ध्यानकाल इति । किम् ? युवति-पशु-नपुंसक-कुशीलपरिवर्जितं यतेः स्थानं विजनं भणितम् इति । तत्र युवतिशब्देन मनुष्यस्त्री देवी च परिगृह्यते, पशुशब्देन तु तिर्यक्स्त्रीति, नपुंसकं प्रतीतम्, कुत्सितं निन्दितं शीलं वृत्तं येषां ते कुशीलाः, ते च तथाविधा द्यूतकारादयः, उक्तं च -

“^२❖^{*}जूइय-रसोल-मेंठा वड्डा उब्भामंगादिणो जे य ।

एए होंति कुशीला वज्जेयव्वा पयत्तेणं ॥१॥’ [] ’

युवतिश्च पशुश्चेत्यादि द्वन्द्वः, युवत्यादिभिः परि-समन्ताद् वर्जितम् रहितमिति विग्रहः, यतेस्तपस्विनः साधोः, ‘एकग्रहणे तज्जातीयग्रहणम्’ इति साध्व्याश्च योग्यं यतिनपुंसकस्य च । किम् ? स्थानम् अवकाशलक्षणम्, तदेव^१ विशिष्यते-युवत्यादिव्यतिरिक्तशेषजनापेक्षया विगतजनं विजनं भणितम् उक्तं तीर्थकरैर्गणधरैश्चेदमेवम्भूतं नित्यमेव, अन्यत्र प्रवचनोक्तदोषसम्भवात् । विशेषतो ध्यानकाल इत्यपरिणतयोगादिनाऽन्यत्र ध्यानस्याऽऽराध-यितुमशक्यत्वादिति गाथार्थः ॥३५॥

❖ इयं गाथा CL प्रतिमध्ये गाथाक्रमाङ्क - ३६ स्वरूपेणास्ति । - सम्पा० ।

* सोल इति ठाणापालाः केचन पुनर्मद्यपा वदन्ति । - ध्यानशतकवृत्ति - विषमपदपर्याये ॥

☆ उद्भमिया इति पारदारिकाः । - ध्यानशतकवृत्ति - विषमपदपर्याये ॥

१ A उपादेयं तु प्रशस्तं धर्म-शुक्लध्यानद्वयम् । तत्र पर्वतगुहा-जीर्णोद्यान-शून्यागारादौ मनुष्याद्यापातविकले अवकाशे मनोविक्षेपनिमित्तशून्ये सत्त्वोपघातरहिते उचिते शिलातलादौ यथासमाधानं विहितपर्यङ्कासन ऊर्ध्वस्थानस्थो वा मन्दमन्दप्राणाऽपानप्रचारः- अतिप्राणनिरोधे चेतसो व्याकुलत्वेन एकाग्रतानुपपत्तेः-निरुद्धलोचनादि-करणप्रचारो हृदि ललाटे मस्तके अन्यत्र वा यथापरिचयं मनोवृत्तिं प्रणिधाय मुमुक्षुर्ध्यायेत् प्रशस्तं ध्यानम् ।
-सम्भतिवृत्तौ, का. ३ ॥

B स्त्रीपशुक्लीबदुःशील-वर्जितं स्थानमागमे । सदा यतीनामाज्ञप्तं, ध्यानकाले विशेषतः ॥ २६ ॥
-अध्यात्मसारे, अ. १६ ॥

C सिद्धतीर्थादिके क्षेत्रे, शुभस्थाने निरञ्जने । मनःप्रीतिप्रदे देशे, ध्यानसिद्धिर्भवेन्मुनेः ॥ ११४ ॥
-ध्यानदीपिकायाम् ॥

२ A - “जूइय-रसोलंमिंठा” गाहा सुगमा, नवरं सोलाः-स्थानपालाः, उद्भ्रामकाः-पारदारिकाः ।
-आवश्यकटिप्पनके ॥

B ध्यानशतकार्थलेश-दीपिकाटीकयोः ‘रसोल’शब्दं गृहीत्वा इयं गाथा विश्लिष्टा (परिशिष्ट-३) [-सम्पा०]



इत्थं तावदपरिणतयोगादीनां स्थानमुक्तम्, अधुना परिणतयोगादीनधिकृत्य विशेषमाह—

स्थिर-कयजोगाणं पुण मुणीण ज्ञाणे सुनिञ्चलमणाणं ।

गामंमि जणाइण्णे सुण्णे रण्णे व ण विसेसो ॥३६॥

स्थिरकय० गाहा ॥ तत्र स्थिराः^a संहनन-मनोधृतिभ्यां बलवन्त उच्यन्ते, कृता निर्वर्तिता अभ्यस्ता इति यावत् । के ? युज्यन्त इति योगा ज्ञानादिभावनाव्यापाराः सत्त्व-सूत्र-तपःप्रभृतयो वा यैस्ते कृतयोगाः, स्थिराश्च ते कृतयोगाश्चेति विग्रहस्तेषाम् ।

अत्र च स्थिर-कृतयोगयोश्चतुर्भङ्गी भवति । तद्यथा— 'स्थिरे णामेगे णो कयजोगे' इत्यादि, स्थिरा वा पौनःपुन्यकरणेन परिचिताः कृता योगा यैस्ते तथाविधास्तेषाम् ।

पुनःशब्दो विशेषणार्थः । किं विशिनष्टि ? तृतीयभङ्गवतां न शेषाणाम्, स्वभ्यस्तयोगानां वा मुनीनामिति मन्यन्ते जीवादीन् पदार्थानिति मुनयो-विपश्चित्साधवस्तेषां च, तथा ध्याने अधिकृत एव धर्मध्याने सुष्ठु अतिशयेन निश्चलं निष्प्रकम्पं मनो येषां ते तथाविधास्तेषाम्, एवंविधानां स्थानं प्रति ग्रामे जनाकीर्णे शून्येऽरण्ये वा न विशेष इति तत्र ग्रसति बुद्ध्यादीन् गुणान् गम्यो वा करादीनामिति ग्रामः सन्निवेशविशेषः, इह च 'एकग्रहणे तज्जातीयग्रहणाद्' नगर-खेट-कर्बटादिपरिग्रह इति, जनाकीर्णे-जनाकुले ग्राम एवोद्यानादौ वा, तथा शून्ये तस्मिन्नेवारण्ये वा-कान्तारे वेति, वा विभाषायां न विशेषो-न भेदः, सर्वत्र तुल्यभावत्वात्परिणतत्वात्तेषामिति गाथार्थः ॥३६॥

यतश्चैवम्—

तो जत्थ समाहाणं होज्ज मणोवायकायजोगाणं ।

भूओवरोहरहिओ सो देसो ज्ञायमाणस्स ॥३७॥

तो जत्थ० गाहा ॥ यत^d एतदुक्तं ततस्तस्मात्कारणाद् यत्र ग्रामादौ स्थाने

१] A स्थिरयोगस्य तु ग्रामे-ऽविशेषा कानने वने ।

तेन यत्र समाधानं, स देशो ध्यायतो मतः ॥ २७ ॥

—अध्यात्मसारे, अ. १६ ॥

समाधानं स्वास्थ्यं भवति जायते, केषामिति ? अत आह - मनोवाक्काययोगानां प्राग्रिरूपितशब्दार्थानामिति ।

आह - मनोयोगसमाधानमस्तु, वाक्काययोगसमाधानं तत्र क्वोपयुज्यते, न हि तन्मयं ध्यानं भवति ? अत्रोच्यते - तत्समाधानं तावन्मनोयोगोपकारकम्, ध्यानमपि च तदात्मकं भवत्येव । यथोक्तम् -

“एवंविहा गिरा मे वत्तव्वा एरिसी न वत्तव्वा ।

इय वेयालियवक्कस्स भासओ वाइगं झाणं ॥१॥ [आव. नि. १४७७] तथा-
सुसमाहियकर-पायस्स अकज्जे कारणमि जयणाए ।

किरियाकरणं जं तं काइयझाणं भवे जइणो ॥२॥” []

न चात्र समाधानमात्रकारित्वमेव गृह्यते, किन्तु भूतोपरोधरहितः, तत्र भूतानि-
पृथिव्यादीनि, उपरोधः - तत्सङ्घट्टनादिलक्षणः, तेन रहितः-परित्यक्तो यः ‘एकग्रहणे
तज्जातीयग्रहणाद्’ अनृता-ऽदत्तादान-मैथुन-परिग्रहाद्युपरोधरहितश्च स देशो ध्यायत-
श्चिन्तयतः, उचित इति शेषः, अयं गाथार्थः ॥३७॥

गतं देशद्वारम्, अधुना कालद्वारमभिधित्सुराह-

कालोऽवि सोच्चिय जहिं जोगसमाहाणमुत्तमं लहइ ।

न उ दिवस-निसा-वेलाइनियमणं झाइणो भणियं ॥३८॥

कालोवि० गाहा ॥ कलनं कालः कलासमूहो^a वा, स चार्द्धतृतीयेषु द्वीप-समुद्रेषु
चन्द्र-सूर्यगतिक्रियोपलक्षितो दिवसादिरवसेयः, अपिशब्दो देशानियमेन तुल्यत्वसम्भावनार्थः ।

१] A यत्र योगसमाधानं, कालोऽपीष्टः स एव हि ।

दिनरात्रिक्षणादीनां, ध्यानिनो नियमस्तु न ॥ २८ ॥

—अध्यात्मसारे, अ. १६ ॥

B यत्र काले समाधानं, योगानां योगिनो भवेत् ।

ध्यानकालः स विज्ञेयो, दिनादेर्नियमोऽस्ति नः ॥ ११५ ॥

—ध्यानदीपिकायाम् ॥

तथा चाह-कालोऽपि स एव, ध्यानोचित इति गम्यते, यत्र काले योगसमाधानं

मनोयोगादिस्वास्थ्यम् उत्तमं प्रधानं लभते प्राप्नोति ।

न तु न पुनर्नैव च, तुशब्दस्य पुनःशब्दार्थत्वादेवकारार्थत्वाद्वा । किम् ? दिवस-निशा-वेलादिनियमनं ध्यायिनो भणितमिति । दिवस-निशे प्रतीते, वेला सामान्यत एव तदेकदेशो मुहूर्तादिः, आदिशब्दात्पूर्वाह्णापराह्णादि वा, एतन्नियमनं दिवैवेत्यादिलक्षणं ध्यायिनः सत्त्वस्य भणितम् उक्तं तीर्थंकर-गणधरैर्नैवेति गाथार्थः ॥३८॥

गतं कालद्वारम्, साम्प्रतमासनविशेषद्वारं^a व्याचिख्यासयाऽऽह -

जंच्चिय देहावत्था जिया ण झाणोवरोहिणी होइ ।

झाइज्जा तदवत्थो ठिओ निसण्णो^b निवण्णो वा ॥३९॥

जञ्चिय० गाथा ॥^c इह यैव या काचिद् देहावस्था शरीरावस्था निषण्णतादिरूपा, किम् ? जिता इत्यभ्यस्ता उचिता वा, तथाऽनुष्ठीयमाना न ध्यानोपरोधिनी भवति नाधिकृतधर्मध्यानपीडाकरी भवतीत्यर्थः, ध्यायेत् तदवस्थ^e इति तयावस्थया यः स्थितस्तदवस्थः । तामेव विशेषतः प्राह - स्थितः कायोत्सर्गेणेषन्नतादिना निषण्ण उपविष्टो वीरासनादिना निर्विण्णः सन्निविष्टो दण्डायतादिना वा विभाषायामिति गाथार्थः ॥३९॥

आह - किं पुनरयं देश-काला-ऽऽसनानामनियम इति ? अत्रोच्यते -

संव्वासु वट्टमाणा मुणओ जं देस-काल-चेट्टासु ।

वरकेवलाइलाभं^a पत्ता बहुसो समियपावा ॥४०॥

१ A यैवाऽवस्था जिता जातु, न स्याद् ध्यानोपघातिनी ।

तथा ध्यायेन्निषण्णो वा, स्थितो वा शयितोऽथवा ॥ २९ ॥

- अध्यात्मसारे, अ. १६ ॥

B पद्मासनादिना येना-सनेनैव सुखी भवेत् । ध्यानं तेनासनेन स्याद्, ध्यानिनां ध्यानसिद्धये ॥ ११६ ॥

पूर्वाभिमुखो ध्यानी, चोत्तराभिमुखोऽथवा । प्रसन्नवदनो धीरो, ध्यानकाले प्रशस्यते ॥ ११७ ॥

- ध्यानदीपिकायाम् ॥

(गाथा-४०)

१ A सर्वासु मुनयो देश-कालावस्थासु केवलम् । प्राप्तस्तत्रियमो नाऽऽसां, नियता योगसुस्थता ॥ ३० ॥

- अध्यात्मसारे, अ. १६ ॥



तो देस-काल-चेष्टानियमो ज्ञाणस्स नत्थि समयंमि ।
जोगाण समाहाणं जह होइ तहा पयइयव्वं ॥४१॥

सव्वासु० गाहा ॥ सर्वासु इत्यशेषासु देश-काल-चेष्टासु इति योगः, चेष्टा-
देहावस्था, किम् ? वर्तमाना अवस्थिताः, के ? मुनयः प्राग्निरूपितशब्दार्था यद्
यस्मात्कारणात्, किम् ? वरः प्रधानश्चासौ केवलादिलाभश्च वरकेवलादिलाभः, तं प्राप्ता
इति, आदिशब्दान्मनःपर्यायज्ञानादिपरिग्रहः, किं सकृदेव प्राप्ताः ? न, केवलवर्जं बहुशोऽने-
कशः, किंविशिष्टाः ? शान्तपापास्तत्र पातयति नरकादिष्विति पापम्, शान्तम्-उपशमं नीतं
पापं यैस्ते तथाविधा इति गाथार्थः ॥४०॥

तो देस० गाहा ॥ यस्मादिति पूर्वगाथायामुक्तं तेन सहास्याभिसम्बन्धः, तस्माद्देश-
काल-चेष्टानियमो ध्यानस्य नास्ति न विद्यते । क्व ? समये आगमे, किन्तु योगानां
मनःप्रभृतीनां समाधानं पूर्वोक्तं यथा भवति तथा प्रयतितव्यं यत्नः कार्य इत्यत्र नियम
एवेति गाथार्थः ॥४१॥

गतमासनद्वारम्, अधुनाऽऽलम्बनद्वारावयवार्थप्रतिपादयन्नाह -

आलंबणाइ^b वायण-पुच्छण-परियट्टणाऽणुचिंताओ ।
सामाइयाइयाइं सद्धम्मावस्सयाइं च ॥४२॥

१ A x x x धम्मस्स णं ज्ञाणस्स चत्तारि आलंबणा पं० तं. वायणा पडिपुच्छणा परियट्टणा अणुप्पेहा... ॥

-स्था. सू. २४७, भग. सू. ८०३ औप. सू.-२०, ॥

वृ०... धर्मस्यालम्बनान्युच्यन्ते-धर्मध्यानसौधरोहणार्थमालम्ब्यन्त इत्यालम्बनानि वाचनं वाचना विनेयाय
निर्जरायै सूत्रदानादि, तथा शङ्किते सूत्रादौ शङ्कापनोदाय गुरोः प्रच्छन्नं प्रतिप्रच्छना, प्रतिशब्दस्य
धात्वर्थमात्रार्थत्वादिति, तथा पूर्वाधीतस्यैव सूत्रादेरविस्मरणनिर्जराथमभ्यासः परिवर्त्तनेति,
अनुप्रेक्षणमनुप्रेक्षा सूत्रार्थानुस्मरणमिति । x x x ॥ -स्थानाङ्गसूत्रवृत्तौ ॥

B आलंबणाणि च से चत्तारि, जथा-विसमसमुत्तरणे वल्लिमादीणि, तंजथा-वायणा पुच्छणा परियट्टणा
अणुप्पेहा, धम्मकहा परियट्टणे पडति । एवं विभासेज्जा ॥ -आवश्यकचूर्णौ ॥

C वाचना चैव पृच्छा च, परावृत्त्यनुचिन्तने ।

क्रिया चाऽऽलम्बनानीह, सद्धर्माऽऽवश्यकानि च ॥ ३१ ॥ -अध्यात्मसारे, अ. १६ ॥

D आलम्बनानि धर्मस्य, वाचनाप्रच्छनादिकः ।

स्वाध्यायः पंचधा ज्ञेयो, धर्मानुष्ठानसेवया ॥ ११८ ॥

-ध्यानदीपिकायाम् ॥



आलंबणाइ० गाहा ।। इह धर्मध्यानारोहणार्थमालम्ब्यन्त इत्यालम्बनानि वाचना-
प्रश्न-परावर्तना-ऽनुचिन्ता इति । तत्र वाचनं वाचना विनेयाय निर्जरायै सूत्रादिदानमित्यर्थः,
शङ्किते सूत्रादौ संशयापनोदाय गुरुप्रच्छनं प्रश्न इति, परावर्तनं तु पूर्वाधीतस्यैव सूत्रादेरविस्मरण-
निर्जरानिमित्तमभ्यासकरणमिति, अनुचिन्तनम् अनुचिन्ता मनसैवाविस्मरणादिनिमित्तं
सूत्रानुस्मरणमित्यर्थः, वाचना च प्रश्नश्चेत्यादि द्वन्द्वः, एतानि च श्रुतधर्मानुगतानि वर्तन्ते, तथा
सामायिकादीनि सद्धर्मावश्यकानि च इति, अमूनि तु चरणधर्मानुगतानि वर्तन्ते,
सामायिकमादौ येषां तानि सामायिकादीनि, सामायिकं प्रतीतम्, आदिशब्दान्मुख-
वस्त्रिकाप्रत्युपेक्षणादिलक्षणसकलचक्रवालसामाचारी परिग्रहो यावत् पुनरपि सामायिकमिति,
एतान्येव विधिवदासेव्यमानानि, सन्ति शोभनानि, सन्ति च तानि चारित्रधर्मावश्यकानि चेति
विग्रहः, आवश्यकानि नियमतः करणीयानि, चः समुच्चये इति गाथार्थः ॥४२॥

साम्प्रतममीषामेवाऽऽलम्बनत्वे निबन्धनमाह—

विंसमंमि समारोहइ दढदव्वालंबणो जहा पुरिसो ।
सुत्ताइकयालंबो तह झाणवरं समारुहइ ॥४३॥

२ A मू० वाचना-प्रच्छना-ऽनुप्रेक्षा-ऽऽप्राय-धर्मोपदेशाः ॥१९-२५॥

भा० स्वाध्यायः पञ्चविधः । तद्यथा - वाचना, प्रच्छनम्, अनुप्रेक्षा, आप्रायः, धर्मोपदेश इति । तत्र
वाचनं शिष्याध्यापनम् । प्रच्छनं ग्रन्थार्थयोः । अनुप्रेक्षा ग्रन्थार्थयोरेव मनसाऽभ्यासः । आप्रायो
घोषविशुद्धं परिवर्तनं गुणनम्, रूपादानमित्यर्थः । अर्थोपदेशो व्याख्यानमनुयोगवर्णनं धर्मोपदेश
इत्यनर्थान्तरम् ॥२५॥

वृ० स्वाध्यायः पञ्चविध इत्यादि । तद्यथेत्यनेन भेदपञ्चकोपन्यासं सूचयति तत्र वाचनेत्यादि ।
शिष्याणामध्यापनं वाचना कालिकस्योत्कालिकस्य वाऽऽलापकप्रदानम् । ग्रन्थः सूत्रार्थः सूत्राभिधेयं
तद्विषयं प्रच्छनम् । सन्देहे सति ग्रन्थार्थयोर्मनसाऽभ्यासोऽनुप्रेक्षा । न तु बहिर्वर्णोच्चारणमनुश्रावणीयम् ।
आप्रायोऽपि परिवर्तनम् उदातादिपरिशुद्धमनुश्रावणीयमभ्यासविशेषः । गुणनं सङ्ख्यानं पदाक्षरद्वारेण
रूपादानमेकरूपम् । एका परिपाटी द्वे रूपे त्रीणि रूपाणीत्यादि । धर्मोपदेशस्तु सूत्रार्थकथनं
व्याख्यानमनुयोगवर्णनमनुयोगद्वारप्रक्रमेण श्रुतचरणधर्मोपदेश इत्यनर्थान्तरमिति ॥२५॥

—तत्त्वार्थ. सिद्ध. वृत्तौ ॥

१ A आरोहति दृढद्व्या-लम्बनो विषमं पदम् । तथाऽऽरोहति सद्ध्यानं, सूत्राद्याऽऽलम्बनाऽऽश्रितः ॥ ३२ ॥
आलम्बनादरोद्धूत-प्रत्यूहक्षययोगतः । ध्यानाद्यारोहणभ्रंशो, योगिनां नोपजायते ॥ ३३ ॥

—अध्यात्मसारे, अ. १६ ॥



विसमंमि० गाहा ॥ विषमे निम्ने-दुःसञ्चरे समारोहति सम्यक् परिकलेशेनोर्ध्वं याति । कः ? दृढं बलवद् द्रव्यं रज्ज्वाद्यालम्बनं यस्य स तथाविधः, यथा पुरुषः पुमान् कश्चित्, सूत्रादिकृतालम्बनो वाचनादिकृतालम्बन इत्यर्थः, तथा तेनैव प्रकारेण ध्यानवरं धर्मध्यानमित्यर्थः, समारोहतीति गाथार्थः ॥४३॥

गतमालम्बनद्वारम्, अधुना क्रमद्वारावसरः, तत्र लाघवार्थं धर्मस्य^a शुक्लस्य च प्रतिपादयन्नाह-

झाणप्पडिवत्तिकमो होइ मणोजोगनिग्गहाईओ ।

भवकाले केवलिणो^b सेसस्स जहासमाहीए ॥४४॥

झाण० गाहा ॥ ध्यानं प्राग्निरूपितशब्दार्थम्, तस्य^c प्रतिपत्तेः क्रम इति समासः, प्रतिपत्तिक्रमः^d परिपाट्यभिधीयते, स च भवति मनोयोगनिग्रहादिस्तत्र प्रथमं मनोयोगनिग्रहः, ततो वाग्योगनिग्रहः, ततः काययोगनिग्रह, इति । किमयं सामान्येन सर्वथैवेत्यम्भूतः क्रमः ? न, किन्तु भवकाले केवलिनोऽत्र अत्र भवकालशब्देन मोक्षगमनप्रत्यासन्नोऽन्तर्मुहूर्तप्रमाण एव शैलेश्यवस्थान्तः परिगृह्यते, केवलमस्यास्तीति केवली तस्य, शुक्लध्यान एवायं क्रमः । शेषस्यान्यस्य धर्मध्यानप्रतिपत्तुर्योग-कालावाश्रित्य किम् ? यथासमाधिना इति यथैव स्वास्थ्यं भवति तथैव प्रतिपत्तिरिति गाथार्थः ॥४४॥

गतं क्रमद्वारम्, इदानीं ध्यातव्यमुच्यते, तच्चतुर्भेदमाज्ञादिः । उक्तं च-“आज्ञाऽपाय-विपाक-संस्थानविचयाय धर्म्यम्०” इत्यादि, [तत्त्वार्थ, ९/३७] तत्राऽऽद्यभेदप्रतिपादनायाह-

☆ सुनिउणमणाइणिहणं भूयहियं भूयभावणमणग्घं ।

अमियमजियं महत्थं महाणुभावं महाविसयं ॥४५॥

१] A मनोरोधाऽदिको ध्यान-प्रतिपत्तिक्रमो जिने । शेषेषु तु यथायोगं, समाधानं प्रकीर्तितम् ॥ ३४ ॥

— अध्यात्मसारे, अ. १६ ॥

B ध्यानानुक्रम उक्तः केवलिनां चित्तयोगरोधादि । भवकाले त्वितरेषां यथासमाधिं च विज्ञेयः ॥ ११९ ॥

— ध्यानदीपिकायाम् ॥

(गाथा-४५)

१] A आज्ञापायविपाकसंस्थानविचयाय धर्म्यमिति, विचयः परिचयोऽभ्यास इत्यनर्थान्तरम्, अनन्तरवक्ष्य-माणन्यायेनाज्ञाद्यभ्यासाय प्रवर्तमानस्य धर्मध्यानं भवतीत्यर्थः । — आवश्यकटिप्पनके ॥

☆ आणाविजयमवाए विवागसंठाणओ वि नायव्वा । एए चत्तारि पया ज्ञायव्वा धम्मज्ञाणस्स ॥

सुनिउणमणाइ x x x ॥ [C प्रतौ, सम्बोधप्रकरणे ध्यानाधिकारे - गाथा ४५]

झाइज्जा निरवज्जं^a जिणाणआणं जगप्पईवाणं ।

अणिउणजणदुण्णेयं नय-भंग-पमाण-गमगहणं^b ॥४६॥

सुनिउण० गाहा ॥ झाइज्जा० गाहा ॥ सुष्ठु अतीव, निपुणा कुशला सुनिपुणा ताम्, आज्ञामिति योगः, नैपुण्यं पुनः सूक्ष्मद्रव्याद्युपदर्शकत्वात्तथा मत्यादिप्रतिपादकत्वाच्च । उक्तं च -

“सुयनाणंभि नेउण्णं केवले तयणंतरं । अप्पणो सेसगाणं च जम्हा तं परिभावणं ॥१॥”

[] इत्यादि, इत्थं सुनिपुणां ध्यायेत् ।

२] A मू० आज्ञा-ऽपाय-विपाक-संस्थानविचयाय धर्ममप्रमत्तसंयतस्य ॥ १-३७ ॥

भा० आज्ञाविचयाय अपायविचयाय विपाकविचयाय संस्थानविचयाय च स्मृतिसमन्वाहारो धर्मध्यानम् । तदप्रमत्तसंयतस्य भवति ॥ ३७ ॥ किञ्चान्यत्-

वृ० आज्ञादीनां कृतद्वन्द्वानां विचयशब्देन सह षष्ठीसमासः । आज्ञादीनां विचयः पर्यालोचनम् । विचयशब्दः प्रत्येकमभिसम्बध्यते । आज्ञाऽपायविपाकसंस्थानविचयशब्दात् तादर्थ्ये चतुर्थी । धर्मशब्दो व्याख्यातः । अप्रमत्तसंयतस्येति स्वामिनिर्देशः । तत्राज्ञा सर्वज्ञप्रणीत आगमः । तामाज्ञामित्थं विचिनुयात्-पर्यालोचयेत्-पूर्वापरविशुद्धामतिनिपुणामशेषजीवकायहितामनवद्यां महार्था महानुभावां निपुणजनविज्ञेयां द्रव्यपर्यायप्रपञ्चवतीमनाद्यनिधनां “इञ्चेइयं दुवालसंगं गणिपिडगं न कयाइ णासी” इत्यादि [नन्दी सू० ५८] वचनात् । तत्र प्रज्ञायाः परिदुर्बलत्वादुपयुक्तेऽपि सूक्ष्मया शेमुष्या यदि नावैति भूतमर्थं सावरणज्ञानत्वात् । यथोक्तम्-

“नहि नामानाभोग-च्छद्मस्थस्येह कस्यचिन्नास्ति । ज्ञानावरणीयं हि, ज्ञानावरणप्रकृति कर्म ॥ १ ॥”
तथाप्येवं विचिन्वतोऽवितथवादिनः क्षीणरागद्वेषमोहाः सर्वज्ञा नान्यथाव्यवस्थितमन्यथा वदन्ति भाषन्ते वाऽनृतकारणाभावात् । अतः सत्यमिदं शासनमनेकदुःखगहनात् संसारसागरादुत्तारकमित्याज्ञायां स्मृति-समन्वाहारः । प्रथमं धर्मध्यानमाज्ञाविचयाख्यम् । -तत्त्वार्थ. सिद्ध. वृत्तौ ॥

B अव० अथाऽऽज्ञाध्यानमाह-

आज्ञां यत्र पुरस्कृत्य सर्वज्ञानामबाधिताम् । तत्त्वतश्चिन्तयेदार्थास्तदाज्ञाध्यानमुच्यते ॥ ८ ॥

वृ० आज्ञाऽऽप्तवचनं प्रवचनमिति यावत्, अबाधितां प्रमाणान्तरैः परस्परविरोधेन च, तत्त्वत इति परमार्थवृत्त्या, अर्थान् पदार्थान् जीवादीन् चिन्तयेत् ॥ ८ ॥

अव० आज्ञाया अबाधितत्वं भावयति -

सर्वज्ञवचनं सूक्ष्मं, हन्यते यत्र हेतुभिः । तदाज्ञारूपमादेयं, न मृषाभाषिणो जिनाः ॥ ९ ॥

वृ० स्पष्टः ॥ ९ ॥

अत्रान्तरश्लोकाः-

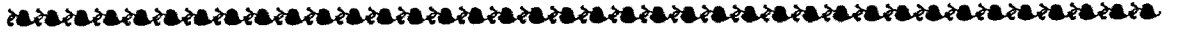

तथा अनाद्यनिधनाम् अनुत्पन्नशाश्वतामित्यर्थः, अनाद्यनिधनत्वं च द्रव्याद्यपेक्षयेति ।

उक्तं च -

“द्रव्यार्थादेशादित्येषा द्वादशाङ्गी न कदाचिन्नासीत्” [] इत्यादि ।

तथा भूतहिताम् इति इह भूतशब्देन प्राणिन उच्यन्ते, तेषां हितां-पथ्यामिति भावः, हितत्वं पुनस्तदनुपरोधिनीत्वात्तथा हितकारिणीत्वाच्च । उक्तं च-

“सर्वे जीवा न हन्तव्याः” [] इत्यादि, एतत्प्रभावाच्च भूयांसः सिद्धा इति ।

तथा - भूतभावनाम् इत्यत्र भूतं-सत्यं भाव्यतेऽनयेति भूतस्य वा भावना भूतभावना, अनेकान्तपरिच्छेदात्मिकेत्यर्थः, भूतानां वा-सत्त्वानां भावना भूतभावना, भावना वासनेत्यनर्थान्तरम् । उक्तं च -

“कूरावि सहावेणं राग-विसवसाणुगावि होऊणं ।

भावियजिणवयणमणा तेलुक्कसुहावहा होंति ॥१॥” []

^dश्रूयन्ते च - “बहवश्चिलातीपुत्रादय एवंविधा इति ” ।

आज्ञा स्यादाप्तवचनं, सा द्विधैव व्यवस्थिता । आगमः प्रथमा ताव-द्धेतुवादोऽपरा पुनः ॥ १ ॥

शब्दादेव पदार्थानां, प्रतिपत्तिकृदागमः । प्रमाणान्तरसंवादा-द्धेतुवादो निगद्यते ॥ २ ॥

द्वयोरप्यनयोस्तुल्यं, प्रामाण्यमविगानतः । अदुष्टकारणारब्धं, प्रमाणमिति लक्षणात् ॥ ३ ॥

दोषा राग-द्वेष-मोहाः, संभवन्ति न तेऽर्हति । अदुष्टहेतुसंभूतं, तत् प्रमाणं वचोऽर्हताम् ॥ ४ ॥

नय-प्रमाणसंसिद्धं, पौर्वापर्याविरोधि च । अप्रतिक्षेप्यमपरै-र्बलिष्ठैरपि शासनैः ॥ ५ ॥

अङ्गोपाङ्ग-प्रकीर्णादि-बहुभेदापगाम्बुधिम् । अनेकातिशयप्राज्य-साम्राज्यश्रीविभूषितम् ॥ ६ ॥

दुर्लभं दूरभव्यानां, भव्यानां सुलभं भृशम् । गणिपिटकतयोच्चै-र्नित्यं स्तुत्यं नरामरैः ॥ ७ ॥

एवमाज्ञां समालम्ब्य, स्याद्वादन्याययोगतः । द्रव्य-पर्यायरूपेण, नित्यानित्येषु वस्तुषु ॥ ८ ॥

स्वरूप-पररूपाभ्यां, सदसद्रूपशालिषु । यः स्थिरः प्रत्ययो ध्यानं, तदाज्ञाविचयाह्वयम् ॥ ९ ॥ ९ ॥

—योगशास्त्रे, प्र. १० ॥

C नयभङ्गप्रमाणाऽऽक्यां, हेतूदाहरणाऽन्विताम् ।

आज्ञां ध्यायेज्जिनेन्द्राणा-मप्रामाण्याऽकलङ्किताम् ॥ ३६ ॥

—अध्यात्मसारे, अ. १६ ॥

D स्वसिद्धान्तप्रसिद्धं यद्, वस्तुतत्त्वं विचार्यते । सर्वज्ञानानुसारेण, तदाज्ञाविचयो मतः ॥ १२१ ॥

आज्ञा यत्र पुरस्कृत्य, सर्वज्ञानामबाधिताम् । तत्त्वतश्चिन्तयेदर्था-स्तदाज्ञाध्यानमुच्यते ॥ १२२ ॥

—ध्यानदीपिकायाम् ॥



तथा अनर्घ्याम् इति सर्वोत्तमत्वादविद्यमानमूल्यामिति भावः । उक्तं च -

“सव्वेऽवि य सिद्धंता सदव्वरयणासया सतेलोकका ।

जिणवयणस्स भगवओ न मुल्लमित्तं अणग्घेयं^e ॥१॥” [] तथा स्तुतिकारेणाप्युक्तम्-

“कल्पद्रुमः कल्पितमात्रदायी, चिन्तामणिश्चिन्तितमेव दत्ते ।

जिनेन्द्रधर्मातिशयं विचिन्त्य, द्वयेऽपि लोको लघुतामवैति ॥१॥ []

इत्यादि, अथवा ऋणघ्न्याम्, इत्यत्र ऋणं-कर्म, तद्घ्न्यामिति, उक्तं च-

“जं अन्नाणी कम्मं खवेइ बहुयाहि वासकोडीहिं ।

तं नाणी तिहिं गुत्तो खवेइ ऊसासमित्तेणं ॥१॥” [] इत्यादि।

तथा अमिताम् इत्यपरिमिताम्, उक्तं च -

☆“सव्वनदीणं जा होज्ज वालुया सव्वउदहीण जं^f तोयं ।

^gत्तो वि अणंतगुणो अत्थो^h एगस्स सुत्तस्स ॥१॥” [बृ. क. भा. ११७०] अमृतां वाⁱ मृष्टां पथ्यां च, तथा चोक्तम् -

☆“जिणवयणमोदगस्स उ रतिं च दिवा य खज्जमाणस्स ।

तित्तिं बुहो न^j वच्चति हेउसहस्सोवगूढस्स ॥१॥

☆नर-नरय-तिरिय-सुरगणसंसारियसव्वदुक्खरोगाणं ।

जिणवयणमेगमोसहमपवग्गसुहक्खयफलयं ॥२॥” []

सजीवां वाऽमृतामुपपत्तिक्षमत्वेन सार्थिकामिति भावः, न तु यथा-

“तेषां कटतटभ्रष्टैर्गजानां मदबिन्दुभिः ।

प्रावर्तत नदी घोरा हस्त्यश्वरथवाहिनी ॥१॥” [विशे. स्वो. पृ.१८७] इत्यादिवन्मृतामिति ।

तथा अजिताम् इति शेषप्रवचनाज्ञाभिरपराजितामित्यर्थः । उक्तं च-

“जीवाइवत्थुचिंतणकोसल्लगुणेण-ऽणण्णसरिसेणं ।

सेसवयणेहिं अजियं जिणिंदवयणं महाविसयं ॥१॥” []

तथा महार्थाम् इति महान्-प्रधानोऽर्थो यस्याः सा तथाविधा ताम्, तत्र पूर्वापराविरोधित्वादनुरयोगद्वारात्मकत्वात्रयगर्भत्वाच्च प्रधानाम्, महत्स्थां वा अत्र महान्तः-

☆ इयं गाथा सम्बोधप्रकरण-ध्यानाधिकारे मूलगाथारूपेणास्ति ।

सम्यग्दृष्टयो भव्या एवोच्यन्ते, ततश्च महत्सु स्थिता महत्स्था तां च प्रधानसत्त्वस्थितामित्यर्थः, महास्थां वेत्यत्र महा पूजोच्यते, तस्यां स्थिता महास्था ताम्, तथा चोक्तम् -

“सव्वसुरासुर-माणुस-जोइस-वंतरसुपूइयं णाणं ।

जेणेह गणहराणं^m छुहंति चुण्णे सुरिंदावि ॥१॥” []

तथा महानुभावाम् इति तत्र महान्-प्रधानः प्रभूतो वाऽनुभावः-सामर्थ्यादिलक्षणो यस्याः सा तथा ताम्, प्राधान्यं चास्याश्चतुर्दशपूर्वविदः सर्वलब्धिसम्पन्नत्वात्, प्रभूतत्वं च प्रभूतकार्यकरणात्, उक्तं च-“पभू णं चोद्वसपुव्वी घडाओ घडसहस्सं करित्तए” [व्या. प्र. ५/४/२४०] इत्यादि, एवमिहलोके, परत्र तु जघन्यतोऽपि वैमानिकोपपातः, उक्तं च -

“उववाओ लंतगंमि चोद्वसपुव्वीस्स होइ उ जहण्णे ।

उक्कोसो सव्वट्ठे सिद्धिगमो वा अकम्मस्स ॥१॥” []

तथा महाविषयाम् इति महद्विषयत्वं तु सकलद्रव्यादिविषयत्वात् । उक्तं च-“दव्वओ सुयणाणी उवउत्ते सव्वदव्वाइं जाणइ” [] इत्यादि कृतं विस्तरेणेति गाथार्थः ॥४५॥

ध्यायेत् चिन्तयेदिति सर्वपदक्रिया, निरवद्याम् इति अवद्यं पापमुच्यते निर्गतमवद्यं यस्याः सा तथा ताम्, अनृतादिद्वात्रिंशदोषावद्यरहितत्वात्, क्रियाविशेषणं वा । कथं ध्यायेत् ? निरवद्यम् इहलोकाद्याशंसारहितमित्यर्थः । उक्तं च-“नो इहलोगड्डयाए नो परलोगड्डयाए नो परपरिभवओ अहं नाणी” [] इत्यादिकं निरवद्यं ध्यायेत्, जिनानां प्राग्निरूपितशब्दार्थानाम् आज्ञां वचनलक्षणां तथाहि - कुशलकर्मण्याज्ञाप्यन्तेऽनया प्राणिन इत्याज्ञा ताम् । किंविशिष्टानां जिनानाम् ? केवललोकेनाशेषसंशयतिमिरनाशनाज्जगत्प्रदीपानामिति ।

आज्ञैव विशेष्यते - अनिपुणजनदुर्ज्ञेयाम् न निपुणः अनिपुणः-अकुशल इत्यर्थः, जनः-लोकस्तेन^o दुर्ज्ञेयामिति समासः, दुर्ज्ञेयामिति, दुरवगमाम् ।

तथा नय-भङ्ग-प्रमाण-गमगहनाम् इत्यत्र नयाश्च भङ्गाश्च प्रमाणानि च गमाश्चेति विग्रहस्तैर्गहना-गह्वरा ताम्, तत्र नैगमादयो नयास्ते चानेकभेदाः । तथा भङ्गाः क्रम-स्थानभेदभिन्नाः, तत्र क्रमभङ्गा यथा एको जीव एक एवाजीव इत्यादि, स्थापना- ॥ ५१ ५१ ५५ ॥ ५१ ५१ ५५ स्थानभङ्गास्तु यथा प्रियधर्मा नामैकः नो दृढधर्मत्यादि । तथा प्रमीयते ज्ञेयमेभिरिति प्रमाणानि द्रव्यादीनि, यथानुयोगद्वारेषु, गमाः-



*चतुर्विंशतिदण्डकादयः, कारणवशतो वा किञ्चिद्विसदृशाः सूत्रमार्गा यथा षड्जीवनिकायादाविति कृतं विस्तरेणेति गाथार्थः^२ ॥४६॥

ननु या एवंविशेषणविशिष्टा सा बोद्धुमपि न शक्यते मन्दधीभिः, आस्तां तावद्ब्रूयातुम्, ततश्च यदि कथञ्चिन्नावबुध्यते तत्र का वार्तेत्यत आह -

तत्थ य मइदोब्बलेणं तव्विहायरियविरहओ^a वावि ।

णेयगहनत्तणेण य णाणावरणोदएणं च ॥४७॥

हेऊदाहरणासंभवे य सइ सुट्टु जं न बुज्जेज्जा ।

सव्वण्णुमयमवितहं तहावि तं चिंतए मइमं ॥४८॥

तत्थ य० गाहा ॥ तत्र तस्यामाज्ञायाम्, चशब्दः प्रस्तुतप्रकरणानुकर्षणार्थः । किम् ? जडतया चलत्वेन वा मतिदौर्बल्येन-बुद्धेः सम्यगर्थानवधारणेनेत्यर्थः १। तथा तद्विधाचार्यविरहतश्चाऽपि तत्र तद्विधः सम्यगविपरीततत्त्वप्रतिपादनकुशलः, आचर्यतेऽ-सावित्याचार्यः सूत्रार्थावगमार्थं मुमुक्षुभिरासेव्यत इत्यर्थः, तद्विधश्चासावाचार्यश्च तद्विधाचार्यः, तद्विरहतस्तदभावतश्च, चशब्दः अबोधे द्वितीयकारणसमुच्चयार्थः, अपिशब्दः क्वचिदुभयवस्तूपपत्तिसम्भावनार्थः २। तथा ज्ञेयगहनत्वेन च तत्र ज्ञायत इति ज्ञेयं धर्मास्तिकायादि, तद्गहनत्वेन^c तद्गह्वरत्वेन, चशब्दोऽबोध एव तृतीयकारणसमुच्चयार्थः ३। तथा ज्ञानावरणोदयेन च तत्र ज्ञानावरणं प्रसिद्धम्, तदुदयेन तत्काले तद्विपाकेन, चशब्दश्चतुर्थकारणसमुच्चयार्थः ४।

अत्राह-ननु ज्ञानावरणोदयादेव मतिदौर्बल्यं तथा तद्विधाचार्यविरहो^e ज्ञेयगहनप्रतिपत्तिश्च, ततश्च^{*} तदभिधाने न युक्तममीषामभिधानमिति ? न, तस्य कार्यस्यैव सङ्क्षेप-विस्तरत उपाधिभेदेनाभिधानादिति गाथार्थः ॥४७॥ तथा

हेऊदाहरणा० गाहा ॥ तत्र^g हिनोति गमयति जिज्ञासितधर्मविशिष्टानर्थानिति हेतुः

* चतुर्विंशतिरिति अनेन 'नेरईया असुराई' इत्यादि गाथा सूचिता । - ध्यानशतकवृत्ति-विषमपदपर्याये ॥

* उभयवस्तूपपत्तिरिति मतिदौर्बल्य-तथाविधाचार्याभावः । - ध्यानशतकवृत्ति-विषमपदपर्याये ॥

★ तदभिधाने इति ज्ञानावरणस्याभिधाने । - ध्यानशतकवृत्ति-विषमपदपर्याये ॥

कारको व्यञ्जकश्च, उदाहरणं चरित-कल्पितभेदम्, हेतुश्लोदाहरणं च हेतूदाहरणे तयोरसम्भवः, कञ्चन पदार्थं प्रति हेतूदाहरणासम्भवात्, तस्मिंश्च, चशब्दः पञ्चम-षष्ठकारणसमुच्चयार्थः, ५-६ सति विद्यमाने । किम् ? यत् वस्तुजातं न सुष्ठु बुद्ध्येत नातीवावगच्छेत् सर्वज्ञमतमवितथं तथापि तच्चिन्तयेन्मतिमानिति । तत्र सर्वज्ञास्तीर्थकरास्तेषां मतं^h सर्वज्ञमतं मतं - वचनम् । किम् ? वितथम् अनृतम्, न वितथम् अवितथं सत्यमित्यर्थः, तथापि तदबोधकारणे सत्यनवगच्छन्नपि तन्मतं वस्तु वा चिन्तयेत् पर्यालोचयेन्मतिमान् बुद्धिमानिति गाथार्थः ॥४८॥

किमित्येतदेवमित्यत आह -

अणुवक्यपराणुगहपरायणा जं जिणा जगप्पवरा ।

जियराग-दोस-मोहा य णण्णहावादिणो तेणं ॥४९॥

अणुवक्य० गाहा ॥ अनुपकृते परैरवर्तिते सति, परानुग्रहपरायणा धर्मोपदेशा-दिना परानुग्रहोद्युक्ता इति समासः, यद् यस्मात् कारणात्, के ? जिनाः प्राग्निरूपितशब्दार्थाः, त एव^a विशिष्यन्ते-जगत्प्रवराश्चराचरश्रेष्ठा इत्यर्थः, एवंविधा अपि कदाचिद् रागा-दिभावाद्द्वि^bतथवादिनो भवन्त्यत आह - जिना निरस्ता राग-द्वेष-मोहा यैस्ते तथाविधाः, तत्रा-भिष्वङ्गलक्षणो रागः, अप्रीतिलक्षणो द्वेषः, अज्ञानलक्षणश्च मोहः, चशब्द एतद्भावगुण-समुच्चयार्थः, नान्यथावादिनस्तेन इति तेन कारणेन ते नान्यथावादिन इति । उक्तं च-

“रागाद्वा^d द्वेषाद्वा मोहाद्वा वाक्यमुच्यते ह्यनृतम् ।

यस्य तु नैते दौषास्तस्यानृतकारणं किं स्यात् ॥” [] इति गाथार्थः ॥४९॥

उक्तस्तावद्ध्यातव्यप्रथमो भेदः, अधुना द्वितीय^b उच्यते- तत्र

राग-दोस-कसाया-ऽऽसवादि-किरियासु वट्टमाण्णं ।

इह-परलोयावाओ झाइज्जा वज्जपरिवज्जी^f ॥५०॥

राग० गाहा ॥ राग-द्वेष-कषाया-ऽऽश्रवादि-क्रियासु^c वर्तमानानामिह-परलोकापायान् ध्यायेत् ।

यथा रागादिक्रिया ऐहिकामुष्मिकविरोधिनी, उक्तं च –

“रागः सम्पद्यमानोऽपि दुःखदो दुष्टगोचरः ।

महाव्याध्यभिभूताना-मपथ्यान्नाभिलाषवत् ॥११॥” [

] तथा

“द्वेषः सम्पद्यमानोऽपि तापयत्येव देहिनम् ।

कोटरस्थो ज्वलन्नाशु दावानल इव द्रुमम् ॥१२॥” [

] तथा

“* दृष्ट्यादिभेदभिन्नस्य रागस्यामुष्मिकं फलम् ।

दीर्घः संसार एवोक्तः सर्वज्ञैः सर्वदर्शिभिः ॥१३॥” [

] इत्यादि । तथा

* दृष्ट्यादि इति दर्शनादि ।

— ध्यानशतकवृत्ति-विषमपदपर्याये ॥

वृ० x x x अपायविचयं द्वितीयं धर्मध्यानमुच्यते । अपाया-विपदः शारीर-मानसानि दुःखानीति पर्यायास्तेषां विचयः- अन्वेषणमिहामुत्र च रागद्वेषाकुलितचेतोवृत्तयः सत्त्वा मूलोत्तरप्रकृतिविभागार्पितजन्म-जरामरणार्णवभ्रमणपरिखेदितान्तरात्मानः सांसारिकसुखप्रपञ्चेष्ववितृप्तमानसाः कार्येन्द्रियादिष्वास्रवद्वाग्प्रवाहेषु वर्तमाना मिथ्यात्वाज्ञानाविरतिपरिणतिभिर्निवृत्ताः । प्रातिपदिकात् तादर्थ्यं चतुर्थीबहुवचनम् । हिंसायै हिंसार्थं हिंसाप्रयोजनं रौद्रं भवति ध्यानम् । एवमनृताय स्तेयाय विषयसंरक्षणाय चेति वाच्यं रौद्रमित्युक्तं निर्वचनं प्राक् । अविस्तश्च देशविरतश्च कृतद्वन्द्वौ स्वामिनौ रौद्रध्यानस्य निर्दिष्टौ षष्ठीद्विवचनेन । अविस्त-देशविरतयोस्तु रौद्रध्यानमेतावस्य ध्यातारवित्यर्थः । एतदेव भाष्यकारो विवृणोति-हिंसार्थमित्यादिना । स्पष्टमेव तादर्थ्यं दर्शयति । “प्रमत्तयोगात् प्राणव्यपरोपणं हिंसा ” [अ० ७, सू० ८] तच्च सत्त्वव्यापादनोद्ध-न्धपरितापनताडन-करचरण-श्रवणनासिकाऽधरवृषणशिश्नादिच्छेदनस्वभावं हिंसानन्दम् । तत्र स्मृतिसमन्वाहारो रौद्रध्यानम् । ये च जीवव्यापादनोपायाः परस्य च दुःखोत्पादनप्रयोगास्तेषु च स्मृतिसमन्वाहारो हिंसानन्दमिति प्रथमो विकल्पः ।

प्रबलरागद्वेषमोहस्य अनृतप्रयोजनवत् कन्याक्षितिनिक्षेपापलापपिशुनासत्यासद्भूतघाताभिसन्धानप्रवणमसदभि-धानमनृतं तत्परोपघातार्थमनुपरततीव्ररौद्राशयस्य स्मृतेः समन्वाहारः । तत्रैवं दृढप्रणिधानमनृतानन्दमिति । स्तेयार्थं स्तेयप्रयोजनमधुनोच्यते । तीव्रसङ्क्लेशाध्यवसायस्य ध्यातुः प्रबलीभूतलोभप्रचाराहितसंस्कारस्य अपास्तपरलोकापेक्षस्य परस्वादित्सोरकुशलः स्मृतिसमन्वाहारः । द्रव्यहरणोपाय एव चेतसो निरोधः प्रणिधानमित्यर्थः ।

विषयसंरक्षणार्थं चेति चतुर्थो विकल्पः । चशब्दः समुच्चये । विषयपरिपालनप्रयोजनं च भवति रौद्रं ध्यानम् । विषमिव यान्ति विसर्पन्ति परिभुज्यमानाः । पृषोदरादित्वात् संस्कारः । अथवा ‘षिञ् बन्धने’ [पा० धा० १४७८] भोक्तारं विशेषेण विविधं वा सिन्वन्ति-बध्नन्तीति विषयाः-शब्दादयः । तत्साधनानि च चेतनाचेतनव्यामिश्रवस्तूनि विषयशब्दाव्यानि । विषीदन्ति वा प्राणिनो येषु परिभुञ्जानास्ते विषयाः । यथोक्तम् [प्रशामरतौ श्लो० १०७]

“यद्यपि निषेव्यमाणा, मनसः परितुष्टिकारका विषयाः ।



“दोसानलसंसत्तो इहलोए चेव दुक्खिओ जीवो ।

परलोगंमि य पावो पावइ निरयानलं तत्तो ॥१॥” [] इत्यादि । तथा

कषायाः क्रोधादयः, तदपायः पुनः -

“कोहो पीतीं पणासेति माणो विणयणासणो ।

माया मित्ताणि णासेइ लोभो सव्वविणासणो ॥” [द.वै.८/३८]

“कोहो य माणो य अणिग्गहीया माया य लोहो य पवड्ढमाणा ।

चत्तारि एए कसिणो कसाया सिंचति मूलाइं पुणब्भवस्स ॥१॥ ” [द.वै. ८/४०]

किम्पाकफलादनवद्, भवन्ति पश्चादतिदुरन्ताः ॥”

विषयाणां च संरक्षणमुक्तं परिग्रहेष्वप्राप्तनष्टेषु काङ्क्षाशोकौ प्राप्तेषु रक्षणमुपभोगे चावितृप्तिः । इत्थं च विषयसंरक्षणाहितक्रौर्यस्य म्लेच्छमलिम्लुचाग्निक्षेत्रमृदायादिभ्यः समुदातायुधस्यानायुधस्य वा रक्षतस्तीव्रेण लोभकषायेणानुरक्तचेतसस्तद्व्रतप्रणिधानस्य तत्रैव स्मृतिसमन्वाहारमाचरतो विषयसंरक्षणानन्दं रौद्रं भवति ध्यानम् । तच्चैतदविरतस्वामिकम् । तौ च पूर्वोक्तलक्षणौ । तयोरेव च भवत्येतत् प्रमत्तसंयतादीनामिति । रौद्रध्यायिनस्तीव्रसंक्लिष्टाः कापोतनीलकृष्णलेश्यास्तिस्त्रस्तदनुगमाञ्च नरकगतिमूलमेतत् । पर्याप्तमादाय कर्मजालं दुरन्तं नरकादिगतिषु दीर्घरात्रमपायैर्युज्यन्ते । केचिदिहापि कृतवैरानुबन्धाः परस्परमाक्रोशवधबन्धाद्यपायभाजो दृश्यन्ते क्लिश्यन्ते इत्यतः प्रत्यवायप्रायेऽस्मिन् संसारेऽत्यन्तोद्वेगाय स्मृतिसमन्वाहारतोऽपायविचयं धर्मध्यानमाविर्भवति । x x x ॥

—तत्त्वार्थ. सिद्ध. वृत्तौ ॥

B अव० अथापायविचयमाह—

राग-द्वेष-कषायाद्यै-र्जायमानान् विचिन्तयेत् । यत्रापायांस्तदपाय-विचयध्यानमिष्यते ॥ १० ॥

वृ० राग-द्वेषजनितानामपायानां विचयो विचिन्तनं यत्र तदपायविचयम् ॥ १० ॥

अव० तस्य फलमाह-

ऐहिका-ऽऽमुष्मिकापाय-परिहारपरायणः । ततः प्रतिनिवर्तेत, समन्तात् पापकर्मणः ॥११॥

वृ० स्पष्टः ॥ ११ ॥

अत्रान्तर्श्लोकाः —

अस्पृष्टजिनमार्गाणा-मविज्ञातपरात्मनाम् । अपरामृष्टायतीना-मपायाः स्युः सहस्रशः ॥ १ ॥

मया मोहान्धतमसा, विवशीकृतचेतसा । किं किं नाकारि कलुषं, कस्कोऽपायोऽप्यवापि न ॥ २ ॥

यद्यद् दुःखं नारकेषु, तिर्यक्षु मनुजेषु च । मया प्रापि प्रमादोऽयं, ममैव हि विचेतसः ॥ ३ ॥

प्राप्यापि परमां बोधिं, मनोवाङ्कायकर्मजैः । दुश्चेष्टितैर्मयैवायं, शिरसि ज्वालितोऽनलः ॥ ४ ॥

स्वाधीने मुक्तिमार्गेऽपि, कुमार्गपरिमार्गणैः । अहो आत्मंस्त्वयैवैष, स्वात्माऽपायेषु पातितः ॥ ५ ॥

यथा प्राप्तेऽपि सौराज्ये, भिक्षां भ्राम्यति बालिशः । आत्मायन्ते तथा मोक्षे, भवाय भ्रान्तवानसि ॥ ६ ॥

इत्यात्मनः परेषां च, ध्यात्वाऽपायपरंपराम् । अपायविचयं ध्यान-मधिकुर्वीत योगवित् ॥ ७ ॥ ११ ॥

—योगशास्त्रे, प्र. १० ॥

तथाऽऽश्रवाः कर्मबन्धहेतवो मिथ्यात्वादयः, तदपायः पुनः -

“मिच्छत्तमोहियमई जीवो इहलोग एव दुक्खाइं ।

निरओवमाइं पावो पावइ पसमाइगुणहीणो ॥१॥ ” [] तथा -

“अज्ञानं खलु कष्टं क्रोधादिभ्योऽपि ^१सर्वदोषेभ्यः ।

अर्थं हितमहितं वा न वेत्ति येनावृतो लोकः ॥१॥ ” [] तथा -

“जीवा पाविति ^२इहं पाणवहादविरईए पावाए ।

नियसुयघायणमाई दोसे जणगरहिए पावा ॥१॥ []

परलोगंमिवि एवं आसवकिरियाहि अज्जिए कम्मे ।

जीवाण चिरमवाया निरयाइगई भमंताणं ॥२॥ ” [] इत्यादि ।

आदिशब्दः स्वगतानेकभेदख्यापकः, प्रकृतिस्थित्यनुभावप्रदेशबन्धभेदग्राहक इत्यन्ये,

क्रियासु कायिक्यादिभेदाः^३ पञ्च, एताः पुनरुत्तरत्र न्यक्षेण वक्ष्यामः^४, विपाकः पुनः -

“किरियासु वट्टमाणा काइगमाईसु दुक्खिया जीवा ।

इह चेव य परलोए संसारपवड्ढया भणिया ॥१॥ ” []

ततश्चैवं रागादिक्रियासु वर्तमानानामपायान् ध्यायेत् । किंविशिष्टः सन्निति ?

आह-वर्ज्यपरिवर्जी तत्र वर्जनीयं-वर्ज्यम्-अकृत्यं परिगृह्यते, तत्परिवर्जी-अप्रमत्त इति

गाथार्थः ॥५०॥

उक्तः खलु द्वितीयो ध्यातव्यभेदः, अधुना तृतीय उच्यते, तत्र -

पयइ-ठिइ-पएसो ऽणुभावभिन्नं सुहासुहविहत्तं ।

जोगाणुभावजणियं कम्मविवागं विचिंतेज्जा^१ ॥५१॥

C रागद्वेषकषायादि-पीडितानां जनुष्मताम् । एहिकामुष्मिकाँस्ताँस्तान् नानाऽपायान् विचिन्तयेत् ॥ ३७ ॥

-अध्यात्मसारे, अ. १६ ॥

D अपायविचयं ज्ञेयं, ध्यानं तच्च विचक्षणैः । अपायः कर्मणां यत्र, सोऽपायः प्रोच्यते बुधैः ॥ १२३ ॥

रागद्वेषकषायाश्रवक्रिया-वर्तमानजीवानाम् । इह-परलोकापायानपायभीरुः स्मरेत् साधुः ॥ १२४ ॥

-ध्यानदीपिकायाम् ॥

★ परिशिष्ट - १ C

१] A मू० आज्ञा-ऽपाय-विपाक-संस्थानविचयाय x x x ॥९-३७॥

वृ० x x x तृतीयं धर्मध्यानं विपाकविचयाख्यमुच्यते-विविधो विशिष्टो वा पाको विपाकः अनुभावः । अनुभावो

रसानुभावः कर्मणां नरक-तिर्यङ्-मनुष्या-ऽमरभवेषु तस्य विचयः अनुचिन्तनं मार्गणं तदर्पितचेताः । तत्रैव स्मृतिं



पयइ० गाहा ।। प्रकृति-स्थिति-प्रदेशा-ऽनुभावभिन्नं शुभाशुभविभक्तम् इति अत्र प्रकृतिशब्देनाष्टौ कर्मप्रकृतयोऽभिधीयन्ते ज्ञानावरणीयादिभेदा इति, प्रकृतिरंशो भेद इति पर्यायाः । स्थितिस्तासामेवावस्थानं जघन्यादिभेदभिन्नम् । प्रदेशशब्देन जीवप्रदेश-कर्मपुद्गलसम्बन्धोऽभिधीयते । अनुभावशब्देन तु विपाकः । एते च प्रकृत्यादयः शुभाशुभभेदभिन्ना भवन्ति ।

ततश्चैतदुक्तं भवति-प्रकृत्यादिभेदभिन्नं शुभाशुभविभक्तं योगानुभावजनितं ^a मनोयोगादिगुणप्रभवं कर्मविपाकं विचिन्तयेदिति ^b गाथाक्षरार्थः ॥५१॥

भावार्थः पुनर्वृद्धविवरणादवसेयः । तच्चेदम्-

इह पयइभिन्नं सुहासुहविहत्तं कम्मविवागं विचिन्तेज्जा, तत्थ ^c पयईत्ति कम्मणो भेया अंसा ^d णाणावरणिज्जाइणो अट्ट, तेहिं भिन्नं विहत्तं सुहं पुण्णं सायाइयं असुहं पावं तेहिं विहत्तं विभिन्नविपाकं जहा कम्मपयडीए तथा विसेसेण ^e चिन्तिज्जा ।

किंच-^f ठिइभिन्नं च सुहासुहविहत्तं कम्मविवागं विचिन्तेज्जा-ठिइत्ति तासिं चेव अट्टण्हं पयडीणं जहण्णमज्झिमुक्कोसा कालावत्था जहा कम्मपयडीए ।

समन्वाहृत्य वर्तमानो विपाकविचयाध्यायी भवति । ज्ञानावरादिकमष्टप्रकारं कर्मप्रकृति-स्थित्य-ऽनुभाव-प्रदेशभेदमिष्टानिष्टविपाकपरिणामं जघन्यमध्यमोत्कृष्टस्थितिकं विविधविपाकम् । तद्यथा-ज्ञानावरणाद् दुर्मधस्तवम् । दर्शनावरणाद्भ्रक्षुरादिवैकल्यं निद्राद्युद्भवश्च । असद्वेद्याद् दुःखम्, सद्देद्यात् सुखानुभवः । मोहनीयाद् विपरीतग्राहिता चारित्रविनिवृत्तिश्च । आयुषोऽनेकभवप्रादुर्भावः । नाम्नोऽशुभप्रशस्तदेहादिनिर्वृत्तिः । गोत्रादुच्चनीचकुलोपपत्तिः । अन्तरायादलाभ इति । इत्थं निरुद्धचेतसः कर्मविपाकानुसरण एव स्मृतिसमन्वाहारतो धर्म्यं भवति ध्यानमिति ॥ x x x

—तत्त्वार्थ. सिद्ध. वृत्तौ. ॥

B. अव० अथ विपाकविचयमाह —

प्रतिक्षणसमुद्भूतो, यत्र कर्मफलोदयः । चिन्त्यते चित्ररूपः स, विपाकविचयो मतः ॥ १२ ॥

वृ० x x x स्पष्टः ॥ १२ ॥

अव० एतदेव भावयति —

या संपदाऽर्हतो या च, विपदा नारकात्मनः । एकातपत्रता तत्र, पुण्यापुण्यस्य कर्मणः ॥ १३ ॥

वृ० x x x 'आ अर्हतः, आ नारकात्मनः' इति चाभिव्याप्तौ पञ्चमी । शेषं स्पष्टम् ।

अत्रान्तरश्लोकाः-

विपाकः फलाम्नातः, कर्मणां स शुभाशुभः । द्रव्य-क्षेत्रादिसामग्र्या, चित्ररूपोऽनुभूयते ॥ १ ॥

शुभस्तत्राङ्गना-माल्य-खाद्यादिद्रव्यभोगतः । अशुभस्त्वहि-शस्त्रा-ऽग्नि-विषादिभ्योऽनुभूयते ॥ २ ॥

क्षेत्रे सौध-विमानोप-वनादौ वसनाच्छुभः । श्मशान-जाङ्गला-ऽरण्य-प्रभृतावशुभः पुनः ॥ ३ ॥

किंच-^१पएसभिन्नं शुभाशुभं यावत्-कृत्वा पूर्वविधानं पदयोस्तावेव पूर्ववद् वर्ग्यो ।
वर्ग-घनौ कुर्यातां तृतीयराशेः स्थितं प्राग्वत् ॥१॥ 'कृत्वा विधानम्' इति ^२२५६, अस्य
राशेः पूर्वपदस्य घनादि कृत्वा तस्यैव वर्गादि ततः द्वितीयपदस्येदमेव विपरीतं क्रियते, तत
एतावेव वर्ग्येते, ततस्तृतीयपदस्य वर्ग-घनौ ^३क्रियेते, एवमनेन क्रमेणायं राशिः १६७७७२१६
चित्तेज्जा, पएसोत्ति जीव-पएसणं कम्मपएसेहिं सुहुमेहिं एगखेत्तावगाढेहिं पुट्टो-गाढ-अणंतर-

काले त्वशीतलानुष्णे, वसन्तादौ रतेः शुभः । उष्णे शीते ग्रीष्मे हेमन्तादौ भ्रमणतोऽशुभः ॥ ४ ॥
मनःप्रसाद-सन्तोषा-दिभावेषु शुभो भवेत् । क्रोधा-ऽहङ्कार-रौद्रत्वा-दिभावेष्वशुभः पुनः ॥ ५ ॥
सुदेवत्व-भोगभूमि-मनुष्यादिभवे शुभः । कुमर्त्य-तिर्यङ्-नरका-दिभावेष्वशुभः पुनः ॥ ६ ॥
अपि च—

उदय-क्षय-क्षयोपशमोपशमाः कर्मणां भवन्त्यत्र । द्रव्यं क्षेत्रं कालं भावं च भवं च संप्राप्य ॥ ७ ॥
इति द्रव्यादिसामग्री-योगात् कर्माणि देहिनाम् । स्वं स्वं फलं प्रयच्छन्ति, तानि त्वष्टैव तद्यथा ॥ ८ ॥
जन्तोः सर्वज्ञरूपस्य, ज्ञानमात्रियते सदा । येन चक्षुः पटेनेव, ज्ञानावरणकर्म तत् ॥ ९ ॥
मति-श्रुता-ऽवधि-मनः-पर्यायाः केवलं तथा । यदात्रियन्ते ज्ञानानी-त्येतज्ज्ञानावृतेः फलम् ॥ १० ॥
पञ्च निद्रा दर्शनानां, चतुष्कस्यावृतिश्च या । दर्शनावरणीयस्य, विपाकः कर्मणः स तु ॥ ११ ॥
यथा दिदक्षुः स्वाम्यत्र, प्रतीहारनिरोधतः । न पश्यति स्वमप्येवं, दर्शनावरणोदयात् ॥ १२ ॥
मधुलिप्तासिधाराग्रा-स्वादाभं वेद्यकर्म यत् । सुख-दुःखानुभवन-स्वभावं परिकीर्तितम् ॥ १३ ॥
सुरापानसमं प्राज्ञा मोहनीयं प्रचक्षते । यदनेन विमूढात्मा, कृत्याकृत्येषु मुह्यति ॥ १४ ॥
तत्रापि दृष्टिमोहाख्यं, मिथ्यादृष्टिविपाककृत् । चारित्रमोहनीयं तु, विरतिप्रतिषेधनम् ॥ १५ ॥
नृ-तिर्यङ्-नारका-ऽमर्त्य-भेदादायुश्चतुर्विधम् । स्वस्वजन्मनि जन्तूनां धारकं गुप्तिसन्निभम् ॥ १६ ॥
गति-जात्यादिवैचित्र्य-कारि चित्रकरोपमम् । नामकर्म विपाकोऽस्य, शरीरेषु शरीरिणाम् ॥ १७ ॥
उचैर्नीचैर्भवेद् गोत्रं कर्मैर्नीचगोत्रकृत् । क्षीरभाण्ड-सुराभाण्डभेदकारिकुलालवत् ॥ १८ ॥
दानादिलब्धयो येन, न फलन्ति विबाधिताः । तदन्तरायं कर्म स्याद्, भाण्डागारिकसन्निभम् ॥ १९ ॥
इति मूलप्रकृतीनां विपाकास्तान् विचिन्वतः । विपाकविचयं नाम, धर्म्यं ध्यानं प्रवर्तते ॥ २० ॥ ॥ १३ ॥

—योगशास्त्रे, प्र.१० ॥

C ध्यायेत्कर्मविपाकं च, तं तं योगाऽनुभावजम् । प्रकृत्यादिचतुर्भेदं शुभाऽशुभविभागतः ॥ ३८ ॥

—अध्यात्मसारे, अ. १६ ॥

D चतुर्धा कर्मबन्धेन, शुभेनाप्यशुभेन वा । विपाकः कर्मणां जीवै-र्भुज्यमानो विचिन्त्यते ॥ १२५ ॥
प्रतिक्षणसमुद्भूतो यत्र कर्मफलोदयः । चिन्त्यते चित्ररूपः स, विपाकविचयो मतः ॥ १२६ ॥

या संपदाऽर्हतो या च, विपदा नारकात्मनः । एकातपत्रता तत्र, पुण्यापुण्यस्य कर्मणः ॥ १२७ ॥

—ध्यानदीपिकायाम् ॥

[२] A किंच-पएसभिन्नं शुभाशुभं यावत्-कृत्वा पूर्वविधानमित्यादि पूर्वमहर्षिबचनत्वाद्गम्भी-
रमिदमस्मादशामगम्यम्, आम्रायानुसारतस्तु गमनिकामात्रं किञ्चिदुच्यते-इह प्रदेशभिन्नः- शुभाशुभरूपः



कर्मविपाको भावनीयः, प्रदेशाश्च जीवस्य कर्माणवोऽभिधीयन्ते, तैश्च कियद्भिरैकैको जीवप्रदेश आवेष्टितः परिवेष्टित इति चिन्तनीयम्, अयं च प्रदेशबन्धः कर्मप्रकृत्यादिषु विस्तरणाभिहितोऽत एव शुभाशुभं यावदित्यत्र शास्त्रकृद् यावच्छब्दं चकार, स चात्र संक्षेपतः कथ्यते-असंख्यातप्रदेशस्यापि जीवस्यासत्कल्पनया किल षट्पञ्चाशदधिके द्वे शते प्रदेशानां स्थाप्येते २५६, अस्य चैतावन्मानस्य राशेर्घनीकृतस्य यदागतं फलं तावत्प्रमाणैः कर्मप्रदेशैः किलैते जीवप्रदेशा आवेष्टिताः, बहुत्वप्रदर्शनमात्रं चेदम्, एकैकस्यापि जीवप्रदेशस्यानन्तानन्तकर्मवर्गणावेष्टितत्वात्, तत्रास्य कल्पितजीवप्रदेशराशेर्घनीकरणार्थं करणकारिकामाह- 'कृत्वा पूर्वविधानमित्यादि अस्याश्चार्थः-

'स्थाप्योऽन्तघनोऽन्त्यकृतिः स्थानाधिक्यं त्रिपूर्वगुणिता च ।

आद्यकृतिरन्त्यगुणिता त्रिगुणा च घनस्तथाऽऽद्यस्य ॥ १ ॥

एतत्कारिकानुसारतो गणितविधिज्ञेन विज्ञेयः, तत्र स्थाप्योऽन्त्यघन इति अन्त्योऽत्र द्विकस्तस्य घनोऽष्टौ ८ स्थाप्यन्ते, अन्त्यकृतिरिति अन्त्यस्य द्विकस्य कृतिः-वर्गश्चत्वारः, त्रिपूर्वगुणिता चेति त्रिभिः पूर्वेण च पञ्चकेन गुण्यते जाता षष्टिः, स्थानाधिक्यमिति सा षष्टिः पूर्वस्थापिताष्टकस्याधस्तात्स्थानाधिक्येन स्थाप्यते तद्यथा ८०/६ आद्यकृतिरिति द्विकापेक्षया आद्यः पञ्चकस्तस्य कृतिः पञ्चविंशतिः, अन्त्यगुणितेति एषा कृतिरन्त्येन द्विकेन गुणिता जाता पञ्चाशत् त्रिगुणा चेति सा त्रिगुणिता जातं सार्द्धशतम्, तच्च स्थानाधिक्येन स्थाप्यते - ८५०/६/१ घनस्तथाद्यस्येति आद्यः पञ्चकस्तस्य घनः पञ्चविंशत्यधिकं शतं तदपि स्थानाधिक्येन स्थाप्यते तद्यथा - ८५२५/६१ एतावती च प्रक्रिया पूर्वगणितकारसंज्ञया पूर्वविधानमित्युच्यते। अत एतावता कृत्वा पूर्वविधानं पदयोरित्येतद्व्याख्यातमवसेयम्, स्थाप्योऽन्तघनो इत्यादि कारिका पुनरादित आवर्त्यते, तत्र च, निर्युक्ते राशिरन्त्यमितिवचनादिदानीं पञ्चविंशतेरन्त्यसंज्ञा तस्याश्च घनः किल मीलित एवास्तेऽतः स्थाप्योऽन्त्यघन इत्युल्लङ्घ्यान्यकृतिः क्रियते, तत्र जातानि पञ्चविंशत्यधिकानि षट् शतानि, त्रिगुणिते जातानि पञ्चसप्तत्यधिकानि अष्टादशशतानि, पञ्चविंशतेः पूर्वः षट्कस्तेन गुणिते जातानि सार्द्धशतद्वयाधिकानि एकादशसहस्राणि स्थानाधिक्येन स्थाप्यन्ते यथा - ८५२५०/६१२५०/१०/१ अनेन चानन्तरविधिना तावैव पूर्ववद्गर्गावित्येतद् व्याख्यातम्, तौ द्विकपञ्चकलक्षणौ पदविशेषौ पूर्वपूर्ववद् वर्गावित्यस्यानुष्ठितत्वादुपलक्षणं चैतत् त्रिगुणषहङ्गुणत्वयोरिति, आद्यस्य षट्कस्य कृतिरन्त्यभूतया पञ्चविंशत्या गुणिता त्रिगुणिता च जातानि शतानि सप्तविंशतिः पूर्वराशौ स्थानाधिक्येन स्थाप्यते, तद्यथा- ८५२५००/६१२५०/११२७/१ आद्यस्य षट्कस्य घने जातं शतद्वयं षोडशाधिकं स्थानाधिक्येन पूर्वराशौ क्षिप्यते तद्यथा- ८५२५२१६/६१२५०/११२७/१ अनेन च वर्गघनौ कुर्वतां तृतीयराशेः षट्कलक्षणस्येत्येतद् व्याख्यातम्, ननु यथा षट्कस्य वर्गो विहितस्तथा पञ्चविंशत्या त्रिभिश्च गुणितस्तत्कथं लभ्यते ? इत्याह- ततः प्राग्वदिति यदनुक्तं तत् पूर्ववत् सर्वं विधेयमिति भावः, अस्मिंश्च राशौ मीलिते आगतं १६७७७२१६। एतामेव कारिकां वृत्तिकृद् व्याचष्टे-कृत्वा विधानमित्यादि, पूर्वपदस्य घनादि इत्यादि पूर्वपदस्य द्विकलक्षणस्य घनो विधेयः, आदिशब्दादवन्यादौ स्थापनं च कृत्वा तस्यैव द्विकलक्षणस्य पदस्य वर्गः, आदिशब्दात् त्रिगुणकरणादिपरिग्रहः ततो द्वितीयस्य पदस्य पञ्चकलक्षणस्येदमेव यद् द्विकस्य कृतं तद्विपरीतं क्रियते, एतदुक्तं भवति-द्विकस्य प्रथमं घनादि कृतम्, ततो वर्गादि पञ्चकस्य तु प्रथमं वर्गादि ततो घनादि क्रियते, एतच्च सर्वं कृतमेव भावनीयम्, तदेतावता कृत्वा पूर्वविधानमिति व्याख्यातम्, साम्प्रतं तावेव पूर्ववद्गर्गावेतद् व्याचष्टे-एतावेव द्विकपञ्चकौ वर्ग्येते इति वर्गघनौ कुर्यातामित्यादि

अणु-बायर-उद्धाइभे^kहिं बद्धाणं वि^lत्थरओ य कम्मपयडीए भणियाणं कम्मविवागं विचिंतेज्जा ।

किंच - अणुभावभिन्नं सुहासुहविहत्तं कम्मविवागं विचिंतेज्जा, तत्थ अणुभावोत्ति तासिं चेवऽडुण्हं पयडीणं पुट्ट-बद्ध-निकाइयाणं उदयाउ अणुभवणं, तं च कम्मविवागं जोगाणुभावजणियं विचिंतेज्जा, तत्थ जोगा म^{ll}ण-वयण-काया, अणुभावो-जीवगुण एव, स च मिथ्यादर्शनाविरति-प्रमाद-कषायाः, तेहिं अणुभावेण य जणियमुप्पाइयं जीवस्स कम्मं जं तस्स विवागं उदयं विचिंतिज्जइ ।

उक्तस्तृतीयो ध्यातव्यभेदः, साम्प्रतं चतुर्थ उच्यते, तत्र-

^१जिणदेसियाइं लक्खण-संठाणाऽऽसण-विहाण-माणाइं ।

उप्पायट्टिइभंगाइपज्जवा जे य दव्वाणं ॥५२॥

जिण० गाहा ॥ जिनाः प्राग्रिरूपितशब्दार्थाः तीर्थकराः, तैर्देशितानि कथितानि

व्याख्यानयति, ततः षट्कलक्षणस्य तृतीयपदस्येत्यादि, एतच्च सर्व्वं केषुचित्पुस्तकेषु न दृश्यते तेषु च दुरवगमत्वेनोत्सारितमिति लक्ष्यते बहुष्वादर्शेषु दर्शनादित्यलं प्रसङ्गेनेति । —आवश्यकटिप्पनके ॥

१] A मू० आज्ञा-ऽपाय-विपाक-संस्थानविचयाय x x x ॥ ९-३७ ॥

वृ० x x x संस्थानविचयं नाम चतुर्थं धर्मध्यानमुच्यते—संस्थानम्-आकारविशेषो लोकस्य द्रव्याणां च । लोकस्य तावत् तत्राधोमुखमल्लकसंस्थानं वर्णयन्त्यधोलोकं स्थालमिव च तिर्यग्लोक-मूर्ध्वमधोमल्लकसमुद्रम् । तत्रापि तिर्यग्लोको ज्योतिर्व्यन्तराकुलः । असङ्ख्येया द्वीप-समुद्रा वलयाकृतयो धर्मा-ऽधर्मा-ऽऽकाश-पुद्गल-जीवास्तिकायात्मका अनादिनिधनसन्निवेशभाजो व्योम-प्रतिष्ठाः क्षितिवलयद्वीप-सागरनरकविमानभवनादिसंस्थानानि च । तथाऽऽत्मानमुपयोगलक्षणमनादिनिधनमर्थान्तरभूतं शरीराद् अरूपं कर्तारमुपभोक्तारं च स्वकृतकर्मणः शरीराकारम्, मुक्तौ विभागहीनाकारम् । ऊर्ध्वलोको द्वादशकल्पा असकलसकलनिशाकरमण्डलाकृतयो नव ग्रैवेयकाणि पञ्च महाविमानानि मुक्ताधिवासश्च । अधोलोकोऽपि भवनवासिदेवा नारकाधिवसतिः । धर्माऽधर्मावपि लोकाकारौ गतिस्थितिहेतू, आकाशमवगाहलक्षणम्, पुद्गलद्रव्यं शरीरादिकार्यम्, इत्थं संस्थानस्वाभाव्यान्वेषणार्थं स्मृतिसमन्वाहारो धर्मध्यानमुच्यते । पदार्थस्वरूपपरिज्ञानं तत्त्वावबोधस्तत्त्वावबोधाच्च क्रियानुष्ठानं तदनुष्ठानान्मोक्षावाप्तिरिति । x x x — तत्त्वार्थ. सिद्ध. वृत्तौ ॥

B अव० अथ संस्थानविचयमाह-



जिनदेशितानि, कान्यत आह-लक्षण-संस्थानाऽऽसन-विधान-मानानि, किम् ? विचिन्तयेदिति पर्यन्ते वक्ष्यति षष्ठ्यां गाथायामिति । तत्र लक्षणादीनि विचिन्तयेत्, अत्रापि गाथान्ते द्रव्याणामित्युक्तं तत्प्रतिपदमायोजनीयमिति ।

तत्र लक्षणं धर्मास्तिकायादिद्रव्याणां गत्यादि । तथा संस्थानं मुख्यवृत्त्या पुद्गलरचनाकारलक्षणं परिमण्डलाद्यजीवानाम्, यथोक्तम् - “परिमंडले य वट्टे तंसे चउरंस आयते चैव” [] । जीवशरीराणां च समचतुरस्रादि ।

यथोक्तम् -

अनाद्यन्तस्य लोकस्य, स्थित्युत्पत्तिव्ययात्मनः । आकृतिं चिन्तयेद्यत्र, संस्थानविचयः स तु ॥१४॥

वृ० लोकशब्देन लोकस्तद्गतानि च क्षित्यादीनि द्रव्याणि परिगृह्यन्ते । शेषं स्पष्टम् ॥ १४॥

अव० लोकध्यानस्य फलमाह-

नानाद्रव्यगतानन्त-पर्यायपरिवर्तने । सदा सक्तं मनो नैव, रागाद्याकुलतां व्रजेत् ॥ १५ ॥

वृ० स्पष्टः । अत्रान्तरश्लोकाः-

संस्थानविचयो लोक-भावनायां प्रपञ्चितः । तत्रेह वर्णयते भूयः, पुनरुक्तत्वभीरुभिः ॥ १ ॥

अथ लोकभावनायाः, संस्थानविचयस्य च । को नाम भेदो येनोभौ, विभिन्नौ परिकीर्तितौ ॥ २ ॥

उक्तमेतद्यथा चिन्ता-मात्रकं लोकभावना । स्थिरा तु लोकादिमतिः, संस्थानध्यानमुच्यते ॥ ३ ॥ १५॥

-योगशास्त्रे, प्र. १० ॥

C उत्पादस्थितिभङ्गादि-पर्यायैर्लक्षणैः पृथक् ।

भेदैर्नामादिभिर्लोक-संस्थानं चिन्तयेद्धृतम् ॥ ३९ ॥

-अध्यात्मसारे, अ. १६ ॥

D अन्नतानन्तमाकाशं, सर्वतः सुप्रतिष्ठितम् । तन्मध्ये यः स्थितो लोको, नित्यो दृष्टो जिनोत्तमैः ॥ १२८ ॥

स्थित्युत्पत्तिव्ययोपेतैः, पदार्थैश्चेतनेतरैः । सम्पूर्णाऽनादिसंसिद्धः, स्थितं यत्र जगत्त्रयम् ॥ १२९ ॥

-ध्यानदीपिकायाम् ॥

२ A संस्थानं मुख्यवृत्त्या पुद्गलरचनाकारलक्षणमित्यादि, एतदुक्तं भवति-मुख्यवृत्त्या तावत्परिमण्डलसमचतुरस्राद्येव रूपिद्रव्यसम्बन्धि संस्थानमुच्यते, धर्माधर्माकाशानां त्वमूर्त्तत्वेन मुख्यवृत्त्या न सम्भवत्येव संस्थानम्, किन्तु लोकेन सर्व्वतोऽवच्छिन्नं सदुपचारतस्तु प्रतिष्ठकाद्याकारं लोकक्षेत्रमुच्यते धर्माधर्मयोरपि तद्वृत्तित्वात् तन्निबन्धन एवोपचारतः संस्थानव्यवहारः अत एवाह-

-आवश्यकटिप्पनके ॥



“समचउरंसे नग्गोहमंडले साइ वामणे खुज्जे ।

हुंडेवि य संठाणे जीवाणं छ मुणेयव्वा ॥१॥ ” [

तथा ^३धर्माधर्मयोरपि लोकक्षेत्रापेक्षया भावनीयमिति , उक्तं च-

“^४हेट्ठा मज्झे उवरि छव्वी-झल्लरि-मुइंगसंठाणे ।

लोगो अब्बागारो ^५अब्बाखत्तागई णेओ ॥१॥ ” [

तथाऽऽसनानि आधारलक्षणानि धर्मास्तिकायादीनां लोकाकाशादीनि स्वस्वरूपाणि वा । तथा विधानानि धर्मास्तिकायादीनामेव भेदानित्यर्थः, यथा - “धम्मत्थिकाए धम्मत्थिकायस्स देसे धम्मत्थिकायस्स ^६पएसे” [अनु.चू.पृ.१९९] इत्यादि । तथा मानानि-प्रमाणानि धर्मास्तिकायादीनामेवात्मीयात्मीयानि । तथोत्पाद-स्थिति-भङ्गादिपर्याया ये च द्रव्याणां धर्मास्तिकायादीनां तान् विचिन्तयेदिति, तत्रोत्पादादिपर्यायसिद्धिः “उत्पाद-व्यय-ध्रौव्ययुक्तं सत्” [तत्त्वार्थ, ५/२९] इति वचनात्, युक्तिः पुनरत्र -

“घट-मौलिसुवर्णार्थी ^७नाशोत्पाद-स्थितिष्वयम् ।

शोक-प्रमोद-माध्यस्थ्यं जनो याति सहेतुकम् ॥१॥

पयोव्रतो न दद्ध्यत्ति न पयोऽत्ति दधिव्रतः ।

अगोरसव्रतो नोभे तस्मात्तत्त्वं त्रयात्मकम् ॥२॥ [आप्तमी.का.६०]

ततश्च धर्मास्तिकायो विवक्षितसमयसम्बन्धरूपापेक्षयोत्पद्यते, तदनन्तरातीतसमय-सम्बन्धरूपापेक्षया तु विनश्यति, धर्मास्तिकायो द्रव्यात्मना तु नित्य इति । उक्तं च -

५ अब्बाखेत्त इति मनुष्यक्षेत्रम् ।

— ध्यानशतकवृत्ति-विषयमपदपर्याये ॥

३ धर्माधर्मयोरपि लोकक्षेत्रेत्यादि, ननु लोकक्षेत्रस्यैव किं संस्थानमित्याह- — आवश्यकटिप्पनके ॥

४ ‘हेट्ठा मज्जे’ गाथा व्याख्या-अधस्तान्मध्ये उपरि च यथासंख्यं छव्विझल्लरिमृदङ्गसंस्थानो लोकोऽवसेयः । तत्र छव्वी-नाम विस्तीर्णा पुष्पचङ्गेरी तदाकारोऽधोलोकः, तिर्यग्लोको झल्लर्याकारः, ऊर्ध्वलोकस्तु मृदङ्गाकार इति, नन्ववगतमुक्तक्रमेण धर्माधर्माकाशजीवपुद्गलानां संस्थानम्, अथ कालस्य किं संस्थानमित्याह-अब्बागारो अब्बाखित्तागिती नेतो त्ति अब्बायाः- कालस्याकारोऽब्बाक्षेत्रं-मनुष्यक्षेत्रं तदाकृतिर्ज्ञेयः, सूर्यक्रियाभिव्यङ्ग्यो हि कालः किल मनुजक्षेत्र एव वर्तते, अतो य एव तस्याकारः स एव कालस्याप्युपचारतो विज्ञेय इति गाथार्थः ।

— आवश्यकटिप्पनके ॥



सर्वव्यक्तिषु नियतं क्षणे क्षणेऽन्यत्वमथ च न विशेषः।

सत्योश्चित्यपचित्यो-राकृतिजातिव्यवस्थानात् ॥१॥” [तत्त्वार्थभाष्य, ५/२९]

आदिशब्दादगुरुलघ्वादिपर्यायपरिग्रहः, चशब्दः समुच्चयार्थ इति गाथार्थः ॥५२॥

किञ्च -

पंचत्थिकायमइयं लोगमणाइणिहणं जिणक्खायं ।

गामाइभेयविहियं तिविहमहोलोयभेयाइं ॥५३॥

पंचत्थिकाय० गाहा ॥ पञ्चास्तिकायमयं लोकमनाद्यनिधनं जिनाख्यातम् इति, क्रिया पूर्ववत् । तत्रास्तयः प्रदेशास्तेषां काया अस्तिकायाः, पञ्च च ते अस्तिकायश्चेति विग्रहः, एते च धर्मास्तिकायादयो गत्याद्युपग्रहकरा ज्ञेया इति । उक्तं च -

“जीवानां पुद्गलानां च, गत्युपग्रहकारणम् ।

धर्मास्तिकायो ज्ञानस्य, दीपश्चक्षुष्मतो यथा ॥१॥

जीवानां पुद्गलानां च, स्थित्युपग्रहकारणम् ।

अधर्मः पुरुषस्येव, तिष्ठासोर^aवनिः समा ॥२॥

जीवानां पुद्गलानां च, धर्माधर्मास्तिकाययोः ।

बदराणां घटो यद्वदाकाशमवकाशदम् ॥३॥

ज्ञानात्मा सर्वभावज्ञो, भोक्ता कर्ता च कर्मणाम् ।

नानासंसारि-मुक्ताख्यो, जीवः प्रोक्तो जिनागमे ॥४॥

स्पर्श-रस-गन्ध-वर्ण-शब्द-मूर्त^bस्वभावकाः ।

सङ्घात-भेदनिष्पन्नाः, पुद्गला जिनदेशिताः ॥५॥” [

तन्मयं तदात्मकम्, क^cम् ? लोक्यत इति लोकस्तम्, कालतः किम्भूतमित्यत आह - अनाद्यनिधनम् अनाद्यपर्यवसितमित्यर्थः, अनेनेश्वरादिकृतव्यवच्छेदमाह, असावपि दर्शनभेदाच्चित्र एवेत्यत आह - जिनाख्यातं तीर्थकरप्रणीतम् ।

आह - जिनदेशितान् इत्यस्माज्जिनप्रणीताधिकारोऽनुवर्तत एव, ततश्च जिनाख्यात-

मित्यतिरिच्यते ? न, अस्याऽऽदरख्यापनार्थत्वात्, आदरख्यापनादौ च पुनरुक्तदोषानुपपत्तेः । तथा चोक्तम् -

“अनुवादादरवीप्साभृशार्थ-विनियोगहेत्वसूयासु ।

ईषत्सम्भ्रमविस्मयगणनास्मरणेष्वपुनरुक्तम् ॥१॥” [द.वै.चूर्णि.अ.१०]

^dतथा नामादिभेदविहितं भेदतो नामादिभेदावस्थापितमित्यर्थः । उक्तं च -

*“नामं ठवणा दविए खित्ते काले ^eभवे य भावे य ।

पज्जवलोगो य तहा अट्टविहो ^fलोगनिक्खेवो ॥१॥” [आव.नि.१०५७]

भावार्थश्चतुर्विंशतिस्तवविवरणादवसेयः, साम्प्रतं क्षेत्रलोकमधिकृत्याह - त्रिविधं त्रिप्रकारम् अधोलोकभेदादि^g इति प्राकृतशैल्याऽधोलोकादिभेदम्, आदिशब्दात्तिर्यगूर्ध्वलोकपरिग्रह इति गाथार्थः ॥५३॥

किञ्च, तस्मिन्नेव क्षेत्रलोक इदं चेदं च विचिन्तयेदिति प्रतिपादयन्नाह-

खिइ-वलय-दीव-सागर-नरय-विमाण-भवणाइसंठाणं ।

वोमाइपइट्टाणं निययं लोगडिइविहाणं ॥५४॥

खिइ० गाहा ॥ क्षिति-वलय-द्वीप-सागर-निरय-विमान-भवनादिसंस्थानं तत्र क्षितयः खलु घर्माद्या ईषत्प्राग्भारावसाना अष्टौ भूमयः परिगृह्यन्ते, वलयानि घनोदधि-घनवात-तनुवातात्मकानि घर्मादिसप्तपृथिवीपरिक्षेपीण्येकविंशतिः, द्वीपा^a जम्बूद्वीपादयः स्वयम्भूरमणद्वीपान्ता असंख्येयाः, सागरा लवणसागरादयः स्वयम्भूरमणसमुद्रपर्यन्ता असंख्येया एव, निरयाः सीमन्तकाद्या अप्रतिष्ठानावसानाः संख्येयाः, यत उक्तम् -

“तीसा य पन्नवीसा पनरुस दसेव सयसहस्साइं ।

तिन्नेगं पंचूणं पंच य निरया जहाकमसो ॥१॥” []

विमानानि ज्योतिष्कादिसम्बन्धीन्यनुत्तरविमानान्तान्यसंख्येयानि, ज्योतिष्कविमानानामसंख्येयत्वात्, भवनानि भवनवास्यालयलक्षणानि असुरादिदशनिकायसम्बन्धीनि^c संख्येयानि, उक्तं च -



“सत्तेव य कोडीओ हवंति बावत्तरिं सयसहस्सा ।

^d भवणसमासो एसो भवणवईणं वियाणेज्जा ॥१॥ ” []

आदिशब्दादसंख्येयव्यन्तरनगरपरिग्रहः, उक्तं च -

“हेट्टोवरिजोयणसयरहिए रयणाए जोयणसहस्से ।

पढमे वंतरियाणं भोमा नयरा असंखेज्जा ॥१॥” []

ततश्च क्षितयश्च वलयानि चेत्यादिद्वन्द्वः, एतेषां संस्थानम् आकारविशेषलक्षणं विचिन्तयेदिति, तथा व्योमादिप्रतिष्ठानम् इत्यत्र प्रतिष्ठितिः प्रतिष्ठानम्, भावे ल्युट्, व्योम आकाशम्, आदिशब्दाद्वाय्वादिपरिग्रहः, व्योमादौ प्रतिष्ठानमस्येति व्योमादिप्रतिष्ठानम् लोकस्थितिविधानमिति योगः, विधिः विधानं प्रकार इत्यर्थः, लोकस्य स्थितिः लोकस्थितिः, स्थितिः व्यवस्था मर्यादा इत्यनर्थान्तरम्, तद्विधानम्, किम्भूतम् ? नियतम् नित्यं-शाश्वतम्, क्रिया पूर्ववदिति गाथार्थः ॥५४॥

किञ्च -

^१ उवओगलक्खणमणाइनिहणमत्थंतरं सरीराओ ।

जीवमरूविं कारिं ^a भोइं च सयस्स कम्मस्स ॥५५॥

उवउ० गाहा ॥ उपयुज्यतेऽनेनेत्युपयोगः साकारानाकारादिः, उक्तं च-“स द्विविधोऽष्ट-चतुर्भेदः” [तत्त्वार्थ, २/९], स एव लक्षणं यस्य स उपयोगलक्षणस्तम्, जीवमिति वक्ष्यति, तथा अनाद्यनिधनम् अनाद्यपर्यवसितम्, भवापवर्गप्रवाहापेक्षया नित्यमित्यर्थः, तथा अर्थान्तरम् पृथग्भूतम्, कुतः ? शरीरात्, जातावेकवचनम् शरीरेभ्यः औदारिकादिभ्य इति, ^b कमित्यत आह-जीवति जीविष्यति जीवितवान् वा जीव इति तम्, किम्भूतमित्यत आह - अरूपिणम् अमूर्तमित्यर्थः, तथा कर्तारम् निर्वर्तकम्, कर्मण इति गम्यते, तथा भोक्तारम् उपभोक्तारम्, कस्य ? ^c स्वकस्य आत्मीयस्य कर्मणो ज्ञानावरणीयादेरिति गाथार्थः ॥५५॥

१ चिन्तयेत्तत्र कर्तारं, भोक्तारं निजकर्मणाम् । अरूपमव्ययं जीव-मुपयोगस्वलक्षणम् ॥ ४०॥



तस्स य सकम्मजणियं जम्माइजलं कसायपायालं ।
 वसणसयसावयमणं मोहावत्तं महाभीमं ॥५६॥
 अण्णाण-मारुएरियसंजोग-विजोगवीइसंताणं ।
 संसारसागरमणोरपारमसुहं विचिंतेज्जा ॥५७॥

तस्य य० गाहा ॥ तस्य च जीवस्य स्वकर्मजनितम् आत्मीयकर्मनिर्वर्तितम्, कम् ? संसारसागरमिति वक्ष्यति तम्, किम्भूतमित्यत आह - जन्मादिजलम् जन्म प्रतीतम्, आदिशब्दाज्जरामरणपरिग्रहः, एतान्येवातिबहुत्वाज्जलमिव जलं यस्मिन् स तथाविधस्तम्, तथा कषायपातालम् कषायाः पूर्वोक्तास्त एवागाधभवजननसाम्येन पातालमिव पातालं यस्मिन् स तथाविधस्तम्, तथा व्यसनशतश्वापदवन्तम् व्यसनानि-दुःखानि द्यूतादीनि वा, तच्छतान्येव पीडाहेतुत्वात् श्वापदानि, तान्यस्य विद्यन्त इति तद्वन्तम् 'मणं' ति देशीशब्दो मत्वर्थीयः, उक्तं च - "मतुयत्थंमि मुणिज्जह आलं इल्लं मणं च मणुयं चे"] ति, तथा मोहावर्तम् मोहः-मोहनीयं कर्म, तदेव तत्र विशिष्टभ्रमिजनकत्वादावर्तो यस्मिन् स तथाविधस्तम्, तथा महाभीमम् अतिभयानकमिति गाथार्थः ॥५६॥ किञ्च -

अण्णाण० गाहा ॥ अज्ञानम् ज्ञानावरणकर्मोदयजनित आत्मपरिणामः स एव तत्प्रेरकत्वान्मारुतो वायुस्तेनेरितः प्रेरितः, कः ? संयोग-वियोग-वीचिसन्तानो यस्मिन् स तथाविधस्तम्, तत्र संयोगः केनचित् सह सम्बन्धः, वियोगस्तेनैव विप्रयोगः, एतावेव^d सततप्रवृत्तत्वाद् वीचय ऊर्मयस्तत्प्रवाहः सन्तान इति भावना, संसरणं^e संसारः स सागर इव संसारसागरस्तम्, किम्भूतम् ? अनोरपारम् अनाद्यपर्यवसितम्, अशुभम् अशोभनं विचिन्तयेत्, तस्य गुणरहितस्य जीवस्येति गाथार्थः ॥५७॥

२

तत्कर्मजनितं जन्म-जरामरणवारिणा । पूर्णं मोहमहावर्त-कामोर्वा नलभीषणम् ॥ ४१ ॥
 आशामहाऽनिलापूर्ण-कषायकलशोच्छलत् । असद्विकल्पकलोल-चक्रं दधतमुद्धतम् ॥ ४२ ॥
 हृदि स्रोतसिकावेला-सम्पातदुरतिक्रमम् । प्रार्थनावीचिसंतानं, दुष्पूरविषयोदरम् ॥ ४३ ॥
 अज्ञानदुर्दिनं व्यापद्-विद्युत्पातोद्भवद्भयम् । कदाग्रहकुवातेन, हृदयोत्कम्पकारिणम् ॥ ४४ ॥
 विविधव्याधिसम्बन्ध-मत्स्यकच्छपसंकुलम् । चिन्तयेच्च भवाऽम्भोधिं चलद्दोषाऽदिदुर्गमम् ॥ ४५ ॥

— अध्यात्मसारे, अ. १६ ॥



तस्स य संतरणसहं सम्मदंसणसुबंधणमणहं ।

णाणमयकण्णधारं चारित्तमयं महापोयं ॥५८॥

संवरकयनिच्छिदं तवपवणाइद्धजवणतरवेगं ।

वेरग्गमग्गपडियं विसोत्तियावीइनिक्खोभं ॥५९॥

आरोढुं मुणि-वणिया महग्घसीलंग-रयणपडिपुन्नं ।

जह तं निव्वाणपुरं सिग्घमविग्घेण पाविति ॥६०॥

तस्स य० गाहा ॥ तस्य च संसारसागरस्य संतरणसहम् सन्तरणसमर्थं पोतमिति वक्ष्यति, किंविशिष्टम् ? सम्यग्दर्शनमेव शोभनं बन्धनं यस्य स तथाविधस्तम्, अनघम् अपापम्, ज्ञानं प्रतीतं तन्मयस्तदात्मकः कर्णधारो निर्यामकविशेषो यस्य यस्मिन् वा स तथाविधस्तं चारित्रं प्रतीतं तदात्मकम्, महापोतम् इति महाबोधित्थम्, क्रिया पूर्ववदिति गाथार्थः ॥५८॥

१ A तस्य सन्तरणोपायं, सम्यक्त्वदृढबन्धनम् । बहुशीलाऽङ्गफलकं, ज्ञाननिर्यामकाऽन्वितम् ॥ ४६ ॥ संवरास्ताश्रवच्छिद्रं, गुप्तिगुप्तं समन्ततः । आचारमण्डपोद्दीप्ता-पवादोत्सर्गभूद्वयम् ॥ ४७ ॥ असङ्ख्यैर्दुर्धरैर्यौधैर्दुष्प्रधृष्यं सदाशयैः । सद्योगकूपस्तम्भाग्र-न्यस्ताऽध्यात्मसितांशुकम् ॥ ४८ ॥ तपोऽनुकूलपवनोद्-भूतसंवेगवेगतः । वैराग्यमार्गपतितम्, चारित्रवहनं श्रिताः ॥ ४९ ॥ सद्भावनाख्यमञ्जूषा-न्यस्तसञ्चित्तरत्नतः । यथाऽविधेन गच्छन्ति, निर्वाणनगरं बुधा ॥ ५० ॥ यथा च मोहपल्लीशे, लब्धव्यतिकरे सति । संसारनाटकोच्छेदा-शङ्कापङ्काऽऽविले मुहुः ॥ ५१ ॥ सज्जीकृतस्वीयभटे, नावं दुर्बुद्धिनामिकाम् । श्रिते दुर्नीतिनौवृन्दा-रूढशेषभटाऽन्विते ॥ ५२ ॥ आगच्छत्यथ धर्मेण - भटौघे रणमण्डपम् । तत्त्वचिन्ताऽऽदि-नाराच-सज्जीभूते समाश्रिते ॥ ५३ ॥ मिथो ल्ये रणाऽऽवेशे, सम्यग् दर्शनमन्त्रिणा । मिथ्यात्वमन्त्री विषमां, प्राप्यते चरमां दशाम् ॥ ५४ ॥ लीलयैव निरूद्धचन्ते, कषायचरटा अपि । प्रशमादिमहायोधैः, शीलेन स्मरतस्करः ॥ ५५ ॥ हास्यादिषट्कलुण्टाक-वृन्दं वैराग्यसेनया । निद्रादयश्च ताड्यन्ते, श्रुतोद्योगादिभिर्भटैः ॥ ५६ ॥ भटाभ्यां धर्मशुक्लाभ्या-मार्त्तरौद्राऽभिधौ भटौ । निग्रहेणेन्द्रियाणां च जीयते द्रागसंयमः ॥ ५७ ॥ क्षयोपशमतश्चक्षु-दर्शनाऽऽवरणादयः । नश्यन्त्यसातसैन्यं च, पुण्योदयपराक्रमात् ॥ ५८ ॥ सह द्वेषगजेन्द्रेण, रागकेसरिणा तथा । सुतेन मोहभूपोऽपि, धर्मभूपेन हन्यते ॥ ५९ ॥ ततः प्राप्तमहानन्दा, धर्मभूपप्रसादतः । यथा कृतार्था जायन्ते, साधवो व्यवहारिणः ॥ ६० ॥ विचिन्तयेत्तथा सर्वम्, धर्मध्याननिविष्टधीः । ईदृगन्यदपि न्यस्त-मर्थजातं यदागमे ॥ ६१ ॥

—अध्यात्मसारे, अ. १६ ॥

.....

संवर० गाहा ॥ इहाऽऽश्रवनरोधः संवरस्तेन^g कृतनिश्छिद्रं स्थगितरन्ध्रमित्यर्थः, अनशनादिलक्षणं तपस्तदेवेष्टपुरं प्रति प्रेरकत्वात् पवन इव तपःपवनस्तेनाऽऽविद्धस्य प्रेरितस्य^h जवनतरः शीघ्रतरो वेगो रयो यस्य स तथाविधस्तम्, तथाⁱ विरागस्य भावो वैराग्यम् तदेवेष्टपुरप्रापकत्वान्मार्ग इव वैराग्यमार्गस्तस्मिन् पतितो गतस्तम्, तथा विस्रोतसिका अपध्यानानि ता^j एवेष्टपुरप्राप्तिविघ्नहेतुत्वाद्बीचय इव विस्रोतसिकावीचयस्ताभिर्निक्षोभ्यः निष्प्रकम्पस्तमिति गाथार्थः ॥५९॥

आरोढुं मुणि० गाहा ॥ एवम्भूतं पोतं किम् ? आरोढुम् इत्यारुह्य, के ? मुनिवणिजो मन्यन्ते जगतस्त्रिकालावस्थामिति मुनयः, त एवातिनिपुणमाय-व्ययपूर्वकं प्रवृत्तेर्वणिज इव मुनिवणिजः, पोत एव विशेष्यते-^kमहार्घाणि महार्घाणि शीलाङ्गानि-पृथिवीकायसमारम्भपरित्यागादीनि वक्ष्यमाणलक्षणानि, तान्येवैकान्तिकात्यन्तिकसुख-हेतुत्वाद्गतानि महार्घशीलाङ्गरत्नानि, तैः^m प्रतिपूर्णे भृतस्तम्, येन प्रकारेण यथा तत् प्रकान्तं निर्वाणपुरं सिद्धिपत्तनम्, परिनिर्वाणपुरं वेति पाठान्तरं शीघ्रम् आशु स्वल्पेन कालेनेत्यर्थः, अविघ्नेन अन्तरायमन्तरेण प्राप्नुवन्ति आसादयन्ति, तथा विचिन्तयेदिति वर्तत इत्ययं गाथार्थः ॥६०॥

तत्थ य तिरयणविणिओगमइयमेगंतियं निराबाहं ।

साभावियं निरुवमं जह^a सोक्खं अक्खयमुर्वेति ॥६१॥

तत्थ य० गाहा ॥ तत्र च परिनिर्वाणपुरे त्रिरत्नविनियोगात्मकम् इति त्रीणि रत्नानि ज्ञानादीनि, विनियोगश्चैषां क्रियाकरणम्, ततः प्रसूतेस्तदात्मकमुच्यते, तथा ऐकान्तिकम् इत्येकान्तभावि, निराबाधम् इत्याबाधारहितम्, स्वाभाविकम् न कृत्रिमम्, निरुपमम् उपमातीतमिति, उक्तं च - “नवि अत्थि माणुसाणं तं सोक्खम्” [धर्मो.विव.] इत्यादि यथा येन प्रकारेण सौख्यम् प्रतीतम्, अक्षयम् अपर्यवसानम् उपयान्ति सामीप्येन प्राप्नुवन्ति, क्रिया^b पूर्ववदिति गाथार्थः ॥६१॥

किं बहुणा ? सव्वं चिय जीवाइपयत्थवित्थरोवेयं ।

सव्वनयसमूहमयं झाइज्जा समयसब्भावं ॥६२॥



किं बहुणा० गाहा ॥ किं बहुना भाषितेन? सर्वमेव निरवशेषमेव जीवादपदार्थविस्तरापेतम् जीवा-ऽजीवा-ऽऽश्रव-बन्ध-संवर-निर्जरा-मोक्षाख्यपदार्थ-प्रपञ्चसमन्वितं समयसद्भावमिति योगः, किंविशिष्टम् ? सर्वनयसमूहात्मकं द्रव्यास्तिकादिनयसङ्घातमयमित्यर्थः, ध्यायेद् विचिन्तयेदिति भावना, समयसद्भावं सिद्धान्तार्थमिति हृदयम्, अयं गाथार्थः ॥६२॥

१ A x x x धम्मे ज्ञाणे चउव्विहे चउप्पडोयारे पं० तं० आणाविजते अवायविजते विवागविजते संठाणविजते x x x ॥

—स्था. सू. - २४७, औप. सू. -२०, भग सू. ८०३ ॥

वृ० x x x अथ धम्मं चतुर्विधमिति स्वरूपेण चतुर्षु पदेषु-स्वरूपलक्षणालम्बनानुप्रेक्षालक्षणेष्ववतारो विचारणीयत्वेन यस्य तच्चतुष्पदावतारं चतुर्विधस्यैव पर्यायो वाऽयमिति, क्वचित् चउप्पडोयारमिति पाठस्तत्र चतुर्षु पदेषु प्रत्यवतारो यस्येति विग्रह इति, आणाविजए त्ति आ-अभिविधिना ज्ञायन्तेऽर्था यथा साऽऽज्ञा-प्रवचनं सा विचीयते-निर्णीयते पर्यालोच्यते वा यस्मिंस्तदाज्ञाविचयं धर्मध्यानमिति, प्राकृतत्वेन विजयमिति आज्ञा या विजीयते अधिगमद्वारेण परिचिता क्रियते यस्मिन्नित्याज्ञाविजयम्, एवं शेषाण्यपि, नवरं अपाया-रागादिजनिताः प्राणिनामैहिकामुष्मिका अनर्थाः, विपाकः- फलं कर्मणां ज्ञानाद्यावारकत्वादि संस्थानानि लोकद्वीपसमुद्रजीवादीनामिति, आह च-

“आप्तवचनं प्रवचनमाज्ञा विचयस्तदर्थनिर्णयनम्। आश्रवविकथागौरवपरीषहाद्यैरपायस्तु ॥ १ ॥

अशुभशुभकर्मपाकानुचिन्तनार्थो विपाकविचयः स्यात् ।

द्रव्यक्षेत्राकृत्यनुगमनं संस्थानविचयस्त्विति ॥ २ ॥” x x x ॥

—स्थानाङ्गसूत्रवृत्तौ ॥

B धम्मे चतुर्विधे चउप्पडोयारे पण्णत्ते, तंजथा-ज्ञाणे अणुप्पेहाउ लक्खणे आलंबणे, एतं चतुर्विधं, चउप्पडोयारं नाम एक्केक्कं तत्थ चतुर्विधं ज्ञाणं, चतुर्विधं तंजथा-आणाविजये अवायविजए विवागविजए संठाणविजये,

तत्थ आणाविजए आणं विवेएति, जथा पंचत्थिकाए छज्जीवनिकाए अट्ट पवयणमाता, अण्णे य सुत्तनिबद्धे भावे अबद्धे य पेच्छ कहां आणाए परियाणिज्जंति ?, एवं चिंतेति भासति य, तथा पुरिसादिकारणं पडुच्च किच्छासज्जेसु हेतुविसयातीतेसुवि वत्थुसु सव्वण्णुणा दिट्ठेसु एवमेव सेतंति चिंतंतो भासंतो य आणा विवेयेति १,

एवं अवायविजयेति, पाणातिवातेणं निरयं गच्छति अप्पाउओ काणकुंटादी भवति एवमादि त्वाज्ञा, अहवा मिच्छत्त-अविरति-पमाय-कसाय-जोगाणं अवायमणुचिंतेति, णाणदंसणचरित्ताणं वा विराधणा-वायमणुचिंतेति २,

विवागविजयो विविधो पागो विवागो कंमाणुभावोति भणितं होति, सुभासुभा य जे कंमोदयभावा ते चिंतेति ३,



संठाणविजयो, संठाणाणि विवेचयति, सव्वदव्वाणं संठाणं चिंतेति, जथा लोए सुपत्तिट्ठासंठिते, अलोए सुसिरगोलकसंठिते, नरगा हुंडसंठिता, एवं सव्वदव्वाणं । एत्थ इमाओ चउण्हपि कारगगाथाओ-पंचत्थिकाए आणाए, जीवा आणाए छव्विहे । विजए जिणपण्णत्ते, धम्मज्झाणं झियायइ ॥ १ ॥
 इहलोइए अवाए, तथा य पारलोइए । चिंतयंतो जिणक्खाए, धम्मज्झाणं झियायती ॥ २ ॥
 इहलोइयं अवायं, बित्थियं पारलोइयं । अप्पमत्तो पमत्तो वा, धम्मज्झाणं झियायती ॥ ३ ॥
 सुभमसुभं अणुभावं कंमविवागं विवागविजयमि । संठाण सव्वदव्वे णरगविमाणाणि जीवाणं ॥ ४ ॥
 देहादीयं परीणामं, नारगादीसु णेकधा । लेस्सात्तिगं च चिंतेति, विवागं तु झियायती ॥ ५ ॥
 सुभाणं असुभाणं च, कंमाणं जो विजाणती । समुत्तिण्णाणमप्पाणं, विवागं तु झियायती ॥ ६ ॥

— आवश्यकचूर्णौ ॥

C तत्र बाह्याध्यात्मिकभावनां याथात्म्यं धर्मः तस्माद् अनपेतं धर्म्यम् । तच्च द्विविधम् बाह्यम् आध्यात्मिकं च । सूत्रार्थपर्यालोचनम् दृढव्रतता शीलगुणानुरागो निभृतकायवाग्व्यापारादिरूपं बाह्यम् आत्मनः स्वसंवेदनग्राह्यमन्येषामनुमेयमाध्यात्मिकं तत्त्वार्थसंग्रहादौ चातुर्विध्येन प्रदर्शितं संक्षेपतः अन्यत्र दशविधम् । तद्यथा—अपायोपायजीवाऽजीवविपाकविरागभवसंस्थानाज्ञाहेतुविचयानि चेति । लोक-संसारविचययोः संस्थान-भवविचययोरन्तर्भावान्नोद्दिष्टदशभेदेभ्यः पृथगभिधानम् । तत्र अपाये विचयो विचारो यस्मिन् तद् अपायविचयम् । एवम् अन्यत्रापि योज्यम् । 'दुष्टमनो-वाक्-कायव्यापारविशेषाणामपायः कथं नु नाम स्यात्' इत्येवंभूतः संकल्पप्रबन्धो दोषपरिवर्जनस्य कुशलप्रवृत्तित्वाद् अपायविचयम् । 'तेषामेव कुशलानां स्वीकरणमुपायः स कथं नु मे स्याद्' इति संकल्पप्रबन्ध उपायविचयम् । असंख्येयप्रदेशात्मकसाकाराऽनाकारोपयोगलक्षणाऽनादिस्वकृतकर्मफलोपभोगित्वादि जीवस्वरूपानुचिन्तनं जीवविचयम् । धर्माधर्माकाशकालपुद्गलानामनन्तपर्यायात्मकानामजीवानामनुचिन्तनमजीवविचयम् । मूलोत्तरप्रकृतिभेदभित्रस्य पुद्गलात्मकस्य मधुरकटुफलस्य कर्मणः संसारिसत्त्वविषयविपाकविशेषानुचिन्तनं विपाकविचयम् । 'कुत्सितमिदं शरीरकम् शुक्रशोणितसमुद्भूतम् अशुचिभृतघटोपमम् अनित्यम् अपरित्राणम् । गलदशुचिनवच्छिद्रतया अशुचि आधेयशोचम् न किञ्चिदत्र कमनीयतरं समस्ति किंपाकफलोपभोगोपमाः प्रमुखरसिका विपाककटवः प्रकृत्या भङ्गुराः पराधीनाः संतोषामृतास्वादपरिपन्थिनः सद्भिर्निन्दिता विषयाः तदुद्भवं च सुखं दुःखानुषङ्गि दुःखजनकं च नातो देहिनां तृप्तिः न च एतद् आत्यन्तिकमिति नात्र आस्था विवेकिना आधातुं युक्तेति विरतिरेव अतः श्रेयस्कारिणी' इत्यादिरागहेतुविरोधानुचिन्तनं वैराग्यविचयम् । 'प्रेत्य स्वकृतकर्म-फलोपभोगार्थं पुनः प्रादुर्भावो भवः स च अरघट्टघटीयन्त्रवद् मूत्र-पुरीषाऽन्त्रतन्त्रनिबद्धदुर्गन्धजठरपुटकोटरादिषु अजस्रमावर्तनम् न चात्र किञ्चिद् जन्तोः स्वकृतकर्मफलमनुभवतः चेतनमचेतनं वा सहायभूतं शरणतां प्रतिपद्यते' इत्यादि भवसंक्रान्तिदोषपर्यालोचनं भवविचयम् । 'भवन-नग-सरित्-समुद्र-भूरुहादयः पृथिवीव्यवस्थिताः साऽपि घनोदधि-घनवात-तनुवातप्रतिष्ठा तेऽपि आकाशप्रतिष्ठाः तदपि स्वात्मप्रतिष्ठम् तत्र अधोमुखमल्लकसंस्थानं वर्णयन्ति अधोलोकम्' इत्यादि च संस्थानानुचिन्तनं संस्थानविचयम् । अतीन्द्रियत्वाद् हेतूदाहरणादिसद्भावेऽपि बुद्ध्यतिशयशक्तिविकलैः परलोक-बन्ध-मोक्ष-धर्माऽधर्मादिभावेषु अत्यन्तदुःखबोधेषु आसप्रमाण्यात् तद्विषयं तद्वचनं तथैवेति आज्ञाविचयम् । आगमविषयविप्रतिपत्तौ तर्कानुसारिबुद्धेः पुंसः स्याद्वादप्ररूपकागमस्य कष-



च्छेद-तापशुद्धितः समाश्रयणीयत्वगुणानुचिन्तनं हेतुविचयम् । एतच्च सर्वं धर्मध्यानम् श्रेयोहेतुत्वात् एतच्च संवररूपम् अशुभास्रवप्रत्यनीकत्वात् “आस्रवनिरोधः संवरः” [तत्त्वार्थ० ९/१] इति वचनात् । गुप्ति-समिति-धर्मानुप्रेक्षादीनां चास्रवप्रतिबन्धकारित्वात् । अयमपि जीवाऽजीवाभ्यां कथंचिदभिन्नः भेदाभेदैकान्ते दोषोपपत्तेः । न चायमेकान्तवादिनां घटते मिथ्याज्ञानाद् मिथ्याज्ञानस्य निरोधानुपपत्तेः । संवरश्च द्विविधः सर्व-देशभेदात् । पीत-पद्मलेश्याबलाधानमप्रमत्तसंयतस्य अन्तर्मुहूर्तकालप्रमाणं स्वर्गसुखनिबन्धनमेतद् धर्मध्यानं प्रतिपत्तव्यम् ।

—सम्मतिवृत्तौ, का. ३ ॥

D अव० x x x अथ भेदप्रतिपादनद्वारेण ध्येयस्य स्वरूपमाह—

पिण्डस्थं च पदस्थं च, रूपस्थं रूपवर्जितम् ।

चतुर्धा ध्येयमाम्नातं, ध्यानस्यालम्बनं बुधैः ॥ ८ ॥

—योगशास्त्रे, प्र. ७ ॥

अव० पिण्डस्थादिक्रमेण चतुर्विधं ध्येयमभिधाय प्रकारान्तरेण तस्य चातुर्विध्यमाह—

आज्ञाऽपाय-विपाकानां, संस्थानस्य च चिन्तनात् ।

इत्थं वा ध्येयभेदेन, धर्म्यं ध्यानं चतुर्विधम् ॥ ७ ॥

वृ० ध्येयभेदाच्चातुर्विध्यं ध्यानस्य ॥ ७ ॥

—योगशास्त्रे, प्र. १० ॥

E अव० तच्च धर्मध्यानं चतुर्धा प्राह -

आज्ञाविचयमपायविचयं च सद्भयानयोगमुपसृत्य ।

तस्माद्विपाकविचयमुपयाति संस्थानविचयं च ॥२४६॥

वृ० आज्ञाविचयमाद्यमपायविचयं द्वितीयं सद्भयानयोगं सद्बुद्धिसम्पर्कमुपसृत्य प्राप्य तस्मात् तदनन्तरं विपाकविचयं तृतीयं भेदं धर्मध्यानस्योपयाति प्राप्नोति । संस्थानविचयं च चतुर्थभेदमिति ॥२४६॥

आस्रवचनं प्रवचनं, चाज्ञा विचयस्तदर्थनिर्णयनम् ।

आस्रवविकथागौरवपरीषहाद्यैरपायस्तु ॥२४७॥

वृ० एतानेव लेशतो व्याचष्टे - आस्रवस्य-रागादिरहितस्य वचनमास्रवचनं प्रवचनं च, किम् ? आज्ञा, तस्या विचयः कः ?, उच्यते, तदर्थनिर्णयनं तस्या-आज्ञाया अर्थो-वाच्यः तस्य निर्णयनमिति । आस्रवाः- प्राणातिपातादयः, विकथाः-स्त्रीकथाद्याः, गौरवाणि-ऋद्धिप्रभृतीनि, परीषहाः-क्षुदादयः । एताद्यैरनुष्ठानैः शास्त्रनिषिद्धैर्योऽपायस्त्वैहिकः पारत्रिकश्च, चिन्त्यते धर्मार्थिना सोऽपायविचयः स्यादिति सम्बन्ध इति ॥ २४७ ॥

अशुभशुभकर्मपाकानुचिन्तनार्थो विपाकविचयः स्यात् ।

द्रव्यक्षेत्राकृत्यनुगमनं संस्थानविचयस्तु ॥२४८॥

वृ० तृतीयचतुर्थभेदयोः स्वरूपमाह-अशुभानि च द्वयशीतिप्रमाणानि पूर्वोक्तानि, शुभानि द्विचत्वारिंशत्प्रमाणानि च तानि च तानि कर्माणि च तेषां पाका-विपाका रसविशेषा एकद्वित्रिचतुःस्थानिकाः

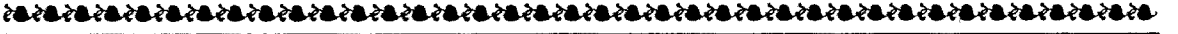

क्थ्यमानकटुकमधुररसोत्रीयमानस्वरूपास्तेषामनुचिन्तनमेवार्थो वाच्यं यस्य स तथा । क एवंविधः ?
विपाकविचय इति तृतीयभेदः स्यादिति । द्रव्याणि षट्, क्षेत्रम् ऊर्ध्वाधस्तिर्यग्गुणं तयोराकाराः-
आकृतयस्तासामनुगमनं-चिन्तनम् । तत्किम् ? संस्थानविचयस्तु स्यादिति चतुर्थभेद इति ॥२४८॥

अव० एकैकभेदं चिन्तयतो यत् स्यात् तदाह-

जिनवरवचनगुणगणं, सञ्चिन्तयतो वधाद्यपायांश्च ।

कर्मविपाकान् विविधान्, संस्थानविधीननेकांश्च ॥२४९॥

वृ० एकैकभेदं चिन्तयतो यत्स्यात्तदाह-तस्य शीलधारिणो जिनवरवचनगुणगणं प्रथममाज्ञाविचयम् १,
वधाद्यपायांश्च चिन्तयतो द्वितीयमपायविचयम् २, कर्मविपाकान् विविधान् विचिन्तयतस्तृतीयं
कर्मविपाकविचयम् ३, संस्थानविधीननेकांश्च चतुर्थं संस्थानविचयमिति ॥२४९॥

— प्रशमरतो ॥

F मू० परिचत्तअट्ट x x x ॥४८४॥

वृ० तत्राज्ञाविचय-अपायविचय-विपाकविचय-संस्थानविचयभेदाद् धर्मध्यानमपि चतुर्द्धा-तत्र
क्षीणाशेषरागद्वेषमोहस्य भगवतोऽर्हतः शङ्खादिरहितं द्वादशाङ्गागमरूपं वचनामाज्ञा । तस्या विचयो गवेषणं
गुणवत्त्वेन निर्दोषत्वेन उपादेयत्वेन चार्थनिर्णयः । तथा अपाया आश्रवविकथागौरवपरीषहा-
समितत्वागुप्तत्वादयः । तेषां विचयो नारकतिर्यग्नरामरजन्मसु विविधवेदनोत्पादकत्वम् । अशुभं [शुभं]
च कर्म द्वयोः कोट्योर्वर्तते । तस्य पाको विपाकोऽनुभावो रस इत्यर्थः । तस्यानुचिन्तनम् । अशुभानां
कर्माशानामयं विपाकः । शुभानां चायमिति संसारभाजां जीवानां तदन्वेषणं विपाकविचयः । तथा धर्माधर्मौ
गतिस्थित्यात्मकौ लोकाकाशप्रमाणौ । आकाशं तु लोकालोकव्यापकमवकाशदम् । लोकश्चोर्ध्वा-
धस्तिर्यग्रूपः । पुद्गलद्रव्यं सचित्ताचित्ताणुस्कन्धादिभेदादनेकप्रकारम् । जीवोऽपि शरीरादिभेदेनानेकाकारः,
समुद्घातकाले च सकललोकाकारः । कालोऽपि यदा क्रियामात्रो द्रव्यपर्यायस्तदा द्रव्याकार एव । यदा तु
स्वतन्त्रं कालद्रव्यं तदैकसमयोऽर्द्धतृतीयद्वीपसमुद्राकृतिरित्येष संस्थानविचयः । एषामाज्ञाविचयादीनां
सर्वज्ञोपज्ञतयाऽवितथत्वेनानुचिन्तनं धर्मध्यानम् । x x x ॥४८४॥

— हितोपदेशवृत्तो ॥

G धर्मध्यानं भवत्यत्र, मुख्यवृत्त्या जिनोदितम् । x x x ॥ ३५ ॥

वृ० x x x जिनोदितम् जिनप्रणीतं धर्मध्यानं मैत्र्यादि भेदभिन्नमनेकविधम्, यदाह-

मैत्र्यादिश्चतुर्भेदं यदाऽऽज्ञादिचतुर्विधम् ।

पिण्डस्थादि चतुर्धा या धर्मध्यानं प्रकीर्तितम् ॥ १ ॥ x x x ॥३५॥

— गुणस्थानकक्रमारोहे ॥

H आज्ञाऽपायविपाकानां, संस्थानस्य च चिन्तनात् ।

धर्मध्यानोपयुक्तानां, ध्यातव्यं स्याच्चतुर्विधम् ॥३५॥

— अध्यात्मसारे, अ. १६ ॥



गतं ध्यातव्यद्वारम्, साम्प्रतं येऽस्य ध्यातारस्तान् प्रतिपादयन्नाह -

संवप्पमायरहिया मुणओ खीणोवसंतमोहा यं ।

झायारो नाणधणा धम्मज्झाणस्स निदिट्ठा ॥६३॥

सव्वप्पमाय० गाहा ॥ प्रमादा मद्यादयः, यथोक्तम् - “मज्जं विसय-कसाया निदा विकहा य पंचमी^१ भणिया ।” [] सर्वप्रमादै रहिताः सर्वप्रमादरहिता अप्रमादवन्त इत्यर्थः,

१ A पंचासवपडिविरओ, चरित्तजोगंमि वट्टमाणो उ । सुत्तत्थमणुसरंतो, धम्मज्झायी मुणेयव्वो ॥ ७ ॥
- आवश्यकचूर्णौ ॥

B “विरज्य कामभोगेषु, विमुच्य वपुषि स्पृहाम् । यस्य चित्तं स्थिरीभूतं, स हि ध्याता प्रशस्यते ॥ ३ ॥
सत्संयमधुरा धीरै-र्न हि प्राणत्ययेऽपि यैः । त्यक्ता महत्त्वमालम्ब्य, ते हि ध्यानधनेश्वराः ॥ ४ ॥
परीषहमहाव्यालै-र्प्राग्यैर्वाक्कण्टकैर्दृढैः । मनागपि मनो येषां, न स्वरूपात् परिच्युतम् ॥ ५ ॥
क्रोधादिभीमभौगीन्द्रै, रागादिरजनीचरैः । अजय्यैरपि विध्वस्तं, न येषां यमजीवितम् ॥ ६ ॥
मनः प्रीणयितुं येषां, क्षमास्ता दिव्ययोषितः । मैत्र्यादयः सतां सेव्या, ब्रह्मचर्येऽप्यनिन्दिते ॥ ७ ॥
तपस्तरलतीव्रार्चिः-प्रचये पातितः स्मरः । ये रागरिपुभिः सार्धं, पतङ्गप्रतिमीकृतः ॥ ८ ॥
निःसङ्गत्वं समासाद्य, ज्ञानराज्यं समीप्सितम् । जगत्त्रयचमत्कारि, चित्रभूतं च चेष्टितम् ॥ ९ ॥
अत्युग्रतपसाऽऽत्मानं, पीडयन्तोऽपि निर्दयम् । जगद् विध्यापयन्त्युच्चै-र्ये मोहदहनक्षतम् ॥ १० ॥
स्वभावजनिरातङ्ग-निर्भरानन्दनन्दिताः । तृष्णार्चिःशान्तये धन्या, येऽकालजलदोद्गमाः ॥ ११ ॥
अशेषसङ्ग-संन्यास-वशाज्जितमनोद्विजाः । विषयोद्दाममातङ्ग-घटासंघट्टघातकाः ॥ १२ ॥
वाक्पथातीतमाहात्म्या, विश्वविद्याविशारदाः । शरीराहारसंसार-कामभोगेषु निःस्पृहाः ॥ १३ ॥
विशुद्धबोधपीयूष-पानपुण्यीकृताशयाः । स्थिरेतरजगज्जन्तु-करुणावारिवार्धयः ॥ १४ ॥
स्वर्णाचल इवाक्म्पा, ज्योतिःपथ इवामलाः । समीर इव निःसङ्गा, निर्ममत्वं समाश्रिताः ॥ १५ ॥
हितोपदेशपर्जन्यै-र्भव्यसारङ्गतर्पकाः । निरपेक्षाः शरीरेऽपि, सापेक्षाः सिद्धिसंयमे ॥ १६ ॥
इत्यादिपरमोदार-पुण्याचरणलक्षिताः । ध्यानसिद्धेः समाख्याताः, पात्रं मुनिमहेश्वराः ॥ १७ ॥
-ज्ञानार्णवे, सर्ग. ५ ॥

C अव० अथ ध्यातारं षड्भिः श्लोकैराह-

अमुञ्चन् प्राणनाशेऽपि, संयमैकधुरीणताम् । परमप्यात्मवत् पश्यन्, स्वस्वरूपापरिच्युतः ॥ २ ॥
उपतापमसंप्राप्तः शीतवातातपादिभिः । पिपासुरमरीकारि, योगामृतरसायनम् ॥ ३ ॥
रागादिभिरनाक्रान्तं, क्रोधादिभिरदूषितम् । आत्मारामं मनः कुर्वन्, निर्लेपः सर्वकर्मसु ॥ ४ ॥
विरतः कामभोगेभ्यः, स्वशरीरेऽपि निःस्पृहः । संवेगहृदनिर्मग्नः, सर्वत्र समतां श्रयन् ॥ ५ ॥
नरेन्द्रे वा दरिद्रे वा, तुल्यकल्याणकामनः । अमात्रकरुणापात्रं, भवसौख्यपराङ्मुखः ॥ ६ ॥

~~~~~

मुनयः साधवः <sup>२</sup>क्षीणोपशान्तमोहाश्च इति क्षीणमोहाः-क्षपकनिर्ग्रन्था उपशान्तमोहाः -

सुमेरुरिव निष्कम्पः, शशीवानन्ददायकः । समीर इव निःसङ्गः, सुधीर्ध्याता प्रशस्यते ॥ ७ ॥

—योगशास्त्रे प्र-७ ॥

D मनसश्चेन्द्रियाणां च, जयाद्यो निर्विकारधीः । धर्मध्यानस्य स ध्याता, शान्तो दान्तः प्रकीर्तितः ॥ ६२ ॥

परैरपि यदिष्टं च, स्थितप्रज्ञस्य लक्षणम् । घटते ह्यत्र तत्सर्वं, तथा चेदं व्यवस्थितम् ॥ ६३ ॥

प्रजहाति यदा कामान्, सर्वान् पार्थ ! मनोगतान् ।

आत्मन्येवाऽऽत्मना तुष्टः, स्थितप्रज्ञस्तदोच्यते ॥ ६४ ॥

दुःखेष्वनुद्विग्नमनाः, सुखेषु विगतस्पृहः । वीतरागभयक्रोधः, स्थितधीर्मुनिरुच्यते ॥ ६५ ॥

यः सर्वत्राऽनभिस्नेह-स्तत्तत् प्राप्य शुभाऽशुभम् ।

नाऽभिनन्दति न द्वेष्टि, तस्य प्रज्ञा प्रतिष्ठिता ॥ ६६ ॥

यदा संहरते चाऽयं, कूर्माऽङ्गानीव सर्वशः । इन्द्रियाणीन्द्रियार्थेभ्य-स्तस्य प्रज्ञा प्रतिष्ठिता ॥ ६७ ॥

शान्तो दान्तो भवेदीदृ-गाऽऽत्मारामतया स्थितः ।

सिद्धस्य हि स्वभावो यः, सैव साधकयोग्यता ॥ ६८ ॥

—अध्यात्मसारे, अ. १६ ॥

E जितेन्द्रियस्य धीरस्य, प्रशान्तस्य स्थिराऽऽत्मनः ।

सुखाऽऽसनस्य नासाग्र-न्यस्तनेत्रस्य योगिनः ॥ ६ ॥

रुद्धबाह्यमनोवृत्ते-र्धारणाधारया रयात् । प्रसन्नस्याप्रमत्तस्य, चिदानन्दसुधालिहः ॥ ७ ॥

साम्राज्यमप्रतिद्वन्द्व-मन्तरे च वितन्वतः । ध्यानिनो नोपमा लोके, सदेवमनुजेऽपि हि ॥ ८ ॥

—ज्ञानसारे, अ.३० ॥

F ज्ञानवैराग्यसम्पन्नः, संवृतात्मा स्थिराशयः । क्षीणोपशान्तमोहश्चाऽ-प्रमादी ध्यानकारकः ॥ १३० ॥

शुद्धसम्यक्त्वदर्शी च, श्रुतज्ञानोपयोगवान् । दृढसंहननो धीरः, सर्वघट्जीवपालकः ॥ १३१ ॥

सत्यवाक् दत्तभोजी च, ब्रह्मचारी पवित्रहृत् । स्त्रीकामचेष्टयास्पृष्टो, निःसंगो वृद्धसेवकः ॥ १३२ ॥

निराशो निष्कषायी च, जिताक्षो निष्परिग्रही । निर्ममः समतालीनो ध्याता स्यात् शुद्धमानसः ॥ १३३ ॥

—ध्यानदीपिकायाम् ॥

[अवबुध्यते ज्ञातुरभ्यन्तरस्वरूपं गुणगरिमाद्वारेण । - सम्पा०]

२ A मू० x x x आज्ञाऽपाय-विपाक-संस्थानविचयाय धर्ममप्रमत्तस्य ॥ ९-३७ ॥

वृ० x x x तदेतदप्रमत्तसंयतस्य भवति धर्मध्यानं प्रमत्तसंयतस्थानाद् विशुद्ध्यमानाध्यवसायोऽप्रमत्तस्थान-  
माप्नोति । यथोक्तम्-

“निर्ज्ञाता एव तथा, विशोधयोऽसङ्ख्यलोकमात्रास्ताः ।

तरतमयुक्ता या अधि-तिष्ठन् यतिरप्रमत्तः स्यात् ॥ १ ॥”

अतो विशुद्धाद्वायां वर्तमानोऽप्रमत्तसंयतस्तस्य च भगवतो धर्मध्यानादितपोयोगैः कर्माणि क्षपयतो  
विशोधिस्थानान्तराणि आरोहतः ऋद्धिविशेषाः प्रादुर्भवन्त्यणिमादयः। उक्तं हि —



“अवगाहते च स श्रुत-जलधिं प्राप्नोति चावधिज्ञानम् ।

मनःपर्यायं वा, विज्ञानं वा कोष्ठादिबुद्धिर्वा ॥ १ ॥

चारणवैक्रियसर्वौ-षधा(व)द्यावापि लब्धयस्तस्य । प्रादुर्भवन्ति गुणतो, बलानि वा मानसादीनि ॥ २ ॥”

अत्र च श्रेणिप्राप्त्यभिमुखः प्रथमकषायान् दृष्टिमोहत्रयं चाविरतसम्यग्दृष्टिदेशविरतप्रमत्ताप्रमत्तसंयतानामन्यतम उपशमश्रेण्याऽऽभिमुख्यादुपशमयति, क्षपकश्रेण्याभिमुख्यात् क्षपयति । यथोक्तम्—

“क्षपयति तेन ध्याने-न ततोऽनन्तानुबन्धिनश्चतुरः ।

मिथ्यात्वं संमिश्रं, सम्यक्त्वं च क्रमेण ततः ॥ १ ॥

क्षीयन्ते हि कषायाः, प्रथमास्त्रिविधोऽऽपि दृष्टिमोहश्च । देशयतायतसम्यग्दृष्टप्रमत्तप्रमत्तेषु ॥ २ ॥

पार्ष्णिग्राहारीस्तान्, निहत्य विगतस्पृहो विदीर्णभयः ।

प्रीतिसुखमपक्षोभः, प्राप्नोति समाधिमत्स्थानम् ॥ ३ ॥” इति ॥३७॥

अव० किञ्चान्यदित्यनेन स्वाम्यन्तरं सम्बध्नाति—

मू० उपशान्तक्षीणकषाययोश्च ॥ १-३८ ॥

भा० उपशान्तकषायस्य क्षीणकषायस्य च धर्मं ध्यानं भवति ॥ ३८ ॥

किञ्चान्यत्—

वृ० चशब्दः समुच्चये । कषायशब्दः प्रत्येकमभिसम्बध्यते । उपशान्ताः कषाया यस्यासावुपशान्तकषायः एकादशगुणस्थानवर्ती । क्षीणाः कषाया यस्य स क्षीणकषायः । भस्मच्छत्राग्निवदुपशान्ताः निरवशेषतः परिश्रुतिताः क्षीणा विध्मातहुताशनवदनयोश्च उपशान्तक्षीण-कषाययोरप्रमत्तसंयतस्य च ध्यानं धर्मं भवति । तत्रोपशान्तक्षीणकषायस्वरूपनिर्ज्ञानाय अधस्तनं गुणस्थानत्रयमवश्यंतया प्ररूपणीयम्, अन्यथा तदपरिज्ञानमेव स्यादिति । अप्रमत्तस्थानादसङ्ख्येयानि विशोधिस्थानान्यारुह्यापूर्वकरणं प्रविशति । समये समये स्थितिघात-रसघात-स्थितिबन्ध-गुणश्रेणि-गुणसङ्क्रमणकरणमपूर्वं निर्गच्छतीत्यपूर्वकरणम् । अप्राप्तपूर्वकत्वाद् वा संसारे तदपूर्वकरणम् । न तत्र कस्याश्चिदपि कर्मप्रकृतेरुपशम क्षयो वा । उपशमनाभिमुख्यात् तत्पुरस्कारादुपशमकः क्षपणार्हत्वाच्च क्षपक इति । उक्तं च—

“ स ततः क्षपकश्रेणिं, प्रतिपद्य चरित्रघातिनीः शेषाः । क्षपयन् मोहप्रकृतीः, प्रतिष्ठते शुद्धलेण्याकः ॥ १ ॥

प्रविशत्यपूर्वकरणं, प्रस्थित एवं ततोऽपरं स्थानम् । तदपूर्वकरणमिष्टं, कदाचिदप्राप्तपूर्वत्वात् ॥ २ ॥”

ततोऽप्युत्तरोत्तरविशोधिस्थानप्राप्त्या अनिवृत्तिस्थानं भवति । परस्परं नातिवर्तन्ते इत्यनिवृत्तयः । परस्परतुल्यवृत्तय इत्यर्थः । सम्परायाः कषायास्तदुदयो बादरो येषां ते बादरसम्परायाः । अनिवृत्तयश्च ते बादरसम्परायाश्च त इत्यर्थः । ते उपशमकाः क्षपकाश्च । तत्र नपुंसकस्त्रीवेदषट्कनो कषायादि-क्रमान्मोहप्रकृतीरुपशमकः शमयति—

“अणदंसणपुंसगइत्थिवेयळकं च पुरुसवेयं च । दो दो एगंतरिए, सरिसे सरिसं उवसमेइ ॥ १ ॥”

[आवश्यकनिर्युक्तौ गा० ११६]

क्षपको निद्रानिद्रादित्रयक्षयात् त्रयोदशानामकर्मक्षयाच्चाप्रत्याख्यानावरणादिकषायाष्टकनपुंसकस्त्रीवेदक्रमाच्च क्षपयति । उक्तं च—

“अथ स क्षपयति निद्रा-निद्रादित्रयमशेषतस्तत्र । नरकगमनानुपूर्वीं, नरकगतिं चापि कात्स्न्येन ॥ १ ॥  
 सूक्ष्मस्थावरसाधा-रणातपोद्योतनामकर्माणि । तिर्यग्गतिनाम तथा, तिर्यग्गत्यानुपूर्व्यां च ॥ २ ॥  
 चतुरेकद्वित्रयीन्द्रिय-नामानि तथैव नाशमुपयान्ति । तिर्यग्गतियोग्यास्ताः, प्रकृतय एकादश प्रोक्ताः ॥ ३ ॥  
 अष्टौ ततः कषायान्, पण्डकवेदं ततस्ततः स्त्रीत्वम् । क्षपयति पुंवेदे सङ्-क्रमय्य षण्णोकषायांश्च ॥ ४ ॥  
 पुंस्त्वं क्रोधे क्रोधं, माने मानं तथैव मायायाम् । मायां च तथा लोभे, स क्षपयति सङ्क्रमय्य ततः ॥ ५ ॥  
 लोभस्य यावद् बादरप्रकृतीर्वेदयति तावदनिवृत्तिबादरसम्परायसंयताः । ततः सूक्ष्मप्रकृतिवेदनालोभकषायस्य  
 सूक्ष्मसम्परायसंयतः उपशमकः सञ्ज्वलनलोभमुपशमयति क्षपकः क्षपयति । यथोक्तम्—

“अथ सूक्ष्मसम्पराय-स्थानं प्राप्नोति बादरे लोभे । क्षीणे सूक्ष्मे लोभे-कषायशेषे विशुद्धात्मा ॥ १ ॥  
 यत् सम्परायमुपजन-यन्ति स्वयमपि च सम्परायन्ति । व्यासङ्गहेतवस्ते-न कषायाः सम्परायाख्याः ॥ २ ॥  
 सम्यग्भावपरायण-हेतुत्वाद् वाऽपि सम्परायास्ते । प्रकृतिविशेषाच्च पुन-र्लोभकषायस्य सूक्ष्मत्वम् ॥ ३ ॥  
 स ततो विशुद्धियोगे, नयति स्थानान्तरं व्रजंस्तमपि । क्षपयन् गच्छति यावत्, क्षीणकषायत्वमाप्नोति ॥ ४ ॥”  
 ततोऽष्टाविंशतिविधमोहनीयोपशामादुपशान्तकषायवीतरागछद्मस्थः वीतो-गतो (रागो यस्मादिति वीतरागः) छद्म  
 आवरणं तत्र स्थितः छद्मस्थः मोहनीयस्य कृत्स्नक्षयात् स क्षीणकषायवीतरागच्छद्मस्थः ततः क्षीणकषायो  
 धर्मशुक्लाद्यद्वयध्यानविशेषाद् यथाख्यातसंयमविशुद्ध्याऽवशेषाणि कर्माणि क्षपयति । तत्र निद्राप्रचले द्विचरमसमये  
 क्षपयति । ततोऽस्य चरमसमये आवरणद्वयान्तरायक्षयात् केवलज्ञानदर्शनमुत्पद्यत इति । x x x ॥

—तत्त्वार्थ. सिद्ध. वृत्तौ ॥

B अव. तत्र-

अपुनर्बन्धकस्यायं, व्यवहारेण तात्त्विकः । अध्यात्मभावनारूपो, निश्चयेनोत्तरस्य तु ॥ ३६९ ॥

वृ० अपुनर्बन्धकस्योपलक्षणत्वात्सम्यग्दृष्टेश्च अयं योगः व्यवहारेण कारणस्यापि कार्यत्वोपचाररूपेण,  
 तात्त्विकः कारणस्यापि कथंचित्कार्यत्वादिति । किंरूपः सन्नित्याह-अध्यात्मभावनारूपः अध्यात्मरूपो  
 भावनारूपश्च । निश्चयेन निश्चयनयमतेनोपचारपरिहाररूपेण । उत्तरस्य त्वपुनर्बन्धकसम्यग्दृष्ट्यपेक्षया  
 चारित्रिण इति ॥ ३६९ ॥

चारित्रिणस्तु विज्ञेयः, शुद्धचपेक्षो यथोत्तरम् ।

ध्यानादिरूपो नियमात्, तथा तात्त्विक एव तु ॥ ३७१ ॥

वृ० चारित्रिणस्तु चारित्रिणः पुनः विज्ञेयः । शुद्धपेक्षो यथोत्तरमुत्तरोत्तरां शुद्धिमपेक्ष्य किमित्याह-ध्यानादिरूपो  
 ध्यानसमतावृत्तिसंक्षयलक्षणो योगः । नियमात् अवश्यतया न त्यन्यस्य । तथा इति समुच्चये ।  
 तात्त्विक एव तु तत्त्वरूप इति ॥ ३७१ ॥ —योगबिन्दौ ॥

C अव. अथ देशविरतौ ध्यानसंभवमाह-

आर्त्तं रौद्रं भवेदत्र, मन्दं धर्म्यं तु मध्यमम् । षट्कर्मप्रतिमाश्राद्ध-व्रतपालनसंभवम् ॥ २५ ॥

वृ० x x x अत्र देशविरतिगुणस्थानके x x x तु पुनर्धर्मध्यानं यथा यथा देशविरतिरधिकाऽधिका  
 स्यात्तथा तथा मध्यमं यावदधिकाधिकं भवति, न तूत्कृष्टं धर्मध्यानं स्यादित्यर्थः, यदि पुनस्तत्राप्युत्कृष्टं  
 धर्मध्यानं परिणमति, तदा भावतः सर्वविरतिरेव संजायते, कथंभूतं धर्मध्यानम् ? षट्कर्मप्रतिमा-  
 श्राद्धव्रतपालनसंभवं षट्कर्माणि देवपूजादीनि, यदुच्यते—



देवपूजा गुरुपास्तिः, स्वाध्यायः संयमस्तपः । दानं चेति गृहस्थानाम्, षट् कर्माणि दिने दिने ॥ १ ॥

प्रतिमा - अभिग्रहविशेषा दर्शनप्रतिमाद्या एकादश, यदाह-

दंसणवयसामाइअपोसहपडिमा अबंभसञ्चित्ते । आरंभपेसउद्विड् वज्जए समणभूए अ ॥ १ ॥

श्राद्धव्रतान्यणुव्रतादीनि द्वादश, यदाह-

पाणिवहमुसावाए, अदत्तमेहुणपरिगहे चेव । दिसिभोगदण्डसमईअ देसे पोसह तह विभागे ॥ २ ॥

षट्कर्मादिविस्तरो ग्रन्थान्तरादवसेयः, तथैतेषां पालनात्संभवतीति षट्कर्मप्रतिमाश्राद्धव्रतपालनसंभवं धर्मध्यानं मध्यममिति । x x x ॥ २५ ॥

अव० x x x अथ प्रमत्तसंयतगुणस्थाने ध्यानसंभवमाह-

अस्तित्वात्रोकषायाणामत्रार्त्तस्यैव मुख्यता ।

आज्ञाद्यालम्बनोपेतधर्मध्यानस्य गौणता ॥ २८ ॥

वृ० अत्र प्रमत्तगुणस्थानके मुख्यता मुख्यत्वम् आर्त्तस्य ध्यानस्यैवोपलक्षणत्वादौद्रस्यापि, कस्मात् ?

नोकषायाणां हास्यषट्कादीनाम् अस्तित्वाद् विद्यमानत्वात्, तथा आज्ञाद्यालम्बनोपेतधर्मध्यानस्य गौणता आज्ञादीन्याज्ञापायविपाकसंस्थानविचयलक्षणान्यालम्बनानि आज्ञाद्यालम्बनानि तैरुपेतं च तद्धर्मध्यानं चाज्ञाद्यालम्बनोपेतधर्मध्यानं तस्य, अत्र धर्मध्यानमपि चतुष्पादम्, यथा-

आज्ञापायविपाकानां, संस्थानस्य च चिन्तनात् । इत्थं वा ध्येयभेदेन, धर्मध्यानं चतुर्विधम् ॥ १ ॥

आज्ञां यत्र पुरस्कृत्य, सर्वज्ञानामबाधिताम् । तत्त्वतश्चिन्तयेदर्थान्, तदाज्ञाध्यानमुच्यते ॥ २ ॥

रागद्वेषकषायाद्यै-र्जायमानान् विचिन्तयेत् । यत्रापायांस्तदपाय-विचयध्यानमुच्यते ॥ ३ ॥

प्रतिक्षणं समुद्भूतो, यत्र कर्मफलोदयः । चिन्त्यते चित्ररूपः स, विपाकविचयो मतः ॥ ४ ॥

अनाद्यन्तस्य लोकस्य, स्थित्युत्पादव्ययात्मनः । आकृतिं चिन्तयेद्यत्र, संस्थानविचयः स तु ॥ ५ ॥

इत्याज्ञाद्यालम्बनोपेतधर्मध्यानस्य गौणता अत्र सप्रमादत्वादुच्यते इति ॥ २८ ॥

अव० अथ ये प्रमत्तस्था निरालम्बनमपि धर्मध्यानं समहीन्ते, तान् प्रति तन्निषेधमाह-

यावत्प्रमादसंयुक्त-स्तावत्तस्य न तिष्ठति । धर्मध्यानं निरालम्ब-मित्युचुर्जिनभास्कराः ॥ २९ ॥

वृ० जिनभास्करा जिनसूर्या इत्युचुः इत्येतदेव कथयन्ति स्म, किं तदित्याह - यः

साधुर्यावत्प्रमादसंयुक्तो भवति, तावत्तस्य साधोर्गोचरे निरालम्बं ध्यानं न तिष्ठतीति निश्चयः, यतोऽत्र प्रमत्तगुणस्थाने मध्यमधर्मध्यानस्यापि गौणतैवोक्ता, न तु मुख्यता, ततोऽत्र निरालम्बनो-त्कृष्टधर्मध्यानस्यासंभव एव ॥ २९ ॥

अव० अथ यथाऽप्रमत्तस्थ एव मोहनीयकर्मोपशमक्षपणनिपुणः सद्ब्रह्मानारम्भकत्वं कुरुते, तथा श्लोकद्वयेनाह-

नष्टाशेषप्रमादात्मा, व्रतशीलगुणान्वितः । ज्ञानध्यानधनो मौनी, शमनक्षपणोन्मुखः ॥ ३३ ॥

सप्तकोत्तरमोहस्य, प्रशमाय क्षयाय वा । सद्ब्रह्मानसाधनारम्भं, कुरुते मुनिपुङ्गवः ॥ ३४ ॥

युग्मम् ।

वृ० नष्टाशेषप्रमादो निर्द्धाटिताखिलप्रमादः आत्मा जीवो यस्यासौ नष्टाशेषप्रमादात्मा, व्रतानि महाव्रतादीनि,

शीलगुणा अष्टादशसहस्रशीलाङ्गलक्षणास्तैरन्वितः संयुक्तो व्रतशीलगुणान्वितः, ज्ञानं सदागमाभ्यासलक्षणम्, ध्यानम् एकाग्रतारूपं तद्, ज्ञानं च ध्यानं च धनं सर्वस्वं यस्यासौ ज्ञानध्यानधनः, अत एव मौनी मौनवान्, यतो मौनवानेव ध्यानधनः स्यात्, यदाह -

उपशामकनिर्ग्रन्थाः, चशब्दादन्ये वाऽप्रमादिनः, ध्यातारश्चिन्तकाः, धर्मध्यानस्येति सम्बन्धः,  
ध्यातार एव विशेष्यन्ते - ज्ञानधना ज्ञानविन्ता विपश्चित इत्यर्थः, निर्दिष्टाः  
प्रतिपादितास्तीर्थकर-गणधरैरिति गाथार्थः<sup>३</sup> ॥६३॥

तत्र मनो (तं नमत०) गृहीताखिलकालत्रयगतजगत्त्रयव्याप्तिः ।

यत्रास्तमेति सहसा, सकलोऽपि हि वाक्परिस्पन्दः ॥ १ ॥

ततो ज्ञानध्यानधनो मौनी शमनाय शमनार्थं क्षपणाय क्षपणार्थं वा उन्मुखः संमुखः कृतोद्यम इत्यर्थः,  
शमनक्षपणोन्मुखः, एवंविधो मुनिपुङ्गवः, सप्तकोत्तरमोहस्य पूर्वोक्तसप्तकातिरिक्तैकविंशतिप्रकृतिरूपस्य  
मोहनीयस्य शमनोन्मुखः प्रशमाय क्षपणोन्मुखः क्षयाय वा सद्बुद्धानसाधनारम्भं निरालम्बध्यानप्रवेशप्रारम्भं  
कुरुते, निरालम्बे ध्यानप्रवेशे हि योगिनस्त्रिविधा भवन्ति - यथा प्रारम्भकाः, तन्निष्ठाः, निष्पन्नयोगाश्च,  
यदाह-

सम्यग्रैसर्गिकीं वा विरतिपरिणतिं प्राप्य सांसर्गिकीं वा,  
क्वाप्येकान्ते निविष्टाः कपिचपलचलन्मानसस्तम्भनाय ।

शश्वत्रासाग्रपालीघनघटितदृशो धीरवीरासनस्था,

ये निष्कम्पाः (निष्प्राणाः) समाधेर्विदधति विधिनारम्भमारम्भकास्ते ॥ १ ॥

कुर्वाणो मरुदासनेन्द्रियमनःक्षुत्तर्षनिद्राजयं, योऽन्तर्जल्पनिरूपणाभिरसकृत्तत्त्वं समभ्यस्यति ।

सत्त्वानामुपरि प्रमोदकरुणामैत्रीभृशं मन्यते, ध्यानाधिष्ठितचेष्टयाऽभ्युदयते तस्येह तन्निष्ठता ॥ २ ॥

उपरतबहिरन्तर्जल्पकल्लोलमाले, लसदविकलविद्यापद्मिनीपूर्णमध्ये ।

सततममृतमन्तर्मानसे यस्य हंसः, पिबति निरुपलेपः स्यात्तु(सोऽत्र) निष्पन्नयोगी ॥ ३ ॥ ३४ ॥

अव० अथाप्रमत्तगुणस्थाने ध्यानसंभवमाह—

धर्मध्यानं भवत्यत्र, मुख्यवृत्त्या जिनोदितम् । रूपातीततया शुक्ल-मपि स्यादंशमात्रतः ॥ ३५ ॥

वृ० x x x जिनोदितं जिनप्रणीतं धर्मध्यानं मैत्र्यादिभेदभिन्नमनेकविधम्, यदाह—

मैत्र्यादिश्चतुर्भेदं यदाऽऽज्ञादिचतुर्विधम् । पिण्डस्थादि चतुर्धा वा, धर्मध्यानं प्रकीर्तितम् ॥ १ ॥ तत्र-

मैत्रीप्रमोदकारुण्य-माध्यस्थ्यानि नियोजयेत् । धर्मध्यानमुपस्कर्तुं, तद्धि तस्य रसायनम् ॥ २ ॥

आज्ञापायविपाकानां, संस्थानस्य च चिन्तनात् । इत्थं वा ध्येयभेदेन, धर्मध्यानं प्रकीर्तितम् ॥ ३ ॥

इति पूर्वमेव प्रदर्शितं—

स्यात्पिण्डस्थं ध्यानमात्माङ्गसङ्गि, स्वान्तं स्वान्तव्यापरूपं पदस्थम् ।

रूपस्थं संकल्पितात्मस्वरूपं, रूपातीतं कल्पनामुक्तमेव ॥ १ ॥

तदेवंविधं जिनोदितं धर्मध्यानम् अत्र अप्रमत्तगुणस्थाने मुख्यवृत्त्या प्रधानतया भवति, तथा रूपातीततया

कृत्वा शुक्लध्यानमपि अंशमात्रतः अत्र गौणतया स्यादेवेति ॥ ३५ ॥—गुणस्थानकक्रमारोहे ॥

३] A असंजदसम्मादिट्टि-संजदासंजद-पमत्तसंजद-अप्यमत्तसंजद-अपुव्वसंजद-अणियट्टिसंजद-सुहुमसांपराइय  
खवगोवसामएसु धम्मज्जाणस्स पवुत्ती होदि ति जिणोवएसो ॥

—धवलायां - पु. १३, पृ. ७४ ॥

B मू० आज्ञापायविपाकसंस्थानविचयाय धर्म्यम् ॥ ९-३६ ॥



वृ० x x x तस्मादनपेतं धर्म्यं ध्यानं चतुर्विकल्पमवसेयम् । तदविरत-देशविरत-प्रमत्ताऽ-प्रमत्तसंयतानां भवति ॥  
-तत्त्वार्थ. सर्वा. वृत्तौ ॥

C मू० आज्ञापायविपाकसंस्थानविचयाय धर्म्यम् ॥ ९-३६ ॥

वृ० x x x धर्म्यमप्रमत्तस्येति चेत्, न, पूर्वेषां विनिवृत्तिप्रसङ्गात् ॥ १३ ॥ कश्चिदाह- धर्म्यमप्रमत्तसंयतस्यैवेति, तन्न, किं कारणम्? पूर्वेषां विनिवृत्तिप्रसङ्गात् । असंयतसम्यग्दृष्टिसंयतासंयतप्रमत्तसंयतानामपि धर्म्यध्यानमिष्यते सम्यक्त्वप्रभवत्वात् । यदि धर्म्यमप्रमत्तस्यैवैत्युच्येत तर्हि; तेषां निवृत्तिः प्रसज्येत् । उपशान्तक्षीणकषाययोश्चेति चेत्, न, शुक्लाभावप्रसङ्गात् ॥ १४ ॥ कश्चिदाह-उपशान्तक्षीणकषाययोश्च धर्म्यं ध्यानं भवति न पूर्वेषामेवेति; तन्न; किं कारणम् ? शुक्लाभावप्रसङ्गात् । उपशान्तक्षीणकषाययोर्हि शुक्लध्यानमिष्यते तस्याभावः प्रसज्येत ।

तदुभयं तत्रेति चेत्; न; पूर्वस्यानिष्टत्वात् । १५ । स्यादेतत् - उभयं धर्म्यं शुक्लं चोपशान्तक्षीणकषाययोरस्तीति? तन्न; किं कारणम् ? पूर्वस्यानिष्टत्वात् । पूर्वं हि धर्म्यं ध्यानं श्रेण्योर्नेष्यते आर्षे, पूर्वेषु चेष्यते । x x x ॥ ९-३६ ॥

आह - यदि धर्म्यध्यानमविरतदेशविरतप्रमत्ताप्रमत्तसंयतान्तानां भवति, अथ शुक्लध्यानं कस्येति? x x x ॥

-तत्त्वार्थवार्तिके ॥

D तदप्रमत्ततालम्बं, स्थितिमान्तर्मुहूर्तिकीम् । दधानमप्रमत्तेषु, परां कोटिमधिष्ठितम् ॥ १५५ ॥  
सद्दृष्टिषु यथाम्नायं, शेषेष्वपि कृतस्थितिः । प्रकृष्टशुद्धिमल्लेश्या-त्रयोपोद्बलबृंहितम् ॥ १५६ ॥

-आदिपुराणे, पर्व २१ ॥

E अनपेतस्य धर्म्यस्य, धर्मतो दशभेदतः । चतुर्थः पञ्चमः षष्ठः, सप्तमश्च प्रवर्तकः ॥ १७ ॥

-अमि. श्रावकाचारे, परि. १५ ॥

F तत्रासत्रीभवन्मुक्तिः, किञ्चिदासाद्य कारणम् । विरक्तः कामभोगेभ्य-स्त्यक्तसर्वपरिग्रहः ॥ ४१ ॥

अभ्येत्य सम्यगाचार्यं, दीक्षां जैनेश्वरीं श्रितः । तपःसंयमसम्पन्नः, प्रमादरहिताशयः ॥ ४२ ॥

सम्यग्निर्णीतजीवादि-ध्येयवस्तुव्यवस्थितिः । आर्त्तरौद्रपरित्यागा-ल्लब्धचित्तप्रसक्तिकः ॥ ४३ ॥

मुक्तलोकद्वयापेक्षः, षोढाऽशेषपरिषहः । अनुष्ठितक्रियायोगो, ध्यानयोगे कृतोद्यमः ॥ ४४ ॥

महासत्वः परित्यक्त-दुर्लेश्याऽशुभभावनः । इतीदृगुक्षणो ध्याता, धर्मध्यानस्य सम्मतः ॥ ४५ ॥

अप्रमत्तः प्रमत्तश्च, सद्दृष्टिर्देशसंयतः । धर्मध्यानस्य चत्वार-स्तत्त्वार्थे स्वामिनः स्मृताः ॥ ४६ ॥

मुख्योपचारभेदेन, धर्मध्यानमिह द्विधा । अप्रमत्तेषु तन्मुख्य-मितरेष्वौपचारिकम् ॥ ४७ ॥

-तत्त्वानुशासने ॥

G मुख्योपचारभेदेन, द्वौ मुनी स्वामिनौ मतौ । अप्रमत्तप्रमत्ताख्यौ, धर्मस्यैतौ यथायथम् ॥ २५ ॥

अप्रमत्तः सुसंस्थानो, वज्रकायो वशी स्थिरः । पूर्ववित्संवृत्तो धीरो, ध्याता संपूर्णलक्षणः ॥ २६ ॥

श्रुतेन विकलेनापि, स्वामी सूत्रे प्रकीर्तितः । अधः श्रेण्यां प्रवृत्तात्मा, धर्मध्यानस्य सुश्रुतः ॥ २७ ॥

-ज्ञानार्णवे, सर्ग २८ ॥





- H सदृष्टिज्ञानवृत्तानि, मोहक्षोभविवर्जितः । यश्चात्मनो भवेद् भावो, धर्मः शर्मकरो हि सः ॥ १४ ॥  
 अनपेतं ततो धर्माद्, धर्मध्यानमनेकधा । शमकक्षपकयोः प्राक्, श्रेणिभ्यामप्रमत्तके ॥ १५ ॥  
 मुख्यं धर्म्यं प्रमत्तादि-त्रये गौणं हि तत्प्रभो । धर्म्यमेवातिशुद्धं स्या-च्छुक्लं श्रेण्योश्चतुर्विधम् ॥ १६ ॥  
 — ज्ञानार्णवे, सर्ग - २५ ॥

तात्पर्यार्थः

### धर्मध्यानस्वामिविचारणा

श्रीतत्त्वार्थसूत्रस्य सिद्धसेनीय-हारीभद्रवृत्त्योः, “अप्रमत्तादारभ्य क्षीणमोहगुणस्थानकवर्तिनो महात्मानो धर्मध्यानाधिकारिणो भवन्ति” इति निरूपितम् ।

गुणस्थानकक्रमारोहे, “षट्कर्म-प्रतिमा-ऽणुव्रतपालनेन प्रादुर्भूतं मध्यमधर्मध्यानं पञ्चमगुणस्थानके गौणत्वेन तथा देशविरतिपरिणामविशुद्ध्या तद् अधिकाधिकं भवति”, “षष्ठगुणस्थानके प्रमादसत्त्वाद् मध्यमधर्मध्यानस्य गौणता निरालम्बनध्यानस्यासंभवश्च” तथा “अप्रमत्तावस्थायां तु उत्कृष्टमध्यमधर्मध्यान-निरालम्बनध्याने भवतः” इति दर्शितम् ।

योगबिन्दौ, “अध्यात्मभावनायोगौ व्यवहारेण अपुनर्बन्धकाविरतसम्यग्दृष्टीन् तथा निश्चयेन तौ चारित्रिण एव भवतः, ध्यानादियोगास्तु उभयापेक्षया चारित्रिण एव उत्तरोत्तरशुद्धिमपेक्ष्य तात्त्विका एव भवन्ति” इति ज्ञापितम् ।

दिगम्बराम्नायानुसारिषु तत्त्वार्थसर्वार्थसिद्धि-श्रावकाचार-तत्त्वार्थवार्तिकेषु, चतुर्थगुणस्थान-कादारभ्य सप्तमपर्यन्तं धर्म्यं स्वीकृतम् । वार्तिके विशेषतो निरूपितम्, “धर्म्यं सम्यक्त्वेनोद्भूतत्वाद् अविरतादयः अपि तस्य स्वामिनः भविष्यन्ति, न तु अप्रमत्ताः एव । तथा उपशान्तक्षीणकषाययोः धर्म्यं न भवति, शुक्लाभावप्रसङ्गात्, यतः आर्षे श्रेण्योः धर्म्यं नेष्यते ।”

आदिपुराण-तत्त्वानुशासन-ज्ञानार्णवादिषु, तात्त्विकधर्मध्यानस्य स्वामिनः अप्रमत्ताः तथा औपचारिकस्य तस्य स्वामिनः प्रमत्तादय इति देशितम् ।

ध्यानस्तवे, धर्मध्यानं प्रधानतः अप्रमत्त-उपशामक-क्षपकान् तथा गौणतः प्रमत्तादीन् संभवति इति स्पष्टीकृतम् ।

षट्खंडागम-धवलाटीकायां, अविरतादारभ्य क्षीणमोहपर्यन्ता धर्मध्यानस्य स्वामिनो भवन्ति इति कथितम् ।

### तन्निष्कर्षोऽयम्

निश्चयनयेन, तात्त्विकधर्मध्यानाधिकारिण आऽप्रमत्तात् क्षीणमोहपर्यन्ता घटन्ति । व्यवहारनयेन, तात्त्विकधर्मध्यानाधिकारिणः प्रधानरूपेण त एव तथा देशविरतसर्वविरतयोः प्रमाददशायुक्तत्वाद् गौणरूपेण तात्त्विकधर्मध्यानाधिकारिणौ संभवतः । अविरतस्तु व्यवहारनयेनापि औपचारिकः एव अधिकारी भविष्यति ।

पुनः सालम्बननिरालम्बनध्यानद्वयसत्ता अप्रमत्तादिगुणस्थानकेषु, किन्तु प्रमत्तादिगुणस्थानकेषु सालम्बनमेव न तु निरालम्बनध्यानम् ।



उक्ता धर्मध्यानस्य ध्यातारः, साम्प्रतं शुक्लध्यानस्याप्याद्यभेदद्वयस्याविशेषेण एत एव यतो ध्यातार इत्यतो मा भूत्पुनरभिधेया भविष्यन्तीति लाघवार्थं चरमभेदद्वयस्य<sup>a</sup> प्रसङ्गतस्ता-  
नेवाभिधित्सुराह -

**एतेच्चिय पुव्वाणं पुव्वधरा सुप्पसत्थसंघयणा ।**

**दोण्ह सजोगाजोगा सुक्काण पराण केवलिणो ॥६४॥**

एतेच्चिय० गाहा ॥ एत एव येऽनन्तरमेव धर्मध्यानध्यातार उक्ताः पूर्वयोः  
इत्याद्ययोर्द्वयोः शुक्लध्यानभेदयोः पृथक्त्ववितर्कसविचारमेकत्ववितर्कमविचारमित्यनयोः,  
ध्यातार इति गम्यते, अयं पुनर्विशेषः - पूर्वधराश्चतुर्दशपूर्वविदस्तदुपयुक्ताः, इदं च पूर्वधर-  
विशेषणमप्रमादवतामेव वेदितव्यं न निर्ग्रन्थानाम्, माषतुषमरुदेव्यादीनामपूर्वधराणामपि  
तदुपपत्तेः, सुप्रशस्तसंहनना इत्याद्यसंहननयुक्ताः, इदं पुनरोघत एव विशेषणमिति तथा द्वयोः  
शुक्लयोः परयोः उत्तरकालभाविनोः प्रधानयोर्वा सूक्ष्मक्रियानिवृत्ति-

१] A पढमं बीयं च सुक्कं, ज्ञायंती पुव्वजाणगा । उवसंतेहिं कसाएहिं, खीणेहि व महामुणी ॥ ६ ॥

बीयस्स य ततियस्स य अंतरियाए केवलनाणं उप्पज्जति ।

दोण्णी सुत्तणाणीगा ज्ञाणा, दुवे केवलणाणिगा । खीणमोहा जिज्ञयायंती, केवली दोण्णि उतमे ॥ ७ ॥

— आवश्यकचूर्णौ ॥

B मू० शुक्ले चाद्ये ॥ १-३९ ॥

भा० शुक्ले चाद्ये ध्याने पृथक्त्ववितर्कैकत्ववितर्के चोपशान्तक्षीणकषाययोर्भवतः ॥ ३९ ॥

वृ० शुक्ले चाद्ये चेति । शुक्ले ध्याने उपशान्तक्षीणकषाययोर्भवतः । के पुनस्ते ? पृथक्त्वैकत्व-  
वितर्के । x x x ॥ ३९ ॥

— तत्त्वार्थ. सिद्ध. वृत्तौ ॥

मू० पूर्वविदः ॥ १-४० ॥

भा० आद्ये शुक्ले ध्याने पृथक्त्ववितर्कैकत्ववितर्के पूर्वविदो भवतः ॥ ४० ॥

वृ० पूर्वविदो यौ उपशान्तक्षीणकषायौ तयोर्भवतः । सूत्रान्तरमिव व्याचष्टे, न तु परमार्थतः पृथक्  
सूत्रम् । पूर्वं प्रणयनात् पूर्वाणि चतुर्दश तद्विदः पूर्वविदस्ते भवन्ति नैकादशाङ्गविदः ।  
एवमाद्यशुक्लध्यानद्वयस्य स्वामिनियमनं विहितम् ॥ ४० ॥

— तत्त्वार्थ. सिद्ध. वृत्तौ ॥

उपरतक्रियाऽप्रतिपातलक्षणयोर्यथासंख्यं<sup>b</sup> सयोगायोगाः<sup>c</sup> केवलिनो ध्यातार इति योगः<sup>d</sup> ।

C मू० XXX शुक्ले चाद्ये पूर्वविदः ॥ १-३७ ॥

वृ० वक्ष्यमाणेषु शुक्लध्यानविकल्पेषु आद्ये शुक्लध्याने पूर्वविदो भवतः श्रुतकेवलिन इत्यर्थः ।  
चशब्देन धर्म्यमपि समुञ्जीयते । तत्र 'व्याख्यानतो विशेषप्रतिपतिः' इति श्रेण्यारोहणात्प्राग्धर्म्यम्, श्रेण्योः  
शुक्ले इति व्याख्यायते ॥ —तत्त्वार्थ. सर्वा. वृत्तौ ॥

D अव० शुक्लध्यानस्याधिकारिणं निरूपयति—

इदमादिमसंहनना एवालं पूर्ववेदिनः कर्तुम् ।

स्थिरतां न याति चित्तं कथमपि यत् स्वल्पसत्त्वानाम् ॥ २ ॥

वृ० x x x आदिमं वज्रर्षभनाराचसंहननं येषां ते तथा । सकलश्रुतात् पूर्वं प्रणयनात् पूर्वाणि, तानि  
विदन्तीत्येवंशीलाः पूर्ववेदिनः पूर्वधराः । इदं च प्रायिकम्, माषतुष-मरुदेव्यादीनामपूर्वधराणामपि  
शुक्लध्यानसंभवात् । आदिमसंहनना इत्यस्य स्थिरतामित्यादिना हेतुरुक्तः ॥ २ ॥

अव० इदमेव भावयति—

धत्ते न खलु स्वास्थ्यं व्याकुलितं तनुमतां मनो विषयैः ।

शुक्लध्याने तस्मान्नास्त्यधिकारोऽल्पसाराणाम् ॥ ३ ॥

वृ० स्पष्टम् । यदाह—

“छिन्ने भिन्ने हते दग्धे देहे स्वमपि दूरगम् । प्रपश्यन् वर्ष-वातादिदुःखैरपि न कम्पते ॥ १ ॥  
न पश्यति तदा किञ्चिन्न श्रुणोति न जिघ्रति । स्पष्टं किञ्चिन्न जानाति लेप्यनिर्वृत्तमूर्त्तिवत् ॥ २ ॥”  
इति ॥ ३ ॥

अव० ननु यद्यादिमसंहननानां शुक्लध्यानेऽधिकारस्तर्हीदानीं सेवार्तसंहननानां पुरुषाणां शुक्लध्यानोपदेशे कोऽवसरः ?  
इत्याह—

अनवच्छित्याऽऽप्तायः समागतोऽस्येति कीर्त्यतेऽस्माभिः ।

दुष्करमप्याधुनिकैः शुक्लध्यानं यथाशास्त्रम् ॥ ४ ॥

वृ० यद्यप्यैदंयुगीनानां न शुक्लध्यानेऽधिकारस्तथापि संप्रदायाविच्छेदार्थं तदुपदेश इत्यर्थः ॥ ४ ॥

—योगशास्त्रे, प्र. ११ ॥

E ध्याताऽयमेव शुक्लस्या-प्रमत्तः पादयोर्द्वयोः । पूर्वविद् योग्ययोगी च, केवली परयोस्तयोः ॥ ६९ ॥

—अध्यात्मसारे, अ. १६ ॥

२ A अव० अथ पश्चाच्छुक्लध्यानद्वयस्य कः स्वामीति तन्निर्दिदिक्षयोवाच—

मू० परे केवलिनः ॥ १-४१ ॥

भा० परे द्वे शुक्ले ध्याने केवलिन एव भवतः, न छद्मस्थस्य ॥ ४१ ॥

अत्राह-उक्तं भवता पूर्वं शुक्ले ध्याने परे शुक्ले ध्याने इति । तत् कानि तानीति ? अत्रोच्यते—

वृ० परं च परं च परे सूत्रसन्निवेशमाश्रित्य सूक्ष्मक्रियमप्रतिपाति व्युपरतक्रियं चानिर्वर्ति ग्रहीतव्यम्,  
ते च केवलिन एव त्रयोदश चतुर्दशगुणस्थानक्रमेणैव भवतः । छद्मस्थस्य तु नैते जातुचिद्  
भवत इति x x x ॥ —तत्त्वार्थ. सिद्ध. वृत्तौ ॥



एवं च<sup>e</sup> गम्यते\* – सुक्कज्झाणाइदुगं वेलीण्णस्स ततियमप्पत्तस्स एयाए ज्ञाणंतरियाए वट्टमाणस्स केवलणाणमुप्पज्जइ, केवली य सुक्कलेसोऽज्झाणी य जाव सुहुमकिरियमनियट्ठि त्ति गाथार्थः ॥६४॥

उक्तमानुषङ्गिकम्, इदानीमवसरप्राप्तमनुप्रेक्षाद्वारं व्याचिख्यासुरिदमाह –

**ज्ञाणोवरमेऽवि मुणी णिञ्चमणिञ्चाइचित्तणापरमो ।**

**होइ सुभावियचित्तो धम्मज्झाणेण जो पुव्वि ॥६५॥**

ज्ञाणो० गाहा ॥ इह ध्यानं धर्मध्यानमभिगृह्यते, तदुपरमेऽपि<sup>b</sup> तद्विरामेऽपि मुनिः साधुर्नित्यं सर्वकालमनित्यादिचिन्तनापरमो भवति, आदिशब्दादशरणैकत्व-संसारपरिग्रहः । एताश्च<sup>c</sup> चतस्रोऽनुप्रेक्षा भावयितव्याः –

\* गम्मए इति गमनिका क्रियते ।

– ध्यानशतकवृत्ति-विषमपदपर्याये ॥

१ A

x x x धम्मस्स णं ज्ञाणस्स चत्तारि अणुप्पेहाओ पं० तं०-एगाणुप्पेहा-अणिञ्चणुप्पेहा-असरणाणुप्पेहा-संसाराणुप्पेहा x x x ॥

– स्या. सूत्र-२४७, औप. सू.२०, भग. सू.८०३ ॥

वृ० x x x अधानुप्रेक्षा उच्यन्ते – अन्विति-ध्यानस्य पश्चात्प्रेक्षणानि-पर्यालोचनान्यनुप्रेक्षाः,

तत्र 'एकोऽहं न च मे कश्चिन्नाहमन्यस्य कस्यचित् ।

न तं पश्यामि यस्याहं, नासौ भावीति यो मम ॥ १ ॥”

इत्येवमात्मन एकस्य एकाकिनो असहायस्यानुप्रेक्षा-भावना एकानुप्रेक्षा, तथा—

“कायः सन्निहितापायः, सम्पदः पदमापदाम् । समागमाः सापगमाः, सर्व्वमुत्पादि भङ्गुरम् ॥ १ ॥”

इत्येवं जीवितादेरनित्यस्यानुप्रेक्षा अनित्यानुप्रेक्षेति, तथा

“जन्मजरामरणभयैरभिद्रुते व्याधिवेदनाग्रस्ते ।

जिनवरवचनादन्यत्र नास्ति शरणं कचिल्लोके ॥ १ ॥”

एवमशरणस्य-अत्राणस्यात्मनोऽनुप्रेक्षा अशरणानुप्रेक्षेति,

तथा-“माता भूत्वा दुहिता भगिनी भार्या च भवति संसारे ।

ब्रजति सुतः पितृतां भ्रातृतां पुनः शत्रुताञ्चैव ॥ १ ॥”

इत्येवं संसारस्य-चतसृषु गतिषु सर्वावस्थासु संसरणलक्षणस्यानुप्रेक्षा संसारानुप्रेक्षेति । x x x ॥

– स्थानाङ्गसूत्रवृत्तौ ॥

B इमाओ पुण से चत्तारि अणुप्पेहाओ, तं० अणिञ्चताणुप्पेहा एवं असरणता०, एगत्ता०, संसाराणुप्पेहा ।

संसारसंगविजयनिमित्तमणिञ्चताणुप्पेहमारभते, एवं धंमे थिरतानिमित्तं असरणगतं, संबंधिसंगविजयाय

एगत्तं, संसारद्वेगकारणा संसाराणुप्पेहं ।

– आवश्यकचूर्णौ ॥



इष्टजनसम्प्रयोगर्द्धिविषयसुखसम्पदस्तथारोग्यम् ।

देहश्च यौवनं जीवितं च सर्वाण्यनित्यानि ॥१॥

जन्मजरामरणभयैरभिद्रुते व्याधिवेदनाग्रस्ते ।

जिनवरवचनादन्यत्र नास्ति शरणं क्वचिल्लोके ॥२॥

एकस्य जन्ममरणे गतयश्च शुभाशुभा भवावर्ते ।

तस्मादाकालिकहितमेकेनैवात्मनः कार्यम् ॥३॥

C अनित्यत्वाद्यनुप्रेक्षा, ध्यानस्योपरमेऽपि हि ।

भावयेन्नित्यमभ्रान्तः, प्राणा ध्यानस्य ताः खलु ॥ ७० ॥ —अध्यात्मसारे, अ. १६ ॥

२ A अव० तच्चेच्छता भावना भाव्या इत्याह—

भावयितव्यमनित्यत्वमशरणत्वं तथैकताऽन्यत्वे ।

अशुचित्वं संसारः, कर्मास्रवसंवरविधिश्च ॥ १४९ ॥

वृ० भावयितव्यं चिन्तनीयम्, किं तत् ? अनित्यत्वं १, तथा अशरणत्वं जन्माद्यभिभूतस्य नास्ति त्राणं २, तथैकताऽन्यत्वे तत्रैकत्वम्— एक एवाहमित्यादि ३, अन्यत्वम्—अन्य एवाहं स्वजनेभ्यः ४, अशुचित्वं शुक्रशोणितादीनामादि(द्युतर)कारणानामशुचिरूपत्वात् ५, संसार इति भवभावना माता भूत्वा [गा. १५६] इत्यादिका ६, कर्मास्रवश्च संवरश्च तयोर्विधिः, तत्र कर्मास्रवविधिना आस्रवद्वाराणि विवृतानि कर्मास्रवन्तीति भावयेत् ७, संवरविधेश्चास्रवद्वाराणां स्थगनमिति ८ ॥ १४९ ॥

निर्जरणलोकविस्तरधर्मस्वाख्याततत्त्वचिन्ताश्च ।

बोधेः सुदुर्लभत्वं च भावना द्वादश विशुद्धाः ॥ १५० ॥

वृ० सुद्धाख्यातः स्वाख्यातो धर्मश्चासौ स्वाख्यातश्च, निर्जरणं लोकविस्तरश्च धर्मस्वाख्यातश्च तेषां तत्त्वचिन्ताश्च, तत्र निर्जरणं तपसा कर्मक्षपणं ९, लोकविस्तरो-लोकायामादिः १०, धर्मस्वाख्यातश्च-शोभनोऽयं धर्मो भव्यहिताय जिनैः कथितः, एषां तत्त्वचिन्तनानि ११, बोधेः सुदुर्लभत्वं चेति १२ भावना द्वादश विशुद्धा इति स्पष्टम् ॥ १५० ॥

अव० तत्रानित्यत्वमाह—

इष्टजनसम्प्रयोगर्द्धिविषयसुखसम्पदस्तथाऽऽरोग्यम् ।

देहश्च यौवनं जीवितं च सर्वाण्यनित्यानि ॥ १५१ ॥

वृ० इष्टजनसम्प्रयोगश्च ऋद्धिसम्पन्न विषयसुखसम्पन्न, सम्पच्छब्दः प्रत्येकं सम्बध्यते, ता अनित्याः, तथा आरोग्यादीनि सर्वाण्यनित्यानीति ॥ १५१ ॥

अव० अशरणभावनामाह—

जन्मजरामरणभयैरभिद्रुते व्याधिवेदनाग्रस्ते ।

जिनवरवचनादन्यत्र, नास्ति शरणं क्वचिल्लोके ॥ १५२ ॥



अन्योऽहं स्वजनात्परिजनाच्च विभवाच्छरीरकाच्चेति ।

यस्य नियता मतिरियं न बाधते तं हि शोककलिः ॥४॥

अशुचिकरणसामर्थ्यादाद्युत्तरकारणाशुचित्वाच्च ।

देहस्याशुचिभावः स्थाने स्थाने भवति चिन्त्यः ॥५॥

माता भूत्वा दुहिता भगिनी भार्या च भवति संसारे ।

व्रजति सुतः पितृतां भ्रातृतां पुनः शत्रुतां चैव ॥६॥

वृ० लोके क्वचिन्नास्ति शरणमिति योगः । कीदृशे ? अभिदृते अभिभूते । कैः ? जन्मजरामरणेभ्यो भयानि तैः, तथा व्याधिवेदनाग्रस्ते । ततः किं ? नास्ति न विद्यते । किं तत् ? शरणं त्राणम्, क्व ? अन्यत्र । कस्मात् ? जिनवरवचनात् सर्वज्ञागमादिति ॥ १५२ ॥

अव० एकत्वभावनामाह—

एकस्य जन्ममरणे, गतयश्च शुभाशुभा भवावर्ते ।

तस्मादाकालिकहित-मेकेनैवात्मनः कार्यम् ॥ १५३ ॥

वृ० एकस्य जीवस्य जन्ममरणे भवत इति शेषः । तथा गतयश्च शुभाशुभाः, तत्र देवमनुष्यगती शुभे नरकतिर्यग्गती अशुभे भवतः । क्व ? भवावर्ते संसारे पुनःपुनर्भ्रमणे । तस्मादाकालिकं-सदाभावि हितं पथ्यमेकेनैव जीवेनात्मनः स्वस्य कार्यं करणीयं तच्च हितं संयमानुष्ठानमित्यर्थ इति ॥ १५३ ॥

अव० अन्यत्वभावनामाह—

अन्योऽहं स्वजनात्परिजनाच्च विभवाच्छरीरकाच्चेति ।

यस्य नियता मतिरियं, न बाधते तं हि शोककलिः ॥ १५४ ॥

वृ० न बाधते न पीडयति, कः ? शोककलिः कलिकालस्वरूपं कम् ? तं जीवम् । हिशब्दः स्फुटार्थो यस्य नियता निश्चिता, काऽसौ ? मतिः बुद्धिरियमेवेति अन्यतोल्लेखेन, अन्योऽहं स्वजनात् पित्रादेः परिजनाद् दासादेर्विभवात् कनकादेः शरीराद् देहाद्, एतेभ्यो भिन्नोऽहमिति ॥ १५४ ॥

अव० अशुचित्वमाह—

अशुचिकरणसामर्थ्यादाद्युत्तरकारणाशुचित्वाच्च ।

देहस्याशुचिभावः, स्थाने स्थाने भवति चिन्त्यः ॥ १५५ ॥

वृ० भवति जायते चिन्त्यः चिन्तनीयः, कः ? अशुचिभावः जुगुप्सनीयत्वम्, क्व ? स्थाने स्थाने-शिरःकपालादिषु । कस्य ? देहस्य तनोः । कस्मात् ? अशुचिकरणसामर्थ्यात् शुचिनोऽपि द्रव्यस्य कर्पूरादेरशुचिकरणसामर्थ्यमस्त्येव । तथा आद्युत्तरकारणाशुचित्वाच्च, कारणशब्दस्य प्रत्येकं योजनाद् आदिकारणोत्तरकारणयोरशुचित्वात्, तत्रादिकारणं शुक्रशोणितादि उत्तरकारणं तु जनन्याऽभ्य-वहत्स्याहारस्य रसहरण्योपनीतस्य रसस्यास्वादनमत्यन्ताशुचिरिति ॥ १५५ ॥



मिथ्यादृष्टिरविरतः प्रमादवान् यः कषायदण्डरुचिः ।

तस्य तथास्रवकर्मणि यतेत तन्निग्रहे तस्मात् ॥७॥

या पुण्यपापयोरग्रहणे वाक्कायमानसी वृत्तिः ।

सुसमाहितो हितः संवरो वरददेशितश्चिन्त्यः ॥८॥

यद्वद्विशोषणादुपचितोऽपि यत्नेन जीर्यते दोषः ।

तद्वत्कर्मोपचितं निर्जरयति संवृतस्तपसा ॥९॥

अव० संसारभावनामधिकृत्याह—

माता भूत्वा दुहिता, भगिनी भार्या च भवति संसारे ।

ब्रजति सुतः पितृतां भ्रातृतां पुनः शत्रुतां चैव ॥ १५६ ॥

वृ० माता भूत्वा दुहिता पुत्रिका भवति । तथा भगिनी च सहोदरी भार्या भवति । क्व ? संसारे । तथा ब्रजति याति । सुतः पुत्रः । काम्? पितृतां जनकत्वं भ्रातृतां बन्धुत्वं पुनः शत्रुतां वैरित्वं चैवेति ॥ १५६ ॥

अव० आस्रवभावनामुररीकृत्याह—

मिथ्यादृष्टिरविरतः, प्रमादवान् यः कषायदण्डरुचिः ।

तस्य तथाऽऽस्रवकर्मणि, यतेत तन्निग्रहे तस्मात् ॥ १५७ ॥

वृ० मिथ्यादर्शनादयः पञ्चापि पूर्वोक्ताः । यच्छब्दः पञ्चस्वपि योज्यः । ततो मिथ्यादृष्टिर्यो जीव स्तथा अविरतः प्रमादवान् । रुचिशब्दोऽपि प्रत्येकं योज्यः । ततः कषायरुचिर्दण्डरुचिः । तस्य जीवस्य आस्रवकर्मणि कर्मास्रवे सति, तथा तेन प्रकारेण तन्निग्रहे आस्रवनिग्रहे यतेत यत्नं कुर्वीत, यतिरिति शेषः । यत्तदोर्नित्याभिसम्बन्धाद् यथाऽऽस्रवविशेषा न भवन्तीत्यर्थः । कस्मात् ? तस्माद्भावनाबलादिति ॥ १५७ ॥

अव० संवरभावनामाह—

या पुण्यपापयोरग्रहणे वाक्कायमानसी वृत्तिः ।

सुसमाहितो हितः संवरो वरददेशितश्चिन्त्यः ॥ १५८ ॥

वृ० यत्तदोर्नित्याभिसम्बन्धात् संवरः आस्रवनिरोधलक्षणश्चिन्त्यः चिन्तनीयो भवति । या केत्याह - या वृत्तिः व्यापारः, पाठान्तरे गुप्तिः-गोपनम् । कीदृशी ? वाक्कायमानसी, एतद्भावात्, क्व? अग्रहणे अनुपादाने । कयोः ? पुण्यं कर्म-सातादिविचत्वारिंशद्भेदं पापं कर्म-ज्ञानावरणीयादि द्व्यशीतिभेदम्, उभयमपि वक्ष्यमाणम्, ततो द्वन्द्वः, तयोरग्रहणं च संवृतास्रवद्वारस्य भवति, ततो न पुण्यमादत्ते, न पापमिति । कीदृशः संवरः ? सुसमाहितः सुहृत्स्वाम्यारोपितः । तथा हित आयत्यां तथा वरदाः तीर्थकरास्तैर्देशितः कथित इति समासः ॥ १५८ ॥

अव० निर्जराभावनामाह—



लोकस्याधस्तिर्यग्, विचिन्तयेदूर्ध्वमपि च बाहल्यम् ।

सर्वत्र जन्ममरणे रूपिद्रव्योपयोगांश्च ॥१०॥

धर्मोऽयं स्वाख्यातो जगद्धितार्थे जिनैर्जितारिगणैः ।

येऽत्र रतास्ते संसारसागरं लीलयोत्तीर्णाः ॥११॥

यद्वद्विशोषणादुपचितोऽपि यत्नेन जीर्यते दोषः ।

तद्वत् कर्मोपचितं निर्जरयति संवृतस्तपसा ॥ १५९ ॥

वृ० यद्वद् यथा शोषणाद् लङ्घनादिकाद् यत्नेन महादरेण उपचितोऽपि पुष्टोऽपि ज्वरादिदोषो जीर्यते हानिं याति, दृष्टान्तः। दार्ष्टान्तिकमाह - तद्वत्-तथा कर्म ज्ञानावरणादिकमुपचितं बद्धादि निर्जरयति क्षपयति संवृतो निरुद्धास्रवद्धारो जीवः । केन ? तपसा अनशनादिनेति ॥ १५९ ॥

अव० लोकभावनामाह—

लोकस्याधस्तिर्यग्, विचिन्तयेदूर्ध्वमपि च बाहल्यम् ।

सर्वत्र जन्ममरणे, रूपिद्रव्योपयोगांश्च ॥ १६० ॥

वृ० लोकस्य जीवाजीवाधारक्षेत्रस्याधस्तिर्यगूर्ध्वमपि च बाहल्यं विस्तरं विचिन्तयेत् । तत्राधः सप्तरज्जुप्रमाणो लोकः, तिर्यग् रज्जुप्रमाणः, ऊर्ध्वं ब्रह्मलोके पञ्चरज्जुप्रमाणः, पर्यन्ते रज्जुप्रमाणः, च-शब्दादूर्ध्वाधश्चतुर्दशरज्जुप्रमाणः। सर्वत्र जन्ममरणे समनुभूते, नास्त्येकोऽप्याकाशप्रदेशो यत्र न जातं न मृतं वा मयेति । रूपिद्रव्योपयोगांश्च रूपाणि च तानि द्रव्याणि च - परमाणुप्रभृतीन्यनन्तानन्तस्कन्धपर्यवसानानि तेषामुपयोगाः - परिभोगा मनोवाक्कायादिभिः कृतास्तांश्च । न च तैस्तृप्त इति चिन्तयेदिति ॥ १६० ॥

अव० स्वाख्यातधर्मभावनामाह—

धर्मोऽयं स्वाख्यातो जगद्धितार्थे जिनैर्जितारिगणैः ।

येऽत्र रतास्ते संसारसागरं लीलयोत्तीर्णाः ॥ १६१ ॥

वृ० इति व्यक्तम् ॥ १६१ ॥

अव० दुर्लभबोधिकभावनामाह—

मानुष्यकर्मभूम्यार्यदेशकुलकल्पताऽऽयुरुपलब्धौ ।

श्रद्धाकथकश्रवणेषु, सत्स्वपि सुदुर्लभा बोधिः ॥ १६२ ॥

वृ० मानुष्यं नरत्वं कर्मभूमिः भरतादि पञ्चदशधा आर्यदेशो मगधादिः कुलम् उग्रादि कल्पता नीरोगता आयुः दीर्घायुष्कं तेषां षण्णां कृतद्वन्द्वानामुपलब्धिः प्राप्तिस्तत्र, तथा श्रद्धा च धर्मजिज्ञासा कथकश्च आचार्यादिः श्रवणं च आकर्षणं तानि, तेष्वप्येतेषु नवस्वप्युत्तरोत्तरदुष्प्रापेषु दुर्लभा बोधिः दुष्प्रापः सम्यक्त्वलाभ इति ॥ १६२ ॥

—प्रशमरतो ॥





मानुष्यकर्मभूम्यार्यदेशकुलकल्पतायुरुपलब्धौ ।

श्रद्धाकथकश्रवणेषु सत्स्वपि सुदुर्लभा बोधिः ॥१२॥ [प्रशम. १५१-१६२] इत्यादिना ग्रन्थेन ।

फलं चासां सचित्तादिष्वनभिष्वङ्ग-भवनिर्वेदाविति भावनीयम् । अथ किंविशिष्टोऽनित्यादिचिन्तनापरमो भवतीति ? अत आह - सुभावितचित्तः सुवासितान्तःकरणः, केन ? धर्मध्यानेन प्राग्निरूपितस्वरूपेण<sup>१</sup> । यः कश्चित् पूर्वम् आदाविति गाथार्थः ॥६५॥

गतमनुप्रेक्षाद्वारम्, अधुना लेश्याद्वारप्रतिपिपादयिषयाह -

होति कमविसुद्धाओ लेसाओ पीय-पम्म-सुक्काओ ।

धम्मज्झाणोवगयस्स तिव्व-मंदाइभेयाओ ॥६६॥

होति० गाहा ॥ इह भवन्ति सज्जायन्ते क्रमविशुद्धाः परिपाटिविशुद्धाः, काः ? लेश्यास्ताश्च पीत-पद्म-शुक्लाः । एतदुक्तं भवति-पीतलेश्यायाः पद्मलेश्या विशुद्धा, तस्या अपि शुक्ललेश्येति क्रमः । कस्यैता भवन्ति ? अत आह - धर्मध्यानोपगतस्य

१ A तेजोपम्हासुक्कालेसाओ तिण्णि अण्णतरिगाओ । उववातो कप्पतीते कप्पमि व अण्णतरगमि ॥ ८ ॥

धम्मज्झाणं झियायंतो, सुक्कलेसाए वट्टती । विक्किट्टगमि ठाणमि, सचरिती सुसंजतो ॥ ९ ॥

एवं पम्हालेसाए मज्झियगमि ठाणमि, तेऊलेसाए कणिट्टगमि ठाणमि ।

कोवनिग्गहसंजुत्तो, सुक्कलेसाणुरंजितो, धम्मज्झाणं झियायंतो, देवयत्तं निगच्छती ॥ १० ॥ ति ।

एवं माणमायालोभनिग्गहेऽवि, एवं पम्हाएवि, तेऊएवि लेसाए । —आवश्यकचूर्णौ ॥

B अव० धर्मध्यानस्यैव स्वरूपविशेषमाह—

धर्मध्याने भवेद् भावः क्षायोपशमिकादिकः ।

लेश्याः क्रमविशुद्धाः स्युः पीत-पद्म-सिताः पुनः ॥ १६ ॥

वृ० क्षायोपशमिकादिक इत्यादिग्रहणादौपशमिकस्य क्षायिकस्य च ग्रहणम्, न त्वौदयिकस्य । यदाह-

“धर्म्यमप्रमत्तसंयतस्य उपशान्त-क्षीणकषाययोश्च ।” [तत्त्वार्थ० ९/३७-३८]

धर्मध्याने च क्रमेण विशुद्धास्तिस्रो लेश्या भवन्ति, तद्यथा-पीतलेश्या, ततोऽपि विशुद्धा पद्मलेश्या,

ततोऽपि विशुद्धतरा शुक्ललेश्येति ॥ १६ ॥

—योगशास्त्रे, प्र. १० ॥

C तीव्रादिभेदभाजः स्युर्लेश्यास्तिस्र इहोत्तराः । लिङ्गान्यत्राऽऽगमश्रद्धा विनयः सद्गुणस्तुतिः ॥ ७१ ॥

—अध्यात्मसारे, अ. १६ ॥

D पीता पद्मा च शुक्ला च लेश्यात्रयमिति स्मृतम् । धर्मस्य क्रमशः शुद्धं कैश्चिच्छुद्धैव केवला ॥ १९० ॥

धर्मध्यानस्य विज्ञेया स्थितिश्चान्तर्मुहूर्तिकी । क्षायोपशमिको भावो लेश्या शुद्धैव केवला ॥ १९१ ॥

—ध्यानदीपिकायाम् ॥



धर्मध्यानयुक्तस्येत्यर्थः, किंविशिष्टाश्चैता भवन्त्यत आह-तीव्र-मन्दादिभेदा इति, तत्र तीव्रभेदाः पीतादिस्वरूपेष्वन्त्याः, मन्दभेदास्त्वाद्याः, आदिशब्दान्मध्यमपक्षपरिग्रहः, अथवौघत एव परिणामविशेषात्तीव्रमन्दादिभेदा इति गाथार्थः ॥६६॥

उक्तं लेश्याद्वारम्, इदानीं लिङ्गद्वारं विवृण्वन्नाह -

आगम-उवएसाऽऽणा-णिसग्गओ जं जिणप्पणीयाणं ।

भावाणं सहहणं धम्मज्झाणस्स तं लिंगं ॥६७॥

जिणसाहुगुणुक्कित्तण-पसंसणा-विणय-दाणसंपण्णो ।

सुअ-सीलसंजमरओ धम्मज्झाणी मुणेयव्वो ॥६८॥

१] A x x x धम्मस्स णं ज्ञाणस्स चत्तारि लक्खणा पं० तं० आणारुई-णिसग्गरुई-सुत्तरुई ओगाढरूती... ॥

—स्था. सू.-२४७, औप. सू.-२०, भग. सू. ८०२ ॥

वृ० x x x एतल्लक्षणान्याह—आणारुइति आज्ञा-सूत्रव्याख्यानं निर्युक्त्यादि तत्र तथा वा रुचिः-श्रद्धानं आज्ञारुचिः, एवमन्यत्रापि, नवरं निसर्गः स्वभावोऽनुपदेशस्तेन, तथा सूत्रम् आगमस्तत्र तस्माद्वा, तथा अवगाहनमवगाढम्-द्वादशाङ्गावगाहो विस्तराधिगम इति सम्भाव्यते तेन रुचिः अथवा ओगाढति साधुप्रत्यासत्रीभूतस्तस्य साधुपदेशाद्बुचिः,

उक्तं च - [ध्यानशतके] “आगम-उवएसाऽऽणानिसग्गओ जं जिणप्पणीयाणं ।

भावाणं सहहणं धम्मज्झाणस्स तं लिंगं ॥ ६७ ॥”

इति, तत्त्वार्थश्रद्धानरूपं सम्यक्त्वं धर्मस्य लिङ्गमिति हृदयं x x x ॥

—स्थानाङ्गसूत्रवृत्तौ ॥

B लक्खणाणि इमाणि चत्तारि-आणारुई, निसग्गरुई, सुत्तरुई, ओगाहरुई। आणारुई-तित्थगराणं आणं पसंसति, निसग्गरुई- सभावतो जिणप्पणीए भावे रोयति, सुत्तरुई-सुत्तं पढंतो संवेगमावज्जति, ओगाहणारुई-णयवादभंगगुविलं सुत्तमत्थतो सोतूण संवेगमावन्नसद्धो ज्ञायति ।

—आवश्यकचूर्णौ ॥

२] A तीव्रादिभेदभाजः स्यु-लेश्यास्तिस्त्र इहोत्तराः । लिङ्गान्यत्रऽऽगमश्रद्धा, विनयः सद्गुणस्तुतिः ॥ ७१ ॥

—अध्यात्मसारे, अ. १६ ॥

B अर्हदादिगुणीशानां, नतिं भक्तिं स्तुतिं स्मृतिम् । धर्मानुष्ठानदानादि, कुर्वन् धर्मीति लिङ्गतः ॥ १९२ ॥

—ध्यानदीपिकायाम् ॥



## इह आगमो-पदेशा-ऽऽज्ञा-निसर्गतो यज्जिनप्रणीतानां तीर्थकरप्ररूपितानां

३

इत्थं सम्यक्त्वस्वरूपमभिधाय तद्भेदानाह-

निस्सग्गुवएसरुई आणा रुइ सुत्तबीयरुइमेव । अभिगमवित्थारुई किरिया संखेवधम्मरुई ॥१६॥

वृ० 'निस्सग्गुवएसरुति'ति रुचिशब्दः प्रत्येकं योज्यते, ततो निसर्गः स्वभावस्तेन रुचिः तत्त्वाभिलषरूपाऽस्येति निसर्गरुचिः, उपदेशो गुर्वादिना कथनं तेन रुचिर्यस्येत्युपदेशरुचिः, आज्ञा सर्वज्ञवचनात्मिका तथा रुचिर्यस्य स तथा 'सुत्तबीयरुइमेव'ति इहापि रुचिशब्दस्य प्रत्येकमभिसम्बन्धात् सूत्रेण आगमेन रुचिर्यस्य स सूत्ररुचिः, बीजमिव बीजं यदेकमप्यनेकार्थप्रबोधोत्पादकं वचस्तेन रुचिर्यस्य स बीजरुचिः, अनयोः समाहारद्वन्द्वः, एवेति समुच्चये, अभिगमो ज्ञानं विस्तारो व्यासस्ताभ्याम्, प्रत्येकं रुचिशब्दो योज्यते, ततोऽभिगमरुचिविस्ताररुची इति, तथा क्रिया अनुष्ठानं सङ्क्षेपः सङ्ग्रहो धर्मः श्रुतधर्मादिस्तेषु रुचिर्यस्येति, प्रत्येकं रुचिशब्दसम्बन्धात् क्रियारुचिर्धर्मरुचिः सङ्क्षेपरुचिष्ठा भवति विज्ञेय इति शेषः, यञ्चेह सम्यक्त्वस्य जीवान्यत्वेनाभिधानं तद्गुणगुणिनोः कथञ्चिदनन्यत्वख्यापनार्थमिति सूत्रसङ्क्षेपार्थः ॥ व्यासार्थं तु स्वत एवाह सूत्रकृत्-

भूअत्थेणाहिगया जीवाऽजीवा य पुण्ण पावं च । सहसंमुइआ आसवसंवरु रोएइ उ निस्सग्गो ॥१७॥  
 जो जिणदिट्ठे भावे चउव्विहे सदहाइ सयमेव । एमेव नन्नहत्ति य निस्सग्गरुइत्ति नायव्वो ॥१८॥  
 एए चेव उ भावे उवइट्ठे जो परेण सदहइ । छउमत्थेण जिणे व उवएसरुइत्ति नायव्वो ॥१९॥  
 रागो दोसो मोहो अन्नाणं जस्स अवगयं होइ । आणाए रोयंतो सो खलु आणारुईनाम ॥२०॥  
 जो सुत्तमहिजंतो सुएण ओगाहई उ संमतं । अणेण बाहिरेण व सो सुत्तरुइत्ति नायव्वो ॥२१॥  
 एणेण अणेगाइं पयाइं जो पसरई उ सम्मतं । उदयव्व तिल्लिबिंदू सो बीयरुइत्ति नायव्वो ॥२२॥  
 सो होइ अभिगमरुई सुअनाणं जस्स अत्थओ दिट्ठं । इक्कारस अंगाइं पइण्णगं दिट्ठिवाओ य ॥२३॥  
 दव्वाण सव्वभावा सव्वपमाणेहिं जस्स उवल्लद्धा । सव्वाइं नयविहीहि य वित्थारुइत्ति नायव्वो ॥२४॥  
 दंसणनाणचरित्ते तवविणए सञ्चसमिइगुत्तीसु । जो किरियाभावरुई सो खलु किरियारुई नाम ॥२५॥  
 अणभिग्गहियकुदिट्ठी संखेवरुइत्ति होइ नायव्वो । अविसारओ पवयणे अणभिग्गहिओ अ सेसेसु ॥२६॥  
 जो अत्थिकायधम्मं सुयधम्मं खलु चरित्तधम्मं च । सदहइ जिणाभिहियं सो धम्मरुइत्ति नायव्वो ॥२७॥

वृ० भूतः सद्भूतोऽवितथ इति यावत् तथाविधोऽर्थो विषयो यस्य तद्भूतार्थं ज्ञानमिति गम्यते तेन, भावप्रधानत्वाद्वा निर्देशस्य, भूतार्थत्वेन सद्भूता अमी अर्था इत्येवंरूपेणाधिगता अधिगता वा परिच्छिन्ना येनेति गम्यते, जीवाजीवाष्टोक्तरूपाः पुण्यं पापं च, कथममी अधिगता इत्याह - सहसंमुइअत्ति सोपस्कारत्वात्सूत्रत्वाच्च सहात्मना या संयता मतिः सहसंमति, कोऽर्थः?— परोपदेशनिरपेक्षतया जातिस्मरणप्रतिभादिरूपया, आसवसंवरे इति आश्रवसंवरो, चशब्दोऽनुक्तबन्धादिसमुच्चये, ततो बन्धादयथा, तथा रोचते श्रद्धत्ते, तुशब्दस्यैवकारार्थत्वाद्बोचत एव योऽन्यस्याश्रुतत्वादनन्तरन्यायेनाधिगतान् जीवाजीवादीनेव निसर्ग इति निसर्गरुचिर्विज्ञेयः, स इति शेषः ॥१७॥

अमुमेवार्थं पुनः स्पष्टतरमेवाह - यः जिनदृष्टान् तीर्थकरोपलब्धान् भावान् जीवादिपदार्थान् चतुर्विधान्

भावानां द्रव्यादिपदार्थानाम् <sup>c</sup>श्रद्धानम् अवितथा एत इत्यादिलक्षणं धर्मध्यानस्य <sup>d</sup>तल्लिङ्गमिति तत्त्वश्रद्धानेन लिङ्ग्यते धर्मध्यानीति, इह चागमः सूत्रमेव, तदनुसारेण

द्रव्यक्षेत्रकालभावभेदतो नामादिभेदतो वा चतुष्प्रकारान् श्रद्धधाति तथेति प्रतिपद्यते स्वयमेव परोपदेशं विना, श्रद्धानोल्लेखमाह — 'एमेय'ति एवमेतद्यथा जिनेर्दृष्टं जीवादि, नान्यथेति नैतद्विपरीतं चः समुच्चये, स ईदृग्प्रिसर्गरुचिरिति ज्ञातव्यः, निसर्गेण रुचिरस्येति कृत्वा ॥१८॥

उपदेशरुचिमाह — एतांथैवानन्तरोक्तान् (तुः पूरणे) भावान् जीवादीन् पदार्थान् उपदिष्टान् कथितान् परेण अन्येन श्रद्धधाति, कीदृशा परेण?— छादयतीति छद्म-घातिकर्मचतुष्टयं तत्र तिष्ठति छद्मस्थः अनुत्पन्नकवल्स्तेन, जयति रागादीनिति जिनः, औणादिको नक् तेन चोत्पन्नकवल्ज्ञानेन तीर्थकृदादिना, छद्मस्थस्य तु प्रागुपन्यासस्तत्पूर्वकत्वाजिनस्य प्राचुर्येण वा तथाविधोपदेष्टृणाम्, स ईदृक् किमित्याह—उपदेशरुचिरिति ज्ञातव्यः उपदेशेन रुचिरस्येति हेतोः ॥१९॥

आज्ञारुचिमाह — रागः अभिष्वङ्गः द्वेषः अप्रीतिः मोहः शेषमोहनीयप्रकृतयः अज्ञानं मिथ्याज्ञानरूपं यस्य अपगतं नष्टं भवति, सर्वथा चास्यैतदपगमासम्भवाद्देशत इति गम्यते, अपगतशब्दटा लिङ्गविपरिणामतो रागादिभिः प्रत्येकमभिसम्बध्यते, एतदपगमाच्च आणाएति अवधारणफलत्वाद्वाक्यस्य आज्ञयैव आचार्या-दिसम्बन्धिण्या रोचमानः क्वचित्कुग्रहाभावाज्जीवादि तथेति प्रतिपद्यमानो माषतुषादिवत् स खलु निष्ठितमाज्ञारुचिर्नमित्यभ्युपगमे, ततटाज्ञारुचिरित्यभ्युपगन्तव्यः, आज्ञया रुचिरस्य यतः ॥२०॥

सूत्ररुचिमाह—यः सूत्रम् आगमम् अधीयानः पठन् श्रुतेन इति सूत्रेणाधीयमानेन अवगाहते प्राप्नोति तुः पूरणे सम्यक्त्वम्, कीदृशा श्रुतेन? अङ्गेन आचारादिना बाह्येन अनङ्गप्रविष्टेनोत्तराध्ययनादिना वा, वा विकल्पे, सः उक्तलक्षणो गोविन्दवाचकवत् सूत्ररुचिरिति ज्ञातव्यः, सूत्रहेतुकत्वादस्य रुचेः ॥२१॥

बीजरुचिमाह—एकेन प्रक्रमात्पदेन जीवादिना 'अणेगाइं पयाइं'ति सुब्यत्ययाद् अनेकेषु बहुषु पदेषु जीवादिषु यः प्रसरति व्यापितया गच्छति तुः एवकारार्थः, प्रसरत्येव, सम्यक्त्वमित्यनेन रुचिरत्रोपलक्षिता, तदभेदोपचारादात्माऽपि सम्यक्त्वमुच्यते, उपचारानिमित्तं च रुचिरूपेणैवात्मना प्रसरणम्, केव कः प्रसरति?— उदक इव तैलबिन्दुः, यथादकैकदेशगतोऽपि तैलबिन्दुः समस्तमुदकमाक्रामति तथा तत्त्वैकदेशोत्पन्नरुचिरप्यात्मा तथाविधक्षयोपशमवशादशेषतत्त्वेषु रुचिमान् भवति, स एवंविधो बीजरुचिर्ज्ञातव्यः, यथा हि बीजं क्रमेणानेकबीजानां जनकमेवमस्यापि रुचिर्विषयभेदतो भिन्नानां रुच्यन्तराणामिति ॥२२॥

अभिगमरुचिमाह— स भवत्यभिगमरुचिः श्रुतज्ञानं येनार्थ्यत इत्यर्थः— अभिधेयस्तमाश्रित्य दृष्टम् उपलब्धम्, किमुक्तं भवति? येन श्रुतज्ञानस्यार्थोऽधिगतो भवति, किं पुनस्तत् श्रुतज्ञानमित्याह—एकादशाङ्गानि आचारादीनि, प्रकीर्णकमिति जातावेकवचनं ततः प्रकीर्णकानि उत्तराध्ययनादीनि दृष्टिवादः परिकर्मसूत्रादि, अङ्गत्वेऽपि पृथगुपादानमस्य प्राधान्यख्यापनार्थम्, चशब्दादुपाङ्गान्यौपपातिकीदानी, अभिगमान्वितत्वादस्य रुचेः ॥२३॥

विस्ताररुचिमाह- द्रव्याणां धर्मास्तिकायादीनां सर्वभावा एकत्वपृथक्त्वाद्यशेषपर्यायाः सर्वप्रमाणैः अशेषैः प्रत्यक्षादिभिर्न्यस्योपलब्धा यस्य यत्र व्यापारस्तेनैव प्रमाणेन प्रतीताः 'सव्वाहि'ति सर्वैः समस्तैः नयविधिभिर्नैगमादिभेदैरमुं भावमयममुं वाऽयं नयभेद इच्छतीति, चः समुच्चये स ईदृग्



विस्ताररुचिरिति ज्ञातव्यः, विस्तारविषयत्वेन ज्ञानस्य रुचेरपि तद्विषयत्वादस्य ज्ञानपूर्विका हि रुचिः, यत उक्तम्-“ सद्दहइ जाणति जतो” ॥२४॥

क्रियारुचिमाह- दर्शनं च ज्ञानं च चरित्रं च दर्शनज्ञानचरित्रं तस्मिन् प्रागुक्तरूपे तथा तपोविनये सत्याः निरुपचरितास्ताथा ताः समितिगुप्तयथा, यदि वा सत्यं च-अविसंवादनयोगाद्यात्मकं समितिगुप्तयथा सत्यसमितिगुप्तयस्तासु यः क्रियाभावरुचिः, किमुक्तं भवति?- दर्शनाद्याचारानुष्ठाने यस्य भावतो रुचिरस्ति सः खलु निश्चितं क्रियारुचिः, नामिति प्रकाशम्, भण्यत इति शेषः, इह च चारित्रान्तर्गतत्वेऽपि तपःप्रभृतीनां पुनरुपादानं विशेषत एषां मुक्तयङ्गत्वख्यापनार्थम् ॥२५॥

सङ्क्षेपरुचिमाह- अनभिगृहीता अनङ्गीकृता कुदृष्टिः सौगतमतादिरूपा येन स तथा सङ्क्षेपरुचिरिति भवति ज्ञातव्यः, अविशारदः अकुशलः प्रवचने सर्वज्ञशासने 'अणभिग्गहिओ य सेसेसु'ति अविद्यमानमभीति- आभिमुख्येन गृहीतं ग्रहणं-ज्ञानमस्येत्यनभिगृहीतः अनभिज्ञ इत्यर्थः, चः समुच्चये, अनभिगृहीततथा के- त्याह- शेषेषु कपिलदिप्रणीतप्रवचनेषु, संभवति हि जिनप्रवचनानभिज्ञोऽपि शेषप्रवचनानभिज्ञ इति तद्व्यवच्छेदार्थमेतत्, अयमाशयः- य उक्तविशेषणः सङ्क्षेपेणैव चिल्लतीपुत्रवत्प्रशमादिपदत्रयेण तत्त्वरुचिमवाप्नोति स सङ्क्षेपरुचिरुच्यते ॥२६॥

धर्मरुचिमाह-योऽस्तिकायानां धर्मादीनां धर्मो गत्युपष्टम्भादिरस्तिकायधर्मस्तं जातावेकवचनम्, श्रुतधर्मम् अङ्गप्रविष्टाद्यागमस्वरूपं खलु वाक्यालङ्कारे चारित्रधर्मं वा सामायिकादि, चस्य वार्थत्वात्, श्रद्धाति तथेति प्रतिपद्यते जिनाभिहितं तीर्थकृदुक्तं स धर्मरुचिरिति ज्ञातव्यः, धर्मेषु-पर्यायेषु धर्मं वा-श्रुतधर्मादौ रुचिरस्येतिकृत्वा, शिष्यमतिव्युत्पादनार्थं चेत्यमुपाधिभेदेन सम्यक्त्वभेदाभिधानम्, अन्यथा हि निसर्गोपदेशयोरधिगमादौ वा क्वचित्केषांचिदन्तर्भाव इति भावनीयमिति सूत्रैकादशकार्थः ॥२७॥  
कै पुनर्लिङ्गैरिदं दशविधमपि सम्यक्त्वमुत्पन्नमस्तीति श्रद्धेयमित्याह-

परमत्थसंभवो वा सुदिट्टपरमत्थसेवणा वावि । वावन्नकुदंसणवज्जणा य संमत्तसद्दहणा ॥२८॥

परमाथा ते तात्त्विकत्वेनार्थाष्टार्यमाणत्वेन परमार्थाः जीवादयस्तेषु संस्तवो गुणकीर्तनं तत्स्वरूपं पुनः पुनः परिभावनाजनितः परिचयो वा परमार्थसंस्तवो, वाशब्द उत्तरापेक्षः समुच्चये, तथा सुट्टु यथावद्दर्शितया दृष्टा उपलब्धाः परमार्था जीवादयो यैस्ते सुदृष्टपरमार्था - आचार्यादयस्तेषां सेवनं पर्युपासनम्, इहोत्तरत्र च (प्राकृतत्वात्) सूत्रत्वाच्च स्त्रीलिङ्गनिर्देशः, वेत्यनुक्तसमुच्चये, ततो यथाशक्तितद्वैयावृत्यप्रवृत्तिथ, अपिः पूर्वापेक्षः समुच्चये, 'वावण्णकुदंसण'ति दर्शनशब्दः प्रत्येकमभिसम्बध्यते ततो व्यापन्नं विनष्टं दर्शनं येषां ते व्यापन्नदर्शनाः-यैरवाप्यापि सम्यक्त्वं तथाविधकर्मोदयाद्धान्तम्, तथा कुत्सितं दर्शनं येषां ते कुदर्शनाः शाक्यादयस्तेषां च वर्जनं परिहारो व्यापन्नकुदर्शनवर्जनम्, मा भूदेतदपरिहारतः सम्यक्त्वमालिन्त्यमिति, चः समुच्चये, सम्यक्त्वं श्रद्धीयतेऽस्तीति प्रतिपद्यतेऽनेनेति सम्यक्त्वश्रद्धानम्, प्रत्येकं च परमार्थसंस्तवादिभिरस्य सम्बन्धादेकवचनं चाङ्गारमर्दकादेरपि परमार्थसंस्तवादीनां सम्भवाद्द्वयभिचारिता, तात्त्विकानामैवैषामिहाधिकृतत्वात्, तस्य च तथाविधानामेषामसंभवादिति सूत्रार्थः ॥

- पाइयटीकोपेत-उत्तराध्ययननिर्युक्तौ ॥



कथनम् उपदेशः, आज्ञा त्वर्थः, निसर्गः स्वभाव इति गाथार्थः ॥६७॥ किञ्च -

जिण० गाहा ॥ जिनसाधुगुणोत्कीर्तन-प्रशंसा-<sup>f</sup>विनय-दानसम्पन्नः इह जिनसाधवः प्रतीताः, तद्गुणाश्च निरतिचारसम्यग्दर्शनादयस्तेषामुत्कीर्तनं सामान्येन संशब्दनमुच्यते, प्रशंसा त्वहो श्लाघ्यतया भक्तिपूर्विका स्तुतिः, विनयः अभ्युत्थानादिः, दानम् अशनादिप्रदानम्, एतत्सम्पन्नः एतत्समन्वितः, तथा

४ A मू० दर्शनविशुद्धिर्विनयसम्पन्नता x x x तीर्थकृत्वस्य ॥६-२३॥

वृ० x x x विनयसम्पन्नता चेति । विनीयतेऽनेनाष्टप्रकारं कर्मेति विनयः । स च ज्ञान-दर्शन-चारित्र्योपचारभेदेन चतुर्धा । तत्र ज्ञानविनयः कालविनयबहुमानोपधानादिः । दर्शनविनयो निःशङ्कनिःकाङ्क्षादिभेदः । चरणविनयः समितिगुप्तिप्रधानः । उपचारविनयोऽभ्युत्थानासनप्रदाना-ञ्जलिप्रग्राहादिभेदः । एवंविधेन विनयपरिणामेन परिणतः कर्ता विनयसम्पन्न उच्यते, तद्भावो विनयसम्पन्नता x x x ॥६-२३॥

-तत्त्वार्थ. सिद्ध. वृत्तौ ॥

B अव० प्रतिपत्तिपुरःसरमित्युक्तमिति गुरुप्रतिपत्तिं श्लोकद्वयेन दर्शयति-

अभ्युत्थानं तदालोके-ऽभियानं च तदागमे ।

शिरस्यञ्जलिसंश्लेषः, स्वयमासनढौकनम् ॥ १२५ ॥

आसनाभिग्रहो भक्त्या, वन्दना पर्युपासनम् ।

तद्यानेऽनुगमश्चेति, प्रतिपत्तिरियं गुरोः ॥ १२६ ॥

वृ० अभ्युत्थानं ससम्भ्रममासनत्यागः तदालोके गुरुणामालोकने सति, अभियानमभिमुखं गमनं तदागमे गुर्वागमने, शिरसि मस्तके गुरुदर्शनसमकालमञ्जलिसंश्लेषः करकोरककरणं 'नमो खमासमणार्ण' ति वचनोच्चारणपूर्वकम्, स्वयमित्यात्मना न तु परप्रेषणेन आसनढौकनमासनसन्निधापनम् ॥१२५॥

आसनाभिग्रहः आसन उपविष्टेषु गुरुषु स्वयमासितव्यमित्यभिग्रहः आसनाभिग्रहः, भक्त्या भक्तिपूर्वकं वन्दना पञ्चविंशत्यावश्यकविशुद्धं वन्दनकम्, स्थानस्थितानां च गमनादिव्याकुलत्वाभावे पर्युपासनं सेवा, तेषां गुरुणां याने गमनेऽनुगमनं पृष्ठतः कतिपयपदान्यनुसरणम् । इयं प्रतिपत्तिरुपचारविनयरूपा गुरोधर्माचार्यस्य ॥ १२६ ॥

-योगशास्त्रे, प्र. ३ ॥

५ मू० अनुग्रहार्थं स्वस्यातिसर्गो दानम् ॥७-३३॥

वृ० अपरे मुक्तसम्बन्धमाचक्षते-अतिथिसंविभागे चोदनाद् दानधर्मोऽगारिणः शेषधर्मष्टोदितः । तत्र किंलक्षणं दानमित्याह-अनुग्रहार्थं स्वस्यातिसर्गो दानम् । अनुगृह्यतेऽनेनेत्यनुग्रहोऽत्रादिरूपकारकः प्रतिग्रहीतुः,



दातुया प्रधानानुषङ्गिकफलं प्रधानं मुक्तिः, आनुषङ्गिकं स्वर्गादिप्राप्तिः प्रच्युतस्येह सुकूल-  
प्रत्ययातिविभवबोधिलभ्रादिः सोऽर्थः - प्रयोजनं यस्य तदनुग्रहार्थम् अनुग्रहप्रयोजनम्, अर्थशब्दस्य  
प्रयोजनवाचित्वात् । स्वस्येति स्वशब्द आत्मात्मीयज्ञातिधनादिषु वर्तते इत्यात्मीयवचनः प्रयुक्तः ।  
स्वमात्मीयन्यायेन स्वीकृतं पूर्वजक्रमागतं न्यायवृत्त्या वा स्वसामर्थ्योपात्तं तस्यातिसर्गः त्यागः ।  
न चोज्जनमात्रं त्यागशब्देनोच्यते, किं तर्हि?, दानं विशिष्टसम्प्रदानकमित्यर्थः । तच्च सम्प्रदानं  
द्विविधम्-अर्हद्भगवन्तः साधर्मिकाद्या, तत्रार्हद्भयो दीयते पुष्प-बलि-धूप-चामरा-ऽऽतपत्र-कलश-  
ध्वज-चन्द्रातपकिरीटाभरणादिः । साधर्मिकास्तु द्विप्रकाराः - साधवः श्रावकाद्या । साधवो  
यथोक्तज्ञानदर्शनक्रियानुष्ठानसम्पन्नाः । श्रावकाद्या सम्यक्त्वाणुव्रतादिद्वादशविधधर्मभाजः । तेभ्यो  
दानमन्नादेदेशकालेषपत्रमिति । एवंविधसूत्रार्थप्रतिपादनाय आत्मपरानुग्रहार्थमित्यादि भाष्यम् ।

**भा० आत्मपरानुग्रहार्थं स्वस्य द्रव्यजातस्यान्नपानवस्त्रादेः पात्रेऽतिसर्गो दानम् ॥३३॥ किञ्च-**

**वृ०** अनेन च भाष्येण विशुद्धबुद्धित्वं दातुराख्यायते । श्रद्धादिगुणयोग उपायः प्रतिग्रहीता पात्रविशेषः  
देयसम्पञ्चेति । आत्मा च परया आत्मपरौ तयोरनुग्रहः आत्मपरानुग्रहः सोऽर्थो यस्य तदात्मपरानुग्रहार्थम् ।  
अनुग्रह उपकारः । स च विशुद्धया धिया ददतः, कर्मनिर्जराणादि फलं ममास्तीत्यनुग्रहग्रहणाद्  
विशुद्धबुद्धित्वं लभ्यते, अन्यथा तु अनुग्रहाभाव एव स्यात् । तच्च निर्जरादिफलमुपेयमुपायादृते न सम्पद्यत  
इत्युभयपरिग्रह । देशकालपुरुषावस्थाः संप्रेक्ष्यागमानुसारिणा रागप्रमोदनिर्भरण चेतसा रोमाञ्चकञ्चुकोपगूढवपुषा  
वाऽभ्युत्थाना-ऽऽसनप्रदान-वन्दन-चरणप्रमार्जन-सत्कारपूर्वकं समाधायैकाग्र्य-मित्यादिरुपायः । आत्मेति  
दाता श्रद्धाशक्तिसत्त्वक्षमाविनय-वितुष्णतागुणसम्पन्नो ददामीत्येवं परिणतः, परोपादानात् प्रतिग्रहीता  
ज्ञानक्रियान्वितो विजितेन्द्रियकषायः स्वाध्यायतपोध्यानसमाधिभाग् मूलैत्तरगुणसम्पदुपेतः पात्रमिष्यते । स्वस्य  
द्रव्यजातस्यान्नपानवस्त्रादेरित्यनेन देयनिर्देशः । स्वस्येत्यात्मीयस्य लोकविरुद्धचौर्यव्यवहाराद्यनुपात्तस्य ।  
द्रव्यजातस्येति द्रव्यविशेषस्य पुद्गलद्रव्यस्य जीवद्रव्यस्य च, पुद्गलद्रव्यस्यापि न सर्वस्य  
कुठारहल्लात्रशस्त्रादेरनेकप्राणिदुःखहेतोः । किं तर्हि?, अन्नपानवस्त्रादेः । आदिग्रहणादौधिकौपग्रहिकसक  
लोपकरणपरिग्रहः । सर्वथा आहारो भेषजं शय्योपधिर्वा साधोः परत एव लभ्यः । स च  
पुद्गल्लेत्पादानेनैषणाशुद्धः । स च दातुः प्रतिग्रहीतुष्टोपकारको निर्जराफलत्वात्, जीवद्रव्यस्यापि न सर्वस्य,  
दासदासीबलीवर्दवाहनादेः स्वयमेव दुःखितत्वात् क्लिश्यमानत्वात् । यथाऽऽह—

“जं न य दुहियं न य दुःखकारणं होइ दिण्णमण्णेसिं ।

वट्टइ अणुग्गहे तं विहिण्णं दिन्नं असावज्जं ॥११॥”

द्विपदमपि गृहिणा प्रब्रज्याभिमुखं प्रब्रज्याहं पुत्रदुहितृभ्रातृपत्नीप्रभृति स्वामिना दत्तमनुजातं प्रवाज्यम्,  
इत्यमुक्तेन न्यायेन देशकालेषपत्रमचेतनं सचेतनं वा द्रव्यजातं पात्रे गुणवति देयम् । अत्राधाकर्माद्यपि  
देशकालापेक्षपात्रविनियुक्तं स्वर्गानुकूलप्रत्ययातिफलमेव भवति, पारम्पर्यान्मुक्तिफलमपीति ।।

—तत्त्वार्थ. सिद्ध. वृत्तौ ॥



श्रुत-शील-संयमरतः तत्र श्रुतं सामायिकादिबिन्दुसारान्तम्, शीलं व्रतादिसमाधान-  
लक्षणम्, संयमस्तु प्राणातिपातादिनिवृत्तिलक्षणः, यथोक्तम्-“पञ्चाश्रवात्” [प्रशम.१७२ ]  
इत्यादि, एतेषु भावतो रतः, किम् ? धर्मध्यानीति ज्ञातव्य इति गाथार्थः ॥६८॥

गतं लिङ्गद्वारम्, अधुना फलद्वारावसरः, तच्च लाघवार्थं शुक्लध्यानफलाधिकारे  
वक्ष्यतीत्युक्तं धर्मध्यानम् ।

६ मू० x x x दर्शनविशुद्धिर्विनयसम्पन्नता शीलव्रतेष्वनतिचारो x x x तीर्थकृत्वस्य ॥६-२३॥

वृ० x x x तथा शीलव्रतेष्वत्यन्तिको भृशमप्रमादोऽनतिचारः । शीलमुत्तरगुणाः पिण्डविशुद्धि-समिति-  
भावना-प्रतिमा-भिग्रहलक्षणाः मुमुक्षोः समाधिहेतुत्वात् शीलशब्दाभिधेयाः । व्रतग्रहणात् पञ्च महाव्रतानि  
रजनीभक्तविरति- पर्यवसानन्याक्षितानि । शीलानि च व्रतानि च शीलव्रतानि । तेष्विति तद्विषयः ।  
आत्यन्तिकः अत्यन्तभवः संयमः प्रतिपत्तिकालादारभ्य यावदायुषः क्षयस्तावदविश्रान्त्या भवत्वात्य-  
न्तिकोऽप्रमादः सम्बध्यः । भृशमिति प्रकर्षवचनः । प्रकृष्टोऽप्रमादो भृशमप्रमादः । विकटेन्द्रिय-विकथा-  
कषाय-निद्रालक्षणः पञ्चधा प्रमादः । अनेन ह्याविष्टो जीवः कार्यकार्यविमुखत्वादाधाकर्मादि प्राणातिपातादि  
वा परिहर्तुमक्षमो भवति । न प्रमादोऽप्रमादः । प्रमादपरिवर्जनमप्रमत्तता । अनतिचार उच्यते -  
अतिचरणमतिचारः-स्वकीयागमातिक्रमः । नातिचारोऽनतिचारः । उत्सर्गापवादात्मकसर्वज्ञ-  
प्रणीतसिद्धान्तानुसारितया शीलव्रतविषयमनुष्ठानमित्यर्थः । x x x ॥६-२३॥

—तत्त्वार्थ. सिद्ध. वृत्तौ ॥

७ अव० संयममाह—

पञ्चास्रवाद विरमणं, पञ्चेन्द्रियनिग्रहः कषायजयः ।

दण्डत्रयविरतिश्चेति, संयमः सप्तदशभेदः ॥ १७२ ॥

वृ०... पञ्चभ्यः प्राणातिपातादिभ्यः आस्रवः कर्मग्रहणं तस्माद्विरमणं विरतिः, पञ्चेन्द्रियनिग्रहः कषायजयो  
दण्डत्रयविरतिश्चेति पदत्रयमपि सुगमम् । संयमः सप्तदशभेदः, पृथिव्यादिरक्षणरूपो  
वेति ॥ १७२ ॥

—प्रशमरतौ ॥





## [अथ शुक्लध्यानम्]

इदानीं शुक्लध्यानावसर इत्यस्य चान्वर्थः प्राग्निरूपित एव, इहापि च भावनादीनि फलान्तानि तान्येव द्वादश द्वाराणि भवन्ति, तत्र भावना-देश-कालाऽऽसनविशेषेषु<sup>a</sup> धर्म-ध्यानादस्याविशेष एवेत्यत एतान्यनादृत्याऽऽलम्बनान्यभिधित्सुराह -

अहं खंति-महव-ऽज्जव-मुत्तीओ जिणमयप्पहाणाओ ।

आलंबणाई जेहिं सुक्कज्झाणं समारुहइ ॥६९॥

अह० गाहा ॥ अथ इत्यासनविशेषानन्तर्ये क्षान्ति-मार्दवा-ऽऽर्जव-मुक्तयः क्रोध-मान-माया-लोभपरित्यागरूपाः, परित्यागश्चाक्रोधेन वर्तनमुदयनिरोधः उदीर्णस्य

१ A आलंबणाणि चत्तारि-खंती, मुत्ती, अज्जवं, महवंति ॥ —आवश्यकचूर्णौ ॥

B अव० उक्तमपि शुक्लध्यानचतुष्टयं प्रपञ्चयति—

आद्ये श्रुतावलम्बनपूर्वे पूर्वश्रुतार्थसंबन्धात् । पूर्वधराणां छन्दस्थयोगिनां प्रायशो ध्याने ॥ १३ ॥

वृ० प्रायश इत्यपूर्वधराणामपि माषतुष-मरुदेव्यादीनां शुक्लध्यानसद्भावादित्युक्तप्रायम् ॥ १३ ॥

अव० तथा—

सकलालम्बनविरहप्रथिते द्वे त्वन्तिमे समुद्दिष्टे । निर्मलकेवलदृष्टि-ज्ञानानां क्षीणदोषाणाम् ॥ १४ ॥

वृ० स्पष्टा ॥ १४ ॥

—योगशास्त्रे, प्र. ११ ॥

C ध्यायेच्छुक्लमथ क्षान्ति-मृदुत्वार्जवमुक्तिभिः । छन्दस्थोऽणौ मनो धृत्वा, व्यपनीय मनो जिनः ॥ ७३ ॥

—अध्यात्मसारे, अ. १६ ॥

D श्रुतज्ञानार्थसम्बन्धात् श्रुतालम्बनपूर्वके । पूर्वेऽपरे जिनेन्द्रस्य निःशेषालम्बनच्युतेः ॥ १९६ ॥

—ध्यानदीपिकायाम् ॥

२ A मू० उत्तमः क्षमा-मार्दवा-ऽऽर्जव-शौच-सत्य-संयम-तपस्त्यागा-ऽऽकिञ्चन्य-ब्रह्मचर्याणि धर्मः ॥१-६॥

वृ० उत्तमग्रहणमगारिधर्मव्यवच्छेदार्थम् । उत्तमो धर्मः प्रकर्षयोगात् । क्षमादयो हि उत्तमविशेषणविशिष्टास्ता-दृशाष्टागारिणो न सन्ति । यतः सर्वावस्थां अनगाराः क्षमन्ते, सकलमदस्थाननिग्राहिणः शाठ्यरहिताः सन्तोषामृततुप्ताः सत्यवादिनः संयमिनः तपस्विनो यथावद् दातारः कनकादिकिञ्चनरहिताः सर्वप्रकारं ब्रह्म बिभ्रतीति । न त्वेवं जातुचिद् गृहिणां क्षमादयः प्रकर्षभाजो भवन्ति । क्षमादयः कृतद्वन्द्व्याः प्रथमाबहुवचननिर्दिष्टाः समुदिता एवोत्तमो धर्मः । एष च क्षमादिसमुदयः संवरं धारयति करोति यतस्ततो धर्मः । संवरार्थं चात्मना धार्यत इति धर्मः ।

एतावन्ति धर्माङ्गानि तन्निष्पादितथा धर्म इति दर्शयति—

भा० इत्येष दशविधोऽनगारधर्म उत्तमगुणप्रकर्षयुक्तो भवति ॥

वृ० एवमेव दशप्रकारो यतिधर्मः । उत्तमा गुणा मूलोत्तराख्यास्तेषां प्रकर्षः पराकाष्ठा तद्युक्तोऽनगाराणां धर्मो भवति ॥



भा० तत्र क्षमा तितिक्षा सहिष्णुत्वं क्रोधनिग्रह इत्यनर्थान्तरम् ।।

वृ० तत्र क्षमेत्यादिना विवृणोति । उत्तमत्वं क्षमेति क्षमणं-सहनं परिणाम आत्मनः शक्तिमतः । अशक्तस्य वा प्रतीकारानुष्ठाने तां पर्यायशब्दैराचष्टे । तितिक्षा क्षान्तिः । सहिष्णुत्वं सहनशीलत्वम् । क्रोधनिग्रहः क्रोधस्योदयनिरोधः, उदितस्य वा विवेकबलेन निष्फल्त्राऽऽपादनम् । एवमेतेऽनर्थान्तरवाचिनः शब्दाः क्षमामेवाभिदधति ।

भाष्यकारस्तु स्वयमेवाशङ्क्याह—

भा० तत् कथं क्षमितव्यमिति चेदुच्यते—क्रोधनिमित्तस्यात्मनि भावाभावचिन्तनात् ।।

वृ० तत् कथं क्षमितव्यमिति चेत् । क्षमितव्यमिति भावे कृत्यः । क्षमाऽपि भाव एव । अतः सामान्यमात्रमाश्रित्य तच्छब्दप्रयोगः । वाक्यार्थस्तु - सा - क्षमा कथं - केन प्रकारेण कर्तव्या? एवं मन्यते दुर्भङ्गः क्रोधवेगो मदाकुलस्येव करिणः । चेच्छब्दः शङ्कायाः सूचकः । एवमाशङ्किते आशङ्काव्युदासचिकीर्षया आह— उच्यत इति । क्रोधनिमित्तस्यात्मनि भावाभावचिन्तनात् । भावः सद्भावोऽस्तित्वं तच्चिन्तनात् तदुपयोगाद् उभयथाऽपि क्रोधो न घटत इति । येन निमित्तेन परप्रयुक्तेनायं मम कोप उत्पद्यते तन्निमित्तं मयि किं सत्यमेवास्ति उताभ्याख्याति परः?, यदि सत्यमस्त्येतन्निमित्तं किं कोपेन? कृतं खलु मयेदम्, नाणीयोऽपि परस्यात्राऽऽगः सद्भूतमर्थं प्रकाशयतः, स्वकृतं हि दुष्टारितं तपतीत्येवम् चिन्तयेत् । एतदेवाह— भावचिन्तनात् । तावद् विद्यन्ते मय्येते दोषाः किमत्रासौ मिथ्या ब्रवीतीति क्षमितव्यम्, तथाऽभावचिन्तनादपि क्षमितव्यमित्यादि, ये दोषाः परेणोपक्षिप्यन्ते मयि नैते विद्यन्ते । अभाव एव, परस्त्वज्ञानादेवमभिधत्ते । अज्ञात्वैव दोषानुपक्षिपतीत्यर्थः । एवं च निरपराधमात्मानमवेत्य क्षन्तव्यमेव ।।

किञ्चान्यदालम्बनं सहिष्णुत्वे इत्याह—

भा० परैः प्रयुक्तस्य क्रोधनिमित्तस्यात्मनि भावचिन्तनादभावचिन्तनाच्च क्षमितव्यम् । भावचिन्तनात् तावद् विद्यन्ते मयि एते दोषाः किमत्रासौ मिथ्या ब्रवीतीति क्षमितव्यम् । अभावचिन्तनादपि क्षमितव्यम्, नैते विद्यन्ते मयि दोषा यानज्ञानादसौ ब्रवीतीति क्षमितव्यम् । किञ्चान्यत् -

वृ० गतार्थमेवेदं भाष्यम् ।

भा० क्रोधदोषचिन्तनाच्च क्षमितव्यम् । क्रुद्धस्य हि विद्वेषासादनस्मृतिभ्रंशव्रतलोपादयो दोषा भवन्तीति । किञ्चान्यत् -

वृ० क्रोधदोषचिन्तनाच्चेत्यादि । क्रुद्धः-कषायपरिणतो विद्वेषी कर्म बध्नाति, परं वा निहन्ति व्यापादयति वा । अतः प्राणातिपातनिवृत्तिव्रतलोपः स्यात्, गुरूनासादयेद् अधिकक्षिपेत्, अतो ज्ञानादिनिर्वाणसाधन-परिहाणिरवश्यंभाविनी । क्रुद्धो वा भ्रष्टस्मृतिको मृषाऽपि भाषेत, विस्मृतप्रव्रज्याप्रतिपत्तिः परेणादत्तमप्याददीत, द्वेषात् परपाखण्डिनीषु ब्रह्मव्रतभङ्गमप्यासेवेत । तथा प्रद्विष्टः सहायबुद्ध्या गृहस्थेष्वविरतेषु मूर्च्छामपि कुर्यात् । आदिग्रहणाद् उत्तरगुणभङ्गमप्याचरेत् करटुकभक्तलाभे मासक्षपकवत् ।।

किञ्चान्यदालम्बनं क्षान्तावित्याह—

भा० बालस्वभावचिन्तनाच्च परोक्षप्रत्यक्षाक्रोशताडनमारणधर्मभ्रंशानामुत्तरोत्तररक्षार्थम् । बाल इति मूढमाह । परोक्षमाक्रोशति बाले क्षमितव्यमेव । एवंस्वभावा हि बाला भवन्ति । दिष्ट्या च मां परोक्षमाक्रोशति न प्रत्यक्षमिति लाभ एव मन्तव्यः । प्रत्यक्षमप्याक्रोशति बाले क्षमितव्यम्, विद्यत एवैतद् बालेषु ।



दिष्ट्या च मां प्रत्यक्षमाक्रोशति, न ताडयति, एतदप्यस्ति बालेष्विति लाभ एव मन्तव्यः। ताडयत्यपि बाले क्षमितव्यम्। एवंस्वभावा हि बाला भवन्ति। दिष्ट्या च मां ताडयति, न प्राणैर्वियोजयतीति। एतदपि विद्यते बालेष्विति। प्राणैर्वियोजयत्यपि बाले क्षमितव्यम्। दिष्ट्या च मां प्राणैर्वियोजयति, न धर्माद् भ्रंशयतीति क्षमितव्यम्। एतदपि विद्यते बालेष्विति लाभ एव मन्तव्यः। किञ्चान्यत्—

वृ० बालस्वभावेत्यादि। बालशब्दोऽवैधेयवचनः, न वयोऽवस्थावाची। तथैव चाह भाष्यकृत्। बालः मूढो निर्विवेक इत्यर्थः। तस्य चैष एव स्वभावो मूढत्वाद् यत्किञ्चनभाषित्वं तत्स्वभावालोचनमन्वेषणम्, अतस्तच्चिन्तनाञ्च क्षमितव्यमेव। चशब्दः समुच्चयार्थः। उत्तरोत्तररक्षार्थमिति परोक्षाक्रोशात् प्रत्यक्षाक्रोशनमुत्तरम्, प्रत्यक्षाक्रोशनात् ताडनम्, ताडनान्मारणम्, मारणाद् धर्मभ्रंशनम्, परोक्षाक्रोशेन क्षमायां प्रत्यक्षाक्रोशनं रक्षितं भवति। एवमुत्तरत्रापि, अस्ति हि कियत्यपि मन्दा क्षमाऽकोष्टुर्मयि ततः परोक्षाक्रोशति, न प्रत्यक्षम्। दिष्ट्येति तृतीयैकवचनप्रतिरूपको निपातः प्रसादवचनः प्रशंसावचनो वा। अयमेव च प्रसादो मम इदमेव वा साधु यन्मां परोक्षमाक्रोशति, न प्रत्यक्षमित्येष एव लाभः। लौकिकः खलु अयमाभाणकः - अयमेव (मे) लाभ इति, एवं सर्वत्र व्याख्या। किञ्चान्यदालम्बनमाश्रित्य क्षमा कार्या तदभिधीयते—

भा० स्वकृतकर्मफलभ्यागमाञ्च। स्वकृतकर्मफलभ्यागमोऽयं मम, निमित्तमात्रं पर इति क्षमितव्यम्। किञ्चान्यत्—

वृ० स्वकृतफलाभ्यागमाञ्चेति। जन्मान्तरोपात्तस्य कर्मणः स्वकृतस्यायं विपाको मम यदाक्रोशति ताडयति वा परः, स तु निमित्तमात्रं कर्मोदयस्य। यस्माद् द्रव्यक्षेत्रकालभ्रवभावापेक्षः कर्मणामुदयो भगवद्विराख्यातः। स्वकृतं च कर्मानुभवितव्यमवश्यन्तया निकाचितं तपसा वा क्षपणीयमिति। किञ्चान्यदालम्बनं क्षन्तुमनसा विधातव्यमित्याह—

भा० क्षमागुणांष्टानायासादीननुस्मृत्य क्षमितव्यमेवेति क्षमाधर्मः ॥११॥

वृ० क्षमागुणांष्टेत्यादि। क्षमाया गुणाः ज्ञानादिवृद्धिहेतवोऽनायासादयः। तांष्टानुचिन्त्य क्षामामेव विदधीत। आयासो-दुःखहेतुद्योष्टाविशेषः प्रहरणसहायान्वेषणं संरम्भावेशारूणाविलेचनस्वेदद्रवप्रवाहप्रहारवेदनादिकः। तद्विपरीतो-ऽनायासः— स्वस्थता। आदिग्रहणात् तत्प्रत्ययकर्मप्रायष्टित्ताभावः शुभध्यानाध्यवसायिता परसमाधानोत्पादनं स्तिमितप्रसन्नान्तरात्मत्वमित्यादयः। इत्थमनुस्मरतो गुणाः सम्पद्यन्ते क्षममाणस्य, क्षमितव्यमिति क्षमाधर्मः।

तथा मार्दवधर्मः मृदुः—अस्तब्धस्तद्भावस्तत्कर्म वा मार्दवम्। तल्लक्षणप्रदर्शनायाह—

भा० नीचैर्वृत्यनुत्सेकौ मार्दवलक्षणम्। मृदुभावो मृदुकर्म वा मार्दवम्, मदनिग्रहो मानविधातद्येत्यर्थः। तत्र मानस्येमान्यष्टौ स्थानानि भवन्ति।

वृ० नीचैर्वृत्यनुत्सेकाविति। नीचैर्वृत्तिः— अभ्युत्थानासनदानाञ्जलिप्रग्रहयथार्हविनयकरणरूपा नीचैर्वर्तनम्। उत्सेकाष्टित्तपरिणामो गर्वरूपस्तद्विपर्ययोऽनुत्सेकः। संसारस्वभावं भावयतोऽसमञ्जसविशिष्टजातिकूलदिसम्पदः कदाचिदेवासाद्यन्ते कदाचिद्धीनास्ततो न गर्वपरिणाममास्कन्दतीत्येतदेवाह—मदनिग्रह इत्यादि। माद्यत्यनेनेति मदः जात्यादिमदस्तस्य [निग्रहः उदयनिरोधः कदाचिदुदितस्य वा वैफल्यापादनं मानो-मूलप्रकृतिः यद्विजृम्भणादेते प्रादुष्णन्ति जात्यादिमदास्तस्य] च निर्घातो मूलोत्कर्तनमित्यर्थः। तद्यते चावश्यम्भावी जात्यादिमदविनाशः। तन्निरूपणार्थमाह - तत्र मानस्येत्यादि। तत्रेति वाक्योपन्यासार्थः। स्थानानि



भेदाः । इमानीति प्रत्यक्षीकरोति । परस्यानुभवमुत्पादयति—

भा० तद्यथा—जातिः १ कुलं २ रूपम् ३ ऐश्वर्यं ४ विज्ञानं ५ श्रुतं ६ लाभः ७ वीर्यम् ८ इति ॥

वृ० तद्यथेत्यादिनोदाहरति । जात्यादीनि वीर्यान्तान्यष्टौ स्थानानि । तत्र जातिः पित्रन्वयः प्रख्याततमवंशता जातिर्जन्मात्मलाभः पञ्चेन्द्रियादिलक्षणा वा तथा गर्वमुद्रहति विशिष्टजातिरहमिति । विदितकर्मपरिणामस्तु निरुणद्धि जातिमदं, स्वकृतकर्मफलानुभाजो जीवा नानाजातीरुच्चावचाः प्रपद्यन्ते इति न श्रेयान् जातिमदः ।

मात्रन्वयः कुलमुग्रभोजादि वा । तेनापि मदो न युक्त एव जात्यादिभावनावदिति ।

रूपं शरीरावयवानां सन्निवेशविशेषो लवण्ययुक्तस्तेनापि कथिन्माद्यति, तत्प्रतिषेधस्त्वाद्युत्तरकारणाल्पेचनाद् भवति । तत्राद्यं कारणं मातुरोजः पितुः शुक्रम्, उत्तरकारणं जननीग्रस्तान्नपानरसाभ्यवहारो रसहरण्येत्येवमामृशतो न प्रतिभाति रूपमदः । त्वग्-मांसा-ऽस्थि-पुरीष-पूयाद्यशुभप्रायत्वात् ।

ऐश्वर्यमदो धनधान्यसम्पत्प्रभवः । धनं रजत-चामीकर-मरकतादि गो-महिष्य-ऽजाविकादि च, व्रीहितिल-मुद्ग-माष-कङ्गवादि धान्यं तेनापि कर्मानुभावादप्राप्तेन प्राप्तेन वा संरक्षमाणेन क्लेशकारिणा अकाण्डभङ्गुरेणाऽऽयत्यामायासबहुलेन को मद इत्येवं प्रत्याचक्षीत । वाचकेन त्वेतदेव बलसंज्ञया प्रशमरतावुपात्तम् । तच्च त्रिधाः शरीर-स्वजन-द्रव्यबलम् । इहैश्वर्यग्रहणात् स्वजनद्रव्यबलपरिग्रहः । शरीरबलं तु वीर्यग्रहणात् पृथग् गृहीतं वीर्यबलस्य प्राधान्यप्रकाशनार्थम् ।

विज्ञानं बुद्धिष्टातुर्विधा-औत्पत्तिकी, वैनयिकी, कर्मजा, पारिणामिकी चेति । तत्रौत्पत्तिकी अदृष्टाश्रुतपूर्ववस्तुन्युपनते तत्क्षण एव समासादितोपजना (?) अव्याहतफला भरतरोहकादेरिव भवति । गुर्वादिविनयानुष्ठानाभ्यासविशेषप्रभवा वैनयिकी ऐहिकामुष्मिकफलसम्पादिनी प्रस्तुतकार्यनिस्तरणसमर्था धर्मादित्रिवर्गशास्त्रार्थग्राहिणी च पुत्रागमनकाणहस्तिनीपरिज्ञाननैमित्तिकस्यैव । कर्मजा पुनः धीः साधुकारफलं, अनाचार्यकं कर्म, तत्र पुनःपुनरुपयोगात् प्रतिक्षणमभ्यस्यतस्तादृशी बुद्धिरुत्पद्यते येन प्रथमादिकृतकर्मातिशायि पाष्टात्यं कर्मोपजायते, सौवर्णिककृषीवलतन्तुवायादेरिव । पारिणामिकी तु वयोविपाकलब्धजन्मा परमहितनिःश्रेयसफला पञ्चावयवादिसाधनानुसारिणी भवत्यभयकुमारादेरिव यथासम्भवम् । इत्थं लब्ध्या बुद्ध्या अहमेव बुद्धिमानिति मन्यमानः परिभवति शेषं जनम् । मदसमुद्धतस्य परपरिभवपरिवादादात्मोत्कर्षाच्चाशुभं कर्म नीचैर्गोत्रादि बन्धमेति यदनेकभवपरम्परासु परिनिष्ठास्यतीति सापायमवग(म)त्य बुद्धिगर्वमित्थं विचिन्तयेत्-बुद्धयो हि विनयाधानहेतवः सर्वदा, न जातुचित् अहङ्कारस्य कारणीभवन्ति । मानपरस्य च विनयखण्डनमवश्यम्भावि । विनयहीनस्य च धर्मतपसी निष्फले स्यातामिति विज्ञानमदो यत्नेन महता विवर्जनीयः ।

श्रुतम् आसप्रणीत आगमः तत्परिज्ञानान्माद्यति अहमेवैको जाने, नापर इति । श्रुतमदान्धष्टा बालिशमेव परं मन्यते, श्रुतमदं च निजिघृक्षुरित्यमाल्पेचयेत् प्रकर्षापकर्षवृत्तित्वात् क्षयोपशमस्य सन्ति मत्तोऽन्येऽपि बहुश्रुताः, कदाचिदहमन्ये-भ्योऽल्पतरश्रुतोऽतिगहनार्थत्वादागमानामधिगतश्रुतोऽपि वा दुरधिगततदर्थः स्यामिति श्रुतमदत्यागः श्रेयान् । अपि च— चतुर्दशपूर्वधरेष्वपि षट्स्थानकमवधुष्यते यदि, तत्र का कथा शेषश्रुतधरे श्रुतज्ञानावरणक्षयोपशमवैचित्र्याद्, अधिगतसकलश्रुतेनापि परिहार्यः श्रुतमद इति ।



लभनं लाभः प्राप्तिर्विशिष्टफलस्य सत्कारसन्मानादेः नृपतिसन्मित्रभृत्यस्वजनेभ्यो विज्ञान-तपो-ऽभिजन-शौर्याद्याधिक्यादहं लभेयम्, अपरः प्रयत्नवानपि न लभत इति स्वल्पभेन माद्यति । तथा सकलजनवल्लभतां च प्राप्तोऽहम्, अयमपरो न कस्मैचिद् रोचते, वचनमप्यस्य नादरयन्तीति सर्वोऽप्ययं लाभमदः । स चैवं निगृहीतव्यो लाभान्तरायकर्मोदयादलभो लाभान्तरायकर्मक्षयोपशमाच्च सत्कारादिलभः, संसारे परिभ्रमतो जीवस्य कादाचित्को न तु शाश्वतः, कर्मायत्तत्वात्, संसारानुबन्ध्येवेति लाभमदत्यागः श्रेयस्करः । वाल्लभ्यकप्राप्तिरपि कर्मोदयजनितैव, संसारिणां च सुलभेति वाल्लभ्यकलाभमदः परिवर्जनीय इति ।

वीर्यं पराक्रमः शक्तिरुत्साहः सामर्थ्यातिशयवती चेष्टेति पर्यायाः । वीर्यान्तरायक्षयोपशमात् प्रादुरस्ति वीर्य-बलविशेषस्तेन वीर्येण माद्यतीति वीर्यमदः, तस्य प्रतिक्षेपः संसारानुबन्धित्वचिन्तनात्, संसारानुबन्धी वीर्यमदः कषायरूपत्वात्, वीर्यस्य चाशाश्वतत्वात् । तथाहि - बलिनोऽपि पुरुषाः क्षणेन निर्बलतामुपयान्तो दृश्यन्ते, निर्बलाष्टा बलवन्तः संस्कारवशादाशु जायन्ते, तथा व्याधि-जरा-मृत्युषूद्धतबलेषु चक्रवर्तिहरिसीरिणोऽपि सीदन्ति ससुरासुराः, किमुतान्ये पृथग्जना इति? वीर्यमदाद् व्युपरमः श्रेयान् । इतिशब्दो मदस्थानानामियत्तामावेदयति । मौलान्येतावन्ति, सूक्ष्मभेदास्तेषां भूयांस इति ॥

सम्प्रति सामान्येन सर्वमदस्थानेषु दोषानाविर्भावयन्नुपसंहरति-

भा० एभिर्जात्यादिभिरष्टाभिर्मदस्थानैर्मत्तः परात्मनिन्दाप्रशंसाभिरतः तीव्राहङ्कारोपहतमतिरिहामुत्र च अशुभफलमकुशलं कर्मोपचिनोति । उपदिश्यमानमपि च श्रेयो न प्रतिपद्यते । तस्मादेषां मदस्थानानां निग्रहो मार्दवं धर्म इति ॥२॥

वृ० एभिर्जात्यादिभिरित्यादि । उक्तलक्षणैर्जात्यादिभिर्मत्तः - अहंमानी परनिन्दायामात्मप्रशंसायां च सत्कस्तीव्रेण-अतिशयवताऽहङ्कारेणोपहतबुद्धिर्मल्ल्रीमसधिषण इहपरलोकानुभवनीयं कर्मोपचिनोति - बध्नाति अकुशलं-पापमशुभफलम्, अकुशलमपि बद्धं कदाचित् कुशलफलतया परिणमत इत्यशुभफलग्रहणम् । सम्यग्दर्शनादि मुक्तिसाधनं श्रेयः । तच्चाख्यायमानमपि न प्रतिपद्यते-न श्रद्धते । यत एतदेवं तस्मादेषां मदस्थानानां मार्दवं निग्राहकं तन्निग्रहाच्च धर्म इति ॥

सम्प्रति मायाप्रतिपक्षमार्जवं लक्षयति-

भा० भावविशुद्धिरविसंवादनं चार्जवलक्षणम् । ऋजुभावः ऋजुकर्म वाऽऽर्जवम् । भावदोषवर्जनमित्यर्थः । भावदोषयुक्तो हि उपधिनिकृतिसंप्रयुक्त इहामुत्र चाशुभफलमकुशलं कर्मोपचिनोति । उपदिश्यमानमपि च श्रेयो न प्रतिपद्यते । तस्मादार्जवं धर्म इति ॥३॥

वृ० भावविशुद्धिरिति । भावाः कायवाङ्मानसानि तेषां विशुद्धिः- अवक्रताशाठ्यविरहितत्वम्, मनसोऽपि परिणामः कायवाचोरुपचर्यते तद्दृत्तानुवृत्तेः । मायावी तु सर्वाभिसन्धानपरतया सर्वाभिशाङ्कनीयः कपटपटप्रच्छादितकायादिक्रियः सुहृदेऽपि द्रुह्यति ।

तमेव योगानामविपर्यासं दर्शयति ऋजुभाव इत्यादिना । उपधिनिकृत्योर्विशेषः उपधिः छद्म छादनं स्वाभिसन्धेः निकारो निकृतिः परबुद्धिपराभवद्वारेण स्वाभिसन्धेः साफल्यापादनम् । अविस्वादनमविनाशनं अहिंसनमित्यनर्थान्तरम् । विनाशनं-परिणामान्तरापादनं विसंवादनमुच्यते । न विसंवादनमविस्वादनम्, परिणामान्तरानापादनमिति । तस्मादेवंविधमार्जवं धर्मः ॥



अधुना लोभप्रतिपक्षं शौचलक्षणविर्भावयत्राह-

भा० अलोभः शौचलक्षणम् । शुचिभावः शुचिकर्म वा शौचम् ॥

वृ० अलोभ इति । अलोभः शौचलक्षणम् । लोभस्तु भावतः परमार्थतोऽभिष्वङ्गद्योतनाचेतनमिश्रवस्तुविषयः । लोभदोषाच्च क्रोधमानमायाहिंसाऽनृतस्तेयाऽब्रह्मपरिग्रहार्जनमलजालेनोपचीयमान आत्मा भवत्यशुचिः । तत्रालोभो-लोभाभावो न क्वचिन्ममत्वम् । अलोभस्य हि लोभदोषविनिर्मुक्तत्वाग्निर्भयत्वम् । ततः स्वपरहिताभिप्रवृत्तिरित्येतदेव शौचलक्षणं मुख्यमात्मनः ।

एतदेव स्पष्टयति-

भा० भावविशुद्धिर्निष्कल्मषता । धर्मसाधनमात्रास्वपि अनभिष्वङ्ग इत्यर्थः । अशुचिर्हि भावकल्मषसंयुक्त इहामुत्र चाशुभफलमकुशलं कर्मापचिनोति, उपदिश्यमानमपि च श्रेयो न प्रतिपद्यते । तस्माच्छौचं धर्म इति ॥४॥

वृ० भावविशुद्धिर्ममत्वाभावो निःसङ्गता च, अपरद्रोहेणात्मार्थानुष्ठानं निष्कल्मषता-निर्मलताभाव (धर्म)? साधनमात्राः- रजोहरण - मुखवस्त्रिका-चोलपट्टक-पात्रादिलक्षणाः तास्वप्यनभिष्वङ्गो विगतमूर्च्छ इत्यर्थः । यस्मादशुचि-र्भावकल्मषसंयुक्तः, भावकल्मषं च लोभकषायस्तस्मात् तत्यागः । शौचं धर्म इति, शरीरमहाव्रणप्रक्षालनादि द्रव्यशौचम्, तच्च प्रासुकैषणीयेन जलादिना निर्लेपनिर्गन्धितापादनमागमोत्तेज विधिना कार्यमिति ॥ अवसरप्राप्तं पञ्चमं धर्माङ्गं निर्दिदिशुराह-

भा० सत्यर्थं भवं वचः सत्यं, सद्भ्यो वा हितं सत्यम्, तदननृतम्, अपरुषमपिशुनमनसभ्यमचपलमनाविलम-विरलमसम्भ्रान्तं मधुरमभिजातमसन्दिग्धं स्फुटमौदार्ययुक्तमग्राम्य-पदार्थाभिव्याहारमसीभरमराग-द्वेषयुक्तम् ॥

वृ० सन्-विद्यमानोऽर्थोऽनेकधर्मा तस्मिन् सत्यर्थं भवम्, दिगादित्वात् यत्, यथाऽवस्थितार्थप्रतिपत्तिकारी सत्यम् । नन्वेवं सति लुब्धकाय मृगाख्यानमपि सत्यं स्यात्, किं (एवं ?) तर्हि सच्छब्दः प्रशंसार्थः । प्रशंस्तोऽर्थः सन् न पापहेतुः तस्मिन् सति भवं सत्यं पक्षान्तरसमाश्रयणं वा, सद्भ्यो वा हितं सत्यमिति, सन्तो जीवा एव गृह्यन्ते, हितशब्दोपादानात् । न हाजीवसम्बन्धि किञ्चिद्धितमस्ति, अतोऽप्रशस्तार्थ-व्यावृत्तिः । सामान्येन वा जीवाजीवेभ्यो हितम् । अनेकपर्यायकलापभाजोऽर्थाः । तेषां यथाऽवस्थित-विवक्षितपर्यायप्रतिपादनं सत्यम्, एतदेव तेभ्यो हितं यद् यथार्थप्रतिपादनमिति, तस्येदानीं सत्यवचनस्य विशेषगुणानाचष्टे - तदनृतमिति । अनुतं-भूतनिह्वः अभूतोद्भावनं विपरीतकटुकसावद्यादिवचनं, नानृतम् । ननु च सत्यपर्याय एवायम् । सत्यमेतत्, तथापि वक्ष्यमाणोत्तरगुणप्राप्त्यर्थं पुनर्वचनम् ।

परुषं-रूक्षं स्नेहरहितं (निष्ठुरं) परपीडाकारि । न परुषमपरुषम् । तत्राविनयेषु माध्यस्थ्यभावना, विनयेषु तु सौम्या वागपरुषम्, पिशुनं-प्रीतिविच्छेदकारि द्वयोर्बहूनां वा सत्यासत्यदोषाख्यानात्, न पिशुनमपिशुनम् । सभार्हं-सभ्यम्, न सभार्हमसभ्यं-सभासु विगर्हितं विदग्धसभासु गुह्यप्रकटनामोद्धाटन-वचनवत्, तस्य प्रतिषेधो नासभ्यमनसभ्यम् । चपलः अनालोचितभाषी, तद्वचनमपि चपलं तच्च दोषाक्षेपि भवति । आविलं-कलुषम्, कषायवशवर्तिनो वचनम्, न आविलमनाविलं प्रसन्नवचनमिति यावत् । विरलं-



विश्रम्यभाषण्, सविच्छेदत्वाच्च श्रोतुरनादरवाक्यव्याहरणाच्छ्रवणवैरस्यं करोति । न विरलमविरलमनु-  
सन्ततमिति । सभ्रान्तं तु त्रासकरम्, न सम्भ्रान्तमसम्भ्रान्तम् अतित्वरितं वा सम्भ्रान्तमनुच्छ्वसन् भाषते  
च यद् अव्यक्तवर्णपदलपेत्त्वादप्रत्यायकं वा श्रुतिविरसाक्षरमप्ररोचकमेव स्यात् । मधुरमिति प्रसन्नपदघटितं  
श्रुतिसुखम्, सुखावबोधार्थं च अनभिमानं-विनयसहितम् अभिजातं-सप्रश्रयं सविनयम् सन्दिग्धम्-  
आकाङ्क्षाविनिवर्तने अक्षमं तद्विपरीतमसन्दिग्ध-माकाङ्क्षाविच्छेदकारि, निराकाङ्क्षमिति । अस्फुटम्  
अनिष्टितार्थत्वादालूनविशीर्णप्रायम्, (वि)निष्टितार्थं तु स्फुटम् । अनौदार्यम्-अत्यौद्धत्यप्रदीपकम्,  
तद्विपरीतमौदार्यम्, अप्रधानार्थम् अनौदार्यम् उदारार्थप्रतिबद्धत्वादुदारं तद्भावं औदार्यं तद्युक्तमौदार्ययुक्तम् ।  
विद्वज्जनमनोऽनुरञ्जनेऽसमर्थं ग्राम्यम्, न ग्राम्यमग्राम्यम् । पदार्था विवक्षितानभिव्याहरतीति पदार्थाभिव्याहारम्,  
अग्राम्यत्वात् पदार्थानभिव्याहरतीति । विद्वज्जनाभिमतानित्यग्राम्यपदार्थाभिव्याहारम्, सीभरं विकल्पनं  
विमर्दकरम्, न सीभरमसीभरं आश्वेव प्रस्तुतार्थपरिसमाप्तिकारि । अरागद्वेषयुक्तमिति मायालोभाभ्यां  
कोपमानाभ्यां चायुक्तम् ॥

— तत्त्वार्थ. सिद्ध. वृत्तौ ॥

B अव० क्षान्तेः प्राधान्यदर्शनार्थमाह—

धर्मस्य दया मूलं, न चाक्षमावान् दयां समाधत्ते ।

तस्माद् यः क्षान्तिपरः, स साधयत्युत्तमं धर्मम् ॥ १६८ ॥

वृ० धर्मस्य दशप्रकारस्य दया मूलं । न चाक्षमावान् दयां समाधत्ते करोति । तस्मात् यः  
क्षान्तिपरः स साधयत्युत्तमं धर्ममिति ॥ १६८ ॥

अव० मार्दवमाह—

विनयायत्ताश्च गुणाः, सर्वे विनयश्च मार्दवायत्तः ।

यस्मिन् मार्दवमखिलं, स सर्वगुणभाक्त्वमाप्नोति ॥ १६९ ॥

वृ० विनयायत्ता गुर्वभ्युत्थाद्याधीना गुणा ज्ञानादयः सर्वे, विनयश्च मार्दवायत्तो मृदुत्वाधीनो यस्मिन्  
मार्दवमखिलं समस्तं स प्राणी सर्वगुणभाक्त्वं समस्तज्ञानाद्याश्रयतामाप्नोति लभते, तस्मान्मार्दवं  
कार्यमिति ॥ १६९ ॥

अव० आर्जवमाह—

नाऽनार्जवो विशुध्यति, न धर्ममाराधयत्यशुद्धात्मा ।

धर्मादृते न मोक्षो, मोक्षात् परमं सुखं नान्यत् ॥ १७० ॥

वृ० यत् नाऽनार्जवो मायावान् विशुध्यति, न च धर्ममाराधयति निष्पादयत्यशुद्धात्मा संक्लिष्टजीवो  
धर्मादृते न मोक्षो धर्मं विना न मुक्तिः, ऋते अत्रापि योगात्, मोक्षादृते परमं सुखं नास्ति न  
विद्यतेऽन्यदिति ॥ १७० ॥

अव० शौचमाह—

चाफलीकरणमिति, एवं मानादिष्वपि भावनीयम्, एता एव क्षान्ति-मार्दवा-ऽऽर्जव-मुक्तयो विशेष्यन्ते – जिनमतप्रधाना इति जिनमते तीर्थकरदर्शने कर्मक्षयहेतुतामधिकृत्य प्रधाना जिनमतप्रधानाः, प्राधान्यं चासामकषायं चारित्रं चारित्राच्च<sup>c</sup> निश्चयतो मुक्तिरिति कृत्वा, ततश्चैता आलम्बनानि प्राग्निरूपितशब्दार्थानि, यैरालम्बनैः करणभूतैः शुक्लध्यानं समारोहति, तथा च क्षान्त्या<sup>d</sup>द्विालम्बन एव शुक्लध्यानं समासादयति, नान्य इति गाथार्थः ॥६९॥

व्याख्यातं शुक्लध्यानमधिकृत्याऽऽलम्बनद्वारम् । साम्प्रतं क्रमद्वारावसरः, क्रमश्चा<sup>a</sup>ऽऽदौ धर्मध्यानक्रम एवोक्तः, <sup>b</sup>इह पुनरयं विशेषः –

तिहयणविसयं कमसो संखिविउ<sup>c</sup> मणो अणुंमि छउमत्थो ।

झायइ सुनिप्यकंपो झाणं अमणो जिणो होई ॥७०॥

तिहयण० गाहा ॥ त्रिभुवनम् अधस्तिर्यगूर्ध्वलोकभेदं तद्विषयो गोचर आलम्बनं यस्य मनस इति योगः, तत्रिभुवनविषयम्, क्रमशः क्रमेण – परिपाट्या प्रतिवस्तुपरित्याग-लक्षणया, संक्षिप्य सङ्कोच्य, किम् ? मनः अन्तःकरणम्, क्व ? अणौ परमाणौ, निधायेति शेषः, कः ? छद्मस्थः प्राग्निरूपितशब्दार्थः, ध्यायति चिन्तयति सुनिष्प्रकम्पः अतीव निश्चल इत्यर्थः, ध्यानम् शुक्लम्, ततोऽपि प्रयत्नविशेषान्मनोऽपनीय अमनाः अविद्यमानान्तःकरणो जिणो भवति अर्हन् भवति, चरमयोर्द्वयोर्ध्यातेति<sup>d</sup> शेषः, तत्राप्याद्यस्यान्तर्मुहूर्तेन शैलेशीमप्राप्तः, तस्यां च द्वितीयस्येति गाथार्थः ॥७०॥

आह – कथं पुनश्छद्मस्थस्त्रिभुवनविषयं मनः संक्षिप्याणौ धारयति, केवली वा ततोऽप्यपनयतीति ? अत्रोच्यते –

यद् द्रव्योपकरणभक्तपानदेहाधिकारकं शौचम् ।

तद् भवति भावशौचानुपरोधाद् यत्नतः कार्यम् ॥ १७१ ॥

वृ० यच्छौचं द्रव्योपकरणभक्तपानदेहाधिकारकं तद्भवति कार्यं भावशौचानुपरोधादिति सम्बन्धः । तत्र द्रव्यरूप-पुद्गलात्मकं तच्च तदुपकरणं च- रजोहरणादि तच्च भक्तपाने च देहश्च तथा, तानाश्रित्याधिकारो-गोचरो यस्य तत्तथा । अयमत्र भावार्थः – एतान्युपकरणादीनि समस्तान्यशुच्यादिना रुधिरादिना (वा) खरण्टितानि प्रक्षालनीयानि, पूर्वयतिवरैरेवं कृतत्वाद्, भावशौचानुपरोधात् संयमाक्षतेरिति

॥१७१॥

– प्रशमरतौ ॥





जह सव्वसरीरगयं मंतेण विसं निरुंभए डंके ॥

तत्तो पुणोऽवणिज्जइ पहाणयरमंतजोएणं ॥७१॥

जह० गाहा ॥ यथा इत्युदाहरणोपन्यासार्थः सर्वशरीरगतम् सर्वदेहव्यापकं मन्त्रेण विशिष्टवर्ण-आनुपूर्वीलक्षणेन विषं मारणात्मकं द्रव्यं निरुध्यते निश्चयेन ध्रियते, क्व ? डङ्के<sup>b</sup> भक्षितदेशे, ततः डङ्कात्पुनरपनीयते, केनेत्यत आह - प्रधानतरमन्त्रयोगेन श्रेष्ठतरमन्त्रयोगेनेत्यर्थः, मन्त्र-योगाभ्यामिति च<sup>c</sup> पाठान्तरम् अत्र पुनर्योगशब्देनागदः परिगृह्यन्त इति गाथार्थः ॥७१॥

एष दृष्टान्तः, अयमर्थोपनयः -

तंह तिहुयणतणुविसयं मणोविसं<sup>a</sup> मंतजोगबलजुत्तो ।

परमाणुंमि निरुंभइ अवणेइ तओवि जिणवेज्जो ॥७२॥

तह० गाहा । तथा त्रिभुवनतनुविषयं त्रिभुवनशरीरालम्बनमित्यर्थः, मन एव भवमरणनिबन्धनत्वाद्धिषं मनोविषम्, मन्त्र-योगबलयुक्तो जिनवचनध्यानसामर्थ्यसम्पन्नः परमाणौ निरुणद्धि, तथाऽचिन्त्यप्रयत्नाच्चापनयति ततोऽपि तस्मादपि परमाणोः, कः ? जिनवैद्यो जिनभिषग्वर इति गाथार्थः ॥७२॥

अस्मिन्नेवार्थे दृष्टान्तान्तरमभिधातुकाम आह -

<sup>b</sup>ओस्रियेधणभरो जह परिहाइ कमसो हुयासो वा<sup>c</sup> ।

थोविंधणावसेसो निव्वाइ तओऽवणीओ य ॥७३॥

१ A त्रिजगद्विषयं ध्यानादणुसंस्थं धारयेत् क्रमेण मनः ।

विषमिव सर्वाङ्गतं मन्त्रबलान्मान्त्रिको दंशे ॥ १९ ॥

—अध्यात्मसारे, अ. १६ ॥

(गाथा-७३)

१ A अपसारितेन्धनभरः शेषः स्तोकेन्धनोऽनलो ज्वलितः ।

तस्मादपनीतो वा निर्वाति यथा मनस्तद्वत् ॥ २० ॥

—अध्यात्मसारे, अ. १६ ॥

तह विसङ्घणहीणो मणोहुयासो कमेण तणुयंमि ।

विसङ्घणे निरुंभइ निव्वाइ तओऽवणीओ य ॥७४॥

ओसारिय० गाहा ॥ <sup>d</sup>अपसारितेन्धनभरः अपनीतदाह्यसङ्घातो यथा परिहीयते हानिं प्रतिपद्यते क्रमशः क्रमेण हुताशो वह्निः, वा विकल्पार्थः, स्तोकेन्धनावशेषो हुताशमात्रं भवति, तथा निर्वाति <sup>e</sup>विध्यायति ततः स्तोकेन्धनादपनीतश्चेति गाथार्थः ॥७३॥

तह० गाहा ॥ अस्यैव <sup>f</sup>दृष्टान्तस्योपनयमाह – तथा विषयेन्धनहीनो गोचरेन्धन-रहित इत्यर्थः, मन एव दुःखदाहकारणत्वाद् हुताशो मनोहुताशः, क्रमेण परिपाट्या तनुके कृशे, क्व ? विषयेन्धने अणावित्यर्थः, किम् ? निरुध्यते निश्चयेन ध्रियते, तथा निर्वाति ततस्तस्मादणोरपनीतश्चेति गाथार्थः ॥७४॥

पुनरप्यस्मिन्नेवार्थे दृष्टान्तोपनयावाह –

तोयमिव नालियाए तत्तायसभायणोदरत्थं वा ।

परिहाइ कमेण जहा तह जोगिमणोजलं जाण ॥७५॥

तोय० गाहा ॥ तोयमिव उदकमिव नालिकाया घटिकायास्तथा <sup>a</sup>तप्तं च तदायसभाजनं च लोहभाजनं तप्तायसभाजनं तदुदरस्थम्, वा विकल्पार्थः, परिहीयते क्रमेण यथा, एष दृष्टान्तः, <sup>b</sup>अयमुपनयः – तथा तेनैव प्रकारेण योगिमन एवाविकलत्वाज्जलं योगिमनोजलं जानीहि अबबुद्ध्यस्व, तथाऽप्रमादानलतप्तजीवभाजनस्थं मनोजलं परिहीयत इति भावना, अलमतिविस्तरेणेति गाथार्थः ॥७५॥

‘अपनयति ततोऽपि जिनवैद्यः’ इति वचनादेवं तावत् केवली मनोयोगं निरुणद्धीत्युक्तम्, अधुना शेषयोगनिरोधविधिमभिधातुकाम आह –

एवं चिय वयजोगं निरुंभई कमेण <sup>a</sup>कायजोगंपि ।

तो सेलेसोव्व थिरो सेलेसी केवली होइ ॥७६॥

एवं चिय० गाहा ॥ एवमेव एभिरेव विषादिदृष्टान्तैः, किम् ? वाग्योगं निरुणद्धि, तथा क्रमेण काययोगमपि निरुणद्धीति वर्तते, ततः शैलेश इव मेरुरिव स्थिरः सन् शैलेशी केवली भवतीति <sup>b</sup>गाथाक्षरार्थः ॥७६॥



इह च भावार्थो नमस्कारनिर्युक्तौ प्रतिपादित एव, तथाऽपि स्थानाशून्यार्थं स एव लेशतः प्रतिपाद्यते । तत्र योगानामिदं स्वरूपम् – औदारिकादिशरीरयुक्तस्याऽऽत्मनो वीर्यपरिणति- विशेषः काययोगः, तथौदारिकवैक्रियाहारकशरीरव्यापाराहतवाग्द्रव्यसमूहसाचिव्याज्जीव- व्यापारो वाग्योगः, तथौदारिकवैक्रियाहारकशरीरव्यापाराहतमनोद्रव्यसमूहसाचिव्याज्जी- वव्यापारो मनोयोग इति । स<sup>१</sup> चामीषां निरोधं कुर्वन् कालतोऽन्तर्मुहूर्तभाविनि परमपदे भवोपग्राहिकर्मसु<sup>d</sup> च वेदनीयादिषु समुद्धाततो निसर्गेण वा समस्थितिषु<sup>e</sup> सत्स्वेव तस्मिन् काले करोति, परिमाणतोऽपि-

पज्जत्तमित्तसन्निस्स जत्तियाइं जहण्णजोगिस्स ।

होति मणोदव्वाइं तव्वावारो य जम्मत्तो ॥१॥

तदसंखगुणविहीणे समए समए निरुंभमाणो सो ।

मणसो सव्वनिरोहं कुणइ<sup>f</sup> असंखेज्जसमएहिं ॥२॥

पज्जत्तमित्तबिंदियजहण्णवइजोगपज्जया जे उ ।

तदसंखगुणविहीणे समए समए निरुंभंतो ॥३॥

१] A मू० चत्तारि ज्ञाणा पं० तं०.....सुक्के ज्ञाणे चउव्विहे चउप्पडोआरे.... ॥

—स्था. सू. २४७, भग. सू. ८०२, औप. सू. २० ॥

वृ० इह चान्त्ये शुक्लभेदद्वये अयं क्रमः- केवली किलान्तर्मुहूर्तभाविनी परमपदे भवोपग्राहिकर्मसु च वेदनीयादिषु समुद्धाततो निसर्गेण वा समस्थितिषु सत्सु योगनिरोधं करोति, तत्र च-

‘पज्जत्तमेत्तसन्निस्स जत्तियाइं जहण्णजोगिस्स । होति मणोदव्वाइं तव्वावारो य जम्मत्तो ॥ १ ॥

तदसंखगुणविहीणे समए समए निरुंभमाणो सो । मणसो सव्वनिरोहं कुणइ असंखेज्जसमएहिं ॥ २ ॥

पज्जत्तमेत्तबिंदिय जहण्णवइजोगपज्जया जे उ । तदसंखगुणविहीणे समए समए निरुंभंतो ॥ ३ ॥

सव्ववइजोगरोहं संखातीएहिं कुणइ समएहिं । ततो अ सुहुमपणगस्स पढमसमओववन्नस्स ॥ ४ ॥

जो किर जहण्णजोगो तदसंखेज्जगुणहीणमेक्केक्के । समए निरुंभमाणो देहतिभागं च मुंचंतो ॥ ५ ॥

रुंभइ स काययोगं संखाईतेहिं चैव समएहिं । तो कयजोगनिरोहो सेलेसीभावयामेइ ॥ ६ ॥

शैलेशस्येव-मेरोरिव या स्थिरता सा शैलेशीति,

‘हस्सक्खराइं मज्जेण जेण कालेण पंच भन्नंति । अच्छइ सेलेसिगओ तत्तियमेत्तं तओ कालं ॥ १ ॥

तणुरोहारंभाओ ज्ञायइ सुहुमकिरियाणियट्ठिं सो ।

वोच्छिन्नकिरियमप्पडिवाइं सेलेसिकालंमि ॥ २ ॥” इति x x x ।— स्थानाङ्गसूत्रवृत्तौ ।

B सिज्झितुकामो जाहे कायजोगे निरुभती ताहे, तस्स सुहुमा उस्सासनिस्सासा, तत्थ य दुसमयट्ठितियं परमसातं इरियावधियं कम्मं बज्जति, तत्थ ततियं सुहुमकिरियं अणियट्ठीज्ञाणं भवति जोगनिरोधे



सव्ववइजोगरोहं संखाईएहिं कुणइ समएहिं ।  
 तत्तो य सुहुमपणगस्स पढमसमओववन्नस्स ॥४॥  
 जो किर जहण्णजोओ तदसंखेज्जगुणहीणमेक्केक्के ।  
 समए निरुंभमाणो देहतिभागं च मुंचंतो ॥५॥  
 रुंभइ स कायजोगं संखाईएहिं चेव समएहिं ।  
 तो कयजोगनिरोहो सेलेसीभावयामेइ ॥६॥  
 सेलेसो किर मेरू सेलेसी होइ जा तहाऽचलया ।  
 होउं च असेलेसो सेलेसी होइ थिरयाए ॥७॥  
<sup>३</sup>अहवा सेलु व्व इसी सेलेसी होइ सो उ थिरयाए ।  
 सेव अलेसी होई सेलेसीहो अलोवाओ ॥८॥  
 सीलं व समाहाणं निच्छयओ सव्वसंवरो सो य ।  
 तस्सेसो सीलेसो सीलेसी होइ <sup>९</sup>तयवत्था ॥९॥  
 हस्सक्खराइं मज्झेण जेण कालेण पंच भण्णांति ।  
 अच्छइ सेलेसिगओ तत्तियमेतं तओ कालं ॥१०॥  
 तणुरोहारंभाओ ज्ञायइ सुहुमकिरियाणियट्ठिं सो ।  
 वोच्छिन्नकिरियमप्पडिवाई सेलेसिकालंमि ॥११॥ [विशेषा. ३०५९-३०६९]

कते पुव्वपयोगेणं, चउत्थं समुच्छिन्नकिरियमप्पडिवादि ज्ञाणं णाणाठाणोदयं जथा तथा ज्ञायति,  
 अहवा कुलालचक्केण दिट्ठंतो, जथा दंडपुरिसपयत्तविरामवियोगेण कुलालचक्कं भमति तथा  
 सयोगिः ३३ ब्रलिणा पुव्वारद्धे सुक्कज्झाणे अजोगिकेवलीभावेण सुक्कज्झायी भवति ।

— आवश्यकचूर्णो ॥

- [२] A सेलीसीति प्राकृतनामाधिकृत्य व्युत्पत्तिमाह—‘अहवा सेलोव्व इसी’ गाहा, व्याख्या-सेल इव इसी-  
 महर्षिः शैलेशीति भवति, ननु शैलेशी तस्य महर्षेः काचिद्विशिष्टाऽवस्थैवोच्यते, कथं शैलेशीप्रतिपत्ता  
 मुनिरप्येवं व्यपदिश्यत ? इत्याह — सोऽप्येवं व्यपदेश्यो भवति स्थिरतया हेतुभूतया, स हि  
 महर्षिस्तस्यामवस्थायां शैलवत् स्थिरो भवतीति शैलेशीत्युच्यते, एनमेव प्राकृतशब्दमधिकृत्य  
 व्युत्पत्त्यन्तरमाह-सो वेति वाशब्दः पक्षान्तरद्योतकः, स शैलेशीप्रतिपत्ता मुनिः अलेसी होई ति  
 तस्यामवस्थायामलेश्यः-समस्तलेश्याविकलो भवतीति कृत्वा, अलेशीतिपदसम्बन्धिनोऽकारस्य लोपं कृत्वा  
 सेलेसीति प्राकृतशब्देन सेलेसी प्रतिपत्ताभिधीयत इति गाथार्थः ॥ — आवश्यकटिप्पनके ॥



तयसंखेज्जगुणाए गुणसेढीए रइयं पुरा कंमं ।  
 समए समए खवियं कमसो सेलेसिकालेणं ॥१२॥  
 सव्वं खवेइ तं पुण निल्लेवं किंचि दुचरिमे समए ।  
 किंचिच्च होंति चरमे सेलेसीए तयं वोच्छं ॥१३॥  
 मणुयगइ-जाइ-तस-बादरं च पज्जत्त-सुभगमाएज्जं ।  
 अन्नयरवेयणिज्जं नराउमुच्चं जसोनामं ॥१४॥  
 संभवओ जिणणामं नराणुपुव्वी य चरिमसमयंमि ।  
 सेसा जिणसंताओ दुचरिमसमयंमि निट्ठंति ॥१५॥  
 ओरालियाहिं सव्वाहिं चयइ \*विप्पजहणाहिं †जं भणियं ।  
 निस्सेसतया न जहा देसच्चाएण सो पुव्वं ॥१६॥  
 तस्सोदइया भावा भव्वत्तं च विणियत्तए समयं ।  
 सम्मत्त-णाण-दंसण-सुह-सिद्धत्ताणि मोत्तूणं ॥१७॥  
 उजुसेढिं पडिवन्नो समयपाएसंतरं अफुसमाणो ।  
 एगसमएण सिज्झइ अह सागारोवउत्तो सो ॥१८॥ [विशेषा. ३०८२-३०८८]  
 अलमतिप्रसङ्गेनेति गाथार्थः ॥७६॥

उक्तं क्रमद्वारम्, इदानीं ध्यातव्यद्वारं विवृण्वन्नाह -

उ<sup>१</sup>प्पाय-ट्टिइ-भंगाइपज्जयाणं जमेगदव्वंमि ।  
 नाणानयाणुसरणं पुव्वगयसुयाणुसारेणं ॥७७॥  
 सवियारमत्थ-वंजण-जोगंतरओ तयं पढमसुक्कं ।  
 होइ पुहुत्तवितक्कं सवियारमरागभावस्स ॥७८॥

\* विप्प इति विप्रत्ययनाभिः । — ध्यानशतकवृत्ति-विषमपदपर्याये ॥  
 † जं भणियं इति अयं भावार्थः । — ध्यानशतकवृत्ति-विषमपदपर्याये ॥

१] A मू० चतारिज्जाणा पं० x x x सुक्के ज्ञाणे चउव्विहे चउप्पडोआरे पं० तं० पुहुत्तवितक्के  
 सवियारी १, एगत्त वितक्के अवियारी x x x

— स्था. सू. २४७, भग. सू. ८०२, औ. सू. २० ॥

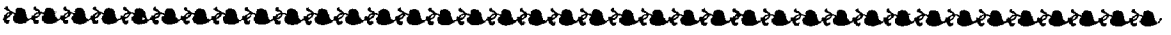

वृ० x x x अथ शुक्लमाह—पुहुत्तवितर्के त्ति पृथक्त्वेन-एकद्रव्याश्रितानामुत्पादादिपर्यायाणां भेदेन पृथुत्वेन वा विस्तीर्णभावेनेत्यन्ये वितर्को-विकल्पः पूर्वगतश्रुतालम्बनो नानानयानुसरणलक्षणो यस्मिंस्तत्तथा, पूज्यैस्तु वितर्कः श्रुतालम्बनतया श्रुतमित्युपचारादधीत इति, तथा विचरणम्-अर्थाद् व्यञ्जने व्यञ्जनादर्थे ततो मनःप्रभृतीनां योगानामन्यतरस्मादन्यतरस्मिन्निति विचारो 'विचारोऽर्थ-व्यञ्जन-योगसङ्क्रान्ति' रिति [तत्त्वा० अ० ९ सू० ४६] वचनात्, सह विचारेण सविचारि, सर्वधनादित्वादिन्समासान्तः, उक्तं च— [ध्यानशतके]

“उप्यायतिभिंगाईं पञ्जयाणं जमेगदव्वंमि । नाणानयाणुसरणं पुव्वगयसुयाणुसारेणं ॥ ७७ ॥  
सवियारमत्थवज्जणजोगंतरओ तयं पढमसुक्कं । होंति पुहुत्तवियक्कं सवियारमरागभावस्स ॥ ७८ ॥”  
इत्येको भेदः x x x ॥ — स्थानाङ्गसूत्रवृत्तौ ॥

B मू० शुक्ले चाद्ये ॥ ९-३९ ॥

भा० शुक्ले चाद्ये ध्याने पृथक्त्ववितर्कैकत्ववितर्के चोपशान्तक्षीणकषाययोर्भवतः ॥ ३९ ॥

वृ० शुक्ले चाद्ये इति । शुक्ले ध्याने उपशान्तक्षीणकषाययोर्भवतः । के पुनस्ते? पृथक्त्वैकत्ववितर्के । स्वरूपतः कीदृशे ? उच्यते— पृथग्-अयुतकं भेदः तद्भावः पृथक्त्वम्-अनेकत्वं तेन सह गतो वितर्कः, पृथक्त्वमेव वा वितर्कः सहगतं वितर्कपुरोगं पृथक्त्ववितर्कम् । तच्च परमाणुजीवादावेकद्रव्ये उत्पादव्ययध्रौव्यादिपर्यायानेकतयाऽपि तत्त्वं तत् पृथक्त्वं पृथक्त्वेन पृथक्त्वे वा तस्य चिन्तनं वितर्कसहचरितं सविचारं च यत् तत् पृथक्त्ववितर्कं सविचारं तच्च पृथक्त्वमर्थव्यञ्जनयोगानां वक्ष्यति—“तत् त्र्येककाययोगायोगानाम्”, “वितर्कः श्रुतम्”, “विचारोऽर्थव्यञ्जनयोगसङ्क्रान्तिः” [अ० ९, सू० ४३ ४५, ४६] । पूर्वगतभङ्गिकश्रुतानुसारेणार्थ-व्यञ्जन-योगान्तरप्राप्तिः- गमनं विचारः । अर्थाद् व्यञ्जनसङ्क्रान्तिः, व्यञ्जनादर्थसङ्क्रान्तिः, मनोयोगात् काययोगसङ्क्रान्तिर्वाग्योगसङ्क्रान्तिर्वा । एवं काययोगान्मनोयोगं वाग्योगं वा सङ्क्रामति । तथा वाग्योगान्मनोयोगं काययोगं वेति । यत्र सङ्क्रामति तत्रैव निरोधो ध्यानमिति x x x ॥

—तत्त्वार्थ. सिद्ध. वृत्तौ ॥

C अव० शुक्लध्यानस्य भेदानाह—

ज्ञेयं नानात्वश्रुतविचारमैक्यश्रुताविचारं च । सूक्ष्मक्रियमुत्सन्नक्रियमिति भेदैश्चतुर्था तत् ॥ ५ ॥

वृ० नानात्वं पृथक्त्वम्, श्रुतं वितर्कः, विचारोऽर्थव्यञ्जनयोगसङ्क्रान्तिः, इति पृथक्त्ववितर्कं सविचारं प्रथमम् । ऐक्यमपृथक्त्वम्, एकत्ववितर्कमविचारं च द्वितीयम् । सूक्ष्मक्रियमप्रतिपातीति तृतीयम् । उत्सन्नक्रियमनिवर्तीति चतुर्थम् । एवं चतुर्विधं शुक्लध्यानम् ॥ ५ ॥

अव० अथाद्यभेदं व्याचष्टे—

एकत्र पर्यायाणां विविधनयानुसरणं श्रुताद् द्रव्ये ।

अर्थव्यञ्जनयोगान्तरेषु संक्रमणयुक्तमाद्यं तत् ॥ ६ ॥

वृ० एकस्मिन् परमाणवात्मादौ द्रव्ये पर्यायाणामुत्पाद-स्थिति-भङ्ग-मूर्तत्वा-ऽमूर्तत्वादीनां विविधनयैर्द्रव्यार्थिक-पर्यायार्थिकादिभिर्दनुसरणमनुचिन्तनम्, श्रुतात् पूर्वविदां पूर्वगतश्रुतानुसारेण, इतरेषां त्वन्यथा, तदाद्यं



उप्यायट्टिइ० गाहा ॥ उत्पाद-स्थिति-भङ्गादिपर्यायाणाम् उत्पादादयः प्रतीताः, आदिशब्दान्मूर्ता-ऽमूर्तग्रहः, अमीषां पर्यायाणां यदेकस्मिन् द्रव्ये<sup>१</sup> अण्वात्मादौ, किम् ? नानानयैर्द्रव्यास्तिकादिभिरनुस्मरणं चिन्तनम्, कथम् ? पूर्वगतश्रुतानुसारेण पूर्वविदः, मरुदेव्यादीनां त्वन्यथा ॥७७॥

शुक्लमिति संबन्धः। कथंभूतम् ? अर्थ-व्यञ्जन-योगान्तरेषु संक्रमणयुक्तम् । अर्थो द्रव्यम्, तस्माद्द्वयञ्जने शब्दे शब्दाच्चार्ये संक्रमणम्, योगाद् योगान्तरसंक्रमणं तु मनोयोगात् काययोगे वाग्योगे वा संक्रान्तिः, एवं काययोगान्मनोयोगे वाग्योगे वा, वाग्योगान्मनोयोगे काययोगे वा संक्रमणम्, तेन युक्तम् । यदाहः-

“उप्याय-ठिई-भंगाइपञ्जवाणं जमेगदव्वम्मि । नाणानयानुसरणं पुव्वगयसुयाणुसारेण ॥ ७७ ॥  
सवियारमत्थवज्जणजोगंतरओ तयं पढमसुक्कं । होइ पुहुत्तवियक्कं सवियारमरागभावस्स ॥ ७८ ॥

[ध्यानशतके]

ननु अर्थ-व्यञ्जन-योगान्तरेषु संक्रमणात् कथं मनःस्थैर्यम् ? तदभावाच्च कथं ध्यानत्वम् ? उच्यते-  
- एकद्रव्यविषयत्वे मनःस्थैर्यसंभवाद् ध्यानत्वमविरुद्धम् ॥ ६ ॥ -योगशास्त्रे, प्र. ११ ॥

D अव० अथाद्यशुक्लध्यानस्य नामाह-

सवितर्कं सविचारं सपृथक्त्वमुदाहृतम् । त्रियोगयोगिनः साधोराद्यं शुक्लं सुनिर्मलम् ॥ ६० ॥

वृ० त्रियोगयोगिनः साधोर्मनोवचःकाययोगवतो मुनेः आद्यं प्रथमं शुक्लध्यानम् उदाहृतं प्रोक्तम्, तत्कथंभूतम् ? सह वितर्केण वर्तते इति सवितर्कम्, सह विचारेण वर्तते इति सविचारम्, सह पृथक्त्वेन वर्तते इति सपृथक्त्वम्, इति विशेषणत्रयोपेतत्वात् पृथक्त्ववितर्कसविचारनामकं प्रथमं शुक्लध्यानमिति ॥ ६० ॥  
-गुणस्थानकक्रमारोहे ॥

E सवितर्कं सविचारं, सपृथक्त्वं तदाऽऽदिमम् । नानानयाऽऽश्रितं तत्र, वितर्कः पूर्वगं श्रुतम् ॥ ७४ ॥

अर्थव्यञ्जनयोगानां, विचारोऽन्योऽन्यसङ्क्रमः । पृथक्त्वं द्रव्यपर्याय-गुणाऽन्तरगतिः पुनः ॥ ७५ ॥

त्रियोगयोगिनः साधो-वितर्काद्यन्वितं ह्यदः । ईषञ्चलत्तरङ्गाऽब्धेः, क्षोभाऽभावदशानिभम् ॥ ७६ ॥  
-अध्यात्मसारे, अ. १६ ॥

F सवितर्कसविचारं पृथक्त्वं च प्रकीर्तितम् । शुक्लमाद्यं द्वितीयं च विपर्यस्तमतः परम् ॥ १९७ ॥

-ध्यानदीपिकायाम् ॥

२ मू० एकाश्रये सवितर्के पूर्वे ॥ ९-४४ ॥

भा० एकद्रव्याश्रये सवितर्के पूर्वे ध्याने प्रथमद्वितीये । तत्र सविचारं प्रथमम्, अविचारं द्वितीयम्, अविचारं सवितर्कं द्वितीयं ध्यानं भवति ॥ ४४ ॥

वृ० एक आश्रय-आलम्बनं ययोस्ते एकाश्रये एकद्रव्याश्रये इति पूर्वविदाराभ्ये मतिगर्भश्रुतप्रधान-व्यापाराच्चैकाश्रयतापरमाणुद्रव्यमेकमालम्ब्यात्मादिद्रव्यं वा श्रुतानुसारेण निरुद्धचेतसः शुक्लध्यानमिति “वितर्कः श्रुतम्” वक्ष्यति [अ० ९, सू० ४५] इति । सह वितर्केण सवितर्कम्, पूर्वगत-



सवियार० गाहा ।। तत्किमित्याह – सविचारम् सह विचारेण वर्तत इति सविचारम्, विचारः अर्थ-व्यञ्जन-योगसंक्रम इति, आह च-अर्थ-व्यञ्जन-योगान्तरतः अर्थो द्रव्यम्, व्यञ्जनं शब्दः, योगः मनःप्रभृति, एतदन्तरतः<sup>b</sup> एतद्भेदेन सविचारम्, अर्थाद् व्यञ्जनं संक्रामतीति विभाषा,<sup>c</sup> तदद् एतत्<sup>d</sup> प्रथमं शुक्लम् आद्यं शुक्लं भवति, किं नामेत्यत आह –<sup>e</sup> पृथक्त्ववितर्कं सविचारम् पृथक्त्वेन भेदेन, विस्तीर्णभावेनान्ये, वितर्कः – श्रुतं यस्मिन् तत्तथा, कस्येदं भवतीत्यत आह- अरागभावस्य रागपरिणामरहितस्येति<sup>e</sup> गाथाद्वयार्थः ।।७८।।

श्रुतानुसारिणीत्यर्थः । पूर्वं च पूर्वं च पूर्वं ध्याने । एतदेव निश्चिनोति— प्रथमद्वितीये इति पृथक्त्व-वितर्कमेकत्ववितर्कं च । तत्र-तयोर्यत् प्रथमम्-आद्यं पृथक्त्ववितर्कं तत् सविचारं सह विचारेण सविचारं सह सङ्क्रान्त्येति यावत् । वक्ष्यति [अ० ९, सू० ४६] “विचारोऽर्थव्यञ्जन-योगसङ्क्रान्तिः” । कथं पुनरनुपात्तं सूत्रे सविचारमिति गम्यते ? अविचारं द्वितीयमिति वचनादर्थलभ्यं प्रथमं सविचारमिति ।

अविचारं द्वितीयम् । अविद्यमानविचारम् अविचारम्, अर्थव्यञ्जनयोगसङ्क्रान्तिरहितमित्यर्थः । द्वितीयमिति सूत्रक्रमप्रामाण्यादेकत्ववितर्कमविचारम् भवति ध्यानमिति ।। ४४ ।।

भा० अत्राह—वितर्कविचारयोः कः प्रतिविशेष इति ? । अत्रोच्यते—

वृ० अत्राहेत्यादि वितर्कविचारयोर्विशेषमजानानः स्वरूपमवगच्छन् परः पृच्छति-कः प्रतिविशेष इति । प्रतिशब्दस्तत्त्वाख्यायां वर्तते । यथा-शोभनश्चैत्रः प्रतिमातरमेवं प्रतिविशेषः स्वरूपमितरेतरव्यावृत्तं तत्त्वं वितर्कविचारयोः कीदृगिति तत्त्वमाख्यायताम् । अत्रोच्यत इत्याह—

—तत्त्वार्थ. सिद्ध. वृत्तौ ।।

३] A मू० वितर्कः श्रुतम् ।। ९-४५ ।।

भा० यथोक्तं श्रुतज्ञानं वितर्को भवति ।। ४५ ।।

वृ० वितर्को-मतिज्ञानं विकल्पः । वितर्क्यते-येनालोच्यते पदार्थः स वितर्कः तदनुगतं श्रुतं वितर्कः तदभेदाद् विगतं तर्कं वा वितर्कम्, संशयविपर्ययोपेतं श्रुतज्ञानमित्यर्थः । इदमेव सत्यमित्यविचलितस्वभावम् । यथोक्तमिति पूर्वगतमेव, नेतरत् । श्रुतज्ञानमाप्तवचनं वितर्कं उच्यते इति ।। ४५ ।।

—तत्त्वार्थ. सिद्ध. वृत्तौ ।।

अव० विचारस्वरूपनिरूपणायाह -

B मू० विचारोऽर्थव्यञ्जनयोगसङ्क्रान्तिः ।। ९-४६ ।।

भा० अर्थव्यञ्जनयोगसङ्क्रान्तिर्विचार इति । एतदभ्यन्तरं तपः संवरत्वादभिनवकर्मोपचयप्रतिषेधकं निर्जरणफलत्वात् कर्मनिर्जरकम् । अभिनवकर्मोपचयप्रतिषेधकत्वात् पूर्वोपचितकर्मनिर्जरकत्वाच्च निर्वाणप्रापकमिति ।। ४६ ।।

वृ० अर्थव्यञ्जनयोर्योगेषु च सङ्क्रमणं सङ्क्रान्तिः । अर्थः-परमाण्वादिः, व्यञ्जनं तस्य वाचकः शब्दः,





जं पुण सुणिप्पकंपं निवायसरणप्पईवमिव चित्तं ।

उप्पाय-ट्टिइ-भंगाइयाणमेगम्मि पज्जाए ॥७९॥

योगा-मनोवाक्कायास्तेषु सङ्क्रमणं सङ्क्रान्तिरेकद्रव्ये अर्थस्वरूपात् व्यञ्जनं व्यञ्जनस्वरूपादर्थं वर्णादिकः पर्यायोऽर्थः व्यञ्जनशब्दः । एतदुक्तं भवति-प्राक्शब्दस्ततस्तत्त्वालम्बनमिदमस्य स्वरूपमयमस्य पर्यायस्ततस्तदर्थचिन्तनं साकल्येन, ततः शब्दार्थस्वरूपविशेषचिन्ताप्रतिबन्धः प्रणिधानमर्थसङ्क्रान्तिः, काययोगोपयुक्तध्यानस्य वाग्योगसञ्चारः, वाग्योगोपयुक्तध्यानस्य वा मनोयोगसञ्चारः इत्येवमन्यत्रापि योज्यम् । इत्थंलक्षणो विचार इत्यस्ति वितर्कविचारयोः प्रतिविशेष इति ॥

—तत्त्वार्थ. सिद्ध. वृत्तौ ॥

C अव० अथ तद्विशेषणत्रयस्य स्वरूपमाह—

श्रुतचिन्ता वितर्कः स्यात्, विचारः संक्रमो मतः ।

पृथक्त्वं स्यादनेकत्वं भवत्येतत्त्रयात्मकम् ॥ ६१ ॥

वृ० एतत्प्रथमं शुक्लध्यानं त्रयात्मकं क्रमोत्क्रमगृहीतविशेषणत्रयरूपम्, तत्र श्रुतचिन्तारूपो वितर्कः, अर्थशब्दयोगान्तरेषु संक्रमो विचारः, द्रव्यगुणपर्यायादिभिरन्यत्वं पृथक्त्वम् ॥ ६१ ॥

अव० अथैतत्त्रयस्य क्रमेण व्यक्तार्थं व्याचिख्यासुः प्रथमं वितर्कमाह—

स्वशुद्धात्मानुभूतात्मभावश्रुतावलम्बनात् ।

अन्तर्जल्पो वितर्कः स्याद्, यस्मिंस्तत्सवितर्कजम् ॥ ६२ ॥

वृ० यस्मिन् ध्यानेऽन्तर्जल्पोऽन्तरङ्गध्वनिरूपो वितर्को विचारणात्मकस्तत्सवितर्कं ध्यानं स्यात्, कस्मात् ? स्वशुद्धात्मानुभूतात्मभावश्रुतावलम्बनात् स्वकीयनिर्मलपरमात्मतत्त्वानुभवमयान्तरङ्गभावगतागमावलम्बनतः, इत्युक्तं सवितर्कं ध्यानम् ॥ ६२ ॥

अव० अथ सविचारमाह—

अर्थादर्थान्तरे शब्दा-च्छब्दान्तरे च संक्रमः ।

योगाद्योगान्तरे यत्र, सविचारं तदुच्यते ॥ ६३ ॥

वृ० यत्र ध्याने स एव पूर्वोक्तो वितर्को विचारणात्मकोऽर्थान्तरे संक्रमते, योगाद्योगान्तरे संक्रमते तद्ध्यानं सविचारं ससंक्रमणमुच्यते इति ॥ ६३ ॥

द्रव्याद् द्रव्यान्तरं याति, गुणाद्याति गुणान्तरम् ।

पर्यायादन्यपर्यायं, सपृथक्त्वं भवत्यतः ॥ ६४ ॥

वृ० यत्र ध्याने स एव पूर्वोक्तो वितर्कः सविचारोऽर्थव्यञ्जनयोगान्तरसंक्रमणरूपोऽपि निजशुद्धात्मवद् द्रव्यान्तरं याति, अथवा गुणाद् गुणान्तरं याति, यद्वा पर्यायान्तरं याति, तत्र—

सहजाता गुणा द्रव्ये, सुवर्णे पीतता यथा । क्रमभूतास्तु पर्याया, मुद्राकुण्डलतादयः ॥ १ ॥

तेषु द्रव्यगुणपर्यायान्तरेषु अन्यत्वं-पृथक्त्वं तदस्ति यत्र ध्याने तत्सपृथक्त्वम् ॥ ६४ ॥



अवियारमत्थ-वंजण-जोगंतरओ तयं<sup>a</sup> बिइयसुक्कं ।  
पुव्वगयसुयालंबणमेगत्तवितक्कमवियारं<sup>१</sup> ॥८०॥

जं पुण० गाहा ॥ यत्पुनः<sup>b</sup> मुनिः सुनिष्प्रकम्पम् विक्षेपरहितं निवातशरणप्रदीप  
इव निर्गतवातगृहैकदेशस्थदीप इव चित्तम् अन्तःकरणम्, क्व ? उत्पाद-स्थिति-  
भङ्गादीनामेकस्मिन् पर्याये ॥७९॥

अव० अथाद्यशुक्लध्यानजनितां शुद्धिमाह—

इति त्रयात्मकं ध्यानं, प्रथमं शुक्लमीरितम् ।

प्राप्तोत्यतः परां शुद्धिं, सिद्धिंश्रीसौख्यवर्णिकाम् ॥ ६५ ॥

वृ० इति त्रयात्मकं पृथक्त्ववितर्कसविचारात्मकं प्रथमं शुक्लध्यानं कथितम्, तस्माद्ब्रह्मिणात् परां प्रकृष्टां शुद्धिं  
प्राप्नोति, कथंभूताम् ? सिद्धिंश्रीसौख्यवर्णिकां मुक्तिलक्ष्मीमुखनिदर्शनिकामासादयतीत्यर्थः ॥ ६५ ॥

—गुणस्थानकक्रमारोहे ॥

१ A मू० चत्तारि ज्ञाणा पं० x x x सुक्के ज्ञाणे चउव्विहे चउप्पडोआरे पं० तं० पुहुत्तवितक्के  
सवियारी १, एगत्तवितक्के अवियारी, x x x ॥

—स्था. सू. २४७, भग. सू. ८०२, औप. सू. २० ॥

वृ० तथा 'एगत्तवियक्के'ति एकत्वेन- अभेदेनोत्पादादिपर्यायाणामन्यतमैकपर्यायालम्बनतयेत्यर्थो वितर्कः  
पूर्वगतश्रुताश्रयो व्यञ्जनरूपोऽर्थरूपो वा यस्य तदेकत्ववितर्कम्, तथा न विद्यते विचारोऽर्थव्यञ्जन-  
योरितरस्मादितरत्र तथा मनःप्रभृतीनामन्यतरस्मादन्यत्र सञ्चरणलक्षणो निर्वाणगृहगतप्रदीपस्येव यस्य  
तदविचारीति पूर्ववदिति, उक्तं च —[ध्यानशतके]

जं पुण सुणिप्पकंपं निवायसरणप्पईवमिव चित्तं । उप्पायठिइभंगाइयाणमेगम्मि पज्जाए ॥ ७९ ॥

अवियारमत्थवंजणजोगंतरओ तयं बिइयसुक्कं । पुव्वगयसुयालंबणमेगत्तवितक्कवियारं ॥ ८० ॥ ”

इति द्वितीयः, x x x ।

— स्थानाङ्गसूत्रवृत्तौ ॥

B मू० शुक्ले चाद्ये ॥ ९-३९ ॥

वृ० x x x एकस्य भाव एकत्वं, एकत्वगतो वितर्क एकत्ववितर्कः । एक एव योगस्त्रयाणा-  
मन्यतमस्तथा अर्थो व्यञ्जनं चैकमेव पर्यायान्तरानर्पितमेकपर्यायचिन्तनमुत्पादव्ययघ्नौव्यादि-  
पर्यायाणामेकस्मिन् पर्याये निवातशरणप्रतिष्ठितप्रदीपवन्निष्प्रकम्पम्, पूर्वगतश्रुतानुसारि चेतो  
निर्विचारमर्थव्यञ्जनयोगान्तरेषु तदेकत्ववितर्कमविचारम् । आह च -  
क्षीणकषायस्थानं, तत् प्राप्य ततो विशुद्धलेश्यः सन् ।

एकत्ववितर्काविचारं ध्यानं ततोऽध्येति ॥ १ ॥

एकार्थाश्रयमिष्टं, योगेन च केनचित् तदेकेन ।

ध्यानं समाप्यते यत्, कालोऽल्पोऽन्तर्मुहूर्तश्च ॥ २ ॥



श्रुतमुच्यते वितर्कः, पूर्वाभिहितार्थनिश्चितमतेश्च ।  
 ध्यानं तदिष्यते येन तेन सवितर्कमिष्टं तत् ॥ ३ ॥  
 अर्थव्यञ्जनयोगानां सङ्क्रान्तिरुदितो हि विचारः ।  
 तदभावात् तद् ध्यानं, प्रोक्तमविचारमर्हद्भिः ॥ ४ ॥  
 व्युत्सर्गविवेकात् सं-मोहाव्ययलिङ्गमिष्यते शुक्लम् ।  
 न च सम्भवन्ति कात्स्न्ये-न तानि लिङ्गानि मोहवतः ॥ ५ ॥  
 व्युत्सर्गः सङ्गत्यागः देहोपधीनां विवेकः ।  
 प्रीत्यप्रीतिविरहितं, ध्यायंस्तदुपेक्षकः प्रसन्नं सः ॥ ६ ॥  
 प्राप्नोति परं ह्लादं, हिमातपाभ्यामिव विमुक्तम् ।  
 तेन ध्यानेन यथा-ख्यातेन च संयमेन घातयति ॥ ७ ॥  
 शेषाणि घातिकर्माणि युगपदपरञ्जनानि ततः ।  
 कात्स्न्यान्मस्तकशूच्यां, यथा हतायां हतो भवति तालः ॥  
 कर्माणि क्षीयन्ते, तथैव मोहे हते कात्स्न्यात् ॥ ८ ॥  
 निद्राप्रचले द्विचरम-समये तस्य क्षयं समुपयातः ।  
 चरमान्ते क्षीयन्ते, शेषाणि तु घातिकर्माणि ॥ ९ ॥  
 आवरणचरमसमये, तस्य दयाभावितात्मनो भवति ।  
 जीवैस्ततं जगत् प-श्यतो हि भावक्षयोपशमः ॥ १० ॥  
 शटितप्रायं हि तदा-ऽऽवरणं परमावधिश्च भवति तदा ।  
 अथ कात्स्न्यात् तत्पतनाद् द्वितीयसमये क्षयायैति ॥ ११ ॥  
 तस्य हि तस्मिन् समये, केवलमुत्पद्यते गततमस्कम् ।  
 ज्ञानं च दर्शनं चा-वरणद्वयसङ्क्षयाच्छुद्धम् ॥ १२ ॥  
 चित्रं चित्रपटनिभं, त्रिकालसहितं ततः सलोकमिमम् ।  
 पश्यति युगपत् सर्वं, सालोकं सर्वभावज्ञम् ॥ १३ ॥  
 वीर्यं निरन्तरायं, भवत्यनन्तं तथैव तस्य तदा ।  
 कल्पातीतस्य महा-त्मनोऽन्तरायक्षयः कात्स्न्यात् ॥ १४ ॥  
 स ततो वेदयमानो, विहरति चत्वारि शेषकर्माणि ।  
 आयुष्यस्य समाप्ति-र्यावत् स्याद् वेद्यमानस्य ॥ १५ ॥  
 भाष्यकारस्तु पूर्वविद इति सूत्रावयवं पृथग् विवृणोति सम्बन्धयति । एवमेते शुक्लध्याने पूर्वविदो  
 भवतः ॥ ३९ ॥  
 -तत्त्वार्थ. सिद्ध. वृत्तौ ॥

### C अव. द्वितीयभेदं व्याचष्टे-

एवं श्रुतानुसारादेकत्ववितर्कमेकपर्याये । अर्थव्यञ्जनयोगान्तरेष्वसंक्रमणमन्यत् ॥ ७ ॥

वृ० एवं श्रुतानुसारादिति पूर्वविदां पुर्वगतश्रुतानुसारादितरेषामन्यथापि एकपर्यायविषयमेकत्ववितर्कं नाम द्वितीयं शुक्लध्यानम्, तच्चार्थ-व्यञ्जनयोगेष्वसंक्रमणस्वरूपम् । यदाहुः- [ध्यानशतके]



अवियार० गाहा ।। तत् किम् ? अत आह - अविचारम् असंक्रमम्, कुतः ? अर्थ-  
व्यञ्जन-योगान्तरत इति पूर्ववत्, तकमेवंविधं<sup>d</sup> द्वितीयशुक्लं<sup>e</sup> भवति, किमभिधानमिति अत  
आह - एकत्ववितर्कमविचारम् एकत्वेन - अभेदेन, वितर्कः- व्यञ्जनरूपोऽर्थरूपो वा यस्य  
तत्तथा इदमपि च पूर्वगतश्रुतानुसारेणैव भवति, अविचारादि पूर्ववदिति गाथाद्वयार्थः ।।८०।।

जं पुण सुणिष्कंपं निवायसरणप्पईवमिव चित्तं । उप्पाय-ठिइ-भंगाइयाणमेगम्मि पज्जाए ।। ७९ ।।

अवियरमत्थवंजणजोगंतरओ तयं बिइयसुक्कं । पुव्वगयसुयालंबणमेगतवितक्कमवियारं ।। ८० ।।

—योगशास्त्रे, सू. ११ ।।

D अव० अथ तदेव शुक्लध्यानं सनामविशेषणमाह -

अपृथक्त्वमविचारं सवितर्कगुणान्वितम् । स ध्यायत्येकयोगेन, शुक्लध्यानं द्वितीयकम् ।। ७५ ।।

वृ० स क्षपकः क्षीणमोहगुणस्थानवर्ती द्वितीयं शुक्लध्यानमेकयोगेन एकतरयोगेन संध्यायति, यदाह—  
एकं त्रियोगभाजामाद्यं स्यादपरमेकयोगवताम् । तनुयोगिनां तृतीयं, निर्योगानां चतुर्थं तु ।।१।।  
कथंभूतम् ? अपृथक्त्वं पृथक्त्ववर्जितम् अविचारं विचाररहितं सवितर्कगुणान्वितं  
वितर्कमात्रगुणोपेतं द्वितीयं शुक्लध्यानं ध्यायतीत्यर्थः ।।७५।। —गुणस्थानक्रमारोहे ।।

E एकत्वेन वितर्केण, विचारेण च संयुतम् । निर्वातस्थप्रदीपाऽऽभं, द्वितीयं त्वेकपर्ययम् ।। ७७ ।।

—अध्यात्मसारे, अ. १६ ।।

F सवितर्कसविचारं पृथक्त्वं च प्रकीर्तितम् । शुक्लमाद्यं द्वितीयं च विपर्यस्तमतः परम् ।। १९७ ।।

—ध्यानदीपिकायाम् ।।

2 A तत्र श्रुताद् गृहीत्वैकमर्थमर्थाद् व्रजेच्छब्दम् । शब्दात् पुनरप्यर्थं योगाद्योगान्तरं च सुधीः ।। १५ ।।

संक्रामत्यविलम्बितमर्थप्रभृतिषु यथा किल ध्यानी । व्यावर्तते स्वयमसौ पुनरपि तेन प्रकारेण ।। १६ ।।

इति नानात्वे निशिताभ्यासः संजायते यदा योगी । आविर्भूतात्मगुणस्तदैकताया भवेद्योग्यः ।। १७ ।।

उत्पाद-स्थिति भङ्गादिपर्ययाणां यदेकयोगः सन् ।

ध्यायति पर्ययमेकं तत् स्यादेकत्वमविचारम् ।। १८ ।।

अव० द्वितीयध्यानस्य फलमाह —

ज्वलति ततश्च ध्यानज्वलने भृशमुज्ज्वले यतीन्द्रस्य ।

निखिलानि विलीयन्ते क्षणमात्राद् घातिकर्माणि ।। २१ ।।

वृ० स्पष्टा ।। २१ ।।

अव० घातिकर्माण्याह-

ज्ञानावरणीयं दृष्ट्यावरणीयं च मोहनीयं च ।

विलयं प्रयान्ति सहसा सहान्तरायेण कर्माणि ।। २२ ।।

वृ० स्पष्टा ।। २२ ।।

अव० घातिकर्मक्षये फलमाह—

संप्राप्य केवलज्ञान-दर्शने दुर्लभे ततो योगी ।

जानाति पश्यति तथा लोकाकोकं यथावस्थम् ॥ २३ ॥

वृ० ध्यानान्तरे वर्तमान इति शेषः ॥ २३ ॥

—योगशास्त्रे, प्र. ११ ॥

B अव० अथापृथक्त्वमेव व्यक्तमाह —

निजात्मद्रव्यमेकं वा, पर्यायमथवा गुणम् । निश्चलं चिन्त्यते यत्र, तदेकत्वं विदुर्बुधाः ॥ ७६ ॥

वृ० बुधा ज्ञाततत्त्वाः तदेकत्वम् अपृथक्त्वं विदुः अवधारयन्ति स्म कथयन्ति स्म, तत्किम् ? ध्यायकेन यत्रिजात्मद्रव्यमेकं केवलं स्वकीयविशुद्धपरमात्मद्रव्यं वा अथवा तस्यैव परमात्मद्रव्यस्य एकं केवलं पर्यायं वा अथवा एकमद्वितीयं गुणं वा, तदत्र गुणपर्यायविशेषः पूर्वोक्त एव, एतदेवविधमेकं द्रव्यमेकं गुणं वा एकं पर्यायं वा, निश्चलं चलनवर्जितं यत्र ध्यायते तदेकत्वमिति ॥ ७६ ॥

अव० अथाविचारत्वमाह—

यद्व्यञ्जनार्थयोगेषु, परावर्त्तविवर्जितम् । चिन्तनं तदविचारं, स्मृतं सद्बुद्धानकोविदैः ॥ ७७ ॥

वृ० सम्प्रति सद्बुद्धानकोविदत्वं शास्त्राम्नायविशेषादेवास्ति, न त्वनुभवात्, यदाहुः श्री हेमचन्द्रसूरिपादाः- अनविच्छिन्त्याऽऽम्नायः, समागतोऽस्येति कीर्त्यतेऽस्माभिः ।

दुष्करमप्याधुनिकैः शुक्लध्यानं यथाशास्त्रम् ॥ १ ॥

तैः सद्बुद्धानकोविदैः शास्त्राम्नायावगतशुक्लध्यानरहस्यैस्तद् अविचारम् अविचारविशेषणोपेतं द्वितीयं शुक्लं स्मृतं प्रज्ञप्तम्, तत्किम् ? यत्पूर्वोक्तस्वरूपेषु व्यञ्जनार्थयोगेषु शब्दाभिधेय (शब्दार्थ) योगरूपेषु परावर्त्तविवर्जितं शब्दाच्छब्दान्तरमित्यादिसंक्रमेण रहितं चिन्तनं श्रुतानुसारादेव क्रियते तदविचारमिति

॥ ७७ ॥

अव० अथ सवितर्कत्वमाह-

निजशुद्धात्मनिष्ठं हि, भावश्रुतावलम्बनात् ।

चिन्तनं क्रियते यत्र सवितर्कं तदुच्यते ॥ ७८ ॥

वृ० यत्र निजशुद्धात्मनिष्ठं स्वकीयातिविशुद्धपरमात्मलीनं हि स्फुटं चिन्तनं सूक्ष्मविचारात्मकं क्रियते, तत्सवितर्कैकगुणोपेतं द्वितीयं शुक्लध्यानम्, कस्मात्? भावश्रुतावलम्बनात् सूक्ष्मान्तर्जल्परूप-भावागमश्रुतावलम्बनमात्रचिन्तनादिति ॥ ७८ ॥

अव० अथ द्वितीयशुक्लजनितसमरसीभावमाह —

इत्येकत्वमविचारं, सवितर्कमुदाहृतम् । तस्मिन् समरसीभावं, धत्ते स्वात्मानुभूतितः ॥ ७९ ॥

वृ० इति पूर्वोक्तप्रकारेण एकत्वाविचारसवितर्करूपविशेषणत्रयोपेतं द्वितीयं शुक्लं ध्यानमुदाहृतं कथितम्, तस्मिन् द्वितीये शुक्लध्याने वर्त्तमानो ध्यानी-

ध्यानात् समरसीभावस्तदेकीकरणं मतम् । आत्मा यदपृथक्त्वेन लीयते परमात्मनि ॥ १ ॥

तं समर सीभावं धत्ते धारयति, कुतः? स्वात्मानुभूतितः स्वस्यात्मनोऽनुभूतिरनुभवनं स्वात्मानुभूति-स्तस्याः ॥ ७९ ॥

—गुणस्थानकक्रमारोहे ॥

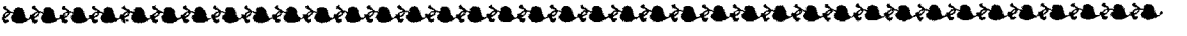

निव्वाणगमणकाले केवलिणो दरनिरुद्धजोगस्स ।

सुहुमकिरियाऽनियट्ठिं तइयं तणुकायकिरियस्स ॥८१॥

१] A मू० चतारि झाणा पं० x x x सुक्के झाणे चउव्विहे चउप्पडोआरे.... सुहुमकिरिते अणियट्ठी  
३, x x x ॥ —स्था.सू. २४७, भग. सू. ८०२, औप. सू. २० ॥

वृ० x x x सुहुमकिरिएति निर्वाणगमनकाले केवलिनो निरुद्धमनोवागयोगस्यार्द्धनिरुद्धकाययोगस्यैतद्,  
अतः सूक्ष्मा क्रिया कायिकी उच्छ्रसादिका यस्मिंस्तत्तथा, न निवर्तते-न व्यावर्तत इत्येवंशीलमनिवर्तितं  
प्रवर्द्धमानतरपरिणामादिति, भणितं च - [ध्यानशतके]

“निव्वाणगमणकाले केवलिणो दरनिरुद्धजोगस्स ।

सुहुमकिरियाऽनियट्ठिं तइयं तणुकायकिरियस्स ॥ ८१ ॥” इति तृतीयः, x x x ॥

—स्थानाङ्ग-सूत्रवृत्तौ ॥

B मू० परे केवलिनः ॥ १-४१ ॥

वृ० - x x x तत्र सूक्ष्मक्रियमप्रतिपातीति । सूक्ष्मा क्रिया यत्र तत् सूक्ष्मक्रियम् । तच्च योगनिरोधकाले  
भवति । वेद्य-नाम-गोत्रकर्मणां भवधारणायुष्कादधिकानां समुद्धातसामर्थ्यादचिन्त्यैश्वर्य-  
शक्तियोगादायुष्कसमीकृतानां मनो-वाक्-काययोगपरिणतस्योदारिकशरीरत्रिभागोनस्थस्य केवलिनः  
संज्ञिपञ्चेन्द्रियपर्याप्तकमनोऽसङ्ख्येयगुणकहीनं सूक्ष्मयोगित्वमप्रतिपात्यच्युतस्वभावम् आव्यु-  
परतक्रियानिवृत्तिध्यानावाप्तेः । उक्तं च—

अप्रतिपाति ध्यायन्, कश्चित् सूक्ष्मक्रिय विहत्यन्ते ।

आयुःसमीक्रियाऽर्थं, त्रयस्य गच्छेत् समुद्धातम् ॥ १ ॥

आर्द्राम्बराशुशोषव-दात्मविसारणविशुष्कसमकर्मा ।

समयाष्टकेन देहे, स्थित्वा योगात् क्रमाद् द्वन्द्वे ॥ २ ॥

तथाऽन्य आह—

आयुषि समाप्यमाने, शेषाणां कर्मणां यदि समाप्तिः ।

न स्यात् स्थितिवैषम्याद्, गच्छति स ततः समुद्धातम् ॥ १ ॥

स्थित्या च बन्धनेन, च समीक्रियार्थं हि कर्मणां तेषाम् ।

अन्तर्मुहूर्तशेषे, तदायुषि समुज्जिघांसति सः ॥ २ ॥—

आर्द्रं विरलितं सद्, वस्त्रं मङ्क्ष्वेव ननु विनिर्वाति ।

संवेष्टितं तु न तथा, तथा हि कर्मापि मूर्तत्वात् ॥ ३ ॥

स्नेहक्षयसाम्यात् (स्थितिबन्धनहेतुर्हि) स्नेहः स च हीयते समुद्धातात् ।

क्षीणस्नेहं शटति हि भवति तदल्पस्थिति च शेषम् ॥ ४ ॥

आयुष्कस्यापि विरलितस्य, न ह्रास्यते स्थितिः कस्मात् ।

इति वा चोद्यं चरम-शरीरोऽनुपक्रमायुर्यत् कङ्कटुकवत् ॥ ५ ॥



णिव्वाण० गाहा ॥ निर्वाणगमनकाले मोक्षगमनप्रत्यासन्नसमये केवलिनः  
 सर्वज्ञस्य मनो-वाग्योगद्वये निरुद्धे सति अर्द्धनिरुद्धकाययोगस्य, किम् ?  
 सूक्ष्मक्रियाऽनिवर्ति सूक्ष्मा क्रिया<sup>b</sup> यस्मिंस्तत् सूक्ष्मक्रियम्, सूक्ष्मक्रियं च तदनिवर्ति चेति  
 नाम, निवर्तितुं शीलमस्येति निवर्ति, प्रवर्द्धमानतरपरिणामात्र निवर्ति अनिवर्ति तृतीयम्,  
 ध्यानमिति गम्यते, तनुकायक्रियस्य इति तन्वी उच्छ्वास-निःश्वासादिलक्षणा कायक्रिया  
 यस्य स तथाविधस्तस्येति गाथार्थः ॥८१॥

दण्डकपाटकरुचक-क्रिया जगत्पूरणं चतुःसमयम् ।  
 क्रमशो निवृत्तिरपि च त-थैव प्रोक्ता चतुःसमया ॥ ६ ॥  
 विकसनसङ्कोचनधर्मत्वाज्जीवस्य तत् तथा सिद्धम् ।  
 यञ्चाप्यनन्तवीर्यं, तस्य ज्ञानं च गततिमिरम् ॥ ७ ॥  
 शेषायाः शेषायाः, समये संहत्य सङ्ख्येयान् ।  
 भागान् स्थितेरनन्तान्, भागान् शुभानुभावस्य ॥ ८ ॥  
 स ततो योगनिरोधं, करोति लेश्यानिरोधमपि काङ्क्षन् ।  
 समसमयस्थितिं बन्धं, योगनिमित्तं स हि रुरुत्सन् ॥ ९ ॥  
 समये समये कर्मा-दाने सति सन्ततेर्न मोक्षः स्यात् ।  
 यद्यपि हि न मुच्यन्ते, स्थितिक्षयात् पूर्वकर्माणि ॥ १० ॥  
 नोकर्माणि हि वीर्यं, योगद्रव्येण भवति जीवस्य ।  
 तस्यावस्थाने ननु, सिद्धः समयस्थितिर्बन्धः ॥ ११ ॥  
 बादरतनुत्वात् पूर्वं, वाङ्मनसे बादरे स निरुणद्धि क्रमेणैव ।  
 आलम्बनाय करणं, हि तदिष्टं तत्र वीर्यवतः ॥ १२ ॥  
 सत्यप्यनन्तवीर्य-त्वे बादरतनुमपि निरुणद्धि ततः ।  
 सूक्ष्मेण काययोगेन न निरुध्यते हि सूक्ष्मो योगः ॥ १३ ॥  
 सति बादरे योगे, न हि धावन् वेपथुं वारयति ।  
 नाशयति काययोगं, स्थूलं सोऽपूर्वफडुकीकृत्य ।  
 शेषस्य काययोगस्य तथा कृतीश्च स करोति ॥ १४ (?) ॥  
 सूक्ष्मेण काययोगे-न ततो निरुणद्धि सूक्ष्मवाङ्मनसे ।  
 भवति ततोऽसौ सूक्ष्म-क्रियस्तदाकृतिगतयोगः ॥ १५ ॥  
 तमपि स योगं सूक्ष्मं, नि-रुत्सन् सर्वपर्ययानुगतम् ।  
 ध्यानं सूक्ष्मक्रिय-मप्रतिपात्युपयाति वितमस्कम् ॥ १६ ॥



ध्याने दृढार्पिते पर-मात्मनि ननु निष्क्रियो भवति कायः ।

प्राणापातनिमेषो-न्मेषवियुक्तो मृतस्येव ॥ १७ ॥

ध्यानार्पितोपयोग-स्यापि न वाङ्मनसक्रिये यस्मात् ।

अन्तर्वर्तित्वादुप-रमतस्तेन तयोर्ध्यानेन निरोधनं नेष्टम् ॥ १८ ॥

सततं तेन ध्याने-न निरुद्धे सूक्ष्मकाययोगेऽपि ।

निष्क्रियदेशो भवति, स्थितोऽपि देहे विगतलेश्यः ॥ १९ ॥ x x x

—तत्त्वार्थ. सिद्ध. वृत्तौ ॥

C अव० तृतीयभेदं व्याचष्टे—

निर्वाणगमनसमये केवलिनो दरनिरुद्धयोगस्य ।

सूक्ष्मक्रियाप्रतीपाति तृतीयं कीर्तितं शुक्लम् ॥ ८ ॥

वृ० निर्वाणगमनसमये मोक्षगमनप्रत्यासन्नसमये केवलिनः सर्वज्ञस्य मनोयोगवाद्योगद्वये निरुद्धे सति बादरे च काययोगे निरुद्धे सूक्ष्मा उच्छ्वासनिःश्वासादिका कायक्रिया यत्र तत्तथा । अप्रतीपाति अनिर्वर्ति । दरशब्दः प्राकृतवत् संस्कृतेऽपि दृश्यते, यथा—“दरदलितहरिद्राप्रन्थिगौरं शरीरम्” [ ] ॥ ८ ॥

अव० तत् किमविशेषण सर्वोऽपि योगी तृतीयं ध्यानमारभते उतास्ति कश्चिद्विशेषः? इत्याह—

आयुःकर्मसकाशादधिकानि स्युर्यदाऽन्यकर्माणि ।

तत्साम्याय तदोपक्रमेत योगी समुद्धातम् ॥ ५० ॥

वृ० यावत्यायुःकर्मणः स्थितिः शेषा तावत्येव वेदनीयस्य कर्मणो यदि स्यात्तदा तृतीयं ध्यानमारभते । अथायुःस्थितेः सकाशाद् द्राघीयसी स्थितिर्वेदनीयस्य भवति तदा स्थितिघात-रसघाताद्यर्थं समुद्धातं प्रयत्नविशेषं करोति । यदाह—

“यस्य पुनः केवलिनः कर्म भवत्यायुषोऽतिरिक्ततरम् ।

स समुद्धातं भगवानथ गच्छति तत् समीकर्तुम् ॥ १ ॥” [प्रशमरतौ, २७३] इति ।

समुद्धात इति सम्यगपुनर्भावेन उत् प्राबल्येन हननं घातः शरीराद् बहिर्जीवप्रदेशानां निःसारणम्

॥ ५० ॥

अव० तस्य विधिमाह—

दण्ड-कपाटे मन्थानकं च समयत्रयेण निर्माय ।

तुर्ये समये लोकं निःशेषं पूरयेद्योगी ॥ ५१ ॥

वृ० इह प्रथमसमय एव स्वदेहतुल्यविष्कम्भमूर्ध्वमधश्चायतं लोकान्तगामिनं जीवप्रदेशसंघातं दण्डाकारं केवली करोति । द्वितीयसमये च तमेव दण्डं पूर्वापरदिग्द्वयप्रसारणात् पार्श्वतो लोकान्तगामि कपाटमिव कपाटं करोति । तृतीयसमये तु तदेव कपाटं दक्षिणोत्तरदिग्द्वयप्रसारणान्मन्थानमिव मन्थानं करोति लोकान्तप्रापिणमेव । एवं च लोकस्य प्रायो बहु पूरितं भवति । चतुर्थसमये तु मन्थान्तराण्यपूरितानि अनुश्रृण्णिगमनात् सह लोकनिष्कुटैः पूरयति । ततश्च सकलो लोको जीवप्रदेशैः पूरितो भवति । लोकपूरणश्रवणाच्च परेषामात्मविभुत्ववादः समुद्भूतः । तथा चार्थवादः— “विश्वतश्चक्षुरुतविश्वतोमुखो





विश्वतोबाहुरुत विश्वतःपात्” [श्वेताश्वतरोपनिषदि ३/३] इत्यादि ॥ ५१ ॥

अव० अथ पञ्चमादिसमयेषु कर्तव्यमाह—

समयैस्ततश्चतुर्भिर्निवर्तते लोकपूरणादस्मात् ।

विहितायुःसमकर्मा ध्यानी प्रतिलोममार्गेण ॥ ५२ ॥

वृ० ततः पञ्चमसमये पूर्वक्रमात् प्रतिलोमं मन्थान्तराणि जीवप्रदेशरूपाणि सकर्मकाणि संकोचयति । षष्ठे समये मन्थानमुपसंहरति, घनतरसंकोचात् । सप्तमे समये कपाटमुपसंहरति, दण्डात्मनि संकोचात् । अष्टमे समये दण्डमुपसंहृत्य शरीरस्थ एव भवति । समुद्धातकाले च मनोवाग्योगयोरव्यापार एव, प्रयोजनाभावात् । काययोगस्यैव केवलस्य व्यापारः । तत्रापि प्रथमा-ऽष्टमसमययोरौदारिककाय-प्राधान्यादौदारिककाययोग एव । द्वितीय-षष्ठ-सप्तमेषु समयेषु पुनरौदारिकाद् बहिर्गमनात् कार्मणवीर्यपरिस्पन्दादौदारिककार्मणमिश्रः । तृतीय-चतुर्थ-पञ्चमेषु औदारिकाद् बहिर्बहुतर-प्रदेशव्यापारादसहायकार्मणयोग एव । यदाह—

“औदारिकप्रयोक्ता प्रथमा-ऽष्टमसमययोरसाविष्टः । मिश्रौदारिकयोक्ता सप्तम-षष्ठ-द्वितीयेषु ॥ १ ॥

कार्मणशरीरयोगी चतुर्थके पञ्चमे तृतीये च । समयत्रयेऽपि तस्मिन् भवत्यनाहारको नियमात् ॥ २ ॥

[प्रशामरतौ २७६-२७७]

परित्यक्तसमुद्धातश्च कारणवशाद्दोगत्रयमपि व्यापारयति, यथा—अनुत्तरसुरपृष्ठे मनोयोगं सत्यं वाऽसत्यामृषं वा प्रयुङ्क्ते एवमामन्त्राणादौ वाग्योगमपि । नेतरौ द्वौ भेदौ द्वयोरपि । काययोगमप्यौदारिकं फलकप्रत्यर्पणादाविति । ततोऽन्तर्मुहूर्त्तमात्रेण कालेन योगनिरोधमारभते । इह त्रिविधोऽपि योगो द्विविधः—सूक्ष्मो बादरश्च । तत्र केवलोत्पत्तेरुत्तरकालो जघन्येनान्तर्मुहूर्त्तम्, उत्कर्षेण च देशेना पूर्वोकोटिः, तां विहत्यान्तर्मुहूर्त्तावशेषायुष्कः सयोगकेवली प्रथमं बादरकाययोगेन बादरौ वाङ्मनसयोगौ निरुणद्धि । ततः सूक्ष्मकाययोगेन बादरकाययोगं निरुणद्धि । सति तस्मिन् सूक्ष्मयोगस्य रोद्धुमशक्यत्वात् । न हि धावन् वेपथुं वारयति । ततश्च सर्वबादरयोगनिरोधानन्तरं सूक्ष्मेण काययोगेन सूक्ष्मौ वाङ्मनसयोगौ निरुणद्धि । ततः सूक्ष्मक्रियमनिर्वर्ति शुक्लध्यानं ध्यायन् स्वात्मनैव सूक्ष्मकाययोगं निरुणद्धि ॥ ५२ ॥

अव० एतदेवार्थात्रयेणाह-

श्रीमानचिन्त्यवीर्यः शरीरयोगेऽथ बादरे स्थित्वा ।

अचिरादेव हि निरुणद्धि बादरौ वाङ्मनसयोगौ ॥ ५३ ॥

सूक्ष्मेण काययोगेन काययोगं स बादरं रुन्ध्यात् ।

तस्मिन्ननिरुद्धे सति शक्यो रोद्धुं न सूक्ष्मतनुयोगः ॥ ५४ ॥

वचनमनोयोगयुगं सूक्ष्मं निरुणद्धि सूक्ष्मतनुयोगात् ।

विदधाति ततो ध्यानं सूक्ष्मक्रियमसूक्ष्मतनुयोगम् ॥ ५५ ॥

वृ० स्पष्टाः ॥ ५३-५५ ॥

—योगशास्त्रे, प्र. ११ ॥

D अव० अथ समुद्धातान्निवृत्तो यत्करोति तदाह-



समुद्धातान्निवृत्तोऽसौ, मनोवाक्काययोगवान् ।

ध्यायेद्योगनिरोधार्थं, शुक्लध्यानं तृतीयकम् ॥ ९५ ॥

वृ० असौ मनोवाक्काययोगवान् केवली-सयोगिकेवली समुद्धातान्निवृत्तः सन् योगनिरोधार्थं योग-निरोधनिमित्तं तृतीयं शुक्लध्यानं ध्यायेत् ॥ ९५ ॥

अव० अथ तदेव तृतीयं शुक्लध्यानमाह—

आत्मस्पन्दात्मिका सूक्ष्मा, क्रिया यत्रानिवृत्तिका ।

तन्तृतीयं भवेच्छुक्लं, सूक्ष्मक्रियानिवृत्तिकम् ॥ ९६ ॥

वृ० तस्मिन्नवसरे तस्य केवलिनस्तृतीयं सूक्ष्मक्रियाऽनिवृत्तिकनाम शुक्लध्यानं भवति, तत्किम् ? यत्रात्मस्पन्दात्मिका सूक्ष्मा क्रियाऽनिवृत्तिका भवति, कोऽर्थः ? आत्मस्पन्दात्मिका क्रियापि सूक्ष्मत्वादिनिवृत्तिका भवति, सूक्ष्मत्वं मुक्त्वा पुनः स्थूलत्वं न भजतीत्यर्थः ॥ ९६ ॥

अव० अथ मनोवचःकाययोगानामपि यथा यथा सूक्ष्मत्वं करोति तथा तथा श्लोकचतुष्टयेनाह—

बादरे काययोगेऽस्मिन्, स्थितिं कृत्वा स्वभावतः ।

सूक्ष्मीकरोति वाक्चित्त-योगयुग्मं स बादरम् ॥ ९७ ॥

त्यक्त्वा स्थूलं वपुर्योगं, सूक्ष्मवाक्चित्तयोः स्थितिम् ।

कृत्वा नयति सूक्ष्मत्वं, काययोगं तु बादरम् ॥ ९८ ॥

ससूक्ष्मकाययोगेऽथ, स्थितिं कृत्वा पुनः क्षणम् ।

निग्रहं कुरुते सद्यः, सूक्ष्मवाक्चित्तयोगयोः ॥ ९९ ॥

ततः सूक्ष्मे वपुर्योगे, स्थितिं कृत्वा क्षणं हि सः ।

सूक्ष्मक्रियं निजात्मानं, चिद्रूपं विन्दति स्वयम् ॥ १०० ॥ चतुर्भिः कुलकम् ।

वृ० स केवली सूक्ष्मक्रियाऽनिवृत्तिनामकतृतीयशुक्लध्यानध्याता अचिन्त्यात्मवीर्यशक्त्याऽस्मिन् बादरे काययोगे स्वभावतः स्थितिं कृत्वा बादरं वाक्चित्तयोगयुग्मं स्थूलवचोमनोयोगयुगलं सूक्ष्मीकरोति ॥ ९७ ॥ ततः स्थूलं बादरं वपुर्योगं त्यक्त्वा सूक्ष्मवाक्चित्तयोः स्थितिं कृत्वा बादरं काययोगं सूक्ष्मत्वं प्रापयति ॥ ९८ ॥ स सूक्ष्मकाययोगे पुनः क्षणं क्षणमात्रं स्थितिं कृत्वा सद्यः तत्कालं सूक्ष्मवाक्चित्तयोर्निग्रहं सर्वथा तत्संभवाभावं कुरुते ॥ ९९ ॥ ततः सूक्ष्मे काययोगे क्षणं स्थितिं हि स्फुटं स केवली निजात्मानं सूक्ष्मक्रियं चिद्रूपं स्वयमात्मनैव विन्दति अनुभवति ॥ १०० ॥ इति श्लोकचतुष्टयार्थः ।

—गुणस्थानकक्रमारोहे ॥

E सूक्ष्मक्रियाऽनिवृत्त्याख्यं, तृतीयं तु जिनस्य तत् ।

अर्द्धरुद्धाऽङ्गयोगस्य, रुद्धयोगद्वयस्य च ॥ ७८ ॥

—अध्यात्मसारे, अ. १६ ॥

F सूक्ष्मक्रियाप्रतिपाति तृतीयं सर्ववेदिनाम् । x x x ॥ १९८ ॥

—ध्यानदीपिकायाम् ॥



तस्सेव य सेलेसीगयस्स सेलोव्व णिप्पकंपस्स ।

वोच्छिन्नकिरियमप्पडिवाइ ज्ञाणं परमसुक्कं ॥८२॥

१] A मू० चत्तारि ज्ञाणा पं० x x x सुक्के ज्ञाणे x x x सुहुमकिरिते अणियट्ठी ३, समुच्छिन्नकिरिए अप्पडिवाती ४ x x x ॥ —स्था. सू. २४७, भग. सू. ८०२, औप. सू. २० ॥

वृ० x x x तथा, समुच्छिन्नकिरिएत्ति समुच्छिन्ना-क्षीणा क्रिया-काथिक्यादिका शैलेशीकरणे निरुद्धयोगत्वेन यस्मिंस्तत्तथा, 'अप्पडिवाए' त्ति अनुपरतिस्वभावमिति चतुर्थः, आह हि— [ध्यानशतके]  
“तस्सेव य सेलेसीगयस्स सेलोव्व णिप्पकंपस्स ।

वोच्छिन्नकिरियमप्पडिवाइ ज्ञाणं परमसुक्कं ॥ ८२ ॥” इति, x x x ॥ — स्थानाङ्गसूत्रवृत्तौ ॥

B मू० परे केवलिनः ॥ ९-४१ ॥

वृ० x x x तुर्यध्याने

योगाभावात् समयस्थितिनोऽपि न कर्मणो भवति बन्धः ।

ध्यानार्पणसंहारात्, किञ्चिच्च ससंहतावयवाः ॥ २० ॥

लेश्याक्रियानिरोधो, योगनिरोधश्च गुणनिरोधेन ।

इत्युक्तो विज्ञेयो, बन्धनिरोधश्च हि तथैव ॥ २१ ॥

त्रसबादरपर्याप्तादेयशुभगकीर्तिमनुजनामि पञ्चेन्द्रियतामन्यतरञ्च वेद्यम् उच्चैस्तथा गोत्रम् । मनुजायुष्कं च स एकादशं वेदयति कर्मणां प्रकृतीः वेदयति तु तीर्थकरो द्वादशसहतीर्थकृत्त्वेन सततो देहत्रयमोक्षार्थमनिर्वर्ति सर्वगतमुपयाति समुच्छिन्नक्रियमतमस्कं परं ध्यानं व्युपरतक्रियमनिर्वर्तीत्यर्थः ।

तद्धि तावन्निवर्तते यावन्न मुक्तः ॥ ४१ ॥

—तत्त्वार्थ. सिद्ध. वृत्तौ ॥

C अव० चतुर्थभेदं व्याचष्टे—

केवलिनः शैलेशीगतस्य शैलवदकम्पनीयस्य । उत्सन्नक्रियमप्रतिपाति तुरीयं परमशुक्लम् ॥ ९ ॥

वृ० स्पष्टः ॥ ९ ॥

—योगशास्त्रे, प्र. ११ ॥

D अव० अथायोगिगुणस्थाने ध्यानसंभवमाह—

तत्रानिवृत्तिशब्दान्तं समुच्छिन्नक्रियात्मकम् ।

चतुर्थं भवति ध्यानमयोगिपरमेष्ठिनः ॥ १०५ ॥

वृ० तत्र तस्मिन्नयोगिगुणस्थानेऽयोगिपरमेष्ठिनश्चतुर्थं ध्यानं समुच्छिन्नक्रियात्मकं वक्ष्यमाणस्वरूपं भवति, कथंभूतम् ? अनिवृत्तिशब्दान्तम् अनिवृत्तिशब्दोऽन्ते यस्य तत्समुच्छिन्नक्रियानिवृत्तिनामकं चतुर्थं ध्यानमिति ॥ १०५ ॥

अव० अथास्य चतुर्थध्यानस्य स्वरूपमाह—

समुच्छिन्ना क्रिया यत्र, सूक्ष्मयोगात्मिकाऽपि हि ।

समुच्छिन्नक्रियं प्रोक्तं, तद्द्वारं मुक्तिवेश्मनः ॥ १०६ ॥



तस्सेव य० गाहा ॥ तस्यैव च केवलिनः शैलेशीगतस्य शैलेशी प्राग्वर्णिता तां प्राप्तस्य, किंविशिष्टस्य ? निरुद्धयोगत्वात् शैलेश इव निष्प्रकम्पस्य<sup>a</sup> मेरोरिव स्थिरस्येत्यर्थः, किम् ? व्यवच्छिन्नक्रियं<sup>b</sup> योगाभावात्, अप्रतिपाति<sup>c</sup> अनुपर-तिस्वभावमिति, एतदेव चास्य नाम, ध्यानं परमशुक्लम् प्रकटार्थमिति गाथार्थः ॥८२॥

वृ० यत्र ध्याने सूक्ष्मयोगात्मिकाऽपि सूक्ष्मकाययोगरूपाऽपि क्रिया समुच्छिन्ना सर्वथा निवृत्ता तत्समुच्छिन्नक्रियं नाम चतुर्थं ध्यानं प्रोक्तम्, कथंभूतम् ? मुक्तिवेश्मनः सिद्धिसौधस्य द्वारं द्वारोपममिति ॥ १०६ ॥

— गुणस्थानकक्रमारोहे ॥

E तुरीयं तु समुच्छिन्न-क्रियमप्रतिपाति तत् ।

शैलवन्निष्प्रकम्पस्य, शैलेश्यां विश्ववेदिनः ॥ ७९ ॥

— अध्यात्मसारे, अ. १६ ॥

F x x x । समुच्छिन्नक्रियं ध्यानं तुर्यमार्यैः प्रवेदितम् ॥१९८॥

— ध्यानदीपिकायाम् ॥

२] A इदाणि सुक्कं, सुक्के चतुर्विधे चउण्डोयारे पण्णत्ते-पुहत्तवितक्के सविचारे १, एगत्तवितक्के अविचारे

२, सुहुमकिरिए अणियट्ठी ३, समुच्छिण्णकिरिए अप्पडिवाई ४-

सुत्तणाणे उवउत्तो अत्थमि य वंजणमि सवियारं । ज्ञायति चोदसपुव्वी पढमं सुक्कं सरागो तु ॥ १ ॥

सुत्तणाणे उवउत्तो अत्थमि य वंजणमि अविचारं । ज्ञायति चोदसपुव्वी बीयं सुक्कं विगतारागो ॥ २ ॥

अत्थसंकमणं चेव, तथा वंजणसंकमं । जोगसंकमणं चेव, पढमे ज्ञाणे निगच्छती ॥ ३ ॥

अत्थसंकमणं चेव, तथा वंजणसंकमं । जोगसंकमणं चेव, बितिए ज्ञाणे वितक्कती ॥ ४ ॥

— आवश्यकचूर्णौ ॥

B कषायदोषमलापगमात् शुचित्वम्, तदनुषङ्गात् शुक्लं ध्यानम् । तच्च द्विविधम्-शुक्ल-परमशुक्लभेदात् । तत्र पृथक्त्ववितर्कवीचारम् एकत्ववितर्कावीचारं चेति शुक्लं द्विधा । परमशुक्लमपि सूक्ष्मक्रियाप्रतिपाति व्युपरतक्रियानिर्वर्ति चेति द्विधा । बाह्याध्यात्मिकभेदाच्च एतदपि द्विविधम्-गात्र-दृष्टि-परिस्पन्दाभावः जृम्भोद्गारक्षपथुविरहः अनभिव्यक्तप्राणाऽपानप्रचारत्वमित्यादिगुणयोगि बाह्यम् परेषामनुमेयम् आत्मनश्च स्वसंवेद्यम् । आध्यात्मिकं तु पृथग्भावः पृथक्त्वम्-नानात्वम्, वितर्कः-श्रुतज्ञानम्-द्वादशाङ्गम्, वीचारः-अर्थ-व्यञ्जन-योगसंक्रान्तिः-व्यञ्जनम्-अभिधानम् तद्विषयोऽर्थः मनोवाक्-कायलक्षणो योगः संक्रान्तिः परस्परतः परिवर्तनम् पृथक्त्वेन वितर्कस्य अर्थ-व्यञ्जन-योगेषु संक्रान्तिर्वीचारः यस्मिन् अस्ति तत् पृथक्त्ववितर्कवी-चारम् । तथाहि-असावुत्तमसंहननो भावयति विजृम्भितपुरुषकारवीर्यसामर्थ्यः संहतशेषचित्तव्याक्षेपः कर्मप्रकृतीः स्थित्यनुभागादिभिर्हासयन् महासंवरसामर्थ्यतो मोहनीयमचिन्त्यसामर्थ्यमशेषमुपशमयन् क्षपयन् वा द्रव्यपरमाणुं भावपरमाणुं चैकमवलम्ब्य द्रव्य-पर्यायार्थाद् व्यञ्जनम् व्यञ्जनाद् वा अर्थम् योगाद् योगान्तरम् व्यञ्जनाद् व्यञ्जान्तरं



च संक्रामन् पृथक्त्ववितर्कवीचारं शुक्लतरलेश्यमुपशमक-क्षपकगुणस्थानभूमिकमन्त-मुहूर्तार्थं क्षायोपशमिकभूमिकं प्रायः पूर्वधरनिषेव्यमाश्रितार्थ-व्यञ्जनयोगसंक्रमणं श्रेणिभेदात् स्वर्गापवर्गफलप्रदमाद्यं शुक्लध्यानमवलम्बते एतच्च निर्जरात्मकम् आत्मस्थितकर्मक्षयकारणत्वात् तस्याः “तपसा निर्जरा च” [तत्त्वार्थ० ९-३] इति वचनाद् ध्यानस्य चान्तरोत्कृष्टतपोरूपत्वाद् जीवाजीवाभ्यां कथंचिदसावभिन्ना द्व्यङ्गुलवियोगवत् वियुक्तात्मनो वियोगस्य कथंचिद् अभेदात् एकान्तवादे तु पूर्ववत् पञ्चादपि अवियोगः अतद्धर्मत्वात् वियोगे वा पूर्वमपि तत्त्वभावत्वाद् अयुक्तस्य वियोगाभाव एव न हि बन्धाभावे तद्विनाशः संभवी तस्य वस्तुधर्मत्वात् न हि अङ्गुल्योः संयोगाभावे तद्वियोग इति व्यवहारः । तस्माद् निर्जराया अपि एकान्तवादे अनुपपत्तिः । एकत्वेन वितर्को यस्मिन् तद् एकत्ववितर्कम् विगतार्थ-व्यञ्जन-योगसंक्रमत्वाद् अवीचारं द्वितीयं शुक्लध्यानम् । तथाहि— एकपरमाणौ एकमेव पर्यायमालम्ब्यत्वेन आदाय अन्यतरैकयोगबलाधानमाश्रितव्यतिरिक्ताशेषार्थ-व्यञ्जन-योगसंक्रमविषयचिन्ताविक्षेपरहितं बहुतरकर्मनिर्जरारूपं निःशेषमोहनीयक्षयानन्तरं युगपद्भाविघातिकर्मत्र-यध्वंसनसमर्थमकषायच्छद्मस्थ-वीतरागगुणस्थानभूमिकं क्षपको द्वितीयं शुक्लध्यानमासादयति । प्रायः पूर्वविदेव तदनन्तरं ध्यानान्तरे वर्तमानः क्षायिकज्ञान-दर्शन-चारित्र-वीर्यातिशयसंपत्समन्वितो भगवान् केवली जायत इति स च अत्यन्तापुनर्भवसंपदङ्गनासमालिङ्गिततनुः कृतकृत्यः अचिन्त्यज्ञानाद्यैश्वर्यमाहात्म्यातिशय-परमभक्तिनम्रामरेश्वरादिवन्द्यचरणः अन्तर्मुहूर्तं देशोनां वा पूर्वकोटिं भवोपग्राहिकर्मवशाद् विहरन् यदा अन्तर्मुहूर्तपरिशेषायुष्कस्तत्तुल्यस्थितिनामगोत्र वेदनीयश्च भवति तदा मनो-वाग्-बादरकाययोगं निरुध्य सूक्ष्मकाययोगोपगः सूक्ष्मक्रियाऽप्रतिपाति शुक्लध्यानं तृतीयमध्यास्ते, यदा पुनरन्तर्मुहूर्तस्थितिकायुष्क-कर्माधिकतरस्थितिशेषकर्मत्रयो भवत्यसौ तदा आयुष्ककर्मस्थिति-समानस्थितिशेषकर्मसंपादनार्थं समुद्धातमाश्रित्य दण्ड-कपाट-मन्थरलोकपूरणानि स्वात्मप्रदेशविसरणतश्चतुर्भिः समर्थैर्विधाय तावद्भरेव तैः पुनस्तान् उपसंहृत्य स्वप्रदेशविश(स)रणसमीकृत-भवोपग्राहिकर्मा स्वशरीरपरिमाणो भूत्वा ततः तृतीयं शुक्लध्यानभेदं परिसमाप्य पुनश्चतुर्थं शुक्लध्यानमारभते तत् पुनर्विगतप्राणा-पानप्रचाराशेषकाय-वाग्-मनोयोगसर्वदेशपरिस्पन्दत्वाद् विगतक्रियानिवर्ति इत्युच्यते तत्र च सर्वबन्धास्रवनिरोधः अशेषकर्मपरिक्षयसामर्थ्योपपत्तेः तदेव च निःशेषभवदुःखविटपिदावानलकल्पं साक्षाद् मोक्षकारणम् तद्भयानवांश्च अयोगिकेवली निःशेषितमलकलङ्कोऽवाप्त-शुद्धनिजस्वभाव ऊर्ध्वगतिपरिणामस्वाभाव्यात् निवातप्रदेशप्रदीपशिखावद् ऊर्ध्वं गच्छति एकसमयेन आलोकान्तात् विनिर्मुक्ताशेषबन्धनस्य प्राप्तनिजस्वरूपस्य आत्मनो लोकान्ते अवस्थानं मोक्षः “बन्धवियोगो मोक्षः” [ ] इति वचनात् ।

— सम्पतिवृत्तौ, का. ३/६३ ।।

C मू० परिचत्तअट्टरुहे... ॥४८४॥

वृ० x x x शुक्लध्यानमपि चतुर्विधम्-पृथक्त्ववितर्कसविचारम् । सह विचारेण वर्तते इति सविचारम् । विचारोऽर्थव्यञ्जनयोगसङ्क्रमः । अर्थो द्रव्यम्, व्यञ्जनं शब्दः, योगो मनःप्रभृति । एतद्वेदेन सविचारमर्थाद् व्यञ्जनं सङ्क्रामतीति प्रथमं शुक्लम् । एकत्ववितर्कमविचारम् । एकत्वेनाभेदेन वितर्कोऽर्थरूपो व्यञ्जनरूपो वा यस्य तत्तथा । तदेवविधं द्वितीयं शुक्लम् ।

सूक्ष्मक्रियानिवृत्ति तृतीयं शुक्लम् । तच्च केवलिनो निर्वाणगमनकाले मनोवागयोगद्वये निरुद्धे सत्यर्द्धनिरुद्धकाययोगस्य भवति । काययोगस्तूच्छवासनिश्वासादिलक्षणः सूक्ष्म एवास्य विज्ञेयः ।



इत्थं चतुर्विधं ध्यानमभिधायाधुनैतत्प्रतिबद्धमेव वक्तव्यताशेषमभिधित्सुराह -

पढमं जोगे जोगेसु वा मयं बितियमेगजोगंमि ।

तइयं च कायजोगे सुक्कमजोगंमि य चउत्थं ॥८३॥

व्यवच्छिन्नक्रियं तु चतुर्थं शुक्लम् । तच्च शैलेशीगतस्य केवलिनः सर्वात्मनैव निरुद्धसकलयोगस्य शैलेशीवन्निष्कम्पस्य भवति । एवंविधयोः पूर्वोपवर्णितध्यानद्वयापेक्षया वरयोः प्रधानतमयोर्धर्म-शुक्लध्यानयोर्मनसि यः सङ्क्रमः सा विमुक्ताशेषकुविकल्पकल्पनाजालस्यात्मारामस्य मुनेर्मनोगुप्तिरिति ॥४८४॥ - हितोपदेशवृत्तौ ॥

१] A जोगे जोगेसु वा पढमं, बीयं योगंमि कण्हयी ।

ततियं कायिके जोगे, चउत्थं च अजोगिणो ॥ ५ ॥

- आवश्यकचूर्णौ ॥

B अव० अधुना पूर्वोक्तस्वामिन एव विशेष्य कथ्यन्ते -

मू० तत् त्र्येककाययोगायोगानाम् ॥९-४३ ॥

भा० तदेव चतुर्विधं शुक्लध्यानं त्रियोगस्यान्यतमयोगस्य काययोगस्यायोगस्य च यथासङ्ख्यं भवति । तत्र त्रियोगानां पृथक्त्ववितर्कम्, एकान्यतमयोगानामेकत्वावितर्कम्, काययोगानां सूक्ष्मक्रियमप्रतिपाति, अयोगानां व्युपरतक्रियानिवर्तीति ॥ ४३ ॥

वृ० तदेतच्चतुर्विधं शुक्लध्यानं प्रथमद्वितीयोत्तमसंहननवतो भवति । तत्राद्यं पृथक्त्ववितर्कं त्रियोगस्य भवति, मनो-वाक्-काययोगव्यापारवत् इत्यर्थः । एकान्यतमयोगानामिति । अन्यतमैकयोगानामेकत्ववितर्कमेकोऽन्यतमः कायादीनां योगो यस्य ध्यायिनो व्याप्रियते, कदाचिन्मनोयोगः कदाचिद् वाग्योगः कदाचित् काययोग इति । काययोगानामिति कायैकयोगभाजामेव सूक्ष्मक्रियमप्रतिपाति शुक्लध्यानमिति । निरुद्धयोगद्वयावस्थानां कायव्यापारवतां सूक्ष्मक्रियं भवति, न च प्रतिपतति । अयोगानामिति शैलेश्यवस्थानां ह्रस्वाक्षरपञ्चकोञ्चारणसमकालानां मनो-वाक्-काययोगत्रयरहितानां व्युपरतक्रियमनिवर्ति ध्यानं भवति ।

उक्तं च-

“यदर्थव्यञ्जने काय-वचसी च पृथक्त्वतः ।

मनः सङ्क्रमयत्यात्मा, स विचारोऽभिधीयते ॥ १ ॥

सङ्क्रान्तिरर्थादर्थं यद्, व्यञ्जनाद् व्यञ्जनं तथा ।

योगाञ्च योगमित्येष विचार इति वा मतः ॥ २ ॥

अर्थादि च पृथक्त्वेन, यद् वितर्कयतीव हि ।

ध्यानमुक्तं समासेन, तत् पृथक्त्वविचारवत् ॥ ३ ॥

अविकम्प्यमनस्त्वेन, योगसङ्क्रान्तिनिःस्पृहम् ।

पढमं० गाहा ॥ प्रथमम् पृथक्त्ववितर्कसविचारं योगे मनआदौ योगेषु वा सर्वेषु  
मतम् इष्टम्, तच्चागमिकश्रुतपाठिनः। द्वितीयम् एकत्ववितर्कमविचारमेतदेकयोग एव,  
अन्यतरस्मिन् संक्रमाभावात्। तृतीयं च सूक्ष्मक्रियाऽनिर्वर्ति<sup>d</sup> काययोगे, न योगान्तरे ।  
शुक्लम् अयोगिनि च शैलेशीकेवलिनि चतुर्थम् व्युपरतक्रियाऽप्रतिपातीति  
गाथार्थः ॥८३॥

आह - शुक्लध्यानोपरिमभेदद्वये मनो<sup>a</sup> नास्ति, अमनस्कत्वात् केवलिनः, ध्यानं च  
मनोविशेषः, “ध्यै चिन्तायाम्” इति पाठात्, तदेतत्कथमिति ? उच्यते -

तदेकत्ववितर्काख्यं, श्रुतज्ञानोपयोगवत् ॥ ४ ॥

सूक्ष्मकायक्रियारुद्ध-सूक्ष्मवाङ्मनसक्रियः ।

यद् ध्यायति तदप्युक्तं सूक्ष्ममप्रतिपाति च ॥ ५ ॥

कायिकी च यदेषाऽपि, सूक्ष्मोपरमति क्रिया ।

अनिर्वर्ति तदप्युक्तं, ध्यानं व्युपरतक्रियम् ॥ ६ ॥” ॥ ४३॥

—तत्त्वार्थ. सिद्ध. वृत्तौ ॥

C अव० चतुर्ष्वपि योगसङ्ख्यां निरूपयति—

एक-त्रियोगभाजामाद्यं स्यादपरमेकयोगानाम् ।

तनुयोगिनां तृतीयं नियोगानां चतुर्थं तु ॥ १० ॥

वृ० आद्यं पृथक्त्ववितर्क सविचारं मनःप्रभृत्येकयोगभाजां योगत्रयभाजां वा, तच्च भङ्गिकश्रुतपाठकानां  
भवति । अपरमेकत्ववितर्कमविचारं मनःप्रभृत्यन्यतरैकयोगानाम्, योगान्तरे संक्रमाभावात् । तृतीयं  
सूक्ष्मक्रियमनिर्वर्ति, तत् तनुयोगे काययोगे सूक्ष्मे, न तु योगान्तरे । चतुर्थं व्युत्सन्नक्रियमप्रतिपाति  
नियोगानामयोगिकेवलिनां शैलेशीगतानां भवति ।

योगस्तु कायवाग्मनोभेदात् त्रिविधः । तत्रौदारिक-वैक्रिया-ऽऽहारक-तैजस-कर्मणशरीरवतो जीवस्य  
वीर्यपरिणतिविशेषः काययोगः । औदारिक-वैक्रिया-ऽऽहारकशरीरव्यापाराहतवाग्द्रव्य-  
समूहसाचिव्याज्जीवव्यापारो वागयोगः । औदारिक-वैक्रिया-ऽऽहारकशरीरव्यापाराहतमनोद्रव्य-  
समूहसाचिव्याज्जीवव्यापारो मनोयोगः ॥ १० ॥

—योगशास्त्रे, प्र. ११ ॥

D तत्र त्रियोगिनामाद्यं, द्वितीयं त्वेकयोगिनाम् । सर्वज्ञः क्षीणकर्मासौ, केवलज्ञानभास्करः ॥ १९९ ॥

अन्तर्मुहूर्तशेषायु-स्तृतीयं ध्यातुमर्हति । शैलेशीकर्मतो ध्यानं, समुच्छिन्नक्रियं भवेत् ॥ २०० ॥

अयोगयोगिनां तुर्थं, विज्ञेयं परमात्मनाम् । तेन ते निर्मला जाताः, निष्कलङ्का निरामयाः ॥ २०१ ॥

—ध्यानदीपिकायाम् ॥

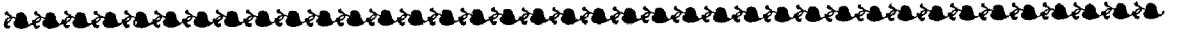

जहं छउमत्थस्स मणो ज्ञाणं भण्णइ सुनिच्चलो संतो ।  
तह केवलिणो काओ सुनिच्चलो भन्नए ज्ञाणं ॥८४॥

जह० गाहा ॥ यथा छद्मस्थस्य मनः, किम् ? ध्यानं भण्यते सुनिश्चलं सत्, तथा तेनैव प्रकारेण योगत्वाव्यभिचारात्केवलिनः कायः सुनिश्चलो भण्यते ध्यानमिति गाथार्थः ॥८४॥

आह – चतुर्थे निरुद्धत्वादसावपि न भवति, तथाविधभावेऽपि च सर्वभावप्रसङ्गः, तत्र का वार्तेति ? उच्यते –

पुंस्वप्पओगओ चिय कम्मविणिज्जरणहेउतो यावि ।  
सद्वत्थबहुत्ताओ तह जिणचंदागमाओ य ॥८५॥

१ A अव० ननु शुक्लध्यानोपरितनभेदद्वये मनो नास्त्येव, अमनस्कत्वात् केवलिनः, ध्यानं च मनःस्थैर्यम्, तदेतत् कथम् ? इत्याह—

छद्मस्थितस्य यद्वन्मनः स्थिरं ध्यानमुच्यते तज्ज्ञैः ।

निश्चलमङ्गं तद्वत् केवलिनां कीर्तितं ध्यानम् ॥ ११ ॥

वृ० यथा छद्मस्थस्य मनः स्थिरं सत् ध्यानं भण्यते, तथा केवलिनोऽपि सुनिश्चलः कायो योगत्वाव्यभिचाराद् ध्यानशब्दाभिधेयो भवति ॥ ११ ॥

—योगशास्त्रे प्र. ११ ॥

B अव० अथ यदेव सूक्ष्मक्रियस्य वपुषः स्थैर्यं भवति, तदेव केवलिनां ध्यानं स्यादित्याह—

छद्मस्थस्य यथा ध्यानं, मनसः स्थैर्यमुच्यते ।

तथैव वपुषः स्थैर्यं, ध्यानं केवलिनो भवेत् ॥ १०१ ॥

वृ० यथा येन प्रकारेण छद्मस्थस्य योगिनो मनसः स्थैर्यं ध्यानमुच्यते, तथैव तेन प्रकारेण वपुषः स्थैर्यं शरीरस्य निश्चलत्वं केवलिनो ध्यानं भवतीति ॥ १०१ ॥

—गुणस्थानकक्रमारोहे ॥

१ A अव० ननु चतुर्थे शुक्लध्याने काययोगस्य निरुद्धत्वाद् असावपि न भवति, तथापि भावेऽतिप्रसङ्गः, तत्र कथं ध्यानशब्दवाच्यता ? इत्याह—

पूर्वाभ्यासाङ्गीवोपयोगतः कर्मजरणहेतोर्वा ।

शब्दार्थबहुत्वाद्वा जिनवचनाद्वाऽप्ययोगिनो ध्यानम् ॥ १२ ॥

वृ० x x x यथा कुलालचक्रं भ्रमणनिमित्तदण्डादेरभावेऽपि पूर्वाभ्यासाद् भ्रमति, तथा मनःप्रभृतिः सर्वयोगो-परमेऽप्ययोगिनो ध्यानं भवति ।



चित्ताभावेवि सया सुहुमोवरयकिरियाइ भण्णंति ।

जीवोवओगसब्भावओ भवत्थस्स झाणाइं ॥८६॥

पुव्व० गाहा ॥ चित्त० गाहा ॥ काययोगनिरोधिनो योगिनोऽयोगिनो वा चित्ताभावेऽपि सति सूक्ष्मोपरतक्रिये भण्येते, सूक्ष्मग्रहणात् सूक्ष्मक्रियाऽनिवर्तिनो ग्रहणम्, उपरतग्रहणाद् व्युपरतक्रियाऽप्रतिपातिन इति, पूर्वप्रयोगादिति हेतुः, कुलालचक्रभ्रमणवदिति दृष्टान्तोऽभ्यूह्यः । यथा तच्चक्रं भ्रमणनिमित्तदण्डादिक्रियाऽभावेऽपि भ्रमति तथाऽस्यापि मनःप्रभृतियोगोपरमेऽपि जीवोपयोगसद्भावतो भावमनसो भावाद्भवस्थस्य ध्याने इति, अपिशब्दश्चोदनानिर्णयप्रथमहेतुसम्भावनार्थः, चशब्दस्तु प्रस्तुतहेत्वनुकर्षणार्थः, एवं शेषहेतवोऽप्यनया गाथया योजनीयाः ।

विशेषस्तूच्यते - कर्मविनिर्जरणहेतुतश्चापि कर्मविनिर्जरणहेतुत्वात् क्षपकश्रेणिवत्, अतो भवति च क्षपकश्रेण्यामिवास्य भवोपग्राहिकर्मनिर्जेरति भावः, चशब्दः प्रस्तुतहेत्वनुकर्षणार्थः, अपिशब्दस्तु द्वितीयहेतुसम्भावनार्थ इति तथा शब्दार्थबहुत्वाद् यथैकस्यैव हरिशब्दस्य शक्र-शाखामृगादयोऽनेकेऽर्थाः एवं ध्यानशब्दस्यापि, न विरोधः, “ध्थै चिन्तायाम्, ध्थै काययोगनिरोधे, ध्थै अयोगित्वे” इत्यादि । तथा जिनागमाद्वाञ्छैतदेवमिति, उक्तं च -

तथा यद्यपि द्रव्यतो योगा न सन्ति, तथापि जीवोपयोगरूपभावमनःसद्भावादयोगिनो ध्यानम् । यद्वा ध्यानकार्यस्य कर्मनिर्जरणस्य हेतोः हेतुत्वात् ध्यानम्, यथा पुत्रकार्यकरणादपुत्रोऽपि पुत्र उच्यते । भवति ह्यस्य भवोपग्राहिकर्मनिर्जेरा ।

अथवा शब्दार्थबहुत्वाद् ध्यानम्, यथा ‘हरि’शब्दस्य अर्क-मर्कटादयो बहवोऽर्थाः, एवं ध्यानशब्दस्यापि । तथाहि—

ध्थै चिन्तायाम्, ध्थै काययोगनिरोधे, ध्थै अयोगित्वे । वदन्ति हि—

“निपाताश्चोपसर्गाश्च धातवश्चेति ते त्रयः । अनेकार्थाः स्मृताः सर्वे पाठस्तेषां निदर्शनम् ॥ १ ॥” [ ] इति ।

जिनागमाद्वाऽयोगिनोऽपि ध्यानम् । यदाह—

“आगमश्चोपपत्तिश्च संपूर्णं दृष्टिलक्षणम् । अतीन्द्रियाणामर्थानां सद्भावप्रतिपत्तये ॥ १ ॥” [ ]

इति ॥ १२ ॥

—योगशास्त्रे प्र. ११ ॥

\* प्रथमहेतुरिति पूर्वप्रयोगलक्षणः ।

— ध्यानशतकवृत्ति-विषमपदपर्याये ॥



“आगमश्चोपपत्तिश्च सम्पूर्णं दृष्टिलक्षणम् ।

अतीन्द्रियाणामर्थानां सद्भावप्रतिपत्तये ॥१॥” [दशवैकालिकचूर्णौ, पृ.१३७]

इत्यादि गाथाद्वयार्थः ॥८५-८६॥

उक्तं ध्यातव्यद्वारम्, ध्यातारस्तु धर्मध्यानाधिकार एवोक्ताः,  
अधुनाऽनुप्रेक्षाद्वारमुच्यते -

सुक्कज्झाणसुभावियचित्तो चिंतेइ ज्ञाणविरमेऽवि ।

णिययमणुप्पेहाओ चत्तारि चरित्तसंपन्नो ॥८७॥

सुक्क. गाहा ॥ शुक्लध्यानसुभावितचित्तश्चिन्तयति ध्यानविरमेऽपि  
नियतमनुप्रेक्षाश्चतस्रश्चारित्रसम्पन्नः, तत्परिणामरहितस्य तदभावादिति गाथार्थः ॥८७॥

ताश्चेताः-

औसवदारावाए तह संसारासुहाणुभावं च ।

भवसंताणमणन्तं वत्थूणं विपरिणामं च ॥८८॥

१] A मू. चत्तारि ज्ञाणा पं० x x x सुक्कस्स णं ज्ञाणस्स चत्तारि अणुप्पेहाओ पं० तं.  
अणंतवत्तियाणुप्पेहा, विप्परिणामाणुप्पेहा, असुभाणुप्पेहा, अवायाणुप्पेहा ॥

—स्था. सू. २४७, भग. सू. ८०२, औप. सू. २० ॥

वृ० x x x अथ तदनुप्रेक्षा उच्यन्ते- ‘अणंतवत्तियाणुप्पेह’ त्ति अनन्ता-अत्यन्तं प्रभूता वृत्तिः-  
वर्तनं यस्यासावनन्तवृत्तिः अनन्ततया वा वर्तत इत्यनन्तवर्ती तद्भावस्तत्ता, भवसन्तानस्येति गम्यते,  
तस्या अनुप्रेक्षा अनन्तवृत्तितानुप्रेक्षा अनन्तवृत्तितानुप्रेक्षा वेति, यथा-

“एस अणाइ जीवो संसारो सागरोव्व दुत्तारो । नारयतिरियनरामरभवेसु परिहिंडए जीवो ॥ १ ॥”

इति, एवमुत्तरत्रापि समासः, नवरं ‘विपरिणामे’त्ति विविधेन प्रकारेण परिणमनं विपरिणामो  
वस्तूनामिति, गम्यते, यथा-

“सव्वट्टाणाइं असासायाइं इह चेव देवलोगे य । सुरअसुरनराईणं रिद्धिविसेसा सुहाइं च ॥ १ ॥”

‘असुभे’त्ति अशुभत्वं संसारस्येति गम्यते, यथा-

“धी संसारो जंमि(मी)जुयाणओ परमरूवगव्वियओ ।

मरिऊण जायइ किमी तत्थेव कडेवरे नियए ॥ १ ॥”

तथा अपाया आश्रवाणामिति गम्यते, यथा-

“कोहो य माणो य अणिग्गहीया, माया य लोभो य पवड्डुमाणा ।





अवहा-ऽसंमोह-विवेग-विउसग्गा तस्स होंति लिंगाइं ।

लिङ्गिज्जइ जेहिं मुणी सुक्कज्झाणोवगयचित्तो ॥१०॥

अवहा० गाहा ॥ अवधाऽसम्मोह-विवेक-व्युत्सर्गास्तस्य शुक्लध्यानस्य भवन्ति लिङ्गानि, 'लिङ्ग्यते' गम्यते यैर्मुनिः शुक्लध्यानोपगतचित्त इति गाथाक्षरार्थः ॥१०॥

अधुना भावार्थमाह -

चालिज्जइ बीहेइ व धीरो न परीसहोवसग्गेहिं ।

सुहुमेसु न संमुज्जइ भावेसु न देवमायासु ॥११॥

देहविवित्तं पेच्छइ अप्पाणं तह य सव्वसंजोगे ।

देहोवहिवोसग्गं निस्संगो सव्वहा कुणइ ॥१२॥

चालिज्जइ० गाहा ॥ चाल्यते ध्यानात्र परीषहोपसर्गैर्बिभेति वा धीरो बुद्धिमान् स्थिरो वा न तेभ्य इत्यवधलिङ्गम् । सूक्ष्मेषु अत्यन्तगहनेषु न सम्मुह्यति न सम्मोहमुपगच्छति, भावेषु पदार्थेषु, न देवमायासु अनेकरूपास्वित्यसम्मोहलिङ्गमिति गाथार्थः ॥११॥

१ लिङ्गं निर्मलयोगस्य, शुक्लध्यानवतोऽवधः । असम्मोहो विवेकश्च, व्युत्सर्गश्चाऽभिधीयते ॥ ८३ ॥

—अध्यात्मसारे, अ. १६ ॥

(गाथा-११)

१ A चतारि ज्ञाणा पं० x x x सुक्कस्स णं ज्ञाणस्स चतारि लक्खणा पं० तं०- अव्वहे, असम्मोहे, विवेगे, विउस्सग्गे x x x ॥ सू. २४७ ॥ —स्था. सू. २४७, भग. सू. ८०२, औप. सू. २० ॥

वृ० x x x अथ शुक्लध्यानलक्षणान्युच्यन्ते—अव्वहेति देवादिकृतोपसर्गादिजनितं भयं चलनं वा व्यथा तस्या अभावो अव्यथम्, तथा देवादिकृतमायाजनितस्य सूक्ष्मपदार्थविषयस्य च संमोहस्य-मूढताया निषेधादसम्मोहः, तथा देहादात्मन आत्मनो वा सर्वसंयोगानां विवेचन-बुद्ध्या पृथक्करणं विवेकः, तथा निःसङ्गतया देहोपधित्यागो व्युत्सर्ग इति । अत्र विवरणगाथा— [ध्यानशतके]

चालिज्जइ बीहेइ व धीरो न परीसहोवसग्गेहिं ।

सुहुमेसु न संमुज्जइ भावेसु न देवमायासु २ ॥ ११ ॥

देहविवित्तं पेच्छइ अप्पाणं तहय सव्वसंजोगे ३ ।

देहोवहिवुस्सग्गं निस्संगो सव्वहा कुणइ ॥ १२ ॥" इति x x x ॥ —स्थानाङ्गसूत्रवृत्तौ ॥

ॐ नमो भगवते वासुदेवाय ॥ ॐ नमो भगवते वासुदेवाय ॥ ॐ नमो भगवते वासुदेवाय ॥ ॐ नमो भगवते वासुदेवाय ॥ ॐ नमो भगवते वासुदेवाय ॥ ॐ नमो भगवते वासुदेवाय ॥ ॐ नमो भगवते वासुदेवाय ॥ ॐ नमो भगवते वासुदेवाय ॥ ॐ नमो भगवते वासुदेवाय ॥ ॐ नमो भगवते वासुदेवाय ॥

देह० गाहा ॥ देहविविक्तं पश्यत्यात्मानं तथा च सर्वसंयोगानिति विवेकलिङ्गम् ।  
देहोपधिव्युत्सर्गं निःसङ्गः सर्वथा करोति व्युत्सर्गलिङ्गमिति गाथार्थः ॥९२॥

गतं लिङ्गद्वारम्, साम्प्रतं फलद्वारमुच्यते, इह च लाघवार्थं प्रथमोपन्यस्तं धर्मफलमभिधाय शुक्लध्यानफलमाह, धर्मफलानामेव शुद्धतराणामाद्यशुक्लद्वयफलत्वात्, अत आह -

होंति सुहासव-संवर-विणिज्जराऽमरसुहाइं विउलाइं ।

झाणवरस्स फलाइं सुहाणुबन्धीणि धम्मस्सं ॥९३॥

होंति० गाहा ॥ भवन्ति शुभाश्रव-संवर-<sup>a</sup>विनिर्जराऽमरसुखानि शुभाश्रवः  
पुण्याश्रवः संवरः अशुभकर्मागमनिरोधो विनिर्जरा कर्मक्षयः अमरसुखानि देवसुखानि,  
एतानि च दीर्घस्थिति-विशुद्ध्युपपाताभ्यां विपुलानि विस्तीर्णानि, ध्यानवरस्य ध्यानप्रधानस्य  
फलानि शुभानुबन्धीनि सुकुलप्रत्यायाति-पुनर्बोधिलाभ-भोग-प्रव्रज्या-केवल-शैलेश्य-  
पवर्गानुबन्धीनि धर्मस्य ध्यानस्येति गाथार्थः ॥९३॥

B लक्खणाणि वि चत्तारि-विवेगे, वियोसग्गे, अव्वहे असंमोहे, विवेगे सव्वसंजोगविवेगं पेक्खति,  
वियोसग्गे सव्वोवहिमादिविउस्सग्गं करेति, अव्वधे विण्णाणसंपण्णो ण बिहेति ण चलति, असंमोहे  
सुसण्हेवि अत्थे न संमुज्झति ॥  
—आवश्यकचूर्णौ ॥

C अवघादुपसर्गेभ्यः, कम्पत्ते न बिभेति च । असम्मोहात्र सूक्ष्माऽर्थं, मायास्वपि न मुह्यति ॥ ८४ ॥  
विवेकात् सर्वसंयोगा-द्वित्रमात्मानमीक्षते । देहोपकरणाऽसङ्गो व्युत्सर्गाज्जायते मुनिः ॥ ८५ ॥  
—अध्यात्मसारे, अ. १६ ॥

१] A जिनवरवचनगुणगणं सञ्चिन्तयतो वधाद्यापायांश्च ।  
कर्मविपाकान् विविधान् संस्थानविधीननेकांश्च ॥ २५० ॥  
नित्योद्विग्रस्यैवं क्षमाप्रधानस्य निरभिमानस्य ।  
धृतमायाकलिमलनिर्मलस्य जितसर्वतृष्णस्य ॥ २५१ ॥  
तुल्यारण्यकुलाकुलविकृत्बन्धुजनशत्रुवर्गस्य ।  
समवासीचन्दनकल्पनप्रदेहादिदेहस्य ॥ २५२ ॥  
आत्मारामस्य सतः समतृणमणिमुक्तलोष्टकनकस्य ।  
स्वाध्यायध्यानपरायणस्य दृढमप्रमत्तस्य ॥ २५३ ॥



अध्वसायविशुद्धेः प्रमत्तयोगैर्विशुद्धचमानस्य ।  
 चारित्रशुद्धिमग्रामवाप्य लेश्याविशुद्धिं च ॥ २५४ ॥  
 तस्यापूर्वं करणमथ घातिकर्मक्षयैकदेशोत्थम् ।  
 ऋद्धिप्रवेकविभववदुपजातं जातभद्रस्य ॥ २५५ ॥  
 सातद्धिरसेष्वगुरुः सम्प्राप्य विभूतिमसुलभामन्यैः ।  
 सक्तः प्रशमरतिसुखे न भजति तस्यां मुनिः संगम् ॥ २५६ ॥  
 या सर्वसुरवरर्द्धिर्विस्मयनीयापि साऽनगारर्द्धेः ।  
 नार्धति सहस्रभागं कोटिशतसहस्रगुणितापि ॥ २५७ ॥  
 तज्जयमवाप्य जितविघ्नरिपुभवशतसहस्रदुष्प्रापम् ।  
 चारित्रमथाख्यातं सम्प्राप्तस्तीर्थकृत्तुल्यम् ॥ २५८ ॥  
 शुक्लध्यानद्वयमवाप्य कर्माष्टकप्रणेतारम् ।  
 संसारमूलबीजं मूलादुन्मूलयति मोहम् ॥ २५९ ॥

—प्रशमरतौ ॥

B अव० चतुर्विधस्य धर्म्यध्यानस्य फलमाह—

अस्मिन्नितान्तवैराग्यव्यतिषङ्गतेरङ्गिते । जायते देहिनां सौख्यं स्वसंवेद्यमतीन्द्रियम् ॥ १७ ॥

वृ० स्पष्टः।

उक्तं च—

अलौल्यमारोग्यमनिष्टुरत्वं गन्धः शुभो मुत्रपुरीषमल्पम् ।

कान्तिः प्रासादः स्वरसौम्यता च योगप्रवृत्तेः प्रथमं हि चिह्नम् ॥ १ ॥ [ ] १७ ॥

अव० आमुष्मिकं फलं श्लोकचतुष्टयेनाह—

त्यक्तसङ्गास्तनुं त्यक्त्वा धर्म्यध्यानेन योगिनः । ग्रैवेयकादिस्वर्गेषु भवन्ति त्रिदशोत्तमाः ॥ १८ ॥

महामहिमसौभाग्यं शरच्चन्द्रनिभप्रभम् । प्राप्नुवन्ति वपुस्तत्र स्रग्-भूषाऽम्बरभूषितम् ॥ १९ ॥

विशिष्टवीर्य-बोधाढ्यं कामार्तिज्वरवर्जितम् । निरन्तरायं सेवन्ते सुखं चानुपमं चिरम् ॥ २० ॥

इच्छासंपन्नसर्वार्थमनोहारि सुखामृतम् । निर्विघ्नमुपभुञ्जाना गतं जन्म न जानते ॥ २१ ॥

दिव्यभोगावसाने च च्युत्वा त्रिदिवतस्ततः । उत्तमेन शरीरेणावतरन्ति महीतले ॥ २२ ॥

दिव्यवंशे समुत्पन्ना नित्योत्सवमनोरमान् । भुञ्जते विविधान् भोगानखण्डितमनोरथाः ॥ २३ ॥

ततो विवेकमाश्रित्य विरज्याऽशेषभोगतः । ध्यानेन ध्वस्तकर्माणः प्रयान्ति पदमव्ययम् ॥ २४ ॥

वृ० -स्पष्टाः ॥ १८-२४ ॥

—योगशास्त्रे, प्र.१० ॥

C शीलसंयमयुक्तस्य, ध्यायतो धर्म्यमुत्तमम् ।

स्वर्गप्राप्तिं फलं प्राहुः, प्रौढपुण्यानुबन्धिनीम् ॥ ७२ ॥

—अध्यात्मसारे, अ.१६ ॥



उक्तानि <sup>a</sup> धर्मफलानि, अधुना शुक्लमधिकृत्याह -

ते य विसेसेण सुभासवादओऽणुत्तरामरसुहं च ।

दोणहं सुक्काण फलं परिनिव्वाणं परिल्लाणं ॥९४॥

ते य० गाहा ॥ ते च विशेषेण शुभाश्रवादयोऽनन्तरोदिताः, अनुत्तरामरसुखं च द्वयोः शुक्लयोर्फलमाद्ययोः, परिनिर्वाणम् मोक्षगमनं परिल्लाणं ति चरमयोर्द्वयोरिति गाथार्थः ॥९४॥

अथवा सामान्येनैव संसारप्रतिपक्षभूते एते इति दर्शयति -

आसवदारा संसारहेयवो जं ण धम्म-सुक्केसु ।

संसार<sup>a</sup>कारणाइं न तो धुवं धम्म-सुक्काइं ॥९५॥

आसवदारा० गाहा ॥ आश्रवद्वाराणि संसारहेतवो वर्तन्ते, तानि च यस्मात् <sup>b</sup> धर्म-शुक्लयोर्भवन्ति <sup>c</sup> संसारकारणे न तस्माद् ध्रुवं नियमेन धर्म-शुक्के इति गाथार्थः ॥९५॥

D अस्मिन्नितान्तवैराग्यव्यतिसङ्गतरङ्गिते ।

जायते देहिनां सौख्यं स्वसंवेद्यमतीन्द्रियम् ॥ १९३ ॥

त्यक्तसङ्गास्तनुं त्यक्त्वा धर्मध्यानेन योगिनः ।

ग्रैवेयकादिस्वर्गेषु भवन्ति त्रिदशोत्तमाः ॥ १९४ ॥

— ध्यानदीपिकायाम् ॥

१ A अणुत्तरेहिं देवेहिं, पढमबीएहिं गच्छती । उवरिल्लेहिं झाणेहिं, सिज्जती निरयो धुवं ॥ ९॥

— आवश्यकचूर्णौ ॥

B अव० धर्म्यध्यानमुपसंहरन् शुक्लं ध्यानं प्रस्तौति-

स्वर्गापवर्गहेतुर्धर्म्यध्यानमिति कीर्तितं तावत् ।

अपवर्गकनिदानं शुक्लमतः कीर्त्यते ध्यानम् ॥ १ ॥

वृ० धर्म्यध्यानस्यापवर्गहेतुत्वं पारम्यर्येण, अपवर्गस्यैकमसाधारणं निदानं कारणं शुक्लध्यानम्, इदं चोत्तरशुक्लध्यानद्वयापेक्षया द्रष्टव्यम् । आद्ययोस्तु शुक्लध्यानभेदयोरनुत्तरविमानगमननिबन्धनता अप्यस्ति । यदाह - [ध्यानशतके]

“होति सुहासव-संवर-विणिज्जरा-ऽमरसुहाइं विउलाइं ।

झाणवरस्स फलाइं सुहाणुबंधीणि धम्मस्स ॥९३॥

संसारप्रतिपक्षतया च मोक्षहेतु<sup>a</sup>र्ध्यानमित्यावेदयन्नाह -

संवर-विणिज्जराओ मोक्खस्स पहो तवो पहो तासिं ।  
झाणं च पहाणंगं तवस्स तो मोक्खहेऊ तं<sup>b</sup> ॥१६॥

संवर० गाहा ॥ संवर-<sup>c</sup>विनिर्जरे मोक्षस्य पन्थाः अपवर्गस्य मार्गस्तपः पन्था  
मार्गः तयोः संवर-निर्जरयोः, ध्यानं च प्रधानाङ्गं तपस आन्तरकारणत्वात्, ततो  
मोक्षहेतुस्तद् ध्यानमिति गाथार्थः ॥१६॥

अमुमेवार्थं सुखप्रतिपत्तये दृष्टान्तैः प्रतिपादयन्नाह -

अंबर-लोह-महीणं कमसो जह मल-कलंक-पंकाणं ।  
सोज्झा-वणयण-सोसे साहेति जलाऽणलाऽऽइच्चा ॥१७॥  
तह सोज्झाइसमत्था जीवंबर-लोह-मेइणिगयाणं ।  
झाणजला-ऽणल-सूरा कम्ममल-कलंक-पंकाणं ॥१८॥

अंबर० गाहा ॥ अम्बर-लोह-महीनां वस्त्र-लोहा-ऽऽर्द्रक्षितीनां क्रमशः क्रमेण  
यथा मल-कलङ्क-पङ्कानां यथासङ्ख्यं शोध्य<sup>a</sup>-पनयन-शोषान् यथासङ्ख्यमेव  
साधयन्ति निर्वर्तयन्ति जला-ऽणला-ऽऽदित्या इति गाथार्थः ॥१७॥

ते य विसेसेण सुहासवादओ अणुत्तरसुहं च ।

दोणहं सुक्काण फलं परिनिव्वाणं परिल्लाणं ॥ १४ ॥”

— योगशास्त्रे, प्र. ११ ॥

C एतञ्चतुर्विधं शुक्लध्यानमत्र द्वयोः फलम् ।  
आद्ययोः सुरलोकाप्ति-रन्त्ययोस्तु महोदयः ॥ ८० ॥

—अध्यात्मसारे, अ. १६॥

१ A मोक्षोऽतिकर्मक्षयतः प्रणीतः कर्मक्षयो ज्ञानचारित्र्यतश्च ।  
ज्ञानं स्फुरद् ध्यानत एव चास्ति ध्यानं हितं तेन शिवाध्वगानाम् ॥ ४६ ॥  
मोक्षः कर्मक्षयादेव स सम्यग्ज्ञानतो भवेत् ।  
ध्यानसाध्यं मतं तद्धि तस्मात्तद्धितमात्मनः ॥ ४७ ॥

— ध्यानदीपिकायाम् ॥



तह० गाहा ॥ तथा शोध्यादिसमर्था जीवाऽम्बर-लोह-मेदिनीगतानां ध्यानमेव

जलाऽनल-सूर्याः कर्मैव मल-कलङ्ग-पङ्कास्तेषामिति गाथार्थः ॥९८॥

किञ्च -

<sup>a</sup>तावो सोसो भेओ जोगाणं झाणओ जहा निययं ।

तह ताव-सोस-भेया कम्मस्स वि झाइणो नियमा ॥९९॥

तावो० गाहा ॥ तापः शोषो भेदो योगानां ध्यानतो ध्यानाद् यथा नियतम् अवश्यम्, तत्र तापो दुःखम्, तत एव शोषो दौर्बल्यम्, तत एव भेदो विदारणम्, योगानां वागादीनाम्, तथा तेनैव प्रकारेण ताप-शोष-भेदाः कर्मणोऽपि भवन्ति, कस्य ? ध्यायिनो न यदृच्छया नियमेनेति गाथार्थः ॥९९॥

किञ्च -

जह रोगासयसमणं विसोसण-विरेयणोसहविहीहिं ।

तह कम्मामयसमणं झाणाणसणाइजोगेहिं ॥१००॥

जह० गाहा ॥ यथा रोगाशयशमनम् रोगनिदानचिकित्सा, विशोषण-विरेचनौषधविधिभिः अभोजन-<sup>a</sup>विरेकौषधप्रकारैः, तथा कर्मायशमनम् कर्मरोगचिकित्सा ध्यानानशनादिभिर्योगैः, आदिशब्दाद् ध्यानवृद्धिकारकशेषतपोभेद-ग्रहणमिति गाथार्थः ॥१००॥

किञ्च -

जह चिरसंचियमिंधणमनलो पवणसहिओ <sup>a</sup>दुयं दहइ ।

तह <sup>b</sup>कमिंधणममियं खणेण झाणाणलो डहइ ॥१०१॥

जह० गाहा ॥ यथा चिरसञ्चितं प्रभूतकालसञ्चितम् इन्धनं काष्ठादि अनलः अग्निः पवनसहितो वायुसमन्वितो द्रुतं <sup>d</sup>शीघ्रं दहति भस्मीकरोति, तथा दुःख-तापहेतुत्वात् कर्मैवेन्धनम् कर्मन्धनम् अमितम् अनेकभवोपात्तमनन्तम्, क्षणेन समयेन ध्यानमनल इव ध्यानानलः असौ दहति <sup>e</sup>अकर्माकरोतीति गाथार्थः ॥१०१॥



<sup>a</sup>जह वा घणसंघाया खणेण पवणाहया विलिज्जन्ति ।

झाणपवणावहूया तह कम्मघणा विलिज्जन्ति ॥१०२॥

जह० गाहा ॥ यथा वा घनसङ्घाता मेघौघाः क्षणेन पवनाहता वायुप्रेरिता  
<sup>b</sup> विलीयन्ते विनाशं यान्ति-गच्छन्ति, ध्यानपवनावधूता ध्यानवायुविक्षिप्ताः <sup>c</sup> तथा कर्मैव  
जीवस्वभावावरणाद् <sup>d</sup> घनाः उक्तं च -

“स्थितः शीतांशुवज्जीवः प्रकृत्या भावशुद्धया ।

चन्द्रिकावच्च विज्ञानं तदावरणमभ्रवत् ॥१॥” [ ] इत्यादि ।

विलीयन्ते विनाशमुपयान्तीति गाथार्थः ॥१०२॥

किञ्चेदमन्यदिहलोकप्रतीतमेव <sup>a</sup> ध्यानफलमिति दर्शयति -

ण कसायसमुत्थेहि य बाहिज्जइ माणसेहिं दुक्खेहिं ।

ईसा-विसाय-सोगाइएहिं झाणोवगयचित्तो ॥१०३॥

ण कसाय० गाहा ॥ न कषायसमुत्थैश्च न क्रोधाद्युद्भवैश्च बाध्यते पीडयते  
मानसैर्दुःखैः, मानसग्रहणात्ताप इत्याद्यपि यदुक्तं तत्र बाध्यते ईर्ष्या-विषाद-  
शोकादिभिस्तत्र प्रतिपक्षाभ्युदयोपलम्भजनितो मत्सरविशेष ईर्ष्या, विषादो वैक्लव्यम्,  
शोको दैन्यम् <sup>b</sup> आदिशब्दाद्भयादिपरिग्रहः, ध्यानोपगतचित्त इति प्रकटार्थमयं  
गाथार्थः ॥१०३॥

सीयाऽऽयवाइएहि य सारीरेहिं सुबहुप्पगारेहिं ।

झाणसुनिञ्चलचित्तो न वहिज्जइ निज्जरापेही ॥१०४॥

सीयायव० गाहा ॥ इह कारणे कार्योपचारात् शीतातपादिभिश्च आदिशब्दात्  
<sup>a</sup> क्षुदादिपरिग्रहः, शारीरैः सुबहुप्रकारैः अनेकभेदैर्ध्यानसुनिश्चलचित्तो ध्यानभावितमतिर्न  
बाध्यते, ध्यानसुखादिति गम्यते, अथवा न शक्यते <sup>b</sup> चालयितुम्, तत <sup>c</sup> एव च निर्जरापेक्षी  
कर्मक्षयापेक्षक इति गाथार्थः ॥१०४॥

उक्तं फलद्वारम्, अधुनोपसंहरन्नाह -

इयं सव्वगुणाहाणं दिट्ठादिट्ठसुहसाहणं ज्ञाणं ।  
सुपसत्थं सद्धेयं नेयं ज्ञेयं च निच्चंपि ॥१०५॥

इय० गाहा ॥ 'इय' एवमुक्तेन प्रकारेण सर्वगुणाधानम् अशेषगुणस्थानं<sup>b</sup> दृष्टादृष्टसुखसाधनं ध्यानमुक्तन्यायात् सुष्ठु प्रशस्तं सुप्रशस्तम्<sup>c</sup> तीर्थकरादिभिरासेवित्वात्, यतश्चैवमतः श्रद्धेयं नान्यथैतदिति<sup>d</sup> भावनया ज्ञेयं ज्ञातव्यं स्वरूपतया ध्येयम् अनुचिन्तनीयं क्रियया, एवं च सति सम्यग्दर्शन-ज्ञान-चारित्र्यासेवितानि भवन्ति, नित्यमपि सर्वकालमपि ।

आह – एवं तर्हि<sup>e</sup> शेषक्रियालोपः प्राप्नोति ? न, तदासेवनस्यापि तत्त्वतो ध्यानत्वात्, नास्ति काचिदसौ क्रिया या आगमानुसारेण क्रियमाणा साधूनां ध्यानं न भवतीति गाथार्थः

\*  
॥१०५॥

[<sup>a</sup>पंचुत्तरेण गाहासएण ज्ञाणस्सयं समक्खायं ।  
जिणभद्वखमासमणेहिं<sup>b</sup> कम्मसोहीकरं जइणो<sup>c</sup> ॥ १०६ ॥]

॥ इति वैक्रमीये २०६५ तमे वर्षे व्याख्यानवाचस्पतिपूज्यपाचार्यश्रीमद्विजयरामचन्द्रसूरिशिष्यानां वर्धमानतपोनिधिपूज्याचार्यश्रीमद्विजयगुणयशसूरीश्वराणामन्तेवासिना विजयकीर्तियशसूरिणा मुम्बापुरीनगरे संशोधितः संपादितश्चायं समर्थशास्त्रकारशिरोमणि-श्रीमद्-हरिभद्र-सूरिविरचितवृत्त्याऽलङ्कृतो भगवच्छ्रीमज्जिनभद्रगणि-क्षमाश्रमण-विरचितो ध्यानशतकग्रन्थः समाप्तमगमत् ॥

१. एतद्ध्यानफलं शुद्धं, मत्वा भगवदाज्ञया ।

यः कुर्यादेतदभ्यासं, सम्पूर्णाऽध्यात्मविद्भवेत् ॥ ८६ ॥

— अध्यात्मसारे, अ. १६ ॥

## परिशिष्टम्

| गाथा | पाठांतर                              | प.क्र. | गाथा                            | पाठांतर | प.क्र. |
|------|--------------------------------------|--------|---------------------------------|---------|--------|
| १    | a. किं विशिष्टं तमित्यत (M),         | २      | d. °चिन्तेति, कथं (B),          |         | २२     |
|      | b. °त्यर्थः समान° (M),               | २      | e. °सम्प्रयुक्त° (D G M)        |         | २३     |
|      | c. °धास्ये इति, किं (M),             | २      | f. °ग्रह इति । (D M)            |         | २३     |
|      | d. अपडिभूया (M),                     | ४      | ७ a. प्रथमो (G M),              |         | २३     |
|      | e. °र्थान्तरं, योगीश्वरं (B E F G M) | ४      | b. साम्प्रतं (D G M),           |         | २३     |
|      | f. शुक्लध्यानाग्निना दग्ध° (DM)      | ५      | c. वेदना तत् तस्याः (B),        |         | २४     |
|      | g. इह शुक्लध्यानाग्निना दग्ध° (DM)   | ५      | d. विप्रयोगे (B F),             |         | २४     |
|      | h. चोभयपदव्यापारे एक° (HI)           |        | e. चिन्ता आर्तध्यान° (B L F)    |         | २४     |
|      | चोभयपदव्यभिचारेऽज्ञात° (M)           | ५      | f. °ग्रहणेना° (D M)             |         | २४     |
|      | i. पूर्वपूर्वमुनि° (B)               | ५      | ८ a. द्वितीयभेदः (D),           |         | २४     |
| २    | a. ध्यानलक्षण° (B D M)               | ५      | b. साम्प्रतं (D G M)            |         | २४     |
|      | b. एकाग्रताल° (D M)                  | ५      | c. अविप्रयोगे दृढा° (B F)       |         | २५     |
|      | c. निर्देशे (D H M)                  | ५      | ९ a. °पत्थणम° (D M),            |         | २६     |
|      | d. भवेद् भावना भाव्यत, (M)           | ९      | b. गुणऋद्धयः (B D M)            |         | २७     |
|      | भवेद् का ? भावना भाव्यत (M)          |        | c. °गुणर्द्धयः (B D M)          |         | २७     |
|      | e. स्मृतिध्यानाद् (D H M)            | ११     | d. च (D M)                      |         | २८     |
|      | f. रहिता चिन्ता मन° (B M)            |        | १० a. चतुर्थो (B D F G M L),    |         | २८     |
|      | °रहिता मन° (D)                       | ११     | b. दोसा (B),                    |         | २८     |
| ३    | a. ध्यानलक्षण° (B D M),              | १२     | c. आत्मनः किम् ? आ° (D F M)     |         | २८     |
|      | b. पाणोत्ति (B), पाणोत्ति (L)        | १२     | d. °मिति तथा च इयं चतु° (M)     |         | २८     |
|      | c. लवे (M)                           | १२     | e. किंविशिष्टम् ? इत्यत (D M)   |         | २८     |
|      | d. एकं च तद्वस्तु एकवस्तु (D M)      | १२     | ११ a. °सभाव° (DM), °वचितणा° (B) |         | ३१     |
| ५    | a. °फलभावं (D M),                    | १६     | °सभावचितणा (C),                 |         | ३१     |
|      | b. सुखसिद्धिरिति (D E),              | २१     | b. समं (D F H M),               |         | ३१     |
|      | c. °प्रतिपत्तिः (D M),               | २१     | c. जगत्त्रिका° (B F G H),       |         | ३१     |
| ६    | a. °वस्तुनामिति शब्दा° (D M),        | २२     | d. शूलादि, प्राक्कर्म (A)       |         | ३१     |
|      | b. ते विषयाश्च, आदि° (D M),          | २२     | e. °मुनिभिः (D M),              |         | ३१     |
|      | c. °गोचरा वा (D M),                  | २२     | f. पुर्व्विं खलु (D M),         |         | ३१     |

| गाथा | पाठांतर                              | प.क्र. | गाथा | पाठांतर                           | प.क्र. |
|------|--------------------------------------|--------|------|-----------------------------------|--------|
|      | g. वेदइत्ता (H) वेइत्ता (B D F G M), | ३१     | २०   | a. प्रथमो भेदः (D M),             | ४२     |
|      | h. एवं (D M),                        | ३१     |      | b. ंमभिधित्सुराह (D M),           | ४२     |
|      | । शोभनाध्यवसायेन (B M)               |        |      | c. इत्यत्रानिष्टस्यसूचकं पिशुनं   |        |
|      | शोभनेनाध्यवसायेन (L),                | ३१     |      | 'पिशुनमनिष्टसूचकं' 'पिशुनं सूचकं  |        |
| १२   | a. प्रथमः पक्षः (B F G)              | ३१     |      | विदुः... (D M) इत्यत्रानिष्ट-     |        |
|      | b. अछित्तं अहीयं                     |        |      | सूचकं पिशुनं 'पिशुनसूचकं          |        |
|      | तवोविहाणेण (B F G H),                | ३२     |      | विदुः... (A B F G H),             | ४२     |
|      | c. सहावद्येन सावद्यम् (B F G L),     | ३२     |      | d. प्रतिभेदस्वगतं (A F H),        | ४४     |
|      | d. ंवचन- स्तोकं (A),                 | ३२     |      | e. ंष्ववर्तमानस्यापि (G F H L),   | ४४     |
|      | e. ंप्रतिकारं (M),                   | ३२     |      | f. अतिसन्धनं (A),                 | ४५     |
|      | f. ंतदपि निश्चं (D G M),             | ३२     |      | g. ंमप्या(स्या)ह (M),             | ४५     |
| १३   | a. एवानुपपत्तिरिति (A),              | ३२     | २१   | a. द्वितीयभेदः (B F G H L),       | ४६     |
| १४   | a एताः कर्मो (D M)                   | ३३     |      | b. ंनिरवेक्खं (D M),              | ४६     |
| १५   | a ंध्यानी (D E) ंध्याता (M)          | ३३     |      | c. दृढाध्यवसायप्रकारं (B D G M),  | ४६     |
| १६   | b. गच्छति (D M),                     | ३५     |      | d. उत्कटौ तौ (B F G M),           | ४६     |
| १७   | c. विषयाश्च तेषु (I M) शब्दादयश्च    |        | २२   | a. ंतृतीयभेदः (B D F G H),        | ४७     |
|      | शब्दादिविषयाः तेषु (F)               | ३५     |      | b. चतुर्थं भेदमुं (D M),          | ४७     |
|      | d. ततः परां (D M),                   | ३५     |      | c. ंधणसारक्खणं (C D M),           | ४७     |
| १८   | a. ंविरयं (B F G H),                 | ३६     |      | d. तेषां साधनं-कारणं च तद्धनं च   |        |
|      | b. ंसंजयाणुयं (B F G H),             | ३६     |      | तत्संरक्षणे (A) तेषां साधनं-कारणं |        |
|      | c. ंनुगतम् (B F G H)                 | ३६     |      | शब्दादिविषयसाधनं तच्च तद्धनं च    |        |
|      | d. ंधरभेदाः (D M),                   | ३७     |      | तत्संरक्षणे (B G F), तेषां साधनं- |        |
|      | e. ंजनेन, (D M)                      | ३७     |      | कारणं शब्दादिविषयसाधनं च          |        |
| १९   | a. चोमास्वातिं (D M),                | ३८     |      | तद्धनं च शब्दादिविषय-             |        |
|      | b. दहणं (C),                         | ४०     |      | साधनधनं तत्संरक्षणे (M),          | ४७     |
|      | c. ंहमविवागं (D M L),                | ४०     |      | e. तथा चाऽनिष्टं (D),             | ४७     |
|      | d. कीलिकां (D) किलिकां (M),          | ४०     |      | f. ंमभिशाङ्केनाकुलमिति सम्बध्यते  |        |
|      | e. एतेषु (D M),                      | ४०     |      | न (D G H M),                      | ४७     |
|      | f. मानादयो गृं (D M),                | ४०     |      | g. ंयास्तैराकुलं (D G M)          | ४७     |
|      |                                      |        |      | h. ंसाधनविशेषणं (A),              | ४७     |

| गाथा | पाठांतर                             | प.क्र. | गाथा                        | पाठांतर                  | प.क्र. |
|------|-------------------------------------|--------|-----------------------------|--------------------------|--------|
| २३   | a. विशेषणाभि० (DM),                 | ४९     | d. नियताः परि० (DM)         |                          | ५५     |
|      | b. मनोग्रहणमित्यत्र (DHM)           | ५१     | ३१                          | a. झाइज्ज (D),           | ५६     |
| २४   | a. मोहाउलस्स (BDFGHIM),             | ५१     | b. आसेवालक्षणः (A),         |                          | ५६     |
|      | b. निरङ्गयमूलं (BFGH),              | ५१     | ३२                          | a. ०रहितः शङ्कनं (DGM),  | ५८     |
|      | निरङ्गयमूलं (L)                     | ५१     | b. एतेषां (DM),             |                          | ५८     |
|      | c. इयमत्र चतु० (DFGM),              | ५१     | c. उक्तदोषरहित० (DHM),      |                          | ५८     |
|      | d. निरयागति० (B) निरङ्गइ० (F),      | ५१     | d. प्रश(श्र)म० (M),         |                          | ५८     |
|      | निरयागति० (AG),                     | ५१     | e. एव गुणास्तेषां गणः (DM), |                          | ५९     |
| २५   | a. पूर्ववद् व्याख्येया (DM),        | ५१     | ३३                          | a. गुणदर्शना० (DHM),     | ६०     |
|      | b. विशेषः तीव्र (DHM),              | ५१     | ३४                          | a. गुणदर्शना० (DM),      | ६१     |
| २६   | a. तु त्वक्तक्षण० (BGFHI),          | ५२     | b. ०जगस्सहावो (C),          |                          | ६१     |
|      | b. वर्तत (BFG L),                   | ५२     | c. ०वशात्ससंयोगो (B),       |                          | ६१     |
|      | c. महदापद्ग० (ADHM),                | ५२     | ३५                          | a. विशेष्यते (DM),       | ६३     |
|      | d. महदापद्ग० (DHM),                 | ५२     | ३६                          | a. संहनन-धृतिभ्यां (DHM) | ६४     |
|      | e. कालसौकरादिवदपि (BGL),            | ५२     | b. ०योगानां च (D),          |                          | ६४     |
|      | f. तेष्वेव हिंसानुबन्ध्यादिषु (DM), | ५२     | c. इह एक० (DM),             |                          | ६४     |
|      | g. चतुर्भेदेषु (DM),                | ५२     | d. विकल्पे (DM),            |                          | ६४     |
|      | h. उत्सन्नादिदोषलि० (DGM)           | ५२     | ३७                          | a. जो [तो] (M),          | ६४     |
| २७   | a. अहिनंदइ (DM),                    | ५३     | b. होइ (C),                 |                          | ६४     |
|      | b. निरवेक्खो (DM),                  | ५३     | c. मणोवयण० (DML),           |                          | ६४     |
|      | c. हरसिज्जइ (CFGH)                  | ५३     | d. एवं तदुक्तं (DHM),       |                          | ६४     |
|      | d. निर्वर्तितपापः सिंह० (DM),       | ५३     | e. ०पितस्वरूपाणामिति (DM),  |                          | ६५     |
| २८   | a. धर्मम् (DFGHL),                  | ५४     | ३८                          | a. वा कालः, (DHM),       | ६५     |
|      | b. ध्यायेन्मुनिरिति । तत्कृत० (DM), | ५४     | ३९                          | a. ०द्वारं व्या० (BDM),  | ६६     |
|      | c. पश्चात् शुक्लध्यान० (DFGM),      | ५४     | b. निविण्णो (BD),           |                          | ६६     |
| ३०   | a. ०प्रतिपादनायाह (DM),             | ५४     | c. इहैव या (DM),            |                          | ६६     |
|      | b. भावणाहि (M),                     | ५४     | d. निषण्णादिरूपा (BDM),     |                          | ६६     |
|      | c. ०जणियाओ (BCDEFGHIL),             | ५४     |                             |                          |        |

| गाथा | पाठांतर                                                                                                                     | प.क्र. | गाथा                                                                        | पाठांतर | प.क्र. |
|------|-----------------------------------------------------------------------------------------------------------------------------|--------|-----------------------------------------------------------------------------|---------|--------|
|      | e. इति तयावस्थया स्थितः तदवस्थः<br>(F G H), इति सैवावस्था यस्य<br>सः तदवस्थः (D M)                                          | ६६     | m. छुर्हिति (B F G L),                                                      |         | ७३     |
| ४०   | a. ंलाइभावं (D),                                                                                                            | ६६     | n. ंलक्षणां कुशलं (D M),                                                    |         | ७३     |
|      | b. पइयव्वं (B D F G H),                                                                                                     | ६७     | o. किं विशिष्टाम् ? (M),                                                    |         | ७३     |
|      | c. केवलादिभावश्च प्रधानकेवला-<br>दिभावः (D),                                                                                | ६७     | P. तेन दुर्ज्ञेयामिति (D M),                                                |         | ७३     |
|      | d. यतितव्यं (D E),                                                                                                          | ६७     | ४७ a. यावि (D),                                                             |         | ७४     |
| ४२   | a. ंप्रतिपादनायाह (D G M),                                                                                                  | ६७     | b. ंविरहतो वाऽपि (F H),<br>विरहतोऽपि (D M),                                 |         | ७४     |
|      | b. आलंबणाईं (B),<br>आलंबणाईं (M),                                                                                           | ६७     | c. गह्वरत्वेन (A B D H M),                                                  |         | ७४     |
| ४४   | a. शुक्लस्य च (तं) प्रतिं (M),                                                                                              | ६९     | d. ंश्चतुर्थाबोधकारणं (D M),                                                |         | ७४     |
|      | b. सेसाण (M),                                                                                                               | ६९     | e. ज्ञेयगहनाप्रतिं (D M),                                                   |         | ७४     |
|      | c. प्रतिपत्तिक्रम (D H M),                                                                                                  | ६९     | f. तत्कार्यं (D M),                                                         |         | ७४     |
|      | d. प्रतिपत्तिपरिपाट्य (D E M),                                                                                              | ६९     | g. हिनोतिइति गमयति (A),                                                     |         | ७४     |
|      | प्रतिपत्तिं परिपाट्यभिः (B F G L),                                                                                          | ६९     | h. सर्वज्ञमतं वचनं (D H M L),                                               |         | ७५     |
|      | e. वस्थान्तर्गतः (D H M L),                                                                                                 | ६९     | ४९ a. विशेष्यन्ते (D M),                                                    |         | ७५     |
| ४५   | a. ंजिणाणमाणं (D M),                                                                                                        | ७०     | b. ंवितथभाषिणो (A)                                                          |         | ७५     |
|      | b. परिभावगं (D M),                                                                                                          | ७०     | c. ंभावे गुणसमुं (B),                                                       |         | ७५     |
|      | c. भूतभावनाम् (D M),                                                                                                        | ७१     | d. द्वेषाद्वा” इत्यादि गाथार्थः (BDM),                                      |         | ७५     |
|      | d. श्रूयन्ते च, बहव एव चिलाती-<br>पुत्रादयः एवंविधा इति (F G H L),<br>श्रूयन्ते च, चिलातीपुत्रादय एवंविधा<br>बहव इति (D M), | ७१     | ५० a. प्रथमभेदः (A),                                                        |         | ७५     |
|      | e. अणघेणं (D M),                                                                                                            | ७२     | b. उच्यते - रागं (D M)                                                      |         | ७५     |
|      | f. उदयं (D M),                                                                                                              | ७२     | c. प्रवर्तमानां (D M),                                                      |         | ७५     |
|      | g. एत्तो वि (D M), तत्तो य (L)                                                                                              | ७२     | d. ंव्याध्यभिभूतस्य अपथ्यां (B G F H L),<br>ूव्याध्यभिभूतस्य कुपथ्यां (DM), |         | ७६     |
|      | h. एक्कस्स (D),                                                                                                             | ७२     | e. तदपायाः (D H M L),                                                       |         | ७७     |
|      | i. मृष्टां वा पथ्यां वा (D H M),                                                                                            | ७२     | f. पुनः - “कोहो य माणो.... (M),                                             |         | ७७     |
|      | j. गच्छइ (D M),                                                                                                             | ७२     | g. सर्वपापेभ्यः (DM),                                                       |         | ७८     |
|      | k. कोसल्लगुणेऽणण्णं (B F G L),                                                                                              | ७२     | h. इहं (D E F G H M),                                                       |         | ७८     |
|      | l. प्रधानप्राणिस्थितां (D M),                                                                                               | ७३     | i. ंगरिहिए पावे (B F G H),                                                  |         | ७८     |
|      |                                                                                                                             |        | j. ंभेदात्पञ्च (F G H L),                                                   |         | ७८     |
|      |                                                                                                                             |        | ५१ a. मनोवाक्काययोगादिं (B F),                                              |         | ७९     |

| गाथा | पाठांतर                                                                                                                                                                  | प.क्र. | गाथा | पाठांतर                                  | प.क्र. |
|------|--------------------------------------------------------------------------------------------------------------------------------------------------------------------------|--------|------|------------------------------------------|--------|
| b.   | गाथार्थः (B D M)                                                                                                                                                         | ७९     | ५४   | a. ०रमणसागर० (D M),                      | ८६     |
| c.   | पयईउत्ति (B D F G H M),                                                                                                                                                  | ७९     |      | b. नरगा (D H M),                         | ८६     |
| d.   | णाणावरणीयादिणो (A),                                                                                                                                                      | ७९     |      | c. असङ्ख्येयानि (M),                     | ८६     |
| e.   | चिंतिज्जा विचिंतिज्जा, किंच (A F G H),                                                                                                                                   | ७९     |      | d. एसो भवणसमासो (D M),                   | ८७     |
| f.   | ठिइविभिन्नं (D M),                                                                                                                                                       | ७९     | ५५   | a. भोयं (D M),                           | ८७     |
| g.   | पएसभिन्नं शुभाशुभं जाव चिंतेज्जा,<br>पएसोत्ति (A H),                                                                                                                     | ८०     |      | b. किमित्यत (D H M),                     | ८७     |
| h.   | राशेस्ततः (D M),                                                                                                                                                         | ८०     |      | c. स्वकर्मणः आत्मीयस्य कर्मणः (D M K),   | ८७     |
| i.   | २५६, अमीषां घने कृते राशिरयमाग-<br>च्छति अथवा चतुर्भिराशिभिरागुणिते<br>अस्य (F G H), २५६, अमीषां घने<br>कृते राशिरयमागच्छति अथवा चतु-<br>र्भिरष्टौ वारा गुणिते अस्य (B), | ८०     | ५७   | d. सन्ततप्रवृत्त० (B D G M),             | ८८     |
| j.   | क्रियते (A B D F H),                                                                                                                                                     | ८०     |      | e. संसारः सागर (D H M),                  | ८८     |
| k.   | ०भेएहिं वित्थरओ (A G),                                                                                                                                                   | ८२     | ५८   | a. मणगघं (C D M),                        | ८९     |
| l.   | वित्थरओ कम्म० (B D F H M),                                                                                                                                               | ८२     |      | b. चारित्तमहं (B F G L),                 | ८९     |
| m.   | मणवायकाया (B),                                                                                                                                                           | ८२     |      | c. ०जइणतरवेगं (D M K),                   | ८९     |
| ५२   | a. जिणदेसियाइ (M),                                                                                                                                                       | ८२     |      | d. ०जह परिनिव्वाणपुरं (B F G H L),       | ८९     |
|      | b. ०खेत्तागिई (D M)                                                                                                                                                      | ८४     |      | e. ०पार्वति (D M),                       | ८९     |
|      | c. पएस इति (A),                                                                                                                                                          | ८४     |      | f. ०महाबोहित्थम् (B D M),                | ८९     |
|      | d. ०नामेवात्मीयानि (B D M),                                                                                                                                              | ८४     | ५९   | g. कृतं निश्छिद्रं (D M),                | ९०     |
|      | e. नाशोत्पत्ति (D M),                                                                                                                                                    | ८४     |      | h. जैनतरः (A),                           | ९०     |
| ५३   | a. ०रवनिर्यथा (D M),                                                                                                                                                     | ८५     |      | i. विरागभावो (A D H),                    | ९०     |
|      | b. ०मूर्तिस्व० (B E F G H L),                                                                                                                                            | ८५     |      | j. एता (B D M),                          | ९०     |
|      | c. ०त्मकम्, लोक्यत (D M),                                                                                                                                                | ८५     | ६०   | k. महार्घाणि शील० (B D M),               | ९०     |
|      | d. तथाहि (D M K),                                                                                                                                                        | ८६     |      | l. ०संरम्भ० (B D M),                     | ९०     |
|      | e. तहेव (D H M K),                                                                                                                                                       | ८६     |      | m. परिपूर्णः (B D M),                    | ९०     |
|      | f. लोगमि(ग)निकखेवो (M),<br>लोगमि निकखेवो (H),                                                                                                                            | ८६     | ६१   | a. जइ (M),                               | ९०     |
|      | g. ०भेदादिति (D I), भेदादिं (M)                                                                                                                                          | ८६     |      | b. प्राग्वदिति (D M),                    | ९०     |
|      |                                                                                                                                                                          |        | ६२   | a. ०जीवपुण्यपापाऽऽश्रव० (D),             | ९१     |
|      |                                                                                                                                                                          |        | ६३   | a. भणिया एए पंच<br>पमाया" I (B F G H L), | ९५     |
|      |                                                                                                                                                                          |        | ६४   | a. प्रसङ्गत एव तानेवाभि०                 |        |



| गाथा | पाठांतर                                                              | प.क्र. | गाथा                                                                                         | पाठांतर | प.क्र. |
|------|----------------------------------------------------------------------|--------|----------------------------------------------------------------------------------------------|---------|--------|
|      | (D K M), प्रसङ्गत एव तानभि० (B E),<br>प्रसङ्गत एतानभिधि० (F L G H)   | १०३    | d. ंतेति वाक्यशेषः (D M),                                                                    |         | १२५    |
|      | b. ंव्युपरत० (B D M),                                                | १०४    | e. शैलेशीं न प्राप्तः (D),                                                                   |         | १२५    |
|      | c. ंप्रतिपातिल० (B F G L H M),                                       | १०४    | ७१ a. मंतजोगेणं (D H M L), मंतजोगेहिं (C),                                                   |         | १२६    |
|      | d. सयोगायोगकेवलिनो (D G M),                                          | १०४    | b. भक्षितदेशः तत्र (B), भक्षणदेशे (D M),                                                     |         | १२६    |
|      | e गम्मए (D M),                                                       | १०५    | c. पाठान्तरं वा (D L M),                                                                     |         | १२६    |
| ६५   | a. ंभावणापरमो (D M),                                                 | १०५    | ७२ a. जोगमंतबलजुत्तो (D M)                                                                   |         | १२६    |
|      | b. तद्विगमेऽपि (D M),                                                | १०५    | b. ंत्वाद्विषम्, (D M),                                                                      |         | १२६    |
|      | c. द्वादशानुप्रेक्षा (D M K),                                        | १०५    | ७३ a. दृष्टान्तरमाह (B F G H L),                                                             |         | १२६    |
|      | d. तथारोग्यम्... सुदुर्लभा बोधिः ।।<br>अयं पाठः F G L मध्ये नास्ति । | १०६    | b. उसारि० (B C D F G), उस्सारि० (M),                                                         |         | १२६    |
|      | e. सुभावितान्तःकरणः (D M),                                           | ११०    | c. हुयासुव्व (C D E F G H),                                                                  |         | १२६    |
|      | f. प्राग्रिरूपितशब्दार्थेन (D M),                                    | ११०    | d. उत्सारिते० (D M),                                                                         |         | १२७    |
| ६६   | a. प्रतिपादनायाह (D M),                                              | ११०    | e. विध्याति (A B F G H L),                                                                   |         | १२७    |
|      | b. ंमन्दभेदा (D M),                                                  | १११    | f. दृष्टान्तोपनय० (D M),                                                                     |         | १२७    |
| ६७   | -a. ंगुणकित्तण० (D M K L),                                           | १११    | ७५ a. भाजनं २ तत्तदुदरस्थं (A),<br>भाजनं च तत्पायसभाजनं च लोहभाजनं<br>च तदुदरस्थं (B F G L), |         | १२७    |
|      | b. प्ररूपितानां द्रव्यादि० (D M),                                    | ११२    | b. अयमर्थोपनयः (D M),                                                                        |         | १२७    |
|      | c. श्रद्धनाम् (B G L),                                               | ११३    | ७६ a. कायजोगं च (B F G H L),                                                                 |         | १२७    |
|      | d. तल्लिङ्गं तत्त्व० (D M),                                          | ११३    | b. गाथार्थः (D M),                                                                           |         | १२७    |
|      | e. ंध्यायीति (D M),                                                  | ११३    | c. मनोद्रव्यसाचि० (D G M),                                                                   |         | १२८    |
|      | f. ंदान-विनयसम्पन्नः (B F L G H),                                    | ११५    | d. शुभवेदनीया० (B F G L),                                                                    |         | १२८    |
| ६९   | a. ंध्यानाद० (D M),                                                  | ११८    | e. सत्स्वेत० (D M),                                                                          |         | १२८    |
|      | b. क्रोधनिवर्तन० x x x वा विफली० (D M),                              | ११८    | f. संखेज्ज० (B F G),                                                                         |         | १२८    |
|      | c. नियमतो (D M),                                                     | १२५    | g. तदवत्था (B F), तयवत्थो (G H M),                                                           |         | १२९    |
|      | d. ंद्यालम्बना x x x० सादयन्ति (D M),                                | १२५    | ७७ a. ंजमेगवत्थुमि० (D M),                                                                   |         | १३०    |
| ७०   | a. ंश्चाऽऽद्योर्धर्म० (D),<br>०श्चाऽऽद्ययोर्धर्म० (K M),             | १२५    | b. तावद्भेदेन (M),                                                                           |         | १३३    |
|      | b. ंपुनरयं (F G H),                                                  | १२५    | c. तकम् (B D F G H M),                                                                       |         | १३३    |
|      | c. मणं (C F G H L),                                                  | १२५    | d. प्रथमशुक्लं आद्यशुक्लं (F H),                                                             |         |        |

| गाथा | पाठांतर                          | प.क्र. | गाथा | पाठांतर                         | प.क्र. |
|------|----------------------------------|--------|------|---------------------------------|--------|
|      | प्रथमं शुक्लं आद्यशुक्लं (BDGM), | १३३    | ८८   | a. संसारानुभावं (DM),           | १५२    |
|      | e. गाथार्थः (ADM),               | १३३    |      | b. भाविनारका० (AH),             | १५२    |
| ७९   | a. बिईय० (C), बियइय० (FGH),      |        | ८९   | a. ँभिधित्सुराऽऽह (BH),         | १५२    |
|      | बितिय (DM),                      | १३५    |      | b. तइयं (H), तईयं (BC),         | १५२    |
|      | b. ०पुनः सुनि० (M),              | १३५    |      | c. जियसेलेसिं (DHML),           | १५२    |
|      | c. ततः (BHM),                    | १३७    | ९०   | a. विवर्णिषुस्तेषां (B),        |        |
|      | d. तमेर्वविधं (DHM),             | १३७    |      | विवरीषुस्तेषां (DFGHL),         | १५२    |
|      | e. द्वितीयं शुक्लं (DM),         | १३७    | ९१   | a. बीभेइ य (DM),                | १५३    |
| ८१   | a. तईयं (C), झाणं (D)            | १३९    |      | b. ०सर्गेब्विहेति (A),          | १५३    |
|      | b. यस्य तत्तथा (DM),             | १४०    |      | c. सम्मुह्यते (DGM),            | १५३    |
| ८२   | a. मेरुरिव (AH),                 | १४५    |      | d. मोहमुप० (A),                 | १५३    |
|      | b. योगाभावात् तत् अप्रति० (DM),  | १४५    |      | e. गाथाक्षरार्थः (DGM),         | १५३    |
|      | c. अनुपरतस्व० (DGM),             | १४५    | ९३   | a. निर्जरा (M),                 | १५४    |
| ८३   | a. बितियमेयजोगमि (DM),           | १४७    | ९४   | a. धर्मध्यानफलानि (FGHL),       | १५६    |
|      | b. तईयं (C),                     | १४७    | ९५   | a. ०कारणाइं तओ धुवं (DM),       | १५६    |
|      | c. ०रं तदेकयोग (DM),             | १४८    |      | b. ०शुक्ल-धर्मयोर्ध० (DM),      | १५६    |
|      | d. निवृत्ति (A),                 | १४८    |      | c. ०कारणानि तस्माद् (DM),       | १५६    |
| ८४   | a. नास्त्येव (DM),               | १४८    | ९६   | a. ०ध्यानमिति निवेदयन्नाह (BL), | १५७    |
|      | b. ०कथम् ? उच्यते (DM),          | १४८    |      | b. ०हेऊयं (DFGHM),              | १५७    |
|      | c. सुनिञ्चलं संतं (CFGH),        | १४९    |      | c. ०निर्जरे (BDEFGHILM),        | १५७    |
| ८५   | a. ०धिनोऽयोगिनो वा (A),          |        | ९७   | a. ०शोध्यापनयन० (BDEF),         | १५७    |
|      | ०धिनो योगिनोऽयोगिनोऽपि (DM),     | १५०    | ९९   | a. तापो (DM),                   | १५८    |
|      | b. ०भावेऽपि सूक्ष्मो० (DM),      | १५०    | १००  | a. ०विरेचकौ० (B), ०वेरेकौ (FG), | १५८    |
|      | c. सूक्ष्मोपरतक्रियो (DHM),      | १५०    | १०१  | a. धुवं (D),                    | १५८    |
|      | d. भण्यते (BDFGHM),              | १५०    |      | b. कर्मध० (DGM),                | १५८    |
|      | e. उपरतक्रिया० (B),              | १५०    |      | c. ज्वलनः (ABFGH)               | १५८    |
|      | f. चक्रं (DM),                   | १५०    |      | d. शीघ्रं च दहति (DM),          | १५८    |
|      | g. ०वत्, भवति (BDFGHKL),         | १५०    |      | e. भस्मीक० (BM),                | १५८    |
|      | h. ०नेकार्थाः (BDML),            | १५०    | १०२  | a. किञ्च - जह वा... (FGL),      | १५९    |
|      | i. कायनिरोधे (DM),               | १५०    |      |                                 |        |

| गाथा | पाठांतर                                                                               | प.क्र. | गाथा                                                                                 | पाठांतर | प.क्र. |
|------|---------------------------------------------------------------------------------------|--------|--------------------------------------------------------------------------------------|---------|--------|
|      | b. विलीयन्ति - विनाशं एति -<br>गच्छन्ति (B) विलयं विनाशं<br>यान्ति गच्छन्ति (DM),     | १५९    | c. तीर्थकर-गणधरादिभिः (BDM),                                                         |         | १६०    |
|      | c. तथैव (FGH),                                                                        | १५९    | d. भावनया ज्ञेयं ज्ञातव्यं<br>स्वरूपतः ध्येयं (DFGHLKM),                             |         |        |
|      | d. घनाः कर्मघनाः, उक्तं (FGHLM),                                                      | १५९    | भावनया ज्ञातव्यं स्वरूपतः<br>ध्येयं (B)                                              |         | १६०    |
| १०३  | a. प्रतीतमेव ध्यानफलं (A),<br>प्रतीतमेव ध्यानफलमेव (H)<br>प्रतीतमिति ध्यानफलमेव (FG), | १५९    | e. सर्वक्रियाः (DM),                                                                 |         | १६०    |
|      | b. हर्षादिपरिग्रहः (BDFGHML),                                                         | १५९    | f. क्रिया यया साधूनां (DGM),                                                         |         | १६०    |
| १०४  | a. खेदादिः (FGHL),                                                                    | १५९    | १०६ a. सत्तुत्तरेण (L,C प्रतस्यार्थलेशे)                                             |         | १६०    |
|      | b. चल्यितुं (ABFGH),                                                                  | १५९    | b. कम्मविसोहीकरं (GJL)                                                               |         | १६०    |
|      | c. एव निर्जराः (BDHM),                                                                | १५९    | c. इयं गाथा नास्ति । (ADEFHIKM)                                                      |         | १६०    |
| १०५  | a. ऽगुणाधाणं (DM),                                                                    | १६०    | ● इयं गाथा धीरसुन्दरगणिविरचित-<br>आवश्यकावचूरी ज्ञानसागरसूरिकृतावचूर्णी<br>च अस्ति । |         | १६०    |
|      | b. ऽगुणसंस्थानं (FG),                                                                 | १६०    | ● जइणो ॥६॥ (B)                                                                       |         | १६०    |

पू.आ.श्रीविजयरामचन्द्रसूरिस्मृति-  
संस्कृत-प्राकृतग्रन्थमाला



॥ प्रकाशकम् ॥

सन्मार्ग प्रकाशन

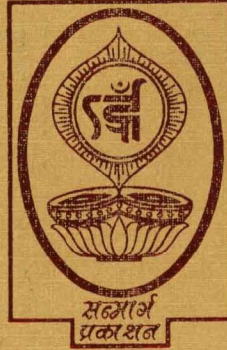

ISBN-978-81-87-163-56-5