

શ્રેષ્ઠી કસ્તૂરભાઈ લાલભાઈ શ્રેણિ, ગ્રંથાંક-૫



નિર્ગ્ન્ય ઐતિહાસિક લેખ-સમુચ્ચય

(દ્વિતીય ખંડ)

મધુસૂદન ઢાંકી

શ્રેષ્ઠી કસ્તૂરભાઈ લાલભાઈ સ્મારકનિધિ

અમદાવાદ-૩૮૦ ૦૦૪

નિર્ગ્નથ ઐતિહાસિક લેખ-સમુચ્ચય

(દ્વિતીય ખંડ)

(શ્રી મધુસૂદન ઢાંકીના લેખોનો સંગ્રહ)

श्रेष्ठी कस्तूरभाई लालभाई शोधलेख-समुच्चय श्रेणि : अंथांक-प

प्रधान संपादक
जितेन्द्र भी. शाह

નિર્ગ્રન્થ ઐતિહાસિક લેખ-સમુચ્ચય (દ્વિતીય ખંડ)

મધુસૂદન ઢાંકી

શ્રેષ્ઠી કસ્તૂરભાઈ લાલભાઈ સ્મારકનિધિ
અમદાવાદ-૩૮૦ ૦૦૪

શ્રેષ્ઠી કસ્તૂરભાઈ લાલભાઈ શોધલેખ-સમુચ્ચય શ્રેણી : ગ્રંથાંક ૫

નિર્ગ્ન્ય ઐતિહાસિક લેખ-સમુચ્ચય
(દ્વિતીય ખંડ)

●

પ્રકાશક

શ્રેષ્ઠી કસ્તૂરભાઈ લાલભાઈ સ્મારકનિધિ
અમદાવાદ-૩૮૦ ૦૦૪

●

© શ્રેષ્ઠી કસ્તૂરભાઈ લાલભાઈ સ્મારકનિધિ

●

પ્રથમ આવૃત્તિ
કેબ્રુઆરી, ૨૦૦૨

●

નકલ : ૫૦૦

●

કિંમત : રૂ. ૫૦૦/-

●

પ્રાપ્તિસ્થાન :

શારદાબહેન ચિમનભાઈ એજ્યુકેશનલ રિસર્ચ સેન્ટર
'દર્શન' રાણકપુર સોસાયટી સામે
શાહીબાગ, અમદાવાદ-૩૮૦ ૦૦૪.
PHONE : 079-2868739. FAX : 079-2862026
e-mail : sambodhiad1@Sancharnet.in
Website : www.scerc.org

●

મુદ્રક :

નવપ્રભાત પ્રિન્ટિંગ પ્રેસ
ઘીકાંટા રોડ
અમદાવાદ-૩૮૦ ૦૦૧.
ફોન નં. ૫૫૦૮૬૩૧, ૫૫૦૮૦૮૩

ડા. ઉમાકાન્ત પ્રેમાનન્દ શાહની
પુણ્યસ્મૃતિને
સાદર સમર્પિત

અનુક્રમ

પ્રકાશકીય

ડા. જિતેન્દ્ર શાહ

પૂર્વાવલોકન

ડા. હરિપ્રસાદ ગં. શાસ્ત્રી

લેખકનું વક્તવ્ય

મધુસૂદન ઢાંકી

લેખાનુક્રમ

પૃષ્ઠ

૧. ઐરવાડા ગામના અલ્પજ્ઞાત જિનપ્રતિમાના લેખ વિશે ૧
૨. ગિરનારના એક નવપ્રસિદ્ધ પ્રશસ્તિ-લેખ પર દષ્ટિપાત ૩
૩. ઉજ્જયંતગિરિના પૂર્વપ્રકાશિત અભિલેખો વિશે ૨૭
૪. ઉજ્જયંતગિરિના કેટલાક અપ્રકટ ઉત્કીર્ણ લેખો ૫૩
૫. વંથળીના બે નવપ્રાપ્ત જૈન અભિલેખ : સમીક્ષાત્મક લઘુ અધ્યયન ૬૩
૬. પોરબંદરની વાસુપૂજ્ય જિનની વાઘેલાકાલીન પ્રતિમા અને તેનો અભિલેખ ૬૯
૭. પોરબંદરના શાંતિનાથ જિનાલયના બે શિલાલેખો ૭૪
૮. ભૃગુકચ્છ-મુનિસુવ્રતના ઐતિહાસિક ઉલ્લેખો ૮૦
૯. 'પ્રભાવકચરિત'ના એક વિધાન પર સંવિચાર ૯૫
૧૦. વિમલવસહીની કેટલીક સમસ્યાઓ ૯૯
૧૧. સિદ્ધરાજકારિત જિનમંદિરો ૧૨૨
૧૨. 'સિદ્ધમેરુ' અંપરનામ 'જયસિંહમેરુપ્રાસાદ' તથા 'સહસ્રલિંગતટાક'ના અભિધાનનું અર્થઘટન ૧૩૬
૧૩. કુમારપાળ અને કુમારવિહારો ૧૫૧
૧૪. તારંગાના અર્હત્ અજિતનાથના મહાપ્રાસાદનો કારાપક કોણ ? ૧૬૯
૧૫. વસ્તુપાલ-તેજપાલની કીર્તનાત્મક પ્રવૃત્તિઓ ૧૮૨

૧૬. પ્રભાસપાટણનાં પ્રાચીન જિનમંદિરો	૨૦૧
૧૭. સાહિત્ય અને શિલ્પમાં “કલ્યાણત્રય”	૨૨૬
૧૮. ઉજ્જયંતગિરિની ‘ખરતરવસહી’	૨૪૩
૧૯. ગિરનારસ્થ ‘કુમારવિહાર’ની સમસ્યા	૨૫૫
૨૦. ગેરસખ્યાનાં જિનમંદિરો	૨૬૦
૨૧. નાંદિયાની પુરાતન જિનપ્રતિમા	૨૬૬
૨૨. મહુવાથી પ્રાપ્ત પ્રાક્ર-મધ્યકાલીન જિનપ્રતિમા	૨૭૦
૨૩. વિષયસૂચિ	૨૭૩

પ્રકાશકીય

નિર્ગ્નથ ઐતિહાસિક લેખ-સમુચ્ચયનો દ્વિતીય ખંડ પ્રકાશિત કરતાં અમે અત્યંત હર્ષની લાગણી અનુભવીએ છીએ. આ ગ્રંથ પ્રો. મધુસૂદન ઢાંકી દ્વારા જૈન શિલ્પ, સ્થાપત્ય અને તીર્થોના ઇતિહાસ અંગે સમયે સમયે થયેલા સંશોધનનો સંપુટ છે. ઇતિહાસનું પ્રબળ સાધન શિલાલેખ, પ્રતિમા-લેખાદિ છે : પણ તેનો ઉપયોગ અલ્પતમ થયો છે. જ્યારે તીર્થોનો ઇતિહાસ તો એની પ્રભાવિકતા અને પૂજ્યતાને કારણે ખૂબ જ ધૂંધળો બની ચૂક્યો છે. તેના ઉપર સંશોધનાત્મક કામ કરવું એટલે એક પછી એક થરો (મ્પેડતા જવું અને અંતે નિર્દોષ, નિર્ભૂલ, અને સંપૂર્ણ સત્ય ઉજાગર કરવું. આ માટેનો સબળ પુરુષાર્થ પ્રો. મધુસૂદન ઢાંકીએ ખૂબ જ ખંત અને ઉત્સાહથી કર્યો છે. તેમની શૈલી અનોખી છે. તેમની લેખિની ખૂબ જ સચોટ છે અને વાત રજૂ કરવાની રીત ગમી જાય તેવી છે. આવી સુંદર શૈલીમાં લખાયેલા લેખો તેમની વિદ્વતાના ઘોતક છે. આ લેખોમાં સંશોધનાત્મક કાર્ય અને તેનાં પરિણામો રજૂ થયેલ છે. આ સંપુટ જિજ્ઞાસુઓને ખૂબ જ ઉપયોગી થશે તેવી આશા છે.

અમદાવાદ

ફેબ્રુઆરી, ૨૦૦૨

જિતેન્દ્ર બી. શાહ

પૂર્વાવલોકન

શ્રી મધુસૂદન ઢાંકીના નિર્ગ્ન્ય ઐતિહાસિક લેખોના સમુચ્ચયનો આ દ્વિતીય ખંડ છે. જુદે જુદે સમયે લખેલા અને વિભિન્ન સામયિકોમાં પ્રકાશિત થયેલા ૨૨ લેખોનો આ સમુચ્ચય છે.

એમાંના પહેલા સાત લેખ અભિલેખોને લગતા છે, એમાં પ્રથમ લેખ પંચાસર પાસે આવેલા ઐરવાડા ગામનો મુનિ જયંતવિજયજીએ પ્રકાશિત કરેલો જિનપ્રતિમાલેખ છે. શ્રી ઢાંકીએ આ પ્રતિમાલેખમાં જણાવેલ 'જંબ'ના અભિજ્ઞાનની છણાવટ કરી છે. બીજા લેખમાં ગિરનારના એક નવપ્રસિદ્ધ શિલાલેખનો તલસ્પર્શી અભ્યાસ કરીને લેખકે એમાં જણાવેલ પ્રતિમા-કારાપક ખેદા અને લાહડના અભિજ્ઞાન પર—આબૂના લૂણવસહીના પ્રતિમાલેખોના તુલનાત્મક અભ્યાસના આધારે—પ્રકાશ પાડ્યો છે તેમ જ આ શિલાલેખ વસ્તુપાલ-તેજપાલનો નહિ, પણ વરહુડિયા કુટુંબનો હોવાનું પ્રતિપાદિત કર્યું છે. આ લેખમાં શ્રી ઢાંકીએ વરહુડિયા કુળના સભ્યો તથા તેઓનાં સુકૃતો વિશે વિસ્તૃત માહિતી પણ પૂરી પાડી છે. પછીના બે લેખોમાં શ્રી ઢાંકીએ ગિરનાર પરના નવપ્રાપ્ત અભિલેખોની વિશદ છણાવટ કરી છે. ત્રીજા લેખમાં ગિરનારના પૂર્વપ્રકાશિત અભિલેખો પૈકી નવેક અભિલેખોની અન્વેષણ સાથે વિચારણા કરી છે ને કેટલાક લેખોની પુનર્વાચના પણ આપી છે. લેખમાં અંતે શ્રી ઢાંકીએ ગિરનાર પરના કેટલાક અભિલેખોની હસ્તી વિશે અર્વાચીન જૈન લેખકો દ્વારા અજ્ઞાનપણે પ્રસારતા સંભ્રમનું નિરસન કર્યું છે, તેમ જ ગિરનાર પરના સોલંકી / વાઘેલા કાળના અંત સુધીના અભિલેખોની તાલિકા આપી છે, જે આ લેખનો મહત્વનો અંશ છે. લેખના અંતે શ્રી ઢાંકી નોંધે છે કે ગિરનાર પર સિદ્ધરાજ-કુમારપાળના રાજ્યકાલ પૂર્વેનો એક પણ અભિલેખ અઘાવધિ પ્રાપ્ત થયો નથી તેમ જ ગિરનાર પર બ્રાહ્મણીય સંપ્રદાયને લગતો એક પણ અભિલેખ અઘાવધિ મળ્યો નથી. ચોથા લેખમાં શ્રી ઢાંકીએ ગિરનાર પર મળેલા ૧૧ અપ્રકાશિત અભિલેખો મૂળપાઠ તથા વિવરણ સાથે રજૂ કર્યાં છે. આ અભિલેખ વિ. સં. ૧૨૩૬થી ૧૫૧૯ના છે.

લેખ નં. ૫ વંથળીના બે નવપ્રાપ્ત જૈન પ્રતિમાલેખો વિશે છે. એના સંપાદકોએ એ અભિલેખોના વિવરણમાં સૂચવેલાં કેટલાંક તારતમ્યો વિશે શ્રી ઢાંકીએ તાત્વિક છણાવટ કરી છે. એમાં પહેલા અભિલેખનું વર્ષ ૧૧૮૧ નહિ પણ ૧૧૮૯ હોવાનો મુદ્દો મહત્વનો ગણાય. દંડાધિપતિ શોભનદેવ જૈન હોવાનું આ અભિલેખ પરથી વધુ સ્પષ્ટ થયું છે. લેખ નં. ૬ પોરબંદરના વાસુપૂજ્ય-જિનાલયની પ્રતિમા અને એના પરના સં. ૧૩૦૪ના અભિલેખને લગતો છે. પોરબંદરના શાંતિનાથ જિનાલયમાં સં. ૧૬૯૧ના બે શિલાલેખ કોતરેલા છે. એમાંના પહેલા શિલાલેખોમાં જેઠવા રાજાઓની વંશવાળી આપેલી છે, તે ધુમલીના રાણા બાષ્કલદેવ અને પોરબંદરના જેઠવા રાણાઓ વચ્ચે મહત્વની કડી પૂરી પાડે છે. આથી જેઠવા વંશની વિગત ચકાસી શકાય છે તેમ જ વિક્રમજીના રાજ્યારોહણના સમય પર પણ પ્રકાશ પડે છે. આ શિલાલેખોની માહિતી તથા મીમાંસા અહીં લેખ નં. ૭ અંતર્ગત આપવામાં આવી છે.

લેખ નં. ૮માં લેખકે ભૃગુકચ્છના સુપ્રસિદ્ધ મુનિસુવ્રત તીર્થધામના ઉપલબ્ધ ઐતિહાસિક ઉલ્લેખોની વિગતે છણાવટ કરી છે. આ જિનાલય ઉદયન મંત્રીના પુત્ર અંબડ ઉર્ફે આમ્રભટ્ટે સં. ૧૨૨૦ના અરસામાં નવેસરથી બંધાવેલું એ નિશ્ચિત છે. એના અવશેષ ભરૂચની જુમા મસ્જિદમાં છુપાયેલા છે. એ અગાઉ પણ એ સ્થાને સુવ્રત જિનનું પ્રાચીન મંદિર હતું એના કેટલાક સાહિત્યિક નિર્દેશ મળે છે. આ નિર્દેશો એ જિનાલય સોલંકી કાલના આરંભ પહેલાં, નવમા શતકમાં કે કદાચ એનીય પહેલાં હોવાનું નિર્દેશ છે એમ લેખક અહીં દર્શાવે છે. લેખ નં. ૮માં શ્રી ઢાંકીએ પ્રતિપાદિત કર્યું છે કે પ્રભાવકચરિતમાં ગિરનાર પરના નેમિ-ચૈત્યનો ઉદ્ધાર વિ. સં. ૧૫૦માં થયાનું નોંધ્યું છે, પરંતુ તે વર્ષ વસ્તુતઃ વિ. સં. ૧૦૫૦ હોવું જોઈએ. લેખ નં. ૧૦માં લેખકે આબૂ પર્વત પરની સુપ્રસિદ્ધ વિમલવસહીને લગતી કેટલીક સમસ્યાઓ વિશે વિસ્તૃત ચર્ચા કરી છે. આ જિનાલયના પૃથક્ પૃથક્ ભાગ સમકાલીન ન હોવા વિશે હવે સંગીન પુરાવા પ્રાપ્ત થયા છે. આ જિનાલય વિમલમંત્રીએ વિ. સં. ૧૦૮૮માં કરાવ્યાનું નિશ્ચિત છે, પરંતુ એનો મૂલપ્રાસાદ જ વિમલ મંત્રીના સમયનો છે. એમાં પધરાવેલી હાલની આરસની ઋષભદેવની પ્રતિમા ઈ. સં. ૧૩૨૨ના જીર્ણોદ્ધાર સમયની છે, જ્યારે અસલી કાળા પથ્થરની પ્રતિમા ભમતીના ભાંડાગારમાં રહેલી છે. ગૂઢમંડપનો ઘણો ભાગ વિમલના સમયનો છે. મુખમંડપ ચાહિલ્લે કરાવ્યો લાગે છે. રંગમંડપ મંત્રી પૃથ્વીપાલે ૧૨મા શતકના મધ્યભાગમાં કરાવેલો છે. કેટલીક દેવકુલિકાઓ પણ એ સમયની છે, ખાસ કરીને સં. ૧૨૦૦થી ૧૨૪૫ની મનાતી હસ્તિશાળા પૃથ્વીપાલની નહિ, પણ વિમલના સમયની છે. પ્રવેશચોકી અને હસ્તિશાળાની વચ્ચેનો સભામંડપ પાછળથી, લગભગ ૧૭મી સદીમાં, ઉમેરાયો લાગે છે.

સોલંકી રાજાઓ પ્રાયઃ શૈવ હોઈ તેઓ જૈન મંદિરો ન બંધાવે તેવી સામાન્ય માન્યતાનું નિરસન કરી, શ્રી ઢાંકીએ લેખ નં. ૧૧માં સિદ્ધરાજ જયસિંહે અણહિલવાડ પાટણમાં ઋષભદેવનો 'રાજવિહાર' અને સિદ્ધપુરમાં જિન મહાવીરનો 'સિદ્ધવિહાર' બંધાવ્યો હોવાનું સપ્રમાણ પ્રતિપાદિત કર્યું છે. લેખ નં. ૧૨માં લેખકે સિદ્ધરાજ જયસિંહે અણહિલવાડ પાટણમાં 'જયસિંહમેરુપ્રાસાદ' નામક શિવપ્રાસાદ કરાવ્યો હોવાનું સપ્રમાણ પ્રતિપાદિત કર્યું છે. વડનગરનાં બે મોટાં પ્રસિદ્ધ તોરણ ત્યાં પ્રાયઃ સિદ્ધરાજ જયસિંહે બૃહદ્કાય પ્રાસાદ કરાવ્યાનું સૂચવે છે એવી લેખકની કલ્પના ધ્યાનાર્હ છે. લેખના અંતે લેખકે પાટણના સહસ્રલિંગ સરોવરના પ્રચલિત 'સહસ્રલિંગ' શબ્દથી શું અભિપ્રેત હોઈ શકે તેની વિશદ ચર્ચા કરી છે.

લેખ નં. ૧૩માં શ્રી ઢાંકીએ રાજા કુમારપાળે પોતાના નામ પરથી ઘણાં સ્થળોએ 'કુમારવિહાર' નામે પ્રાસાદ બંધાવેલા તેની ઉપલબ્ધ માહિતી આપી છે, તેમાં અનુશ્રુતિ અનુસાર ૩૨ નહિ, તો ૧૬ જેટલા કુમારવિહારોની ભાળ મળે છે. બાકીના વિહારોનો અજયપાલે નાશ કરાવ્યો હોવાની અનુશ્રુતિને શ્રી ઢાંકી ઐતિહાસિક માને છે તે માટે પુરાતત્વીય પ્રમાણોની અપેક્ષા રહે છે. જેમ કેટલાક વિદ્વાનોએ કુમારપાલને અન્યાય કરેલો, તેમ અજયપાલને પણ અન્યાય ન કરાય. શ્રી ઢાંકી નોંધે છે તેમ ગુજરાતના ઇતિહાસનું આલેખન તટસ્થ તેમજ સત્યાન્વેષી જ હોવું

ઘટે. લેખ નં. ૧૪માં તારંગા પરનો અજિતનાથનો મહાપ્રાસાદ રાજા કુમારપાલે નહિ, પણ દંડનાયક અભયદેવે બંધાવેલો એવા એક નવતર મંતવ્યનું લેખકે સપ્રમાણ ખંડન કર્યું છે.

વસ્તુપાલ-તેજપાલે ગુજરાતમાં તથા અન્ય પ્રદેશોમાં પ્રાસાદો, પ્રતિમાઓ, વાપીઓ, જળાશયો, પૌષ્ઠશાળાઓ, બ્રહ્મશાળાઓ, ધર્મશાળાઓ, સત્રાગારો રચનાઓનું નિર્માણ કરેલું તેની વિગતવાર માહિતી, જેમાં અનેક જૈનમંદિર બંધાયેલા તેની માહિતી સાહિત્યિક કૃતિઓ તથા અભિલેખોમાંથી એકત્ર કરીને શ્રી ઢાંકીએ લેખ નં. ૧૬માં એ પ્રાચીન મંદિરોના અસ્તિત્વ વિશે ઉપલબ્ધ સ્થાપત્ય-અવશેષોનું પરીક્ષણ કર્યું છે.

તીર્થંકર નેમિનાથના ઉજ્જયન્ત (ગિરનાર) પર થયેલાં દીક્ષા, કેવલજ્ઞાન અને નિર્વાણ એ ત્રણ કલ્યાણકોના મૂર્ત સ્વરૂપ-નિર્માણ સંબંધ મધ્યકાલીન સાહિત્યમાં અનેક ઉલ્લેખ ઉપલબ્ધ છે, પરંતુ એના અવશેષ યથાર્થ રીતે ઓળખી શકાયા નથી. લેખ નં. ૧૭માં લેખકે આ અવશેષોની પિછાન સિદ્ધ કરી તે પર વિશેષ વિવરણ કર્યું છે, જેમાં ગિરનાર પરનું કલ્યાણત્રય-ભવન મંત્રી તેજપાલે કરાવ્યું હોવાનાં પ્રમાણ નોંધપાત્ર છે. ઉજ્જયંતગિરિ પર હાલ 'મેલક વસહી' નામે ઓળખાતું મોટું મંદિર વસ્તુતઃ ખરતર-વસહી છે, જેમાં મૂલનાયકની અસલ પ્રતિમા મહાવીરની હતી એ દર્શાવી લેખક લેખ નં. ૧૮માં એના સમર્થનમાં સમકાલીન, સમીપકાલીન, અને ઉત્તર મધ્યકાલીન લેખકોની નોંધોના આધાર આપ્યા છે. ગિરનાર પર હાલ 'કુમારવિહાર' તરીકે ઓળખાતું મંદિર વસ્તુતઃ રાજા કુમારપાલે બંધાવેલું નથી, પરંતુ ઈ. સ. ૧૪૩૮માં બિદરના પૂર્ણસિંહ ઉર્ફ પૂનસી કોઠારીએ બંધાવેલું છે એવું લેખકે લેખ નં. ૧૯માં પ્રતિપાદિત કર્યું છે, જે તેમની પ્રતીતિકર સંશોધન દષ્ટિનો ઘોતક છે.

લેખ નં. ૨૦માં ગેરસપ્પાના ચૌમુખ જિનાલયની માહિતી આપી છે. લેખ નં. ૨૧માં રાજસ્થાનના નાંદિયાના જિનમંદિરના મૂલનાયકની જિનપ્રતિમા પર પ્રકાશ પાડ્યો છે. લેખ નં. ૨૨માં મહુવાથી પ્રાપ્ત અને હાલ ભાવનગરના બાર્દન મ્યુઝિયમમાં રાખેલી જિનપ્રતિમાનો પરિચય આપવામાં આવ્યો છે.

આમ આ સમુચ્ચયમાં શ્રી મધુસૂદન ઢાંકીએ લખેલા નાનામોટા ૨૨ લેખોનો સમાવેશ થાય છે. એમાંના ઘણા લેખોમાં લેખકે અન્વેષણની ભારે જહેમત ઉઠાવી છે ને કેટલાક લેખોમાં તર્કયુક્ત વિચારણા દ્વારા નવું અર્થઘટન આપ્યું છે, તો કેટલાક બીજા લેખોમાં મૌલિક સંશોધન કરી નવાં તથ્ય પ્રકાશમાં લાવ્યા છે. લગભગ સર્વ લેખોમાં શક્ય તેટલી તમામ માહિતી સંકલિત કરવામાં તથા તેનું તર્કયુક્ત તટસ્થ અર્થઘટન કરવામાં ઘણી કાળજી રાખી છે. આ સમુચ્ચયના સંપાદન તથા પ્રકાશન માટે લેખકને અભિનંદન ઘટે છે.

તા. ૧૧.૭.૨૦૦૧

હરિપ્રસાદ ગં. શાસ્ત્રી
નિવૃત્ત નિયામક,
ભો. જે. વિદ્યાભવન,
અમદાવાદ

લેખકનું વક્તવ્ય

નિર્ગ્ન્ય ઐતિહાસિક લેખ સમુચ્ચયના આ બીજા ખંડમાં, અલગ અલગ સમયે અને વિવિધ શોધસામયિકાદિમાં પ્રકાશિત થઈ ચૂકેલા મારા જૈન વિષય સંબંધ લેખોમાં, ઇતિહાસ તથા પુરાતત્ત્વ અને કલા વિષયને સ્પર્શતા, જેમાં અભિલેખો, પ્રતિમા-શિલ્પ અને જિનાલયાદિની ચર્ચા થઈ છે તેવા, કુલ ૨૨ લેખો સમાવી લેવામાં આવ્યા છે. તેમાં વિશેષ કરીને અભિલેખો ચર્ચતા મોટા ભાગના લેખોમાં શ્રી લક્ષ્મણ ભોજકની ઘણી સહાય રહેલી અને એથી એમનું નામ સહલેખક રૂપે મૂળ સ્ત્રોતોમાં જોડાયેલું જોવા મળશે. પ્રત્યેક લેખો થોડા થોડા સુધાર્યા છે, ક્યાંક આવશ્યકતા અનુસાર વધાર્યા પણ છે. -લેખોની ક્રમવારી અને પ્રકાશન-સ્ત્રોત તથા આવશ્યક હોય ત્યાં વિશેષ હકીકતો દર્શાવતી વિગતો આ પ્રમાણે છે :

૧. “ઐરવાડા ગામના અલ્પજ્ઞાત જિનપ્રતિમાના લેખ વિશે,” સામીપ્ય, પુ. ૧૩.૪, અમદાવાદ જાન્યુઆરી-માર્ચ ૧૯૯૭.
૨. “ગિરનારના એક નવપ્રસિદ્ધ પ્રશસ્તિ-લેખ પર દ્રષ્ટિપાત,” સ્વાધ્યાય પુ. ૮.૪, વડોદરા વિ. સં. ૨૦૨૭ (ઈ. સં. ૧૯૭૧).
૩. “ઉજ્જયંતગિરિના પૂર્વપ્રકાશિત અભિલેખો વિશે, જૈનવિદ્યા કે આયામ (Pt. Bechardas Doshi Commemoration Volume 2), વારાણસી ૧૯૮૭. (સહલેખક લક્ષ્મણ ભોજક).
૪. “ઉજ્જયંતગિરિના કેટલાક અપ્રકટ ઉત્કીર્ણ લેખો,” જૈનવિદ્યા કે આયામ, (Pt. Bechardas Doshi Commemoration Volume 2), વારાણસી ૧૯૮૭. (સહલેખક લક્ષ્મણ ભોજક)
૫. “વંથળીના બે નવપ્રાપ્ત જૈન અભિલેખ : સમીક્ષાત્મક લઘુ અધ્યયન,” સામીપ્ય, પુ. ૨.૧, અમદાવાદ એપ્રિલ-જૂન ૧૯૮૫.
૬. “પોરબંદરની વાસુપૂજ્ય જિનની વાઘેલાકાલીન પ્રતિમા અને તેનો અભિલેખ,” સંબોધિ પુ. ૩; ૨-૩, અમદાવાદ ૧૯૭૪, (ત્રિભોવનદાસ ઓ. શાહ, અને મણિભાઈ વોરા સાથે સહલેખન).
૭. “પોરબંદરના શાંતિનાથ જિનાલયના બે શિલાલેખો,” શ્રીફાર્બસ ગુજરાતી-સભા ત્રૈમાસિક, મુંબઈ, પુ. ૩૦.૨, એપ્રિલ-જૂન ૧૯૬૫. (ત્રિભોવનદાસ ઓ. શાહ અને મણિભાઈ વોરા સાથે સહલેખન).

૮. “ભૃગુકચ્છ મુનિસુવ્રતના ઐતિહાસિક ઉલ્લેખો,” નિર્ગ્ન્ય ૩, અમદાવાદ ૨૦૦૧.
૯. “ ‘પ્રભાવકચરિત’ના એક વિધાન પર સંવિચાર,” વિદ્યાપીઠ, ૧૨૩, અમદાવાદ મે-જૂન ૧૯૮૩.
૧૦. “વિમલવસહીની કેટલીક સમસ્યાઓ,” સ્વાધ્યાય, પુ. ૯.૩, વડોદરા વિ. સં. ૨૦૨૮ (ઈ. સં. ૧૯૭૨).
૧૧. “સિદ્ધરાજકારિત જિનમંદિરો,” શ્રી ફાર્બસ ગુજરાતી-સભા ત્રૈમાસિક, મુંબઈ પુ. ૪૨.૧, જાન્યુ-માર્ચ ૧૯૭૭.
૧૨. “સિદ્ધમેરુ અપરનામ ‘જયસિંહમેરુપ્રાસાદ’ તથા ‘સહસ્રલિંગતટાક’ના અભિધાનનું અર્થઘટન,” નિર્ગ્ન્ય ૨, અમદાવાદ ૧૯૮૬.
૧૩. “કુમારપાળ અને કુમારવિહારો,” પથિક ૧૦.૧.૨, અમદાવાદ-ઑક્ટો-નવે. ૧૯૭૦, (સહલેખક હરિશંકર પ્રભાશંકર શાસ્ત્રી).
૧૪. “તારંગાના અર્હત્ અજિતનાથના મહાપ્રાસાદનો કારાપક કોણ?” નિર્ગ્ન્ય ૨, અમદાવાદ ૧૯૮૬.
૧૫. “વસ્તુપાલ-તેજપાલની કીર્તનાત્મક પ્રવૃત્તિઓ,” સ્વાધ્યાય પુ. ૪.૩, વડોદરા વિ. સં. ૨૦૨૩ (ઈ. સં. ૧૯૬૭) (સહલેખક હરિશંકર પ્રભાશંકર શાસ્ત્રી).
૧૬. “પ્રભાસપાટણનાં પ્રાચીન-જિનમંદિરો,” સ્વાધ્યાય પુ. ૩.૩, વડોદરા વિ. સં. ૨૦૨૨ (ઈ. સં. ૧૯૬૬), (સહલેખક હરિશંકર પ્રભાશંકર શાસ્ત્રી).
૧૭. “સાહિત્ય અને શિલ્પમાં કલ્યાણત્રય,” નિર્ગ્ન્ય ૧, અમદાવાદ ૧૯૮૫.
૧૮. “ઉજ્જયંતગિરિની ‘ખરતરવસહી’”, જૈનવિદ્યા કે આચાર્ય (Pt. Bechardas Doshi Commemoration Volume 2), વારાણસી ૧૯૮૭.
૧૯. “ગિરનારસ્થ ‘કુમારવિહાર’ની સમસ્યા,” જૈનવિદ્યા કે આચાર્ય (Pt. Bechardas Doshi Commemoration Volume 2), વારાણસી ૧૯૮૭.
૨૦. “ગેરસખ્યાનાં જિનમંદિરો,” સ્વાધ્યાય, પુ. ૧૯.૧, વડોદરા ૧૯૮૧.
૨૧. “નાંદિયાની પુરાતન જિનપ્રતિમા,” નિર્ગ્ન્ય ૧ અમદાવાદ ૧૯૮૫.
૨૨. “મહુવાથી પ્રામ પ્રાક્ર-મધ્યકાલીન જિનપ્રતિમા,” નિર્ગ્ન્ય ૩, અમદાવાદ ૨૦૦૧.

સાંપ્રત ખંડ માટે પ્રા. બંસીધર ભટ્ટને ‘આમુખ’ લખવા કહી શક્યો નથી. તેઓ જર્મની

જવાની તૈયારીમાં હતા અને તેમને વાંચવામાં આંખની તકલીફ પણ હતી. આ સિવાય તેઓ અન્ય અનિવાર્ય સાંસારિક જવાબદારીઓની અગ્રિમતાઓમાં પણ અત્યંત વ્યસ્ત હતા. જ્યારે ‘પ્રાકૃત્યન’ ભાષાણી સાહેબ લખનાર હતા; પરંતુ તેમની એકાએક આવી પડેલી વસમી અને ચિરવિદ્યાયને કારણે મારું હૈયું ભાંગી પડેલું : ત્યાર પછી મેં અન્ય કોઈ વરિષ્ઠ વિદ્વાનને એ લખવા વિનંતી નથી કરી. ડૉ. હરિપ્રસાદ શાસ્ત્રીએ પ્રથમ ખંડની જેમ આ ખંડનું પણ ‘પૂર્વાલોકન’ લખ્યું છે, જે બદલ તેમનો ખૂબ જ આભારી છું. એમના જેવા સદૈવ કર્મઠ, પીઠ, તેમ જ મૂર્ધન્ય વિદ્વાન દ્વારા જે લખાય તેનું મૂલ્ય સ્વતઃસિદ્ધ છે. સાંપ્રત ગ્રંથ માટે લેસર-અક્ષરાંકન શારદાબહેન ચિમનભાઈ એજ્યુકેશનલ રિસર્ચ સેન્ટરના કૉમ્પ્યુટર નિષ્ણાતો શ્રી અખિલેશ મિશ્ર અને શ્રી પ્રણવ શેઠે કર્યું છે અને પ્રૂફરીડિંગ શ્રીનારણભાઈ પટેલ તેમ જ શોધમદદનીશ કુલ અર્પણા શાહે કર્યું છે. લેખક બન્નેના આભારી છે. પ્રસ્તુત ગ્રંથ ‘શ્રેષ્ઠી કસ્તૂરભાઈ લાલભાઈ શોધલેખ-સમુચ્ચય શ્રેણિ’ના ગ્રંથાંક : ૫ તરીકે પ્રગટ થઈ રહ્યો છે. લેખક સદરહુ ટ્રસ્ટનો તેમ જ શારદાબહેન ચિમનભાઈ એજ્યુકેશનલ રિસર્ચ સેન્ટર અને એના નિયામક ડૉ. જિતેન્દ્ર શાહ પ્રતિ હાર્દિક આભાર વ્યક્ત કરે છે.

સાંપ્રત સમુચ્ચયગ્રંથ જૈન કલા અને પ્રતિમા વિધાનના અજોડ અન્વેષક અને મારા પ્રત્યે અત્યંત સહાનુભૂતિ અને સમાદર દર્શાવનાર તેમ જ મારા શોધકાર્યને પ્રોત્સાહિત કરનાર મુરબ્બી અને પરમ સુહૃદ (સ્વ) ડા. ઉમાકાંત પ્રેમાનંદ શાહની પુણ્યસ્મૃતિને સાશ્વ સમર્પિત કરું છું. આજે તેઓ હયાત હોત તો આ સમુચ્ચય ગ્રંથના બન્ને ખંડો જોઈને ઘણા રાજી થયા હોત.



નિર્ગ્નથ ઐતિહાસિક લેખ સમુચ્ચય ભાગ-૨

ફોટોગ્રાફસની યાદી

લેખ નં. ૩ - ઉજ્જયંતગિરિના પૂર્વ પ્રકાશિત અભિલેખો વિશે.

- ચિત્ર ૧ - સં. ૧૧૮૪નો ઠક્કુર જસયોગનો પાળિયો.
ચિત્ર ૨ - સં. ૧૨૪૪ની પ્રભાનંદસૂરિની નિષેદિકા
ચિત્ર ૩ - હાલ કહેવાતા 'સંગ્રામ સોની'ના મંદિરના ગૂઢમંડપમાં રાખેલા સં. ૧૨૫૬ / ઈ. સં. ૧૨૦૦ ના લેખવાળો 'નંદીશ્વર પદ્મ'.

લેખ નં. ૪ - ઉજ્જયંતગિરિના કેટલાક અપ્રકટ ઉત્કૃષ્ટ લેખો.

- ચિત્ર ૧ - નેમિનાથ જિનાલયની પશ્ચિમ તરફની ભમતીમાં સ્થાપેલ સં. ૧૨૮૨ / ઈ. સં. ૧૨૨૬નો આરસનો 'નંદીશ્વર પદ્મ'.
ચિત્ર ૨ - નેમિનાથ જિનાલયની ભમતીનો સં. ૧૨૯૦ / ઈ. સં. ૧૨૩૪નો 'સમ્મેતશિખર'નો આરસ પદ્મ.

લેખ નં. ૬ - "પોરબંદરની વાસુપૂજ્ય જિનની વાઘેલાકાલીન પ્રતિમા અને તેના અભિલેખ."

- ચિત્ર ૧ - ખંભાતની વાસુપૂજ્ય જિનની ૧૩મા શતકની પ્રતિમા.
ચિત્ર ૨ - હાલ ખંભાતના ચિંતામણિ પાર્શ્વનાથ મંદિરના ભૂમિગૃહ સ્થિત સં. ૧૨૭૧ની જિન વાસુપૂજ્યની પ્રતિમા.
ચિત્ર ૩ - દેલવાડા(મેવાડ)ની ખરતરવસહીમાં રહેલી વાસુપૂજ્યની મૂર્તિ. ૧૫મું શતક.
ચિત્ર ૪ - કુંભારિયાના વર્તમાન સંભવનાથના મંદિરના ગૂઢમંડપના પૂર્વ તરફના દ્વાર પાસેની ગોખલાની જિન વાસુપૂજ્યની મૂર્તિ. ઈસ્વી ૧૩મો સૈકો, બીજું ત્રીજું ચરણ.

લેખ નં. ૧૦ - "વિમલવસહીની કેટલીક સમસ્યાઓ".

— મંદિરનું તળદર્શન

- ચિત્ર ૧ - વિમલવસહીના મૂલપ્રાસાદના ખત્તકની જિનપ્રતિમા ઈ. સં. ૧૦૩૨.

- ચિત્ર ૨ - વિમલવસહીના નવચોકીના જમણા ભાગનું દ્રશ્ય. પ્રાય: ઈ. સ. ૧૧૪૫.
- ચિત્ર ૩ - વિમલવસહીની નવચોકીનો એક નાભિછંદજ વિતાન. પ્રાય: ઈ. સ. ૧૧૪૫.
- ચિત્ર ૪ - વિમલવસહીના નવચોકીનો પદ્મનાભ જાતિનો વિતાન. પ્રાય: ઈ. સ. ૧૧૪૫.
- ચિત્ર ૫ - કુંભારિયાના મહાવીર જિનાલયની ત્રિકનો પદ્મનાભ જાતિનો વિતાન. ઈ. સ. ૧૦૬૨.
- ચિત્ર ૬ - વિમલવસહીની ઉત્તર બાજુની ભમતીની એક છત. પ્રાય: ઈ. સ. ૧૧૮૫.
- ચિત્ર ૭ - વિમલવસહીની ઉત્તર તરફની ભમતીની એક અન્ય છત. પ્રાય: ઈ. સ. ૧૧૮૫.
- ચિત્ર ૮ - વિમલવસહીની હસ્તિશાલા (મૂળે આસ્થાનમંડપ). ઈ. સ. ૧૦૩૨.
- ચિત્ર ૯ - વિમલવસહીની હસ્તિશાલા(આસ્થાનમંડપ)ના તોરણનો સ્તંભ તથા પ્રવેશનો દ્વારપાલ. ઈ. સ. ૧૦૩૨.
- ચિત્ર ૧૦ - વિમલવસહીની હસ્તિશાલા(આસ્થાનમંડપ)ના તોરણ પર એક કાળે રહેલી ચમરાનાચિકા. ઈ. સ. ૧૦૩૨.
- ચિત્ર ૧૧ - વિમલવસહીના રંગમંડપ પહેલાના મુખાલિંદનો પદ્મનાભ વિતાન.
- ચિત્ર ૧૨ - વિમલવસહીના રંગમંડપનો સભા-પદ્મ-મંદારક મહાવિતાન. પ્રાય: ઈસ્વી ૧૧૫૦.

લેખ નં. ૧૪ “તારંગાના અર્હત અજિતનાથના મહાપ્રાસાદનો કારાપક કોણ ?”

- ચિત્ર ૧ - તારંગાના અજિતનાથ ચૈત્યના પ્રાસાદનાં પીઠ અને ભદ્રાવલોકન.
- ચિત્ર ૨ - પ્રાસાદની તલજંઘા અને ઊર્ધ્વજંઘા.
- ચિત્ર ૩ - પ્રાસાદ.
- ચિત્ર ૪ - પ્રાસાદના શિખરની જાલકિયા.
- ચિત્ર ૫ - પ્રાસાદનું શિખર અને ગૂઢમંડપની સંવરણા.
- ચિત્ર ૬ - રાજા કુમારપાળની અશ્વારૂઢ પ્રતિમા.

લેખ નં. ૧૬ - “પ્રભાસપાટણનાં પ્રાચીન જિનમંદિરો”

- ચિત્ર ૧ - ‘કુમારવિહાર’ના રંગમંડપનો સભામંદારક વિતાન (હાલ જુમા મસ્જિદ).
- ચિત્ર ૨ - કુમારવિહારના વિતાનનો નીચેથી જોતાં દેખાતો મધ્યવર્તી લંબનયુક્ત ભાગ.

- ચિત્ર ૩ - મંત્રી વસ્તુપાલ-કારિત અષ્ટાપદ-પ્રાસાદનો સભામંદારક વિતાન. હાલ જુમા મસ્જિદના પ્રવેશમંડપ અંતર્ગત.
- ચિત્ર ૪ - પ્રસ્તુત વિતાનનું નીચેથી જોતાં દેખાતું દશ્ય.
- ચિત્ર ૫ - મંત્રી તેજપાલ-કારિત આદિનાથ જિનાલયનો સભાપદ્ય મંદારક વિતાન. (હાલ માઈપુરી મસ્જિદ અંતર્ગત).
- ચિત્ર ૬ - પ્રસ્તુત વિતાનના દાદરી, રૂપકંઠ, અને ગજતાલુના બે થરો.
- ચિત્ર ૭ - પ્રસ્તુત વિતાનના મધ્યભાગના લૂમાયુક્ત ત્રણ થરો અને લંબન.
- ચિત્ર ૮ - મંત્રી તેજપાલ-કારિત આદિનાથ જિનાલયની છયોકીની વચલી ચોરસ છત. (હાલ જુમા મસ્જિદ).
- ચિત્ર ૯ - પ્રસ્તુત છતના ભારોટ અને ઉપરના લૂમાયુક્ત ગજતાલુના થરો.
- ચિત્ર ૧૦ - મંત્રી પૃથ્વીધર (પેથડ શાહ) કારિત નેમિનાથ જિનાલય મંડપની છત. (હાલ ચોગાનવાળી મસ્જિદ).
- ચિત્ર ૧૧ - પ્રસ્તુત નેમિનાથ જિનાલયની એક નાની સભામંદારક છત. (હાલ જુમા મસ્જિદ).
- ચિત્ર ૧૨ - કુમારવિહારની એક પદ્યમંદારક છત. (હાલ જુમા મસ્જિદ).

લેખ નં. ૧૭ - “સાહિત્ય અને શિલ્પમાં ‘કલ્યાણત્રય’.”

- ચિત્ર ૧ - આબૂ-દેલવાડાની લૂણવસહીની હસ્તિશાલાની વચ્ચે રહેલી ‘કલ્યાણત્રય’ની રચના. (ઈ. સં. ૧૨૩૨).
- ચિત્ર ૨ - રાણકપુર ચતુર્મુખ ધરણવિહાર-સ્થિત સં. ૧૫૧૫નો શ્રીગિરનાર શ્રીશત્રુંજયતીર્થ પટ્ટ.
- ચિત્ર ૩ - કુંભારિયા નેમિનાથ જિનાલયની છયોકી સં. ૧૩૪૪નો કલ્યાણત્રય-પટ્ટ.
- ચિત્ર ૪ - જેસલમેર સંભવનાથ જિનાલય, કલ્યાણત્રય સં. ૧૫૧૮ (ઈ. સં. ૧૪૬૨).

લેખ નં. ૧૮ - “ઉજ્જયંતગિરિની ‘ખરતરવસહી’.”

- ચિત્ર ૧ - મંડપોના સંધિભાગની એક નાભિમંદારક જાતિની છત. ઉત્તર મરુ-ગુર્જર શૈલી. પ્રાય: ઈ. સં. ૧૪૩૮.
- ચિત્ર ૨ - છયોકીના એક અષ્ટકોણ છંદ પર રચેલ નાભિછંદ વિતાનમાં કંડારેલ હંસમાલા.

- ચિત્ર ૩ - મંડપોના સંધિભાગની એક અષ્ટકોણ તલની નાભિમંદારક પ્રકારની છત.
- ચિત્ર ૪ - અગ્રમંડપની છતોમાં એક કૃષ્ણ - ગોપલીલાની છત.
- ચિત્ર ૫ - રંગમંડપ, સભા-પદ્મ-મંદારક જાતિનો વિતાન.
- ચિત્ર ૬ - રંગમંડપ, વિકર્ણ-વિતાન, ગ્રાસમુખ.
- ચિત્ર ૭ - છથોડીના ખત્તક પર કંડારેલ ઈલ્લિકાવલણ.
- ચિત્ર ૮ - અષ્ટાપદ પ્રાસાદના કરોટકના રૂપકંઠના મદલરૂપી વિદ્યાધરો.
- ચિત્ર ૯ - નંદીશ્વર પ્રાસાદના કરોટકનો સભા-પદ્મ-મંદારક જાતિનો વિતાન.
- ચિત્ર ૧૦ - નંદીશ્વર પ્રાસાદના કરોટકનો સભા-પદ્મ-મંદારક જાતિનો વિતાન.
- ચિત્ર ૧૧ - નંદીશ્વર પ્રાસાદના વિતાનના કરોટકના મદલરૂપી વિદ્યાધરો.
- ચિત્ર ૧૨ - અષ્ટાપદ પ્રાસાદનો સભા-પદ્મ-મંદારક જાતિનો વિતાન.
- ચિત્ર ૧૩ - દક્ષિણ ભમતીમાં ભદ્રપ્રાસાદ પાસેના મોરા પાસે સ્તંભાંતરમાં કોરેલ સુરેખ જાળી.
- ચિત્ર ૧૪ - કોલરૂપી મધ્યલૂમા ફરતી દ્વાદશ ઉત્ક્રિમ લૂમા ધરાવતી સમતલ છત.
- ચિત્ર ૧૫ - કોલરૂપી લૂમાઓ ધરાવતી એક સમતલ છતનો બથેલો ખંડ.
- ચિત્ર ૧૬ - પુષ્પપટ્ટીઓથી નિર્મિત થતો એક સમતલ વિતાન.
- ચિત્ર ૧૭ - શ્રુંખલાબદ્ધ કોલરૂપી લૂમાઓ ધરાવતો સમતલ વિતાન.
- ચિત્ર ૧૮ - ૨૫ કોલજ-લૂમા યુક્ત સમતલ વિતાનની વિગત.
- ચિત્ર ૧૯ - શ્રુંખલાબદ્ધ કોલરૂપી લૂમાઓ ધરાવતો સમતલ વિતાન. ચિત્ર ૧૭ મુજબ.
- ચિત્ર ૨૦ - ૨૫ કોલજ-લૂમાવાળો પદ્માંકિત વિતાન, જેની વિગત ચિત્ર ૧૮માં દર્શાવી છે.
- ચિત્ર ૨૧ - ૯૯ કુંજરાક્ષયુક્ત સમતલ વિતાન.
- ચિત્ર ૨૨ - ચિત્ર ૨૧માં દર્શાવેલ વિતાનનું થોડા રૂપાંતર સાથેનું ચિત્રણ.
- ચિત્ર ૨૩ - ૨૦ ચતુષ્ખંડી કોલજ-વિતાન.
- ચિત્ર ૨૪ - ૪ કોલજ પદ્માંકિત મહાલૂમા ધરાવતો વિતાન.
- ચિત્ર ૨૫ - અતિસ્તરીય અતિખંડા કોલજ વિતાન.
- ચિત્ર ૨૬ - અતિસ્તરીય અતિખંડા કોલજ વિતાન.
- ચિત્ર ૨૭ - પદ્મનાભ જાતિનો વિતાન.

લેખ નં. ૧૯ - “ગિરનારસ્થ “કુમારવિહાર”ની સમસ્યા”

- ચિત્ર ૧ - ઉજ્જયંતગિરિ(ગિરનાર)ની પૂર્ણસિંહ વસતીના ગૂઢમંડપનો કરોટક (સભા-મંદારક વિતાન).
- ચિત્ર ૨ - ચિત્ર ૧ના વિતાનનું નીચેથી દેખાતું દશ્ય.

લેખ નં. ૨૦ - “ગેરસપ્પાનાં જિનમંદિરો”.

- ચિત્ર ૧ - ગેરસપ્પા, ચતુર્મુખ (ચૌમુખ) જિનાલય, તળદર્શન.
- ચિત્ર ૨ - ચતુર્મુખ જિનાલય.
- ચિત્ર ૩ - ચતુર્મુખ જિનાલયનો એક ભાગ.
- ચિત્ર ૪ - ચતુર્મુખ જિનાલયનું એક અન્ય દર્શન.
- ચિત્ર ૫ - ચતુર્મુખ મંદિરની અંદરની પદ્મશિલા-છત.
- ચિત્ર ૬ - મંડપનો એક સ્તંભ.
- ચિત્ર ૭ - મંદિરના અંદરના ગર્ભગૃહની ભીંત પરનો દેવકોષ. (ગોખલો).
- ચિત્ર ૮ - ચતુર્મુખ મંદિરના ગર્ભગૃહની એક જિનમૂર્તિ.
- ચિત્ર ૯ - ગેરસપ્પાના જંગલના ભગ્ન જિનાલયની જિન નેમિનાથની પ્રતિમા.
- ચિત્ર ૧૦ - ગેરસપ્પાના જંગલમાં ચંડોચ પાર્શ્વનાથની પ્રતિમા.

લેખ નં. ૨૧ - “નાંદિયાની પ્રાચીન જિનપ્રતિમા”.

- ચિત્ર ૧ - નાંદિયા(રાજસ્થાન)ના મૂળનાયકની પ્રતિમા.
- ચિત્ર ૨ - મૂળનાયકની ડાબી બાજુના ચામરધર ઈન્દ્ર વા યક્ષ.
- ચિત્ર ૩ - મૂળનાયકની ડાબી બાજુએ નભઃચર ગંધર્વ અને વિદ્યાધરનાં યુગલો.
- ચિત્ર ૪ - મૂળનાયકની જમણી બાજુએ નભઃચર ગંધર્વ અને વિદ્યાધરનાં યુગલો.
- ચિત્ર ૫ - મૂળનાયકની જમણી બાજુ ચામરધર ઈન્દ્ર વા યક્ષ.

લેખ નં. ૨૨ - “મહુવાથી પ્રાપ્ત પ્રાકૃમધ્યકાલીન આદિનાથ પ્રતિમા”.

- ચિત્ર ૧ - મહુવાની આદિનાથની પ્રતિમા; ઈસ્વી નવમી સદી પૂર્વાર્ધ.

ઐરવાડા ગામના અલ્પજ્ઞાત જિનપ્રતિમાના લેખ વિશે

(સ્વ.) મુનિરાજ જયંતવિજયજીની જૈન પ્રતિમા લેખોની ખોજ અને તેને ઉકેલીને પ્રકાશમાં લાવવાની પ્રશ્નસ્ય પ્રવૃત્તિ રહેલી. ગુજરાત-રાજસ્થાનના મધ્યકાલીન જૈન ઇતિહાસ સંબંધી તેમાં મહત્વની હકીકતો પ્રાપ્ત થાય છે. પરંતુ તેમનાં આબૂ અને તેની આસપાસનાં ગ્રામોના જૈન અભિલેખો સંબંધનાં પ્રસિદ્ધ પુસ્તકો અતિરિક્ત તેમણે જૈન સામયિકાદિમાં પ્રકટ કરેલ અન્ય અનેક સ્થાનોના અભિલેખો સંબંધમાં, થોડાક અપવાદો છોડતાં, આજું લક્ષ અપાયું નથી. એમણે વર્ષો પહેલાં પ્રકાશિત કરેલો શંખેશ્વર-પંચાસર-વણોદર પંથકમાં આવેલા ઐરવાડા ગામનો લેખ ઐતિહાસિક દૃષ્ટિએ મહત્વનો હોઈ અહીં તેને પુનઃપ્રકાશિત કરી, તેના પર ટૂંકી ચર્ચા કરવા વિચાર્યું છે. પ્રસ્તુત લેખ^૧ આ પ્રમાણે છે :

ૐ સં૦ ૧૧૦૭ ફાલ્ગુન વદિ ૮ બુધ દિને શ્રીકક્કુદાચાર્યગચ્છે
તચ્છિસ્ય(ષ્ય) (સંપૂર્ણ માઝ ?) વચનેન અવિરપાટકગ્રામચૈત્યે ઠકુર શ્રી
વર્ધમાનશ્રાવકેણ શ્રીમૂલરાજગુરુરાજ્યચિત્રક (ચિત્રક ?) જંબસુતેન
ધર્માર્થં કારિતેતિ ॥ છ ॥

અહીં ઉલ્લિખિત 'અવિરપાટકગ્રામ' તે હાલનું ઐરવાડા ગામ (કે જ્યાંથી આ લેખવાળી પ્રતિમા ખોદકામમાં નીકળી આવેલી) તે જ છે. કક્કુદાચાર્ય સંભવતઃ ઉકેશગચ્છીય મુનિ જણાય છે, કેમ કે તે ગચ્છમાં જ આચાર્યોનાં નામોમાં તે નામ મધ્યયુગ(તેમ જ વિશેષે ઉત્તર-મધ્યકાળ)માં મળી આવે છે.

પ્રતિમા ભરાવનાર શ્રાવક વર્ધમાનને 'જંબ'નો પુત્ર કહ્યો છે. જંબને મૂલરાજના મોટા રાજ્યનો (હિતચિતક ?) કહ્યો હોઈ, આ મૂળરાજ તે સોલંકી મૂળરાજ (પ્રથમ) (ઈ. સં. ૮૪૬-૮૮૫) હોવાનો ઘણો સંભવ છે. તો પછી લેખનો 'જંબ' તે હેમચંદ્રના દ્વયાશ્રયકાવ્યમાં કહેલ 'મહામંત્રી જંબક' હોવાનો પૂરતો સંભવ બની રહે છે.

આ સંબંધમાં ઇતિહાસમાર્તંડ (સ્વ.) દુર્ગાશંકર કેવળરામ શાસ્ત્રીનું, મૂળરાજના મંત્રીમંડળ ઉપલક્ષે કરેલી ચર્ચામાં આવતું એક વિધાન ઉપયુક્ત બને છે. "વળી દ્વયાશ્રયમાં જંબક અને જેહુલનાં નામ મળે છે. અને એના ટીકાકારના કહેવા પ્રમાણે જેહુલ ખેરાળુનો રાજક તથા મહાપ્રધાન હતો (જુઓ સં. ૨, શ્લો. ૫૬). નામો કદાચ સાચાં ન હોય, પણ પદવીઓ સાચી માનવામાં વાંધો નથી^૨." પરંતુ ઉપરકથિત અભિલેખીય 'જંબ' એ જ 'જંબક' હોવાની સંભાવના બનતી હોઈ હેમચંદ્ર-કથિત નામમાં સંશયને ઓછો અવકાશ રહે છે.

હવે, નાગેન્દ્રગચ્છીય મેરુતુંગાચાર્યના પ્રબંધચિંતામણિ(વિ. સં. ૧૩૬૧ /

ઈ. સ. ૧૩૦૫)માં સિદ્ધરાજે સોરઠ વિજય પશ્ચાત્ (ઈ. સ. ૧૧૧૫) સોરઠમાં દંડનાયક રૂપે નીમેલા શ્રીમાલવંશીય સજ્જનને અન્યથા 'જાંબવંશજ' કહ્યો છે : અન્યથા પણ વનરાજ ચાવડાના મંત્રીનું નામ પણ જાંબુ (કે જંબ) હતું એટલે એમ માનવાને કારણ હતું કે સજ્જન જાંબનો વંશ જ હોવાનું સંભવી શકે નહીં; પરંતુ આ ઐરવાડાના લેખનો 'જંબ'—જે મૂળરાજનો મંત્રી હોવાનું નિર્દેશિત થાય છે—તે સજ્જનનો પૂર્વજ હોવાનો સંભવ કલ્પવામાં વાંધો નથી. અલબત્ત, લેખમાં જંબની જ્ઞાતિવિષયક નોંધ નથી લેવામાં આવી; પણ તે શ્રીમાળી જ્ઞાતિનો હોવાનું અસંભવિત પણ નથી. જંબના પુત્ર ૬૦ વર્ષમાનની મિતિ ઈ. સ. ૧૦૫૧ની છે, તે જોતાં એમ લાગે છે કે જંબ મૂળરાજના અંતિમ દશકના અરસામાં મંત્રી બન્યો હોય અને વર્ષમાને જિનપ્રતિમા તેની મોટી ઉંમરે ભરાવી હોય. જો દંડનાયક સજ્જન અને વર્ષમાન વચ્ચે ખૂટતી બે'એક પેઢીનાં નામ મળી આવે તો સજ્જનનું પૂરું વંશવૃક્ષ બની શકે :

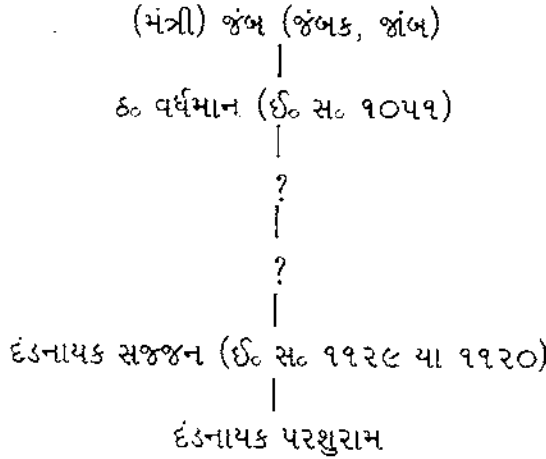

અભિલેખ આમ એક વિખ્યાત જૈન પરિવારના પૂર્વજ પર પ્રકાશ પાડતો હોઈ મહત્વનો છે.

ટિપ્પણો :

૧. "પુરાતન ઇતિહાસ અને સ્થાપત્ય", (૧) "પ્રાચીન લેખ સંગ્રહ" (ત્રણ લેખો), શ્રી જૈન સત્યપ્રકાશ, ૨.૧૧.૯. પૃ. ૫૦૭.
૨. ગુજરાતનો મધ્યકાલીન રાજપૂત ઇતિહાસ, અમદાવાદ ૧૯૫૩, પૃ. ૧૭૦.
૩. "સજ્જન મંત્રી વનરાજ ચાવડા મંત્રી જંબનો વંશજ હતો એમ પણ પ્રબંધો કહે છે, પરંતુ એવી દંતકથા વિ. સં.ના ચૌદમા શતકમાં પ્રચલિત હતી એથી વધારે અર્થ એમાંથી કાઢવાની જરૂર નથી." (શાસ્ત્રી, પૃ. ૭૮).



ગિરનારના એક નવપ્રસિદ્ધ પ્રશસ્તિ-લેખ પર દૃષ્ટિપાત

સ્વાધ્યાય પુ. ૫, અં. ૨માં “ગિરનારના ત્રણ અપ્રસિદ્ધ શિલાલેખો”માં શ્રી છો. મ. અત્રિએ ગિરનાર-પર્વતસ્થ જિનમંદિરને ફરતા કોટની દીવાલનો ભાગ પાડતી વખતે જડી આવેલા ત્રણ શિલાલેખો પ્રસિદ્ધ કર્યા છે^૧. તેમાંનો ક્રમમાં બીજો લેવાયેલ નાનકડો પ્રશસ્તિ-લેખ ગિરનાર પર્વત પરના નોંધાયેલા લેખોમાં—ચુટિત હોવા છતાંયે—એની કેટલીક આંતરિક વિગતોને કારણે મહત્વનો છે. અહીં એ મૂળ લેખની વાચના આપી, તેની વસ્તુ પર ટૂંકી શી ચર્ચા કરવા વિચાર્યું છે. મૂળ લેખનો શિલાખંડ એ સ્થળેથી મળી આવેલ પ્રતિમાઓ સાથે હાલ જૂનાગઢના સરકારી સંગ્રહાલયમાં સચવાયો છે^૨. તેને રૂબરૂ તપાસી જોવાનો સંયોગ તે કાળે પ્રાપ્ત નહોતો થયો : તેથી શ્રી અત્રિએ કરેલી વાચના-ઉપલક દૃષ્ટિએ મને લાગ્યું છે તેવા બે'ક નાનકડા ફેરફાર સાથે અને લેખના કારણિતાઓનાં ગોત્ર અને એકાદ પૂર્વજના નામના ખૂટતા અક્ષરોની પૂર્તિ સાથે રજૂ કર્યો છે. લેખ કોતરાયો છે તે શિલ્પો વિશે શ્રી અત્રિએ જરૂરી માહિતી આપેલી હોઈ તેના પર કશું જ કહેવાની જરૂર નથી^૩. લેખના મુસદ્દામાં રહેલાં જોડણી અને વ્યાકરણનાં સ્પલનો, ભાષાદોષ, પ્રાકૃત અને (જૂની) ગુજરાતીના પ્રારંભિક શબ્દ-રૂપ-સંભાર ઈત્યાદિ પર પણ શ્રી અત્રિએ અવલોકન કર્યું છે અને હું તેમાં થોડુંક ઉમેરવા સિવાય તે પાસાંઓ પર ટીકારૂપે વિશેષ નહીં કહું.

લેખ કોતરવાનો ઉદ્દેશ ખેઢા અને લાહડ નામની બે (જિનધર્મી) વ્યક્તિઓએ ગિરનાર પર સં. ૧૨૯૯ / ઈ. સં. ૧૨૪૩માં કરાવેલ પ્રતિમા-પ્રતિષ્ઠાનો અને એના અનુલક્ષમાં સાથે સાથે અન્યત્ર કરાવેલ સુકૃતોની પણ નોંધ લેવાનો હોય તેમ લાગે છે. લેખનો મૂળપાઠ અહીં અંત ભાગે આપું છું. લેખની પ્રાપ્ત વિગતો આ પ્રમાણે છે :

સં. ૧૨૯૯ ને ફાગણ સુદિ ત્રીજના રોજ ‘શ્રી ઉજ્જયંત મહાતીર્થે’ ‘મહામાત્ય શ્રી વસ્તુપાલવિહાર’માં મહં. શ્રી તેજપાલના આદેશથી સાધુ ખેઢા તથા સાધુ લાહડે^૪ શ્રી નેમિનાથનું બિંબ ‘ખત્તક’ (એટલે કે ગોખલા) સહિત કરાવ્યું, જેની પ્રતિષ્ઠા શ્રી વિજયસેનસૂરિએ કરી. (તદુપરાંત) ‘શ્રી શત્રુંજય મહાતીર્થે’ શ્રી આદિનાથનું બિંબ દેવકુલિકા અને દંડકલશ સહિત સ્થાપ્યું. અને પ્રસ્તુત તીર્થમાં મહં. શ્રી વસ્તુપાલે કરાવેલ ‘શ્રી સાયંઉર દેવકુલ’ (=સત્યપુરમંડન મહાવીરના તીર્થાવતાર મંદિર)માં શ્રી મહાવીરનું બિંબ ખત્તક (વિશે) સ્થાપ્યું. તથા શ્રી અર્બુદાચલે શ્રી તેજપાલે નિર્માવેલા ‘શ્રી નેમિનાથ ચૈત્ય’ની જગતી પર બે (૨) દેવકુલિકાઓ અને છ (૬) પરિકરવાળી પ્રતિમાઓ કરાવી. (આ સિવાય) જાબાલિપુર(જાલોર)ના શ્રી ‘પાર્શ્વનાથદેવચૈત્ય’ની જગતી પર શ્રી રિખભનાથ

(ઋષભદેવ)ના બિંબ સહિતની દેવકુલિકા કરાવી. (ને) વિજાપુરમાં શ્રી નેમિનાથનાં બિંબવાળી દંડકળશ સહિતની દેવકુલિકા કરાવી. લેખના અંતિમ, ખંડિત ભાગમાં રહેલા ઉપલબ્ધ વિશેષનામદર્શક અક્ષરો પહેલી દૃષ્ટિએ કારાપકોના કુટુંબીજનોનાં નામ હશે તેવી અટકળ તરફ દોરી જાય છે^૫.

આ લેખને કોતરાવનારાઓ મંત્રીશ્વર વસ્તુપાલ-તેજપાલના સંબંધી, કે પછી મિત્ર યા સુધરિચિત વ્યક્તિ કે અનુગૃહીત હોય તેમ પ્રથમ દૃષ્ટિએ લાગે છે^૬. શિલાલેખમાં ખેઢા તથા લાહડે મહં શ્રી તેજપાલના આદેશથી 'ઉજ્જયંત મહાતીર્થ'માં શ્રી 'વસ્તુપાલવિહાર'માં ખતક સાથે નેમિનાથ બિંબ સ્થાપ્યાની વાત કહી છે : તે મહં શ્રી તેજપાલ શ્રી અત્રિએ સૂચવ્યું છે તેમ મંત્રીશ્વર વસ્તુપાલના લઘુબંધુ તેજપાલ હોઈ શકે. વસ્તુપાલના ઈ. સ. ૧૨૩૮માં થયેલા સ્વર્ગગમન બાદ પણ, અને વસ્તુપાલે સ્વસ્વામી વાઘેલા મહામંડલેશ્વર વીસલદેવ સાથે થયેલા ખટરાગને કારણે ઈ. સ. ૧૨૩૪ આસપાસ મંત્રીપદ છોડી દીધેલું હોવા છતાં પછીથી તેજપાળ મહામંત્રીની મુદ્રા સાચવતા હોવાનાં પ્રમાણો છે^૭. મહામાત્યનું પદ તેજપાળે ધોતાના અવસાનના સમય (આ. ઈ. સ. ૧૨૪૮) પર્યંત સંભાળ્યું હોય તેમ લાગે છે^૮. આદેશ આપી શકનાર વ્યક્તિ કાં તો મોટું પદ સંભાળનારી હોય યા તો પરમાદરશીય મુરબ્બીજન હોય : એ હકીકત જોતાં, અને ખાસ 'વસ્તુપાલવિહાર'માં પ્રતિમા પધરાવવાની ખેઢા તથા લાહડને સૂચના કરનાર વ્યક્તિ તેજપાળ, તે મંત્રીશ્વર તેજપાળ હોવાનો પુરો સંભવ છે. ગિરનાર પરનો 'વસ્તુપાલવિહાર' તે હાલ વસ્તુપાલ-તેજપાલનું કહેવાતું 'અષ્ટાપદ' અને 'સમ્મેતશિખર'નાં જોડિયાં મંદિરો ધરાવતું શામળા પાર્શ્વનાથનું મંદિર છે. સચિવેશ્વર વસ્તુપાલે એમાં મૂલનાયકરૂપે પાર્શ્વનાથની નહીં પણ શત્રુજયેશ શ્રી યુગાદિદેવની પ્રતિષ્ઠા કરાવેલ તેમ તે મંદિરના વસ્તુપાલના સં. ૧૨૮૮ / ઈ. સ. ૧૨૩૨ની સાલવાળા છ પ્રશસ્તિલેખો અને અન્ય સમકાલીન લેખનો પરથી જાણીએ છીએ^૯. પ્રતિષ્ઠા કરાવનાર વિજયસેનસૂરિ તે રેવંતગિરિરાસુના કર્તા અને મંત્રી વસ્તુપાલના કુટુંબગુરુ નાગેન્દ્રગચ્છીય આચાર્ય વિજયસેનસૂરિ છે કે જેમનો ઉલ્લેખ શ્રી અત્રિ નોંધે છે તેમ ગિરનારના વસ્તુપાલપ્રશસ્તિના છ લેખોમાં આવે છે, ને તે ઉપરાંત આખૂના લૂણવસહીના ઘણા લેખોમાં પણ પ્રતિષ્ઠાચાર્યના રૂપમાં જોવા મળે છે^{૧૦}.

ગિરનારવાળા નવપ્રાપ્ત શિલાલેખની વિગતોમાં આગળ જોઈએ તો કારાપકોએ 'શત્રુજય મહાતીર્થ'માં (શત્રુજયાદ્રિ પર) દંડકળશ સાથે દેવકુલિકા (દેરી) કરાવ્યાની વાત આવે છે અને વધુમાં તે ગિરિ પરના મંત્રીશ્વર વસ્તુપાલે કરાવેલ 'સાયઉર દેવકુલ'(સત્યપુરાધીશ વીરના મંદિર)માં ખતક સહિત શ્રીમહાવીરજિનનું બિંબ કરાવ્યું એમ પણ હકીકત આપી છે. (વસ્તુપાળે વિમલાચલ-શત્રુજય પર કરાવેલ 'સચ્ચોરિમંડન મહાવીર'ના મંદિરના ઉલ્લેખો આપણને વસ્તુપાલના ત્યાંથી મળતા પ્રશસ્તિલેખો અને સમકાલીન પ્રશંસકોએ રચેલી

પ્રશસ્તિઓમાંથી મળે છે.)^{૧૧} ખેઢા અને લાહડે (અને સાથે મોટે ભાગે એમના કુટુંબના સભ્યોએ) આ ઉપરાંતના કરાવેલ સુકૃતોમાં આબૂ પરના દેલવાડાગ્રામના મંત્રી તેજપાલે બંધાવેલ, વર્તમાને વિશ્વવિખ્યાત, લૂણવસહિકાપ્રાસાદ(નેમિનાથ જિનાલય)ની જગતી પર બે દેવકુલિકાઓ કરાવ્યાનો, ને તેમાં પરિકર સહિતનાં દ બિંબ પધરાવ્યાનો ઉલ્લેખ છે.

શિલાલેખના નીચલા ભાગમાં આવતી ૧૨-૧૭ ક્રમની પંક્તિઓ બૂરી રીતે ખંડાઈ જવાને કારણે ખેઢા અને લાહડની પિછાનનો અકળ રહેતો ભેદ ઉકેલવા માટે આ આબૂ પરના સુકૃતની નોંધ સંકેતરૂપ કડી બની રહે છે : એ બાબતની ચર્ચા કરતાં પહેલાં શિલાલેખમાં આગળ કહેલી વિગતો જોઈ જઈએ. તેમાં આબૂ પછી જાલોરના ‘પાર્શ્વનાથદેવ-ચૈત્ય’ની જગતી પર કરાવેલ ઋષભદેવનાં બિંબ સમેતની દેહરીની નોંધ લીધી છે. જાલોરનું એ પાર્શ્વનાથનું મંદિર તે સં. ૧૨૨૨ / ઈ. સં. ૧૧૬૬માં ગુર્જરેશ્વર મહારાજ કુમારપાળે નગર સમીપવર્તી કાંચનગિરિ પર કરાવેલ મંદિર, કે જેમાં પાર્શ્વનાથ મૂલનાયક હતા, તે ‘કુમારવિહારપ્રાસાદ’ હોવાની શક્યતા છે. લેખમાં આ પછી વિજાપુરના કોઈ જિનાલયમાં દેહરી અને ધ્વજકળશ સાથે જિન નેમિનાથનું બિંબ ભરાવ્યાનો ઉલ્લેખ છે. વિજાપુરના ‘નાભેય’ (આદિનાથ) અને ‘વીર’નાં પુરાણાં મંદિરોનો મંત્રીશ્વર વસ્તુપાલે ઉદ્ધાર કરાવેલો તેવો ઉલ્લેખ પ્રાપ્ત થાય છે^{૧૨}. એ બેમાંથી એક મંદિર ગિરનારવાળા લેખમાં અભિપ્રેત હશે^{૧૩}.

હવે સાહુ ખેઢા અને લાહડ કોણ હતા તેની તપાસ કરીએ. થોડીક ક્ષણ અગાઉ આ વિશે કહ્યું હતું કે તે રહસ્યનો ઉકેલ આબૂમાં હોવાનો નિર્દેશ લેખમાંથી પ્રાપ્ત થાય છે.

આબૂના દેલવાડાગ્રામમાં મંત્રી તેજપાલ નિર્મિત લૂણવસહિકાપ્રાસાદની દેવકુલિકાઓના શિલાલેખો તપાસતાં તેમાં દેહરી ક્રમાંક ૩૮ અને ૩૯ પર ખોદાયેલા નિર્માણ-નિર્દેશક લેખો તેમ જ અંદરનાં પબાસણોના પાંચ લેખોમાં સમગ્ર રીતે જોતાં ગિરનાર પરના શિલાલેખોમાં આવતાં (જળવાયેલાં) નામો બરોબર મળી રહે છે. એની વિગતવાર માહિતી અહીં આપ્યા બાદ તે પર વિશેષ અવલોકન કરવું ઠીક થઈ પડશે^{૧૪}. (અહીં પરિશિષ્ટમાં તુલનાર્થે આબૂના મૂળ લેખોની વાચના આપી છે.)

ત્યાં દેરી ૩૮ પરના સં. ૧૨૮૧ / ઈ. સં. ૧૨૩૫ના લેખમાં જણાવ્યું છે કે પૂર્વે નાગપુર(નાગોર)માં થઈ ગયેલા સાધુ (સાહુકાર) વરદેવ ઉપરથી વરહુડિયા આમ્નાય પ્રકાશમાં આવ્યો. (તેના સંતાનિકોનાં નામ અને સગપણની વિગતો લેખમાં આપી છે.) ત્યાં વરદેવના પૌત્ર સા. નેમડ, તેના રાહડ અને સહદેવ આદિ ચાર પુત્રો, અને પછી રાહડના ચાર પુત્રોનાં નામ આપ્યાં છે જેમાં ધણેસર અને લાહડનો સમાવેશ છે. આ ઉપરાંત લેખમાં સહદેવના બે પુત્રો—ખેઢા અને ગોસલ—નાં નામ પણ આપ્યાં છે^{૧૫}. પ્રસ્તુત દેવકુલિકા સહદેવે શ્રી મહાવીર

અને શ્રી સંભ(વ)દેવનાં બિંબ અને દંડકળશ સહિત કરાવી એવું લેખમાં કહેવામાં આવ્યું છે.

દેહરી ૩૯ પરના સં. ૧૨૯૧ના પ્રશસ્તિલેખમાં પણ લગભગ એ બધા જ વરહુડિયા કુટુંબસમુદાયનાં નામો મળે છે અને તેમાં આગળની દેહરી ૩૮ના શિલાલેખમાં બતાવેલ સગપણો અહીં પણ બતાવ્યાં છે. આ લેખમાં પણ નેમડ, રાહડ, ધણેસર, લાહડ, સહદેવ, ખેઢા ઇત્યાદિ નામો મળે છે^{૧૬}.

હવે એ દેરીઓની અંદરના પ્રતિમાલેખો તપાસતાં તેમાં સં. ૧૨૯૩ના વર્ષના જિન સંભવનાથના બિંબની પ્રતિષ્ઠાના લેખમાં વરહુડિયા સંતાનીય સા. નેમડના પૌત્ર ખેઢાનો ઉલ્લેખ છે^{૧૭}. ત્યાંના બીજા એક સં. ૧૨૯૩ના લેખમાં ધણેસર અને લાહડનો ઉલ્લેખ છે^{૧૮}. સં. ૧૨૯૩ના એક ત્રીજા લેખમાં નેમડપૌત્ર લાહડે પોતાની ભાર્યાના શ્રેયાર્થે કરાવેલ નેમિનાથના બિંબની પ્રતિષ્ઠાનો ઉલ્લેખ છે^{૧૯}. વરહુડિયા પરિવારના અન્ય બે બિંબપ્રતિષ્ઠા લેખો પણ આ દેહરીઓમાં છે^{૨૦}. પણ સૌથી મહત્વનો તો છે દેહરી ૩૮ના દ્વારની જમણી બાજુની ભીંત પર ખોદેલો ૪૫ પંક્તિઓવાળો એ જ વરહુડિયા કુટુંબનો સં. ૧૨૯૬ / ઈ. સં. ૧૨૪૦નો મોટો પ્રશસ્તિલેખ, જે અહીં ચર્ચેલ વિષય માટે અત્યંત મહત્વનો છે^{૨૧}. એમાં સાહુ. નેમડ, ખેઢા, ધણેશ્વર, લાહડાદિ નામો મળવા ઉપરાંત વરહુડિયા પરિવારે અન્યત્ર કરાવેલ સુકૃતોની વિસ્તૃત યાદી આપવામાં આવી છે. તેમાં આવતો (૧) 'શત્રુંજય મહાતીર્થ' પર કરાવેલ કાર્યોમાં, વસ્તુપાલે કરાવેલ 'સત્યપુર મહાવીર'ના મંદિરમાં એમણે (વરહુડિયાઓએ) કરાવેલ બિંબ અને ખત્તકનો ઉલ્લેખ, અને (૨) શ્રી અર્બુદાચલ 'શ્રીનેમિનાથચૈત્ય'ની જગતીમાં ૬ બિંબ સાથેની બે દેવકુલિકાઓનો ઉલ્લેખ તેમ જ (૩) જાબાલિપુરનાં 'પાર્શ્વનાથચૈત્ય'ની જગતીમાં કરાવેલ દેવકુલિકા સહિતના શ્રી આદિનાથબિંબનો ઉલ્લેખ તથા (૪) વિજાપુરના ચૈત્યમાં કરાવેલ શ્રીનેમિનાથ અને પાર્શ્વનાથની દેવકુલિકાઓનો ઉલ્લેખ આદિ સાથે ગિરનારવાળા લેખમાં અપાયેલ વિગતો લગભગ પૂર્ણ રીતે મળી રહે છે^{૨૨}. એક વિશેષ હકીકત એ નોંધીએ કે આબૂના ઉપર કથિત સૌ લેખોમાં પણ જ્યાં જ્યાં પ્રતિષ્ઠાકર્તા આચાર્યનું નામ આપ્યું છે ત્યાં ત્યાં વિજયસેનસૂરિનું જ નામ મળે છે. ગિરનારના લેખમાં ઉલ્લિખિત આબૂની બે દેહરીઓ તે નિ:શંક લૂણવસહીની દેવકુલિકા ૩૮ અને ૩૯ છે.

ગિરનારવાળા પ્રશસ્તિ લેખમાં આવતાં નામો—ખેઢા, ધણેશ્વર, અને લાહડ—નો પારસ્પરિક સંબંધ આબૂના લેખોમાં સ્પષ્ટ રીતે આપેલો છે. તદનુસાર (રાહડના પુત્રો) ધણેશ્વર (કે ધનેસર) અને લાહડ સગા ભાઈઓ ઠરે છે અને ખેઢા તે તેમના કાકા (રાહત-બ્રાતૃ) સહદેવનો પુત્ર થાય^{૨૩}. (આબૂના શિલાલેખોના આધારે તેમ જ શ્રેષ્ઠી નેમડના વંશની મળી આવેલી એક ગ્રંથપ્રશસ્તિના આધારે^{૨૪} મુનિશ્રી જયંતવિજયજીએ તૈયાર કરેલું 'વરહુડિ વંશવૃક્ષ'

અહીં પરિશિષ્ટને અંતે સહેજ સાથે લગાવ્યું છે^{૨૫}. (ગ્રંથપ્રશસ્તિઓના મૂળપાઠ પરિશિષ્ટમાં સંદર્ભાર્થે આપ્યા છે.)^{૨૬}

ગિરનારવાળો લેખ લુણવસહીના શિલાલેખોવાળા વરહુડિ કે વરહુડિયા પરિવારનો છે તેની પ્રતીતિ થતાં તેમાં છેવાડાના નષ્ટ થયેલા ભાગના કેટલાક અક્ષરોની પૂર્તિ થઈ શકે છે; જેમ કે પંક્તિ ૧૨માં છેડે, શ્રી અત્રિની વાચનામાં આવતા દહિયા સાહુ. ને.....માં દને બદલે હુ વાંચીને આગળ વર વધારીને અને પછી પંક્તિ ૧૩માં પ્રારમ્ભે મડ ઉમેરીએ તો [વર]હુડિયા સાહુ ને[મડ] વાંચી શકાય. અને એ રીતે વાંચતાં આ લેખ નાગપુરીય વરહુડિયા કુટુંબનો જ છે તેવો અંતિમ અને વિશ્વસ્ત નિર્ણય પણ થઈ જાય છે.

વરહુડિયા કુટુંબનાં કરાવેલ સુકૃતોની આબૂ તેમ જ ગિરનારના શિલાલેખોની સૂચિ તપાસી જઈએ તો તેમાં તેમણે ઘણાં જિનમંદિરોવાળાં સ્થળો આવરી લીધાં હોવા છતાં તેમાં કોઈ પણ સ્થળે નવાં જિનાલયો બંધાવ્યાં કે જૂનાને ઉદ્ધાર્યાનો ઉલ્લેખ આવતો નથી. દેરીઓ ચણાવી, ને ગોખલાઓ કરાવી તેમાં જિનમૂર્તિઓ બેસાડી સંતોષ લીધો છે જેથી એમ જણાય છે કે આ કુટુંબ અતિ ધનાઢ્ય નહીં પણ સુખી, નીતિમાન, ધર્મનિષ્ઠ, જૈનસંઘ અને વણિકસમાજનાં મોભાદાર, અગ્રેસર (અને બહોળા પરિવારવાળાં) કુટુંબોમાંનું એક હશે. સાઠ દેવચંદ્ર અને સાહુ પેઢાએ સંઘવી પદ શોભાવી તીર્થયાત્રાઓ કર્યાના ઉલ્લેખ ગ્રંથપ્રશસ્તિ(૨૯)માં થયો છે અને આબૂ લેખાંક ૩૫૨માં પણ પેઢાને સંઘપતિ કહ્યો છે તે આ પરિવારનું જૈનસંઘમાં આગળ પડતું સ્થાન સૂચવી રહે છે.

વરહુડિયા શાખના પાલણપુરનિવાસી આ વણિક કુટુંબ અને વસ્તુપાલ તેજપાલને શું સંબંધ હશે તે વિશે હવે જોઈએ. મુનિરાજ શ્રી જયંતવિજયજીએ આ મુદ્દા પર વિચારીને અવલોક્યું છે કે, “મહામાત્ય તેજપાળના આ મંદિરમાં આ કુટુંબે આવી રીતે દેવકુલિકા અને જિનમૂર્તિઓ કરાવી છે તેનાથી એમ સમજાય છે કે એ બંને શ્રીમંત કુટુંબોમાં પરસ્પર કોઈ કૌટુંબિક-સંબંધ સઘન સ્નેહસંબંધ હોવો જોઈએ. કારણ કે તેજપાળનો આ આદર્શ મંદિર બનાવવામાં પોતાના સંબંધીઓ કે સ્નેહીઓનું સ્મરણ શાશ્વતરૂપે રાખવાનો જ મુખ્ય ઉદ્દેશ હતો.”^{૨૭} પણ વસ્તુપાળ-તેજપાળ હતા પ્રાગ્વાટ જ્ઞાતિના જ્યારે વરહુડિયાઓ (વ્યવહારસૂત્રની પ્રશસ્તિ અનુસાર) પલ્લિવાલ ન્યાતના હતા. આથી બંને કુટુંબો વચ્ચે વેવાઈ-વેલાંનો સંબંધ હોવાની શક્યતા નહિવત્ છે. વરહુડિયા કુટુંબના ઉપલબ્ધ શિલાલેખોનો સમય સં. ૧૨૯૧થી ૧૨૯૯નો છે. તે કાળે તેજપાળ ગુજરાતના મહામાત્યના પદે બિરાજતા હતા. રાજમાં, સમાજમાં અને શ્રીસંઘમાં એમનો આદર સર્વાધિક હતો. તેમણે કરાવેલા ‘લૂણવ-સહિકાપ્રાસાદ’માંની ૪૩ દેવકુલિકામાંથી ૨૮ તો એમના પોતાના ભાઈભાંડુઓના શ્રેયાર્થે, અને નવેક દેહરીઓ સગાંસંબંધીઓ મિત્રો દ્વારા થયેલી છે : એમાં ખાસ કરીને ચંદ્રાવતીના

શેઠિયાઓ આગળ પડતા રહેલા^{૨૮}. આ થોડાક, યુનંદા મહાજન-મિત્રોમાં વરહુડિયા કુટુંબને પણ સ્થાન અપાયું છે, તેનું કારણ મુનિશ્રી જયંતવિજયજીએ એક અટકળ કરી છે તેમ “સઘન સ્નેહસંબંધ”હોવો જોઈએ. એ કુટુંબની ધાર્મિક-કાર્યોમાં અગ્રેસરતા તેમ જ વિજયસેનસૂરિ પ્રત્યેની સમાન ભક્તિને કારણ બન્ને કુટુંબો પરસ્પર નજીક આવ્યાં હોય અને મંત્રીશ્વર તેજપાળના વિશેષ આદરને પાત્ર વરહુડિયા કુટુંબ બન્યું હોય તેવી શક્યતા કલ્પી શકાય.

લેખનું મૂળ વક્તવ્ય અહીં પૂરું થાય છે : પણ શ્રી અત્રિએ સંસ્કૃત ભાષાના વ્યાકરણના આધારે ગિરનારના શિલાલેખ પર કેટલાંક રસપ્રદ અને ધ્યાન ખેંચે તેવાં સૂચનો-અવલોકનો કર્યાં છે તે પહેલાં ટાંકી મને એ બાબતમાં વિચારતાં અને તે યુગના સાહિત્યિક પ્રમાણોના આધારે જે લાગ્યું છે તે અંગે જે કહીશ તે અલબત્ત, મૂળ ચર્ચાની આડપેદાશ રૂપે અહીં રજૂ કરીશ. શ્રી અત્રિ લખે છે કે, “ઈ. સ. ૧૨૩૨ના તુલ્યકાલીન છયે લેખોના X એક સમાન અનુચ્છેદમાં આપવામાં આવેલી ‘સત્યપુરાવતાર શ્રી મહાવીરજેવી વાક્યરચનાને ખ્યાલમાં રાખી પ્રસ્તુત લેખ X વાંચવાથી થોડો ગોટાળો થવા સંભવ છે. પેલા છયે લેખોમાં ‘શત્રુંજય મહાતીર્થાવતાર’, ‘સ્તંભનકપુરાવતાર’ આદિ સમાસો ‘ઋષભદેવ’, ‘પાર્શ્વનાથ’ આદિનાં વિશેષણો તરીકે વપરાયેલાં છે (અર્થાત્ તે સર્વની સ્થાપના તો ‘વસ્તુપાલવિહાર’માં જ), જ્યારે પ્રસ્તુત લેખમાં શ્રી ‘ઉજયંત મહાતીર્થ’ને અનુસરી ‘શત્રુંજયે’, ‘અર્બુદાચલે’, ‘જાબાલિપુરે’ આદિ શબ્દોમાં સ્પષ્ટ રીતે જ સાતમી વિભક્તિનો પ્રયોગ થયેલો હોઈ, જે જે દેવની જ્યાં જ્યાં સ્થાપના કરવામાં આવી તે તે સ્થળ જ અહીં અભિપ્રેત છે. આમ આ સાતમી વિભક્તિના પ્રયોગને કારણે જ પ્રસ્તુત લેખ મંત્રી-દ્વય દ્વારા વિવિધ સ્થળે થયેલાં બાંધકામની સંક્ષિપ્ત સ્મૃતિ જાળવી રહ્યો છે.” (“ગિરનારના,” પૃ. ૨૦૭). શ્રી અત્રિએ કહેલી એ વાત સારી છે કે ‘શત્રુંજયમહાતીર્થાવતાર’ અને ‘સ્તંભનકપુરાવતાર’થી અનુક્રમે જિન ‘ઋષભદેવ’ અને જિન ‘પાર્શ્વનાથ’વિવક્ષિત છે; પણ ‘વસ્તુપાલવિહાર’માં તો મૂલનાયક તરીકે ‘ઋષભદેવ,’ અને તેના મંડપ સાથે એક બાજુ ‘અષ્ટાપદ’ અને બીજી બાજુ ‘સમ્મેતશિખર’ના ગૂઢમંડપરૂપી-પ્રાસાદો જોડેલા છે. વસ્તુપાળે ગિરનાર પર્વત પર ‘સ્તંભનકપુરાધીશ’તેમ જ ‘સત્યપુરાવતાર વીર’નાં મંદિર અલગ જ બાંધેલાં. એમની સ્થાપના ‘વસ્તુપાલવિહાર’માં થયેલી એવો અર્થ એ છયે સમાનાર્થી લેખોમાંથી નીકળતો નથી. એ મૂળ શિલાલેખોમાં આમ કહ્યું છે : ‘તથા સચિવેશ્વર વસ્તુપાલે આ સ્વયં-નિર્માપિત શ્રી શત્રુંજય મહાતીર્થાવતાર શ્રીમદ્ આદિતીર્થકર શ્રી ઋષભદેવ, સ્તંભનકપુરાવતાર શ્રી પાર્શ્વનાથદેવ, સત્યપુરાવતાર શ્રી મહાવીરદેવ, પ્રશસ્તિ સહિત કાશ્મીરાવતાર શ્રી સરસ્વતી, ચાર દેવકુલિકાઓ, જિનયુગલ, શ્રી નેમિનાથદેવ(ની પ્રતિમાથી) અલંકૃત (અનુક્રમે) અમ્બા, અવલોકના, શાંબ અને પ્રદ્યુમ્ન શિખરે ચાર દેવકુલિકાઓ, પિતામહ સોમની ઘોડેસવાર-મૂર્તિ, બીજી પોતાના પિતા આસરાજની, ત્રણ

સુંદર તોરણો, શ્રી નેમિનાથદેવ(ની પ્રતિમાથી) વિભૂષિત (અને) આત્મીયજનો, પૂર્વજો, વડીલ બંધુઓ (મલ્લદેવ, લૂણિગ), અનુજ (તેજપાળ), અને પુત્રોની મૂર્તિઓવાળો મુખોદ્ઘાટનક સ્તંભ (અને) શ્રી અષ્ટાપદ મહાતીર્થ પ્રભૃતિ અનેક કીર્તનપરંપરા-વિરાજિત શ્રી નેમિનાથદેવાધિદેવથી વિભૂષિત શ્રીમદ્ ઉજ્જયંત મહાતીર્થ પર સ્વધર્મચારિણી...શ્રી લલિતાદેવીના પુણ્યની અભિવૃદ્ધિ માટે...નાગેન્દ્રગચ્છીય...શ્રી વિજયસેનસૂરિ દ્વારા પ્રતિષ્ઠિત શ્રી અજિતનાથદેવાદિ ૨૦ તીર્થકરોથી અલંકૃત મંડપ સહિત શ્રી સમ્મેતમહાતીર્થાવતાર પ્રાસાદ કરાવ્યો.^{૨૯}

આ વાતનું વિશેષ સમર્થન આપણને સમકાલીનોએ રચેલી મંત્રીશ્વર વસ્તુપાલની પ્રશસ્તિઓમાંથી મળી રહે છે. જેમ કે સુકૃતસંકીર્તનમાં વસ્તુપાળના સુકૃતોની નોંધમાં, કવિ અરિસિંહ ગિરનાર પરનાં નિર્માણકાર્યોની નોંધ આ પ્રમાણે આપે છે : “ઉજ્જયંતગિરિ પર સ્તંભનપુરતીર્થપતિ તથા શત્રુંજયાચલ જિન સ્થાપ્યા.”^{૩૦} અહીં માત્ર પ્રતિમાઓ સ્થાપી એમ નથી; એ બંનેના પ્રાસાદો કરાવ્યા એવો અર્થ કરવાનો છે; એ વાત જયસિંહસૂરિની ભૃગુકચ્છના મુનિસુવ્રતસ્વામીના મંદિરમાં એક કાળે મુકાયેલી મંત્રીશ્વર વસ્તુપાલની સ્તુતિ કરતી ‘શકુનિકાવિહારપ્રશસ્તિ’માં તદ્દન સ્પષ્ટ રીતે કહેવામાં આવી છે. ત્યાં : “અને ઉજ્જયંત ગિરિ-નેમિચૈત્યે નાભેય અને પાર્શ્વજિનના સદન-યુગ્મનું વિધાન કર્યું”^{૩૧} એમ હકીકત નોંધી છે. નરેન્દ્રપ્રભસૂરિએ આ બંને ઉપરાન્ત ‘વીરજિન’નું ગૃહ નિર્માવ્યાની પણ વાત કહી છે. શત્રુંજય પર કરેલાં કાર્યોની યાદી આપ્યા બાદ પ્રશસ્તિકાર ઉજ્જયંતગિરિનો ઉલ્લેખ કરતાં કહે છે : “(અને) વિશેષમાં રૈવતકભૂભૂત શ્રીનેમિચૈત્યે શ્રીવસ્તુપાલે પ્રથમ જિનેશ્વર (આદિનાથ), પાર્શ્વ, અને વીરનાં (એમ) ત્રણ જિનવેશ્મ (નવાં) કરાવ્યાં.”^{૩૨} આમાં કહેલ ‘વીર’ તે ‘વસ્તુપાલવિહાર’ના શિલાલેખમાં કહેલ ‘સત્યપુરમહાવીર’નું દેવાલય હોવું જોઈએ^{૩૩}. આદિનાથ, પાર્શ્વનાથ અને મહાવીરનાં મંદિરો આથી સ્પષ્ટપણે જુદાં, એકબીજાથી ભિન્ન હોવાનું પુરવાર થાય છે^{૩૪}.

બીજી વાત એ છે કે શ્રી અત્રિનું કથન આછી શી એવી છાપ ઊભી કરે છે કે ગિરનારવાળો પ્રસ્તુત લેખ વસ્તુપાળ-તેજપાળનો હોય યા એમની સાથે સંકળાયેલો હોય. તેજપાળનું નામ એક સ્થળે કેવળ સંદર્ભગર્ભ રહે છે, પણ લેખ વરહુડિયા કુટુંબનો છે તે વિશે લંબાણપૂર્વકની ચર્ચા આ અગાઉ અહીં સ-પ્રમાણ થઈ ગઈ છે. શત્રુંજય તથા ગિરનાર પરનાં વસ્તુપાળનાં એકએક બાંધકામનો આમાં ઉલ્લેખ છે, પણ ‘જાબાલિપુર’નું ‘પાર્શ્વનાથ મંદિર’ તો ગુર્જરેશ્વર કુમારપાળનું બંધાવેલું, વસ્તુપાળ-તેજપાળનું નહીં. એથી ગિરનારના આ શિલાલેખમાં ઉલ્લિખિત સ્થળોમાંના તમામમાં “મંત્રીદ્વય દ્વારા વિવિધ સ્થળે થયેલાં બાંધકામની સંક્ષિપ્ત સ્મૃતિ જાળવી રહ્યો છે” તેમ સાવ સાંગોપાંગ કહી શકાય તેવું નથી.

આગળ ચાલતાં શ્રી અત્રિએ એક બીજું વિશદ પરંતુ ચર્ચાકર્ષક અવલોકન કર્યું છે તે જોઈએ : “ “વસ્તુપાલવિહાર”ની વાત પૂરી થયા પછી ચોથી પંક્તિમાં મુકાયેલાં બે પૂર્ણવિરામો પણ એ વાતનાં ઘોતક છે કે તેમના પછીના વિધાનને તેમની પૂર્વની વિગત જોડે સંબંધ નથી (તેથી જ કદાચ, પછી ક્યાંય વિરામચિહ્ન વપરાયું નથી). વિવિધ બાંધકામનો પ્રસ્તુત લેખમાં થયેલો ઉલ્લેખ નીચે મુજબ છે :

(૧) ઉજ્જયંત મહાતીર્થ	વસ્તુપાલવિહાર,
(૨) શત્રુંજયે	આદિનાથ,
(૩) સત્યપુરે	મહાવીર,
(૪) અર્બુદાચલે	નેમિનાથ,
(૫) જાબાલિપુરે	પાર્શ્વનાથ, અને
(૬) વિજાપુરે	નેમિનાથ.

આ યાદીમાં ‘સ્તંભનકપુર’અને ‘કાશ્મીર’નો ઉલ્લેખ નથી તથા ઈ. સ. ૧૨૩૨ના તુલ્યકાલીન છયે લેખોમાં ‘અર્બુદાચલાવતાર’, ‘જાબાલિપુરાવતાર’ અને ‘વિજાપુરાવતાર’નો ઉલ્લેખ નથી એ નોંધનીય છે. (“ગિરનારના”^૮, પૃ. ૨૦૭-૨૦૮.)”

અહીં ફરી વાર એ વાત યાદ દેવડાવીએ કે આ લેખ વસ્તુપાલ-તેજપાલનો નહીં, વરહુડિયા કુટુંબનો છે. વસ્તુપાલે તીર્થનાયક નેમિનાથના મુખ્ય શૈલ્યના પૃષ્ઠભાગે કરાવેલ કાશ્મીરાવતાર દેવી સરસ્વતીની કુલિકામાં કે ત્યાં મંત્રીશ્વરે કરાવેલ સ્તંભનકપુર પાર્શ્વનાથના મંદિરમાં વરહુડિ પરિવારે કાંઈ જ કરાવ્યું નહીં હોય એટલે પ્રસ્તુત લેખમાં સ્વાભાવિક રીતે જ તેનો ઉલ્લેખ નથી આવતો. બીજી બાજુ ‘વસ્તુપાલવિહાર’માં લગાવેલ મંત્રીશ વસ્તુપાલના લેખોમાં ‘અર્બુદાચલાવતાર,’ ‘જાબાલિપુરાવતાર’ અને ‘વિજાપુરાવતાર’ના ઉલ્લેખ નથી આવતા એનાં બે કારણો છે : (૧) વસ્તુપાલે આ ત્રણ સ્થળોનાં જિનભવનોનાં અવતારસ્વરૂપ મંદિરો ગિરનાર પર કે અન્યત્ર બંધાવ્યાં નહોતાં, એટલે સ્વાભાવિક રીતે જ એની નોંધ લેવાઈ નહીં; (૨) ગિરનાર તો શું પણ બીજા કોઈ પણ સ્થળે અન્ય કોઈએ પણ અર્બુદ, જાબાલિપુર, કે વિજાપુરના અવતારનાં મંદિરો બંધાયાં હોવાનું જાણમાં નથી. અહીં એ જોવું જોઈએ કે અવતારરૂપ દેવાલયો કોનાં બાંધવામાં આવતાં અને એ પ્રથા ક્યારથી પ્રચારમાં આવી. જેમ બ્રાહ્મણધર્મમાં તેમ જૈનદર્શનમાં બધાં જ દેવસ્થાનો “તીર્થરૂપ,” “સિદ્ધક્ષેત્ર,” કે “મહિમામય” ગણાતાં નથી. જે સ્થાન, યા તો મંદિરની અધિનાયક-પ્રતિમા અતિ પ્રાચીન, પ્રભાવક, અને લોકમાન્યતામાં ચમત્કારયુક્ત, સિદ્ધિદાતા મનાતી હોઈ પુરવાર થઈ હોય તે સ્થળ, પ્રતિમા,

અને દેવમંદિર ‘તીર્થ’ કે ‘મહાતીર્થ’ બની જાય છે. પશ્ચિમ ભારતમાં ઠેકઠેકાણે બંધાયેલાં મોટી સંખ્યાનાં જૈન મંદિરોમાંથી બહુ જ થોડાં જૈન જગત્માં પરમ પ્રતિષ્ઠિત મનાયાં છે. શત્રુંજયગિરિ અને એના નાયક શ્રી આદીશ્વર ભગવાન, ઉજ્જયંતગિરિની જુદી જુદી ટૂકો અને તીર્થનાયક જિન અરિષ્ટનેમિ, સત્યપુરમંડન શ્રી મહાવીર, સ્તંભનપુરાધીશ પાર્શ્વ, અને ભૃગુપુરાલંકાર શ્રી મુનિસુવ્રતનો મહિમા મધ્યયુગમાં પ્રથમ કક્ષાનો ગણાતો. તે પછી આવે શંખેશ્વર પાર્શ્વનાથ (શંખપુરની શંખવસતીના અધિષ્ઠાતા શ્રી પાર્શ્વ), અંવંતિના અંતરિક્ષ-પાર્શ્વનાથ વગેરે. વસ્તુપાળે આમાંનાં કેટલાકનાં મહિમાસ્વરૂપ મંદિરો શત્રુંજય અને ગિરનાર પર બંધાયેલાં^{૩૫}.

આ પ્રકારનાં અવતારિત મંદિરો બાંધવાની પ્રથા પશ્ચિમ ભારતમાં વસ્તુપાલની આગમ્ય ૧૨મા શતકમાં હતી તેનું એક પ્રમાણ નડૂલના ચાહમાનોની નગરી નાડલાઈ—નડૂલડાગિકા—માં મળે છે. ત્યાંના સં. ૧૧૭૯ / ઈ. સં. ૧૧૮૫ના લેખમાં ત્યાં ડુંગર પર આવેલા યાદવનેમિનાથના મંદિરને “ઉજ્જયંતતીર્થ” કહ્યું છે^{૩૬}. કર્ણાટદેશનું એક આથીયે પુરાણું દૃષ્ટાંત મને આ પળે સ્મરણમાં આવે છે. દોદગડવલ્લિના લક્ષ્મીદેવીના મંદિરના ઈ. સં. ૧૧૧૨ના તુલ્યકાલીન લેખમાં, દક્ષિણદેશમાં ખ્યાતનામ કોલ્હાપુરસ્થ મહાલક્ષ્મી ઉપરથી એ ગામને ‘અભિનવ કોલ્હાપુર’ એવું અભિધાન આપ્યું છે^{૩૭}; આથી એ મંદિર કોલ્હાપુરવાળીનું ઠરે છે.

હવે આબૂનાં દેવાલયો એ કાળે પ્રમાણમાં પરિચિત, એ સમયે જાણીતી વ્યક્તિઓ દ્વારા બંધાયેલાં. દંડનાયક વિમલ કારિત આદીશ્વરભવન અને તેજપાળ નિર્મિત નેમિનાથના મંદિરનો ખાસ મહિમા નહોતો. જાબાલિપુરમાં પણ યક્ષવસતી સિવાયનાં મંદિરો ૧૨મી-૧૩મી શતાબ્દીનાં હતાં અને વિજાપુરનાં પણ ૧૨મી ને ૧૩મી સદીનાં હતાં. એમાંનાં કોઈ પોતાના મહિમા માટે પ્રસિદ્ધ નહોતાં. આથી એમનાં અવતારરૂપ મંદિરો ઊભાં કરવાનો વિચાર સરખો પણ ભાગ્યે જ આવે.

શ્રી અત્રિના લેખને ફરી એક વાર વાંચતાં એક નાનકડો પણ ચર્ચસ્પદ મુદ્દો નજરે આવ્યો. શ્રી અત્રિ લખે છે કે “ઈ. સં. ૧૨૩૨ના તુલ્યકાલીન છયે લેખોમાં ઉલ્લેખિત તમામ બાંધકામને ઈ. સં. ૧૨૩૩ના તુલ્યકાલીન લેખમાં X ‘વસ્તુપાલવિહાર’ જેવું એક જ નામ આપવા છતાં એ જ લેખમાં જણાવવામાં આવ્યું છે કે વસ્તુપાલે ગિરનાર ઉપર ચાર મંદિરો બંધાવ્યાં. આ ચાર પૈકીનાં ત્રણ(આદિનાથ, અષ્ટાપદ અને સમેતશિખર)નો સમાવેશ તો ઈ. સં. ૧૨૩૨ના તુલ્યકાલીન લેખોને આધારે ‘વસ્તુપાલવિહાર’માં જ થઈ શકે તેમ છે. તેથી ઈ. સં. ૧૨૩૩ના તુલ્યકાલીન લેખને આધારે એમ માની શકાય કે ચોથું કપર્દા-યક્ષનું મંદિર પણ ‘વસ્તુપાલવિહાર’-ની અંતર્ગત ક્યાંય બંધાયેલું હશે. ઈ. સં. ૧૨૪૩નો તુલ્યકાલીન ચર્ચિત લેખ આ ધારણાને બળ આપે છે, કારણ કે તેમાં (આગળ જોયું તેમ) આ અમાત્ય બંધુઓ

દ્વારા મુખ્ય મુખ્ય જગ્યાએ થયેલાં મુખ્ય મુખ્ય બાંધકામોનો ઉલ્લેખ છે જેમાં ‘ઉજ્જયંત મહાતીર્થે’ ‘વસ્તુપાલ-વિહાર’ને જ ગણવામાં આવ્યો છે.” (“ગિરનારનાં,” પૃ. ૨૦૭). હવે વરહુડિયા શ્રેણીઓએ જો ત્યાં ‘કપર્દીભવન’માં કંઈ કરાવ્યું જ ન હોય તો એની નોંધ ન જ આવે : ને બીજી જાણવા જેવી વાત એ છે કે કપર્દીયક્ષનું મંદિર ‘વસ્તુપાલ-વિહાર’નું અંગભૂત નહોતું; એનાથી વેગળું અને સ્વતંત્ર આલય હતું. સમકાલીન સાક્ષીરૂપે શ્રી વિજયસેનસૂરિનું અવલોકન આ સંદર્ભમાં ઉપયોગી થઈ પડશે : તેમણે નોંધ્યું છે કે, “વસ્તુપાલમંત્રીએ અષ્ટાપદ અને સમ્મેતશિખરવાળાં મનોહર મંડપો સાથે ઋષભેશ્વરનું મંદિર કરાવ્યું; ને કપર્દીયક્ષ અને મરુદેવીનાં બે ઊંચા પ્રાસાદ (કરાવ્યા).”^{૩૯} જિનપ્રભસૂરિ પણ (મોટે ભાગે તો વિજયસેનસૂરિના ઉપલા કથનને અનુસરીને) કહે છે કે “વસ્તુપાલમંત્રીએ અષ્ટાપદ અને સમ્મેતના મંડપો સાથે શત્રુજયાવતાર મંદિર તેમ જ કપર્દી-મરુદેવીના પ્રાસાદો કરાવ્યા.”^{૪૦} આ ‘કપર્દીભવન’ના દિશા-સ્થાનનો નિર્દેશ વસ્તુપાલે કરેલ ગિરનાર પરનાં સુકૃતોની જિનહર્ષગણિની નોંધમાં મળે છે : “ને વસ્તુપાલવિહારની પાછળના ભાગે અનુત્તર-(વિમાન) સમું કપર્દીયક્ષનું આયતન કર્યું.”^{૪૦} આ ઉપરથી આ મુદ્દો તદ્દન સ્પષ્ટ થઈ જાય છે.

શ્રી અત્રિએ પ્રકાશમાં લાવેલ ગિરનાર પરનો આ નવપ્રાપ્ત શિલાલેખ મંત્રી બંધુ વસ્તુપાલ-તેજપાલનો ન હોવા છતાં એમના સમકાલીન અને આપણને પૂર્વપરિચિત એવા એક પ્રતિષ્ઠિત જૈન પરિવારનો હોઈ ગુજરાતના ઐતિહાસિક મૂલ્ય ધરાવતા ઉત્કીર્ણ લેખોમાં, શત્રુજયના વસ્તુપાલ-તેજપાલના શિલાલેખોની તાજેતરમાં થયેલી લલ્બિની જેમ, નોંધપાત્ર વધારો કરે છે.

(ગિરનાર પર્વતપ્રાપ્ત શ્રી વરહુડિયા પરિવારનો પ્રશસ્તિ-લેખ)

૧. સં. ૧૨૯૯ ફાગ સુદિ ૩ શ્રી ઉજયંત મહાતીર્થે

૨. મહામાત્ય શ્રીવસ્તુપાલવિહારે મહં શ્રી તેજપાલ આદે

૩ (શે)ન સા. **ષેઢા લાહડેન** શ્રીનેમિનાથબિંબં ષતકં ચ કારિતં ।

૪. (પ્રતિ)ષ્ઠિતં શ્રી **વિજયસેણસૂરિભિ[:]** શ્રી **શેતુંજકૂ(યે)** મહા

૫ (તીર્થે) શ્રીઆદિનાથબિંબં દેવકુલિકા દંડકલસાદિ સહિતા

૬ વતીશ્ર* મહં શ્રી **વ(સ્તુ)પાલ**કારિત શ્રી સાચઝર દેવકુલે

૭. માવ્ય* શ્રીમહાવીરબિંબં ષાતકં ચ શ્રી **અર્બુદાચલે** (મા દા મા

૮. ગ્ર ? મહામાત્ય)શ્રી **તેજપાલ**કારિત શ્રી **નેમિનાથ** **ચૈ(થ ? ત્ય)** જગત્યાં દેવકુલિ-

૧. કા ૨ બિંબં ૬ સપરિગણ શ્રીજાવાલિપુરે શ્રીપારસ્વનાથદેવ ચૈ-
૧૦. (ગ ?ત્ય) જગ (*થી ?ત્યાં)દેવકુલિકા શ્રીરિષભનાથબિ[બિ]બં વીજાપુરે શ્રીને
૧૧. (મિનાથ) બિ[બિ]બં દેવકુલિકા દંડકલસાદિસહિતા
૧૨. ન્દાદ ...કા...[વર](દુ ? હુ)ડિયા સા(દુ ? હુ)ને
૧૩. [મહ]...સા(દુ ? હુ.) ષેઢા સા.
૧૪.[સા](દ ?હ.) +ધણેશ્વર લઘુ
૧૫. [ભ્રાતૃ]... (સં ?)વત્
૧૬.
૧૭.(લ)

વિશેષ નોંધ :

પંક્તિ (૧૩)માં નેમહ પછી ને સાહુ. ષેઢા પહેલાં, આબૂના લેખાંક ઉપરના આધારે કલ્પના કરીએ તો સુત સા. રાહડ । બ્રા. સહદેવ તત્પુત્ર એવો વાક્યખંડ હોવો જોઈએ : અને પંક્તિ(૧૫)માં (ભાતૃ) પછી સા. લાહડેન નિજકુટુંબ સમુદાયેન इदं कारितं ॥ એમ હોવાનો સંભવ છે.

શ્રી અત્રિએ લેખમાં રહેલા કેટલાક શબ્દોની જોડણી અને રૂપના દોષ બતાવ્યા છે. થોડા વિશેષ અહીં નોંધીએ, તો તેમાં ફલ્ગુન ને બદલે ફાગ, કલશ ને સ્થાને કલસ (પંક્તિ ૫ અને ૧૧) ચત્તકં ને બદલે ષતકં અને ષાતકં (૭), સપરિકર કોરવાને બદલે સપરિગણ, ચૈત્ય ને બદલે ચૈથ અને અગાઉ કહ્યું તે ચૈત્ય જગત્યાં ને બદલે ચૈગ જગથીનો નિર્દેશ કરી શકાય. વરહુડિયા કુટુંબના આબૂના લેખોમાં પણ આવા કેટલાક દોષો રહેલા છે જે મુનિશ્રી જયંતવિજયજીએ લેખની વાચનામાં યોગ્ય સંકેતો દ્વારા બતાવ્યા છે અને પ્રસ્તુત મુદ્દા પર લેખાંક નં. ઉપરના તેમના ભાષ્યમાં ટીકા કરતાં આ પ્રમાણે લખ્યું છે : “લેખ સંસ્કૃત ભાષામાં છે પરંતુ તેમાં કેટલાક વ્યાકરણ વિરુદ્ધ પ્રયોગો અને પ્રાકૃત ભાષાના શબ્દો આવે છે છતાં લેખની ભાષા સરળ અને સમજી શકાય તેવી છે.”(શ્રી અર્બુદ-પ્રાચીન-જૈન-લેખસંદોહ, પૃ. ૪૩૫-૪૩૬ પાદટીપ.)

પરિશિષ્ટ

(વરહુડિયા કુટુંબના આબૂના દેલવાડાગ્રામસ્થિત તેજપાલનિર્મિત લૂણવસહિકા-પ્રાસાદની દેવકુલિકાઓના ઉત્કીર્ણ લેખો)

देवकुलिका ३८

दं. ॥ संवतु (तु) १२९१ वर्षे मार्गशी(शी)र्षमासे श्री अर्बुदाचले महं [०] श्रीतेजः]पालकारित ऋ लूणसीहवसहिकाभिधान श्रीनेमिनाथचैत्ये श्रीरि(ऋ)षभ श्रीमहावीर श्रीसंभम(व)देवकुलिका बिंबदंडकलसा(शा)दिसहिता श्रीनागपुरे(★) पूर्वं साधुवरदेव आशी(सी)त् । यन्नाम्ना वरहुडिया इत्याम्नायः प्रसिद्धः ॥ तत्सुतौ सा. आसदेव । लक्ष्मीधरौ । आसदेवसुत सा. नेमड । आभट । माणिक । सलषण । लक्ष्मीधरसुतास्तु थिरदेव । गुणधर । जगधर (★) भुवणाभिधानाः । ततः साहुनेमडपुत्र । सा. राहड । जयदेव । सा. सहदेवाख्याः । तत्र सा. राहडपुत्र जिणचन्द्र । दूलह । धणेश्वर । लाहड । अभयकुमार संज्ञाः । सा. जयदेव पुत्र वीरदेव । देवकु(★)मार । हालूनामानः । सा. सहदेव पुत्रौ सा. खेडागोसलौ । इत्येवमादि-समस्तनिजकुं(कु)टुम्बसमुदायसहितेन । सा. सहदेवेन सु(शु)द्धश्रद्धया कर्मनिर्ज्जरार्थमियं कारिता । शिवमस्तु ॥

(श्री अर्बुद-प्राचीन-जैन-लेखसंघोड, लेखांक ३५०, पृ. १४०-१४१)

देवकुलिका ३८

दं. ॥ संवत १२९१ वर्षे मार्गशीर्षमासे श्री अर्बुदाचले महं. श्री तेजः]पालकारितलूणसीहवसहिकाभिधानश्रीनेमिनाथचैत्ये श्रीअभिनंदन श्रीनेमिनाथदेव श्रीसां(शां)तिदेवकुलिका बिंबदंडकलसा(शा)दिसहिता । श्रीना(★)गपुरवास्तव्य । सा. वरदेव आशी(सी)त् यन्नाम्ना वरहुडिया इत्याम्नायः प्रसिद्धः । तत्सुतौ सा. आसदेवलक्ष्मीधरौ । आसदेवसूत नेमड आभट माणिक सलषण । लक्ष्मीधरसुतास्तु । थिरदेव । गुणधर । जग(★)धर भुवणाभिधानाः । ततः सा. नेमड पुत्र । सा. राहड जयदेव । सा. सहदेवाख्याः । तत्र साहु राहड पुत्र । जिणचंद्रख्याः । दूलह । धणेश्वर । लाहड अभयकुमारसंज्ञाः । सा. जयदेवपुत्र(त्र) वीरदेव देवकुमार हालूनामानः] (★) सा. सहदेवपुत्रौ खेडागोसलौ इत्येवमादिसमस्तनिजकुं(कु)टुम्बसमुदायसहितेन । सा. राहड पुत्र । जिणचंद्र धणेश्वर । लाहड । माता वरी नाईक । वधु । हरियाही श्रेयोर्थं शुद्धश्रद्धया कर्मनिर्ज्जरार्थं इयं कारिता ।

(अजैन, लेखांक ३५५, पृ. १४४-१४५)

देवकुलिका ३८

- (१) ॐ स्वस्ति सं[वत्]१२९६ वर्षे वैशाखसुदि ३ श्रीशत्रुंजयम-
- (२) हातीर्थे महामात्यश्रीतेजः]पालेन कारित नंदीस(श्व)खर[चैत्ये]
- (३) पश्चिममण्डपे श्रीआदिनाथबिंबं देवकुलिका दंडक-

- (४) लसा(शा)दिसहिता तथा इहैव तीर्थे महं [०] श्रीवस्तुपालका-
- (५) रित श्रीसत्यपुरीयश्रीमहावीरे बिबं खत्तकं च । इही(है)व
- (६) तीर्थे शैलमयबिबं द्वितीयदेवकुलिकामध्ये खत्तक-
- (७) द्वय श्रीऋषभादि चतुर्विंशतिका च । तथा गूढमण्डपपूर्वद्वा-
- (८) रमध्ये खत्तकं मूर्त्तियुग्मं तदुपरे(रि) श्री आदिनाथबिबं श्री-
- (९) उज(ज्ज)यंते श्रीनेमिनाथपादुका मंडपे श्रीनेमिनाथबिबं-
- (१०) बं खत्तकं च । इहैव तीर्थे महं [०] श्री वस्तुपालकास्ति श्री-
- (११) आदिनाथस्याग्रत(तो) मंडपे श्रीनेमिनाथबिबं खत्तकं च ।
- (१२) श्री अब्बुदाचले श्रीनेमिनाथचैत्यजगत्यां देवकुलि-
- (१३) काद्वय षट्(इ)बिबसहितानि । श्रीजावालिपुरे श्रीपा-
- (१४) श्वनाथचैत्यजगत्यां श्रीआदिनाथबिबं देवकुलिका
- (१५) च । श्रीतारणगढे श्रीअजितनाथगूढमंडपे श्री आ-
- (१६) दिनाथबिबं खत्तकं च । श्री अणहिल्लपुरे हथीयावापी-
- (१७) प्रत्यासन्न(ने) श्रीसुविधिनाथबिबं तच्चैत्यजीर्णोद्धारं च ॥
- (१८) वीजापुरे देवकुलिकाद्वयं श्रीनेमिनाथबिबं श्रीपा-
- (१९) श्वनाथबिबं च । श्री...(मू)लप्रासादे कवलीखत्तकद्वये ॥
- (२०) श्रीआदिनाथश्रीमुनिसुव्रतस्वामिबिबं च । लाटाप-
- (२१) ल्यां श्रीकुमारविहारजीर्णोद्दारे श्रीपाश्वनाथस्याग्र-
- (२२) त(तो) मंडपे श्रीपाश्वनाथबिबं खत्तकं च ॥ श्री प्रह्लादनपु-
- (२३) रे श्रीपाल्हाणविहारे श्रीचंद्र(द्र)प्रभस्वामिमंडपे खत्तक-
- (२४) द्वयं च । इहैव जगत्यां श्रीनेमिनाथस्याग्रत(तो) मंडपे
- (२५) श्रीमहावीरबिबं च । एतत् सर्व(र्व) कारितमस्ति ॥ श्रीनाग-
- (२६) पुरीय वरहुडीया साहु. नेमड सुत सा. राहड ।

- (२७) भ्रा. जयदेव भ्रा. सा. सहदेव तत्पुत्र. संघ. सा. ।
- (२८) षे(खे)ढा भ्रा. गोसल सा. जयदेव सुत. सा. वीरदे-
- (२९) व देवकुमार हालूय सा. राहड सुत. सा. जिणचंद्र
- (३०) धणेश्वर अभयकुमार लघुभ्रातृ. सा. लाहडेन
- (३१) निजकुटुंबसमुदायेन इदं कारितं ॥ प्रतिष्ठितं
- (३२) श्रीनागेन्द्रगच्छे श्रीमदाचार्य विजयसेनसूरि[भिः] ॥
- (३३) श्रीजावालिपुरे श्रीसौवर्णागिरौ श्रीपार्श्वनाथजगत्यां
- (३४) अष्टपदमध्ये ष(ख)त्तकद्वयं च ॥ लाटापल्यां श्रीकुमारवि-
- (३५) हारजगत्यां श्रीअजितस्वामिर्बिंबं देवकुलि-
- (३६) का दंडकलस(श)सहिता । इहैव चैत्ये जि-
- (३७) नजु(यु)गलं श्रीशांतिनाथ श्रीअजितस्वामि
- (३८) एतत् सर्वं कारापितं ॥
- (३९) श्री अणहिल्लपुरप्रत्यासन्न चारोपे
- (४०) श्री आदिनाथर्बिंबं प्रासादं गूढमंड-
- (४१) प छ चउकिया सहितं सा. राहड
- (४२) सुत सा. जिणचंद्र भार्या सा. चाहि-
- (४३) णिकुक्षिसंभूतेन संघ सा. दे-
- (४४) वचंद्रेण पितामाता आत्मश्रेयो-
- (४५) र्थं क(का)रापितं (तं) ॥

(अेजन्, लेप्पांक ३५२, पृ० १४२-१४४)

र्दं ॥ संवत् १२९३ वर्षे मार्गसुदि १० श्रीनागपूरीय वरहुडि संतानीय सा. नेमड पुत्र सा. सहदेवेन स्वपुत्रस्य सौ । सुहागदेवि(वी) कुक्षिसंभूत सा. षे(खे)ढा गोसलेन(लयोः) बृहद्भ्रातृ सा. राहड पुत्र जिणचंद्रेण च स्वस्य स्वमातृवडी नामन्याश्च श्रेयोर्थं श्रीसंभवनाथर्बिंब(बं) करापित(तं) । प्रतिष्ठित(तं) । श्री विजयसेनसूरिभिः ॥

(अेजन्, लेप्पांक, ३४५, पृ० १३८)

दं. ॥ सं [वत्] [१२]९३ [वर्षे] मार्गसु[दि] १० श्रीनागपुरी[य] वरहुडिसंतानीय सा. नेमड पुत्र सा. राहड पुत्र जिण(न)चंद्र पुत्र देवचंद्रेण । दादीमात्रा चाहिणि श्रेयो [र्थ] श्री आदिनाथर्बिंबं [कारितं]

(अेज्जन्, लेखांक ३४६, पृ. १३८)

दं. ॥ सं[वत्] [१२]९३ मार्गसुदि १० श्रीनागपुरी[य] वरहुडिसंतानीय सा. नेमड पुत्र सा. जयदेव पुत्र सा. वीरदेव देवकुमार हालू स्वमात् जाल्हणदेवि(वी) आत्मश्रे[योऽर्थ] श्रीमहावीरर्बिंबं कारापितं ॥ सु(शु)भं भवतुः(तु)

(अेज्जन्, लेखांक ३४७, पृ. १४०)

संवत् १२९३ [वर्षे] मार्गसुदि १० श्रीनागपुरीय वरहुडिसंतानीय सा. नेमड पुत्र सा. राहड पुत्र सा. धणोस(नेश्च)र लाहडेन श्रीअभिनंदननाथर्बिंबं मातृ नाइ(यि) किः । धणो(ने)श्चर । भार्या धण(न) श्री स्वात्मनो(न)श्च श्रेयोऽर्थ कारिता(त) प्रतिष्ठिता(ष्ठितं) नागेन्द्रगच्छे श्रीविजयसेनसूरिभिः ॥

(अेज्जन्, लेखांक ३५३, पृ. १४४)

दं. ॥ सं [०] १२९३ [वर्षे] मार्गसुदि १० श्रीनागपुरीय वरहुडिसंतानीय सा. नेमड पुत्र सा. राहडः पुत्र लाहडेन स्वभार्या लष्म(खम)श्री श्रेयार्थ श्रीनेमिनाथर्बिंबं कारितं प्रतिष्ठितं श्रीविजयसेनसूरिभिः ॥ सु(शु)भं भवतुः(तु) ॥

(अेज्जन्, लेखांक ३५४, पृ. १४४)

१५७ देववंदनकादिप्रकरपुस्तिका सं. १२९० [खंभात, शान्तिनाथ भंडार] देववंदनवंदनकं समाप्तम् ॥ छ ॥ संवत् १२९० वर्षे माघ वदि १ गुरु दिने । वरहुडिया नेमड सुत साहु सहदेव पुत्र सा. षेढा गोसलेन मातृ सौभाग्यदेवी श्रेयोऽर्थ लिखापितम् । शुभं भवतु लेखकपाठकयोः ॥ लिखितं विजापुरे । लिखापितं लाहडेन । लिखितं पंडित अमलेण ॥ छ ॥

१८८ भगवतीसूत्रवृत्ति सं. १२९८ [खंभात, शान्तिनाथ भंडार] संवत् १२९८ फागुण सु. ३ गुरोऽद्येह वीजापुरे पूज्य श्रीदेवचंद्रसूरिश्रीविजयचंद्रसूरिव्याख्यानतः संसारसारतां विचिंत्य सर्वज्ञोक्तं शास्त्रं प्रमाणमिति मनसि ज्ञात्वा सा. राहडसुत जिणचंद्र-धणोसर-लाहड सा. सहदेवसुत सा. षेढासंघवी गोसलप्रभृति कुटुंबसमुदायेन चतुर्विधसंघस्य पठनार्थं वाचनार्थं च लिखापितमिति ।

१९५ पंचांगीसूत्रवृत्ति सं. १३०१ [खंभात, शान्तिनाथ भंडार] संवत् १३०१ वर्षे फागुण वदि १३ शनौ अद्येह वीजापुरे वरहुडिया सा. राहडसुत सा. खेढा गोसल जिणचंद्र सा. लाहडेन कुटुंबसमुदायेन पंचांगीसूत्रवृत्तिपुस्तकं ष. अरसीहेण लिखितम् ॥ छ ॥ उभयं ११२८० ॥ छ ॥ संवत् १३०१ वर्षे फागुण वदि १३ शनौ इहैव प्रल्हादनपुरे श्रीनागपुरीयश्रावकैः पोषधशालायां सिद्धांतशास्त्रं पूज्यश्रीदेवेन्द्रसूरि-श्रीविजयचंद्रसूरि-उपाध्यायश्रीदेवभद्र-गणोर्व्याख्यानतः

नि. अे. भा. २-३

संसारसारतां विचिंत्य सर्वज्ञोक्तं शास्त्रं प्रमाणमिति मनसा विचिंत्य श्रीनागपुरीयवरहुडियासंताने सा. आसदेवसुत साहुनेमडसुत राहड जयदेव सा. सहदेव तत्पुत्र संघ सा. खेढा संघ सा. गोसल सा. राहडसुत सा. जिणचंद्र धणोसर लाहड देवचंद्रप्रभृतीनां चतुर्विधसंघस्य पठनार्थं वाचनार्थं चात्मश्रेयोर्थं पंचांगीसूत्रवृत्तिपुस्तकं लिखापितमिति ॥छ॥

वरहुडिया साधु. राहडसुत सा. लाहडेन श्रेयोऽर्थं व्यवहार द्वितीयखंडं लिखापितमिति ॥ छ ॥ संवत् १३०९ वर्षे भाद्रपद सुदि १५ ॥

अस्तीह श्रेष्ठपर्वप्रचयपरिचितः क्षमाभृदात्प्रतिष्ठः,

सच्छायश्चारुवर्णः सकलसरलतालंकृतः शस्तवृत्तः ।

पल्लीवालाख्यवंशो जगति सुविदितस्तत्र मुक्तेव साधुः,

साधुव्रातप्रणंता वरहुडिरिति सत्ख्यातिमान् नेमडोऽभूत् ॥१॥

तस्योच्चैस्तनया विशुद्धविनयास्तत्रादिमो राहडो,

जज्ञेऽतः सहदेव इत्यभिधया लब्धप्रसिद्धिर्जने ।

उत्पन्नो जयदेव इत्यवहितस्वान्तः सुधर्मै तत-

स्तत्राद्यस्य सदा प्रिया प्रियतमा लक्ष्मीः तथा नाइकिः ॥२॥

आद्याया जिनचंद्र इत्यनुदिनं सद्धर्मकर्मोद्यतः,

पुत्रश्चाहिणी संज्ञिता सहचरी तस्य त्वमी सूनवः ।

ज्येष्ठोऽभूत् किल देवचंद्र इति यो द्रव्यं व्ययित्वा निजं,

सत्तीर्थेषु शिवाय संघपतिरित्याख्यां सुधीर्लब्धवान् ॥३॥

नामंधराख्योऽथ महाधराख्योऽतो वीरध्वलाभिध-भीमदेवौ ।

पुत्री तथा धाहिणी नामिकाऽभूत् सर्वेऽपि जैनांहिसरोजभृंगाः ॥४॥

श्रीदेवभद्रगणिपादसरोरुहालेर्भक्त्यानमद् विजयचंद्रमुनीश्वरस्य ।

देवेन्द्रसूरिसुगुरोः पदपद्ममूले तत्रान्तिमौ जगृहतुर्यतितां शिवोत्कौ ॥५॥

नाइकेस्तु सुता जातास्तत्र ज्येष्ठो धनेश्वरः ।

खेतूनाम्नी प्रिया तस्य अरिसिंहादयः सुताः ॥६॥

द्वैतीयिकः सुसाधुश्रुतवचनसुधास्वादानातृप्तचित्तः,

श्रीमज्जैनेन्द्रबिम्बप्रवर जिनगृहप्रोल्लसत्पुस्तकादौ ।

सप्तक्षेत्र्यां प्रभूतव्ययितनिजधनो लाहडो नामतोऽभूत्,

लक्ष्मीश्रीरित्यभिख्या सुचरितसहिता तस्य भार्या सदार्या ॥७॥

अभयकुमाराभिख्यस्तृतीयोऽजनि नन्दनः ।

यो दध्रे मानसं धर्मश्रद्धा संबंधबंधुरम् ॥८॥

धर्मे सहाया सहदेवसाधोः सौभाग्यदेवीति बभूव जाया ।

पुत्रौ च खेढाभिध-गोसलाख्यौ प्रभावकौ श्रीजिनशासनस्य ॥९॥

किंच ।

यौ कृत्वा गुणसंघकेलिभवनं श्रीसंघमुच्चैस्तसं,

श्रीशत्रुंजय-रैवतप्रभृतिषु प्रख्याततीर्थेषु च ।

न्यायोपार्जितमर्थसार्थनिवहं स्वीयं व्ययित्वा भृशं,

लेभाते सुचिराय संघपतिरित्याख्यां स्फुटां भूतले ॥१०॥

आद्यस्य जज्ञे किल धीवदेवी नाम्ना कलत्रं सुविवेकपात्रम् ।

तथा सुता जेहड-हेमचंद्र-कुमारपालाभिध-पासदेवाः ॥११॥

अभवद् गोसलसाधोर्गुणदेवीति वल्लभा ।

नन्दनो हरिचंद्राख्यो देमतीति च पुत्रिका ॥१२॥

जयदेवस्य तु गृहिणी जाल्हणदेवीति संज्ञिता जज्ञे ।

पुत्रस्तु वीरदेवो देवकुमाश्च हालूश्च ॥१३॥

शुभशीलशीलनपरा अभवंस्तेषामिमाः सधर्मिण्यः ।

विजयसिरी-देवसिरी-हरसिणिसंज्ञा यथासंख्यम् ॥१४॥

एवं कुटुंबसमुदय उज्ज्वलवृषविहितवासनाप्रचयः ।

सुगुरोः गुणगणसुगुरोः सुश्राव सुदेशनामेवम् ॥१५॥

(आ प६९। आवतो त्याग ज३री न छोई उद्धृत कर्यो नथी..)

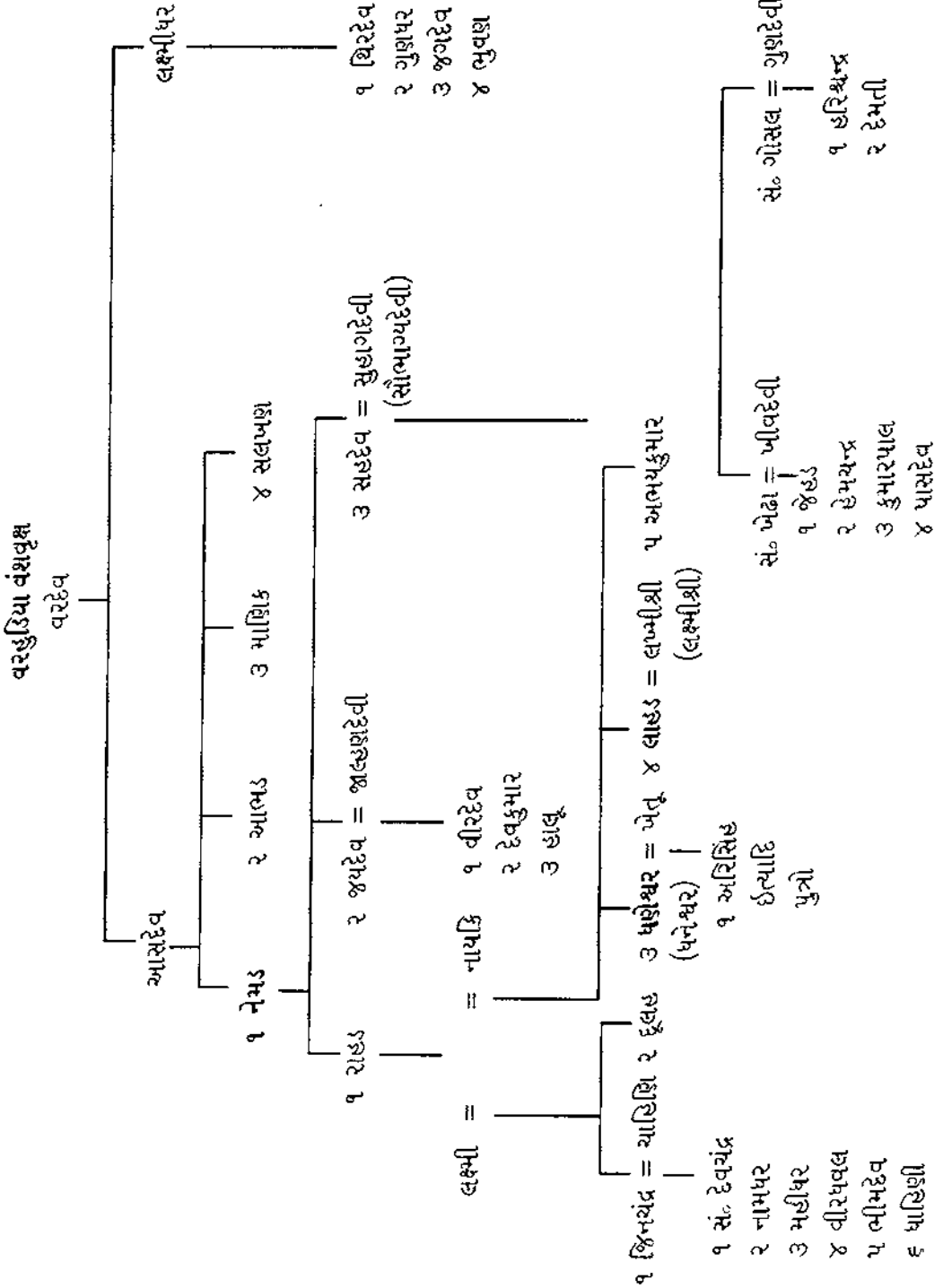

ટિપ્પણો :

૧. આ શિલાલેખો ઉપરાંત કેટલાક શિલ્પખંડો પણ ત્યાંથી મળેલા. (જુઓ અહીં ટિપ્પણ ક્રમાંક ૨.) શ્રી અત્રિ પોતાના લેખની પાદટીપ ક્રમાંક ૧માં નોંધે છે : “પ્રસ્તુત શિલ્પ-ખંડો અને શિલાલેખોની પ્રાપ્તિનાં સ્થળ અને કારણો બાબત લેખકના તાજેતરમાં પ્રસિદ્ધ થનાર અન્ય લેખમાં યોગ્ય માહિતી આપવામાં આવેલી હોઈ અહીં પુનરાવર્તન નથી કર્યું.” શ્રી અત્રિનો એ સંદર્ભસૂચિત લેખ “A collection of some Jain Stone Images from Mount Girnar એ શીર્ષક હેઠળ *Bulletin of the Museum and Picture Gallery, Baroda*, Vol XX માં pp. 51-59 પર છપાયો છે. ત્યાં ગિરનાર પરના નેમિનાથાદિ જૈન મંદિરો ફરતા કોટની વાત કર્યા બાદ શ્રી અત્રિએ આ પ્રમાણે નોંધ મૂકી છે : ‘In 1959 some work was undertaken in this region, by the authorities of the Jain Śvetāmbara Temples, and in the process some part of the wall round the shrines was demolished. There were reports that about the same time, some images were unearthed. On instructions given by the Archaeological survey of India the author of this article collected 13 items shown below for being placed in the Junagadh Museum.’

(*Ibid.*, p. 51.)

(વિશેષ નોંધ : આ અંગ્રેજી અવતરણોમાં આવતી શ્રી અત્રિની બે પાદટીપો અહીં જરૂરી ન હોઈ ટાંકી નથી.)

શ્રી અત્રિનાં કથનો પરથી આ શિલાલેખો દીવાલના ચણતરમાંથી નીકળ્યા છે એવો અર્થ નથી થતો પણ મને લાગે છે કે એ દીવાલ પાડતાં તેની પૂરણીમાંથી નીકળ્યા હોવા જોઈએ, યા તો ત્યાંનાં મંદિરોના પ્રાંગણની ફરશબંધી ખોલતાં તેમાં જમીનમાં દટાયેલ હોય ને પ્રગટ થયા હોય. પહેલી સંભાવના વિશેષ રહેલી છે.

૨. જુઓ આગળની પાદટીપમાં ટાંકેલું શ્રી અત્રિના લેખનું અંગ્રેજી અવતરણ, તેમ જ વિગત માટે “A Collection,” pp. 51-52.

૩. “ગિરનારના,” સ્વાધ્યાય, પુ. ૫, અંક ૨, પૃ. ૨૦૫.

૪. લાહડની આગળ સાહુ શબ્દ લેખમાં આપ્યો લાગતો નથી. શ્રી અત્રિની વાચનામાં એ નથી એટલે કોતરનાર કે મુત્સદ્દો ધડનારનું એ સ્મલન છે. ગુજરાતી ટીકામાં શ્રી અત્રિ “ખેઢા લાહડ” એમ એક સાથે વાંચે છે અને એ બન્નેને તેઓ ભિન્ન ભિન્ન વ્યક્તિઓ માને છે કે ગુજરાતમાં આજે પ્રચલિત નામ લખવાની રીત પ્રમાણે ખેઢા દીકરો ને લાહડ બાપ એમ માને છે તે સ્પષ્ટ થતું નથી : (જુઓ “ગિરનારના,” પૃ. ૨૦૮.)

૫. જ્યાં વધારે કુટુંબીજનો સુકૃત સાથે સંકળાયેલાં હોય ત્યાં પહેલાં પ્રતિમા-પ્રતિષ્ઠાની વિગતો આપી પછી સમસ્ત કુટુંબીજનોનાં નામ જોડવાની પ્રથા આજૂના કેટલાક જૈન શિલાલેખોમાં અને અન્યત્ર જોવા મળે છે. આ મુદ્દો બહુ અગત્યનો ન હોઈ અહીં એવા લેખોની સૂચિ કે સંદર્ભ તુલનાર્થે ટાંકવાની જરૂર નથી.

૬. આ વિશે હું લેખના અંત ભાગે સૂચન કરીશ.

૭. See A. K. Majumdar, *Chaulukyas of Gujarat*, Bombay 1956, pp. 177.

૮. *Ibid.*, pp. 178.

૯. અહીં એ બધા સંદર્ભોની સૂચિ આપીશ નહીં. આખરે એ મુદ્દો આ લેખમાં કહેવાની અસલી વાતને ખાસ ઉપકારક નથી.

૧૦. મંત્રી તેજપાળના લૂણવસહીપ્રાસાદના મૂલનાયકની પ્રતિષ્ઠા પણ તેમણે જ કરી છે. વસ્તુપાલના સેરિસાના પ્રતિમાલેખોમાં પણ વિજયસેનસૂરિ જ પ્રતિષ્ઠાકર્તા છે.

૧૧. અહીં એ બધા સંદર્ભોની યાદી આપીશ નહીં. આ અગાઉ સ્વાધ્યાય પુ. ૪, અંક ૩માં શ્રી હરિશંકર પ્રભાશંકર શાસ્ત્રીના સહલેખન સાથેનો મારો લેખ “વસ્તુપાલ-તેજપાલની કીર્તનાત્મક પ્રવૃત્તિઓ” એ શીર્ષક નીચે પ્રકાશિત થયો છે. આ ગ્રંથમાં પણ તે સમાવી લેવામાં આવ્યો છે. તેમાં જુદા જુદા સ્રોતોમાંથી માહિતી એકત્ર કરી શત્રુંજય, ગિરનાર આદિ સ્થળોએ વસ્તુપાલ-તેજપાલના સુકૃતોની સૂચિ આપી છે, ત્યાં આ ‘સત્યપુરમંડન વીર’ના મંદિરની વાત અને એને આનુષંગિક અન્ય હકીકતોની નોંધ લીધી છે. તાજેતરમાં એ વિષય પર પ્રાપ્ત થયેલું નવું સ્રોત તે શત્રુંજય પરથી સમારકામમાં વાઘણપોળમાંથી મળી આવેલ મંત્રીબાંધવનો પ્રતોલીનો લેખ છે. તેમાં પણ આ ‘સત્યપુરવીર’નો ઉલ્લેખ છે. જુઓ આ પ્ર. મુનિશ્રી પુણ્યવિજયજી, “પુણ્યશ્લોક મહામાત્ય વસ્તુપાલના અપ્રસિદ્ધ શિલાલેખો તથા પ્રશસ્તિ લેખો,” શ્રી મહાવીર જૈન વિદ્યાલય મહોત્સવ અંક, મુંબઈ ૧૯૬૮, પૃ. ૩૦૬-૩૦૮.

૧૨. જુઓ અમારો ઉપર કથિત “વસ્તુપાલ-તેજપાલની કીર્તનાત્મક પ્રવૃત્તિઓ”વાળો લેખ, પૃ. ૩૧૭. એ નોંધ જિનહર્ષગણિના વસ્તુપાલચારિત્ર (સં. ૧૪૯૭ / ઈ. સ. ૧૪૪૧) ઉપરથી ત્યાં લીધેલી.

૧૩. વિજાપુરમાં જિન વાસુપૂજ્યનું પણ એક દેવાલય હતું. સં. ૧૩૨૮ / ઈ. સ. ૧૨૭૨માં શ્રી કુમારગણિએ રચેલી અભયદેવચરિતની સંસ્કૃત પ્રશસ્તિમાં પ્રસ્તુત જિનાલયના ઉપલક્ષમાં એ કાળ આસપાસ જુદા જુદા શ્રેણીઓએ કરાવેલી દેવકુલિકાઓના ઉલ્લેખ છે : (જુઓ, અંબાલાલ પ્રેમચંદ શાહ, જૈનતીર્થ સર્વસંગ્રહ ભાગ પહેલો, ખંડ પહેલો, અમદાવાદ ૧૯૫૩, પૃ. ૯૨.) સં. ૧૩૧૭ / ઈ. સ. ૧૨૬૧માં એ મંદિર પર ખરતરગચ્છીય જિનેશ્વરસૂરિએ સુવર્ણધ્વજદંડકલશ ચઢાવ્યાની વાત લક્ષ્મીતિલક ઉપાધ્યાયે રચેલ શ્રાવકધર્મપ્રકરણની પ્રશસ્તિના આધારે પં. અંબાલાલ શાહે નોંધી છે : (જુઓ જૈનતીર્થ., પૃ. ૯૨). હવે જો આ મંદિર ઈ. સ. ૧૨૬૧ પૂર્વનું હોય તો ષેઢા અને લાહડે કરાવેલ દેહરીઓ કદાચ આ વાસુપૂજ્યસ્વામીના પ્રાસાદના ઉપલક્ષમાં પણ હોવાની ત્રીજી શક્યતા ઊભી થાય છે. વિજાપુરના કયા જિનાલયમાં તેમણે દેરીઓ કરાવી તેનો જરા સરખો ઇશારો શિલાલેખોમાંથી મળતો નથી.

૧૪. જુઓ, મુનિરાજ શ્રી જયંતવિજયજી, શ્રી અર્બુદ-પ્રાચીન-જૈનલેખ સંદોહ (આબૂ-ભાગ બીજો), ઉજ્જૈન-વડોદરા વિ. સં. ૧૯૯૪, પૃ. ૧૩૯-૧૪૫, શિલાલેખ ક્રમાંક ૩૪૫, ૩૪૬, ૩૪૭, ૩૫૦, ૩૫૨, ૩૫૩, ૩૫૪ અને ૩૫૫. પબાસણના કુલ ૬ લેખો હોવા જોઈએ પણ પાંચ મળ્યા છે. તેના ખુલાસામાં મુનિશ્રી જયંતવિજયજી નોંધે છે કે “છઠ્ઠી મૂર્તિના પરિકરની ગાદી નષ્ટ થઈ ગઈ હશે, અથવા બીજે ક્યાંય આપી દેવામાં આવી હશે; તેથી તે જગ્યાએ લેખ વિનાની પરિકરની નવી ગાદી પાછળથી સ્થાપન થયેલી છે એટલે આ કુટુંબનો એક લેખ અહીંથી નષ્ટ થયો છે.” (એજન, પૃ. ૪૩૫). અહીં આ તમામ લેખોનું સંકલન ઉપર્યુક્ત લેખ સંદોહ પરથી પરિશિષ્ટમાં તુલનાર્થે આપ્યું છે.

અહીં એ યાદ દેવગ્રું કે ગિરનારના શિલાલેખમાં આબૂના નેમિનાથચૈત્યની જગતી પર બે દેવકુલિકાઓ અને તેમાં કુલ ૬ પ્રતિમાઓ ભરાવ્યાનો ઉલ્લેખ છે : આબૂના શિલાલેખ ક્રમાંક ૩૫૨માં પણ એ જ વાત કહી છે.

૧૫. જુઓ લેખ સંદોહ, લેખાંક ૩૫૦, પૃ. ૧૪૦-૧૪૧, અને અહીં પરિશિષ્ટ.

૧૬. એજન લેખાંક ૩૫૫.

૧૭. એજન લેખાંક ૩૪૫.

૧૮. એજન લેખાંક ૩૫૩.

૧૯. એજન લેખાંક ૩૫૪.

૨૦. એજન લેખાંક ૩૪૬-૩૪૭; ને જુઓ અહીં પરિશિષ્ટ. આ લેખોમાંથી કયા દેરી ૩૮માં અને કયા ૩૯માં છે તે વિશે મુનિશ્રી જયંતવિજયજીએ સ્પષ્ટતા નથી કરી. દેરી યજ્ઞાવ્યાના લેખો સં. ૧૨૯૧ના છે, જ્યારે અંદરની મૂર્તિઓના લેખો સં. ૧૧૯૩ના છે. આથી એમ જણાય છે કે કોઈ કારણસર પ્રતિમા પ્રતિષ્ઠિત કરવામાં સારો એવો વિલંબ થયેલો.

૨૧. એજન લેખાંક ૩૫૨; જુઓ અહીં પરિશિષ્ટ.

૨૨. ફેર એટલો છે કે આબૂના લેખમાં ત્યાં એક નહીં પણ બે દેવકુલિકાની વાત કરી છે : 'નેમિનાથ' ઉપરાંત 'પાર્શ્વનાથ'ની પણ.

૨૩. ગિરનારના 'વસ્તુપાલવિહાર'માંથી મળેલા સામંતસિંહ-સલક્ષણસિંહના સં. ૧૩૦૫ / ઈ. સ. ૧૨૪૯ના પ્રતિમાલેખનો ઉલ્લેખ કરી, અને પોતાના લેખમાં ચર્ચેલ ગિરનારથી અગાઉ પ્રાપ્ત થયેલા સં. ૧૨૪૪ / ઈ. સ. ૧૨૮૯ના લેખ ક્રમાંક ૨ માં આવત ચાહડ નામ તરફ ધ્યાન દોરી શ્રી અત્રિ લાહડની પિછાન અંગે આ પ્રમાણે અવલોકન કરે છે* " 'લાહડ' ફરી એક વાર ઉપરના બીજા લેખ(સં. ૧૨૪૪)માં ઉલ્લેખિત 'આહડનું' અને ઉદયનપુત્ર 'વાહડ'કે 'ચાહડ'નું સ્મરણ કરાવે છે." "ઈસુની તેરમી શતાબ્દીના તુલ્યકાલીન એક સાલ વિનાના એક લેખમાં ઉલ્લેખિત 'ચાહડ'અને પ્રસ્તુત 'લાહડ'વચ્ચે જો અભેદ હોય તો ઉપર્યુક્ત સામંતસિંહ તેનો પ્રપૌત્ર થયો તે એક મજાનો સંયોગ છે." ("ગિરનારના," પૃ. ૨૦૮.)

★ શ્રી અત્રિએ ત્યાં એમની પાદટીપ ૧૭ મૂકી D. B. Diskalkarના "Inscriptions of Kathiawad," *Ancient India*, Vol I-II Inscription, No. 18, pp. 695નો હવાલો આપ્યો છે.

૨૪. આ ગ્રંથપ્રશસ્તિ મૂળ ડૉ. પિટર્સનના ત્રીજા રિપોર્ટ pp. 60 and 73 ઉપર પ્રગટ થયાનું અને પોતે મુનિશ્રી જિનવિજયજીસંપાદિત પ્રાચીન જૈન લેખસંગ્રહના બીજા ભાગના અવલોકનમાં જોયાનું મુનિશ્રી જયંતવિજયજીએ નોંધ્યું છે : (જુઓ લેખસંદોહ, પૃ. ૪૪૮) પછીથી મુનિશ્રી જિનવિજયજીએ પુરાતનસમયલિખિત જૈનપુસ્તક પ્રશસ્તિસંગ્રહ (Singhi Series No. 18), મુંબઈ ૧૯૪૩માં એ મોટી અને બીજી ત્રણ નાની ગ્રંથપ્રશસ્તિઓ સમાવિષ્ટ કરી છે. અહીં પરિશિષ્ટમાં તે સૌના મૂળ પાઠ અવતાર્યા છે.

૨૫. સરખાવો લેખસંદોહ, પૃ. ૪૪૯-૪૫૦.

૨૬. એ ચારમાં સૌથી મહત્વના તો જિનવિજયજીના કમાંક ૨૮ના છે. જુઓ છેલ્લે પરિશિષ્ટ.

૨૭. લેખસંદોહ૦, પૃ ૪૫૧.

૨૮. લેખસંદોહ૦, લેખાંક ૩૩૨ અને ૩૩૪.

★ શ્રી અન્નિ 'વસ્તુપાલવિહાર'ના સુપ્રસિદ્ધ છ શિલાલેખોનો ઉલ્લેખ કરી રહ્યા છે.

★ ગિરનારનો આ વરહુડિયા કુટુંબનો સં ૧૨૮૯નો લેખ.

૨૯. તથા સચિવેશ્વરવસ્તુપાલેન હ્રદ્ધ સ્વયંનિર્માપિત શ્રીશત્રુંજયમહાતીર્થાવતાર શ્રીમદાદિતીર્થકર શ્રીઋષભદેવ-સ્તંભનકપુરાવતાર શ્રીપાર્શ્વનાથદેવસત્યપુ(★)ગવતારશ્રી મહાગૌરદેવપ્રશસ્તિસહિત-કશ્મીરગવતાર શ્રીસરસ્વતી મૂર્તિ દેવકુલિકા ચતુષ્ટ-જિનયુગલ-અમ્બાડવલોકના-શામ્બ-પ્રદ્યુમ્નશિખરેષુ શ્રીનેમિનાથદેવાલંકૃત-દેવકુલિકાચતુષ્ટય તુરગાધિરૂઢસ્વાપિતામહ મહં. ઠ. શ્રીસોમ-નિજપિતૃ ઠ. શ્રીઆશયજ મૂર્તિદ્વિતથચારુતોરણત્રય-શ્રીનેમિનાથ(★)દેવ-આત્મીયપૂર્વજાડગ્રજા-ડનુજ-પુત્રાદિમૂર્તિસમન્વિતમુખોધ્વાટનક-સ્તંભશ્રીઅષ્ટાપદ મહાતીર્થપ્રભૃતિ અનેકકીર્તનપરમ્પરાવિગ્જિતે શ્રીનેમિનાથદેવાધિદેવ વિભૂષિતશ્રીમદુજ્જયંતમહાતીર્થે આત્મનસ્તથા સ્વધર્મચારિણ્યાં પ્રાગ્વાટજ્ઞાતીય ઠ. શ્રીકાન્હડપુત્ર્યાઃ ઠ. રાણુકુક્ષિસંભૂતાયા મહં. શ્રીલલિતાદેવ્યાં(★) પુણ્યાભિવૃદ્ધયે શ્રીનાગેન્દ્રગચ્છે મદ્દારકશ્રીમહેન્દ્રસૂરિસંતાને શિષ્યશ્રીશાંતિસૂરિશિષ્યશ્રીઆણંદસૂરિશ્રીઅમરસૂરિપટ્ટે મદ્દારકશ્રીહરિમદ્રસૂરિપટ્ટા-લંકરણપ્રધુશ્રીવિજયસેનસૂરિપ્રતિષ્ઠિત શ્રીઅજિતનાથદેવાદિવિશતિતીર્થકણલંકૃતો-ડયમભિનવઃ સમંડપઃ શ્રીસમ્મેતમહાતીર્થવિતાસ્પ્રાસાદઃ કારિતઃ ॥ (★)

આ લેખનો ઉતારો 'વસ્તુપાલવિહાર'ના 'અષ્ટાપદ'વાળા મંડપના ત્રણ સમાન લેખોમાંથી એકનો છે. 'સમ્મેતશિખર' જેમાં છે તે મંડપના ત્રણ લેખોમાં 'અષ્ટાપદ' શબ્દ અને 'સમ્મેતશિખર'શબ્દનાં સ્થાનો ઉલટાવ્યાં છે : અને તેમાં વસ્તુપાલ-તેજપાલની તુરગાડૂઢ મૂર્તિઓ(વસ્તુપાળે) મુકાવેલી એવી હકીકત મળે છે. આ શિલાલેખો સૌ પ્રથમ James Burgessના *Antiquities of Kathiawar and kutch*, Aswi II, London 1876માં પ્રસિદ્ધ થયેલા. ૫૬૧ના સંકલનકારે એમાંથી વાચનાના પાઠો ઉદ્ધારતા રહ્યા છે.

૩૦. શ્રીસ્તમ્ભનાઘ્યપુસ્તીર્થપર્તિ વિધાવ્ય શત્રુજ્ઞયાચલજિનં ચ સ ડ્વજ્જયન્તે । ૧૧-૨૧, પૃ. ૧.

મુનિશ્રી ચતુરવિજયજી દ્વારા સમ્પાદિત આ ગ્રંથ શ્રી જૈન આત્માનન્દ સભા-ગ્રંથરત્નમાલામાં વિ. સં. ૧૯૭૪માં ભાવનગરથી પ્રસિદ્ધ થયો છે.

૩૧. યેનોજ્જયન્તિગિરિમન્ડનનેમિચૈત્યે નાભેય-પાર્શ્વજિનસન્નાચુગં વ્યધાયિ ।

અન્તઃ સ્વયંઘટિતનાભિજ-નેમિનાથ-શ્રીસ્તમ્ભનેશ્મગૃહમપ્યુદધારિ હારિ ॥૬૦॥

જુઓ મુનિપ્રવર શ્રી પુણ્યવિજયજીસૂરિ, સુકૃતકીર્તિકાન્દ્રોલિન્યાદિ, પૃ ૩૮.

૩૨. વિશેષકે રૈવતકસ્ય મૂખતઃ શ્રીનેમિચૈત્યે જિનવેશ્મસુ ત્રિષુ ।

શ્રીવસ્તુપાલઃ પ્રથમં જિનેશ્વરં પાર્શ્વં ચ વીરં ચ મુદા ન્યવીવિશત્ ॥૮૫॥

(એજન પૃ ૨૮.)

૩૩. જુઓ અહીં પાદટીપ ૨૯.

૩૪. વસ્તુપાલના ગિરનાર પરના 'પાર્શ્વનાથ' તેમ જ 'સત્યપુર'નાં મંદિરોનો ૧૫મી શતાબ્દીમાં આમૂલચૂલ

ઉદ્ધાર થઈ ગયો છે.

૩૫. “કીર્તનાત્મક પ્રવૃત્તિઓ,” સ્વાધ્યાય, પુ. ૪, અંક ૩ માં અમે ગિરનાર પરના મંત્રી બંધુઓના સુકૃતની વિસ્તૃત યાદી રજૂ કરેલી તેમાં પણ અમે એ ત્રણે મંદિરો એકબીજાથી વેગળાં જ બતાવ્યાં છે. (એજન પૃ. ૩૦૯-૩૧૦).

૩૬. જુઓ, પં. અંબાલાલ પ્રેમચંદ શાહ, રાણકપુરની પંચતીર્થી, શ્રી યશોવિજય જૈનગ્રંથમાળા, ભાવનગર વિ. સં. ૨૦૧૨, લેખાંક ૧૮, પૃ. ૧૧૨.

૩૭. જુઓ R. Narsimhachar, *The Lakshmidēvi Temple at Doddagaddavalli*, MAS No III, Bangalore 1919, pp. 7.

★ આ લેખ માટે જુઓ આચાર્ય, ગિરજાશંકર વલ્લભજી, ગુજરાતના ઐતિહાસિક લેખો, ભાગ બીજો, મુંબઈ 1935, લેખાંક ૧૮૭, પૃ. ૧૫૪

એ લેખનો મૂળપાઠ આ પ્રમાણે છે :

વસ્તુપાલવિહારેણ હારેણેવોજ્જ્વલશ્રિયા ઉપકંઠસ્થિતેનાયં શૈલરાજો વિરાજતે ॥

શ્રીવિક્રમ સંવત્ ૧૨૮૧ વર્ષે આશ્વિન વદી ૧૫ સોમે મહામાત્ય શ્રીવસ્તુપાલેન આત્મશ્રેયોર્થે પશ્ચાદ્ભાગે શ્રીકર્પદિયક્ષપ્રાસાદસ્સમલંકૃતઃ શ્રીશત્રુંજયાર્વ તાર]શ્રીઆદિનાથપ્રાસાદપ્રતો વામપક્ષે સ્વીયસદ્ધર્મચારિણી-મહં-શ્રીલલિતાદેવિવિશ્રેયૌર્થે વિશતિજિનાલંકૃતઃ શ્રીસમ્મેતશિખરપ્રાસાદસ્તથા દક્ષિણપક્ષે દ્વિ. ભાર્યામહંશ્રીસોલુશ્રેયોર્થે ચતુર્વિશતિજિનોપશોધિતઃ શ્રી અષ્ટાપદપ્રાસાદઃ. અપૂર્વઘાટરચનારુચિતરમધિન્નવપ્રાસાદ ચતુષ્ટયં નિજદ્રવ્યેણ કારયાંચક્રે ॥

૩૮. વસ્તુપાલિ વર મંતિ ભુયણુ કારિઝ રિસહેસરુ ।

અઢ્ઢાવય-સમ્મેયસિહરવરમંઢ્ઢુ મળહરુ ॥૧૫॥

કઝડિજકઠ્ઠુ મરુદેવિ દુહ વિ તુંગુ પાસાહઝ ।

ધમ્મિય સિરુ ધુણંતિ દેવ વલિવિ પલોઢ્ઢઝ ॥૧૬॥

—રેવંતગિરિસાસુ, દ્વિતીયં કઢ્ઢવં

(મુનિપ્રવર શ્રી પુણ્યવિજયજીસૂરિ, ‘સુકૃતકીર્તિકલ્પોલિન્યાદિ’ પૃ. ૧૦૧.)

૩૯. વસ્તુપાલ મંતિણા સિત્તુજ્ઞાવયાર ભવણં અઢ્ઢાવય-સમંઢ્ઢ મંઢ્ઢવો કવઢ્ઢિહજકઠ્ઠુ-મરુદેવીપાસાયા ય કારવિઆ.... ‘રેવંતગિરિકલ્પ’, વિવિધતીર્થકલ્પ.

આ ગ્રંથ મુનિશ્રી જિનવિજયજીએ સિંધી જૈનગ્રંથમાં ગ્રંથાંક ૧૦ તરીકે પ્રસિદ્ધ કર્યો છે : શાંતિનિકેતન વિ. સં. ૧૯૯૧.

૪૦. વસ્તુપાલવિહારસ્યા પૃષ્ઠોત્તર સન્નિધં કપર્દીયક્ષાયતનમકારય ય યંકૃતિ ૬-૭૦ ૩.

(વસ્તુપાલચરિતના સંપાદક, પ્રસિદ્ધિસ્થાન અને પ્રસિદ્ધ કર્યાનું વર્ષ દુર્ભાગ્યે મારી નોંધમાં પ્રાપ્ત નથી.)

પંદરમી શતાબ્દીના છેલ્લા ચરણમાં રચાયેલ રત્નસિંહસૂરિ શિષ્યની ‘શ્રી ગિરનારતીર્થમાળા’માં પણ આ જ હકીકત છે.

નિ. એ. ભા. ૨-૪

વસ્તુપાલિ મંત્રીસરિ સેતુજઝિલિ આણિઝ ભવદહિ સેતુજ નિરુવમ રિસહ જિર્ણિદો; ડાંવર શ્રી સમેતસિહગિરિ જિમ્મણઙ અઘ્ણપદ નવલીપરિ, વીસ યુ વીસ જિર્ણિદો. ૧૨

ચક્ષરાજ કવઙિલિ તિર્હિ પૂઠિઈં માતા મરુદેવા ગજપૂટિઈ, ચંદ્રપ્રભ પ્રળમેસો.

(જુઓ શ્રી વિજયધર્મસૂરિ, પ્રાચીનતીર્થમાળા-સંગ્રહ, ભાગ ૧લો, ભાવનગર સંઁ ૧૯૭૮, પૃ. ૩૫)

વિશેષ : લેખ પૂર્ણ થયા બાદ ત્રિપુટી મહારાજનો જૈન પરંપરાનો ઇતિહાસ, ભાગ ૨જો (શ્રી ચારિત્રસ્મારક ગ્રંથમાળા ગ્રં. ૫૪, અમદાવાદ ૧૯૬૦), સંદર્ભ માટે ઉપલબ્ધ થયો. તેમાં મુનિ ત્રિપુટીએ વરહુડિયાવંશ પર કર્ણક વિસ્તારથી વિવરણ કરેલું જોવા મળ્યું (એજન પૃ. ૩૯૦-૩૯૨). તેમાંની કેટલીક બાબતો અહીં ઉદ્ધરેલ ગ્રંથપ્રશસ્તિ(ક્રમાંક ૨૯)માં મૂળે કહેલી છે, પણ તે આબૂ—ગિરનારના લેખને કાળ પછી બનેલી જણાતી હોઈ તેમ જ લેખની મૂળ ચર્ચાને વિશેષ લાભદાયી ન હોઈ અહીં તેનો સારભાગ આપવો જરૂરી નથી માન્યો.

- ★ વત્તીશ્ર (તેમ જ માવ્ય) કોઈ શબ્દ યા શબ્દસમૂહનાં અપૂર્ણ વા અશુદ્ધ રૂપ છે. એમાંથી સીધી રીતે કોઈ અર્થ તારવવો મુશ્કેલ છે.

શ્રી અત્રિએ ગજગથી એમ વાંચ્યું છે; અને ગજગથી શબ્દ પર એમના આગળ ઉપરના ગુજરાતી લેખનભાગમાં ટીકારૂપે થોડું કહ્યું છે : (જુઓ “ગિરનારના,” પૃ. ૨૦૮) શિલાલેખની આગળની ૯મી પંક્તિમાં આવતો શબ્દ ‘સાથે ૧૦મીનો પહેલો અક્ષર મ ને જોડી જગથી જુદું પાડવું સયુક્તિક લાગે છે. ‘સાથે જગથી એટલે કે શુદ્ધ સંસ્કૃત અનુસાર ત્યાં ‘સાથે જગત્યાં હોવું અભિપ્રેત છે.

શ્રી અત્રિએ આ સ્થળે ‘દઘણે(શ્ચ ?)સ એમ વાંચ્યું છે. પણ ‘દ એ હુ. હોવું ઘટે. આગળ સા જોડી [સા]હુ. ઘણેશ્ચર વાંચીએ તો શબ્દનો બંધ બેસી જાય છે.



ઉજ્જયંતગિરિના પૂર્વપ્રકાશિત અભિલેખો વિશે

તીર્થરાજ ઉજ્જયંતગિરિ પર જુદા જુદા સ્ત્રોતોમાં પ્રકાશિત કેટલાક મહત્વપૂર્ણ અભિલેખોનું થયું ઘટે તેટલું મૂલ્યાંકન થયું નથી. તેનાં કારણોમાં મૂળ લેખોની દોષપૂર્ણ વાચનાઓ, સંપાદકો અને સંકલનકારોમાંથી કેટલાકના જૈન સાહિત્ય અને ઐતિહાસિક પરંપરાઓના જ્ઞાનનો અભાવ, અને ગવેષણા ચલાવવાને બદલે કેવળ એમને જરૂરી લાગ્યું તેટલા પ્રમાણમાં અને ઉપલક્ષ્ય દૃષ્ટિએ સમજાયું તે પ્રમાણે, અનુવાદ વા ભાવાર્થ આપી સંતોષ પકડવાની વૃત્તિ હોય તેમ લાગે છે. અહીં આથી નવેક જેટલા વિશેષ મહત્વ ધરાવતા અભિલેખોની, શક્ય હતું ત્યાં પુનર્વાચના કરી, વિશેષ અન્વેષણા સહિત વિચારણા કરીશું.

(૧)

સ્થાપના-મિતિ ધરાવતા આ લેખને શ્રી છે. મં અત્રિ પ્રકાશમાં લાવ્યા છે^૧. અત્યંત ટૂંકા એવા આ ત્રણ પંક્તિમાં કોરાયેલા લેખનું વર્ષ સં. ૧૧૮૪ / ઈ. સં. ૧૧૩૮નું છે; અને ગિરનારગિરિ પર અઘાવધિ પ્રાપ્ત લેખોમાં કદાચ સૌથી પ્રાચીન છે. કાળની દૃષ્ટિએ તે ચૌલુક્યાધિપ જયસિંહદેવ સિદ્ધરાજના સૌરાષ્ટ્ર પર સ્થપાઈ ચૂકેલ શાસન અંતર્ગત આવે છે. લેખ આ પ્રમાણે છે :

સં ૧૧૯૪ વર્ષે ઠ. થેહાસુત ઠ. જસયોગસ્ય ।^૨

ઠક્કુર જસયોગ (યશ:યોગ) કોણ હતા, શું હતા, અને કયા કારણસર આ લેખ કોતરવો પડ્યો છે તે જણાવ્યું નથી. લેખ સોલંકીયુગમાં મળે છે તેવા, પ્રાચીન પાળિયા પદ્ધતિના પ્રસ્તરફલક પર કોરેલ છે. લેખના ઉપરના ભાગમાં, તકતીમાં, અશ્વારૂઢ પુરુષની આકૃતિ પૂર્ણભાસ્કર્યમાં ઉઠાવેલી (ચિત્ર '૧'), નીચે બાજુમાં છત્રધર એમના મસ્તકને છત્રછાયા કરી રહેલો દર્શાવ્યો છે^૩. લેખમાં જો કે કહ્યું નથી, તો પણ આ ખાંભી સં. ૧૧૮૪માં ઠક્કુર જસયોગના સંભવતયા ગિરિનારગિરિ પર થયેલ આકસ્મિક યા અન્ય કારણસર મરણ (કે સલ્લેખનાથી પ્રાપ્ત કરેલ મરણ ?) ઉપલક્ષ્યે જિન નેમીશ્વરના મંદિરના પરિસરમાં કે તેની આસપાસમાં ક્યાંક ખોડી હશે તેવું અનુમાન થઈ શકે^૪. 'ઠક્કુર' સંજ્ઞા ધરાવતા જસયોગ એ યુગના કોઈ જૈન રાજપુરુષ હશે : પણ તેમના વિશે ઉપલબ્ધ સ્ત્રોતોમાંથી પ્રકાશ લભ્ય બનતો નથી.

(૨)

આ લેખની વાચના બર્જેસ-કઝિન્સ દ્વારા અપાયેલી છે^૫. પ્રસ્તુત લેખ નેમિનાથ જિનાલયની જગતીના ઉત્તર પ્રતોલી-દ્વારની આંતરભિત્તિના એક પાષાણ પર અંકિત હતો;

પણ સાંપ્રત કાળે સમારકામ દરમિયાન ત્યાં રહેલા લેખો ધરાવતા પથ્થરો અસ્તવ્યસ્ત થયા છે, જેના પરિણામે આજે તો આ મહત્વપૂર્ણ લેખ ગાયબ થયો છે. આથી મૂળ બર્જેસ-કઝિન્સે આપેલી વાચના પર આધાર રાખવો પડ્યો છે. લેખમાં કેટલેક સ્થળે ક્યાંક ક્યાંક ખાલાં છે તેમાં શક્ય હતું તેટલા સાધાર-સતર્ક (ચોરસ કૌંસમાં) પૂરણી કરી, લેખના તાત્પર્યને સ્પષ્ટ કરવા પ્રયત્ન કર્યો છે : ઉપલબ્ધ પાઠ આ પ્રમાણે છે :

....સજદેવ પ[તિ] સિધ(દ્ધ) ચક્રપતિ
 શ્રી જયસિંઘદેવ [કલ્યાણ]વિજય[રાજ્યે]...
 પાર કરણાયતન પિતૃભિ (?)...વાતેન
 [યેન] કેન ઉપાયેન જાદવકુલતિલક...તીર્થકર
 શ્રીનેમિનાથપ્રાસાદ...ઠ. કીકા ચ ઠ. વાત...
 ...સૂત્ર [૦] વિક્રમ મારુતિ...

લેખનો સાલ બતાવતો ભાગ તે કાળે નષ્ટ થઈ ચૂક્યો હશે, યા વાંચી શકાયો નહીં હોય. લેખનો પૂરો અર્થ સમજવો તો અસંભવિત છે; પણ 'સિધયકપતિ' (સિદ્ધયકવર્તી) શ્રી જયસિંહદેવનું શાસન તે વખતે ચાલતું હતું એ તો તદ્દન સ્પષ્ટ છે. બીજો મહત્વનો ઉલ્લેખ 'કરણાયતન'(કર્ણાયતન)નો છે. નાગેન્દ્રગચ્છીય આચાર્ય વિજયસેનસૂરિના રેવંતગિરિરાસુ (આ. ઈ. સ. ૧૨૩૨) અનુસાર ખેંગારને હણ્યા બાદ સિદ્ધરાજે અહીં સજજનને સોરઠનો દંડનાયક બનાવેલો, જેણે નેમિનાથના પુરાણા મંદિરનું નવનિર્માણ સં. ૧૧૮૫ / ઈ. સ. ૧૧૨૮માં કરાવેલું^૬. પ્રભાચંદ્રાચાર્યના પ્રભાવકચરિત (સં. ૧૩૩૪ / ઈ. સ. ૧૨૭૮) અનુસાર નવનિર્માણ પૂર્વે નવ વર્ષથી (એટલે કે ઈ. સ. ૧૧૨૦થી) સોરઠ દેશ સજજનના અધિકારમાં હતો. સિદ્ધરાજના સોરઠ વિજયની મિતિ ઈતિહાસજ્ઞોએ ઈ. સ. ૧૧૧૫ની માની છે. ચૌદમા-૧૫મા શતકના પ્રબંધોમાં પ્રસ્તુત જિનાલયનું અભિધાન સિદ્ધરાજ પિતૃ કર્ણદેવ પરથી 'કર્ણવિહાર' રાખેલું એવું જે કથન મળે છે તેનું આ સમકાલિક અભિલેખ પૂર્ણતયા સમર્થન કરી રહે છે.

(૩)

નેમિનાથના મંદિરની દેવકુલિકાઓની હારમાળામાં પરોવેલ ઉત્તર તરફની પ્રતોલીની અંદરની ભીંતમાં આ લેખ આજ પણ મોજૂદ છે; એને (સ્વ.) ભગવાનલાલ ઈન્દ્રજીએ (વાચના દીધા સિવાય) ઈ. સ. ૧૧૨૦ (સં. ૧૧૬૬)નો, સજજન મંત્રીનું નામ દેતો, લેખ માની લીધેલો અને વિશેષમાં તેને દક્ષિણ દ્વારમાં કંડારેલ હોવાનું બતાવેલું^૭. પણ આ તમામ ધારણાઓ ખાંત છે. તે પછી બર્જેસ દ્વારા^૮ તેમ જ બર્જેસ કઝિન્સ દ્વારા^૯ એમ બે વાર તેની

વાચના છપાયેલ છે; બન્નેમાં પાઠાંતર પણ છે, અને પાઠવાચના પણ ક્યાંક ક્યાંક દોષપૂર્ણ છે. લેખમાં આવતા મુનિઓને તેઓ ઓળખી શક્યા નથી; પણ (સ્વ.) પં. લાલચંદ્ર ગાંધી દ્વારા તેની યથાર્થ સ્પષ્ટતા થયેલી છે^{૧૦}. છેલ્લા સમારકામમાં લેખના બેમાંથી એક પથ્થરને કાપવામાં આવ્યો છે અને લેખ ધરાવતા પથ્થરો પણ આડાગવળા ગોઠવ્યા છે. આથી વાંચવામાં મુસીબત ઊભી થવા અતિરિક્ત લેખની છયે પંક્તિના છેલ્લા ત્રણ-ચાર અક્ષરો ઊડી ગયા છે : આથી અમારી અને બર્જેસાદિની વાચના મેળવીને નીચે તેનો સંશુદ્ધ પાઠ આપીએ છીએ :

શ્રીમત્સૂરિધનેશ્વર: સમભવત્રી શીલભ(ઙ્ઞા?દ્રા)ત્મજ:

શિષ્યસ્તત્પદપંકજે મધુકર ક્વીડાકરો યોઽભવત્ ।

શિષ્ય: શોભિતવેત્ર નેમિસદને શ્રીચંદ્રસૂરિ...ત...

શ્રીમદ્રેવતકે ચકાર શુભદે કાર્ય પ્રતિષ્ઠાદિકમ્ ॥૧॥

શ્રી સદ્ગાતમહામાત્ય પૃષ્ઠાર્થવિહિતોત્તર: મે સમુદ્ભૂતવશા

દેવચણ્ડાદિ જનતાન્વિત: । સં. ૧૨ (૭૨૦) ૬ ॥

આમાં પહેલી વાત એ છે કે સજ્જન મંત્રીનું તેમાં નામ જ નથી. ત્યાં “સદ્ગાત મહામાત્ય” જ વંચાય છે. બીજી વાત એ છે કે ત્યાં લેખનું વર્ષ સં. ૧૧૭૬ નહીં પણ ૧૨૭૬ જેવું વંચાયેલું; પણ શ્રીચંદ્રસૂરિની સમય-મર્યાદા જોતાં ત્યાં ત્રીજો અંક કાં તો શૂન્ય(૧૨૦૬) કે બહુ બહુ તો એકનો અંક (૧૨૧૬) હોવો ઘટે^{૧૧}. “૭” અંક, કોરનાર સલાટે ભ્રમવશ વા પ્રમાદવશ કોર્યો લાગે છે. આમ લેખ ઈ. સં. ૧૧૫૦ અથવા ઈ. સં. ૧૧૬૦નો હોવો ઘટે. શ્રી ચંદ્રસૂરિની ઘણીક સાહિત્યિક રચનાઓ ઉપલબ્ધ છે. આચાર્યપદ પૂર્વે તેમનું નામ ‘પાર્શ્વદેવગણિ’ હતું અને તેમની કૃતિઓ સં. ૧૧૬૯ / ઈ. સં. ૧૧૧૩થી લઈ સં. ૧૨૨૮ / ઈ. સં. ૧૧૭૨ સુધીના ગાળામાં મળે છે^{૧૨}. પ્રસ્તુત કૃતિઓ પરથી સ્પષ્ટ છે કે તેમનો મુનિવંશ પ્રસિદ્ધ ચંદ્રકુલના આમ્નાયમાં હતો; અને ત્યાં તેમણે પોતાની જે ગુરુપરંપરા આપી છે તે ગિરનારના શિલાલેખ મુજબ મળી રહે છે. તદનુસાર એમની ગુર્વાવલી આ પ્રમાણે બને છે :

ચંદ્રકુલ

શીલભદ્રસૂરિ

ધનેશ્વરસૂરિ

શ્રીચંદ્રસૂરિ

આબૂ-દેલવાડાના વિમલવસહીમાં દેવકુલિકા ક્રમાંક ૧૪ની ભીંતે જે લેખો કંડારેલા છે તેમાં સં. ૧૨૦૬ / ઈ. સં. ૧૧૫૦નો મંત્રી પૃથ્વીપાલના સમુદ્ધાર સંબદ્ધ જે અભિલેખ કોરેલ છે ત્યાં સંઘ સહિત શીલભદ્રસૂરિની(શિષ્ય-પરંપરા)માં થયેલા શ્રી ચંદ્રસૂરિનો શ્રીશીલભદ્રસૂરીનાં

શિષ્યૈઃ શ્રીચંદ્રસૂરિભિઃ । એવો પ્રારંભમાં ઉલ્લેખ છે^{૧૩}. આ શ્રીચંદ્રસૂરિ તે ગિરનારના અભિલેખવાળા શીલભદ્રસૂરિ પ્રશિષ્ય શ્રીચંદ્રસૂરિથી અભિન્ન જણાય છે. આબૂની તીર્થયાત્રા મિતિ—ઈ. સ. ૧૧૫૦—ને લક્ષમાં લઈએ તો એમના દ્વારા ગિરનાર પર થયેલ પ્રતિષ્ઠાદિક કાર્યો અને એમના ગિરનારના લેખની મિતિ ઈ. સ. ૧૧૫૦ કે મોડી હોય તો ૧૧૬૦ હોવાની સંભાવના બલવત્તર બને છે. લેખ કુમારપાળના સમયનો છે તેટલું ચોક્કસ. “સંગાત મહામાત્ય” કોણ હતા તેમના વિશે ઉપલબ્ધ સ્રોતોમાંથી કંઈ જ માહિતી મળી શકતી નથી.

(૪)

નેમિનાથ મંદિરથી પાછળ કથિત ઉત્તર તરફના પ્રતોલી દ્વારમાં એક અન્ય પ્રાચીન લેખ પણ કંડારેલ છે^{૧૪}, જેની અપભ્રષ્ટ ભાષાને કારણે તેમ જ તેમાં નિર્દેશિત સ્થળ તેમ જ વાસ્તુ પરિભાષા ન સમજી શકવાને લીધે તેનું અર્થઘટન ઠીક રીતે કરવામાં આવ્યું નથી. એ લેખની તપાસ કરતાં એની પણ ત્યાંના બીજા લેખોની માફક જ દુર્દશા થયેલી જોવા મળી. આથી બર્જેસે કરેલી વાચના સાથે વર્તમાને ખૂબ જ ખંડિત થયેલ લેખની અમારી વાચના મેળવી નિમ્નાનુસાર પાઠ રજૂ કરીએ છીએ :

સંવત ૧૨૧૫ વર્ષે ચૈત્ર શુદિ ૮ સ્વાવઘોહ શ્રીમદુજ્જયન્તતીર્થે જગતી સમસ્ત દેવકુલિકાસલ્ક છાજાકુવાલિસંવિરણ સંઘવિ ઠ. સાલવાહણ પ્રતિપત્યા સૂ. જસહહ (ઠ. પુ.?) સાવદેવેન પરિપૂર્ણાકૃતા ॥ તથા ઠ. ભરતસુત ઠ. પંડિ[ત] સાલવાહણેન નાગજરિસિયા (?નાગમોરિઝિયા) પરિતઃ કારિત [ખ]ગ ચત્વારિ બિંબીકૃત કુંડ કર્મા તરતદધિષ્ઠાત્રી શ્રી અંબિકાદેવી પ્રતિમા દેવકુલિકા ચ નિષ્પાદિતા ॥

ભાષા વિભ્રષ્ટ હોવા છતાં અર્થ તો સમજાય છે જ : “સંવત્ ૧૨૧૫ (ઈ. સ. ૧૧૫૮)ના ચૈત્ર શુદિ આઠમને રવિવાર(ના દિને) (અઘેહ) ઉજ્જયંતતીર્થ (નેમિનાથના મંદિર)ની જગતી (પર) બધી જ દેવકુલિકાઓ(નું બાંધકામ) (છાજા, છાઘ, છજજા), (કુવાલી, કર્પાતાલિ કેવાળ) અને સંવરણા (‘સવિરણ’, સામરણ) સમેત સંઘવિ (સંઘપતિ) ઠક્કુર સાલવાહણ (શાલિવાહન)ની નિગાહમાં સૂત્રધાર(જસહહ યશઃભટ)ના (પુત્ર) (સાવદેવે શર્વદેવે) પૂરું કર્યું. (તથા) ઠક્કુર(ભરત)ના પુત્ર (ઉપર્યુક્ત) ઠક્કુર પંડિત (સાલવાહણે શાલિવાહને) નાગમોરજરાને ફરતી ચાર મૂર્તિઓ સહિત કરેલ કુંડના છેડે તેની અધિષ્ઠાત્રી અંબિકાદેવીની પ્રતિમા દેવકુલિકા સહિત નિપજાવી (નિષ્પાદિતા, કરાવી).” મૂળ સંપાદક બર્જેસ-કઝિન્સે તો વાસ્તુના પારિભાષિક શબ્દો અનુવાદમાં છોડી જ દીધા છે, અને અનુવાદ પણ બહુધા ભ્રાંતિમૂલક છે^{૧૫}. (સ્વ.) મુનિ જિનવિજયજીએ તેમાં જરાતરા સુધારો કર્યો છે; પણ તેઓ પણ ‘કુવાલિ’ અને ‘સંવિરણ’ ઈત્યાદિનો અર્થ સમજી શક્યા નથી^{૧૬}. જ્યારે અન્ય

સંકલનકાર (સ્વ.) ગિરજાશંકર આચાર્યે બર્જેસાદિની જૂની ભ્રાંતિઓને યથાતથ જાળવી રાખી છે^{૧૦}. લેખમાં આવતા 'નાગઝરા'નો ઉલ્લેખ ગિરનાર અનુલક્ષે ઈસ્વીસનના ૧૫મા શતકમાં યાત્રી મુનિઓ દ્વારા લખાયેલ અનેક ચૈત્ય પરિપાટીમાં આવે છે^{૧૧}, અને ત્યાં તેનું સ્થાન 'ગજેન્દ્રપદ-કુંડ' (હાથી પગલાના કુંડ) સમીપ હતું.

(૫)

પ્રસ્તુત લેખનો પથ્થર નેમિનાથના મંદિરની પૂરણીમાંથી નીકળેલો. આ નિષેદિકા પરના લેખની વાચના શ્રી છો. મ. અત્રિએ સાર્થ-સટિપ્પણ પ્રગટ કરી છે^{૧૨}. પણ શ્રી અત્રિના, અને અમે કરેલ વાચના તેમ જ અર્થઘટનમાં સારું એવું અંતર છે. સાત પંક્તિમાં કોરેલો લેખ નીચે (ચિત્ર '૨') મુજબ છે :

સં [૦] ૧૨૪૪ વૈશાખ સુદિ ૩ વાર્દીદ્ર શ્રીઆનંદસૂરિશિષ્ય શ્રીપ્રભાનંદસૂરયઃ સપાદલક્ષાત્ સહોદરસંઘઃ સેનાપતિ શ્રીદૂદેન સહ યાત્રાયામાગચ્છતઃ સુરધારાયાં સુરસદન યયુઃ । તન(મ? ધૃ?) + । : યઃ ।^{૧૩}

“સેનાપતિ દૂદ સાથે સપાદલક્ષ(ચાહમાનોના શાકંભરી દેશ)ના સંઘ સહિત (ઉજ્જયંતગિરિની) યાત્રાર્થે આવેલ, વાદીન્દ્ર આનંદસૂરિના શિષ્ય પ્રભાનંદસૂરિ સુરધારા પર સં. ૧૨૪૪ (ઈ. સ. ૧૧૮૮) વૈશાખ સુદિ ત્રીજના દિને કાળધર્મ પામ્યા (સુરસદન યયુઃ), તેમનું (આ મૃત્યુ-સ્મારક છે ?)”

લેખમાં કહેલ પ્રભાનંદસૂરિ કોણ હતા તે વિશે પ્રાપ્ત સ્ત્રોતોમાંથી કોઈ સૂચન મળતું નથી. લેખમાં તેમના ગચ્છ વિશે કહેવામાં આવ્યું નથી; પણ ગુરુ આનંદસૂરિ માટે “વાદીન્દ્ર” વિશેષણ લગાવ્યું છે તે જોતાં તો તેઓ નાગેન્દ્ર ગચ્છમાં થયેલા પ્રસિદ્ધ “વાદી આનંદસૂરિ” હોવા ઘટે. આનંદસૂરિને (અને તેમના સતીર્થ અમરચંદ્રસૂરિને) તેમની નાની ઉંમરમાં, પણ જબરી નૈયાયિક વિદ્વતા અને વાદશક્તિને કારણે “વ્યાઘ્રશિશુક”, (અમરસૂરિને “સિહશિશુક”)નું બિરુદ જયસિંહદેવ સિદ્ધરાજે આપેલું. પ્રભાનંદસૂરિના ગુરુ વાદીન્દ્ર આનંદસૂરિનો સંભાવ્ય સમય, અને નાગેન્દ્રગચ્છીય વાદી આનંદસૂરિની સમયસ્થિતિ જોતાં એ બંને આચાર્યો અભિન્ન જણાય છે. પ્રભાનંદસૂરિની મરણ-તિથિ (ઈ. સ. ૧૧૮૮) ચૌલુક્ય ભીમદેવ દ્વિતીયના શાસનકાળ અંતર્ગત આવે છે. જે “સુરધારા” સ્થાન પર પ્રભાનંદસૂરિ (કદાચ વૃદ્ધાવસ્થા, ગિરનારનો આકરો ચઢાવ, અને એથી થાકને કારણે, કે પછી સંધારો કરીને) દેવલોક પામેલા તે સંભવતઃ હાલનું ગૌમુખી ગંગાવાણું સ્થાન, કે પછી કદાચ હાથી પગલાં પાસે કુંડમાં પડતી જલધારાનું સ્થળ હશે.

(૬)

હાલ સંગ્રામ સોનીના કહેવાતા મંદિરના મંડપમાં મુકાયેલ (પણ મૂળે નેમિનાથની ભમતીમાં હશે તે) નંદીશ્વરદ્વીપના પટ્ટ (ચિત્ર '૩') પરના લેખની વાચના તો ઠીક છે પણ એનો અર્થ કોઈ જ સમજ્યું હોય એમ લાગતું નથી ! મૂળ લેખ દત્તાત્રય બાલકૃષ્ણ ડિસ્કળકરે સંપાદિત કરેલો^{૨૧}, ને તે પછી (સ્વ.) આચાર્યના સંકલનમાં તે સ્થાન પામ્યો^{૨૨}. શ્રી અત્રિએ પણ તેનો ઉલ્લેખ કર્યો છે^{૨૩}. લેખ પટ્ટના ઉપરના ભાગમાં બે ખૂણામાં કોતરાયેલ છે. ડાબી બાજુનો ખૂણો ખંડિત થતાં ચારેક પંક્તિઓના પ્રારંભના અક્ષરો નષ્ટ થયા છે. છતાં એકંદરે લેખની મુખ્ય વાતો સમજવામાં કઠણાઈ નડતી નથી. કારણ વિનાની કઠણાઈ તો લેખનો અર્થ ખોટી રીતે ઘટાવવાને કારણે ઊભી થઈ છે; એટલું જ નહીં, લેખ પર વિશ્વાસ ન રાખી શકાય તેવો પણ અભિપ્રાય વ્યક્ત થયો છે, જેનું નિરસન અહીં આગળની ચર્ચામાં થશે. લેખ આ પ્રમાણે છે :

[સ્વસ્તિ:સંવત્] [?]૧૨૫૬ વર્ષે જ્યેષ્ઠ સુદિ ૧૩ શુક્રે ॥

વિભૂ[તં] [શ્રીઆમ્ર]દેવ: શ્રીમાલાન્વયગં વરં ।

કુમુદાક[ર]+++રાજતે ચંદ્રમા ઇવ ॥૧॥

કુમારપાલદેવસ્ય ચૌલુક્યાન્વયભાસ્વત: ।

પ્રતાપ ઇવ ધૌરે(યે ?ય) સચ્ચક્રાવહનોદામ: ॥૨॥

સ દંડનાયકોત્તંસસ્તત્પુત્રોઽભયદા (હવ:) ।

જિનપ્રણીતસદ્ધર્મ (+પદ(?))ર)નશાકર: ॥૩॥

જનાશાભૂતરાજીનાં વસંતસ્તત્સુતોઽજનિ ।

ચ્યાતો વસંતપાલા[ચ્ચ્યો] રાજલક્ષ્મી વિભૂષિત: ॥૪॥

નંદીશ્વર વરદ્વીપ જૈન વિંબાન્યલંકરત્ ।

જનકશ્રેયસે સોયં જગદેવ પ્રબોધત: ॥૫॥

શ્રીચંદ્રસૂરિસચ્ચિષ્ય શ્રીજિનેશ્વરસદ્ગુરો: ।

દેવેંદ્રસૂરિભિ: શિષ્યૈ: દ્વીપ ઇષદે પ્રતિષ્ઠિત: ॥૬॥

દ્વીપોર્યં નંદતાં તાવદુજ્જયંતાહવે ગિરૌ ।

જગત્યામુદિતૌ યાવત્સૂર્યચંદ્રમસાવિમૌ ॥૭॥

લેખારંભે પટ્ટસ્થાપનાની મિતિ (સં.) ૧૨૫૬ (ઈ. સ્ક. ૧૨૦૦) જેઠ સુદી ૧૩ને શુક્રવારની આપી છે. પછી ૭ શ્લોકમાં કારાપકની વંશાવલી તથા પ્રતિષ્ઠાપક આચાર્યની ગુર્વાવલી આપી છે : યથા : “શ્રીમાલિ અન્વયમાં (શ્રીમાલી જ્ઞાતિમાં) (સરોવરને વિશે ?)

પ્રકાશમાને ચંદ્રમા સમો, અને ચૌલુક્ય વંશના આદિત્ય સમાન 'કુમારપાળદેવ'ના (શાસક)ચક્રને ધારણ કરી વહન કરવામાં તત્પર એવો '(આમ્ર)દેવ' નામનો દંડનાયક થયો. તેને જિન પ્રણીત સદ્ધર્મ રૂપી ચંદ્ર સમાન 'અભયદ' નામક પુત્ર થયો. તેને રાજલક્ષ્મીથી વિભૂષિત (જનાશાભૂતરાજાનાં ?) વસંત સમો 'વસંતપાલ' નામનો પુત્ર થયો. તેણે 'જગદેવ'ના અનુરોધથી પિતા(અભયદ)ના શ્રેય માટે (બાવન) જિનબિંબ યુક્ત મોટો 'નંદીશ્વર દ્વીપ(નો પટ્ટ)' કરાવ્યો. 'શ્રીચંદ્રસૂરિ'ના શિષ્ય 'જિનેશ્વર(સૂરિ)' જેના સદ્ગુરુ છે તે 'દેવેન્દ્રસૂરિ'એ આ આનંદકારી વા માંગલિક (નંદીશ્વર)દ્વીપ(પટ્ટ)ની પ્રતિષ્ઠા 'ઉજ્જયંત' નામના પર્વત પર કરી, જે સૂર્ય-ચંદ્ર પ્રકાશે ત્યાં સુધી જગત્ને ઉદિત કરતો રહે."

પટ્ટનો કારાપક કુમારપાલના કોઈ દેવાંત નામક શ્રીમાલકુલના દંડનાયકનો પૌત્ર વસંતપાલ છે. કુમારપાલના જૈન દંડનાયકોમાં દેવાંત નામધારી બે શ્રીમાળી દંડનાયકો હતા : એક તો ઉદયન મંત્રીનો પુત્ર આમ્રભટ કિંવા આમ્રદેવ, જેણે ભૃગુકચ્છમાં સુવિશ્વત મુનિસુવ્રત જિનના મંદિરનો પુનરુદ્ધાર કરી નવું બંધાવ્યું; બીજો તે મહત્તમ રાણિગ સુત આંબાક, જેણે કુમારપાળની આજ્ઞાથી ગિરનાર પર ચડવાની પાજા કરાવી. આ આંબાક ઉર્ફે આમ્રદેવનો, અને તેના દ્વારા કરાવેલ "પદ્મા"નો, ઉલ્લેખ સિદ્ધરાજ તેમ જ કુમારપાળની સભાના મહાકવિ શ્રીપાલના પુત્ર કવિવર સિદ્ધપાલે રચેલી કોઈ પ્રશસ્તિમાંથી સોમપ્રભાચાર્યના જિનધર્મપ્રતિબોધ(સં. ૧૨૪૧ / ઈ. સં. ૧૧૮૫)માં તેમના ગિરનાર પાજા-સંબંધીના વિવરણમાં ટાંક્યા છે. સોમપ્રભાચાર્યના કથન અનુસાર કુમારપાળે રાણિગપુત્ર(આમ્ર)ને 'સુરાષ્ટ્રાધિપતિ' (સોરઠનો દંડનાયક) બનાવી પ્રસ્તુત કાર્યાર્થે મોકલ્યો. વિજયક્ષેનસૂરિના રેવંતગિરિસમાં પણ કુમારપાળે આંબાકને સોરઠનો દંડનાયક બનાવીને મોકલેલો એને તેણે ત્યાં પાજા કરાવી એવું કથન છે. પછીના લેખક તપાગચ્છીય જિનમંડનના કુમારપાલચરિત્ર- (સં. ૧૪૮૨ / ઈ. સં. ૧૪૩૬)માં પણ એ જ પ્રમાણે નોંધાયેલું છે^{૨૪}; અને સ્વયં આંબાકના પણ સં. ૧૨૨૨ અને સં. ૧૨૨૩(ઈ. સં. ૧૧૬૬-૬૭)ના તત્સંબદ્ધ લઘુ અભિલેખો ગિરનાર પર જ છે^{૨૫}. અમને તો લાગે છે કે ગિરનાર તીર્થમાં નંદીશ્વરદ્વીપ-પટ્ટ કરાવનાર વસંતપાલનો પિતામહ 'દંડનાયક—દેવ' અન્ય કોઈ નહીં પણ રાણિગ સુત મહંતો આંબાક અપરનામ દંડનાયક આમ્રદેવ જ હોવો ઘટે. ગિરનાર સાથે સંબંધ એને હતો, લાટના દંડનાયક અને ઉદયન મંત્રીના પુત્ર આમ્રદેવને નહીં.

પટ્ટ-કારાપક વસંતપાલનું વંશવૃક્ષ આ પ્રમાણે નીપજી શકે છે :

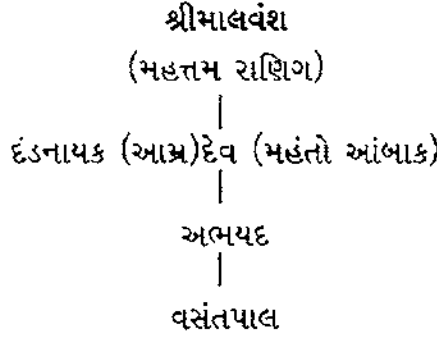

પ્રતિષ્ઠાપક આચાર્ય દેવેન્દ્રસૂરિને (જો તેમણે પોતે આ લેખનો છંદોબદ્ધ મુસદ્દો તૈયાર કર્યો હોય તો) સારી સંસ્કૃત કાવ્ય-રચના કરતાં આવડતી હતી તેવી પ્રતીતિ થતી નથી ! લેખમાં એમણે પોતાના ગચ્છ વિશે કશું કહ્યું નથી; પણ ગુર્વાવલી નીચે મુજબ આપી છે, જેના પરથી એમના ગચ્છની ઓળખ કરવા પ્રયત્ન કરીશું.

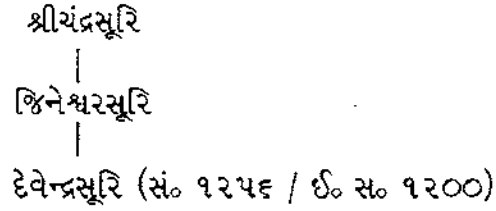

“શ્રીચંદ્ર” નામ ધરાવતા અનેક સૂરિવરો થઈ ગયા છે; અને “જિનેશ્વર” નામધારી પણ ત્રણ-ચાર આચાર્ય જાણમાં છે; જ્યારે દેવેન્દ્ર અભિધાનક રાજગચ્છીય તેમ જ તપાગચ્છીય ઈત્યાદિ મુનિઓ પણ એટલા જ સુવિશ્રુત છે, પણ ‘શ્રીચંદ્ર’ સાથે જેના શિષ્યનું નામ ‘જિનેશ્વર’ હોય તેવી એક જ કમાવલી જાણમાં છે; તે રાજગચ્છીય પ્રભાચંદ્રસૂરિના પ્રભાવકચરિત (સં. ૧૩૩૪ / ઈ. સં. ૧૨૭૮)ની પ્રાંતપ્રશસ્તિમાં મળે છે. પ્રશસ્તિની ગુર્વાવલી તો લાંબી છે; તેમાં પ્રભાચંદ્રાચાર્યના ત્રીજા પૂર્વજ જિનેશ્વર અને ચોથા શ્રીચંદ્રસૂરિ કહ્યા છે. (ત્યાં જિનેશ્વર પછી કેટલાક સમય માટે તેમના ગુરુબંધુઓ પદ્મદેવ અને જિનદત્ત પણ આચાર્ય પદે રહ્યા હશે તેવો ભાસ થાય છે.) એક અન્ય સહાયકર્તા મુદો એ છે કે શ્રીચંદ્રસૂરિના ગુરુબંધુ વાદીન્દ્ર ધર્મસૂરિનો સમય લગભગ ઈ. સં. ૧૧૨૦-૧૧૮૦ના અરસાનો છે. આમ નંદીશ્વરપટ્ટના પ્રતિષ્ઠાપક દેવેન્દ્રસૂરિની સમયસ્થિતિ જોતાં તેમનું સ્થાન પ્રસ્તુત રાજગચ્છમાં હોવું ઘટે અને તે નીચે મુજબ હોઈ શકે :

રાજગચ્છ

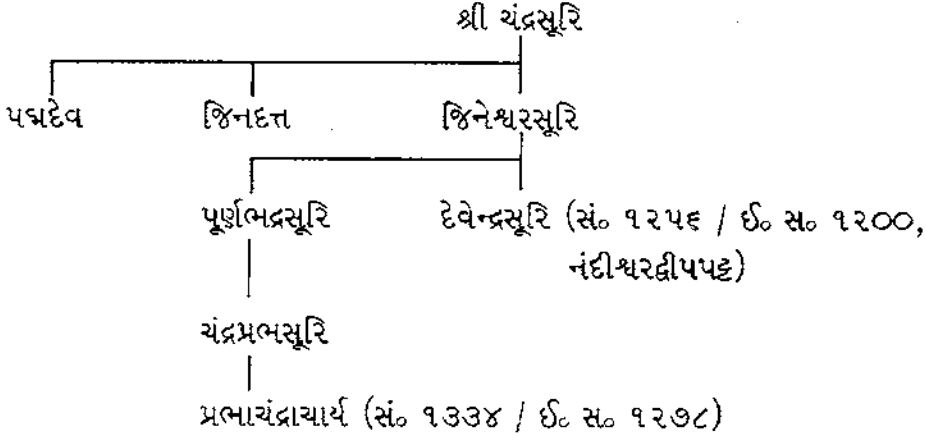

નંદીશ્વરપટ્ટના કારાપકના મંત્રી વંશ તેમ જ પ્રતિષ્ઠાપક આચાર્યના ગચ્છ સંબંધી નિર્ણય થઈ જતાં લેખ સંબંધ મુખ્ય ગવેષણા તો પૂરી થાય છે : પણ પૂર્વના લેખકોના આ અભિલેખ પરનાં મંતવ્યો વિશે અહીં જોઈ જવું જરૂરી છે. (સ્વ.) ગિરજાશંકર આચાર્યનું કથન (કંઈક અંશે ડિસ્કળકરના અંગ્રેજીનો તરજૂમો યથાર્થ રૂપેણ ન કરવાને કારણે) અનેક દષ્ટિએ કઠંગું બન્યું છે : જેમકે “પ્રસિદ્ધ ગિરનારની ટેકરી ઉપર સંગ્રામ સોનીના મંદિરથી વાયવ્યમાં નંદીશ્વરની મૂર્તિના ગોખલાની બન્ને બાજુએ આ લેખ કોતરેલ છે.”^{૨૧} ગિરનારને “ટેકરી” ભાગ્યે જ કહી શકાય; અને ત્યાં “નંદીશ્વરની મૂર્તિ” (શિવના નંદીનું પુરુષાકાર સ્વરૂપ) નહીં પણ “નંદીશ્વરદ્વીપ”નો પટ્ટ અભિપ્રેત છે ! અને લેખ ગોખલાની બન્ને બાજુએ નહીં પણ પટ્ટના ઉપરના બન્ને ખૂણે કંડારેલો છે. અને પટ્ટ ગૂઢમંડપમાં છે ! ડિસ્કળકરે કે આચાર્યે લેખની અંદરની વસ્તુનું યંત્રવત્ આલેખન કરવા સિવાય કોઈ જ વિચારણા ચલાવી નથી. બીજી બાજુ શ્રી અત્રિનું કહેવું છે કે “It refers to Kumarapala in 1200 A. D. when Bhimadeva II was ruling over Gujarat. Shri G. V. Acharya has correctly drawn the attention of readers to this inconsistency. This inscription too cannot be relied upon.”^{૨૨} આમાં ધ્યાનમાં રાખવા જેવું પહેલું તથ્ય એ છે કે લેખની મિતિ ૧૨૦૦ છે તેની ના નહીં, પણ લેખમાં કુમારપાલનું નામ આપ્યું છે તે પટ્ટકારાપક વસંતપાલના પિતામહ દંડનાયક (આમ્ર)દેવના સંદર્ભમાં છે, લેખના સમયના સંદર્ભમાં, કે કારાપક વસંતપાલના સંદર્ભમાં નહીં. બીજી વાત એ છે કે અત્રિ કહે છે તેવી તો કોઈ “અપ્રસ્તુતતા” તરફ આચાર્યે નિર્દેશ નથી કર્યો. એમણે તો એટલું જ કહ્યું છે કે “લેખ વિ. સં. ૧૨૫૬નો એટલે બીમ રાજાના સમયનો છે પણ તેનું નામ લેખમાં આપ્યું નથી.”^{૨૩} એવા તો ભારતમાં અને ગુજરાતમાં અનેક લેખો—સેંકડો—છે જેમાં પ્રવર્તમાન શાસનકર્તાનું

નામ દીધું ન હોય. તે મુદ્દાનું ચકાસણીમાં કોઈ જ મહત્વ નથી^{૨૯}. ગુજરાતના એક, મંત્રીવંશ સંબંધ આ લેખ નવું અજવાળું પાથરતો હોઈ મૂલ્યવાન છે.

(૭)

શ્રી અત્રિએ ગિરનારથી પ્રાપ્ત થયેલા નવીન લેખોમાં એક વાઘેલા સમયનો— સં. ૧૨૮૮ (ઈ. સં. ૧૨૪૩)નો—તેજપાળ મંત્રીના કાળનો એક અભિલેખ પ્રકટ કરેલો^{૩૦}. મૂળ અભિલેખ જોવાનો અવકાશ પ્રાપ્ત ન થયો હોવા છતાં પ્રસ્તુત લેખની વાચના કેટલાક સુધારા સાથે, અને તેની વિગતોના ખરા અર્થ સાથે સંપ્રતિ લેખના પ્રથમ લેખકે એક વિસ્તૃત ચર્ચાત્મક લેખ લખ્યો હતો^{૩૧}. ત્યાર બાદ સન્ ૧૯૭૭માં શ્રી લક્ષ્મણ ભોજક અને સાંપ્રત લેખની પ્રત્યક્ષ વાચના કરી, તેમાં શ્રી અત્રિની વાચનાઓમાં અગાઉ જે જે સુધારાઓ સૂચવેલા તે સૌ સાચા ઠરવા ઉપરાંત કેટલાંક ખાલાંઓ અને અન્ય ખામીઓ પણ દૂર કરી શકાઈ. લેખની સાચી અને શક્ય હતી તેટલી વાચના હવે અહીં રજૂ કરીએ છીએ :

[પં. ૧] સંવત ૧૨૧૧ ફાગુ સુદિ ૩ શ્રી ઉજયંતમહાતીર્થે

[પં. ૨] મહામાત્ય શ્રીવસ્તુપાલવિહારે મહં શ્રીતેજપાલ આદે-

[પં. ૩] શેન સાઃ ષેઢા લાહડેન શ્રીનેમિનાથર્થિબં ષતકં ચ કારિતં

[પં. ૪] પ્રતિષ્ઠિતં શ્રીવિજયસેણસૂરિભિઃ ॥ શ્રીશત્રુંજયમહા-

[પં. ૫] [તીર્થે] શ્રીઆદિનાથર્થિબં દેવકુલિકા ડંડકલસાદિ સહિતા

[પં. ૬]...વતી-મહં શ્રીવસ્તુપાલકારિત શ્રીસાચરુદેવકુલે મહામા-

[પં. ૭]...શ્રીમહાવીરર્થિબં ષાતકં ચ શ્રીઅર્બુદાચલેમહામા

[પં. ૮]ત્ય શ્રીતેજપાલકારિત શ્રીનેમિનાથચૈત્યજગત્યાં દેવકુલિ-

[પં. ૯]કાં ૨ થિબં ૬ સપરિગરા શ્રીજાવાલિપુરે શ્રીપારસ્વનાથદેવ ચૈ-

[પં. ૧૦] ત્યજગત્યાં દેવકુલિકા શ્રીરિષભનાથર્થિબં વીજાપુરે શ્રી ને-

[પં. ૧૧] [મિનાથ]ર્થિબં દેવકુલિકા ડંડકલસાદિસહિતા

[પં. ૧૨] શ્રીપલ્હાદનપુર [વાસ્તવ્ય વર] હુડિયા સાહુ. ને

[પં. ૧૩] [મડ].....સાહુ. ષેઢા સા.

[પં. ૧૪].....હઘણેસ્વર લઘુ

[પં ૧૫].....ભવત્

અભિલેખ વસ્તુપાળ-તેજપાળના સમકાલિક વરહુડિયા કુટુંબે ગિરનાર પર (અને અન્યત્ર કરેલ) સુકૃતોની (અંમુકાંશે અપભ્રષ્ટ સંસ્કૃતમાં) નોંધ લે છે. સંપ્રતિ લેખના પ્રથમ લેખકના મૂળ લેખમાં તેની પૂરેપૂરી અને સાધાર ચર્ચા થઈ ચૂકી હોઈ, તેને પૂર્ણતયા બહાલ રાખવાની નોંધ સિવાય અહીં વિશેષ કહેવું અનાવશ્યક છે.

(૮)

ઉદયન મંત્રીના દ્વિતીય પુત્ર ચાહડના પુત્ર પદ્મસિંહના (ચાર પૈકીના) બે પુત્રો, મહત્તમ સામંતસિંહ તથા મહામાત્ય સલક્ષણસિંહે, ઉજ્જયંતગિરિ પર સં. ૧૩૦૫- (ઈ. સં. ૧૨૪૮)માં પિતૃશ્રેયાર્થે પાર્શ્વનાથનું બિંબ ભરાવ્યાનો લેખ ધરાવતું પબાસણ વર્તમાને વસ્તુપાલવિહારમાં ગર્ભગૃહમાં મૂલનાયક મલ્લિનાથની પ્રતિમાની ગાદીરૂપે બહુ પાછળના સમયે સ્થાપી દેવામાં આવ્યું છે. કાંટેલાના પ્રસ્તુત મહત્તમ સામંતસિંહના સં. ૧૩૨૦ / ઈ. સં. ૧૨૬૪ના લેખ અનુસાર તેમણે રૈવતાચલ (ગિરનાર) પર નેમિનાથના પ્રાસાદના ઉપરના ભાગે પાર્શ્વનાથના બિંબવાળો પ્રાસાદ કરાવ્યાનો જે ઉલ્લેખ છે^{૨૨} તે જોતાં પ્રસ્તુત સં. ૧૩૦૫નો ચર્ચા હેઠળનો ગિરનારનો લેખ તે પાર્શ્વનાથ-પ્રાસાદના મૂળનાયકની પ્રતિમાનો જ અસલી લેખ માનવાનો રહે છે. મૂળ લેખ^{૨૩} આ પ્રમાણે છે :

૧ ॥પૃ. ૧૧॥ સંવત ૧૩૦૫ વર્ષે વૈષાખ શુદિ ૩ શનૌ
શ્રીપત્તનવાસ્તવ્ય શ્રીમાલજ્ઞાતીય ઠં ચાહડ
સુંત મહ [૦] પદ્મસિંહપુત્ર ઠં પૃથ્વીદેવી અંગજ
[મહણા]નુજ મહં. શ્રી સામંતસિંહ

૨ ॥તથા મહામાત્યશ્રીસલક્ષણસિંહાભ્યાં શ્રી
પાર્શ્વનાથબિંબં પિત્રોઃ શ્રેયસેઽત્ર કારિતં [I]
તતો બૃહદ્રચ્છે શ્રીપ્રદ્યુમ્નસૂરિપતેન્દ્રશ્રી-
માનદેવસૂરિશિષ્યશ્રીજયાનંદ [સૂરિભિઃ]
પ્રતિષ્ઠિતં [I] શુભં ભવતુ ॥

આ સિવાય કદાચ આ જ મંદિરનો મૂળ હશે તેવો, પિપ્પલગચ્છના ધનેશ્વરસૂરિના શિષ્ય વિજયસિંહસૂરિ વિરચિત પ્રશસ્તિ ધરાવતો, લગભગ ૨૭ પદ્યોવાળા પણ અતિ ખંડિત લેખમાં પણ આ પરિવાર સંબંધી, અને એમનાં સુકૃતોની નોંધ લેતી કેટલીક વાતો અસ્પષ્ટ રૂપે જળવાઈ રહી છે. તેમ જ કારાપકનું ટૂંકાવેલું વંશવૃક્ષ ઉપરના લેખને, અને અહીંની એ ખંડિત મોટી પ્રશસ્તિ અને કાંટેલાના કુંડના લેખના આધારે નીચે મુજબ બને છે :

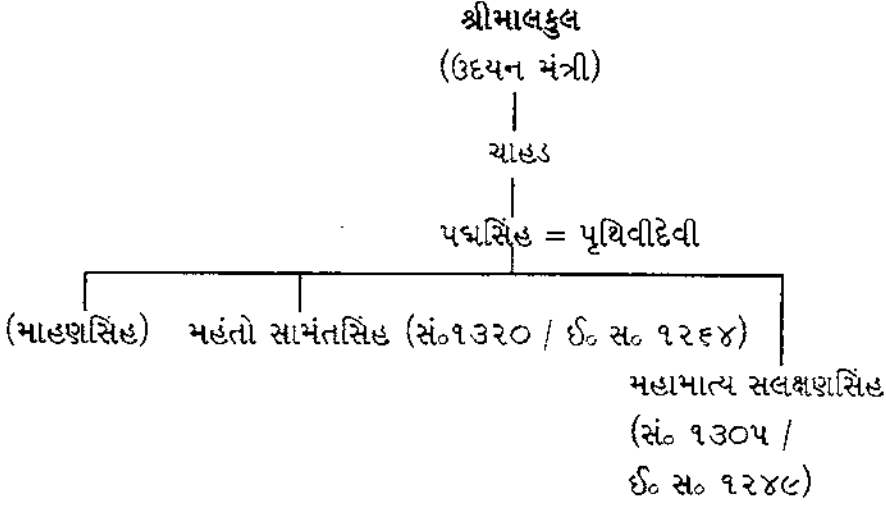

(સ્વ.) મુનિ જિનવિજયજીએ^{૩૪} તથા સ્વ. રામલાલ મોદીએ^{૩૫} (અને કંઈક અંશે મોહનલાલ દલિયંદ દેશાઈએ^{૩૬}) ઉદયન મંત્રીના વંશ વિશે વિસ્તારપૂર્વક અને ઉપયોગી ચર્ચા કરેલી હોઈ અહીં તે વિશે પુનરુક્તિ અનાવશ્યક છે. પણ પ્રતિષ્ઠાપક આચાર્ય વિશે એ ત્રણે વિદ્વાનો જ નહીં મૂળ સંપાદક બર્જેસે, તેમ જ ડિસકળકરે પણ, મૌન સેવ્યું છે ; તેથી અહીં તેમને વિશે કંઈક કહેવા ધાર્યું છે. મહત્તમ ધાંધલે કરાવેલ અને પ્રસ્તુત જ્યાનંદસૂરિએ પ્રતિષ્ઠિત કરેલ, નેમિનાથ મંદિરની ભમતીના નંદીશ્વરપટ્ટના સં. ૧૨૮૨ / ઈ. સ. ૧૨૨૬ના લેખમાં એ જ ગુર્વાવલી આપેલી છે^{૩૭}. જ્યાનંદસૂરિના ગુરુના ગુરુ પ્રદ્યુમ્નસૂરિ તે જ છે કે જેમણે વાદસ્થલ નામક ગ્રંથમાં આશાપલ્લીના ઉદયનવિહારની પ્રતિમાઓ યતિ દ્વારા પ્રતિષ્ઠિત થયેલી હોઈ અપૂજ્ય હોવાના અરતરગચ્છીય અભિપ્રાય સામે બચાવ કરેલો. પ્રદ્યુમ્નસૂરિ સુવિશ્રુત બૃહદ્ગચ્છીય વાદીન્દ્રદેવસૂરિના શિષ્ય મહેન્દ્રસૂરિના શિષ્ય હતા. અને આશાપલ્લીના ઉદયનવિહાર સાથે સંકળાયેલા હોય તેમ લાગે છે. કદાચ તે જ કારણસર ઉદયન મંત્રીના પ્રપૌત્રોને પણ પ્રદ્યુમ્નસૂરિની શિષ્યશાખા પ્રતિ પરંપરાગત ભક્તિભાવ અને અનુરાગ રહ્યાં હોય, જેને કારણે પ્રસ્તુત શાખાના જ્યાનંદસૂરિએ ગિરનાર પરની સામંતસિંહ-સલક્ષણસિંહ દ્વારા કારિત પાર્શ્વનાથના મંદિરની પ્રતિષ્ઠાવિધિ સંપન્ન કરી હોય. ગિરનારના આ પરિવારના ઉપરકથિત ખંડિત પ્રશસ્તિ લેખમાં વળી પ્રતિષ્ઠા કરાવનાર આચાર્ય રૂપે જ્યાનંદસૂરિના પટ્ટધર દેવસૂરિનું નામ છે. કદાચ આ પ્રશસ્તિલેખ પાર્શ્વનાથ જિનાલયને બદલે ગિરનાર પર ઉદયન મંત્રી પરિવારે કરાવેલ કોઈ બીજા મંદિરના ઉપલક્ષમાં હોય. સાહિત્યિક તેમ જ અભિલેખીય પ્રમાણોના આધારે ગિરનાર પરના સંબંધ કર્તા બૃહદ્ગચ્છીય પ્રતિષ્ઠાપક આચાર્યોની ગુર્વાવલી નીચે મુજબ બને છે :

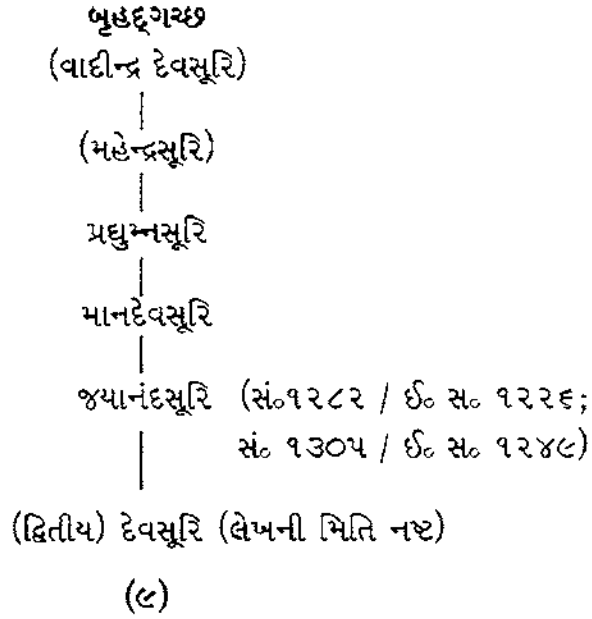

તીર્થાધિપતિ નેમીશ્વરના મંદિર-સમુદાયના દક્ષિણ દ્વાર સમીપની પશ્ચિમ તરફની દેહરીની ભીંતમાં લગાવેલ આ ખંડિત લેખની પ્રથમ વાચના બર્જેસ ક્લિન્સ^{૩૯} અને ફરીને ડિસકવર^{૩૯} દ્વારા થયેલી છે. લેખ ચૂડાસમા સમયનો, રાજા મહીપાલદેવના સમયનો છે; જો પ્રસ્તુત રાજા મહીપાલદેવ પ્રથમ હોય તો તો ઈસ્વીસનની ૧૪મી શતાબ્દીના બીજા ત્રીજા દશકના અરસાનો હશે^{૪૦}, પણ દ્વિતીય મહીપાલદેવના સમયનો હોય તો તે ૧૫મા શતકના ત્રીજા ચરણના અરસાનો હશે. લેખના ખંડિત થયેલા અંશને અહીં અમે શક્ય બન્યો તેટલો પૂરો કરવાની કોશિશ કરી છે : અને તેમાં આવતા “કારાપક”ના વિષયમાં થોડી ચર્ચા કરી છે.

૧ ॥૧૦॥ સ્વસ્તિ શ્રીધૃતિ + + + + +

૨ ॥નમઃ॥ શ્રીનેમિનાથાય જ + +[સં ૧૪૯૪ ?]

૩ । વર્ષે ફાલ્ગુન શુદિ ૫ ગુરૌ । શ્રી [ચાદવકુલ]

૪ ॥ તિલક મહારાજ શ્રીમહીપાલ[દેવ રાજ્યે સા૦]

૫ । વચરસીહ ભાર્યા ફાંડ સુત સા[૦સાલિગ]

૬ ॥ સુત સા૦ સાઈઆં । સા૦ મેલા મેલા [દેવી ? અંગ]

૭ ॥ જ સુત રૂડી ગાંગી પ્રભૃતિ [શ્રીધર્મ]

૮ ॥ નાથ પ્રાસાદ [ઃ] કારિત (ઃ) । પ્રતિષ્ઠિતં શ્રી ચં]

૧ ॥ દ્ર સૂરિ તત્પદ્મે શ્રીમુનિર્સિંહ [સૂરિ મિ:]

૨૦ ॥.....કલ્યાણત્રય.....

પંદરમી શતાબ્દીના મધ્યભાગના અરસામાં રચાયેલી બે પૃથક્ પૃથક્ ગિરનારચૈત્ય પરિપાટીઓમાં આવતા ઉલ્લેખો પરથી અમે ચર્ચા હેઠળના લેખનાં ખાલાં પૂર્ણ છે, જેમકે સં. ૧૫૦૯ / ઈ. સં. ૧૪૫૩ પછી તુરતમાં રચાયેલી, બૃહદ્દત્તપાગચ્છીય રત્નાસિંહસૂરિ-શિષ્યની ચૈત્યપરિપાટીમાં આ પ્રમાણે ઉલ્લેખ છે^{૨૧} :

ઉસવાલ સાલિગ મેલાગરિ ધરમનાથ થાપીય વર જિજાહરિ, પણમિસુ સુભ પરિજામ; ૨૦
અને બીજો ઉલ્લેખ છે એક અન્ય ચૈત્યપરિપાટીમાં : યથા^{૨૨} :

મેલાસાહ તણી દેહરીઈ ધર્મનાથનઈ નમતાં જઈઈ
સૂલદુવારિ થાકણુએ સાહમી સવાલાખી ચુકીધર; ૧૭'

શિલાલેખમાં પણ કારાપકોમાં “સા. મેલા”નું નામ છે; જો કે તેના બાપનું નામ ઊડી ગયું છે; અને તીર્થંકરના નામમાં “-નાથ” ભાગ રહ્યો છે, આગલો ભાગ નીકળી ગયો છે. ઉપર ટાંકેલ બંને સંદર્ભોના આધારે, તેમ જ પ્રસ્તુત દેહરી મૂલદ્વાર (પ્રતોલી) નજીક, અને ‘સવાલાખી ચોકી’ પાસે, યાને નેમિનાથના પૂર્વ તરફના સ્તંભયુક્ત પ્રદ્વાર પાસે ક્યાંક હતી તે ધ્યાનમાં રાખતાં, અને લેખ પણ નેમિનાથના મંદિરના બહારના દખ્ખણાદા પરિસરમાં નોંધાયો છે, એમ બધી વાત વિચારતાં એમ લાગે છે કે સંદર્ભગત લેખ ઓસવાળ વંશના ‘સાધુ સાલિગ’ અને તેના પુત્ર ‘સાધુમેલા’એ (મેલાગરે) બંધાવેલ જિન ધર્મનાથની કુલિકા સંબંધનાં છે. ચૈત્યપરિપાટીઓના સમયને લક્ષમાં લેતાં પ્રસ્તુત દેરી ૧૫મા શતકના મધ્યભાગ પૂર્વે બંધાઈ ચૂકી હોવી જોઈએ. લેખમાં પ્રતિષ્ઠાપક આચાર્ય મુનિસિંહસૂરિનો ગચ્છ બતાવ્યો નથી; પણ પાટણના કનાસાના પાડાના મોટા દેરાસરમાં મૂળનાયક શાંતિનાથના ગભારાની સં. ૧૪૯૪/ ઈ. સં. ૧૪૩૮ના લેખવાળી શ્રેયાંસનાથની ધાતુમૂર્તિમાં પ્રતિષ્ઠાપક રૂપે સિદ્ધાંતિક-ગચ્છના મુનિસિંહસૂરિનું નામ છે. અમને લાગે છે ગિરનારવાળી પ્રતિમાના ઉપર ચર્ચિત લેખના કારાપક મુનિસિંહસૂરિ આ મુનિ હોઈ. ગિરનાર પર સં. ૧૪૯૪ / ઈ. સં. ૧૪૩૮ના અરસામાં ત્રણેક મોટાં જિનમંદિરો—ખરતરવસહી, કલ્યાણત્રય, અને પૂર્ણસિંહ વસતી—બંધાયેલાં. તે જોતાં, અને મહિપાલદેવ(દ્વિતીય)નો પણ એ જ સમય હોઈ પ્રસ્તુત લેખ સં. ૧૪૯૪- (ઈ. સં. ૧૪૩૮)ના અરસાનો હશે.

સંભવ છે કે મુનિસિંહસૂરિના ગુરુનું નામ શ્રીચંદ્રસૂરિ હોય. (લેખમાં—દ્ર સૂરિ ભાગ અવશિષ્ટ છે.) કારાપકોનું વંશવૃક્ષ લેખ અનુસાર આ પ્રમાણે સમજાય છે :

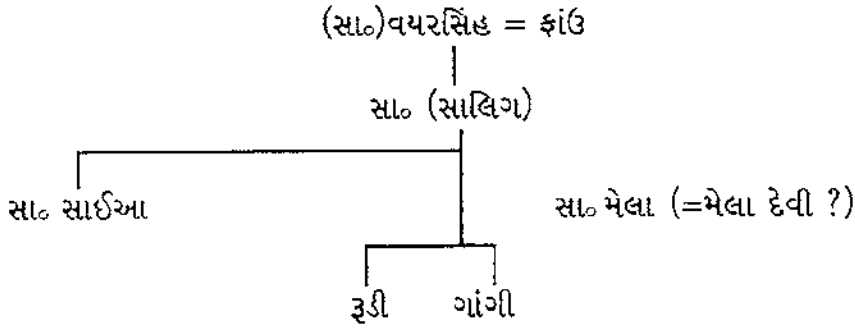

ગિરનાર પર કેટલાક અન્ય પણ ચર્ચાસ્પદ અભિલેખો છે; પણ અહીં લંબાણ ભયે તે છોડી દીધા છે.

સંભ્રાંતિ નિવારણ

લેખ પૂર્ણ થઈ ગયા બાદ ગિરનાર પરના કેટલાક અભિલેખોની હસ્તી સંબંધી અર્વાચીન જૈન લેખકો દ્વારા અજ્ઞાનપણે ફેલાવાતા સંભ્રમ બાબતમાં અહીં ધ્યાન દોરવું આવશ્યક સમજી, થોડીક વિશેષ ચર્ચા, જૈન પરિભાષામાં કહીએ તો “ચૂલિકા”રૂપે (પરિશિષ્ટ રૂપે) કરવા ધાર્યું છે. આવાં ભ્રાંત લેખનો, ખાસ કરીને તો તીર્થનાયક નેમિનાથના મંદિરના ઉપલક્ષમાં રહેલ અભિલેખો સંબંધમાં જોવા મળે છે.

(૧) મુનિ નિત્યાનંદવિજયજીએ શ્રીરૈવતગિરિ-સ્પર્શના, શ્રી આત્મ કમલ-દાન-પ્રેમ-જંબૂસૂરિ જૈન ગ્રંથમાળા મણકો ૪૭, સુરેન્દ્રનગર વિ. સં. ૨૦૨૦ / ઈ. સં. ૧૯૬૪, પૃ. ૧૨૬ તથા પુનઃ પૃ. ૧૭૧ પર નોંધ કરી છે, તદન્વયે નેમિનાથ ભગવાનના રંગમંડપના ત્રણ થાંભલાઓ પર અનુક્રમે સં. ૧૧૧૩ વર્ષનો નેમિનાથ મંદિર બનાવ્યાનો, સં. ૧૧૩૫નો પ્રતિષ્ઠા સંબંધ, અને ઈ. સં. ૧૨૧૮માં દેવાલયો સમરાવ્યાનો ઉલ્લેખ છે.

(૨) મુનિ નિત્યાનંદવિજયથી ૧૧ વર્ષ પૂર્વે પં. અંબાલાલ પ્રેમચંદ શાહ પણ (જૈન તીર્થ સર્વ સંગ્રહ ભાગ ૧, અમદાવાદ ૧૯૫૩, પૃ. ૧૨૧ ઉપર) આવી જ વાત નોંધે છે; તે માટે તેઓ દોલતચંદ પુ. બરોડિયાના ગિરનાર માહાત્મ્યના “ઉપોદ્ઘાત” પૃ. ૨૧નો (કઈ ભાષામાં (હિન્દી ?) ક્યાંથી, અને કયા વર્ષમાં પુસ્તક છપાયું તેની નોંધ કર્યા સિવાય હવાલો દે છે.

(૩) પં. અંબાલાલ શાહથી ચાર વર્ષ પૂર્વે મુનિ ન્યાયવિજયજી(જૈન તીર્થોનો ઈતિહાસ, શ્રી ચારિત્ર સ્મારક ગ્રંથમાલા : પુષ્પ ૩૮ મહેસાણા ૧૯૪૯, પૃ. ૧૧૯)માં લખે છે કે : “રંગમંડપમાં એક થાંભલા પર સં. ૧૧૧૩ના જેઠ ૧૪ દિને નેમીશ્વર જિનાલય કરાવ્યાનો, બીજા થાંભલા પર સં. ૧૧૩૫માં પ્રતિષ્ઠા કરાવ્યાનો, ત્રીજામાં ૧૧૩૪માં દેવાલય સમરાવ્યાનો લેખ છે. તથા ત્યાં પૃ. ૧૨૦ પર નોંધ્યું છે કે રંગમંડપના પૂર્વ તરફના થાંભલામાં નીચે પ્રમાણે

નિ. ઐ. ભા. ૨-૬

લેખ છે. સંવત્ ૧૧૧૩ વર્ષે જેઠ માસે ૧૪ દિને શ્રીમત્નેમીશ્વર જિનાલય: કારિત: । વળી, બીજા સ્તંભમાં આ પ્રમાણે કોરેલું છે કે સંવત્ ૧૧૩૫ વર્ષે પ્રતિષ્ઠા કારિત: । ત્રીજા સ્તંભમાં લખે છે કે સં. ૧૩૩૫માં મંદિરજીનો જીર્ણોદ્ધાર કરાવ્યો.”

(૪) મોહનલાલ દલીચંદ દેશાઈ (જૈન સાહિત્યનો., મુંબઈ ૧૯૩૨, પરિચય. પૃ. ૧૪૫) નેમિનાથ મંદિરના ઉપલક્ષમાં નોંધે છે કે “એક થાંભલા પર સં. ૧૧૧૩ના જેઠ ૧૪ દિને નેમીશ્વર જિનાલય કરાવ્યું ને બીજા થાંભલા પર સં. ૧૧૩૫માં પ્રતિષ્ઠા કરાવી, ને ત્રીજામાં સં. ૧૩૩૫માં દેવાલય સમરાવ્યું એમ લખે છે.”

(૫) આ બધી ગેરસમજણનું મૂળ બર્જેસની મૂળ નોંધ પૂરી ન સમજવાને કારણે ઉપસ્થિત થઈ છે. (થોડોક ગોટો તો ખુદ બર્જેસે પણ વાળ્યો છે !)

(જુઓ *Report on Antiquities.*, p. 166; cf. also his *Visit to Somnath, Girnar in May 1869*, Reprint Varanasi 1976, p. 38.) બર્જેસ ત્યાં લખે છે : “The largest temple is that of Neminatha.....and bears an inscription on one of the pillars of the mandapa, stating, that it was repaired in A. D. 1278.” The temple is of very considerable age,.....”(Infra) “It bears on two of the pillars of the mandap inscriptions dated 1275, 1281, and 1278, relating to donations of wealthy Sravakas for the daily worship of the Jina.”

બર્જેસ અને કઝિન્સે નેમિનાથ જિનાલયના ઉપર કથિત સાલોવાળા, નેમિનાથ જિનાલયના સ્તંભોવાળા સંદર્ભગત ત્રણે લેખોની વાચના સદ્ભાગ્યે પ્રકાશિત કરી છે. (*Revised List.*, pp 352-353). તદનુસાર લેખોની મિતિઓ નીચે મુજબ છે :

(અ) સં. ૧૩૩૩ વર્ષે જ્યેષ્ઠ વદિ ૧૪. (બ) સં. ૧૩૩૫ વર્ષે વૈશાખ સુદિ ૮. (ક) સં. ૧૩૩૮ વર્ષે જ્યેષ્ઠ સુદિ ૮. આ સિવાય પદ્મશાલાના સ્તંભ પર પણ એક લેખ છે. (ઢ) સં. ૧૩૩૪ વૈશાખ વદિ ૮.

આધુનિક જૈન લેખકો જેને સં. ૧૧૧૩ વર્ષનો જેઠ માસ ૧૪નો લેખ માની બેઠા છે તે ઉપર્યુક્ત સં. ૧૩૩૩નો જ્યેષ્ઠ વદિ ૧૪નો જ લેખ છે ! તેમાં નેમીશ્વર જિનાલય કરાવ્યાની વાત હોવાને બદલે ખરતરગચ્છીય જિનપ્રબોધસૂરિના ઉપદેશથી ઉચ્ચાપુરીના શ્રાવકોએ નેમિનાથની પૂજાદિ અર્થે કરેલાં ધન-દાનનો ઉલ્લેખ છે ! વળી જે લેખને તેઓ સં. ૧૧૩૫નો ઘટાવે છે તે વસ્તુતયા સં. ૧૩૩૫નો છે, અને તે પણ પ્રતિષ્ઠાને બદલે ધવલકકક(ઘોળકા)ના શ્રાવક બિલ્હણે નેમિનાથની પૂજાર્થે કર્ણ દાન આપ્યું હશે તેની નોંધ લેતો (ખંડિત) લેખ છે. જેને સં. ૧૧૩૪માં મંદિર સમરાવ્યાનો લેખ માન્યો છે તે સં. ૧૩૩૪નો, દક્ષિણ તરફની હારની

દેલકુલિકાની પટ્ટશાલાના દક્ષિણ પ્રવેશ પાસેના સ્તંભ પર છે, અને એ અતિ પંડિત લેખમાં દાનોની જ હકીકત અભિપ્રેત છે, પુનરુદ્ધારની નહીં. અસલમાં જ્યાં મંદિર જ સજ્જન મંત્રી દ્વારા સં. ૧૧૮૫ / ઈ. સં. ૧૧૨૮માં નવેસરથી બન્યું છે ત્યાં સં. ૧૧૧૩, સં. ૧૧૩૪ અને સં. ૧૧૩૫ના લેખો હોવાની વાતને સ્થાન જ ક્યાં છે ? એ જ પ્રમાણે ઈ. સં. ૧૨૧૮માં જીર્ણોદ્ધાર થયાની ગલત વાતનો આધાર તો બર્જેસે સંભ્રમથી ઈ. સં. ૧૨૭૮માં જીર્ણોદ્ધારની જે વાત લખી છે તેનો વિશેષ વિભ્રમ, અને ત્યાં ત્રીજા અંકનો વિપર્યાસ માત્ર છે ! ઈ. સં. ૧૨૭૮ / સં. ૧૩૩૪ના લેખમાં ઉપર કહી ગયા તેમ જીર્ણોદ્ધારની વાત જ નથી !

કર્નલ ટૉડથી ચાલતી આવતી એક બીજી મહાનૂ ભ્રમણા તે સં. ૧૨૧૫ ચૈત્ર સુદિ ૮ના રોજ પંડિત દેવસેન-સંઘના આદેશથી જૂનાં મંદિરો કાઢી નાખી તેને સ્થાને નવાં કરાવ્યાની વાત, જેનો પહેલો ભોગ બર્જેસ બન્યા^{૨૩}, અને બર્જેસ પછીના કેટલાયે લેખકો ગતાનુગત અનુસર્યા ! સં. ૧૨૧૫ ચૈત્રવદિ ૮નો (નેમિનાથની ઉત્તર-પ્રતોલીમાં) લેખ છે ખરો; પણ તેમાં જૂનાં મંદિરો કાઢી નાખી નવાં કર્યાની વાત નથી; ત્યાં નેમિનાથને ફરતી દેવકુલિકાઓનાં બાંધકામ પૂરાં થયાની હકીકત નોંધાયેલી છે. એ કાળે ત્યાં બાજુમાં રહેલ સં. ૧૨(૭ ? ૦ ?)ના શ્રીચંદ્રસૂરિવાળા લેખમાં “દેવતક” “દેવચંડ” (દેવચંદ, દેવચંદ્ર, દેવસેન નહીં) અને પ્રતિષ્ઠાદિક કાર્યોની વાતો કહી છે. એ જોતાં અમને લાગે છે કે કર્નલ ટૉડ જે જૈન યતિને સાથે લઈ ગયેલા તેને કાં તો જૂની લિપિ પૂરી વાંચતા આવડતી નહીં હોય, યા તો એણે જે વાતચીતમાં કંઈ કહ્યું હશે તે ટૉડ પૂરું સમજ્યા નહીં હોય; અને એમ ખોટી રીતે સમજી બેઠેલ, બે પડખોપડખ રહેલ શિલાલેખોની વિગતોને તેમણે વિચિત્ર રીતે ભ્રેણવી મારી છે. “સં. ૧૨૧૫ ચૈત્ર વદિ ૮” અને “પંડિત” શબ્દો (પંડિત સાલવાહણ પરથી) એક લેખમાંથી લીધા; ને બીજા શિલાલેખના દેવચંદને દેવસેન બનાવી “સંગાત મહામાત્ય”ના “સંગાત”ને બદલે “સંઘ” વાંચી બધું એકમેકમાં જેમ ઘટ્યું તેમ જોડી દીધું ! ને દેવકુલિકા બનાવ્યાની સાદી વાત જૂનાને કાઢી નવાં મંદિરો બનાવ્યાની વાત બની ગઈ !

ટૉડના આવા બીજા સંભ્રમને, સં. ૧૩૩૮ / ઈ. સં. ૧૨૮૩ જ્યેષ્ઠ સુદિ ૧૦ના રોજ દેવતાચલનાં જૂનાં મંદિરો કાઢી નવાં થયાની વાતને, બર્જેસ સાચી માનીને ચાલે છે^{૨૪}; પણ સં. ૧૩૩૮નો લેખ જ્યેષ્ઠ સુદિ ૮નો છે, ૧૦નો નહીં; અને તે દાન પ્રસંગનો છે તે વિશે અહીં ઉપર ચર્ચા થઈ ચૂકી છે. નેમિનાથના પરિસરમાં પુનરુદ્ધાર કે જીર્ણોદ્ધાર સંબંધ એક પણ લેખ વાસ્તવિક રીતે નોંધાયો નથી, અને છે પણ નહીં.

ગિરનાર પરના અભિલેખોમાં સોલંકી-વાઘેલા કાળની સમાપ્તિ સુધીના વસ્તુતઃ કેટલા, કઈ સાલના છે તે અહીં તાલિકામાં સંક્ષિપ્ત રૂપે રજૂ કરીએ છીએ; તેના સંદર્ભથી લાંબા ચાલેલ સંભ્રમોનું નિવારણ થઈ શકશે.

સિદ્ધરાજયુગ

વર્ષ	વિગત	વર્તમાન સ્થાન	સંપાદક / સંકલનકાર
સં૦ ૧૧૯૪	૬૦ જસયોગની ખાંભી	જૂનાગઢ મ્યુઝિયમ	છો. મ. અત્રિ; ફરીને મધુસૂદન ઢાંકી, અને છેલ્લે અહીં મધુસૂદન ઢાંકી અને લક્ષ્મણ ભોજક
(વર્ષ નષ્ટ)	સિદ્ધચકવર્તી જયસિંહ દેવના શાસન કાળનો	એકકાળે નેમિનાથ જિનાલયની ઉત્તર પ્રતોલીમાં (હાલ ગાયબ)	બર્જેસ અને કઝિન્સ; સંકલન જિનવિજય; આચાર્ય; પુનર્વાચના ઢાંકી અને ભોજક

કુમારપાલયુગ

સં૦ ૧૨૧૫	ઠક્કર (પં૦) સાલવા-હણનો નેમિનાથની દેવ કુલિકાઓનું કામ પૂર્ણ થયા બાબતનો લેખ	નેમિનાથની ઉત્તર પ્રતોલીમાં(હાલ અસ્ત વ્યસ્ત અને નુકસાન પામેલ હાલતમાં)	બર્જેસ; બર્જેસ અને કઝિન્સ; સંકલન જિન વિજય, આચાર્ય; પુનર્વાચના ઢાંકી અને ભોજક
સં૦ ૧૨(૭?) (૦)૬ ૧૨ (૧?)૬	શ્રીચંદ્રસૂરિનો	નેમિનાથની ઉત્તર પ્રતોલીમાં(હાલ અસ્ત વ્યસ્ત અને નુકસાન પામેલ હાલતમાં)	બર્જેસ; બર્જેસ અને કઝિન્સ; સંકલન જિનવિજય, આચાર્ય; પુનર્વાચના ઢાંકી અને ભોજક
(વર્ષ નષ્ટ)	બૃહદ્ગચ્છીય વિજય-સિંહ સૂરિ વિરચિત ખંડિત પ્રશસ્તિ; કુમાર-પાળનું નામ ત્રણ સ્થાને આવે છે.	ગિરનાર પર	લક્ષ્મણ ભોજક
સં૦ ૧૨૨૨	મહંતો આંબાકનો	ખબુતરીખાણનો	બર્જેસ અને કઝિન્સ
સં૦ ૧૨૨૩	મહંતો આંબાકનો	ખબુતરીખાણનો	બર્જેસ અને કઝિન્સ

ભીમદેવ(દ્વિતીય)નો સમય

સં.૧૨૩૬	શ્વેતાંબર જૈનમુનિનો સ્મરણ-સ્તંભ (નિષે-દિકા) : અતિ ખંડિત	કહેવાતા સંપ્રતિરાજના મંદિરના દક્ષિણ ચોકીનો સ્તંભ	મધુસૂદન ઢાંકી અને લક્ષ્મણ ભોજક
સં.૧૨૪૪	પ્રભાનંદસૂરિની નિદેષિકા	જૂનાગઢ મ્યુઝિયમ	અગ્નિ; પુનર્વાચના ઢાંકી અને ભોજક
સં.૧૨૫૬	દંડનાયક (આમ્ર)દેવના પૌત્ર વસંતપાલ કારિત નંદીશ્વરદ્વીપપટ્ટનો લેખ	હાલ સગરામ સોની-ના કહેવાતા મંદિરના મંડપમાં.	ડિસકબ્લકર; સંકલન આચાર્ય; પુનર્વાચના ઢાંકી અને ભોજક
સં.૧૨૭૫	કુંજરાપદ્મીય-ગચ્છના શાંતિસૂરિનો લેખ	નેમિનાથ જિનાલયના ગૂઢમંડપમાં	મોંદેશાઈ દ્વારા ઉલ્લિખિત પણ અઘાવધિ અપ્રકાશિત
સં.૧૨૭૬	—	ગુમાસ્તાના મંદિરમાં, અતિ ઘસાયેલ	ઢાંકી અને ભોજક
વાઘેલા યુગ			
સં.૧૨૮૭	મહત્તમ ધાંધલ કારિત નંદીશ્વરદ્વીપપટ્ટ પરનો લેખ	નેમિનાથ મંદિરની પશ્ચિમ તરફની ભમતી.	સારાભાઈ નવાબ (અપૂર્ણ વાચના); પુનર્વાચના ઢાંકી અને ભોજક
સં.૧૨૮૮	વસ્તુપાલપ્રશસ્તિ	વસ્તુપાલવિહાર	બર્જેસ; બર્જેસ અને કઝિન્સ; સંકલન જિન-વિજય; આચાર્ય; મુનિ પુણ્યવિજયજી
સં.૧૨૮૮	વસ્તુપાલપ્રશસ્તિ	વસ્તુપાલવિહાર	બર્જેસ; બર્જેસ અને કઝિન્સ; સંકલન જિન-વિજય; આચાર્ય; મુનિ પુણ્યવિજયજી
સં.૧૨૮૮	વસ્તુપાલપ્રશસ્તિ	વસ્તુપાલવિહાર	બર્જેસ; બર્જેસ અને કઝિન્સ; સંકલન જિન-વિજય; આચાર્ય; મુનિ

			પુણ્યવિજયજી
સં. ૧૨૮૮	વસ્તુપાલપ્રશસ્તિ	વસ્તુપાલવિહાર	બર્જેસ; બર્જેસ અને કઝિન્સ; સંકલન જિન-વિજય; આચાર્ય; મુનિ પુણ્યવિજયજી
સં. ૧૨૮૮	વસ્તુપાલપ્રશસ્તિ	વસ્તુપાલવિહાર	બર્જેસ; બર્જેસ અને કઝિન્સ; સંકલન જિન-વિજય; આચાર્ય; મુનિ પુણ્યવિજયજી
સં. ૧૨૮૮	વસ્તુપાલપ્રશસ્તિ	વસ્તુપાલવિહાર	બર્જેસ; બર્જેસ અને કઝિન્સ; સંકલન જિન-વિજય; આચાર્ય; મુનિ પુણ્યવિજયજી
	મિતિવિહિન, વસ્તુપાલ અને લલિતા- દેવીની મૂળે આરાધક મૂર્તિના ગોખલા પર	વસ્તુપાલવિહાર	બર્જેસ; સંકલન જિનવિજય
	મિતિવિહિન, વસ્તુપાલ અને સોખુ- દેવીની આરાધક મૂર્તિના ગોખલા પર	વસ્તુપાલવિહાર	બર્જેસ; સંકલન જિનવિજય
	મિતિવિહિન, વસ્તુપાલ અને લલિતા- દેવીની મૂર્તિ બાબતનો ભારપટ્ટ પર લેખ	વસ્તુપાલવિહાર	બર્જેસ
	મિતિવિહિન, વસ્તુપાલ અને સોખુ- દેવીની મૂર્તિના ભારપટ્ટ પરનો લેખ	વસ્તુપાલવિહાર	બર્જેસ
સં. ૧૨૮૯	ટૂંકી વસ્તુપાલ પ્રશસ્તિ	રાજલવેજલ ગુફાની પૂર્વ તરફ	બર્જેસ; બર્જેસ અને કઝિન્સ; સંકલન જિનવિજય; આચાર્ય; મુનિ પુણ્યવિજયજી

સં. ૧૨૮૮	ટૂંકી વસ્તુપાલ પ્રશસ્તિ (અતિખંડિત)	ખબુતરી ખાણ	બર્જેસ અને કઝિન્સ; સંકલન જિનવિજય
સં. ૧૨૯૦	મહત્તમ ધાંધલનો (સમ્મેતશિખરપટ્ટ)નો	નેમિનાથની ઉત્તર તરફની ભમતી	ઢાંકી અને ભોજક
સં. ૧૨૯૯	વરહુડિયા કુટુંબનો પ્રશસ્તિ લેખ	જૂનાગઢ મ્યુઝિયમ (મૂળ વસ્તુપાલ- વિહારમાં)	અત્રિ; પુનર્વાચના ઢાંકી; પુન- ર્વાચના ઢાંકી તથા ભોજક
સં. ૧૩૦૫	ઉદયન મંત્રી વંશજ સામંતસિંહ અને મહા- માત્ય સલક્ષણસિંહનો મૂલનાયક પાર્શ્વનાથના પબાસણનો લેખ	વસ્તુપાલવિહાર ગર્ભગૃહમાં હાલ મલ્લિનાથ-મૂલનાયક નીચેની ગાદીરૂપે	બર્જેસ અને કઝિન્સ; ડિસ્કળ- કર; સંકલન જિનવિજય; આચાર્ય; વિશેષ ચર્ચા ઢાંકી અને ભોજક
(સંભવતઃ સં. ૧૩૦૫	ઉપર્યુક્ત પરિવારની મોટી (પણ અતિખંડિત પ્રશસ્તિ)	ગિરનાર (મૂળ પાર્શ્વનાથ- નાં મંદિરમાં?)	બર્જેસ અને કઝિન્સ; સંકલન તથા ચર્ચા જિનવિજય; પુન- ર્વાચના ડિસ્કળકર.
સં. ૧૩૧૯	અપૂર્ણ અને ખંડિત	ગિરનાર	ડિસ્કળકર
સં. ૧૩૩૦	અર્જુનદેવ વાઘેલાના સમયનો સૂત્રધાર હરિપાલને પ્રદત્ત અધિકાર સંબંધી	નેમિનાથ જિનાલય ગૂઢમંડપ	ડિસ્કળકર; સંકલન આચાર્ય
સં. ૧૩૩૩	દાન સંબંધી	ગિરનાર નેમિનાથ જિનાલય, ગૂઢમંડપ	બર્જેસ-કઝિન્સ; સંકલન જિન- વિજય
સં. ૧૩૩૪	દાન સંબંધી	નેમિનાથ મંદિરના પટ્ટશાલાના સ્તંભ પર	ઢાંકી અને ભોજક
સં. ૧૩૩૫	દાન સંબંધી	નેમિનાથ જિનાલય	બર્જેસ-કઝિન્સ; સંકલન જિન- વિજય

સં.૧૩૩૯ દાન સંબંધી

નેમિનાથ જિનાલય

બર્જેસ-કઝિન્સ; સંકલન જિન-
વિજય

આ તાલિકામાં, જાણમાં છે તે તમામ લેખોને કાલક્રમાનુસાર ગણતરીમાં લઈ લીધા છે. તે હિસાબે સિદ્ધરાજ-કુમારપાળ સમય પૂર્વેનો એક પણ લેખ અઘાવધિ પ્રાપ્ત નથી થયો. (સાહિત્યના તેમ જ પ્રતિમાઓના અલબત્ત પ્રાચીનતર એવાં કેટલાંક પ્રમાણો છે). અને વાઘેલાયુગની સમાપ્તિ બાદના ઘણાખરા લેખ ચૂડાસમા યુગના, છેલ્લા રાજા રા'માંડલિક સુધીના કાળના છે; તે પછી કોઈ કોઈ મોગલ, અને ત્યારબાદ બ્રિટિશ (યા નવાબી) યુગના છે. દિગંબર સંપ્રદાયના થોડાક લેખો જોવા મળ્યા છે, પણ તે સૌ ૧૫મી તેમ જ ૧૭મી શતાબ્દી અને બાદના છે. જ્યારે બ્રાહ્મણીય સંપ્રદાયને અનુલક્ષ તો એક પણ અભિલેખ અઘાવધિ મળ્યો નથી, કે પર્વત પર બ્રાહ્મણીય મંદિરો હોવાનાં સાહિત્યિક કે પુરાતત્ત્વનાં પ્રમાણો ઉપસ્થિત નથી, પ્રાપ્ત થયાં નથી. (ગિરનાર પરના તમામ સાહિત્યિક ઉલ્લેખો—આગમિક, જૈન-પૌરાણિક, તીર્થનિરૂપણાત્મક—સાહિત્ય (કલ્પો, તીર્થમાળાઓ, ચૈત્યપરિપાટીઓ, રાસો, વિવાહલાઓ, ઇત્યાદિના) અને સ્તોત્રો, સ્તવો ઇત્યાદિ—ના તેમ જ ઉપલબ્ધ અભિલેખો, દેવાલય નિર્માણો, યાત્રા-વિષયક અને સલ્લેખના આદિના ઉલ્લેખોના પરિ-પ્રેક્ષ્યમાં, અને મૂળ સ્ત્રોતોને સાંગોપાંગ ઉદ્દેકિત કરવા સાથેની શિલ્પ-સ્થાપત્યની વિસ્તૃત ચર્ચા લેખકના સચિત્ર “મહાતીર્થ ઉજ્જયંતગિરિ”માં આવનાર હોઈ અહીં આથી વિશેષ કહેવાનો આયાસ કર્યો નથી.

ટિપ્પણો :

૧. જુઓ “ગિરનારના ત્રણ અપ્રસિદ્ધ શિલાલેખો,” સ્વાધ્યાય, પુ. ૫, અંક ૨, પૃ. ૨૦૪-૨૧૦.

૨. શ્રી અત્રિ લેખ આ પ્રમાણે વાંચે છે :

(૧) સં ૧૧૧૫ (૬૧) વર્ષે.

(૨) ઠ ષેહાં (લા ?) સુત

(૩) ઠ જસણા પ્ર (અ ?) સ્વ ॥

૩. Cf. C. M. Atri “A Collection of Some Jain Stone Images from Mount Girnar,” *Bulletin of the Museum and Picture Gallery, Baroda*, Vol. XX1, Baroda 1968, pl. XLIII, Fig. 3.

૪. અત્રિ પ્રસ્તુત રાજપુરુષની સ્મારક પ્રતિમાને “ગુજરાતી દાનેશ્વરી”ની “દાતામૂર્તિ” ઘટાવે છે (પૃ. ૨૦૪). પણ દાતામૂર્તિ(એટલે કે આરાધક મૂર્તિ)ને મધ્યકાલીન પશ્ચિમ ભારતમાં પ્રાયઃ અંજલિહસ્તમાં વા માલાધરરૂપે રજૂ કરવાની પ્રથા હતી.

૫. *Revised List of the Antiquarian Remains in Bombay Presidency*, Vol. VIII, p. 356,

No. 17.

આ લેખ પ્રાચીન જૈન લેખ સંગ્રહ (ભાગ બીજો) (સંગ્રહ-સંપાદન જિનવિજય), પ્રવર્તક શ્રી કાંતિવિજય જૈન ઇતિહાસમાળા પુષ્પ છઠ્ઠું, જૈન આત્માનંદ સભા-ભાવનગર, ભાવનગર ૧૯૨૧, અંતર્ગત પૃ. ૭૩ પર લેખાંક ૬૨ રૂપે સંકલિત કર્યો છે; પણ ઉપર્યુક્ત બન્ને ગ્રંથ આજે દુષ્પ્રાપ્ય બન્યા હોઈ અહીં તેનું કેટલાક ખૂટતા શબ્દો સાથેનું પુનર્મુદ્રણ ઉપયોગી નીવડશે.

૬. इकासयसहोड पंचासीय वच्छरि । नेमिभुवणु उद्धरिउ साजणि नरसेहरि ॥१॥

(જુઓ C. D. Dalal, *Pracina-Gurjara Kavyasamgraha Part I*, Gaekwad's Oriental Series, No. 13, First ed., Baroda 1920; Reprint 1978, p. 4; તથા મુ. પુણ્યવિજયસૂરિ, સુકૃતકીર્તિકાશ્રોલિન્યાલિન્યાદિ વસ્તુપાલપ્રશસ્તિ સંગ્રહ, સિંધી જૈન ગ્રંથમાલા (ગ્રંથાંક ૫) મુંબઈ ૧૯૬૧. પૃ. ૧૦૧.

૭. Ed. James M. Campbell, *Gazetteer of the Bombay Presidency*, Vol. 1, Pt. 1, "History of Gujarat," Bombay 1896, p. 177.

૮. *Report on the Antiquities of Kathiawad and Kacch (1874-75)*, Archaeological Survey of Western India, Reprint, Varanasi 1971, p. 167.

૯. *Revised List.*, Ins. No. 14, p. 355.

૧૦. "સિદ્ધરાજ અને જૈનો," ઐતિહાસિક લેખ-સંગ્રહ, શ્રી સયાજી સાહિત્યમાળા, પુષ્પ ૩૩૫, વડોદરા, ૧૯૬૩, પૃ. ૧૧૯-૧૨૦.

૧૧. એજન.

૧૨. એજન : તથા મોહનલાલ દલીયંદ દેશાઈ, જૈન સાહિત્યનો સંક્ષિપ્ત ઇતિહાસ, મુંબઈ ૧૯૩૨, પૃ. ૨૪૩-૨૪૪.

૧૩. જુઓ મુનિ જયંતવિજય, શ્રી અર્બુદ-પ્રાચીન-જૈન-લેખસંદોહ (આબૂ-ભાગ-બીજો), શ્રી વિજયધર્મસૂરિ જૈન ગ્રંથમાળા પુ. ૪૦, લેખાંક ૭૨, જાલોર ૧૯૬૬, ઉજ્જૈન વિ. સં. ૧૯૯૪ (ઈ. સં. ૧૯૩૮), "આબૂ-જૈન-લેખ-સંગ્રહ," પૃ. ૩૪૭, લેખાંક ૩૮. તથા પં. કલ્યાણ વિજયજી ગણિ, પ્રબન્ધ-પારિજાત.

૧૪. Cf. Burgess, *Report on Antiquities.*, p. 167. And Burgess & Cousins, *Revised List.*, p. 356.

૧૫. એજન

૧૬. પ્રાચીન, "અવલોકન" પૃ. ૮૦.

૧૭. ગુજરાતના ઐતિહાસિક લેખો, (ભાગ ૨જો), શ્રી કાર્બસ ગુજરાતી સભા ગ્રંથાવલિ ૧૫, મુંબઈ ૧૯૩૫, પૃ. ૫૧.

૧૮. બૃહત્પાગશ્ચીય રત્નાકરસૂરિની પરંપરાના જયતિલકસૂરિની સંપ્રતિ ગ્રંથમાં પ્રકાશિત, ઈસ્વીસન્ના નિ. ઐ. ભા. ૨-૭

૧૪મા શતકના પ્રારંભની “ગિરનાર ચૈત્ય પ્રવાડી”(સં. સ્વ. અગરચંદ નાહટા અને મધુસૂદન ઢાંકી)માં ૨૪મી કડીમાં નીચે મુજબ ઉલ્લેખ છે :

નાગમોરી ઝિરિ આગલિ કુંડ જ

ગચંદમઈ પક્ષાલઉ પિંડ જ

ઈદ્રમંડપ સો અંગો-૨૪

આ ઉલ્લેખ ઉપરથી સ્પષ્ટ છે કે બર્જેસે જેની “નાગજરિસિરિયા” એવી વાચના કરી છે તે અસલમાં ‘નાગમોરિઝિરિયા’ હોવું જોઈએ. (અમે તે સુધારો લેખ અંતર્ગત સૂચવ્યો છે.) નાગમોર એક હૈતવ રૂપે જેન મધ્યકાલીન સાહિત્ય અને શિલ્પમાં પ્રસિદ્ધ છે.

પંદરમા શતકના મધ્યભાગની તપાગચ્છીય રત્નસિંહ સૂરિ-શિષ્યની ગિરનારતીર્થમાલા અંતર્ગત પણ આ પ્રમાણે ઉલ્લેખ છે :

ઈદ્રમંડપ ગજપદ વસિષ્ઠરિષિ નાગમોરઝિરિ કુંડ

જિહાં જિન તિહાં કરું સેવ સુણી લિખિત. ૧૯

(સં. વિજયધર્મસૂરિ, પ્રાચીન તીર્થમાળા-સંગ્રહ, ભાગ ૧ લો, ભાવનગર સં. ૧૯૭૮ (ઈ. સં. ૧૯૨૨), પૃ. ૩૬).

તથા તપાગચ્છીય મુનિસુંદર સૂરિ-શિષ્ય હેમહંસગણિની ગિરનારચૈત્યપરિપાટી(આ. સં. ૧૫૧૫ / આ ઈ. સં. ૧૪૫૯)માં નીચે મુજબ ઉલ્લેખ છે :

નાગમોરઝિરિ ઈદ્રમંડપ પેષિએ આણું દો ।

જોઈએ કુંડ ગઈદમુ એ છત્રસિલા તસુ હેઠિ ।૨૮’

(સં. પંડિત બેચરદાસ જીવરાજ દોશી, પુરાતત્વ, ૧-૩, એપ્રિલ ૧૯૨૩, પૃ. ૨૯૬).

૧૯. “ગિરનારના,” પૃ. ૨૦૪-૨૦૫.

૨૦. શ્રી અત્રિએ ઠક્કુર જસયોગવાળા લેખનું ચિત્ર તો પ્રગટ કર્યું છે (Cf. “A Collection, pl. XLIII, Fig. 3), પણ આ સ્મરણ-સ્તંભનું ચિત્ર પ્રકાશિત નથી કર્યું.

૨૧. *Poona Orientalist*, Vol I, No.4, p. 45.

૨૨. ગુજરાતના ઐતિહાસિક લેખો, ભાગ ૩જો, “પુરવણીના લેખો” (૧૫૭ ઈ), મુંબઈ ૧૯૪૨, પૃ. ૧૯૧-૧૯૨.

૨૩. “A Collection.,” p. 57.

૨૪. મુનિ શ્રી જિનવિજયજી આ બધા શ્લોકોમાંથી મૂળ સંદર્ભો ટાંક્યા છે : જુઓ । પ્રાચીન, “અવલોકન” પૃ. ૮૧-૮૩.

૨૫. *Revised list.*, Ins. 27 and 30, p. 359; અને પ્રાચીન, લેખાંક ૫૦-૫૧, પૃ. ૭૦; તથા “અવલોકન” પૃ. ૮૧-૮૩.

એ નામ એની ભાર્યાનું “મેલાદેવી” રૂપ હોઈ શકે. અહીં આવી કલ્પના કરવા માટે એ યુગના બે સમાંતર દાખલાઓ ટાંકીશું. વિ. સં. ૧૪૫૫(ઈ. સ. ૧૩૯૯)માં શ્રીમાળી “મેલિગ” શ્રાવકે પાર્શ્વનાથચરિતની પ્રતિલિપિ કરી છે, તેની પ્રશસ્તિમાં તેની પત્નીનું નામ “મેલાદેવી” આપ્યું છે. (જુઓ, મુનિ જિનવિજય, જૈનપુસ્તકપ્રશસ્તિસંગ્રહ, સિંધી જૈન ગ્રંથમાલા, મુંબઈ ૧૯૪૩, પ્રશસ્ત્યંક ૪૪, પૃ. ૪૫.) બીજો દાખલો પણ પ્રસ્તુત સંકલનમાં પૃ. ૧૪૮ પર ક્રમાંક ૩૯૪માં નોંધાયો છે. સં. ૧૪૯૨(ઈ. સ. ૧૪૩૬)માં આવશ્યકબૃહદ્વૃત્તિની નકલ કરાવનાર રાજમંત્રી સજ્જનપાલની માતાનું નામ “મેલાદે” આપ્યું છે.

૪૩. *Report on Antiquities.*, p. 169.

૪૪. *Ibid.*



ઉજ્જયંતગિરિના કેટલાક અપ્રકટ ઉત્કીર્ણ લેખો

મહાતીર્થ ઉજ્જયંતગિરિના અઘાવધિ અપ્રકટ રહેલ પ્રતિમા તથા પટ્ટાદિના લેખો વિશે સાંપ્રત લેખમાં મૂળ વાચના સમેત વિસ્તારથી કહીશું. સન્ ૧૯૭૩ તથા પુનઃ સન્ ૧૯૭૭ની વસંત ઋતુમાં પર્વત પરનાં મંદિરોનાં કરેલાં સર્વેક્ષણો દરમિયાન પ્રાપ્ત થયેલા ચૌદેક જેટલા અઘાવધિ અજ્ઞાત અભિલેખો સાંપ્રત લેખમાં સવિવરણ પ્રસ્તુત કરવામાં આવી રહ્યા છે.

પ્રાપ્ત ઐતિહાસિક (સાહિત્યિક, અભિલેખીય) પ્રમાણ અનુસાર ઉજ્જયંતપર્વત/ ગિરનારગિરિ ઉત્તર મધ્યકાળ સુધી તો કેવળ જૈન તીર્થરૂપે જ રહ્યો હોઈ ત્યાંથી પ્રકાશમાં આવેલા તમામ લેખો જૈન દેવાલયો અનુલક્ષિત જ છે અને નવપ્રાપ્ત લેખોથી પણ એ પરિસ્થિતિમાં કશો ફરક પડતો નથી.

ગિરનાર પરના થોડાક લેખોની (વાચના લીધા વિના) અંગ્રેજ સેનાનાયક જેમ્સ ટોડ દ્વારા પ્રાથમિક પણ અત્યંત સંદિગ્ધ, ભ્રમણસેળિયા અને ગડબડગોટાળાયુક્ત નોંધ લેવાઈ છે^૧. (ટોડે જેની સહાયતાથી આ લેખો વાંચ્યા હશે તેનું મધ્યકાલીન લિપિવિષયક જ્ઞાન તેમ જ લેખની અંદરની વસ્તુની લાંબી સમજ હોય તેમ જણાતું નથી. ભારતીય અભિલેખવિદ્યાના અને ઇતિહાસ-લેખનના આરંભકાળે અનભિજ્ઞ લોકો પાસેથી ઝાઝી આશા પણ ભાગ્યે જ રાખી શકાય. તત્કાલીન ભાષા સમજવાની કઠણાઈને કારણે પણ ટોડે પોતે સમજ્યા હશે તેવું લખ્યું હશે.) આથી ટોડની નોંધો પર બિલકુલ ઇતબાર રાખી શકાય તેમ નથી. ટોડ પછી પં. ભગવાનલાલ ઇન્દ્રજીએ તીર્થનાયક જિન નેમિનાથના મંદિર(એમના કથન અનુસાર)ના દક્ષિણ દ્વાર અંદરના સં. ૧૧૭૬ / ઈ. સ. ૧૧૨૦ના લેખ પર વાચના દીધા સિવાય થોડી શી ચર્ચા કરી છે^૨, જો કે આવા સમર્થ વિદ્વાન્ પણ પ્રસ્તુત લેખને ન તો સારી રીતે વાંચી શક્યા છે કે ન તો તેનું હાર્દ સમજી શક્યા છે. (આ સંબંધમાં આ ગ્રંથમાં જ આના પછી આવતા લેખમાં વિશેષ ચર્ચા કરી છે.)

ઇન્દ્રજી પછી જેમ્સ બર્જેસે ગિરનારનાં મંદિરો આવરી લેતા સર્વેક્ષણ-અહેવાલમાં વસ્તુપાળના સં. ૧૨૮૮ / ઈ. સ. ૧૨૩૧-૩૨ની મિતિના છ પ્રશસ્તિ લેખોમાંનો એક, તે ઉપરાંત શાણરાજની પ્રશસ્તિનો અપૂર્ણ લેખ અને અન્ય નાના મોટા છ એક લેખો પ્રગટ કર્યા છે^૩ : પણ બર્જેસ દ્વારા પ્રકાશિત કેટલાક લેખોના પાઠોમાં વાચનાદોષો (અને અર્થ સમજવામાં ક્ષતિઓ) રહી ગયાં છે; શાણરાજની પ્રશસ્તિનો યથાર્થકાળ જ્ઞાત ન થવાથી તેના અર્થઘટનમાં, તેમ જ ચૂડાસમા વંશ સંબંધી ઐતિહાસિક તારવણીઓ દોરવામાં, બર્જેસ જબ્બર ભૂલથાપ ખાઈ ગયેલા. (બર્જેસના આ ભૂલભરેલા લખાણથી થયેલી દિગ્બ્રાન્તિમાંથી પછીના વિદ્વાનોએ

મહદંશે મુક્તિ મેળવી લીધી છે.) તત્પશ્ચાત્ બર્જેસ અને કઝિન્સે એમના મુંબઈ મહાપ્રાંતના પ્રાચ્યાવશેષોની બૃહદ્સૂચિ ગ્રંથમાં આગળના બર્જેસે આપ્યા છે તે (ક્યાંક ક્યાંક પાઠાંતર છે), અને ૧૩ જેટલા બીજા લેખો પણ સમાવી લીધેલા".

આ પછી દત્તાત્રય ડિસકળકરે કાઠિયાવાડના અભિલેખોની એક લેખમાળા Poona Orientalistમાં શરૂ કરેલી (જે પછીથી પુસ્તકાકારે પ્રગટ થયેલી છે), જેમાં બર્જેસ-કઝિન્સે અગાઉ આપી દીધેલ ચારેક લેખો અતિરિક્ત અન્ય ચારેક નવીન લેખોની વાચના એવં ભાવાર્થ આપ્યાં છે.

બર્જેસ અને બર્જેસ-કઝિન્સે આપેલા લેખોમાંથી ચૂંટી કાઢેલા અઢારેક જેટલા લેખો (સ્વ.) મુનિશ્રી જિનવિજયજીએ પોતાના પ્રાચીન જૈન શિલાલેખોના સંકલન ગ્રંથમાં આવરી લીધા છે, અને તેના પર કેટલુંક ટિપ્પણ પણ કર્યું છે. તે પછી એક વર્ષે આચાર્ય વિજયધર્મસૂરિએ એક પિત્તળના પરિકરના કાઉસ્સગીયાના લેખ (સં. ૧૫૨૩)ની વાચના એમની ચર્ચાના સંદર્ભમાં આપેલી. ત્યારબાદ (સ્વ.) ગિરજાશંકર વલ્લભજી આચાર્યે પણ ગુજરાતના શિલાલેખો સંબંધી તેમના બૃહદ્ સંકલન ગ્રંથના ભાગ ૨-૩માં બર્જેસ-કઝિન્સે પ્રકાશિત કરેલ, તથા ડિસકળકરે સંપાદિત કરેલ ગિરનાર-પ્રામ લેખોમાંથી ૧૭ જેટલા લેખો સમાવિષ્ટ કર્યા છે^{૧૦}.

આ પછી ગિરનારના બે વિશેષ લેખોની વાચના (એક અલબત્ત અપૂર્ણ) સારાભાઈ મણિલાલ નવાબે પોતાના જૈન તીર્થો અને સ્થાપત્ય વિષયક ગ્રંથમાં દીધી છે^{૧૧}. ત્યાર પછીના તરતનાં વર્ષોમાં તો ગિરનારના અભિલેખો વિશે ખાસ નોંધપાત્ર પ્રવૃત્તિ થઈ હોવાનું અમને જ્ઞાત નથી; પણ જૈન દેવાલયો ફરતા દેવકોટના સમારકામમાંથી પ્રાપ્ત થયેલ શિલ્પખંડાદિ અવશેષોમાંથી ત્રણ પરના અંકિત લેખોની વાચના છો. મ. અત્રિએ આપેલી છે^{૧૨}, જેમાંથી એક પર—વરહુડિયા કુટુંબની પ્રશસ્તિની વાચનામાં—સુધારા સૂચવી પુનઃ અર્થઘટન સહિત-વિસ્તૃત ચર્ચા સાંપ્રત લેખક દ્વારા થયેલી છે^{૧૩}.

અમારા માનવા મુજબ નીચે આપીએ છીએ તે લેખો અઘ્યાપિપર્યન્ત પ્રકાશમાં આવ્યા નથી; છતાં અમારી જાણ બહાર રહેલા કોઈ સ્ત્રોતમાં તેમાંથી કોઈક પ્રગટ થઈ ચૂક્યા હોય તો અમારા ભવિષ્યનાં પ્રકાશનોમાં તેની ઉચિત નોંધ લેશું. અહીં રજૂ થાય છે તેમાંથી થોડાકની સંયોગાનુસાર પૂરી વાચના થઈ શકી નથી, જેનાં કારણો તેવા કિસ્સાઓના સંદર્ભમાં દર્શાવ્યાં છે.

(૧)

આ લેખ કહેવાતા સંપ્રતિ રાજાના (વાસ્તવમાં સં. ૧૫૦૯ / ઈ. સ. ૧૪૫૩માં

વ્યવહારી શાણરાજ વિનિર્મિત વિમલનાથ-જિનના મંદિરના) ગૂઢમંડપના દક્ષિણ દ્વારની ચોકીમાં વાપરેલ, ને અત્યારના મંદિરથી પુરાણા એવા સાદા સ્તંભમાં નીચે કોરેલ મુનિમૂર્તિની નીચે ખોદાયેલો ચાર પંક્તિનો લેખ જેટલો વાંચી શકાય છે તેટલો આ પ્રમાણે છે : સંવત ૧૨૩૬ ચૈત્ર સુદિ ૧૫ શ્રી સૂરિ..ઉજ્જયંતગિરિ પર જૈન મુનિઓ સલ્લેખનાર્થે આવતા એવાં સાહિત્યિક પ્રમાણો છે^{૧૪}. આ સ્તંભ કોઈ સૂરિના સં. ૧૨૩૬ / ઈ. સં. ૧૧૮૦માં થયેલ નિર્વાણ બાદનો, તેમની 'નિષેદિકા' રૂપે ઊભો કર્યો જણાય છે. (આવા સાધુમૂર્તિઓ ધરાવતા બીજા પણ બેએક સ્તંભોના ભાગ દેવકોટથી ઉપર અંબાજીની ટૂક તરફ જતા માર્ગની બંને બાજુએ જડી દીધેલા જોવાય છે.) સંપ્રતિ લેખ ચૌલુક્યરાજ ભીમદેવ દ્વિતીય (ઈ. સં. ૧૧૮૬-૧૨૪૦)ના શાસનકાળના પ્રારંભના ચોથા વર્ષમાં પડે છે.

(૨)

વસ્તુપાલવિહારની પાછળની ભેખડ પર સ્થિત આ લેખ હાલ ગુમાસ્તાના મંદિર તરીકે ઓળખાતા (મૂળ વસ્તુપાલ મંત્રી કારિત મરુદેવીના) મંદિરના મૂળનાયકની ગાદી પર છે; પણ પુષ્કળ ક્યરો જામેલ હોઈ સં. ૧૨૭૬ વર્ષે ફાગુણ સુદિ ૪....એટલું જ સ્પષ્ટ વાંચી શકાયું છે. (ઈ. સં. ૧૨૨૦નો આ તુલ્યકાલીન લેખ વસ્તુપાલ-તેજપાલના નિર્માણોથી 'પૂર્વનો છે. અહીં મૂળે તે નેમિનાથના મંદિર અંતર્ગત ક્યાંક હશે.)

(૩)

તીર્થપતિ જિન નેમિનાથની પશ્ચિમ તરફની ભમતીમાં શ્વેત આરસના નંદીશ્વરપદ્મ (ચિત્ર '૧') પર બે પંક્તિમાં આ લેખ કોતરાયેલો છે; યથા :

[પં. ૧] ૧ સં. ૧૨૮૨ ફાગુણ વ ૨ શુક્રે પ્રાગ્વાટ ઠ. રજપાલસુત મહં. ધાંધલેન બાંધવ ઉદયન વાષા તથા માર્યા સિરીસુત સૂમા સોમા સીહા આસપાલ તથા સુતા જાલ્હ નાસુ પ્રમૃતિ નિજગોત્રમાત્રુય શ્રેયસે નંદીશ્વરજિનબિમ્બા -

[પં. ૨] નિ કારાપિતાનિ ॥ **બૃહદ્ગચ્છ્રેય** શ્રીપ્રદ્યુમ્નસૂરિ-શિષ્યઃ શ્રીમાનદેવસૂરિપદ-પ્રતિષ્ઠિત શ્રી **જયાનંદસૂરિ**ભિઃ પ્રતિષ્ઠતાનિ । છ ॥ શુભં ભવતુ ॥ પુરિષમૂર્તિ. સ્ત્રીમૂર્તિ. મહં. ધાંધલમૂર્તિઃ ઠ. કાન્હડસૂતા મહં. ધાંધલમાર્યા મહં. સિરીમૂર્તિઃ ।

ઈ. સં. ૧૨૨૬ના તુલ્યકાલીન આ લેખમાં ઉલ્લિખિત મહં. ધાંધલ (જેઓ કદાચ મંત્રીમુદ્રા ધારણ કરતા હશે), તેમના વિશે વિશેષ માહિતી હાલ તો ઉપલબ્ધ નથી.

(૪)

રૈવતાયલાધીશ નેમિજિનના મંદિરની ઉત્તર તરફની ભમતીમાં અને ઉત્તર નિર્ગમ-

પ્રતોલીની ભમતીમાં પડતી ભીંતને અઢેલીને લગાવેલ 'વીસ વિહરમાન જિન'ના મનાતા પટ્ટની નીચે આ પ્રમાણેનો ત્રણ પંક્તિમાં લેખ કોચ્યો છે. (ચિત્ર '૨'). આ લેખની અપૂર્ણ વાચના સારાભાઈ નવાબે પૂર્વે પ્રકાશિત કરેલી^{૧૫}. અહીં અમે તે લેખનો ઉપલબ્ધ પૂરો પાઠ આપીએ છીએ :

સં. ૧૨૧૦ આષાઢ શુ ૮ ભોમે પ્રાગ્વાટ ઠ. રાજપાલ ઠ. દેમતિ સુત મહં. ધાંધલેન સ્વભાર્યા મહં. સિરી [૧] તત્પિતૃતઃ કાન્હડ ઠ-ળૂ સુતા સૂમા સોમા સીહા આસપાલ સુતા જાલ્હ રૂપિણિ મહત્તરા શ્રીમુદ+ [૨] [સમ્મેતશિખરપટ્ટઃ] કારિતઃ । પ્રતિષ્ઠિતઃ શ્રી [જયાનંદસૂરિ]ભિઃ[૩]

આ પટ્ટના કારાપક, આગળ અહીં આઠ વર્ષ અગાઉ નંદીશ્વરદ્વીપપટ્ટ સ્થાપનાર, મહત્તમ ધાંધલ અને તેમનો પરિવાર છે; આગળ લેખાંક '૪'માં કહેલ કેટલાકનાં નામો અહીં પણ મળે છે. પ્રતિષ્ઠાપક આચાર્ય અગાઉ કહ્યા છે તે જયાનંદસૂરિ હશે તેવું અમારું અનુમાન છે. પટ્ટ જો કે તેમાં કંડારેલ વીસ જિનની સંખ્યાને કારણે વીસ વિહરમાન (સીમંધરાદિ મહાવિદેહ ક્ષેત્રના પ્રવર્તમાન) જિન હોવાનું માની લેવામાં આવ્યું છે; પણ બે કારણસર અમને તે સમ્મેતશિખરનો પટ્ટ હોવાનું લાગે છે. તેમાં પહેલું એ કે અંકિત વીસ જિનોમાં ભરતક્ષેત્રની વર્તમાન ચોવીસીના ૨૩મા તીર્થંકર પાર્શ્વનાથ (નાગફણા-છત્રાંકિત) છે; અને પ્રત્યેક જિનને શિખરયુક્ત પ્રાસાદમાં પ્રતિષ્ઠિત હોય તેમ દર્શાવ્યા છે, જે તેમની મૂર્તિઓની સમ્મેતશિખર પર મુક્તિ પામેલ ૨૦ જિનોના દેવકુલો વિશે સ્થાપનાનો ભાવ રજૂ કરે છે. આ તથ્યો લક્ષમાં લઈ અમે પંક્તિ બેમાં સંદર્ભગત સ્થાને ખૂટતા આઠ અક્ષરો 'સમ્મેતશિખરપટ્ટઃ' હશે તેમ માન્યું છે^{૧૬}.

બંને લેખોમાં અપાયેલી કારાપક સંબંધી માહિતી એકઠી કરતાં આ પદો સ્થાપનાર મહત્તમ ધાંધલનું વંશવૃક્ષ નીચે મુજબ આકારિત બને છે :

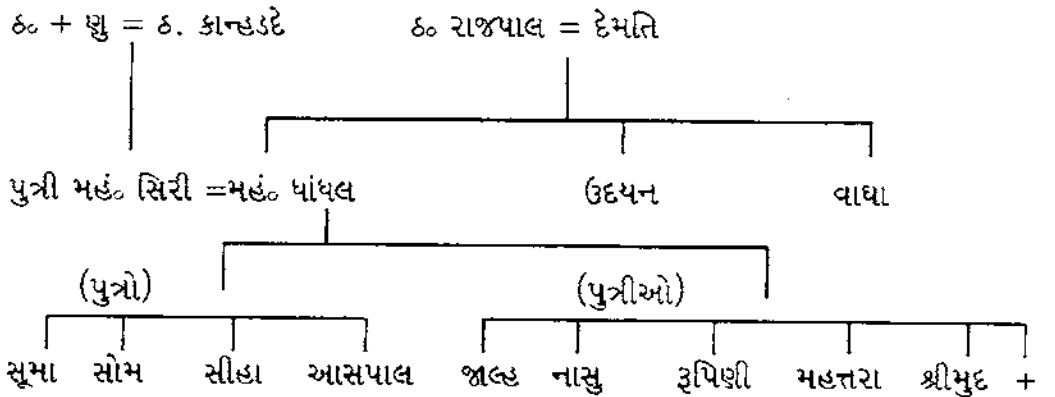

(૫)

જિન નેમિનાથના મંદિરના દક્ષિણ દિશાના પ્રતોલી-નિર્ગમદ્વારની નજીકના કાળમીઠ પથ્થરના એક સ્તંભ પર આ ઘણો જ ઘસાઈ ગયેલો સં. ૧૩૩૪ / ઈ. સં. ૧૨૭૮નો લેખ મળે છે. તેમાં મહત્વની વાત એ છે કે જીર્ણદુર્ગ (ઉપરકોટ), અસલી જૂનાગઢના ઉપકંઠમાં, દુર્ગની પશ્ચિમે મંત્રી તેજપાળે ઈ. સં. ૧૨૩૨ આસપાસમાં (આજે જૂનાગઢ રૂપે ઓળખાતું) “તેજલપુર” નામક શહેર વસાવ્યાની વાત જે ઈસ્વીસનૂના ૧૪મા-૧૫મા શતકના જૈન પ્રબંધાત્મક સાહિત્યમાં, તેમ જ એ જ કાળમાં રચાયેલી ચૈત્ય-પરિપાટીઓમાં મળે છે, તેનો અહીં પ્રથમ જ વાર, અને ઉપલબ્ધ સાહિત્યિક પ્રમાણોથી પ્રાચીન એવો અભિલેખીય ઉલ્લેખ મળે છે. લેખ નીચે મુજબ છે :

સંવત ૧૩૩૪ વર્ષે વૈસાખ વદિ ૮ રવાવ (?)...[અ]

દેહ.....

.....

.....

.....

..... પૂજાર્થ.....

શ્રીતેજલપુરે.....

...ક્ષેત્રપાલ.....

શ્રીદેવકીયક્ષેત્રે પ્રાગ્વાટ્સાતી ઠ. શ્રી

-માલ મહં આલ્હનદેવ્યા શ્રેયોર્થ

વાજડેન..... માર્યા ઠ.....

.....

.....શ્રીદેવકીયમાંડા[ગારે]

.....શ્રીતીર્થે શ્રીમાલજ્ઞા

તીય.....

.....કારિતા

(૬)

હવે પછીના લેખો સોલંકી-વાઘેલાયુગની સમાપ્તિ બાદના છે. પીળા પાષાણ પર કંડારેલ સં. ૧૩૬૧ / ઈ. સં. ૧૩૦૫નો લેખ નેમિજિનના ગૂઢમંડપમાં વાયવ્ય ખૂણાના ગોખલામાં ગોઠવેલ છે. લેખ ઉજ્જયંત મહાતીર્થ પર ચતુર્વિંશતિ પટ્ટની સ્થાપના સંબંધી છે :

નિ. ઐ. ભા. ૨-૮

યથા :

સંવત ૧૩૬૧ જ્યેષ્ઠ શુદિ ૯ બુધે શ્રીમાલજ્ઞાતીય ઠઃ તિહુણા સુત [પં. ૧] મહં. પદમ મહં. વીકા મહં હરિપાલપ્રભૃતિભિઃ શ્રી ઝજ્જયંતમહાતીર્થે [પં. ૨] નિજ પિતૃપિતામહ માતામહ ભ્રાતૃ સ્વસુ શ્રેયોર્થે ચતુર્વિંશતિપદ્ઃ કા [પં. ૩] રિતઃ । પ્રતિષ્ઠિતઃ શ્રીનેમિચંદ્રસૂરિ શિષ્ય શ્રી જયચંદ્રસૂરિભિઃ । શુભં ભવતુ । સમસ્ત કુ...। પદ્દના કારાપકો તથા પ્રતિષ્ઠાપક સૂરિના ગચ્છ વિશે કોઈ જ માહિતી ઉપલબ્ધ નથી.

(૭)

સં. ૧૪૮૪ / ઈ. સં. ૧૪૩૮નો આ લેખ એક પુરુષ અને પાંચ સ્ત્રીઓની આરાધક પ્રતિમા સમૂહ ધરાવતા પીળા ફલક પર નીચેના ભાગમાં કોરેલ છે : યથા :

સા સારંગ । સ્થાળી । વ્હાસૂ । ફા (પી ?) । નાથી । (ચાદ્રી ?) એ સંવત ૧૪૯૪ વર્ષે શ્રી શ્રીમાલન્યાતીઅ શ્રેષ્ઠી કરમણ ભાર્યા કરમાદે સુત સારંગ ભાર્યા સહિત [૧] ઉલગિસહા [૨]

પંદરમી શતાબ્દીના એક ચૈત્ય-પરિપાટીકાર હાથીપગલા જવાના માર્ગે “સારંગ જિજ્ઞવર”ને નમ્યાનો ઉલ્લેખ કરે છે^{૧૭} તે જિન આ સાહુ સારંગના કરાવેલા હશે ? પ્રસ્તુત જિનનો નિર્માણકાળ આથી ઈ. સં. ૧૪૩૮ના અરસાનો અંદાજી શકાય. આ જ સાલમાં અહીં જિનકીર્તિસૂરિ દ્વારા, સમરસિંહ-માલદે દ્વારા નિર્મિત, ‘કલ્યાણત્રય’ પ્રાસાદની પ્રતિષ્ઠા થયેલી. પ્રસ્તુત સૂરિ દ્વારા (વર્ષ અજ્ઞાત) અહીં પૂનિગ-વસહીની પણ પ્રતિષ્ઠા થયેલી, જે પણ મોટે ભાગે આ ૧૪૩૮ની સાલમાં કે તેની સમીપના વર્ષમાં હોવાનું અનુમાન થઈ શકે. (આ વિષય પર જુઓ અહીં લેખકનો “ગિરનારસ્થ કુમારવિહારની સમસ્યા” નામક લેખ.)

(૮)

જિન નેમિનાથના ગૂઢમંડપમાં હાલ જોવા મળતા પીળા પાષાણના જિનચતુર્વિંશતિપદ્ (૩૮" × ૨૧")ની નીચે આ સં. ૧૪૮૮ / ઈ. સં. ૧૪૪૨-૪૩નો ટૂંકો લેખ છે : યથા :

[પં. ૧] સં. ૧૪૯૯ વર્ષે ફાગુણ સુદિ ૧૨ સોમે ઓસવાલ જ્ઞાતીય સા. સમરસિંહેન સો.....દેવયુતે ચતુર્વિં. [પં. ૨] પદ્ઃ કારિતઃ પ્રતિ. શ્રીસોમસુન્દરસૂરિભિઃ।

લેખનું મહત્વ તેમાં આવતા પ્રતિષ્ઠાપક આચાર્ય-રાણકપુરના જગપ્રસિદ્ધ નલિનીગુલ્મ ચતુર્મુખમહાવિહાર તેમ જ દેવકુલપાટક(મેવાડ-દેલવાડા)માં પ્રતિષ્ઠાઓ કરનાર તપગચ્છાલંકર યુગપ્રધાન આચાર્ય-સોમસુંદરસૂરિને કારણે વધી જાય છે. સોમસુંદરસૂરિ ગિરનારની યાત્રાએ ગયાના સાહિત્યિક ઉલ્લેખો છે^{૧૮}. અને સમરસિંહ તે કદાચ ‘કલ્યાણત્રય’ના મંદિરને સં. ૧૪૮૪માં નવું કરાવનાર બે ઓસવાળ કારાપકો (સમરસિંહ-માલદે) પૈકીના એક હશે.

(૯)

આ લેખ તથાકથિત સંપ્રતિરાજાના મંદિરના ગૂઢમંડપમાં જળવાયેલી એક શ્વેત આરસની જિન પ્રતિમા પર નીચેના હિસ્સામાં કંડારાયેલો છે : યથા :

[પં. ૧] સં. ૧૪ [૦૧] વર્ષે માઘ સુ ૨ શુક્રે સૂર્યત્રાસિ શ્રી શ્રી -

[પં. ૨] માલજ્ઞાતીય શ્રે. ભાઈ આચ્ચેન ભા. રુઢી સુ. શ્રે જ્ઞાણ પ્રમુખ કુટુંબ [૩] યુતેન શ્રીવિમલનાથબિંબં કારિત પ્રતિષ્ઠિતં વૃદ્ધતપાપક્ષે શ્રીસ્ત્નસિંહસૂરિભિઃ॥

આ લેખનો ઉલ્લેખ (સ્વ.) મુનિ શ્રી દર્શનવિજયજીએ કર્યો છે^{૧૦}; પણ ત્યાં વાચના આપી નથી. વર્ષના છેલ્લા બે અંક વંચાતા નથી; પણ મુનિશ્રીએ સં. ૧૫૦૯ વર્ષ જણાવ્યું છે, જે લેખમાં આવતા પ્રતિષ્ઠાપક આચાર્યરૂપે શ્રી રત્નસિંહસૂરિના નામને કારણે લખ્યું હશે; કેમ કે પ્રસ્તુત સૂરિવરે આ મંદિરમાં મૂળનાયક જિન વિમલનાથની પ્રતિષ્ઠા સં. ૧૫૦૯માં કરાવેલી તેવું સમકાલિક સાહિત્યિક પ્રમાણ છે^{૨૦}; પરંતુ સાંપ્રત મૂર્તિ જિન વિમલનાથની હોવા છતાં, અને તેની પ્રતિષ્ઠાની મિતિ સં. ૧૫૦૯ હોવાનો સંભવ હોવા છતાં^{૨૧}, પ્રસ્તુત પ્રતિમા આ મંદિરના મૂળનાયક વિમલનાથની અસલી પ્રતિમા નથી લાગતી; કેમ કે આની પ્રતિષ્ઠા તો “સૂર્યત (સૂરત) નિવાસી શ્રીમાળી કુટુંબે કરાવી છે; જ્યારે મંદિર ખંભાતવાસી શ્રેષ્ઠી શાણરાજ અને ભુંભવનું કરાવેલું હોઈ તેમનાં નામ ત્યાં હોવા ઘટે. વળી મૂળનાયકનું બિંબ પિત્તળનું હતું, છતાં લેખમાં અન્યથા મંદિરના પ્રતિષ્ઠાપક બૃહદ્દત્તપગચ્છનાયક રત્નસિંહસૂરિનું નામ મળતું હોઈ આ લેખ એક મૂલ્યવાન ઐતિહાસિક દસ્તાવેજ બની જાય છે.

(૧૦)

સગરામ સોનીના કહેવાતા મંદિરની જગતી પરની (અને મૂળ મંદિરની પાછળની) દેવકુલિકામાં એક આદિનાથના ચોવિસી પદ્મ પર સં. ૧૫(૦?)૯નું વર્ષ અંકિત છે જેની પ્રતિષ્ઠા આગમગચ્છના કોઈ (દિવેન્દ્ર ?) સૂરિની કરેલી હોવાનો ઉલ્લેખ પ્રાપ્ત થાય છે : યથા :

સ્વસ્તિ સંવત ૧૫(૦?)૯ વર્ષે વૈશાખ વદિ ૧૧ શુક્રે વીસલનગર-વાસ્તવ્ય શ્રી શ્રીમાલજ્ઞાતી શ્રે. લષમણ ભાર્યા [લીટી ૧] લષમાદે સુ. મેઘાવામણકમણ ભા. જાગૂ શ્રીઆદિનાથબિંબં કારિત આગમગચ્છે [લીટી-૨] પ્રતિષ્ઠિતં શ્રીદે- (સૂરિ?) ભિઃ [લી. ૩]

પ્રતિમા વિસલનગર(વિસનગર)ના શ્રીમાળી શ્રાવકોએ ભરાવેલી છે.

(૧૧)

આ લેખ રત્નસિંહસૂરિના શિષ્ય ઉદયવલ્લભસૂરિ દ્વારા પ્રતિષ્ઠિત, મૂળ ગભારામાં

વર્તમાન મૂળનાયકની બાજુમાં રહેલ, પીળા પાષાણની પ્રતિમા પર છે. લેખમાં જિનનું નામ આપ્યું નથી, તેમ જ લાંછન સ્પષ્ટ રીતે દેખાતું ન હોઈ ઓળખ શક્ય નથી બની.

[પં. ૧] સં ૧૫૧૧ વર્ષે વૈ. વ ૫ શુ

[પં. ૨] સા. અમરા મા. અહિવદે સુતા હીરુ કા. પ્ર.

[પં. ૩] શ્રી ઉદયવલ્લભસૂરિભિઃ

હાલ મૂળનાયક રૂપે પૂજાતી, પણ જિન નેમિનાથની શ્યામ પ્રતિમા પર પણ સં. ૧૫૧૮નો (રા'મંડલિકના શાસનનો ઉલ્લેખ કરતો) લેખ છે^{૨૨} અને બીજો સં. ૧૫૨૩ / ઈ. સં. ૧૪૬૭નો મૂળનાયક જિન વિમલનાથના ભોંયરામાંથી મળી આવેલ પિત્તળમય પરિકર પર છે, જે રત્નસિંહસૂરિ તેમ જ ઉદયવલ્લભસૂરિના ઉપદેશથી કરાવવામાં આવેલું, અને તેની પ્રતિષ્ઠા ઉદયવલ્લભસૂરિના શિષ્ય જ્ઞાનસાગરે કરેલી^{૨૩}. (પરિકર પિત્તળનું હોઈ, અસલી મૂળનાયક વિમલનાથની પ્રતિમા પણ પિત્તળની હોવાનો પૂરો સંભવ છે.)

આ સિવાય થોડાક ઈસ્વીસનની ૧૮-૧૯મી શતાબ્દીના શ્વેતાંબર લેખો, તેમ જ કેટલાક દિગંબર સંપ્રદાયના ૧૫-૧૭મી શતાબ્દીના લેખો જોવામાં આવ્યા છે, જેનો અહીં સમાવેશ કર્યો નથી.

ટિપ્પણો :

૧. *Travels in Western India*, reprint, Delhi 1971, Nos. XI(1-3) and XII (1-4), pp. 504-512.
૨. Ed. James M. Campbell, *Gazetteer of the Bombay Presidency*, Vol. I, Pt. 1, "History of Gujarat," Bombay 1896, p. 177.
૩. *Report on the Antiquities of Kathiawad and Kacch (1874-75)*, Archaeological Survey of Western India. Reprint, Varanasi 1971; pp. 159-170. આ સિવાય બર્જેસના *Memorandum on the Antiquities at Dabhoi, Ahmedabad, Than, Junagadh, Girnar and Dhank*, London 1875માં પ્રારંભિક નોંધો છે.
૪. કે. કા. શાસ્ત્રીના ચૂડાસમા વંશ સંબંધના લેખોમાં આ સ્પષ્ટતા વરતાય છે.
૫. "Inscriptions of Girnar," *Revised List of the Antiquarian Remains in the Bombay Presidency*, Vol VIII.
૬. "Inscriptions of Kathiawad," *New Indian Antiquary*, Vols. 1-III, Poona 1934-1941.
૭. પ્રાચીન જૈન લેખસંગ્રહ (દ્વિતીય ભાગ), પ્રવર્તક શ્રી કાંતિવિજયજી જૈન ઇતિહાસમાળા, પુષ્પ છટ્ટું, જૈન આત્માનંદ સભા-ભાવનગર, ભાવનગર ૧૯૨૧, પૃ. ૪૭-૭૪.

૮. એજન, પૃ. ૬૯-૧૦૦.
૯. પ્રાચીન તીર્થમાળા-સંગ્રહ (ભાગ ૧લો) શ્રી યશોવિજયજી જૈન ગ્રંથમાલા, ભાવનગર સં. ૧૯૭૮ (ઈ. સં. ૧૯૨૨), પૃ. ૫૭.
૧૦. ગુજરાતના ઐતિહાસિક લેખો (ભાગ ૨જો), શ્રી ફાર્બસ ગુજરાતી સભા ગ્રંથાવલિ ૧૫, મુંબઈ ૧૯૩૫, પૃ. ૫૧, ૫૬, અને ૧૫૪; તથા પ્રસ્તુત ગ્રંથનો ભાગ ૩જો, ફા. ગુ. સં. ૧૫, મુંબઈ ૧૯૪૨, પૃ. ૧૪, ૧૯, ૨૩, ૯૮, ૩૨, ૩૭, ૪૨; તથા એજન, "પુરવણીના લેખો", પૃ. ૧૯૧, ૨૧૦, ૨૫૪, તેમ જ ૨૫૭-૨૫૮.
૧૧. *Jaina Tirthas in India and Their Architecture*, Shri Jaina Kala Sahitya Samsodhaka Series 2, English series Vol II, Ahmedabad 1944, p. 34.
૧૨. "ગિરનારના ત્રણ અપ્રસિદ્ધ લેખો" સ્વાધ્યાય પુ. ૫, અંક ૨, પૃ. ૨૦૪-૨૧૦. તથા "A Collection of Some Jaina Images from Mount Girnar," *Bulletin of the Museum and Picture Gallery, Baroda*, Vol XX, pp. 34-57, Fig. 3 (pl XLIII).
૧૩. "ગિરનારના એક નવપ્રસિદ્ધ પ્રશસ્તિ-લેખ પર દર્શિયાત," સ્વાધ્યાય, પુ. ૮, અંક ૪, પૃ. ૪૬૯-૪૮૯.
૧૪. જેમ કે પૂર્ણતલ્લગચ્છીય સુપ્રસિદ્ધ હેમચંદ્રાચાર્યના પ્રગુરુના પ્રગુરુ યશોભદ્રસૂરિએ (ઈસ્વીસન્ના દશમા શતકના અંતભાગે) ગિરનાર પર સંચારો કર્યાનો ઉલ્લેખ પ્રસ્તુત ગચ્છના દેવચંદ્રસૂરિના શાંતિનાથચરિત્ર (પ્રાકૃત : સં. ૧૧૬૦ / ઈ. સં. ૧૧૦૪), તથા હેમચંદ્રાચાર્યના ત્રિષષ્ઠિશલાકાપુરુષચરિત્ર (૧૨મી શતાબ્દી મધ્યભાગ)ની પ્રાંત-પ્રશસ્તિ, ઇત્યાદિ સાહિત્યમાં મળે છે; તથા ધારાપદ્રગચ્છીય વાદિવેતાલ શાંતિસૂરિએ ઉજ્જયંતગિરિ પર સં. ૧૦૯૬ / ઈ. સં. ૧૦૪૦માં પ્રાયોપવેશન કર્યાનો પ્રભાવકચરિતમાં નિર્દેશ થયો છે.
૧૫. *Nawab, Jaina Tirthas*, p. 34.
૧૬. નવાબે આ પદ્ધતે 'વીસવિહરમાન'નો માન્યો છે તે ભૂલ જ છે.
૧૭. સંઘવી શવરાજવાળી આ ગ્રંથમાં સંપાદિત(મધુસૂદન ઢાંકી, વિધાત્રી વોરા)માં આવો ઉલ્લેખ છે. (અહીં આ સંકલનમાં તે પુનર્મુદ્રિત કરી છે.)
૧૮. સંઘપતિ ગુણરાજ તથા સંઘપતિ શ્રીનાથની સાથે સોમસુંદરસૂરિ ઓછામાં ઓછું બે વાર તો યાત્રાર્થે ગિરનાર ગયેલા : (જુઓ મો. ૬૦ દેશાઈ, જૈન સાહિત્યનો સંક્ષિપ્ત ઇતિહાસ, મુંબઈ ૧૯૩૨, પૃ. ૪૫૬, ૪૫૮, ઇત્યાદિ.)
૧૯. જૈન તીર્થોનો ઇતિહાસ, શ્રી ચારિત્ર સ્મારક ગ્રંથમાળા : પુષ્પ ૩૮મું, અમદાવાદ ૧૯૪૯, પૃ. ૧૨૭.
૨૦. તપાગચ્છીય રત્નસિંહસૂરિ-શિષ્યની ૧૫મા શતકના મધ્યના અરસામાં રચાયેલી ગિરનાર-તીર્થમાળામાં નીચે મુજબ ઉલ્લેખ છે :

સામી વિમલનાથ તિહિ ગાજઈ
નિરૂમલ સોવનમય તનું છાજઈ,
રાજઈ મહિમ નિધાન;

ચિંતામણિ શ્રીપાસ જિણેસર
સુરતરૂ અજિતનાથ તિત્થેસર,
બિહુપરિ સોવન વાન, ૧૫

પીતલમથ જિન પ્રતિમા બહુવિધ
સમવસરણિ શ્રીવીર ચતુર્વિધ
પૂજુ પુણ્ય નિધાન;
પનરનવોત્તર ફાગુણ માસિંઈ,
વંદુ જાં સસિ ભાણ. ૧૬

(સં. વિજયધર્મસૂરિ, પ્રાચીન તીર્થમાળા-સંગ્રહ, ભાવનગર સં. ૧૯૭૮ / ઈ. સં. ૧૯૧૨, પૃ. ૩૫.)

આ પ્રમાણને હિસાબે મૂળ પ્રતિમા સોને રસેલ કે ચકચકિત પિત્તળની હશે. એમાં કહેલ પિત્તળના મહાવીરના સમવસરણનો મોટો ખંડિત ભાગ ભોંયરામાંથી પ્રાપ્ત થયો છે. આ વિમલનાથનો પ્રાસાદ ખંભાતના શ્રેષ્ઠ શાહરાજ તથા ભુંભવે કરાવેલો. તેમાં પિત્તળની પ્રતિમા હોવાનું તપાગચ્છ હેમહંસગણિની ગિરનાર ચૈત્ય-પરિપાટીમાં નોંધાયું છે : યથા :

(શો ? શા)ણગર પ્રાસાદિ બિબ પિત્તલમઈ ઠાવિઅ ર૮' (જુઓ. પં. બેચરદાસ જીવરાજ દોશી, પુરાતત્ત્વ, ૧-૩ એપ્રિલ ૧૯૨૩, પૃ. ૨૯૬.)

૨૧. શાહરાજ ભુંભવની મૂળ પ્રશસ્તિ ખંડિત રૂપે મળતી હોઈ તેમાં પ્રતિષ્ઠાનું જે નિશ્ચિત રૂપે વર્ષ દીધું હશે તે પ્રમાણ હુમ થયું છે.

૨૨. જુઓ Diskalkar, *Inscriptions.*, p. 120.

૨૩. વિજયધર્મસૂરિ, પૃ. ૫૭, પાદટીપ.

ઋણસ્વીકાર

અહીં પ્રકટ કરેલ બન્ને ચિત્રો American Institute of Indian Studies, Varanasi Centre, ની ચિત્રકોશમાંથી પ્રાપ્ત થયાં છે. પ્રસ્તુત સંસ્થાના સહાય અને સૌજન્યનો અહીં સ્વીકાર કરું છું. ચિત્રસ્થ બન્ને પદ્ધો અગાઉ સારાભાઈ નવાબના ઉપર સંદર્ભ સૂચિત ગ્રંથમાં Plate 33, Figs 73-74 રૂપે પ્રગટ થઈ ચૂક્યાં છે; પણ એ પુસ્તક અલભ્ય હોઈ ચિત્રોને અહીં સંદર્ભ-સુવિધાર્થે પુનઃપ્રકાશિત કરવાનું યોગ્ય માન્યું છે.



વંથળીના બે નવપ્રાપ્ત જૈન અભિલેખ : સમીક્ષાત્મક લઘુ અધ્યયન

સન્ ૧૯૮૨માં વંથળી(સૌરાષ્ટ્ર)થી પ્રકાશમાં આવેલ અને વર્તમાને જૂનાગઢના સરકારી સંગ્રહાલયમાં સંરક્ષિત, જિન પાર્શ્વનાથની પ્રતિમાના પબાસણ પર અંકિત પૃથક્ મિતિ ધરાવતા બે લેખ સામીપ્યમાં પ્રકટ થયા છે^૧. અભિલેખો નિ:શંક મહત્વપૂર્ણ છે અને એની સચિત્ર વાચના વિસ્તૃત ચર્ચા સમેત પ્રકટ કરવા બદલ સંપાદકો ધન્યવાદને પાત્ર છે.

સંપાદકો દ્વારા થયેલી સંદર્ભિત લેખોની વાચના આ પ્રમાણે છે :

૧. (સ્વસ્તિ ।) સંવત્ ૧૧૮૧ વર્ષે માઘ વદિ [।*]શનૌ શ્રી શ્રીમાલજ્ઞાતિય ઠ૦ લૂણાગસંતાને દળ્હાધિ[।*]પત(તિ)શ્રીસો(શો)ખનદેવેન આત્મશ્રેયાર્થ [।*]શ્રી પાર્શ્વનાથ ચૈત્ય બિ(બિં)બસ[।*]હિતં કારિતં પ્રતિષ્ઠિ(ષ્ઠિ)તં શ્રી વ(વ્)હ્યાણગ[।*]ચ્છે શ્રી પ્રદ્યુમ્નસૂરિભિઃ[।*]
૨. (સ્વસ્તિ ।) સંવત્ ૧૩૪૪ જ્યેષ્ઠ(ષ્ઠ) વદિ ૩ ગુરુ[।*]મલધારિશ્રીનરચંદ્રસૂરિશિષ્યશ્રી[।*] [મત્]કલ્યાણચંદ્રોપદેશા[।*]ત્[।]ઠ. લૂણાગઠ(પુ)ત્રસંતાને મહં. કુ[।*]મસ્સુત ઠ૦ વિજયસિંહ[।*]ભાર્યા ઠ૦ પુનિણિપુવ્યા નાયિકિ [।*]દેવ્યા પિતૃમાતૃ[-]
૩. આત્મપુણ્યાર્થ ચ જલવર્તસિંહ[પત્યા] (કા)ઉસગી(ગિ)યા ૨ એતજી[જ્જી ।*]ણ્ણોદ્ધાર: કારિત: પ્ર. શ્રીવ[।]હ્યાણગચ્છે શ્રીજ્જગસૂરિભિઃ [।*]

પ્રથમ લેખ અનુસાર સં. ૧૧૮૧ (ઈ. સં. ૧૧૨૫)માં ઠક્કુર લૂણાગના વંશમાં થયેલા દંડાધિપતિ શોભનદેવે પોતાના આત્માના કલ્યાણ માટે બિંબસહિત પાર્શ્વનાથનું ચૈત્ય કરાવ્યું, જેની પ્રતિષ્ઠા બ્રહ્માણગચ્છના પ્રદ્યુમ્નસૂરિએ કરેલી. આ લેખ વસ્તુતયા અસલ લેખની સં. ૧૩૪૪ (ઈ. સં. ૧૨૮૮)માં ફરીથી કોતરાયેલ નકલ છે. પ્રથમ લેખની નીચે તરત જ બીજો સં. ૧૩૪૪ની મિતિવાળો લેખ કંડારાયેલો છે^૨. લિપિના મરોડ પરથી બન્ને લેખો સં. ૧૩૪૪માં કોરાયા હોવાનો સંપાદકોનો અભિપ્રાય સાચો જણાય છે. પબાસણની શિલ્પશૈલી પણ એ જ તર્કનું સમર્થન કરે છે. મૂળ પબાસણ આમ અસલી પ્રતિમાના કારાપક દંડનાયક શોભનદેવના સમયનું નથી. છતાં ત્યાં કોરેલો પુરાણ મૂળ લેખની ખરી નકલ હોવાથી પ્રમાણભૂત છે એ તો સ્પષ્ટ જ છે.

પ્રથમ લેખની વાચના પરથી સંપાદકોએ સૂચવેલ તારતમ્યો એવં પ્રસ્તુત કરેલ ધારણાઓ કેટલેક અંશે વિચારણીય હોઈ અહીં એના પર અવલોકનો રજૂ કરવા ધાર્યું છે. સંપાદકોનાં વક્તવ્યોનો સાર સિલસિલાવાર નીચે મુજબ રાખી શકાય :

(૧) લેખોવાળી બેસણી પાયાના ખોદકામ દરમ્યાન વંથળીથી મળી હોઈ સં. ૧૧૮૧વાળા લેખમાં કરેલ શોભનદેવ-કારિત પાર્શ્વ-જિનાલય વંથળીમાં બંધાયું હોવાનું ધારી શકાય.

(૨) કારાપક શોભનદેવની સજ્જન મંત્રી પછી સોરઠના દંડનાયકરૂપે નિયુક્તિ થઈ હશે.

(૩) આમ હોય તો સજ્જન મંત્રીએ ગિરનાર પર જિન નેમિનાથના મંદિરનું નિર્માણ સં. ૧૧૮૫માં કરાવ્યું હોવાની જે નોંધ 'રેવંતગિરિરાસુ'માં મળે છે તે સાચી ન હોતાં મંદિર તે પહેલાંનાં વર્ષોમાં હોવું ઘટે.

(૪) 'પ્રબંધચિંતામણિ' અનુસાર સજ્જન મંત્રીએ સોરઠની ત્રણ વર્ષની ઊપજ ઉપર્યુક્ત મંદિરને બંધાવવામાં વાપરેલી; જીર્ણોદ્ધાર સંબંધી ત્યાં સં. ૧૧૭૬નો લેખ હોઈ કાર્ય વિ. સં. ૧૧૭૪ના અરસામાં હાથ ધરવામાં આવ્યું હોય.

(૫) સજ્જનના આ કૃત્યથી નારાજ થયેલ સિદ્ધરાજે જીર્ણોદ્ધાર બાદ એને પાછો બોલાવી એને સ્થાને શોભનદેવને દંડનાયક નીમ્યો હોય.

(૬) સિદ્ધરાજની સોરઠ પરની ચડાઈ મલધારી હેમચંદ્રસૂરિ સાથે ગિરનારતીર્થની વંદનાર્થે ગયેલા સંઘની ખેંગારે કરેલ પજવણીને કારણે હોય.

આ મુદ્દા એક પછી એક તપાસી જોઈએ :

(૧) સંદર્ભગત અભિલેખોમાં જો કે વંથળી(વામનસ્થલી)નું નામ દીધું નથી તોપણ પબાસણ વંથળીમાં મકાનના પાયાના ખોદકામમાંથી નીકળ્યું હોઈ એ તળપદું હોવાનો પૂરો સંભવ છે અને લેખમાં શોભનદેવને “સુરાષ્ટ્રનો દંડાધિપ” (સુરષ્ટ્રમળ્લે દંડાધિપતિ) એમ કહ્યું નથી, એમ છતાં જ્યારે સૌરાષ્ટ્રના પ્રાચીન અને મહિમ્ન જૈન તીર્થો—ઉજ્જયંતગિરિ, શત્રુંજય પ્રભાસાદિ—ને છોડી વંથળી જેવા સ્થાને એ જિનાલય બંધાવે છે એ તથ્ય લક્ષમાં લેતાં, એ સોરઠ સાથે સંકળાયેલો રાજપુરુષ હોવો જોઈએ. શોભનદેવ સૌરાષ્ટ્રમાં દંડનાયકપદે રહ્યો હોવાની સંપાદકોની ધારણા સામે વાંધો ઉઠાવી શકાય એમ નથી.

(૨) પણ પ્રથમ લેખના સંવત્ના છેલ્લા અંકની વાચના પુનર્વિચારણા માગી લે છે. સંવત્દર્શક આંકડામાં શરૂઆતના બે એકડાઓનું રૂપ સ્પષ્ટ છે; બન્ને સીધા (લગભગ આજે ગુજરાતીમાં કરીએ છીએ તેવા) છે અને ગુજરાતના મધ્યકાલીન અભિલેખોમાં એકડો મોટે ભાગે એ જ રીતે જોવા મળતો હોઈ એમાં તો કોઈ જ સંશય-સ્થિતિ રહેતી નથી. ત્રીજો '૮'નો અંક પણ બરોબર જ છે, પણ છેલ્લો, જેને સંપાદકોએ '૧'નો અંક માન્યો છે તે મરડાયેલ હોઈ એને '૯'નો અંક માનવો ઈષ્ટ જણાય છે. લેખ વસ્તુતઃ સં. ૧૧૮૮ / ઈ. સં. ૧૧૩૩નો હોવાનું

જણાય છે. પ્રસ્તુત મિતિને શત્રુંજય પરનાં બે પૃથક્ પબાસણોના લેખોનું મહદંશે સમર્થન મળી રહે છે^૩. ત્યાંના સંદર્ભગત લેખોની વાચના આ પ્રમાણે છે :

સંવત્ ૧૧૮૯ વૈસા(શા)ષે મહં શ્રીસો(શો)ભનદેવેન । સંભવસ્વામિપ્રતિમા શ્રી
સ્(શ)ત્રુંજયતીર્થે કારિતા ॥

સંવત્ ૧૧૯૦ આષાઢ સુદિ ૯ શ્રીબ્રહ્માણગચ્છે શ્રીયશોભદ્રસૂરિ.....
શત્રુંજયતીર્થે મહં. શોભનદેવેન સ્વયં શ્રેયસે પ્રતિમા કારાપિતા ॥

આમાં પહેલા લેખનું વર્ષ જેમ વંથળીના લેખમાં સં. ૧૧૮૯નું હોવાનું ઉપર સૂચવ્યું છે તે જ છે અને બીજા લેખનું સં. ૧૧૯૦. બન્ને લેખોમાં શોભનદેવને મહં (મહંતો, મહત્તમ) હોવાનું કહ્યું છે. આથી એ નિશ્ચયતયા મંત્રી-મુદ્રા ધારણ કરનાર રાજપુરુષ છે; જો કે ત્યાં એને 'દંડાધીશ' કહ્યો નથી. પણ એમ જોઈએ તો કુમારપાળે જે આંબાક ઉર્ફે આબ્રદેવને ગિરનાર પર ચડવાની પદ્યા (પાજ) કરાવવા સોરઠનો દંડનાયક બનાવી મોકલ્યાનું સમકાલીન લેખક બૃહદ્ગચ્છીય સોમપ્રભાચાર્ય-કૃત જિનધર્મપ્રતિબોધ (સં. ૧૨૪૧ / ઈ. સં. ૧૧૮૫) અંતર્ગત કહે છે^૪ તે આંબાક પોતે તો ગિરનારના ખડકો પરના લેખોમાં પોતા માટે 'મહં' એટલું જ સૂચિત કરે છે^૫. આથી શત્રુંજયના લેખોમાં 'દંડપતિ' શબ્દનો અભાવ મર્મયુક્ત બની શકતો નથી. વિશેષમાં શત્રુંજયના સં. ૧૧૯૦ની મિતિવાળા બીજા અભિલેખમાં પ્રતિષ્ઠાપક આચાર્ય યશોભદ્રસૂરિને 'બ્રહ્માણગચ્છ'ના કહ્યા છે, જેમ વંથળીના બંને લેખોના આચાર્યો—પ્રદ્યુમ્નસૂરિ તથા જજિજગસૂરિ—પણ બ્રહ્માણગચ્છના છે. આ વાત પણ લક્ષમાં લઈએ તો શત્રુંજયના લેખોના મહત્તમ શોભનદેવ વંથળીના લેખવાળા શોભનદેવથી અભિન્ન જણાય છે, એટલું જ નહિ, પણ શત્રુંજયના લેખોની મિતિઓ—સં. ૧૧૮૯ તથા સં. ૧૧૯૦—ને ધ્યાનમાં રાખતાં વંથળીના લેખની મિતિ સંપાદકોએ વાંચી છે તેમ સં. ૧૧૮૧ની હોવાને સ્થાને અહીં સૂચવ્યું છે તેમ સં. ૧૧૮૯ હોવાની શક્યતાને વિશેષ ટેકો મળી રહે છે અને એ કારણસર અરિષ્ટનેમિના ભવનની સજ્જન-કારિત નવનિર્માણ-મિતિ નાગેન્દ્રગચ્છીય વિજયસેનસૂરિએ રેવંતગિરિરાસ (ઈ. સં. ૧૨૩૨ પશ્ચાત્)માં જે સં. ૧૧૮૫(ઈ. સં. ૧૧૨૯)ની હોવાનું નોંધ્યું છે તે અફર રહે છે.

(૪) (સ્વ.) ભગવાનલાલ ઇન્દ્રજીએ નેમિનાથના દક્ષિણ પ્રવેશદ્વાર (વસ્તુતયા ઉત્તર તરફની પ્રતોલી)માં સં. ૧૧૭૬(ઈ. સં. ૧૧૨૦)નો લેખ હોવાની જે વાત કરી છે તે બ્રાંતિમૂલક છે. આજે વર્ષોથી ગુજરાતના વિદ્વાનો એ ગલત વિધાનથી ઊંધે રસ્તે દોરવાયા છે. પ્રસ્તુત લેખ-પ્રાંતે જે વર્ષ હતું તે બર્જેસે સં. ૧૨૭૬ જેવું વાંચેલું^૬; જો કે એમાં જે આચાર્યનું નામ છે તે શ્રીચંદ્રસૂરિનો સમય એમની કૃતિઓ અન્વયે સં. ૧૧૬૯ / સં. ૧૧૧૩થી સં. ૧૨૨૮ / ઈ. સં. ૧૧૭૨ના ગાળામાં આવે છે. આથી ત્રીજો અંક '૭'ને સ્થાને અસલમાં '૦' અથવા '૧'નો હશે. (સ્વ.) પં. લાલચંદ્ર ગાંધી એવું સૂચન કરે છે જ^૭, જે ગુજરાતના નિ. એ. ભા. ૨-૯

ઈતિહાસશોએ લક્ષમાં લીધું નથી. બીજી મહત્વની વાત એ છે કે ત્યાં “સજ્જન”ને બદલે “સંગાત મહામાત્ય” નામ આપ્યું છે^૯. સન્ ૧૯૭૫ તથા ફરીને સન્ ૧૯૭૭માં શ્રી લક્ષ્મણભાઈ ભોજક તથા મારા દ્વારા થયેલ ગિરનારનાં મંદિરોના સર્વેક્ષણ દરમ્યાન એ લેખને તપાસતાં ત્યાં નિશ્ચયતયા “સંગાત” નામ જ કોતરાયેલું હોવાની ખાતરી થઈ છે^૯. આમ સજ્જન મંત્રીએ સં. ૧૧૭૬ / ઈ. સં. ૧૧૨૦માં ત્યાં મંદિર કરાવ્યાની વાતને કોઈ જ આધાર રહેતો નથી. આથી રાસુ-કથિત મિતિ ફેરવવાને હાલ તો કોઈ જ પ્રમાણ વા કારણ ઉપસ્થિત નથી. આ વાત લક્ષમાં લેતાં શોભનદેવ સં. ૧૧૮૧માં સોરઠનો દંડનાયક હોવાની વાત ટકી શકતી નથી અને વંથળીના લેખનું વર્ષ સં. ૧૧૮૧ને બદલે સં. ૧૧૮૯નું જ હોવાની ઉપરની રજૂઆત વિશેષ મજબૂત બની રહે છે.

(૫) સોરઠની ત્રણ વર્ષની ઊપજ વાપરી નાખીને સજ્જને ગિરનાર પરનું ઉપરકથિત મંદિર બનાવ્યાની વાત સૌ પ્રથમ નાગેન્દ્રગચ્છીય મેરુતુંગાચાર્યના પ્રબંધચિંતામણિ(સં. ૧૩૬૧ / ઈ. સં. ૧૩૦૫)માં નોંધાયેલી છે^{૧૦}. પછીનાં કેટલાંક પ્રબંધો અને અનુલેખનો એ જ વાત (અત્યુક્તિ સાથે) કહે છે^{૧૧}. સિદ્ધરાજના પિતા કર્ણદેવના નામ ઉપરથી એને ‘કર્ણવિહાર’ સરખું અભિધાન અપાયાનું પણ કુમારપાલપ્રબંધપ્રબંધમાં કહ્યું છે^{૧૨}, પણ અજ્ઞાતકર્તૃક કુમારપાલદેવચરિત^{૧૩} (આ ઈ. સં. ૧૩૦૦-૧૩૨૫) અનુસાર તો પ્રસ્તુત મંદિર સજ્જને કર્ણદેવના સમયમાં બાંધેલું અને એ પૂર્ણ થતાં પહેલાં સજ્જન દિવંગત થવાથી એના પુત્ર પરશુરામે ધ્વજારોપણવિધિ કરેલી^{૧૪}. તપાગચ્છીય જિનમંડનગણિ પોતાના કુમારપાલપ્રબંધ(સં. ૧૪૯૨ / ઈ. સં. ૧૪૩૬)માં પ્રસ્તુત અનુશ્રુતિને યથાતથ અનુસરે છે^{૧૫}. આ એક નોખી સમસ્યા હોઈ એ અંગે અહીં વિશેષ વિચાર કરવો પ્રાપ્ત નથી^{૧૬}, પણ મંદિરનું અભિધાન ‘કર્ણવિહાર’ રાખવામાં આવ્યું હશે એટલું તો ચોક્કસ, કેમ કે આ વાતની પુષ્ટિ કરતો, સિદ્ધરાજના શાસનકાલનો (મિતિ નષ્ટ) (અને ભાષાની દૃષ્ટિએ અપભ્રંષ્ટ) અભિલેખ ગિરનાર પર નોંધાયો છે, જેમાં મંદિરનો સ્પષ્ટ રૂપે ‘કરણાયતન (કર્ણાયતન)’ નામે ઉલ્લેખ થયો છે^{૧૭}.

(૬) સિદ્ધરાજની સોરઠ પરની ચડાઈ હર્ષપુરીય-ગચ્છના મલધારી હેમચંદ્રસૂરિવાળા યાત્રા-સંઘની સતામણીને કારણે થઈ હશે એમ માનવું વધુ પડતું ગણાય. ખેંગારે સંઘને લૂંટવો નહોતો અને રોકી રાખ્યા પછી સૂરિની સમજાવટથી ડુંગર પર યાત્રાર્થે ચડવાની પરવાનગી આપી દીધેલી. સિદ્ધરાજની ચડાઈ શુદ્ધ રાજદ્વારી હેતુથી જ, રાજ્યને વિસ્તારી સામ્રાજ્ય બનાવવાની મહેચ્છાથી, અને એને પ્રભાવે ‘સિદ્ધચકવર્તી’ બનવાની લાલચે પ્રેરાઈ હોવાની વિશેષ સંભાવના છે.

વંથળી-પબાસણનો મૂળે સં. ૧૧૮૯નો સિદ્ધ થતો લેખ શત્રુંજયના લેખોથી શોભનદેવના વિષયમાં વિશેષ સ્પષ્ટતાનો ઘોતક બની રહે છે^{૧૮}. એક જૈન અનુશ્રુતિ એવી છે કે સજ્જન દંડનાયકે

સૌરાષ્ટ્રમાં શ્રીમાળી વણિકોને વસાવ્યા. સજ્જન શ્રીમાળી હતો, વંથળી-લેખના દંડનાયક શોભનદેવ પણ શ્રીમાળી છે; અને સં. ૧૧૧૨-૧૩માં સોરઠના દંડનાયકરૂપે અધિકાર ચલાવનાર આંબાક-આમ્રદેવ પણ શ્રીમાળી હતો. આ તથ્યનો પણ કંઈક મર્મ તો હશે જ.

સિદ્ધરાજના સમયના વરિષ્ઠ રાજપુરુષો, જેમ કે સાંતૂમંત્રી, ઉદયન મંત્રી, મંત્રી આશુક તથા આલિગ, સોમ મંત્રી, અને દંડનાયક સજ્જન—જે સૌ ઉપલબ્ધ પ્રમાણો અનુસાર જૈન મનાયા છે—તેઓમાં હવે દંડનાયક શોભનદેવનો ઉમેરો થાય છે. ગુજરાતના અને સોરઠના ઇતિહાસ પર એક નાનકડું પણ પ્રકાશમાન વર્તુળ કેન્દ્રિત કરવા માટે સંપાદકો નિઃશંક ધન્યવાદના ભાગી બને છે.

ટિપ્પણો :

૧. પુષ્પકાંત ધોળકિયા તથા રામભાઈ સાવલિયા, “વંથળીની પાર્શ્વનાથ-પ્રતિમાની બેસણીના સં. ૧૧૮૧ અને સં. ૧૩૪૪ના લેખ,” સામીપ્ય, ૧.૩, ઓક્ટો. ૧૯૮૪, પૃ. ૧૨૬-૧૨૯.
૨. એજન., પૃ. ૧૨૮.
૩. જુઓ મધુસૂદન ઢાંકી તથા લક્ષ્મણ ભોજક, “શત્રુંજયગિરિના કેટલાક અપ્રકટ પ્રતિમાલેખો”, *Sambodhi*, Vol. VII, Nos. 1-4 (April 1978—Jan. 1979), p. 15.
૪. આચાર્ય જિનવિજય મુનિ (સં.), “કુમારપાલપ્રતિબોધ-સંક્ષેપ,” કુમારપાલચરિત્રસંગ્રહ, મુંબઈ ૧૯૫૬, પૃ. ૧૨૫.
૫. J. Burgess and H. Cousens, “*Revised List of the Antiquarian Remains in the Bombay Presidency*”, Vol. VIII, ASI (NIS), Vol. XVI, Revised ed., 1897, p. 359, Ins. Nos. 27 & 30.
૬. *Report on the Antiquities of Kāthiāwād and Kacch*, ASWI, sec. ed, Varanasi, 1971, p. 167 તથા Burgess and Cousens, *Revised List.*, p. 355, Ins. No. 14. આ લેખ પર શ્રી લક્ષ્મણભાઈ ભોજક તથા મારા દ્વારા લખાયેલ લેખ “ગિરનારના કેટલાક પૂર્વપ્રકાશિત લેખો પર પુનઃવિચાર”માં સવિસ્તર ચર્ચા થયેલી છે. (લેખ “(સ્વ.) પં. બેચરદાસ સ્મૃતિગ્રંથ”માં સમાવિષ્ટ છે. જુઓ વારાણસી ૧૯૮૭, પૃ. ૧૯૩-૧૯૪, (સં. મધુસૂદન ઢાંકી, સાગરમલ જૈન.)
૭. “સિદ્ધરાજ અને જૈનો”, ઐતિહાસિક લેખસંગ્રહ, વડોદરા, ૧૯૬૩, પૃ. ૧૦૯-૧૧૪ તથા ૧૨૦.
૮. બર્જેસે *Antiquities*માં તો “સજ્જાત” વાંચેલું; પણ *Revised List*માં “સજ્જાત”; આ બીજી વાચના જ સાચી છે.
૯. ગુજરાતનાં પ્રાચીન ઐતિહાસિક સાધનોમાં તો આ સંગ્રહ મહાત્મ્યનું નામ જડતું નથી. રાજસ્થાન તરફના કોઈ રજવાડાના મંત્રી હશે ?
૧૦. જિનવિજય મુનિ (સં.), સિંધી જૈન ગ્રંથમાલા, ગ્રંથાંક ૧, શાંતિનિકેતન, ૧૯૩૩, પૃ. ૬૫;

“રૈવતકોદ્ધારપ્રબંધ”.

૧૧. જિનવિજય મુનિ (સં.), પુરાતન-પ્રબંધ-સંગ્રહ, કલકત્તા ૧૯૩૬, પૃ. ૩૪, “મં. સજ્જનકારિતરૈવત-તીર્થોદ્ધારપ્રબંધ,” પ્રત (P).
૧૨. જિનવિજય, કુમારપાલ, પૃ. ૪૦.
૧૩. એજન, પૃ. ૨.
૧૪. મને આ બીજી પરંપરા એટલી પ્રતીતિજનક જણાતી નથી. સારોયે પ્રશ્ન વિશેષ અન્વેષણ માંગી લે છે.
૧૫. મુનિ ચતુરવિજય (સં.), શ્રી આત્માનંદ-ગ્રંથમાલા, રત્ન ૩૪, ભાવનગર, વિ. સં. ૧૯૭૧ (ઈ. સં. ૧૯૧૪), પૃ. ૪-૫.
૧૬. વિસ્તારપૂર્વક અન્યત્ર ચર્ચા કરવા વિચાર્યું છે.
૧૭. *Revised List.*, p. 356, Ins. No. 17.

૧૮. અહીં બીજા, સં. ૧૩૪૪વાળા લેખની કોઈ ચર્ચા નથી કરી. એમાં આવતા બ્રહ્માણગચ્છીય જજિગસૂરિનું નામ સંપાદકોએ ટાંકેલ સલખણપુરની જૈન ધાતુપ્રતિમાના લેખ અતિરિક્ત પ્રસ્તુત ગામથી મળી આવેલ પાષાણનાં પબાસણો પરના કેટલાક લેખોમાં પણ મળે છે (જુઓ સં. જિનવિજય, પ્રાચીન જૈન લેખસંગ્રહ (દ્વિતીય ભાગ), ભાવનગર, ૧૯૨૧, પૃ. ૩૦૭ (લેખાંક ૪૭૦, સં. ૧૩૩૦; લેખાંક ૪૭૩, સં. ૧૩૪૮), પૃ. ૩૦૮ (લેખાંક ૪૮૦, સં. ૧૩૩૦); પૃ. ૩૧૧ (લેખાંક ૪૮૦, સં. ૧૩૩૦) અને પૃ. ૩૧૨ (લેખાંક ૪૮૭, સં. ૧૩૩૦).

એક બીજી નોંધ એ લેવાની છે તે વંચળીની જુમામસ્જિદની ચાર પૈકીની ત્રણ મોટી, કરોટક પ્રકારની છતો, ત્યાંનાં જૈન મંદિરોના રંગમંડપોમાંથી ગ્રહણ કરવામાં આવી છે. આમાંની એક શોભનદેવ-કારિત પાર્શ્વનાથના મંદિરના મંડપની હોવાનો સંભવ છે.

મારા મૂળ લેખ પર સંપાદક-લેખક દ્વયે સામીપ્યના એ જ અંકમાં પૃ. ૫૨ પર જે ખુલાસો આપ્યો છે તે નીચે મુજબ છે.

“ઉપર્યુક્ત વિષય પરત્વે શ્રી ઢાંકી સાહેબે ઉપર મિતિમાં સં. ૧૧૮૧ને બદલે સં. ૧૧૮૮ વાંચવા કહ્યું છે, પરંતુ સદર લેખમાં સં. ૧૧૮૧ સ્પષ્ટ વંચાય છે. એ અનુસાર તિથિ અને વારનો મેળ બેસે છે, જ્યારે વિ. સં. ૧૧૮૮ વાંચતાં તિથિ અને વારનો મેળ બેસતો નથી. આથી વિ. સં. ૧૧૮૧નું વર્ષ વાંચવામાં ભૂલ થવાની કોઈ સંભાવના નથી (જુઓ આ અંકમાં આપેલો એનો એન્લાઈઝ ફોટોગ્રાફ, ચિત્ર ૬.) આથી અમારા મૂળ લેખમાં પ્રતિપાદિત કરેલ મંતવ્ય યથાવત્ રહે છે.”

પુષ્પકાંત ધોળકિયા
રામભાઈ સાવલિયા

આનો અર્થ એવો પણ થાય કે ઈસ્વી ૧૧૨૫માં મંદિર થઈ ગયા બાદ સજ્જન મંત્રીને ખસેડી તેમને સ્થાને શોભનની નિયુક્તિ થઈ હોવી જોઈએ, અને એ પદ પર તે ઓછામાં ઓછું સં. ૧૧૮૦ સુધી રહ્યો હોવો જોઈએ. બીજી બાજુ સજ્જન મંત્રીની પણ ઓછામાં ઓછું સં. ૧૧૭૧ ઈસ્વી ૧૧૧૫ પછીના કોઈ વર્ષમાં નિયુક્તિ થઈ ગઈ હોવી જોઈએ. અને શોભનદેવ એકાદ દશકા સુધી એ પદ પર એકાદ દાયકા સુધી રહ્યો હશે તેમ શત્રુંજયના અભિલેખો પરથી માનવું ઘટે.

પોરબંદરની વાસુપૂજ્ય જિનની વાઘેલાકાલીન પ્રતિમા અને તેનો અભિલેખ

પોરબંદરની પ્રાચીનતા વિશે થોડુંક ભૂમિકારૂપે વિવેચન અન્યત્ર થઈ ગયું છે^૧. સાંપ્રત લેખમાં પોરબંદર-સ્થિત વાસુપૂજ્ય-જિનાલયના મૂલનાયક શ્રી વાસુપૂજ્ય સ્વામીની પ્રતિમા તથા તેના આસન પર કોરેલ લેખની વાચના-વિવરણ કરવા વિચાર્યું છે^૨.

પોરબંદરમાં જૈનો ક્યારથી વસ્યા અને જિનાલયો કયા સમયથી બંધાવા લાગેલાં તે મુદ્દા પર જોઈએ તેવું સંશોધન થયું નથી; પણ સાંપ્રત સંદર્ભમાં ઉપયોગી થાય તેવી પ્રકાશિત થઈ ચૂકેલી એક નોંધ અહીં ઉદ્ધૃત કરીશું, જેના તાત્પર્ય પરથી એમ જણાય છે કે પોરબંદરમાં ૧૫મા શતકમાં ભગવાન પાર્શ્વનાથનું એક મંદિર વિદ્યમાન હતું : (ઉદ્ધરણ જે લેખમાંથી લેવાયેલું છે ત્યાં મૂળ સંદર્ભ જૂનાગઢ-અનુલક્ષિત છે.)^૩

“જૂનાગઢ સંબંધી બીજો ઉલ્લેખ રજૂ કરીશ એ જ કાળ સમીપવર્તી (રત્નાકરગચ્છના હેમચંદ્રસૂરિશિષ્ય) શ્રી જિનતિલકસૂરિના પ્રારંભિક જૂની ગુજરાતીમાં રચાયેલ “ચૈત્યપરિપાટીસ્તવન”માંથી^૪.

જૂનઈગઢ પાસ તેજલપુરિ તેજલ-વિહાર
નવપલ્લવ મંગલપુરિ મઝર ।
પુરિ પાસ રિસહં મયણી જુહારી
ભુંભિલીય સંપ્રતિકે ગઈ વિહારી ॥૩॥

અહીં પણ ‘જૂનઈગઢ’માં (જૂનાગઢના) તેજપાળ-વિહારના ‘પાર્શ્વ’નો ઉલ્લેખ છે. સાથે સાથે ‘મંગલપુર’ (માંગરોળ)ના પ્રસિદ્ધ નવપલ્લવ પાર્શ્વનાથ, ને વિશેષમાં ‘પુરિ’ (પોરબંદર)ના^૫ પાર્શ્વનાથ, ‘મયણી’ (મિયાણી^૬)ના ઋષભદેવ તેમ જ ભુંભિલી (ધુમલી)ના સંપ્રતિ નિર્મિત વિહારનો^૭ ઉલ્લેખ છે.)”

જિનતિલકસૂરિનો સમય ૧૫મા શતકના અંતિમ ચરણમાં મૂકવો જોઈએ; કેમકે તેમના ગુરુ હેમચંદ્રસૂરિના ગુરુ અભયદેવસૂરિના ઉપદેશથી ખંભાતના સાહ શાહરાજે ગિરનાર પર વિમલનાથનો જે પ્રાસાદ બંધાવેલો^૮ તેની મિતિ સં. ૧૫૦૮ / ઈ. સં. ૧૪૫૩ આપવામાં આવે છે. આથી જિનતિલકનો પોરબંદરના પાર્શ્વનો ઉલ્લેખ ૧૫મા શતકના અંત ભાગનો માનીએ તો પ્રસ્તુત મંદિર તે પૂર્વે બંધાઈ ચૂક્યું હશે.

પોરબંદરમાં બીજું જૂનું મંદિર શાંતિનાથનું છે, જે ત્યાંના પ્રશસ્તિલેખ અનુસાર રાણા ખિમાજીના સમયમાં સં. ૧૬૮૧ / ઈ. સ. ૧૬૩૫માં બંધાયેલું.

પણ આ લેખમાં જેની વાત કરવાની છે તે વાસુપૂજ્યની પ્રતિમા વિશેષ પ્રાચીન છે. વાસુપૂજ્યસ્વામીનું સાંપ્રત મંદિર તો તદ્દન આધુનિક છે, પણ તે આધુનિકતા વર્તમાન જીર્ણોદ્ધારને કારણે લાગે છે. કેમકે આ મંદિર જ્યાં આવેલું છે તે ભૂમિ પોરબંદરના પ્રાચીનતમ ભાગ અંતર્ગત આવેલી છે.

પ્રતિમા પરના ઉત્કીર્ણ લેખ વિશે જોઈ જતાં પહેલાં પ્રતિમાના સ્વરૂપ વિશે થોડું અહીં કહીશું. પ્રતિમા આરસની છે. પદ્માસનાસીન જિન વાસુપૂજ્ય અશોકવૃક્ષ(કે ચંપકવૃક્ષ)ના આશ્રયે સ્થિર છે. વૃક્ષના મૂળ ભાગે હરિણયુગલ જણાય છે. જિનના પૃષ્ઠભાગે વૃક્ષનો રેષાવાળા પર્ણ અને પુષ્પાદિ સાથે વિસ્તાર કરેલો છે. અડખેપડખે 'બીજપુર' તેમ જ 'કમલદંડ'ને ધારણ કરી રહેલા પ્રતિહારરૂપી યક્ષો કોયા છે. પ્રતિહારોની નીચેની રથિકાઓમાં જમણી બાજુ સ્ત્રી મૂર્તિ અને ડાબી બાજુએ પુરુષ મૂર્તિને જિનેન્દ્રનું આરાધન કરતી બતાવી છે, જે પાત્રો દેહદુર્ગધનાશનો ઉપાય જણાવતાં વાસુપૂજ્યના પૂજન-કથાનક સાથે સંકળાયેલ રોહિણી અને અશોકચંદ્ર હોવાં જોઈએ. રોહિણી અને અશોકચંદ્રના રૂપની વચ્ચાળેની કોરી જગ્યામાં પાંચ પંક્તિનો સંવત્સુક્ત લેખ કંડાર્યો છે. પૂજાપાના ધોવાણથી લેખ ખૂબ જ ઘસાઈ ગયેલો છે, અને વાચનામાં ખૂબ કઠણાઈ અનુભવવી પડે છે.

લેખ આ પ્રમાણે છે :

- (૧) સંવત ૧૩૦૪ વર્ષે ફાગુણ વદિ ૧૧ શુક્રે
- (૨) (દેહા ?) સુત મા. વાલાકેન તસ્ય સો-
- (૩) હિણિ નામ સ્વપત્નીશ્રેયાર્થે । શ્રી
- (૪) વાસપૂજ્યજિનચિંબં પ્રતિષ્ઠિતં । ચં-
- (૫) દ્રગચ્છીયશ્રીચંદ્રપ્રભસૂરિશિષ્યેણઃ ।

સં. ૧૩૦૪(ઈ. સ. ૧૨૪૮)ના ફાગણ વદી ૧૧ને શુક્રવાર કોઈ(દેહા ?)ના પુત્ર ભાનુશાલી (ભણશાળી) વાલાકે પોતાની સોહિણી નામની પત્નીના શ્રેયાર્થે જિન વાસુપૂજ્યનું બિંબ (ભરાવ્યું), જેની પ્રતિષ્ઠા ચંદ્રગચ્છના શ્રી ચંદ્રપ્રભસૂરિના શિષ્યે કરી.

લેખની ભાષા થોડીક અપભ્રંષ્ટ છે : ('ફાલ્ગુન'ને બદલે પ્રાકૃત રૂપ ફાગુણનો પ્રયોગ છે.) જોડણીના દોષો પણ છે : ('સોહિણી'ને બદલે 'સોહિણિ', 'વાસુપૂજ્ય'ને બદલે

‘વાસુપૂજ્ય’) અને અપૂર્ણ પણ છે : (‘કારાપિતા’ સરખા ક્રિયાપદનો અભાવ પણ નોંધનીય છે.) બિંબ ભરાવનાર શ્રાવક તેમ જ પ્રતિષ્ઠાકર્તા આચાર્યનાં નામ તો આપ્યાં છે, પણ કયા ગામમાં પ્રતિષ્ઠા થઈ અને કયા ચૈત્યમાં થઈ તે જણાવ્યું નથી. આથી પ્રસ્તુત પ્રતિમા મૂળ પોરબંદરમાં જ અધિવાસિત હતી કે પછીના કોઈ કાળે અન્ય સ્થાનેથી ત્યાં લાવવામાં આવી તેનો નિર્ણય હાલ તો થઈ શકે તેમ નથી. પ્રતિમા પ્રમાણમાં નાની હોઈ, તેનું મૂળે સ્વતંત્ર મંદિર હોવાની શક્યતા ઓછી છે. જો પોરબંદરનું, હાલ વિનષ્ટ, પાર્શ્વનાથનું મંદિર ૧૫મા શતકથી ઠીક પ્રમાણમાં જૂનું હોય તો પ્રસ્તુત મંદિરમાં આ પ્રતિમા ઈ. સ. ૧૩૦૪માં બેસાડવામાં આવી હોય તેવો આછો પાતળો તર્ક કરી શકાય.

ચંદ્રગચ્છના ચંદ્રબ્રહ્મસૂરિના શિષ્યોનો ઉલ્લેખ આપણને આચાર્ય હેમચંદ્રના ધાતુપારાયણવૃત્તિની વિ. સં. ૧૩૦૭ / ઈ. સ. ૧૨૫૧માં સમર્પિત થયેલ, ને વિસલદેવ વાઘેલાનો શાસનકાળ ઉલ્લેખતી એક તાડપત્ર પર લખાયેલી પ્રતમાં મળે છે^{૧૦}, જે પોરબંદરના લેખ પછી ત્રણ જ વર્ષ બાદનો હોઈ, વર્તમાન સંદર્ભમાં ઉપયોગી બની રહે છે.

‘જિન વાસુપૂજ્યની અશોકવૃક્ષયુક્ત રોહિણી-અશોકચંદ્રની આરાધકમૂર્તિ સમેત મૂર્તિ પૂજવાના મહિમાનું કથાનક નાગેન્દ્રગચ્છના વર્ધમાનસૂરિએ મંત્રી વાધુના પાંચમા વંશજ આહ્લાદન દંડનાયકની વિનંતીથી, પત્તન (અણહિલ્લપાટણ)ના વાસુપૂજ્ય-મંદિરના ઉદ્ધાર બાદ) વિ. સં. ૧૨૯૯ / ઈ. સ. ૧૨૪૩માં રચેલ વાસુપૂજ્યચરિત્રમાં આપેલું છે^{૧૧}. કદાચ આ કથાનકના પ્રચાર બાદ પોરબંદરવાળી પ્રતિમા નિર્માઈ હોય તો કહેવાય નહીં. ગ્રંથરચના પછી પાંચ સાલ બાદ પ્રસ્તુત પ્રતિમા-પ્રતિષ્ઠા થઈ ગઈ છે, જે કંઈક અંશે ઉપલા તર્કનું સમર્થન કરે છે^{૧૨}.

તેરમા શતકની કોઈ કોઈ આરસની જિન પ્રતિમાના પૃષ્ઠભાગે પત્ર-ફળ-ફૂલથી લચી રહેલ વૃક્ષો કંડારેલ જોવામાં આવે છે. આવી એક પ્રતિમા દા. ઉમાકાંત શાહે થોડાં વર્ષ અગાઉ પ્રકાશિત કરી છે^{૧૩}. એક બીજી પ્રતિમા (ચિત્ર ૪.) કુંભારિયાના ૧૩મા શતકના બીજા-ત્રીજા ચરણમાં નિર્માયેલ સંભવનાથના મંદિર તરીકે હાલ પરિચિત જિનભવનના ગૂઢમંડપમાં સં. ૧૨૭૧ / ઈ. સ. ૧૨૧૫ના વચ્ચેના ભાગમાં ઘસાઈ ગયેલા લેખવાળી શ્રી હરિશંકર પ્રભાશંકર શાસ્ત્રી તેમ જ સાંપ્રત લેખકે ઘોઘામાં નીકળેલ પ્રતિમાનિધિ પર સંશોધન કરતી વેળાએ, સં. ૧૩૫૭ / ઈ. સ. ૧૩૦૧ની એક અન્ય એ પ્રકારની પ્રતિમા ત્યાં જોયેલી. આ વૃક્ષોથી જિનનાં સ્વકીય ચૈત્યવૃક્ષો વિવક્ષિત છે કે તેની પાછળ કોઈ કથાનક રહેલાં છે તે વિશે વધારે સંશોધન થવું જરૂરી છે.

ઉદાહરણાર્થે અહીં અંભાતમાં થોડાં વર્ષો અગાઉ ભૂમિમાંથી નીકળી આવેલ જિન-

પ્રતિમાઓમાંની એક પ્રતિમા ચિત્ર ૨માં રજૂ કરીશું^{૧૪}. આ પ્રતિમા પણ આરસની છે. અહીં વિષયની રજૂઆત વિશેષ નાટ્યાત્મક અને કલાત્મક જણાય છે. ફલક વચ્ચાળે ઝાડના પ્રગલ્ભ થડના ઊર્ધ્વભાગે ભરાવેલ પોયણા પર ચડાવેલ પોયણાના આસનમાં નાનીશી ધ્યાનસ્થ અને મનોરમ જિન-પ્રતિમા બતાવી છે. જિનબિંબ પર વૃક્ષમાંથી જ પાંગરતું મૃશાલછત્ર ઢાળેલું છે. છત્ર ઉપરના ભાગે નાનાંમોટાં પર્ણ-ચક્રો કંડાર્યા છે, ને આજુબાજુ પુષ્પરાજિ અને ફળની લૂમોથી લચકતી લતાઓ બતાવી છે. નીચે થડની બન્ને બાજુએ લટકતા લતાના છેડાઓની કલિકાઓમાં સૂંઢ પરોવી રહેલ હાથીનું જોડું બતાવ્યું છે. આ પ્રતિમા વાસુપૂજ્યની તો નથી લાગતી; રોહિણી આદિ પાત્રો અહીં અનુપસ્થિત છે પણ ગજયુગ્મની હાજરીનો શું સંકેત હશે, તેની પાછળ કઈ કથા સંકળાયેલી હશે, તે શોધી કાઢવું જોઈએ. આની સગોત્રી એક ૧૫મા શતકની પ્રતિમા મેવાડના દેલવાડાગ્રામ સ્થિત ખરતરવસહીમાં છે. (ચિત્ર ૩). અશોકચંદ્ર-રોહિણીની સંગાથવાળીથી ૧૩મા શતકની એક અન્ય વાસુપૂજ્યજિનની પ્રતિમા ચિત્ર ૧માં રજૂ કરી છે.

પોરબંદરની વાસુપૂજ્ય-જિનની પ્રતિમા એ જૈન પ્રતિમા-વિધાનનું એક વિરલ દૃષ્ટાંત રજૂ કરે છે. વિશેષમાં ઉદ્દેકિત પ્રતિષ્ઠા લેખ દ્વારા તેમાં જિનનું નામ પ્રમાણિત હોઈ, પ્રતિમાનું જિનપ્રતિમાશાસ્ત્રના અધ્યયનમાં વિશેષ મૂલ્ય બની રહે છે^{૧૫}.

ટિપ્પણો :

૧. જુઓ : “પોરબંદરના શાંતિનાથ જિનાલયના બે શિલાલેખો,” શ્રી કોર્બસ ગુજરાતી સભા ત્રૈમાસિક, એપ્રિલ-જૂન ૧૯૬૫, પૃ. ૧૭૨-૭૩. તેમ જ અહીં તેનું પુનર્મુદ્રણ.
૨. આ લેખવાળી પ્રતિમાનો ટૂંકો ઉલ્લેખ અમે પ્રસ્તુત લેખમાં એ જ પૃષ્ઠો પર કરી ગયા છીએ.
૩. મધુસૂદન ઢાંકી, “છર્ષદુર્ગ-જૂનાગઢ વિશે,” પથિક, અમદાવાદ ડિસેમ્બર ૧૯૭૦.
આ લેખ પણ પુનઃ મુદ્રિત થઈ આ ગ્રંથમાં સંકલિત થયો છે. ત્યાં પુરી(પોરબંદર)ના પાર્શ્વનાથ, ‘મયણી’-(મિયાણી)ના ઋષભદેવ તેમ જ ભુમિલી(ધુમલી)ના સંપ્રતિ નિર્મિત વિહારનો ઉલ્લેખ છે.
૪. જૈન તીર્થનો ઇતિહાસ, શ્રી ચારિત્ર સ્મારક ગ્રંથમાળા : પુષ્પ ૩૮મું. અમદાવાદ. ૧૯૪૯; પૃ. ૫૬૯.
સંપાદક : મુનિરાજ શ્રી ન્યાયવિજયજી (ત્રિપુટી).
૫. ‘પુરિ પાસ’નો અર્થ ‘પુરે પાર્શ્વ’ થાય. આમાં કહેલું ‘પુર’ ગામ તે ‘ભૂતામ્બિકા’ના રાજક બાજલદેવના સં. ૧૦૪૫ / ઈ. સ. ૯૮૯ના તામ્રપત્રમાં કહેલ ‘પોરવેલાકુલ’ અને મધ્યકાલીન લેખોમાં આવતું ‘પુરબંદર’ એટલે કે હાલનું ‘પોરબંદર’ હોવું જોઈએ. ‘પોરબંદર’માં આજે તો પાર્શ્વનાથનું કોઈ જ મંદિર નથી. (ચૈત્યપરિપાટીના સંપાદકે ‘પુર’ની પિછાન આપવાનો પ્રયત્ન કર્યો નથી.)
૬. ‘મયણી’ તે પોરબંદરથી ૨૨ માઈલ વાયવ્યે આવેલું સમુદ્રવર્તી પુરાણું ગામ ‘મિયાણી’ (મણિપુર) જણાય છે. (ચૈત્યપરિપાટીના સંપાદક આ ગામની પિછાન આપી શક્યા નથી.) આજે ‘મિયાણી’માં ગામના

જૂના કોટની અંદર નીલકંઠ મહાદેવના સં. ૧૨૮૦ / ઈ. સ. ૧૨૩૪ (કે પછી સં. ૧૨૬૦ / ઈ. સ. ૧૨૦૪)ના લેખવાળા મંદિરની સમીપ પણ ઉત્તરાભિમુખ જૈનમંદિર ઊભેલું છે. તેનો સમય શૈલીની દૃષ્ટિએ, ૧૩મી શતાબ્દી ઉત્તરાર્ધનો અંતભાગ જણાય છે. ચૈત્યપરિપાટીમાં ઉલ્લિખિત જિન ઋષભનું મંદિર તે નિશ્ચયતયા આ પુરાણું મંદિર જણાય છે.

૭. ધુમલીમાં સુપ્રસિદ્ધ નવલખા મંદિરથી દક્ષિણમાં એક જૈન મંદિરનું (વાણિયાવસીનું) ખંડેર ઊભું છે. આજે તો તેમાં થોડાક થાંભલા માત્ર ઊભાં છે. તેમાંથી મળી આવેલી જિનપ્રતિમાનું રેખાંકન James Burgess ના *Antiquities of Kathiāwād and Kutch*, London 1876, Plate XLVI પર રજૂ કર્યું છે.)

૮. જુઓ મોહનલાલ દલીચંદ દેશાઈ, જૈન સાહિત્યનો સંક્ષિપ્ત ઇતિહાસ, મુંબઈ ૧૯૩૨, પૃ. ૪૮૫-૮૬; તથા ત્રિપુટી મહારાજ, જૈન પરંપરાનો ઇતિહાસ (ભાગ ત્રીજો), અમદાવાદ ૧૯૬૪.

૯. પાદટીપ ક્રમાંક ૧ અનુસાર

૧૦. જુઓ જૈન પુસ્તક પ્રશસ્તિ સંગ્રહ પ્રથમ ભાગ, Singhi Jain Series, No. 18, Bombay 1943.

૧૧. જુઓ શ્રી વાસુપૂજ્ય ચરિત્ર, જૈન આત્માનંદ સભા, ભાવનગર વિ. સં. ૧૯૮૭ / ઈ. સ. ૧૯૪૧, પૃ. ૨૨૭.

૧૨. રોહિણી-અશોકચંદ્રવાણી કથા ૧૩મા શતકથી વિશેષ પ્રાચીન છે કે નહીં તેનો નિર્ણય થવા ઉપર આ તર્કની સંભવ્યતા-અસંભવ્યતાનો નિશ્ચય નિર્ભર છે. આ કથાનક તરફ અમારું ધ્યાન (સ્વ.) પં. બાબુલાલ શાહે દોર્યું છે, જેનો અહીં સાનંદ ઉલ્લેખ કરીએ છીએ.

૧૩. Cf. Umakant Premanand Shah, *Studies in Jain Art*, Banares 1955, pl. XXVII, fig. 73.

૧૪. આ પ્રતિમા હાલ ખંભાતના ચિંતામણિના દેરાસરમાં પ્રતિષ્ઠિત થયેલી છે.

૧૫. પચાસેક વર્ષ પહેલાં મુનિશ્રી ભુવનવિજયજી તેમ જ ત્રિ. ઓ. શાહે કરેલી વાચના મણિભાઈ વોરા અને સાંપ્રત લેખકે થોડીક શુદ્ધ કરેલી, જેની વિશેષ પરીક્ષણ દ્વારા વિશુદ્ધિ શ્રી અમૃતલાલ ભોજક તથા શ્રી લક્ષ્મણ ભોજકે કરેલી છે. લેખકો તેમની સહાયનો અહીં ઉલ્લેખ કરતાં હર્ષ અનુભવે છે. (મૂળ લેખના લેખકો શ્રી ત્રિભોવનદાસ શાહ, શ્રી મણિભાઈ વોરા, અને શ્રી મધુસૂદન ઢાંકી છે.)

વિશેષ નોંધ : પોરબંદરની વાસુપૂજ્યની પ્રતિમા તથા તેના લેખના ચિત્રો સંબોધિ ૩. ૨-૩, અમદાવાદ ૧૯૭૪માં મૂળ લેખમાં છપાયા છે. એ ચિત્રો ફરીને પ્રાપ્ત ન થઈ શકવાથી અહીં પુનઃ પ્રગટ થઈ શક્યાં નથી.



પોરબંદરના શાંતિનાથ જિનાલયના બે શિલાલેખો

મહાત્મા ગાંધીજીની જન્મભૂમિ અને સુદામાપુરીના અપરનામથી સુપ્રસિદ્ધ પોરબંદર, પૌરાણિક પરંપરા અનુસાર, ગુજરાતના પ્રાચીનતમ નગરો માંહેનું, આમ તો લગભગ પ્રભાસ જેટલું પ્રાચીન, હોવું સંભવે^૧; પણ પોરબંદરને લગતા ઐતિહાસિક નિર્દેશો પ્રમાણમાં ઉત્તરકાલીન જોવા મળે છે. એનો જૂનામાં જૂનો ઉલ્લેખ ધુમલીના ઈ. સ. ૯૮૮ના તુલ્યકાલીન વર્ષના બાષ્કલદેવના તામ્રશાસનમાં થયેલો છે^૨. ભૂતાંબિલિકા(ધુમલી)માંથી અણહિલ્લપુરના એક બ્રાહ્મણને અપાયેલા આ દાનપત્રમાં “પૌરવેલાકુલ” એટલે કે પોરબંદરનો ઉલ્લેખ થયેલો છે^૩. પોરબંદરને લગતા આ ઉલ્લેખ અને ત્યારપછીના પુરાતત્વીય પ્રમાણો વચ્ચે ખાસ્સું અઢી શતાબ્દી જેટલું અંતર પડી જાય છે^૪ : જેમકે ત્યારબાદના તો છેક વાઘેલા સમયના—૧૩મી સદીના—ચાર ઉત્કીર્ણ લેખો છે. જો કે એમાંથી વિશેષ ઐતિહાસિક માહિતી પ્રાપ્ત થતી ન હોવા છતાં પોરબંદરનું એ કાળમાં અસ્તિત્વ પ્રત્યક્ષ કે પરોક્ષ રીતે સિદ્ધ કરવામાં ઉપયોગી છે. આ પૈકીનો સૌથી જૂનો સંવત્ ૧૩૦૪નો લેખ અહીંના હોળી ચકલા પાસેના જૈન મંદિરની વાસુપૂજ્યની આરસની પ્રતિમાના આસન પર અંકિત થયેલો છે^૫. ત્યાર પછીનો અહીંની જૂની મીઠી માંડવીનો વાઘેલા રાજા વિસળદેવનો સંવત્ ૧૩૧૫નો સુરભી લેખ આજે તો ગુમ થયો છે^૬. તે પછી કેદારકુંડમાં વિષ્ણુમૂર્તિની નીચે સંવત્ ૧૩૨૭ વંચાય છે, તે તો નામનો જ, કહેવા પૂરતો જ, ખપનો છે^૭. છેવટે ખારવાવાડમાં પદમણી માતાના મંદિરમાં સારંગદેવ વાઘેલાના સમયના સંવત્ ૧૩૩૧ના ઘસાઈ ગયેલા લેખની નોંધ કરી લઈએ^૮.

વાઘેલા સમયના અંત પછી રીતસરનો કોઈ લેખ પ્રાપ્ત નથી થયો. ઝુંડાળા પાસેના પોરાવમાતાના પ્રાંગણમાં એક સંવત્ ૧૩૯૧નો પાળિયાનો તેમ જ હોળી ચકલા પાસેના સંવત્ ૧૬૩૧ના પાળિયાનો અહીં ગામની હસ્તી સિદ્ધ કરવા સિવાય વિશેષ ઉપયોગ નથી^૯. પણ ત્યારપછીનાં તરતનાં વર્ષોમાં પોરબંદર વિશે કંઈ જ જાણવા મળતું નથી. એક નાનકડા ગામ તરીકેનું એનું અસ્તિત્વ કલ્પી શકાય તેમ છે. પણ ત્યારબાદ મોગલ સમયમાં, ખાસ કરીને જહાંગીરના શાસનકાળ દરમિયાન, પોરબંદર ફરીને સૌરાષ્ટ્રના તળપદા ઈતિહાસમાં દેખા દે છે. ધુમલી અને રાણપર છોડી છાયામાં વસેલ જેઠવા રાણાઓની સત્તા નીચે પોરબંદર આવે છે. તેમ જ રાજધાની પણ હવે ત્યાં ખસેડવામાં આવે છે. પોરબંદરનું વાણિજ્ય, વહાણવટું હવે વિકસે છે; અને પોરબંદર અભ્યુદયની દિશા તરફ પગલાં માંડે છે. આ શાંતિ અને સમૃદ્ધિના આરંભના દિનોમાં નગરના મધ્યભાગે શાંતિનાથ જિનાલય અને લગભગ એવી જ શૈલીનું ગોપાલલાલનું વૈષ્ણવ મંદિર (તેમ જ નરસિંહજીના નાનકડા મંદિરનાં) નિર્માણ થાય છે.

ગોપાલલાલના મંદિરનો શિલાલેખ તો વાચના થાય તે પહેલાં જ ગુમ થયો છે^{૧૦}; પણ શાંતિનાથના ગૂઢમંડપની દક્ષિણ દીવાલમાં ઉપર જોડાજોડ, આરસ પર ઉત્કીર્ણ કરેલા, ૨૮ સે.મી. x ૨૮ સે.મી. માપના બે મહત્વપૂર્ણ શિલાલેખો લગાવેલા છે. એની ચર્ચા અહીં કરીશું^{૧૧}. બન્ને લેખ ગદ્યમાં છે.

પહેલા લેખમાં ૧૪ પંક્તિઓ છે. છેલ્લી બે પંક્તિ બાકી રહેલી ખાલી જગ્યા આવરી લેવા માટે વધારે મોટા અક્ષરોવાળી છે. ‘નિપજ્યો’ને બદલે ‘નિપનો’ અને ‘સેવામાં’ને બદલે ‘સેવાઈ માંહિ’ જેવા જૂના પ્રયોગો તેમ જ (‘તસ્ય-સ્યા’ ને બદલે ‘તત્ર’ જેવું) કેટલુંક વ્યાકરણદોષ સહિતનું સંસ્કૃત મિશ્રણ બાદ કરીએ તો, ભાષા ગુજરાતી છે. લખાણ પણ દોષયુક્ત અને ખટકાવાળું છે; તેમ જ લિપિ પણ સદોષ અને કેટલેક સ્થળે અવાચ્ય છે. પ્રશસ્તિકાર કોઈ વિદ્વાન્ જૈન મુનિ જણાતા નથી. સૌરાષ્ટ્રના કંઠાળ પ્રદેશમાં પ્રચલિત વણિક બોલીના રંગઢંગ તેમાં પરખાઈ આવે છે. લેખની કોરણી પણ ખામીવાળી છે. કેટલાક શબ્દોની જોડણી ખોટી છે, તો ક્યાંક ક્યાંક માત્રાદોષ પણ છે. વિરામસ્થાનોનું ઔચિત્ય પણ જોઈએ તેવું નથી. સોલંકી અને તે પછીના કાળમાં જોવામાં આવતો ‘ખ’ને સ્થાને ‘ષ’ વર્ણનો પ્રયોગ અહીં પણ ચાલુ રહ્યો છે. બન્ને લેખો સંવત્ ૧૬૯૧ના છે અને એક જ તિથિવારના છે. લેખો મંદિર-નિર્માણની હકીકત કહે છે. પહેલા મોટા લેખનું મૂલ્ય સૌરાષ્ટ્રના ઉત્તર-મધ્યકાલીન ઇતિહાસ માટે ઘણું જ ગણી શકાય તેમ છે. તેમાં જેઠવા રાજાઓની વંશાવળી આપેલી છે. એટલે ‘કાઠિયાવાડ ગેઝેટિયર’માં આપેલી વંશાવળી હવે ચકાસી શકાય તેમ છે. જેઠવા રાજવંશને અનુલક્ષીને આ પહેલો જ ઉત્તરકાલીન ઐતિહાસિક લેખ પ્રકાશમાં આવે છે અને ધુમલીના રાણક બાબ્લદેવ અને પાછલા યુગના પોરબંદરના જેઠવા રાજાઓ વચ્ચે એક રીતે જોતાં મહત્વની કડીઓ પૂરી પાડે છે. લેખની આ વંશાવળીમાં એ વખતે પ્રવર્તમાન ઉપરાંતની કુલ ૬ પૂર્વજ પેઢીઓનો ઉલ્લેખ કરેલો છે. અને હવે વૉટ્સને વહીવંચાઓના કથનાધારે તૈયાર કરેલ વંશાવળી સાથે સરખાવી જોઈએ :

લેખ અનુસારની વંશાવળી

વૉટ્સનની ‘કાઠિયાવાડ ગેઝેટિયર’ની વંશાવળી

રાણાશ્રી રામજી

રાણા ભાણજી (ઈ.સ. ૧૪૬૧-૮૨)

રાણાશ્રી મેહજી

રાણા રણોજી (ઈ.સ. ૧૪૮૨-૧૫૨૫)

રાણાશ્રી ખીમાજી

રાણા ખીમાજી (ઈ.સ. ૧૫૨૫-૧૫૫૦)

રાણાશ્રી રામજી (દ્વિતીય)

રાણા રામદેજી (ઈ.સ. ૧૫૫૦.....?)

રાણાશ્રી ભાણજી

રાણા ભાણજી (.....?)

રાણાશ્રી ખીમાજી (દ્વિતીય)

રાણા ખીમાજી (.....?)

રાણાશ્રી વિક્રમજી

રાણા વિક્રમાતજી (ઈ.સ. ૧૬૨૬-૧૬૭૧)

વૉટ્સને આપેલી વંશાવળીના પ્રારંભના બે નામોથી લેખમાં આપેલાં નામો નિરાળાં છે; જ્યારે ચોથા અને સાતમામાં નામોચ્ચારમાં થોડોક ફરક છે. વૉટ્સનના કથન અનુસાર રણોજીનું અપુત્ર મૃત્યુ થયેલું અને તેમના બાદ મેહજના પુત્ર ભાણજી તપ્તનશીન થયેલા^{૧૨}; પણ લેખમાં તો રણોજીનું નામ આપેલું જ નથી અને મેહજને ગાદીધરોની સીધી યાદીમાં જ ગણેલા છે. લેખમાં કહેલા રામજી બીજાની નવાનગરના જામ સતાજીએ હત્યા કરાવી મુલક દબાવી દીધાની વિશ્વસ્ત ચારણી-પરંપરા છે. રામજીના પુત્ર ભાણજીનું તે પછીના રઝળાટ દરમિયાન અવસાન થયાનું કહેવાય છે. આ બનાવો ક્યારે બન્યા તેનાં ચોક્કસ વર્ષ, મિતિઓ મળતાં નથી; પણ ભાણજીના રાણી, વીરાંગના કલ્લાબાઈ, કે જેમનો લેખમાં ઉલ્લેખ કરેલો છે, તેમણે, જામ સતાજીને ભૂચરમોરીના યુદ્ધમાં મુગલો સામે મળેલા ઘોર પરાજય બાદ, મ્હેરોની સહાયતાથી યુદ્ધો લડી લઈ, જેઠવાઓનો ગુમાયેલો ઘણોખરો પ્રદેશ પાછો મેળવેલો. રાણા ખીમાજી માટે 'વૈરીમુખભંજન'નું લગાવેલું વિશેષણ કદાચ આ પ્રસંગની પ્રશસ્તિના અનુલક્ષમાં હશે. ખીમાજી અલબત્ત એ સમયે સગીર હોવા જોઈએ.

આ લેખ દ્વારા બીજો મહત્વનો પ્રકાશ વિક્રમજીના રાજ્યારોહણના સમય અંગે સાંપડે છે. વૉટ્સને એ ઈ.સ.૧૬૨૬નો હોવાનું અનુમાન્યું છે પણ ઈ.સ. ૧૬૩૫ના આ લેખમાં તો એને હજી 'યુવરાજ પદવી કુંવર' કહ્યા છે. સંભવ છે કે રાણા ખીમાજીનાં અંતિમ વર્ષોમાં રાજ્ય કારોબાર વિક્રમજી ચલાવતા હોય. લેખમાં પણ 'યુવરાજકુંવર પદવી શ્રી વિક્રમજી રાજ્યે' કહ્યું તે સૂચક છે. વૉટ્સન કહે છે કે વિક્રમજી પછી ગાદીએ આવેલા રાણા સુલતાનજી [રાણા સરતાનજી(ઈ.સ. ૧૬૭૧-૮૮)]એ તત્કાલીન રાજકીય સંજોગોના લાભ ઉઠાવી મુગલ અંકુશ નીચેનું પોરબંદરનું બંદર હસ્તગત કરી લીધું, પણ ઈ.સ. ૧૬૩૫માં પોરબંદરની મધ્યમાં જ રચાયેલા શાંતિનાથના મંદિરના આ લેખ ઉપરથી તો એમ જણાય છે કે પોરબંદર પર રાણા ખીમાજી અને તેમના પુત્ર વિક્રમજીની એ કાળે હકૂમત હતી જ. મુગલોનું સાર્વભૌમત્વ નામશેષ જ હશે, કદાચ બંદરી જકાત પૂરતું જ મર્યાદિત હશે^{૧૩}. 'બરડા ડુંગરનું નામ તે સમયે પણ બરડો જ હતું તેમ રાણા ખીમાજીને માટે ઉદ્ભોધેલ 'બરડા અધિપતિ' શબ્દપ્રયોગ પરથી જણાઈ આવે છે. બરડા પ્રદેશ પરના જેઠવાઓના અધિકારનું પણ એમાં સૂચન થઈ જાય છે.

લેખમાં મંદિર ક્યા જિનેશ્વરનું હતું તે કહ્યું નથી. અત્યારે તો તે શાંતિનાથનું કહેવાય છે. સંવત્ ૧૮૩૩(ઈ. સ. ૧૭૭૭)ના વર્ષની પુષ્પિકાવાળી માણિક્યસાગર રચિત નર્મદાસુંદરી રાસની પ્રતમાં પોરબંદરના શાંતિનાથનો ઉલ્લેખ છે એ વાતની અહીં નોંધ લઈએ^{૧૪}. પોરબંદરને લેખમાં શ્રીપુરબંદિર કહ્યું છે. એ જ મંદિરની બીજી જરા પાછલા કાળની પ્રતિમાઓ પર પોરબંદર, પોરબંદિર, અને છેવટે આધુનિક પોરબંદર નામાભિધાનનો ઉલ્લેખ જોવા મળે છે.

આ મંદિર જેમની દેખરેખ નીચે બંધાયેલું ને જેમની પાંચ પેઢીઓ આપવામાં આવી

છે તે સવજી પારેખ પણ એ જમાનાની એક અમ્મણી અને રંગદર્શી વ્યક્તિ હતી. પારેખ કુટુંબની પરંપરા અનુસાર તેઓ પોરબંદરના નગરશેઠ હતા. પોરબંદરની બંદરી જકાત ૬ ટકા લેવાતી તેને ૩ ટકા કરાવવા માટે મુગલ સમ્રાટ શાહજહાં પાસે પ્રતિનિધિમંડળ લઈ એ દિલ્હી ગયેલા. આ જકાત-માફીને લગતું શાહી ફરમાન અને જૂનાગઢના સૂબેદારનો રુક્કો આજે પણ શેઠ ગોવિંદજી પારેખના પુત્ર પ્રા. ડા. મથુરાદાસ પારેખ પાસે મોજૂદ છે. કાર્યમાં મળેલી સફળતાથી ખુશ થઈ રાણા સરતાનજીએ પારેખ સવજી કાન્હજીને વારસાગત કેટલીક સગવડો આપતું સંવત્ ૧૭૧૫(ઈ. સ. ૧૬૫૯)નું તામ્રશાસન પણ શેઠ ગોવિંદજી પારેખ પાસે છે^{૧૫}. મંદિર ગજધર ગોવિંદના પુત્ર ગણપતિએ બાંધેલું. ‘સૂત્રધાર’ને બદલે ‘ગજધર’ શબ્દનો પ્રયોગ લગભગ આ સમયે રાજસ્થાનમાં પણ થતો હોવાનું જાણમાં છે^{૧૬}. સ્થપતિઓનાં નામ પ્રશસ્તિલેખોમાં હંમેશાં જોવા મળતાં નથી એટલે આ ઉલ્લેખ મહત્વનો ગણાય.

પારેખ કુટુંબની વંશાવળી

પારિખ્ય	જગા
પારિખ્ય	સેણા
પારિખ્ય	વાસણા
પારિખ્ય	કાન્હજી = કમલાદે
પારિખ્ય	સવજી

બીજો શિલાલેખ માત્ર ૭ પંક્તિનો અને ટૂંક જગ્યામાં લખેલો છે. અહીં પણ આ જિનાલયનું ઋષભદેવનું ગર્ભગૃહ (?) કોઈ ઈન્દ્રજી કલ્યાણજીની પત્ની રુખમણીએ (લાખ ખરચીને ?) બંધાવ્યાનો ઉલ્લેખ છે અહીં પણ ‘પોતાના દ્રવ્યથી’ને બદલે ‘પોતાનાઈ દ્રવ્યઈ’ જેવો પ્રયોગ જોવા મળે છે. ‘વાસો ઢલામ’ શબ્દનો પૂરો અર્થ સમજાધો નથી. પ્રાસાદ સંઘાઉ (સંઘ તરફથી) બન્યો હતો એટલું વિશેષ આ લેખમાંથી જાણવા મળે છે.

ટિપ્પણો :

૧. મહાભારત (ઈ. સ. પૂ. ૧૫૦-૪૦૦) સુદામાપુરી વિશે અજ્ઞાત જણાય છે. શ્રીમદ્ ભાગવત (૯મી શતાબ્દી) અને બ્રહ્મવૈવર્તપુરાણ (મધ્યકાલીન) કૃષ્ણ દ્વારા થયેલા સુદામાના દારિદ્ર્યનિવારણની વાત કહે છે, પણ સુદામાપુરી વિશે મૌન સેવે છે. પણ સ્કંદપુરાણ અંતર્ગતની “પ્રહ્લાદોક્ત સંહિતા”માં સુદામાનું સંપૂર્ણ કથાનક, સુદામાપુરી, અશ્વામતીનો સમુદ્ર સાથે સંગમ, સુદામા દ્વારા થયેલા અહીંના કેદારનાથ અને કેદારકુંડની પ્રતિષ્ઠા ઇત્યાદિ સવિસ્તર વર્ણવેલાં છે. પોરબંદરની ખાડીનું અશ્વામતી નામ આજ દિવસ સુધી પરિચયમાં છે. ઘેડ પ્રદેશમાં ભાદર અને ઓઝતનાં પૂરનાં પાણી છલકાઈને રેલ આવે છે ત્યારે અશ્વામતીમાં ધોડાપુર આવે છે. અશ્વામતી સંગમ આજે પણ પવિત્ર ગણાય છે. કેદારકુંડ પણ છે, પણ

- કેદારનાથના પુરાણા મંદિરનો તો ઈ. સ. ૧૮૩૮માં સંપૂર્ણ જીર્ણોદ્ધાર થઈ ચૂક્યો છે.
૨. *Epigraphia Indica*, Vol. XXXI. No. 1. Jan. 1955.
૩. આ રાજાને જ્યેષ્ઠક દેશનો અધિપતિ કહ્યો છે. પુમલીના આગળ થઈ ગયેલા સૈંધવ વંશથી આ વંશ અલગ જ લાગે છે. સંભવ છે કે જેઠવાઓનું નામ જ્યેષ્ઠકદેશ પરથી પડેલું હોય.
૪. પોરાવવાતાના મંદિર પાસેનું સમમાતૃકાઓનું ઉત્તરાભિમુખ ભગ્ન મંદિર પ્રાચીન સમયનો એક માત્ર અવશેષ જોવામાં આવે છે. એ મંદિર મોટે ભાગે તો સૈંધવ સમયના પ્રારંભનું હશે. પોરાવવાતાનો અવશિષ્ટ રહેલો જૂનો ભાગ તેમ જ શીતળામાતા પાછળનું લંકેશ્વર-દૂધેશ્વરનું જોડકું મંદિર વાઘેલા સમયનું જણાય છે.
૫. સ્વ. શ્રી વલ્લભજી હરિદત્ત આચાર્ય અને સ્વ. શ્રી ડી.બી. ડિસકળકરે પોરબંદરના સર્વેક્ષણ દરમિયાન અહીંનાં જૈન મંદિરોની મુલાકાત નથી લીધી એ આશ્ચર્યજનક ગણાય.
૬. D. B. Diskalkar, *Poona Orientalist*, Vol. II, No. 4 Jan. 1938.
આ લેખમાં નાગડમંત્રી તેમજ ભૂમિલિકા(પુમલી)નો પણ ઉલ્લેખ છે.
૭. Diskalkar, *Annual Report of Watson Museum of Antiquities (1921-22)*, p. 15.
૮. એજન. પૃ. ૧૭.
૯. એજન. પૃ. ૧૮.
૧૦. આ મંદિરના હાલના પૂજારી પાસે રાણા સરતાનજીના સમયનું એક દાનપત્ર હજી છે ખરું.
૧૧. શાંતિનાથ મંદિરની અંદરની રચના સુંદર છે. અલંકારપૂર્ણ વિતાન યુક્ત ગૂઢમંડપ, તેમાં આજુબાજુ ભદ્રકુલિકાઓ, ગર્ભગૃહ અને અંતરાલ, પ્રદક્ષિણા અને પાછળ જરા ઊંચી પીઠ પર ચૌમુખ અને ફરતાં ૨૪ જિનબિંબની રચના. ગોપાલલાલનું મંદિર પણ સાંધાર છે. અહીં ગૂઢમંડપને સ્થાને વેદિકા અને ક્ષાસનવાળો રંગમંડપ છે. મુખ્યતુષ્ટીમાં તોરણ શોભી રહ્યું છે.
૧૨. *Kathiawar Gazetteer*. pp. 626-27.
૧૩. પોરબંદરના સંવત્ ૧૭૦૮ના એક ધરખતમાં શાહજહાંનની સત્તાનો ઉલ્લેખ છે અને સોરઠના સૂબા નવાબ આલેનો તેમાં ઉલ્લેખ છે. શાંતિનાથના ઉપર્યુક્ત સમય પછીના આ ઉલ્લેખ છે અને તે સમયે મુગલોની સત્તા જેઠવાઓને સ્વીકારવી પડી લાગે છે. પોરબંદરનો પોરબંદર તરીકે એ ખતપત્રમાં ઉલ્લેખ છે : (જુઓ રત્નકૃત-'પદ્મવંશપ્રકાશ').
૧૪. શ્રી અમિલાલ જીવનભાઈ ઢાંકી, પોરબંદર,ની જાળવણીમાં રહેલા (સ્વ.) મુનિ ગિરધરલાલજીવાળા સંગ્રહમાં આ હસ્તપ્રત છે. (એ પૂરો સંગ્રહ ગત વર્ષે ગિરીશ મુનિને ભેટ આપવામાં આવ્યો છે.)
૧૫. શેઠ ગોવિંદજી પારેખના આ અને શાહી ફરમાન બતાવવા બદલ લેખકો ઋણી છે. સવજી પારેખે પાછળથી વૈષ્ણવ ધર્મ સ્વીકારી ગોપાલલાલનું મંદિર બંધાવેલું.
૧૬. કાંકરોલીની સંવત્ ૧૭૩૨ની 'રાજસમુદ્રપ્રશસ્તિ'માં આવતા સૂત્રધારોનાં નામ પૂર્વે ગજધર શબ્દનો પ્રયોગ કરવામાં આવ્યો છે. જુઓ *Epigraphia Indica*, Vol. XXIX=XXX, Appendix.

शिलालेख (१)

१. एदण । स्वस्तिश्री जयमंगल प्रणम्य ॥ संवत १६९१ महासुदि
२. १० शनौ ॥ श्री जिनप्रासाद नवो नीपनो । राणाश्री षीमाजी राज्ये । ते राणा
३. श्री बरडाना अधिश माहा प्रत्तापवंत थया । तत्र राणाश्री रामजी । राणा
४. श्री मेहजी (सु १) राणाश्री षीमाजी । राणाश्री रामजी ॥ राणाश्री भाणजी
५. तत्र पडुराणी मुख्य बाई कल्ल तत्र कुक्षी रत्न प्रसुता महाप्रतापवंत ।
६. वैरीमुखभंजन बरडा अधिपति । राणाश्री षीमाजी तत्र सुत युवराज
७. षदवी कूंअरश्री विक्रमजी राज्ये श्री जिनविहारप्रासाद नवो नीप
८. नो । राणाश्री षीमाजी राज्ये बुधि (बुद्धि) निधान प्रधान श्रीमाल ज्ञातीय ॥
९. पारिष्य जगा । तस्यसुत पारिष्य सेणा । तस्य सुत पारिष्य वासणा
१०. ॥ तस्यसुत पारिष्य कान्हजी तस्यभार्या कमलादे तत्र कुक्षी प्रसुता
११. धर्मभार धुरंधर दान गुणादि (वइ १) करी अलं ता ज्ञातीद्धारणा
१२. श्रीमालीज्ञातीय मुख्य पारिष्य सवजीनी सेवाइ माहि निप
१३. नो । गजधर माहा मुख्य गोविंद तत् सु (सुत) । गण
१४. पति । ए प्राद (प्रासाद) निपायो । इति मंगला श्री

शिलालेख (२)

१. एदण । संवत १६९१ वर्ष माहा सुदि १० श
२. नौ । श्री पुरबंदिरे मध्ये, श्री जिन प्रासाद
३. द नवो नीपनो । श्री संघाड । तेह लक्ष
४. षर्च्या नामे लाभं । इंद्रजी कल्याणजी
५. ऋषभजि वासो ढलाम । इंद्रजीनी भा
६. र्या बाई सिधिमणि मूल गभारो निपा
७. यो पोतानाइ द्रव्यइ ।

ભૃગુકચ્છ-મુનિસુવ્રતના ઐતિહાસિક ઉલ્લેખો

મધ્યકાલીન શ્વેતાંબર જૈન સાહિત્યમાં, 'ભૃગુકચ્છ-વિભૂષણ', 'ભૃગુપુરાલંકાર', અને 'ભૃગુપુરમંડન' સરખાં ગરિમાપૂત વિશેષણોથી સમલંકૃત, ભરૂચના પુરાતન અને પરંપરા-પ્રતિષ્ઠિત જિન મુનિસુવ્રતના તીર્થ સંબંધ ઠીક ઠીક સંખ્યામાં ઉલ્લેખો મળી આવે છે. ખરતરગચ્છીય જિનપ્રભસૂરિના કલ્પપ્રદીપ(ઈસ્વીસન્ના ૧૪મા શતકનો પૂર્વાર્ધ)માં^૧ પશ્ચિમ ભારત સ્થિત પ્રસિદ્ધ-મહિમા શત્રુંજયાચલ, ઉજ્જયંતગિરિ, અને અન્ય મોટાં જૈન તીર્થો^૨ સાથે ભરૂચના મુનિસુવ્રત જિનની ભરૂઅચ્છ મુણિસુવ્વયં^૩ કહી ગણના કરી છે; અને પ્રસ્તુત ગ્રંથમાં ચતુરશીતિ જૈન મહાતીર્થ સંબંધ કલ્પમાં ભૃગુપત્તને અનર્ઘ્યચૂડઃ શ્રીમુનિસુવ્રતઃ કહી પ્રસ્તુત જિનના તીર્થનું ગૌરવપૂર્વક સ્મરણ કર્યું છે^૪. 'અશ્વાવબોધ તીર્થ' અને 'શકુનિકાવિહાર'નાં જોડિયાં અભિધાનથી સુવિશ્રુત ભૃગુપુરતીર્થનાયક સુવ્રતસ્વામીનાં તીર્થાવતાર-મહિમાસ્વરૂપ-મંદિરો પછીથી ધવલકકક (ધોળકા) અને શત્રુંજય પર્વત પર બંધાયેલાં^૫, જે તેના મધ્યકાલીન મહિમાનું સૂચન કરી જાય છે.

સોલંકીયુગ અને પ્રાક્-સોલંકીકાળનું આ વિખ્યાત જૈન યાત્રાધામ ૧૩મા શતકના અંત ભાગ પછી સ્થપાયેલા મુસ્લિમ શાસનને કારણે વિનષ્ટ થયું, અને આજે તો કેટલીયે સદીઓથી તે તીર્થના અસલી મહિમાનો વિચ્છેદ થયો છે. છતાં કોઈ ને કોઈ પ્રકારે પુનરુદ્ધાર દ્વારા તે ટકી રહ્યું હોવાના ઈસ્વીસન્ના ૧૪મા-૧૫મા શતકના ઓછામાં ઓછાં બે પ્રમાણો તો ઉપલબ્ધ છે : જેમકે નાગેન્દ્રગચ્છીય દેવેન્દ્રસૂરિના ચંદ્રપ્રભચરિત્ર(સં. ૧૨૬૪ / ઈ. સ. ૧૨૦૮)ની સં. ૧૪૯૪ ઈ. સ. ૧૪૩૮માં લખાયેલી દાતાની પ્રાંતપ્રશસ્તિમાં ભૃગુપુરતીર્થ અને તેના અધિનાયક શ્રી સુવ્રતાર્હતનો ઉલ્લેખ છે^૬ : યથા :

અસ્તિ સ્વસ્તિ પદં રેવાતટ કોટીરસન્નિભં ।

પુરં ભૃગુપુરં નામ તીર્થં શ્રીસુવ્રતાર્હતઃ ॥૧૧॥

અને તપાગચ્છીય દેવસુંદરસૂરિશિષ્ય જ્ઞાનસાગર વિરચિત મુનિસુવ્રતસ્તોત્ર^૭(૧૪મા શતકનું આખરી ચરણ)માં પ્રથમ પદના પ્રથમ ચરણમાં જ ભૃગુપુર-સંતિષ્ઠમાન જિન સુવ્રતને વંદના દીધી છે : યથા :

શ્રીકૈવલ્યાવગમવિદિતાશેષવસ્તુસ્વભાવ-

ભાવદ્દેષિપ્રમથનપટું દોષનિર્મુક્તવાચમ્ ।

મક્તિપ્રહ્વિત્રિભુવનનતં સુવ્રત શ્રીજિનાહં
 દેવ સ્તોવ્યે ભૃગુપુરમહીમૌલિમૌલે ભવન્તમ્ ॥

જિનસુવ્રતનું પશ્ચાત્કાલીન, સંભવતયા ૧૭મા સૈકાનું, સાધારણ કલા-કોટીનું મંદિર તો અત્યાર સુધી ભરૂચમાં હતું, જેનો કેટલાંક વર્ષોથી જીર્ણોદ્ધાર શરૂ થયો છે^૯; પરંતુ વચ્ચેના ગાળામાં તીર્થની પુરાણી ગરિમા પુનર્જીવિત કરવાના પ્રયત્નો થયા હોય તો તે જાણમાં આવ્યા નથી.

પુરાતન એવં મહિમ્ન તીર્થ હોવાને કારણે એનું માહાત્મ્ય કથતાં પૌરાણિક ઢંગનાં જૈન કથાનકો-આખ્યાયિકાઓ મધ્યકાળથીયે પહેલાના સમયમાં ઘડી કાઢવામાં આવ્યાં હશે, જેનાં ૧૨મા-૧૩મા શતકમાં શિલ્પિત શિલાપટ્ટોમાં આલેખનો મળી આવ્યાં છે^{૧૦}; પણ એ દંતકથાઓનું ઐતિહાસિક મૂલ્ય શૂન્યવત્ હોઈ સંપ્રતિ ચર્ચા એવં પર્યવલોકનમાં તે છોડી દીધાં છે. ભૃગુકચ્છના આ જૈન તીર્થના ઇતિહાસ સંબંધ જે કંઈ વિશ્વસનીય માહિતી પ્રાપ્ય છે તેનો અહીં સપ્રમાણ સાર રજૂ કરીશું. આ વિષયમાં સૌથી અર્વાચીન ઉલ્લેખો વાઘેલાયુગના છે, જેને ગવેષણાનું આરંભબિંદુ બનાવી આગળ વધીશું.

મધ્યકાળ

વાઘેલાયુગ (ઈસ્વી. ૧૩મી શતાબ્દી)

૧. સાંપ્રતકાળે ‘જગચ્ચિંતામણિ સ્તોત્ર’ નામે પ્રસિદ્ધમાં રહેલ, પણ જેને ‘પ્રબોધચૈત્યવંદનસ્તોત્ર’ નામ પણ આપવામાં આવ્યું છે^{૧૦} તે, પ્રાચીન પ્રાકૃત કૃતિમાં આરંભે પ્રક્ષિપ્ત અપભ્રંશ-પ્રભાવિત ગાથામાં શત્રુંજયગિરિ-સ્થિત જિન ઋષભ, ઉજ્જયંતાયલાધીશ જિન નેમિનાથ, અને મોઢેરપુરમંડન મહાવીર સાથે ભરૂચના જિન મુનિસુવ્રત (તથા મહુરીના પાર્શ્વનાથનો) ઉલ્લેખ છે : યથા :^{૧૧}

જયઉ સામિઉ રિસહુ સેતુંજિ ।
 ઉજ્જિજત પહુ નેમિ જિણુ ।
 જયઉ વીરં મોઢેરમંડણુ ।
 ભરુવચ્છિ મુણિસુવ્વઉ
 મુહરિ પાસુ દુહ-દંડ-ખંડણુ ।

આ ગાથા વિધીપક્ષીય (અંચલગચ્છીય) પાઠમાં નહીં પણ ખરતરગચ્છીય તથા તપાગચ્છીય પાઠમાં મળે છે. (ગાથા અલબત્ત ૧૩મા શતકથી વિશેષ પ્રાચીન જણાતી નથી.)

૨. આગમગચ્છીય જિનપ્રભસૂરિ (પ્રાય: ઈસ્વી ૧૨૪૦-૧૨૭૫) વિરચિત

નિ. એ. ભા. ૨-૧૧

સર્વથૈત્યપરિપાટી-સ્વાધ્યાયમાં^{૧૨} તીર્થોની નામાવલીમાં ભરૂચનો પણ સમાવેશ છે :

સોરિયપુરિ વાણારસિ રમ્મિ
સોપારહ્ ભરુઅચ્છિ પુરમ્મિ ।
વિમ્મલગિરી-વેભારગિરિમ્મિ
તામલિત્તિ-ઉજ્જેણી-રમ્મિ ॥૧૮॥

૩. ઈ. સ. ૧૨૩૧ અને ૧૨૫૩ વચ્ચે લખાયેલી આંચલિક મહેન્દ્રસિંહસૂરિ કૃત પ્રાકૃત અષ્ટોત્તરી તીર્થમાલા અંતર્ગત ભરૂચના સમડીવિહાર એવં અશ્વાવબોધતીર્થ, તથા સુદર્શનાદેવીનો ઉલ્લેખ કરી ત્યાંના જીવંતસ્વામીતીર્થ અને સુવ્રત જિનને નમસ્કાર કર્યા છે^{૧૩} :

ભરુઅચ્છે કોરંટગ સુવ્વય જિયસત્તુ તુરગ જાહસરો ।
અણસણ સુર આગંતુ, જિણમહિમ મકાસિ તો તહિયં ॥
અસ્સાવબોહતિત્થં જાયં તં નામ પુણ વિ બીયમિણં ।
સિરિસમલિયા-વિહારો સિંહલધુય કારિ ઉદ્ધારો ॥
જિઅસત્તુ આસ સમલી, પાસ સુપાસા સુદંસણા દેવી ।
નિયનિય મુત્તિહિં અજ્ઞાવિ, સેવંતે સુવ્વયં તહિયં ॥
ઇકારલ્લરક ચુલસી સહસ્સ વરિસ જસ્સ તહિં ।
જીવંત સામિ તિત્થે ભરુઅચ્છે સુવ્વયં નમિમો ॥

—અષ્ટોત્તરી-તીર્થમાલા ૭૭-૮૦

૪. ભૃગુપુરતીર્થના થૈત્યવાસી અધિષ્ઠાતા વીરસૂરિ-શિષ્ય જયસિંહ સૂરિની 'તેજપાલ-પ્રશસ્તિ' (આ. ઈ. સ. ૧૨૨૫-૧૨૩૦) અનુસાર પ્રસ્તુત સૂરિના ઉપદેશથી તેજપાળ મંત્રીએ મુનિસુવ્રતના (મૂલપ્રાસાદ તેમ જ તેને ફરતી જિણમાલા ૩૫ ૨૪ દેવકુલિકાઓ માટે) ૨૫ હેમદંડ કરાવી આપેલા તેમ જ ત્યાં પાર્શ્વનાથ અને જિનવીરની પ્રતિમાઓ મુકાવેલી^{૧૪}. આ ઘટનાની પુષ્ટિ મંત્રીશ્વર વસ્તુપાલના એક અન્ય સમકાલિક, હર્ષપુરીયગરજ્ઞના નરેન્દ્રપ્રભસૂરિની પ્રશસ્તિમાં મળે છે^{૧૫} : યથા :

ભૃગુનગરમૌલિમળ્લનમુનિસુવ્રતતીર્થનાથભવને યઃ ।
દેવકુલિકાસુ વિશતિમિતાસુ હૈમાનકારયદ્ દળ્લન્ ॥

—નરેન્દ્રપ્રભસૂરિકૃત વસ્તુપાલપ્રશસ્તિ, ૮૨

તપાગરજ્ઞીય જિનહર્ષસૂરિના વસ્તુપાલચરિત્ર(સં. ૧૪૯૭ / ઈ. સ. ૧૪૪૧)માં^{૧૬} ઉપર કહી તે હકીકત ઉપરાંત બીજી પણ કેટલીક વિશેષ વિગતો પ્રસ્તુત ઉપલક્ષમાં નોંધાયેલી

છે^{૧૭}. વધુમાં વસ્તુપાલે શત્રુંજયગિરિ પર 'ભૃગુપુરાવતાર(જિન સુવ્રત)'નું 'અશ્વાવબોધ' અને 'સમલિકા-વિહાર ચરિત્રપટ્ટ' સાથે મંદિર કરાવેલું તેવું સમકાલિક અને ઉત્તરકાલિક લેખકો કહે છે^{૧૮}.

૫. વસ્તુપાલ-તેજપાલના સમકાલિક, ચિત્રવાલકગચ્છ(પછીથી કહેવાયેલા તપાગચ્છ)ના જગચ્ચંદ્ર સૂરિના શિષ્ય દેવેન્દ્રસૂરિએ ભૃગુકચ્છના જિન સુવ્રતને સંબોધીને પ્રાકૃત સુદર્શનાચરિત્ર (પ્રાય: ઈસ્વી ૧૨૩૦-૧૨૬૦ વચ્ચે) રચ્યું છે, જેના પ્રારંભમાં સમલિકાવિહારનો પણ ઉલ્લેખ છે^{૧૯} : યથા :

વંદિતુ સુવ્વયજિણં સુદરિસણાણ પુરંમિ ભરુયચ્છે ।

જહ સવલિયાવિહારો કરાવિઓ કિં પિ તહ....॥

—સુદંશણાચરિય, ગુચ્છ. ૧.૧.

આ પ્રમાણોથી એક વાત તો નિશ્ચિત છે કે મંદિરનું ઈ.સ. ૧૨૨૫-૧૨૩૦ પૂર્વે અસ્તિત્વ હતું. આ તથ્યનાં જે વિશેષ સોલંકીયુગ (ઈસ્વી. ૧૨મી શતાબ્દી) ગ્રંથસ્થાદિ પ્રમાણો મળી આવે છે તે હવે ક્રમવાર નોંધશું.

સોલંકીયુગ (ઈસ્વી. ૧૨મું શતક)

૬. વિ.સં. ૧૨૩૮ / ઈ.સ. ૧૧૮૨માં ભૃહદ્ગચ્છીય (વાદી) દેવસૂરિના શિષ્ય રત્નપ્રભસૂરિની ઉપદેશમાલાપ્રકરણ-વિશેષવૃત્તિ ભૃગુપુરે સુવ્રતજિનના અશ્વાવબોધતીર્થમાં રહેલાં વીરજિન સમક્ષ સમર્પિત થયેલી તેવો તેની પ્રાંત-પ્રશસ્તિમાં ઉલ્લેખ છે^{૨૦} : યથા :

પ્રકૃતા સમર્પિતા ચ શ્રીવીરજિનાગ્રતો ભૃગુપુરેઽસૌ ।

અશ્વાવબોધતીર્થે શ્રીસુવ્રતપર્યુપાસ્તિવશાત્ ॥

આથી પ્રસ્તુત તીર્થ ઈ.સ. ૧૧૮૨ પૂર્વે અસ્તિત્વમાં હતું તેમ સિદ્ધ થાય છે.

૭. તેજપાલ મંત્રીના સમયમાં અને ઉપર કથિત સં. ૧૨૩૮વાળા ઉલ્લેખમાં હતું તે સુવ્રતસ્વામીનું જિનભવન ઉદયનમંત્રીના પુત્ર દંડનાયક આંબડ કિંવા આમ્રભટ્ટે નિમવિલું એવા નિર્દેશો તો ઉપર કથિત જયસિંહસૂરિની પ્રશસ્તિમાં જ છે^{૨૧}. પછીના ચરિતકારો-પ્રબંધકારોએ પણ તે ઘટનાની દંતકથાના સંભાર સાથે સવિસ્તૃત નોંધ લીધી છે^{૨૨}.

પ્રબંધચિંતામણિકાર મેરુતુંગાચાર્ય (સં. ૧૩૬૧ / ઈ.સ. ૧૩૦૫) અને અનુગામી પ્રબંધકારોના કથન અનુસાર ઉદયનમંત્રીની મરણ સમયની અધૂરી રહી ગયેલી એમની તીર્થોદ્ધારની મનોકામના પૂર્ણ કરવા માટે પુત્ર વાગ્ભટ્ટ મંત્રીએ શત્રુંજય પર યુગાદિદેવના જૂના કાશ્મય મંદિરને સ્થાને, અને દ્વિતીય પુત્ર આમ્રભટ્ટે ભૃગુકચ્છમાં જિન સુવ્રતના પુરાતન

આલયને સ્થાને નવીન ભવનોનાં નિર્માણ કરાવ્યાં^{૨૭}. રાજગચ્છીય પ્રભાચંદ્રના પ્રભાવકચરિત(સં. ૧૩૩૪ / ઈ.સં. ૧૨૭૮)ની નોંધ અનુસાર ભરૂચના સુવ્રતમંદિરને કાજનું તેમ જ જીર્ણવસ્થામાં જોઈ આંબડે તેનો પુનરુદ્ધાર કર્યો^{૨૮}. પણ પ્રભાચંદ્રાચાર્યથી ૯૨ વર્ષ પહેલાં, અને આંબડ દંડનાયકના સમકાલિક, રાજગચ્છીય સોમપ્રભાચાર્ય પોતાના જિનધર્મપ્રતિબોધ(સં. ૧૨૪૧ / ઈ.સં. ૧૧૮૫)માં પ્રસ્તુત જિનાલય હેમચંદ્રાચાર્યના આદેશથી દંડનાય આંબડે કરાવ્યું તેમ કહે છે^{૨૫}. જે હોય તે; દંડનાયક આમ્રભટ્ટે તે મંદિર કરાવ્યું તેટલી વાત તો સિદ્ધ છે જ.

પ્રબંધોમાં આમ્રભટ્ટ કારિત આ જિનભવનની નિર્માણમિતિ સં. ૧૨૨૦ / ઈ.સં. ૧૧૬૪^{૨૬} કે સં. ૧૨૨૨ / ઈ.સં. ૧૧૬૬^{૨૭} બતાવવામાં આવી છે, જે વિશ્વસનીય જણાય છે. (બે મિતિઓ વચ્ચે ખાસ ફરક નથી. પહેલી કદાચ શિલાન્યાસની અને બીજી કુંભાધિરોપણની હશે.) શત્રુંજયેશ આદીશ્વરની વાગ્ભટ્ટ દ્વારા નવનિર્માણની મિતિ સં. ૧૧૧૦ વા ૧૧૧૨ / ઈ.સં. ૧૧૫૫ કે ૧૧૫૭ છે. ભરૂચનું આમ્રભટ્ટનું નવું મંદિર તે પછી એક દશકા પછી બંધાયું હોવાનું માનવામાં કોઈ જ બાધા નથી. આ મંદિર વાસ્તવમાં બંધાયાનો સમકાલિક અભિલેખીય નિર્દેશ ધોળકામાં વાગ્ભટ્ટ મંત્રીએ કરાવેલ ઉદયનવિહારના ખંડિત પ્રશસ્તિ લેખમાં મળે છે^{૨૮}.

વર્તમાને પ્રસ્તુત શકુનીવિહારના અવશેષો હિ.સં. ૭૨૧ / ઈ.સં. ૧૩૨૧માં બંધાયેલી^{૨૯} ભરૂચની જુમા મસ્જિદમાં છુપાયેલા છે. મંદિરના ગર્ભગૃહની (કે ગૂઢમંડપની) જિન-મંગલ-મૂર્તિવાળી જબ્બર દ્વારશાખા^{૩૦}, સ્વલ્પાલંકૃત સ્તંભો^{૩૧}, અને કેટલાક નાના મોટા, અલંકારપ્રચુર અને ખૂબસૂરત ભાતના વિતાનો છે^{૩૨}. આમ્રભટ્ટના મંદિરના રંગમંડપનો વિશાળ કરોટક લગભગ ૩૦ ફીટ વ્યાસનો હશે^{૩૩}. આમ સમગ્ર દૃષ્ટિએ જોતાં આ મંદિર સારું એવું મોટું હશે તેમ લાગે છે. પ્રભાવકચરિતકાર મૂળ પ્રાસાદની અવગાહના (કર્ણમાને) ૧૭ હસ્તની બતાવે છે. એ હિસાબે એનો વિસ્તાર (ભદ્ર-વ્યાસ) લગભગ (૧૭' x ૧૬' x ૨=૫૧')=૫૧ ફીટનો હશે, જે પ્રમાણ શત્રુંજયના વાગ્ભટ્ટ મંત્રીકારિત આદીશ્વરના સંપ્રતિ વિદ્યમાન મંદિરના માન નજીક આવી રહે છે. આથી પ્રાસાદ મધ્યમાનના મેરુ જાતિનો હશે તેવો અંદાજ નીકળી શકે છે. (મસ્જિદની ભીતરના આ મંદિરના ઉપયોગમાં લેવાયેલા અવશેષો આ ક્વાસનું સમર્થન કરે છે.) એમ જણાય છે કે મંદિરની રચનામાં મૂળ પ્રાસાદ, ગૂઢમંડપ, છ ચોકી કે નવચોકી, રંગમંડપ, અને રંગમંડપ ફરતી ૨૪ દેવકુલિકાઓ હતી, જે કુંભારિયાના મૂળ ઈ.સં. ૧૧૩૫ના અરસામાં બંધાયેલા, પાસિલ મંત્રીના નેમિનાથના મંદિરના તળચ્છંદનું સ્મરણ કરાવે છે. દેખીતી રીતે જ આમ્રભટ્ટે તીર્થના ગૌરવને અનુરૂપ અને ઉદયન મંત્રીના પરિવારનાં નામ, શાન, અને સમૃદ્ધિ સાથે સુસંગત એવું ઉદાર માનનું અને યથોચિત અલંકારસંપન્ન મંદિર બંધાવેલું^{૩૪}.

આત્રભટ્ટે કરાવેલી આ નવરચનાને પૂર્વે તે સ્થળે જે મંદિર હતું તેનો નિર્દેશ દેતાં પણ કેટલાંક સાહિત્યિક પ્રમાણો મળે છે, એક અભિલેખીય પણ હાલમાં, સન ૧૯૮૭ના અંતિમ મહિનાઓમાં પ્રાપ્ત થયું છે, જે વિષે આગળ જોઈશું.

૮. એક અપભ્રંશ ભાષા નિબદ્ધ ચતુષ્કના પ્રથમ પદ્યમાં શ્રી મુનિસુવ્રત અને ભૃગુકચ્છ સ્થિત સમલિકાવિહારને વંદના દીધી છે^{૩૫} :

સિરિમુણિસુવ્વયસામિ કામબાણેહિં અગંજિય ।

સિદ્ધ પહુનવરંગિ અંગિ કુંકુમસરિ રંજિય ॥

નીલુપ્પલુદલ સામિવન્ન સોભાગસુ સુંદર ।

ભરુયચ્છિં નયરિ સમલીયાવિહારિ વંદં પરમેસરુ ॥૧ા

ભાષા અને પદ્યબંધ હેમચંદ્રના સમયની અપભ્રંશનું સ્મરણ કરાવે છે.

૯. એક ૨૩ કડીયુક્ત પ્રાકૃત ભાષામાં નિબદ્ધ મુનિસુવ્રતસ્વામિસ્તોત્રનો આરંભ આ પ્રમાણે થાય છે^{૩૬}.

ભરુયચ્છલચ્છિવવચ્છથલંતરરૂ તારહારસારિચ્છ ।

છળહરિણલંછળતથાપવવયળ મુણિસુવ્વય ! નમો તે ॥

અહીં પણ ભરુચના હરિણલંછન વિભૂષિત મુનિસુવ્રતને નમસ્કાર કર્યા છે. આ રચના ૧૨મા શતકના પૂર્વાર્ધની હોય તેમ જણાય છે.

૧૦. શકુનિકાવિહારનો ઉલ્લેખ કરતો સં. ૧૨૦૧ / ઈ. સં. ૧૧૫૫નો એક પબાસણ લેખ જુમા મસ્જિદના સમારકામમાંથી પ્રાપ્ત થયો છે^{૩૭}. પ્રસ્તુત લેખની મિતિ આત્રભટ્ટ-કારિત પુનરુદ્ધાર પૂર્વેની છે^{૩૮}.

હવે ૧૨મા શતકના આરંભનાં કેટલાંક મિતિયુક્ત સાહિત્યિક પ્રમાણો જોઈએ.

૧૧. હર્ષપુરીય ગચ્છના શ્રીચંદ્રસૂરિકૃત મુનિસુવ્રતચરિત્ર(પ્રાકૃત : સં. ૧૧૮૩ / ઈ. સં. ૧૧૩૭)ની પ્રાંતપ્રશસ્તિમાં કહ્યા મુજબ, પ્રસ્તુત ચરિત્ર ધવલકક્ક(ધોળકા)ના મુનિસુવ્રતના “ભૃગુકચ્છ-જિનભવન”માં (ભરુયચ્છચનામજિણભવણો) (એટલે કે ભૃગુપુરાવતાર સુવ્રતજિનના મંદિરમાં), ધવલ શ્રાવક અને ધોળકાના સંઘની વિનંતીને લઈને (પદ્મીથી) આશાપલ્લીમાં રચેલું^{૩૯}. ચરિત્ર લગભગ ૧૧,૦૦૦ શ્રંથ પ્રમાણ હોઈ તેને બનાવતાં ઓછામાં ઓછું બે-એક વર્ષ તો લાગ્યાં જ હશે; એ હિસાબે ઈ. સં. ૧૧૩૫માં શ્રીચંદ્રસૂરિ ધોળકામાં આવ્યા હોવા જોઈએ અને તદન્વયે ધોળકાનું પ્રસ્તુત ભૃગુપુરાવતારનું મંદિર તે મિતિથી કેટલાક કાળ પહેલાં બંધાઈ ચૂક્યું હશે. અવતાર-સ્વરૂપ મંદિર ઈ. સં. ૧૧૩૫ પહેલાનું

હોઈ ભરૂચનો મૂળ શકુનિકાવિહાર એનાથી સ્વાભાવિક રીતે જ પ્રાચીન હોવો જોઈએ; એટલું જ નહીં પણ તેનું મહિમાસ્વરૂપ મંદિર બંધાવા જેટલી ખ્યાતિ તેણે જયસિંહદેવ સિદ્ધરાજના કાળ, કે તે પૂર્વે, પ્રાપ્ત કરી લીધી હોવી જોઈએ, અને એ વાત લક્ષમાં લેતાં મંદિર સારું એવું પુરાતન હોવાનો સંભવ છે.

૧૨. ઈસ્વીસન્ના ૧૨મા શતકના આરંભમાં ભરૂચના શકુનિકાવિહારમાં સમર્પિત થયેલા કે લખાયેલા બે ગ્રંથોની પુષ્પિકાઓ પણ આ મંદિર ઈ.સં. ૧૧૩૫ પૂર્વે હતું તેવું નિર્વિવાદ સિદ્ધ કરે છે. પહેલી પુષ્પિકા અનુસાર ચંદ્રકુલના દેવભદ્રસૂરિએ સં. ૧૧૬૮ / ઈ.સં. ૧૧૧૨માં મુનિસુવ્રત અને વીરના ભવનથી મંડિત ભૃગુકચ્છ નગરમાં આમ્રદત્તની વસતિમાં પાર્શ્વનાથ ચરિત્ર રચ્યું^{૪૦} : યથા :

સોવન્નિડયમંડિયમુણિસુવ્વય-વીરભવણમગ્ગીણ ।

ભરુચચ્છે તેહિં ઠિણ્હિં મંદિરે આમદત્તસ્સ ॥

વળી પ્રસ્તુત સૂરિએ, છેલ્લી કહી તે કૃતિથી એક દાયકા પહેલાં, એમના જ કથન અનુસાર, “સુવર્ણકળશથી મંડિત” મુનિસુવ્રતના મંદિરવાળા ભરૂચ નગરમાં સં. ૧૧૫૮ / ઈ.સં. ૧૧૦૨માં કથારત્નકોશની (કહારયણકોસોની) રચના કરી^{૪૧} : યથા :

કંચળકલસવિહૂસિયમુણિસુવ્વયભવણમંડિયમ્મિ પુરે ।

ભરુચચ્છે તેહિં ઠિણ્હિં એસ નીઓ પરિસમત્તિ ॥

—કથારત્નકોશ-પ્રશસ્તિ

આથી મંદિર પ્રસ્તુત મિતિ—ઈ.સં. ૧૧૦૨—થી અગાઉ પણ અસ્તિત્વમાં હતું તેવું સ્પષ્ટ રીતે નિર્ણય થઈ જાય છે.

૧૩. સં. ૧૧૬૨ / ઈ.સં. ૧૧૦૬માં રચાયેલ, અજ્ઞાતગચ્છીય વીરચંદ્રસૂરિશિષ્ય દેવસૂરિ કૃત જીવાનુશાસનમાં, મહાતીર્થોમાં અશ્વાવબોધતીર્થની ગણના થયેલી છે^{૪૨}.

સોલંકીયુગ (ઈસ્વી. ૧૧મું શતક)

૧૪. શૈલીની દૃષ્ટિએ ૧૨મા શતકનું હોઈ શકે તેવા એક અજ્ઞાતકર્તૃક મુનિસુવ્રતજિનસ્તવનું આદ્ય કાવ્ય ભૃગુકચ્છ જિન સુવ્રતને ઉદ્દેશે છે^{૪૩} :

શ્રીકૈવલ્યાઽવગમવિદિતાઽશેષવસ્તુસ્વભાવં,

ભાવદ્વેષિપ્રમથનપટું દોષનિર્મુક્તવાચં ।

ભક્તિપ્રહ્નં ત્રિભુવનનતં સુવ્રતશ્રીજિનાઽહં

દેવ ! સ્તોષ્યે ભૃગુપુસ્મહીમૌલિમૌલે ! ભવન્તમ્ ॥૧॥

૧૫. આ સિવાય સંગમસૂરિ કૃત 'ચૈત્ય પરિપાટી સ્તવન' (ઈસ્વીસન્ ૧૦૭૫-૧૧૦૬ વચ્ચે)માં નર્મદા તીરે ભૃગુકચ્છના શકુનિકાવિહારના જિનપતિ મુનિસુવ્રતનો જય ગાયો છે^{૪૪} :
યથા :

હરિવંશભૂષણમણિભૃગુકચ્છે નર્મદાસરિત્તીરે ।

શ્રીશકુનિકાવિહારે મુનિસુવ્રતજિનપતિર્જયતિ ॥૧૧॥

૧૬. પાછળ ઉલ્લિખિત શ્રીચંદ્રસૂરિના મુનિસુવ્રતચરિત્રમાંના એક અન્ય કથન અનુસાર કર્તાના પ્રગુરુ—હર્ષપુરીયગચ્છના અભયદેવસૂરિના—ઉપદેશથી ધર્કટવંશીય વરણગ શ્રેષ્ઠીના પુત્ર 'સંતૂય' (સુવિખ્યાત સાંતૂમંત્રી) એ ભરૂચના સમલિયા-વિહાર પર સુવર્ણકલશો ચઢાવેલા^{૪૫} : યથા :

વરણગસુયં સંતૂયસચ્ચિવં મણિકુળ મરુચચ્છે

સિરિસંવલિયાવિહારે હેમમયા રોવિયા કલસા ॥૧૨॥

અભયદેવ સૂરિ સિદ્ધરાજના શાસનના આરંભનાં વર્ષો સુધી વિદ્યમાન હતા; અને પ્રસ્તુત ઘટના ઈ.સ. ૧૧૦૦ કે તેથી થોડું પહેલાં બની હશે. આપણે ઉપર જોયું તેમ ઈ.સ. ૧૧૦૨માં તો સુવર્ણકળશથી મંડિત મુનિસુવ્રતના મંદિરની નોંધ મળે છે જ. સાંતૂમંત્રીના સંદર્ભમાં "સુવર્ણકળશો" બહુવચનમાં પ્રયોગ હોઈ સંભવ છે કે એમના સમયમાં હતું તે મંદિર પણ પછીથી આમ્રભટ્ટ દ્વારા નવનિર્મિત વિહારની જેમ ચતુર્વિંશતિ જિનાલય હોય.

૧૭. બપ્પભટ્ટિસૂરિની પરંપરામાં થયેલા, યશોભદ્રસૂરિ-ગચ્છના સિદ્ધસેનસૂરિ અપરનામ 'સાધારણાંક'ના ચૈત્યપરિપાટીસ્તવન^{૪૬} (ઈસ્વીસન્ની ૧૧મી સદીનું ત્રીજું ચરણ^{૪૭})માં પ્રસિદ્ધ જૈન તીર્થોની નામાવલીમાં ભૃગુકચ્છનો સમાવેશ છે^{૪૮}. આથી સુવ્રતજિનના તીર્થની ખ્યાતિ તે કાળ પૂર્વની માનવી ઘટે.

૧૮. પ્રભાવકચરિતકાર (ભૃગુકચ્છના મુનિસુવ્રત જિનાલયના અધિષ્ઠાયક) વિજયસિંહસૂરિના ચરિતમાં પ્રસ્તુત આચાર્ય પુરાતન આર્ય ખપટની પરંપરામાં થયાનું જણાવે છે. પ્રસ્તુત મંદિર ભરૂચમાં અકસ્માત લાગેલ આગથી કેવી રીતે ભસ્મ થઈ ગયું અને આગમાં બચી ગયેલ તીર્થનાયકની પ્રતિમા માટે સૂરિએ બ્રાહ્મણોએ આપેલ ફાળાથી કેવી રીતે ફરીથી બંધાવ્યું તેનું ત્યાં વૃત્તાંત આપ્યું છે. પ્રભાચંદ્રાચાર્ય વિજયસિંહસૂરિને બહુ પુરાણા આચાર્ય માનતા હોય તેમ લાગે છે. નેમિસમાહિત ધિયાં. નામથી શરૂ થતા નેમિનાથના મનોહર સ્તોત્રના કર્તા આ વિજયસિંહસૂરિ છે અને તેમણે તે ઉજ્જયંતગિરીશ અરિષ્ટનેમિને ઉદ્ધોધીને (યાત્રા સમયે) રચ્યાનું પ્રભાચંદ્ર કહે છે^{૪૯}. બીજી બાજુ કલ્યાણવિજયજીનું કહેવું છે કે આ સૂરિ આમ્રભટ્ટથી બસો-અઢીસો વર્ષથી વિશેષ પુરાણા કાળે થઈ ગયાનું લાગતું નથી^{૫૦}. સ્તોત્રની

સુચારુ શૈલી, સ્વાભાવિક છંદોલય, તેમ જ ઓજ અને પ્રાસાદિકતા જોતાં તે મધ્યકાળની આરંભિક સદીઓનું તો લાગે છે પણ એથી વિશેષ પ્રાચીન નહીં^{૫૧}. આ સૂરિના કાળને ઐતિહાસિક કારણોસર મેં ઈસ્વીસનની ૧૧મી શતાબ્દીના પૂર્વાર્ધનો માન્યો છે^{૫૨}.

સોલંકીયુગ (ઈસ્વી. ૬શમ શતક)

૧૯. આનાથી પ્રાચીનતર પ્રમાણ કડીની પાર્શ્વનાથની મધ્યમૂર્તિવાળી જિનત્રયપ્રતિમાના શં.સં.૯૧૦ / ઈ.સં.૯૮૯ના લેખમાં મળે છે. પ્રસ્તુત પ્રતિમા ભૃગુકચ્છની “મૂલવસતી”માં સ્થાપવામાં આવેલી. પ્રસ્તુત મૂલવસતીથી સુવ્રતસ્વામીનું પુરાતન મંદિર જ વિવક્ષિત હોવાનું માની શકાય. લેખ આ પ્રમાણે છે^{૫૩}:

આસીન્નાગેન્દ્રકુલે લક્ષ્મણસૂરિર્નિતાન્તશાન્તમતિઃ ।
તદ્ગચ્છે ગુરુતરુચન્ નામ્નાડડસીત્ શીલરુ (ભ)દ્રગણિઃ ॥
શિષ્યેણ મૂલવસતૌ જિનત્રયમકાર્યત ।
ભૃગુકચ્છે તદીયેન પાર્શ્વિભ્રગણિના વરમ્ ॥
શક સંવત્ ૯૧૦

પ્રાક્રમધ્યકાળ

રાષ્ટ્રકૂટયુગ (ઈસ્વી. ૧૧મ શતક)

૨૦. કૃષ્ણાર્ષિના શિષ્ય જયસિંહ સૂરિ સ્વકૃત ધર્મોપદેશમાલા-વિવરણ(સં. ૯૧૫ / ઈ. સં. ૯૫૯)માં લાટદેશચૂડામણિ, સમલિયા-વિહાર તથા તીર્થકર મુનિસુવ્રતની પ્રતિમાથી વિભૂષિત એવા મહાનગર, ભૃગુકચ્છનો ઉલ્લેખ કરે છે તથા પ્રસ્તુત મંદિરની સિંહલદ્વીપની રાજપુત્રી સુદર્શનાએ કરાવેલ એવી તત્ સંબંધની પ્રસિદ્ધ જૈન પૌરાણિક કથાનો પણ ઉલ્લેખ કરે છે^{૫૪} : યથા :

અત્થિ સિરિલાહ્લેસ-ચૂડામણિભૂયં અણેગ-દિલ્લ-ચ્છેરયાણુગયં સડલિયાવિહાર-હિટ્ટિય-સણ્ણિહિય-પાહિહેર-મુણિસુલ્લવયતિત્થયર-પડિમા-વિભૂસિયં ભરુચ્છં નામ મહાનયરં તિ ।

આથી એ વાત સિદ્ધ થાય છે કે મુનિસુવ્રતનું તીર્થ ઈસ્વીસનના ૯મા શતકના મધ્યમાં પણ પ્રસિદ્ધિમાં હતું અને તેને લગતી પૌરાણિક આખ્યાયિકા પણ જાણીતી હતી. તે ધ્યાનમાં લેતાં તીર્થ તે સમયથી પણ સારું એવું પ્રાચીન હોવું જોઈએ.

પ્રાક્રાષ્ટ્રકૂટ યુગો

લભ્યમાન સીધાં પ્રમાણોનો સિલસિલો અહીં અટકે છે. પ્રબંધોમાં આ તીર્થની વિશેષ

પ્રાચીનતા સંબંધે કેટલાક ઇશારાઓ છે; પણ ઈસ્વીસન્ના છઠ્ઠા-સાતમા સૈકામાં રચાઈ ચૂકેલી, અને એ કારણસર વિશેષ પુરાણી ઐતિહાસિક અનુશ્રુતિઓ જાળવતી, આગમિક ચૂર્ણિઓમાંથી સમર્થન મળી શકે તો જ તે વાતોનો વિશ્વાસ કરી શકાય. પણ આગમિક સાહિત્યનાં મળે છે તે પ્રમાણો પરોક્ષ છે. આપણા મુદ્દાને તે કેટલે અંશે ઉપકારક થઈ શકે તેનો નિર્ણય એકદમ તો થઈ શકે તેમ નથી, પણ અહીં તે જોઈ જવાં જરૂરી છે :

૧. ભરૂચ બૌદ્ધોનું એક મહત્વનું કેન્દ્ર હતું. ત્યાં ઈસ્વીસન્ના આરંભકાળના, અરસામાં એક સ્તૂપ હોવાની પાછોતરા કાળના જૈન સાહિત્યની સૂચના છે^{૫૫}. અને શાક્યમુનિનું ત્યાં એક મંદિર પણ હતું, જે મોટે ભાગે મહાયાન સંપ્રદાયનું અને વાકાટક-ત્રૈકૂટક કાળનું હશે. ભરૂચના બે બૌદ્ધ ઉપાસકોએ નાસિક પાસે મનમોડીમાં એક શૈલ-વિહાર કરાવેલો તેવી ત્યાંની ઈસ્વીસન્ની બીજી શતાબ્દીના અરસામાં અભિલેખમાં નોંધ મળે છે^{૫૬}. ભરૂચમાં જૈનો પણ હતા અને તેમની અને બૌદ્ધો વચ્ચેના ટકરાવના જુદા જુદા કાળના ત્રણેક કિસ્સાઓ પૃથક્ પૃથક્ પ્રાચીન-અર્વાચીન જૈન સાહિત્યમાં નોંધાયેલા છે, જેના સંદર્ભ અહીં કંઈક અંશે ઉપયુક્ત છે :

અ. બૌદ્ધો સાથે વાદમાં અભિભૂત થઈ શ્વેતાંબરાચાર્ય જિનાનંદને ભરૂકચ્છ છોડવું પડેલું અને તેઓ સંઘ સમેત વલભીમાં આવી રહ્યા^{૫૭}. કેટલાક કાળ બાદ તેમના શિષ્ય મલ્લે (પછીથી મલ્લવાદી ક્ષમાશ્રમણ) ભૃગુકચ્છમાં બૌદ્ધોનો પરાભવ કર્યો. દ્વાદશારનચર્યક સરખા જૈન ન્યાયના ગહન ગ્રંથના રચયિતા, તેમ જ સિદ્ધસેનાચાર્યના સન્મતિ-પ્રકરણ નામક પ્રાકૃત ભાષા નિબંધ દાર્શનિક ગ્રંથ (પ્રાયઃ ઈસ્વી પંચમ શતી પૂર્વાર્ધ) પર સંસ્કૃતમાં વૃત્તિ, તેમ જ પ્રમાણ વિષયક કોઈ પ્રાકૃત ગ્રંથ રચનાર મલ્લવાદીનો સમય છેલ્લા પ્રયાસો મુજબ ઈ.સ. ૫૫૦-૬૦૦ના ગાળામાં મૂકી શકાય^{૫૮}.

આથી સ્પષ્ટ છે કે ગુપ્ત-વાકાટક-કલચુરિ કાળ દરમિયાન ભરૂચ જૈન કેન્દ્ર હતું. એ કાળથી પણ પૂર્વે જૈન સંપ્રદાયમાં પ્રતિમા-પૂજન કેન્દ્રસ્થ બની ચૂક્યું હતું. સંભવ છે કે જિન મુનિસુવ્રતનું ભવન પાંચમી-છઠ્ઠી શતાબ્દી પહેલાં અસ્તિત્વમાં આવી ગયું હોય. (મુનિસુવ્રત સ્વામીની સલેખ કુષાણકાલીન પ્રતિમા મથુરામાંથી મળી છે. એટલે ઈસ્વીસન્ની બીજી-ત્રીજી સદીઓમાં વર્ધમાન, પાર્શ્વ, અરિષ્ટનેમિ, જિન ઋષભ, અને સંભવાદિ અર્હત્ જિનો સાથે જિન મુનિસુવ્રતની પણ ઉપાસના થતી હતી.)

બ. આવશ્યકચૂર્ણિ(આ. ઈ.સ. ૬૦૦-૬૫૦)ના કથન અનુસાર જૈનાચાર્ય જિનદેવને બૌદ્ધો સાથે થયેલા ભરૂચમાં વાદમાં બૌદ્ધોનો પરાજય થયેલો; અને બે બૌદ્ધ ત્રિક્ષુઓ-ભદંતમિત્ર અને કુષાલે-જિનદેવનું શિષ્યત્વ સ્વીકારેલું^{૫૯}. આ પહેલાં પણ એક અન્ય બૌદ્ધ

ભિક્ષુ, નામે ગોવિંદાચાર્ય, તેમના શિષ્ય થયેલા. હાલ અનુપલબ્ધ ગોવિંદનિર્ધુક્તિના કર્તા આ ગોવિંદાચાર્ય મનાય છે. અને તેમનો સમય ઈસ્વીસન્ની ચોથી-પાંચમી શતાબ્દીનો અને એથી ગુપ્તયુગીન જણાય છે^{૬૦}. મલ્લવાદીના સમયથી આ ઘટનાઓ વહેલી બની હોય તેમ લાગે છે.

ક. પ્રભાવકચરિતમાં વીર નિર્વાણથી ૪૮૪ વર્ષ બાદ થઈ ગયેલા મનાતા આર્ય ખપટે બૌદ્ધો પાસેથી “બિલાડાના મોઢામાંથી દૂધનું વાસણ છોડાવે તેમ” અશ્વાવબોધતીર્થ છોડાવ્યાની નોંધ મળે છે. જો કે આ નોંધ જે સમય અનુષંગે છે તેનાથી તો ઘણી મોડી ગણાય; પણ તેનો આનુશ્રુતિક આધાર આચાર્ય મલયગિરિની આવશ્યકવૃત્તિ (આ. ઈ. સ. ૧૧૪૦-૧૧૮૦ના ગાળામાં) અને તેથી થોડું અગાઉ આમ્રદત્તસૂરિની આખ્યાનકમણિકોશ-વૃત્તિ (સં. ૧૧૮૧ / ઈ. સ. ૧૧૩૫) અને એનાથી પણ જૂની ભદ્રેશ્વરસૂરિની કહાવલિ (પ્રાય: ઈસ્વી ૯૫૦-૧૦૦૦)^{૬૧} છે : અને આ સૌનો આધાર આવશ્યકચૂર્ણિ છે. સાતમા શતકના પૂર્વાર્ધ જેટલા, ચૂર્ણિ જેટલા જૂના સમયમાં પણ ખપટાચાર્ય સાથે ચમત્કારપૂર્ણ કથાંશ જોડાઈ ગયેલો હોઈ સદરહુ આચાર્ય પુરાતન તો હોવા જોઈએ. સંઘદાસગણિ ક્ષમાશ્રમણના બૃહત્કલ્પભાષ્ય(છઠ્ઠું શતક, મધ્યભાગ)માં પણ ખપટાચાર્ય માટે “વિદ્યાબલિ” એવું વિશેષણ દીધું હોઈ ખપટાચાર્ય સંબદ્ધ કિંવદંતીઓ આવશ્યકચૂર્ણિના સમયથી પણ એક શતાબ્દી અગાઉ પ્રચારમાં હતી એટલું તો સુનિશ્ચિત છે.

આ અનુષંગે અહીં બે વાત પર વિચારવાનું રહે છે. વી. નિ. ૪૮૪ બરાબર ઈ. સ. પૂ. ૪૩ યા તો ઈ. સ. ૭^{૬૨} થાય. પણ ૧૩માથી ૧૭મા શતકના જૈન સાધનોમાં—પ્રબંધો-પટ્ટાવલીઓ ઈત્યાદિમાં—પુરાતનાચાર્યો માટે જે એકદમ ચોક્કસ મિતિઓ દઈ દેવામાં આવી છે તે બહુ વિશ્વાસ કરવા લાયક નથી. છતાં ઉપર કથિત ભાષ્ય અને ચૂર્ણિમાં પ્રસ્તુત આચાર્યનો ઉલ્લેખ હોઈ આ આચાર્ય પુરાણા છે અને તેમનો ભરૂચ સાથે સંબંધ છે તેટલી વાત તો સ્વીકારવા જેવી છે; અને પ્રબંધકારના ‘વીર નિર્વાણ’ના વર્ષને જો ‘વિક્રમ સંવત્’માં ઘટાવીએ તો પૂર્વોક્ત બનાવનું વર્ષ ઈસ્વીસન્ ૪૨૮નું આવે, જે એમનો સંભાવિત કાળ હોઈ શકે.

આર્ય ખપટાચાર્ય પ્રસ્તુત જિનમુનિસુવ્રતનું મંદિર બંધાવેલું એવું તો કોઈ જ કહેતું નથી. મંદિર તે પૂર્વે કોઈક રૂપે હતું એવો ધ્વનિ મધ્યકાલીન લખાણોમાંથી ઊઠે છે. પ્રબંધો એક તરફથી મૌર્ય સંપ્રતિ (ઈ. સ. પૂ. ૩જી શતાબ્દીનું ચોથું ચરણ) દ્વારા તેનો ઉદ્ધાર થયાની અને બીજી તરફથી પાલિતસૂરિ પ્રથમ અને સાતવાહન રાજા (ઈ. સ. દ્વિતીય શતકનો ઉત્તરાર્ધ) તેમ જ પ્રસિદ્ધ દાર્શનિક વિભૂતિ સિદ્ધસેન દિવાકરના ગુરુ વૃદ્ધવાદિસૂરિ તેમ જ વિક્રમાદિત્યની (ઈસ્વીસન્ની ૪થી પમી શતાબ્દી) સાથે પણ શકુનિકાવિહારને સાંકળે છે.

ઢ. નભોવાહન(ક્ષત્રપ નહપાણ : આ. ઈ. સ. ૩૩-૭૦)ના સમયમાં ભરૂચમાં ઉત્તમ

(નિર્ગન્થ) કવિ (પણ કુરૂપ) એવા આર્ય વજ્રભૂતિનો અહીં નિવાસ હોવાનું આવશ્યકચૂર્ણિમાં નોંધાયેલું છે^{૧૩}. આથી ઈસ્વીસનૂની પહેલી શતાબ્દીના ત્રીજા-ચોથા ચરણમાં, ક્ષત્રપયુગના આરંભે, અહીં નિર્ગન્થ સંપ્રદાયના અનુયાયીઓનો વાસ હશે તેમ લાગે છે. (પ્રસ્તુત વજ્રભૂતિ આર્ય વજ્રના શિષ્ય વજ્રસેનના શિષ્ય હશે?) જે હોય તે, પણ આ બધી વાતો એક અનુગુપ્તકાલીન નોંધ અને પશ્ચાત્કાલીન કથાનકોની જ હોઈ એના પર ભૃગુકચ્છ મુનિસુવ્રત જિનના મંદિરની મૂળ સ્થાપનાના સમય સંબંધ કોઈ પણ જાતનો મદાર બાંધવા માટે ઓછામાં ઓછું મૈત્રકકાળ જેટલાં પુરાણાં પ્રમાણોની અપેક્ષા રહે, જે હાલમાં તો ક્યાંયે નજરે પડતાં નથી^{૧૪}.

ટિપ્પણો :

૧. વિવિધ તીર્થકલ્પ, પ્રથમ ભાગ, સિંધી જૈન ગ્રંથમાલા, સં. જિનવિજય, ગ્રંથાંક ૧૦, શાંતિનિકેતન ૧૯૩૪.
૨. એજન, “મથુરાપુરીકલ્પ,” પૃ. ૧૯.
૩. એજન.
૪. વિ. તી. ક., પૃ. ૮૬.
૫. ધોળકાના પ્રસ્તુત જિનાલયનો ઉલ્લેખ આમદેવસૂરિએ આખ્યાનકમણિકોશની પ્રશસ્તિમાં કરેલો છે; જ્યારે મંત્રીશ્વર વસ્તુપાલે શત્રુંજય પર યુગાદીશ્વરના મુખ્ય મંદિરની સંનિધિમાં કરાવેલા ‘ભૃગુપુરાવતાર મુનિસુવ્રત’ના મંદિરનો વસ્તુપાલ સંબંધ લખનારા સમકાલિક તથા ઉત્તરકાલિક લેખનો, અભિલેખાદિ સાહિત્યમાં મળે છે. અહીં આ મુદ્દો ગૌણ હોઈ તત્સંબંધ સંદર્ભગ્રંથો ટાંક્યા નથી.
૬. આ નોંધ ૨૫ વર્ષ પહેલાં કયા કંટેલોગમાંથી ઉતારી હતી તેનું વિસ્મરણ થઈ જવાથી અહીં સ્ત્રોતની નોંધ આપી શક્યો નથી. વર્તમાને મને ઉપલબ્ધ હતી તે હસ્તપ્રત સંબંધની બધી જ સૂચિઓ જોઈ ગયેલો પણ ઉપર્યુક્તની માહિતી તેમાંથી જડી આવી નહોતી.
૭. “શ્રીમુનિસુવ્રત-સ્વામિ-સ્તવનમ્,” *Ancient Jaina Hymns*, Ed. Charlotte Krause, Scindhia Oriental Series No-2, p. 19.
૮. આ લેખ પ્રસિદ્ધ થશે ત્યાં સુધીમાં તો પ્રસ્તુત જિનાલયનું નવનિર્માણ સંપન્ન થઈ ચૂક્યું હશે.
૯. અશ્વાવબોધતીર્થ સાથે શકુનિકાવિહારના રૂપકને દર્શાવતા આવા શિલાપટ્ટો આબૂ (લૂણવસહી), કુંભારિયા, જાલોર (સુવર્ણગિરિ) આદિ સ્થિત જિનાલયોમાં જોવા મળે છે. આ બધા જ પટ્ટો ૧૩મી શતાબ્દીથી પ્રાચીન હોય તેવું જણાતું નથી.
૧૦. આ અભિધાન (સ્વ.) હીરાલાલ ર. કાપડિયાએ પ્રયોજ્યું હોવાનું સ્મરણ છે. એમનો મૂળગ્રંથ હાલ મારી સામે ન હોઈ તેનો સંદર્ભ દઈ શકતો નથી.
૧૧. જુઓ શ્રી પ્રતિકમણસૂત્ર, સં. ભીમસિંહ માણેક, મુંબઈ ૧૮૮૮, પૃ. ૫૯. આ સ્તોત્ર “જગચિંતામણિસ્તોત્ર” તરીકે પણ પ્રસિદ્ધ છે અને શ્રી પંચપ્રતિકમણસૂત્રાણિ અંબાલા સીટી ૧૯૩૭, સહિત ઘણે સ્થળે છપાયેલું છે.

૧૨. જુઓ “આગમગચ્છીય આઠ જિનપ્રભસૂરિ કૃત સર્વ-ચૈત્ય-પરિપાટી-સ્વાધ્યાય,” સંઠ રમણિક શાહ, *Aspects of Jainology Vol. II, Pt- Bechardas Doshi Commemoration Volume*, Eds, M. A. Dhaky and Sagarmal Jain, Varanasi 1987, p. 111, ગાથા ૧૮.
૧૩. (સ્વઠ) પંઠ બાબુલાલ સવચંદ શાહે પ્રસ્તુત તીર્થમાલાની વિશેષ હસ્તપ્રતોના મિલાનથી મુદ્રિત પાઠને સુધારી તૈયાર કરેલી મુદ્રણયોગ્ય પ્રતમાંથી આ ઉદ્ધૃત કર્યું છે. દુર્ભાગ્યે પ્રસ્તુત સંશોધિત પ્રત અઘાવધિ છપાઈ નથી.
૧૪. વિગત માટે જુઓ “શ્રીજયસિંહસૂરિવિરચિતા વસ્તુપાલતેજપાલપ્રશસ્તિ:,” સુકૃતકીર્તિકાશ્લોલિન્યાદિ વસ્તુપાલ-પ્રશસ્તિસંગ્રહ,” સંઠ મુનિ પુણ્યવિજય, સિંધી જૈન ગ્રંથમાલા, ગ્રંથાંક ૫, મુંબઈ ૧૯૬૧, પૃઠ ૩૮-૩૯, પઘક્રમાંક ૬૩-૭૩.
૧૫. એ જ ગ્રંથ, પૃઠ ૨૬.
૧૬. વસ્તુપાલચરિત્ર, પ્રસ્તાવ ૪, સંઠ પંઠ હીરાલાલ હંસરાજ, જામનગર ૧૯૧૧, પૃઠ ૫૨-૬૫, ૨૨૮-૨૨૯.
૧૭. એજન.
૧૮. જુઓ સમરસિંહ કૃત સુકૃતસંકીર્તન, શ્રી જૈન-આત્માનંદ-સભા, ભાવનગર વિઠ સંઠ ૧૯૭૪ (ઈઠ સંઠ ૧૯૨૮), સર્ગ ૧૧, ૧૨, પૃઠ ૯૬; નરેન્દ્રપ્રભસૂરિ કૃત “વસ્તુપાલ પ્રશસ્તિ,” શ્લોઠ ૭૪, સુઠ કીઠ કઠ પ્રઠ સંઠ, પૃઠ ૨૭.
૧૯. સુવંશળા ચરિત્ર, સંઠ ઉમંગવિજય ગણિ, બાલાપુર ૧૯૩૨, પૃઠ ૧.
૨૦. *Catalogue of Palm-leaf manuscripts in the Sāntinātha Jain Bhaṇḍāra*, Pt.2, G.O.S. 149, Ed. Muni Punyavijayaji, Baroda 1966, p. 288.
૨૧. સુઠ કીઠ કઠ પ્રઠ સંઠ, શ્લોઠ ૬૬, પૃઠ ૩૮.
૨૨. પ્રભાવક ચરિત્ર, સંઠ મુનિ જિનવિજય, સિંધી જૈન ગ્રંથમાલા, ગ્રંથાંક ૧૩, અહમદાબાદ-કલકત્તા ૧૯૪૦, પૃઠ ૨૦૭.
૨૩. પ્રબન્ધચિંતામણિ, નવીન સંસ્કરણ, દુર્ગાશંકર કેઠ શાસ્ત્રી ફાર્બસ ગુજરાતી સભા ગ્રંથાવલિ, અંક-૧૬, મુંબઈ ઈઠ સંઠ ૧૯૮૮, પૃઠ ૧૪૨.
૨૪. પ્રઠ ચઠ, પૃઠ ૨૦૭.
૨૫. કુમારપાલ ચરિત્ર સંગ્રહ, સંઠ મુનિ જિનવિજય, સિંધી જૈન ગ્રંથમાલા, ગ્રંથાંક-૪૧, મુંબઈ ઈઠ સંઠ ૧૯૫૬, પૃઠ ૧૦૧.
- ૨૬-૨૭. આ વિગતો કોઈ પઠાવલી અને વીરવંશાવળીમાંથી લીધેલી તેવું સ્મરણ છે; પણ બંને સ્ત્રોતો આ પળે નજર સામે ન હોઈ તેની સ્ત્રોત-સંબદ્ધ નોંધ લઈ શકાઈ નથી.
૨૮. મૂળે આ અભિલેખ પંઠ લાલચંદ્ર ગાંધીએ જૈન સત્ય પ્રકાશના કોઈ અંકમાં છપાવેલો, પછીથી દિનેશચંદ્ર સરકાર અને ડૉઠ મંજુલાલ મજમુદારે *Epigraphia Indica*ના કોઈ અંકમાં ચર્ચા સમેત પુનઃપ્રકાશિત કરેલો તેવું સ્મરણ છે.

૨૯. વિગત માટે જુઓ Jas. Burgess, *On the Muhammadan Architecture of Bharoch, Cambay, Dholka, Champanir And Muhmudabad in Gujarat*, ASWI, Vol VI, Edinburgh 1896, pp. 20-22, and Pls. II- XVI. તેમાં ૨જૂ થયેલી છતો પૈકીની થોડીક J. M. Nanavati and M. A. Dhaky, "The ceilings in the temple of Gujarat," *Bulletin, Museum and Picture Gallery Baroda*, Vol. XVI-XVII, Baroda 1963માં Pls. 35, 40, and 54 રૂપે પ્રગટ થઈ છે.
૩૦. Burgess, Pl. V.
૩૧. Burgess, Pl. II.
૩૨. Burgess, Pls. X-XVI.
૩૩. રૂબરૂ માપ લીધેલું તેને આધારે. અલબત્ત, અઠ્ઠાંશના મૂળ કરોટકને સ્થાને ૧૪મી સદીમાં અલ્પાલંકૃત નવો કરોટક કરેલો છે.
૩૪. છતોનાં કદ ઉપરથી એવો અંદાજ નીકળી શકે છે.
૩૫. "Munisuvrtasvāmi-stuti," *The Government Collection of Descriptive Catalogue of the Manuscripts in Bhandarkar Oriental Research Institute*, Ed. Hiralal Rasikdas Kapadia, Poona 1962, p. 61.
૩૬. *Ibid*, "Munisuvratasvāmi stotra," p. 62.
૩૭. ૬૦ ઉમાકાંત શાહ સાથેની મારી આજથી સોળેક વર્ષ પૂર્વેની મુલાકાત દરમિયાન વડોદરામાં પુરાતત્વ સર્વેક્ષણ(ASI)ની કચેરીમાં એ લેખયુક્ત પબાસણ અમે જોયેલું. ડૉ. શાહે તે લેખ વાંચી ઉતારી પણ લીધેલો. પણ તેમણે પછીથી તે પ્રકાશિત કર્યા કે કેમ તેની માહિતી પ્રાપ્ત નથી. પ્રસ્તુત લેખ મુનિસુવ્રત જિનની કરાવેલ દેવકુલિકા સંબંધ હતો એવું સ્મરણ છે.
૩૮. કેમકે આબ્રમકૃતના પુનરુદ્ધારની મિતિ ઈ. સ. ૧૧૬૪ કે ૧૧૬૬ છે.
૩૯. *A Discriptive Catalogue of Manuscripts in the Jain Bhandars at Pattan*. Vol. I, G.O.S. LXXVI, Ed. C. D. Dalal, Baroda 1937, Page 322, શ્લોક ૮૧.
૪૦. *Catalogue of Palm-leaf Manuscripts in the Śāntinātha Jain Bhandāra Cambay Pt.2*, G.O.S. 149, Ed. Muni Punyavijaya, Baroda, 1966. P. 341.
૪૧. *Ibid*, p. 384.
૪૨. જીવાનુશાસન, હેમચંદ્રાચાર્ય ગ્રંથાવલી : ૧૭, સંશો. ભગવાનદાસ પ્રભુદાસ વીરચંદ, પાટણ વિ. સં. ૧૯૮૪ / ઈ. સ. ૧૯૨૮, પૃ. ૧૧.
૪૩. જૈન સ્તોત્ર સંચય, વિભાગ ૫, આગમોદ્ધારક ગ્રંથમાલા : દ્વિતીય મણકો, સં. લાલસાગર ગણિ, સુરત વિ. સં. ૨૦૪૦ / ઈ. સ. ૧૯૮૪, પૃ. ૯૦.
૪૪. જુઓ મધુસૂદન ઢાંકી, સંગમસૂરિકૃત સંસ્કૃતભાષાબદ્ધ 'ચૈત્યપરિપાટીસ્તવ' નિર્ગ્ન્ય ૩, અમદાવાદ

ઈં સં ૨૦૦૧, પૃ ૭૩થી ૮૫.

૪૫. હાલ મૂળ શ્રોત હાથવગું ન હોઈ તેનો સંદર્ભ ટાંકી શક્યો નથી.

૪૬. જુઓ સાધારણાંક સિદ્ધસેનસૂરિ વિરચિત પ્રાકૃતભાષાબદ્ધ 'સકલ-તીર્થ-સ્તોત્ર', સં ૨૦ મં શાહ, સંબોધિ, પુ ૭, અં ૧-૪ અમદાવાદ એપ્રિલ ૧૯૭૮ જાન્યુઆરી ૧૯૭૯, પૃ ૯૫-૧૦૦.

૪૭. એજન.

૪૮. એજન.

૪૯. જુઓ પ્ર ૦ ચ ૦ "વિજયસિંહસૂરિ ચરિતમ્," પૃ ૪૫.

૫૦. જુઓ "નેમિ-સ્તુતિકાર વિજયસિંહસૂરિ વિશે," પ્રો. એમ. એ. ઢાંકી, સ્વાધ્યાય, પુ ૨૨.૧, વડોદરા વિં સં ૨૦૪૦ / ઈં સં ૧૯૮૪.

૫૧. એજન.

૫૨. એજન.

૫૩. ઐતિહાસિક લેખ સંગ્રહ, શ્રી સયાજી સાહિત્ય માળા, પુષ્પ ૩૩૫, કર્તા પં. લાલચંદ્ર ભગવાનદાસ ગાંધી, વડોદરા ૧૯૬૩, પૃ ૩૨૭-૩૨૯.

૫૪. ધર્મોપદેશમાલા-વિવરણ, સં લાલચંદ્ર ભગવાનદાસ ગાંધી, સિધી જૈન ગ્રંથમાલા, ગ્રંથાંક ૨૮, મુંબઈ ઈં સં ૧૯૫૬, પૃ ૧૬૦.

૫૫. જુઓ પ્ર ૦ ચ ૦ "શ્રી મલ્લાદિ સૂરિ ચરિતમ્" પૃ ૭૮.

૫૬. હાલ પ્રસ્તુત લેખ છપાયો છે તે શ્રોત હાથવગું ન હોઈ અહીં તે અંગેની નોંધ લઈ શક્યો નથી.

૫૭. પ્ર ૦ ચ ૦ પૃ ૭૯.

૫૮. જુઓ, "વાદીન્દ્ર મલ્લવાદી ક્ષમાશ્રમણનો સમય," ડૉ. જિતેન્દ્ર બી. શાહ, નિર્ગન્થ, પ્રથમ અંક, અમદાવાદ ૧૯૯૫, પૃ ૧થી ૧૧.

૫૯. હાલ આ ગ્રંથ ઉપલબ્ધ ન હોવાથી સંદર્ભ ટાંકી શક્યો નથી.

૬૦. મને એવું સ્મરણ રહ્યું છે કે સ્વ. મુનિવર પુણ્યવિજયજીએ આવું ક્યાંક નોંધેલું છે.

૬૧. કહાવલિના સમય-વિનિર્ણય માટે જુઓ મારો લેખ "કહાવલિ-કર્તા ભદ્રેશ્વર સૂરિના સમય વિશે," સંબોધિ, પુ ૧૨, અં ૧-૪ અમદાવાદ- ૧૯૮૩-૮૪.

૬૨. આ બે ગણતરીમાંથી પહેલી, પરંપરા અનુસારની છે અને બીજી હર્ષન યકોબીની ગણતરી અનુસાર છે.

૬૩. *Prakrit Proper Names - Part - II*, L. D. Series No. 37, Com. Mohanlal Mehta, K. Risabh Chandra, Ahmedabad 1972, p. 662.

+ આ તીર્થ સંબંધમાં કેટલીક ઉપયોગી ચર્ચા મુંબઈવાળા ધનપ્રસાદ ચંદાલા મુનશીના "ભૃગુકચ્છ-ભરુચનો શકુનિકાવિહાર," નામક શ્રી જૈન સત્ય પ્રકાશ, વર્ષ ૭, ક્રમાંક ૭૩, ૭૪, ૭૫, અંક ૧, ૨, ૩ (દીપોત્સવી અંક) અમદાવાદ વિં સં ૧૯૯૭-૯૮ / ઈં સં ૧૯૪૧, અંતર્ગત પ્રસિદ્ધ થયેલી છે.

‘પ્રભાવકચરિત’ના એક વિધાન પર સંવિચાર

રાજગચ્છીય પ્રભાચંદ્રાચાર્ય કૃત પ્રભાવકચરિત (સં. ૧૩૩૪ / ઈ. સં. ૧૨૭૮)^૧ અંતર્ગત “વૃદ્ધવાદિ ચરિત”ના પ્રાંતભાગે આ મુજબનું કથન મળે છે^૨ : “પાદલિપ્ત પ્રભુ તથા વૃદ્ધવાદિ-ગુરુ વિદ્યાધર વંશના નિર્ધામક (ગણાધિપતિ આચાર્યો) હોવાનું કહેવાય છે. વિક્રમ સંવત્સરના ૧૫૦મા વર્ષની શ્રાદ્ધ (શ્રાવક) જાકુટિના રૈવતાદ્રિ (ગિરનાર) પરના નેમિભવનના ઉદ્ધારની, વર્ષોથી ધ્વસ્ત થયેલ મઠ(માંથી મળેલી) શિલાપ્રશસ્તિ(ના આધારે આ હકીકત અત્રે) ઉદ્ધૃત કરી છે.”^૩ ચરિતકારના પ્રસ્તુત વિધાનમાંથી આટલાં તથ્યો તારવી શકાય : (૧) પ્રભાચંદ્રાચાર્યે ગિરનારસ્થ નેમિનાથના મંદિર સમીપના ધ્વસ્ત મઠમાંથી મળેલ શિલાપ્રશસ્તિ જાતે વાંચેલી (યા વિકલ્પે અન્ય કોઈએ વાંચ્યા બાદ એમને તે સંબંધમાં માહિતી આપેલી હશે) જેના આધારે તેઓએ ઉપલી વિગત નોંધી છે : (૨) પ્રશસ્તિ જાકુટિ નામના શ્રાવકે કરાવેલ ઉદ્ધાર સંબદ્ધ હતી : (૩) પ્રસ્તુત શિલાલેખની સંલેખન-મિતિ (નેમિનાથના ભવનના ઉદ્ધારની મિતિ) તેમણે (કે અન્ય કોઈએ) વિ. સં. ૧૫૦ હોવાનું વાંચેલું; અને (૪) પ્રશસ્તિમાં પાદલિપ્તસૂરિ તથા વૃદ્ધવાદિસૂરિ વિદ્યાધર વંશના હોવાનું કથન હતું.

આજે જો કે પ્રસ્તુત શિલાલેખ મોજૂદ નથી, તો પણ પ્રભાચંદ્રાચાર્યે એનો સંદર્ભ ટાંક્યો હોઈ તેની એક કાળે ગિરનાર પર ઉપસ્થિતિ હોવા સંબંધમાં શંકા અનાવશ્યક છે. પણ તેમણે કરેલી લેખની વાચના અને અર્થઘટન કેટલાંક કારણોને લીધે વિચારણીય બની રહે છે :

(૧) એમણે વિ. સં. ૧૫૦ / ઈ. સં. ૮૪ એવું જે વર્ષ વાંચ્યું છે તે સ્પષ્ટતયા સંદેહાસ્પદ છે. વૃદ્ધવાદિસૂરિનો સમય ઈસ્વીસનની ચોથી શતાબ્દીનો છે; અને વિદ્યાધરવંશીય પાદલિપ્તસૂરિ તો મોડેથી, પ્રાક્ર મધ્યકાળમાં દશમી સદીમાં, થઈ ગયા હોવાની સવિસ્તર ચર્ચા મેં અન્યત્રે કરી છે^૪. વળી લેખ ઈ. સં. ૮૪ જેટલો પુરાણો હોય તો તે ક્ષત્રપકાલીન બ્રાહ્મી લિપિમાં લખાયેલો હોય : અને પ્રાચીન બ્રાહ્મીલિપિમાં લખાયેલો લેખ મધ્યકાલીન વ્યક્તિ વાંચી શકે નહીં તે દેખીતું છે. આથી લેખનું વર્ષ ‘૧૫૦’ નહીં પણ ‘૧૦૫૦’ જેવું, અને લેખ નાગરીલિપિમાં, અંકિત હશે, જે સંભાવના વિશે આગળ ચર્ચા કરીશું.

(૨) ઉજ્જયંતગિરિ પર નેમિનાથના મંદિર સમીપ એક મઠ હતો તેવું સૂચન નાગેન્દ્ર કુલના સમુદ્રસૂરિના શિષ્ય વિજયસિંહસૂરિની ભુયણસુંદરીકહા(પ્રાકૃત : [શ્લ.] સં. ૮૭૫, ઈ. સં. ૧૦૫૩)ની પ્રાંત-પ્રશસ્તિમાંથી મળે છે^૫. ગ્રંથકર્તાના સમકાલિક, સોમેશ્વરનગર-(પ્રભાસપાટણ)ના મોઢવંશી “ગોવાઈચ્ય” (ગોપાદિત્ય) દ્વારા ઉજ્જયંતતીર્થે મુનિઓ તથા સંઘના નિવાસ અર્થે ત્રણ મજલાવાળો “મઠ”(મઠ) સમર્પિત થયાની ત્યાં હકીકત

નોંધાયેલી છે.

(૩) પુરાતન-પ્રબંધ-સંગ્રહ^૭ અંતર્ગત “P” સંજ્ઞક પ્રતિલિપિ-કાલ સં. ૧૫૨૮ / ઈ. સં. ૧૪૭૨)ના “મંત્રી સજ્જન કારિત રૈવતતીર્થોદ્ધાર-પ્રબંધ” અંતર્ગત સજ્જન મંત્રી પૂર્વે માલવાના અમાત્ય જાકુડિએ નેમિનાથનો શૈલમય પ્રાસાદ બંધાવવાનો આરંભ કરેલો તેવો ઉલ્લેખ છે^૮; તેના અનુલક્ષમાં ત્યાં એક સંસ્કૃત શ્લોક પણ ઉદ્ધૃત કર્યો છે^૯, જે પ્રસ્તુત પ્રબંધથી પ્રાચીન, તપાગચ્છીય ધર્મઘોષસૂરિના ગિરનારકલ્પ^{૧૦}(આ. ઈ. સં. ૧૨૬૪)માં, મળે છે^{૧૧}. આથી જાકુડિના ઉદ્ધાર સંબંધની પ્રશસ્તિની જે વાત પ્રભાચંદ્રાચાર્ય કરે છે તેને તેમના સમકાલીન તેમ જ ઉત્તરકાલિક લેખક દ્વારા સમર્થન મળે છે.

(૪) પુરાતન-પ્રબંધ-સંગ્રહના પ્રસ્તુત પ્રબંધમાં અમાત્ય જાકુડિએ કરાવેલ નેમિ-જિનાલયનો ઉદ્ધાર પછીના સજ્જન દંડનાયકના ઉદ્ધારથી ૧૩૫ વર્ષ અગાઉ થયેલો એવું સ્પષ્ટ કથન છે^{૧૨}. નાગેન્દ્રગચ્છીય વિજયસેનસૂરિના રેવંતગિરિરાસુ(આ. ઈ. સં. ૧૨૩૨)માં^{૧૩} સજ્જનને કરાવેલ ઉદ્ધારની મિતિ સં. ૧૧૮૫ / ઈ. સં. ૧૧૨૯ જણાવી છે. તેનાથી ૧૩૫ વર્ષ પહેલાંની મિતિ સં. ૧૦૫૦ / ઈ. સં. ૯૩૪ આવે. આ પ્રમાણથી પ્રભાચંદ્રાચાર્ય કથિત વિ. સં. ૧૫૦નું વર્ષ વસ્તુતયા વિ. સં. ૧૦૫૦ હોવાનું સુનિશ્ચિત થાય છે. આ સાંગોપાંગ મળી જતાં મેળને કારણે એટલું ચોક્કસ થાય છે કે પશ્ચાત્કાલીન હોવા છતાં “P” પ્રબંધકાર પાસે કોઈ એવા સ્ત્રોત અવશ્ય હતા જે સજ્જન દંડનાયક તેમ જ પૂર્વના જાકુડિ અમાત્યના મૂળ શિલાલેખોથી જ્ઞાત હતા.

અટકળ કરી શકાય કે સજ્જનમંત્રીવાળા મંદિરના બાંધકામ સમયે જાકુડિવાળી પ્રશસ્તિને ગોપાદિત્યે કરાવેલા મઠમાં ખસેડી હશે, જે મઠ કદાચ વીજળી પડવાને કારણે, કે પછી જોરદાર વરસાદને કારણે, પડી જતાં^{૧૪} તેના કાટમાળમાંથી પ્રસ્તુત પ્રશસ્તિ પ્રકાશમાં આવી હશે. ઈ. સં. ૧૨૬૪માં માલવમંત્રી પૃથ્વીધરના પુત્ર ઝાંઝણે શત્રુંજય-ગિરનારની યાત્રા અર્થે મોટો સંઘ કાઢેલો, જેમાં મંત્રીના ગુરુ, ગિરનારકલ્પકાર ધર્મઘોષસૂરિ, પણ હતા^{૧૫}. પ્રસ્તુત યાત્રામાં કદાચ પ્રભાચંદ્રાચાર્ય પણ શામિલ હોય, કે પછી અન્ય કોઈ અવસરે ગિરનારની યાત્રાએ જતાં ત્યાં તેમણે જાકુડિવાળો શિલાલેખ જોયો હોય, યા અન્ય કોઈએ તે લેખ જોયેલો હોય, અને એમણે વાંચીને આચાર્યશ્રીને તે સંબંધમાં વાત કરી હોય. આજે તો આ મુદ્દા પર પૂરક સાધનોના અભાવે વિશેષ નિશ્ચય થઈ શકે તેમ નથી. તોપણ ઉપલા પરીક્ષણમાંથી એટલું તો માનવાને કારણ રહે છે કે ગિરનાર પર અમાત્ય જાકુડિની નેમિભવનોદ્ધાર ઉપલક્ષિત સં. ૧૦૫૦ / ઈ. સં. ૯૯૪ની એક શિલા-પ્રશસ્તિ અવશ્ય મોજૂદ હતી^{૧૬}. સજ્જન મંત્રી પૂર્વે નેમિનાથના મંદિરના અસ્તિત્વનાં બે પુરાણાં પ્રમાણો—ગોપાદિત્યની પ્રસ્તુત મંદિરને ઈ. સં. ૧૦૫૩માં (કે તેથી થોડું પૂર્વે) સમર્પિત થયેલ મઠ વિશેની નોંધ અને ઉપર્યુક્ત ઈ. સં. ૯૯૪ના

જાકુડિ અમાત્યના ઉદ્ધારના શિલાલેખ સંબંધની નોંધ ઐતિહાસિક દ્રષ્ટિએ મહત્વનાં છે.

ટિપ્પણો :

૧. સિંધી જૈન ગ્રંથમાલા નં. ૧૩, સં. જિનવિજયજી, કલકત્તા ૧૯૩૧.

૨. એજન, પૃ. ૬૧. (જુઓ પાદટીપ ડનું અવતરણ).

૩. પ્રભો: શ્રીપાદલિસસ્ય વૃદ્ધવાદિગુરોસ્તાથા ।

શ્રીવિદ્યાધરવંશ્યસ્ય નિર્યામક મિહોચ્યતે ॥

સંવત્સરશતે પચ્ચાશતા શ્રીવિક્રમાર્કતઃ ।

સાગ્રે જાકુટિનોદ્ધારે શ્રાદ્ધેન વિહિતે સત્તિ ॥

શ્રીરૈવતાદ્રિમૂર્ધન્યશ્રીનેમિભવનસ્ય ચ ।

વર્ષાસસ્તમઠાત્ તત્ર પ્રશસ્તેરિદમુદ્ધતમ્ ।

—પ્રભાવકચરિત, ૮. ૧૭૬-૧૭૮, પૃ. ૬૧

૪. “નિર્વાણકલિકાનો સમય અને આનુષંગિક સમસ્યાઓ,” અન્યત્ર છપાશે.

૫. સં. મુનિ પુણ્યવિજયજી, *Catalogue of Palmleaf Manuscripts in the Śāntinātha Jaina Bhandar, Khambhat*, pt. 2, Gos, No. 149, Baroda 1966, pp. 364-365. પ્રસ્તુત કથાનો રચના સંવત્ બૃહદ્દૃષ્ટિપ્પણિકાકારે સં. ૯૭૫નો નોંધેલો છે, જેને અગાઉ મેં વિક્રમ સંવત્ માનેલો; પણ પ્રશસ્તિમાં કવિ ધનપાલનો ઉલ્લેખ હોઈ રચના-સંવત્ શકાબ્દમાં ઘટાવવો જોઈએ, જેમ અહીં સાંપ્રત લેખમાં કર્યું છે.

૬. ગોવાઙ્ચ્વેણ વિ મુણિયવિરસંસારખણિગભાવેણ ।

સિરિડ્જ્જયંતતિશ્ચે સમપ્પિયં નેમિનાહસસ ॥

મણિઓ ચ તેણ સંઘો ગોવાઙ્ચ્વેણ યંજલિડ્ડેણ ।

મુણિસંઘનિવાસત્થં એસ મઠો અપ્પિઓ તુમ્હ ॥

અહ તમ્મિ સુહાધવલે તિધૂમિએ પરમમ્મયાનિલએ ।

ગોવાઙ્ચ્વવિદિન્ને સંઘમઠે વિરહ્યા એસ ।

(પ્રશસ્તિકાર વિજયસિંહસુરિએ પ્રસ્તુત કથા આ મઠમાં રહીને રચી હોવાનો ભાસ થાય છે.) પ્રસ્તુત ગ્રંથ-પ્રશસ્તિમાં ગોપાદિત્યના માતામહ યાસિલ દ્વારા સોમેશ્વરના મંદિરને ધોળ્યાનું અને તે મંદિરને ગોપાદિત્યે એક ઉત્તર ધવલગૃહ દીધાનું પણ કથન છે, જે નોંધ સોમનાથના વિષયમાં મહત્વપૂર્ણ છે : એજન, પૃ. ૩૬૫).

૭. સં. જિનવિજય મુનિ, સિંધી જૈન ગ્રંથમાલા, ગ્રંથાંક ૨, કલકત્તા ૧૯૩૬.

૮. એજન, પૃ. ૩૪.

૯. એજન.

૧૦. સં. સી. ડી. દલાલ, પ્રાચીન-ગુર્જર-કાવ્યસંગ્રહ, ભાગ ૧, ગા. ઓ. સી., નં. ૧૩ વડોદરા ૧૯૭૮,

નિ. એ. ભા. ૨-૧૩

પરિશિષ્ટ-૭.

૧૧. ચાકુડયમાત્વસજ્જનદણ્ડેશાદ્યા અપિ વ્યુધુર્યત્ર ।
નેમિભવનોદ્ધૃતિમસૌ ગિરિનારગિરીશ્વરો જયતિ ।

—શ્રી ગિરનારકલ્પ. ૨૭

૧૨. જિનવિજય મુનિ, પુ. પ્ર. સં., પૃ. ૩૪.

૧૩. સં. મુનિ શ્રીપુણ્યવિજયસૂરિ, સુકૃતકીર્તિકલ્પોલિન્યાદિ વસ્તુપાલ પ્રશસ્તિસંગ્રહ, સિંધી જૈન ગ્રન્થમાલા,
ગ્રન્થાંક ૫. મુંબઈ ૧૯૬૧, પૃ. ૮૮-૧૦૩.

૧૪. ઈક્કારસયસહીઉ પંચાસીય વચ્છરિ
નેમિભુયણુ ઉદ્ધરિઉ સાજણિ નરસેહરિ ॥

—રેવંતગિરિ રાસુ. ૧.૮

૧૫. મઠ મોટે ભાગે તો ઈંટે અને લાકડાનો બનેલો હોવો જોઈએ.

૧૬. જુઓ : મોહનલાલ દલીચંદ દેશાઈ, જૈન સાહિત્યનો સંક્ષિપ્ત ઇતિહાસ, મુંબઈ ૧૯૩૨, પૃ. ૪૦૬-૪૦૭.
પ્રસ્તુત કથન માટે તેમનો આધાર તપાગચ્છીય આચાર્ય સોમસુંદરસૂરિના પ્રશિષ્ય રત્નમંડનગણિએ રચેલ
ઉપદેશતરંગિણી (આ. સં. ૧૫૧૫ / ઈ. સ. ૧૪૫૯) તથા એ જ લેખકનું સુકૃતસાગરકાવ્ય હોવાનું ત્યાં
તેઓ નોંધે છે.

૧૭. ગિરનારના નેમિનાથ મંદિરના ઇતિહાસ સંબંધમાં વિસ્તૃત ચર્ચા માટે જુઓ સાંપ્રત લેખકનો લેખ
“Ujjantagiri and Jina Aristanemi”, *Journal of the Indian Society of Oriental Art*,
(NS), Vol. XI, Calcutta 1980. સાંપ્રત લેખ અમુકાંશે તેમાં દેવાં રહી ગયેલાં પ્રમાણો ચર્ચવા અંગે,
પૂર્તિરૂપે છે.



વિમલવસહીની કેટલીક સમસ્યાઓ

આબૂ પર્વત પર સ્થિત દેલવાડાગ્રામનાં પાંચ જિનમંદિરોમાં, લોકજીભે “વિમળશાનાં દેરાં” તરીકે પરિચિત ‘વિમલવસહી’ અને “વંસ્તુપાળ-તેજપાળનાં દેરાં”નામે ઓળખાતાં ‘લૂણવસહી’નાં જગવિખ્યાત આરસી મંદિરો, વિશેષ મહત્ત્વપૂર્ણ છે. મંત્રીશ્વર તેજપાળ-વિનિર્મિત ‘લૂણવસહી’ના કાળનો નિર્ણય તો તદ્વસતીના ‘બલાનક’(પ્રવેશ-મંડપ)માં રહેલ પ્રશસ્તિલેખ તેમ જ દેવકુલિકાઓના લેખો પરથી નિર્વિવાદ થઈ જાય છે^૧ : પણ ‘વિમલવસહી’ની રચના સમસ્યાપ્રદ છે. પ્રસ્તુત જિનાલયના દર્શને આવતો યાત્રી કે મુલાકાતી-પ્રવાસી-પૃથક્જન સારીયે સંરચનાને વિમલમંત્રીકર્તૃક હોવાનો ખ્યાલ ધરાવે છે. મંદિરના ભોમિયાઓ પણ વર્ષોથી તેવું જ સમજાવતા આવ્યા છે. પણ સાંપ્રતકાળે જોઈએ છીએ તે વિમલવસહીનાં બધાં જ અંગો વિમલમંત્રીના સમયનાં નથી. અગાઉ એનાં સમકાલીનતા અને એકકર્તૃત્વ વિશે કોઈ શંકા ઉઠાવાઈ નહોતી. એના કંડારમંડિત, આભૂષિત-શોભિત આરસી સ્તંભોનાં ઉપલક સમરૂપત્વ અને એકરંગત્વથી પ્રગટતી મરીચિકાના પ્રભાવ તળે, તેમ જ તેની આંતરસૃષ્ટિની પરમ શોભાની સંમોહિનીથી ભલભલા વિદ્વાનો પણ સંભ્રમમાં પડી સારીયે રચનાને વિમલમંત્રીના કાળની માનતા આવેલા^૨.

આજે તો અલબત્ત વિમલવસહિકાના પૃથક્ પૃથક્ ભાગો સમકાલીન ન હોવા અંગે કેવળ સંદેહ જ નહીં પણ પ્રતીતિ થવા જેટલી—આરંભિકથી વિશેષ કહી શકાય તેવી—પ્રગતિ થઈ ચૂકી છે. વિમલવસહીનો મહાન્ રંગમંડપ વિમલમંત્રીના સમયથી દોઢેક સદી બાદનો, એમના વરિષ્ઠ બંધુ નેઢના પ્રપૌત્ર મંત્રી પૃથ્વીપાલે કરાવ્યાની પૃથ્વીપાલના કુટુંબગુરુ વડગચ્છીય આચાર્ય હરિભદ્રસુરિ રચિત અપભ્રંશ નેમિનાથચરિત્રની પ્રશસ્તિના આધારે પ્રથમ નોંધ દા. રસિકલાલ પરીખે લીધી હતી^૩. પણ તે મહત્ત્વપૂર્ણ નોંધ તરફ દુર્ભાગ્યે કોઈનું લક્ષ ગયું હોય તેમ લાગતું નથી^૪. તે પછી બે’એક દાયકા બાદ દા. ઉમાકાંત શાહે એ જ મુદ્દા પર વિશેષ પ્રમાણો રજૂ કરી સૌનું ધ્યાન ખેંચવા પ્રયાસ કરેલો^૫.

વિમલવસહીનાં સ્થાપત્યનાં ઝીણવટભર્યાં સર્વેક્ષણ-નિરીક્ષણ-પરીક્ષણ અર્થે સન્ ૧૯૫૭ અને ત્યાર બાદ સન્ ૧૯૬૧ તેમ જ ૧૯૬૨માં દેલવાડાની મારી મુલાકાતો દરમિયાન એ મંદિર અનુલક્ષી કેટલીક બીજી પણ સમસ્યાઓ નજરે ચડી. એના ફલરૂપે, સ્થાપત્યના સૂક્ષ્માવલોકનથી તારવાતા મુદ્દાઓનો પ્રાપ્ત અભિલેખો અને વાક્યનાં પ્રમાણો સાથે મેળ બેસાડી, તેનો યથાસંભવ ઉકેલ સૂચવવા પ્રયાસ કરતી તેમ જ દેલવાડાનાં સમસ્ત જિનમંદિરોનાં ઇતિહાસ અને કલા વિવેચતી એક પુસ્તિકા દેલવાડાનાં દેહરાં મેં ૧૯૬૩માં તૈયાર કરેલી. *

★ આ પુસ્તિકા હવે કલાધામ દેલવાડા શીર્ષક હેઠળ તાજેતરમાં પ્રકાશિત થઈ છે (અમદાવાદ ૧૯૯૮).

અહીં વિમલવસહીના હાઈમાં છુપાયેલી, વિદ્વજનોને ઉપયોગી નીવડે એવી, સંબદ્ધ સંશોધનાત્મક સામગ્રી રજૂ કરવા વિચાર્યું છે.

મંત્રીશ્વર વિમલે નિર્માણ કરાવેલ જિનાલયમાં એમનો કે એમના સમયનો કોઈ જ લેખ મળી આવ્યો નથી. પ્રાપ્ત લેખોમાં જૂનામાં જૂનો લેખ દેવકુલિકા ક્રમાંક ૧૩માં સં. ૧૧૧૯-ઈ. સં. ૧૦૬૩માં શાંત્યામાત્યની પત્ની શિવાદેવીએ ભરાવેલ પ્રતિમાઓ છે^૬; પણ તેમાં વિમલમંત્રી કે વિમલવસતીનો ઉલ્લેખ નથી, જો કે પરંપરાથી આ દેવાલય વિમલનિર્મિત મનાતું આવ્યું છે અને ૧૪મા-૧૫મા શતકના ગ્રંથોમાં આ મંદિરના નિર્માણ-સંબદ્ધ, દંડપતિ વિમલ અનુલક્ષિત દંતકથાનાં આલેખનો મળી આવે છે^૭.

પણ આ મંદિરનું નિર્માણ મૂળે મંત્રીશ્વર વિમલે કરેલું તેમાં સંદેહ ન રાખવા માટે ૧૨મા શતકના મધ્યભાગનાં બે'એક અભિલેખીય પ્રમાણો વિમલવસહીમાં જ મોજૂદ છે. જેમકે ત્યાં દેવકુલિકા ક્રમાંક ૧૦ની અંદર રહેલ મંત્રી પૃથ્વીપાલના પિતરાઈ શ્રે. દશરથના સં. ૧૨૦૧ / ઈ. સં. ૧૧૪૫ના પ્રશસ્તિલેખમાં મંત્રી વીરના પ્રથમ પુત્ર નેઢ વિશે કહ્યા પછી આગળ ચાલતાં કહ્યું છે કે “(વીરમંત્રીનો) બીજો દ્વૈતમતાવલંબિત દંડાધિપ વિમલ (નામનો પુત્ર) હતો, જેણે અહીં ભવસિંધુ પરના સેતુ સમાન ઊંચું (જિન) વેશ્મ કરાવ્યું.”^૮ આ સિવાય દેવકુલિકા ક્રમાંક ૫ માં કેલ્હા-વોલ્હાદિ સૂત્રધારોએ ભરાવેલ જિન કુંથુનાથની પ્રતિમાના સં. ૧૨૦૨ / ઈ. સં. ૧૧૪૬ના લેખમાં તેની પ્રતિષ્ઠા “શ્રી વિમલવસતિકાતીર્થે” થયાનું સ્પષ્ટપણે જણાવ્યું છે^૯.

આ મંદિર દંડનાયક વિમલે કઈ સાલમાં બંધાવેલું તે વિશે કોઈ સોલંકીકાલીન અભિલેખીય કે વાક્યિક પ્રમાણ તો હજી સુધી જડ્યું નથી : પણ તેના સં. ૧૩૬૮ / ઈ. સં. ૧૩૧૨માં થયેલા ભંગ પશ્ચાત્, સં. ૧૩૭૮ / ઈ. સં. ૧૩૨૨માં થયેલા જીર્ણોદ્ધાર સંબંધના પ્રશસ્તિલેખમાં, યુગાદિદેવનું આ મંદિર દંડાધિપ વિમલે વિ. સં. ૧૦૮૮ / ઈ. સં. ૧૦૩૨માં કરાવ્યાની નોંધ મળે છે^{૧૦}. પ્રસ્તુત જીર્ણોદ્ધાર પછી થોડાક સમય બાદ જિનપ્રભસૂરિએ એમના કલ્પપ્રદીપ અંતર્ગત દીધેલા “અર્બુદાદ્રિકલ્પ”માં જીર્ણોદ્ધારની સાલ શં. સં. ૧૨૪૩ / ઈ. સં. ૧૩૨૨ આપવા ઉપરાંત મૂળ મંદિર દંડપતિ વિમલે વિ. સં. ૧૦૮૮ / ઈ. સં. ૧૦૩૨માં બંધાવ્યાનું સ્પષ્ટ શબ્દોમાં જણાવ્યું છે^{૧૧}. આ સમયથી લઈ ૧૫મા શતક સુધીના કેટલાક પ્રબંધો, ચરિત્રાત્મક રચનાઓમાં આ જ મિતિ નિર્વિવાદ આપવામાં આવી છે. જેમકે રાજશેખરસૂરિના પ્રબંધકોશ (સં. ૧૪૦૫ / ઈ. સં. ૧૩૩૯) અંતર્ગત “વસ્તુપાલપ્રબંધ”^{૧૨}, પુરાતન-પ્રબંધસંગ્રહમાંની B સંજ્ઞક પ્રબંધાવલી—જેનો કાળ રત્નમંડનસૂરિરચિત ઉપદેશતરંગિણી (સં. ૧૪૬૧ / ઈ. સં. ૧૪૦૫) પૂર્વનો હોવા વિશે સંપાદકે અટકળ કરી છે^{૧૩}; તત્પશ્ચાત્ જિનહર્ષકૃત વસ્તુપાલચરિત્ર (સં. ૧૪૯૭ /

ઈ. સ. ૧૪૪૧)^{૧૪}, ને તે પછીનાં થોડાંક જ વર્ષમાં સોમધર્મ દ્વારા રચાયેલ ઉપદેશસમ્પત્તિકા (સં. ૧૫૦૩ / ઈ. સ. ૧૪૪૭)^{૧૫} આદિ ગ્રંથોમાં પણ વિમલવસહીની સ્થાપનાની એ જ મિતિ બતાવી છે^{૧૬}. આ સૌ પાછળના કાળનાં પણ ઢગલાબંધ પ્રમાણો જોતાં વિમલવસહીનું નિર્માણ ઈ. સ. ૧૦૮૮માં થવા બાબત શંકા કરવાને કોઈ જ કારણ નથી. ચૌદમા શતકના પ્રથમ ચરણમાં, જીર્ણોદ્ધારકોના સમયમાં, તેમ જ એમના સમકાલીન જિનપ્રભસૂરિની અર્બુદયાત્રા સમયે મંત્રીશ વિમલનો મૂળ પ્રશસ્તિલેખ મોજૂદ હશે^{૧૭} તેમ જ તદ્વિષયક અન્ય પુરાણાં વાઙ્મયિક સાધનો પણ તે કાળે હજી ઉપલબ્ધ હશે જેના આધારે તેઓ, અને તેમને અનુસરીને ૧૫મા શતકના લેખકો, પ્રતિષ્ઠા-મિતિ સંબંધમાં આટલા નિશ્ચયપૂર્વક કહી શક્યા હશે.

વિમલ-વસતિકાનું વર્તમાન સ્વરૂપ આ પ્રકારે છે : કાળા પથ્થરના ‘મૂલપ્રાસાદ’ અને ‘ગૂઢમંડપ’, એને જોડાયેલાં આરસનાં ‘મુખમંડપ’ (નવચોકી) અને ‘રંગમંડપ’, એ સૌ ફરતી આરસી દેવકુલિકાઓરૂપી જિનાલયોના સમૂહથી સંયોજાતી પટ્ટશાલા સમેતની ‘ભ્રમન્તી’ (ભ્રમતી); તે પછી આ બાવન-જિનાલયની સામે કાળા પથ્થરની ‘હસ્તિશાલા’, અને હસ્તિશાલાને બાવન જિનાલયની ‘મુખચતુષ્કી’ (મુખચોકી) સાથે જોડતો ‘વિતાન’(છત)વાળો સાદો મંડપ : (જુઓ અહીં તળદર્શન).

મંત્રીશ્વર વિમલે કરાવેલ મૂળ વસતિકા આ પ્રમાણે હતી : મંદિર છે ત્યાં મૂળ ખડકાળ ભૂમિ જરા પૂર્વ અને દક્ષિણ તરફના ઢાળવાળી છે; એટલે જ્યાં જ્યાં ઢાળ નડ્યો હશે ત્યાં પૂરણી કરી, નીચી શી જગતી જેવું કરી લેવામાં આવ્યું. એ ભૂમિ પર ગર્ભગૃહયુક્ત મૂલપ્રાસાદ, ગૂઢમંડપ, રંગમંડપ, અને હસ્તિશાલાની રચના વિમલમંત્રીએ કરાવી; જ્યારે સોમધર્મના કથન અનુસાર “મોટા વ્યવહારીઓએ દેવકુલિકાદિક કરાવ્યું.”^{૧૮} સારુંયે બાંધકામ સાદાઈભર્યું અને કાળા પથ્થરમાં હતું. જે કંઈ થોડું લગાવેલું રૂપકામ હતું તે મોટા ભાગનું શ્વેત આરસમાં કરેલું^{૧૯}. આમ કેમ બન્યું હશે ? ધનાઢ્ય મનાતા ને ચંદ્રાવતીશ ગણાતા મંત્રીશ્વરનું સમસ્ત મંદિર આરસનું અને અલંકારપૂર્ણ શા માટે નહોતું ? સંભવતયા સંચારવ્યવસ્થાની મુશ્કેલીઓને કારણે બાંધકામ માટેના મોટા કદના આરસના ખંડો નીચેથી ઉપર લઈ જવાનું હજી એ કાળે શક્ય નહીં બન્યું હોય; એથી જ તો કદાચ સ્થાનિક, કે પછી નજીકમાં મળતા કાળા પથ્થરથી, ચલાવી લેવું પડ્યું હોય; જ્યારે આરસી રૂપકામના ઘડેલા નાના નાના ટુકડાઓ ચંદ્રાવતીથી ઉપર લાવી લગાવ્યા હોય કે પછી આરાસણની ખાણમાંથી નાના નાના આરસી ખંડો ડુંગર ઉપર લઈ જઈ એના ઉપર ચંદ્રાવતીના શિલ્પીઓએ ત્યાં રૂપ ઘડ્યાં હોય^{૨૦}.

મંત્રીશ્વર વિમલે કરાવેલ જિનાલયનો કેટલોક ભાગ આજના સમયે હજુ કાયમ રહ્યો છે તે જોવા જોઈએ તો કાળા પથ્થરનો મૂલપ્રાસાદ નિશ્ચયતયા એ કાળનો જ છે તેમ તેની શૈલી પરથી જણાઈ આવે છે. મૂલચૈત્યનું તળ તેમ જ ઘાટડાં સાદાં છે. ઉપરના ભાગે શિખર કરવાને

બદલે ભૂમિકાયુક્ત, ઘંટાવિભૂષિત સાદી 'ફાંસના' (તરસટ) કરી છે. 'નાગર' શિખર અહીં ન હોવાના કારણમાં એક અનુમાન એવું રજૂ કરવામાં આવ્યું છે કે ધરતીકંપથી બચાવવા આમ કર્યું હશે^{૨૧}. આ તર્કને અલબત્ત સમર્થન સાંપડી શકતું નથી. આબૂમાં ભૂકંપના આંચકાઓ લાગતા હોત તો અત્યારે દેલવાડનાં મંદિરો ઊભાં રહ્યાં ન હોત કે અત્યાર સુધીમાં તો ઘણું નુકસાન પામી ગયાં હોત^{૨૨}. બીજી બાજુ જોઈએ તો ઉત્તર ગુજરાતમાં ૧૧મી શતાબ્દીના ઉત્તરાર્ધમાં નિર્માયેલા ખેડબ્રહ્માના અંબિકા તેમ જ બ્રહ્માના પ્રાસાદો તેમ જ સિદ્ધપુર પાસેના કામળીગામના બ્રહ્માણીમાતાના મંદિર (૧૧મી સદીનો પૂર્વાર્ધ) પર લગભગ આવી જ ફાંસના કરી છે. ખુદ દેલવાડમાં કુમારીમાતાના મંદિર પર તેમ જ એક શિવાલય પર પણ આ પ્રમાણે ફાંસના જ કરેલી છે, જે નિશ્ચયતયા ૧૧મી શતાબ્દીની છે. આ સૌ, પ્રમાણમાં સાદાં મંદિરોના પ્રમાણો લક્ષમાં લેતાં 'નાગર-શિખર' ને બદલે 'ફાંસના' કરવાનો હેતુ કદાચ કરકસરનો હોઈ શકે. બીજી વાત એ છે કે વિમલવસહીનું મૂલચૈત્ય (તેમ જ લૂણવસહીનું પણ) નિરલંકૃત હોઈ, એને ૧૪મી શતાબ્દીના જીર્ણોદ્ધાર સમયનું ગણી કાઢવામાં આવ્યું છે^{૨૩}. પણ અહીં આગળ જોઈશું તેમ આરસી બાંધકામ સોલંકીયુગમાં પાછળના સમયે, નોખા તબક્કે, થયેલું છે; અને મૂલપ્રાસાદ નિરાભરણ હોવા છતાં એની શૈલી ૧૪મી શતાબ્દીની નહીં પણ સ્પષ્ટતયા ૧૧મા સૈકાની જ છે. રાજસ્થાનમાં મુંગથલા, ઝાડોલી, અને નાડલાઈના (નેમિનાથના) સમકાલીન જૈન મંદિરોના મૂલગભારા પણ આવા જ સાદા પ્રકારે કરેલા છે^{૨૪}; એટલું જ નહીં પણ અહીં તો મૂલપ્રાસાદના ત્રણે ભદ્રના ગોખલાઓની આરસની સપરિકર અસલી પ્રતિમાઓ હજી પણ એના મૂલસ્થાને પ્રતિષ્ઠિત છે. પ્રસ્તુત મૂર્તિઓના પરિકરોના સુડોળ લલિતભક્તી ચામરધરો (ચિત્ર ૧) અને અન્ય વિગતો ૧૧મા શતકના પૂર્વાર્ધની તક્ષણાનાં લક્ષણો પ્રગટ કરતા હોઈ નિ:શંક એ ઈ. સ. ૧૦૩૨, એટલે કે મંદિરની પ્રતિષ્ઠાના સમયના જ, ગણવા જોઈએ. એટલે મૂલપ્રાસાદ વિમલમંત્રીના સમયનો જ છે એમાં સંદેહને સ્થાન નથી. અંદર ગર્ભગૃહની દ્વારશાખા પ્રાચીન નથી તેમ જ મૂલચૈત્યની આરસની મૂલનાયક ઋષભદેવ ભગવાનની પ્રતિમા પણ ઈ. સ. ૧૩૨૨ના જીર્ણોદ્ધાર સમયની છે.

સદ્ભાગ્યે વિમલમંત્રીએ પ્રતિષ્ઠા કરાવેલ અસલી પ્રતિમા ભમતીના નૈર્ઋત્યખૂણે આવેલા ભાંડાગારમાં મોજૂદ છે. એને હાલ મુનિસુવ્રતસ્વામીની ૨૫૦૦ વર્ષ પુરાણી પ્રતિમા માનવામાં આવે છે. વિમલમંત્રીએ ચંપકવૃક્ષ નીચે દટાયેલી કાઢેલી પ્રતિમા તે આ જ, એવી પણ માન્યતા છે. પણ પ્રતિમાના ખંધોલા પર કેશવલ્લરી બતાવી હોઈ, તે જિન સુવ્રતદેવની નહીં પણ આદીશ્વરની માનવી ઘટે^{૨૫}. શ્યામ પથ્થરના આ પ્રભાવશાળી અને મોટા ભામંડળવાળા વિશાળ જિનબિંબની શૈલી ૧૧મી શતાબ્દીનો પૂર્વાર્ધ દર્શાવતી હોઈ, તેમ જ તેનું માન ગભારાના માન સાથે બંધબેસતું હોઈ, વિમલમંત્રીએ કાળા પથ્થરમાં જ બનેલી

વસતિકામાં મૂલનાયક તરીકે યુગાદિદેવની જે પ્રતિમા અધિવાસિત કરી હશે તે આ જ પ્રતિમા હોવી ઘટે. આટલી સુંદર અને મોટી પ્રતિમા જો ચંપકવૃક્ષ તળેની ભૂમિમાંથી પ્રગટ થઈ હોય તો તે વિશેષ મહિમાવંત ગણાય અને તો પણ એને અહીં ભંડારમાં સ્થાપિત કરવાને બદલે મૂલગભારામાં પ્રતિષ્ઠિત કરવામાં શું હરકત હોઈ શકે ? મંત્રીશ્વર વિમલે બંધાવેલ મૂલચૈત્ય કાળા પથ્થરનું હતું, આદિનાથને સમર્પિત હતું; આ પ્રતિમા પણ શ્યામશિલાની અને આદીશ્વરની જ છે અને શૈલીની દૃષ્ટિએ મંદિરની સ્થાપનાના કાળની જ છે, એ વાત પણ એને મૂલનાયકની પ્રતિમા હોવાની હકીકતને પૂર્ણતયા પુષ્ટિ આપી રહે છે. ૧૪મી-૧૫મી સદીના પ્રબંધોમાં મૂલનાયકની પ્રતિમા ધાતુની હોવાની વાત કહી છે^{૨૬}; પણ પાછલા યુગના એ પ્રબંધકારોની અહીં કશીક ભૂલ થતી લાગે છે. વાસ્તવમાં તો ઈ. સ. ૧૩૨૨માં જીર્ણોદ્ધારકોએ આક્રમણ સમયે ખંડિત થયેલી આ પ્રતિમાને બદલી મૂલનાયકની નવી મૂર્તિ ગર્ભગૃહમાં બેસાડી અને એક વખતની ઉપાસ્ય અને પુનિત એવી આ અસલ પ્રતિમાનું વિસર્જન ન કરતાં અહીં ભાંડાગારમાં સુરક્ષા અર્થે મુકાવી જણાય છે.

(મંત્રીશ્વર વિમલના સમયની બીજી પણ બે ઉપાસ્ય પ્રતિમા હાલ વસહીમાં વિદ્યમાન છે. દેવકુલિકા ક્રમાંક ૨૧માં અંબિકાદેવીની ત્રણ પ્રતિમાઓ છે, જેમાંની મોટી તો મંત્રી વિમલના વંશજ હોવાનો દાવો કરનાર કોઈ ભાણે સં. ૧૩૯૪ / ઈ. સ. ૧૩૩૮માં ભરાવી છે^{૨૭}. પણ બે નાની, લેખ વિનાની પણ અતીવ લાવણ્યમયી, ધમ્મિલમુકુટધારિણી અંબાની આરસની મૂર્તિની શૈલી ૧૧મા શતકના પૂર્વાર્ધની હોઈ, મંત્રીશ્વરના કાળની હોવી ઘટે^{૨૮}. વિમલમંત્રી અંબિકાના પરમ ભક્ત હોવાની વાત પ્રબંધોમાં અને લોકોક્તિમાં ખૂબ જણીતી છે.)

વિમલચૈત્યના મૂલપ્રાસાદને જોડેલો કાળા પથ્થરનો અને સહેજ નીચેરી ફાંસનાવાળો ગૂઢમંડપ પણ મંત્રીશ્વરના સમયનો છે; પણ તેનાં ઉત્તર-દક્ષિણ મુખનાં આરસી દ્વારો અને પાર્શ્વચતુષ્કીઓ (પડખા-ચોકીઓ) એ સમયનાં નથી; ને ગૂઢમંડપના મોઢા આગળનો મુખમંડપ (નવચોકી) પણ વિમલવિનિર્મિત નથી. એ મુખમંડપ અને આનુષંગિક ભાગ કદાચ વિમલના (લઘુ ?) ભ્રાતા ચાહિલ્લે ઉમેર્યો હોય તેમ જણાય છે. ઉપદેશસપ્તતિકાર સોમધર્મે ભ્રાતા ચાહિલ્લે મંડપાદિક કરાવ્યાની નોંધ લીધી છે^{૨૯}. એક અન્ય પ્રબંધમાં વિમલપુત્ર ચાહિલ્લે રંગમંડપ કરાવ્યાનો ઉલ્લેખ છે^{૩૦}. પણ આ છેલ્લા પ્રબંધકારે આ સંદર્ભે બે ગોટાળા કર્યા છે. એક તો એ કે રંગમંડપ મંત્રી પૃથ્વીપાલે કરાવ્યાનાં ઘણાં મજબૂત પ્રમાણો છે; બીજી વાત એ કે ચાહિલ્લ વિમલનો પુત્ર નહીં પણ ભ્રાતા હતો (મોટે ભાગે લઘુભ્રાતા). આ ચાહિલ્લના પ્રપૌત્ર નરસિંહના, અગાઉ અનુલક્ષાયેલ ઈ. સ. ૧૧૪૪ના પ્રતિમાલેખમાં, જે વંશાવળી છે તેમાં ચાહિલ્લને 'વિમલાન્વયે' કે 'વિમલસૂનુ' ન કહેતાં તેને 'વીરસંતાને' કહ્યો છે^{૩૧} અને તેનો

ક્રમ વીરમંત્રીના વંશમાં આ પ્રમાણે આવે છે : (જુઓ લેખાંતે વંશવૃક્ષ). એક સંભવ એવો છે કે ચાહિલ્લે કરાવેલ ત્રિકમંડપ (છ ચોકી) અને રંગમંડપ પણ કાળા પથ્થરના હોય અને તેને ૧૨મા શતકના મધ્યભાગના આરસામાં પૃથ્વીપાલ મંત્રીનાં બાંધકામો સમયે કાઢી નવેસરથી આરસમાં રચ્યાં હોય.

હવે વિમલમંત્રીને પુત્ર હતો કે નહીં તે વાત વિશે વિચારતાં તે મુદ્દો વિવાદાસ્પદ જણાય છે. દેશાઈ નોંધે છે કે^{૩૨} “વિમલ અપુત્ર મરણ પામ્યો એવી કથા, સામાન્ય માન્યતા, છે. તે સત્ય હોય તેમ પાકે પાયે કહી શકાતું નથી, કારણ કે વિમલના પછીની વંશાવલી મળતી નથી. કેવળ એક લેખ તેના ઉક્ત મંદિરમાં અંબાજીની મૂર્તિ પર સં. ૧૩૯૪નો મળે છે કે જેનો આશય એવો છે કે ‘મહં. વિમલાન્વયે’ એટલે વિમલના વંશજ અભયસિંહના પુત્ર જગસિંહ, લખમસિંહ અને કુરસિંહ થયા તથા જગસિંહનો પુત્ર ભાણ થયો. તે સર્વેએ મળી વિમલવસહીમાં અંબાજીની મૂર્તિ સ્થાપિત કરી.”^{૩૩} વિમલમંત્રી અપુત્ર હોય કે ન હોય પણ એ વાત ખરી છે કે ચાહિલ્લ તેમનો પુત્ર નહીં પણ ભ્રાતા હોવો જોઈએ. મંત્રી પૃથ્વીપાલના કે એમના પિતરાઈ હેમરથ-દશરથના લેખમાં, કે હરિભદ્રસૂરિની પ્રશસ્તિઓમાં ચાહિલ્લનો નેઠ-વિમલ સાથે એનો ઉલ્લેખ નથી એ વાત સાચી, પણ પ્રસ્તુત લેખોના સમકાલીન, ઉપર કથિત નરસિંહના લેખમાં ચાહિલ્લને સ્પષ્ટ રીતે ‘વીરમંત્રી સંતાને’ કહ્યો છે તેથી તે વીરમંત્રીનો પુત્ર અથવા ઓછામાં ઓછું વીરમંત્રીના વંશમાં થયાનું સિદ્ધ થાય છે. હવે ધારો કે તે વીરમંત્રીનો પુત્ર ન હોય તો પ્રપૌત્ર તો હોવો જોઈએ. નરસિંહે ઈ. સ. ૧૧૪૪માં પ્રતિમા પ્રતિષ્ઠાવી ત્યારે તે જુવાન હોય તો તેના સમયથી ચાહિલ્લ પચાસેક વર્ષ પહેલાં થયેલો માનીએ તો તે વીરમંત્રીનો પ્રપૌત્ર હોવાની સંભાવના રહે; પણ જો નરસિંહની ઉંમર તે સમયે મોટી હોય તો ચાહિલ્લનો કાળ લગભગ ૧૦૭૦ અને તેથી પૂર્વનો ઠરે; અને એ અન્વયે તે વીરનો પુત્ર અને વિમલનો બંધુ ઠરે તેમ જ સમયની દૃષ્ટિએ તે વિમલનો નાનો ભાઈ હોવાનું (અને વીરમંત્રીને બીજી સ્ત્રી હોય તો સાવકો ભાઈ હોવાનું) સંભવિત માની શકાય. સોમધર્મે તો ચાહિલ્લને વિમલનો ભાઈ જ માન્યો છે.

પંદરમા શતકના પ્રબંધકારો વિમલ સાથે લોહીની સગાઈ ધરાવનાર ચાહિલ્લ તેમ જ તેણે વિમલવસહી મંડપ (પછી ભલે રંગમંડપ નહીં તો મુખમંડપ) કરાવ્યો એવી વાતથી વાકેફ હતા. સમકાલીન પ્રમાણ ન હોવા છતાં આ નોંધ વિમલવસહીના ઇતિહાસમાં મહત્વની પ્રકાશકણી બની રહે છે.

હવે પ્રશ્ન એ છે કે વિમલવસહીનો ‘મુખમંડપ’ ચાહિલ્લે કરાવ્યો તેમ કહી શકવા માટે અન્ય આધાર શું છે^{૩૪}. પ્રસ્તુત તર્ક કરવા માટે વાસ્તવમાં છએક જેટલાં પ્રમાણો છે : (૧) મુખમંડપના સ્તંભોનું મંત્રી પૃથ્વીપાલે ઉમેરેલ રંગમંડપના સ્તંભોથી (બન્ને એક જાતિના હોવા

છતાં) પ્રમાણૌચિત્ય, સુડોળત્વ, આભૂષાના પ્રાચુર્ય અને તેના સંઘટનમાં છતો થતો વિવેક તેમ જ તદ્ અલંકરણની વિગતોનું સાપેક્ષ દૃષ્ટિએ અવલોકતાં ચઢિયાતાપણું (ચિત્ર ૨); (૨) મુખમંડપના સ્તંભોના કંડાર અને આકારની કર્ણદેવ(ઈ. સં. ૧૦૬૫-૧૦૮૫)ના સમયના હોવાનો સંભવ દર્શાવતા, મોઢેરાના વિખ્યાત નૃત્યમંડપના સ્તંભોનાં આકાર-પ્રસ્તાર અને અલંકારલીલાની સાથે સમતા; (૩) સ્તંભો પરના પાટના તળિયે કરવામાં આવતાં 'કમલ'ના રાબેતા મુજબના સુશોભનને સ્થાને ઉત્તર બાજુના પાટોમાં ચક્રવ્યૂહમાં 'નરરૂપો' કાઢેલાં છે, જે નાડલાઈના તપેશ્વરના મંદિરમાં પાટડા નીચે કોરેલ એવા પ્રકારના સુશોભનનું સ્મરણ કરાવે છે^{૩૫}. તપેશ્વરના કહેવાતા એ મંદિરનો નિર્માણકાળ ૧૧મી શતાબ્દીના પ્રથમ ચરણનો છે. ^{૩૫} વિમલવસહીનું પ્રસ્તુત સુશોભન કલાની દૃષ્ટિએ ઊત્તરતું છે તેમ જ રૂપકામનો ઢંગ નાડલાઈથી થોડો પાછોતરો કાળ સૂચવી જાય છે : ઊલટપક્ષે આ શોભન ૧૨મી શતાબ્દીના કોઈ પણ બાંધકામમાં જોવા મળતું નથી. (૪) મુખમંડપની મધ્યમાં રહેલા 'નાભિચંદ' અને 'પદ્મનાભ' જાતિનાં વિતાનોની કુંભારિયાના મહાવીર જિનાલય (સં. ૧૧૧૮ / ઈ. સં. ૧૦૬૨)ની છયોકીના મધ્યમાં રહેલા 'નાભિચંદ' અને 'પદ્મનાભ' વિતાનો સાથે રીતિ અને રૂપનું સામ્ય; (સરખાવો અહીં ચિત્ર ૩, ૪ સાથે ૫)^{૩૬}; ૧૨મી સદીમાં એવાં વિતાનો થયાનાં આમ તો પ્રમાણો નથી; (૫) મુખમંડપ જ્યાં પૂરો થાય છે ત્યાં પૃથ્વીપાલના સમયમાં ત્રણ ચોકીપદ વધારી મુખમંડપનું નવચોકીમાં પરિવર્તન કરવામાં આવ્યું છે તે સંધાન પછીના પાટડા અને સ્તંભોની શૈલી, તેમ જ સાંધો કરેલ છે તે ઠેકાણું—સંધિસ્થાન—ઝીણી નજરે જોતાં જુદાં તરી આવે છે (૬) એ જ રીતે મુખમંડપના મોઢા આગળ વધારેલી ચોકીઓનાં વિતાનોની શૈલી અને પ્રકાર મુખમંડપમાં રહેલાં વિતાનોની મુદ્રા અને ભંગિથી નોખાં જણાય છે. મૂલચૈત્ય અને ગૂઢમંડપથી પથ્થરની જાતમાં જુદા પડી જતા અને શૈલીની દૃષ્ટિએ તેનાથી પ્રમાણમાં અર્વાચીન, પથ્થરની જાતમાં રંગમંડપ સાથે એકત્વ ધરાવનાર પણ શૈલીની દૃષ્ટિએ ભિન્ન અને તેનાથી પ્રાચીન, ને છેલ્લે સ્થાપત્ય-પરીક્ષણની દૃષ્ટિએ રાજા ભીમદેવનાં અંતિમ વર્ષોથી લઈ કર્ણદેવના શાસનના મધ્યકાળ સુધી એટલે કે ૧૧મી સદીના ત્રીજા ચરણમાં નિર્માયેલ હોય તેવા આ મુખમંડપના કારાપક તરીકે પ્રબંધોની સાક્ષીના આધારે ચાહિલ્લ—કે જેની ઐતિહાસિકતા તેમ જ વિમલ સાથેનો સંબંધ શિલાલેખથી નિશ્ચિત થાય છે—ને માનવામાં અવરોધ કરે તેવો કોઈ મુદ્દો આ પળે આમ તો દેખાતો નથી. (છતાં આ મુદ્દા પર આગળ અહીં વિશેષ કહેવાનું થશે.)

મુખમંડપ પછી આવતો રંગમંડપ મંત્રી પૃથ્વીપાલે કરાવેલો તેનાં દા. પરીખે આપેલાં તેમ જ દા. શાહે એકત્ર કરેલાં પ્રમાણો વિશે આગળ કહેવાઈ ગયું છે^{૩૭}. વિમલના જયેષ્ઠ બંધુ

+ મૂળ સ્વાધ્યાયમાં છપાયેલા લેખમાં તે ચિત્ર ૩ રૂપે છપાયું છે. પ્રસ્તુત તસવીર ફરીથી ન મળી શકતાં અહીં તે શોભન બતાવી શકાયું નથી.

નિ. ઐ. ભા. ૨-૧૪

નેઢના પ્રપૌત્ર પૃથ્વીપાલ ગૂર્જરેશ્વર મહારાજ કુમારપાલના મંત્રીમંડલના સદસ્ય હતા. એમણે કરાવેલ સુકૃત્યોના ઉલ્લેખો એમના ગુરુ હરિભદ્રસૂરિએ રચેલ ગ્રંથોની પ્રશસ્તિઓમાંથી પ્રાપ્ત થયા છે. મંત્રીવર્ચ પૃથ્વીપાલે સ્વમાતૃ પદ્માવતીની પુણ્યવૃદ્ધિ માટે અણહિલ્લવાડ-પાટણના પુરાતન 'વનરાજવિહાર'નો રંગમંડપ કરાવેલો તેમ જ ત્યાં પૂર્વજ નિત્રયે કરાવેલ ઋષભદેવના મંદિરનો રંગમંડપ પણ કરાવેલો : એ જ પ્રમાણે નિત્રયે ચંદ્રાવતીમાં બંધાવેલ જિનભવનમાં માતૃપક્ષીય માતામહીના શ્રેયાર્થે રંગમંડપ કરાવ્યો હતો. આ સિવાય માતા પદ્માવતીના પિતા બોલ્હણના કલ્યાણ માટે રોહમંડલના સાયણવાડપુરમાં શાંતિનાથનું મંદિર કરાવેલું; પાલી(પલ્લિકાગ્રામ)ના દશમા શતકના ત્રીજા પ્રહરમાં બંધાયેલા વીરનાથના ચૈત્યમાં અનંતનાથની પ્રતિમા સં. ૧૨૦૧ ઈ. સ. ૧૧૪૫માં મુકાવી, ઈત્યાદિ^{૩૮}. આટલાં સ્થાપત્યો આદિ નિર્માવનાર, સુકૃત કરાવનાર મંત્રીશ પોતાના પૂર્વજના બંધુ વિમલના આબૂ પરના મંદિરને કેમ ભૂલે ? મંત્રીએ અહીં ઈ. સ. ૧૧૪૪ આસપાસ તીર્થોદ્ધારના કાર્યને આરંભ કર્યો. ચૌદમી દેવકુલિકા લેખ અનુસાર ઈ. સ. ૧૧૫૦માં તે કામ પૂરું થયું લાગે છે^{૩૯}. આ તીર્થોદ્ધાર મંદિરના કોઈ ખંડન-ભંજનના પ્રસંગ બાદ કરવામાં આવ્યો હોય એવાં કોઈ ઐતિહાસિક કે આંતરિક પ્રમાણો ઉપલબ્ધ નથી^{૪૦}. એનો હેતુ તો વિમલવસહીની ભીતરી કાળા પથ્થરની સાદી અનુઠાવદાર બાંધણીને, જરૂરી લાગ્યું ત્યાં, દૂર કરી, સંગેમરમરના પથ્થર વાપરી, તેના પર વિપુલ કારિગરી કરાવી, શોભાસંપન્ન બનાવી, વસહીના આયોજનને વ્યવસ્થિત અને દેખાવડું કરવા પૂરતો જ હશે. પૃથ્વીપાલે વિમલભવનમાં શું શું કરાવ્યું તે વિશે જોઈએ તો એમનું સૌથી મહત્ત્વનું કાર્ય તો હતું રંગમંડપના નિર્માણનું. અણહિલ્લપુરના બે પૃથક્ પૃથક્ જિનાલયોમાં અને ચંદ્રાવતીના જિનમંદિરમાં તેમણે રંગમંડપ કરાવેલા જે હકીકત ઉપરથી એમ જણાય છે કે રંગમંડપો બંધાવવા તરફ તેમની વિશેષ રુચિ હતી, જેને માટે વિમલવસહીમાં અવકાશ હોઈ તેઓ અનાયાસે તેમ કરવા પ્રેરાયા હશે.

આ રંગમંડપના અલંકરણમાં આવતાં રૂપકામને દા. શાહે ૧૨મા શતકનું અને કુમારપાળયુગ(ઈ. સ. ૧૧૪૪-૧૧૭૪)નું યોગ્ય રીતે જ માન્યું છે. સ્થાપત્યની દૃષ્ટિએ-સ્તંભના માન-પ્રમાણ, આકૃતિ, ભૂષા-વિન્યાસ, પદ પરનો કંડાર અને મહાવિતાનના 'ગજતાલુ-કોલ'નો છંદવિલાસ અને તેમના આકાર-પ્રકાર નિશ્ચયતયા કુમારપાળના સમયના છે. માત્ર વિતાન વચ્ચોવચ્ચનું લંબન કંઈક અંશે (આકાર પૂરતું) ૧૧મી સદીની પરંપરાને અનુસરતું લાગે છે (ચિત્ર ૧૨)^{૪૧}.

આ મંડપ વિમલના સમયનો નથી પણ બાદનો છે તેવું એક પ્રમાણ મંદિરના તાજેતરમાં થયેલા જીર્ણોદ્ધારના પ્રધાન સ્થપતિ, સોમપુરા શિલ્પી શ્રી અમૃતલાલ ત્રિવેદીએ શોધ્યું છે. રંગમંડપની છો બેસતી જતી હોવાનું જણાતાં તેનું સ્તર ઊંચું લાવવા સમારકામાર્થે

છોની ઊંચકાવેલી આરસી લાટીઓ નીચેથી અગાઉના સમયના રંગમંડપના સ્તંભોની કાળા પથ્થરની પડઘલીઓ પ્રકાશમાં આવેલી; નિ:શંક આથી વર્તમાન આરસી મંડપ બાદનો બનેલો, અને વાક્યિક તેમજ શિલ્પ-સ્થાપત્યનાં નિર્વિવાદ પ્રમાણોના આધારે મંત્રી પૃથ્વીપાલ-કર્તૃક ઠરે છે, એટલું જ નહીં પણ પૂર્વે, સંભવતયા વિમલમંત્રીના સમયમાં પણ, રંગમંડપ હતો અને તે મૂલપ્રાસાદ અને ગૂઢમંડપના કામની જેમ કાળા પથ્થરનો હતો તેવું પણ સિદ્ધ થાય છે.

આ સ્થળે સવાલ એ ઊભો થાય છે કે ચાહિલ્લે આરસી મુખમંડપ કરાવ્યો તે અગાઉ ત્યાં શું રચના હશે અને મોઢા આગળના રંગમંડપ સાથે તેનું જોડાણ કેવી રીતે હશે. ચાહિલ્લે કરાવેલ ફેરફાર પહેલાંનો મુખમંડપ પણ બાકીનાં કામ સાથે સુસંગત રહેવા કાળા પથ્થરનો જ હોવાનો સંભવ છે. અગાઉ કહ્યું તેમ પૃથ્વીપાલના સ્થપતિઓએ રંગમંડપને મુખમંડપ સાથે જોડવા ત્રણ ચોકીપદો વધારેલા. વિમલના સમયનો રંગમંડપ મુખમંડપથી છૂટો હતો કે જોડાયેલો, અને ચાહિલ્લના સમયમાં મૂળ કાળા પથ્થરની છ ચોકી દૂર કર્યા બાદ નવા આરસી મુખમંડપને કાળા પથ્થરના રંગમંડપ સાથે જોડી દીધેલો કે કેમ તે વિશે આજે એકદમ નિશ્ચયપૂર્વક કહેવું તો મુશ્કેલ છે. જે કંઈ પ્રમાણો હશે તે પૃથ્વીપાલના સમયમાં નષ્ટ થયાં છે, યા તો સંગોપન પામ્યાં છે. બીજી રીતે વિચારતાં એમ કહી શકાય કે વિમલે નહીં પણ ચાહિલ્લે કાળા પથ્થરની નવચોકી અને રંગમંડપ બનાવ્યાં હોય અને હાલની આરસની નવચોકીનું કંડાર કામ, જે રંગમંડપથી જૂનું જણાય છે, તે મંત્રી પૃથ્વીપાલના સમયમાં વૃદ્ધ કારીગરોએ જૂની પરંપરા (૧૧મીના ઉત્તરાર્ધની) પ્રમાણે કર્યું હોય.

નવચોકી બનાવવા ત્રણ પદો વધારવાની સાથે એ મુખમંડપમાં ચઢવા માટેની ત્રણ સોપાનમાલાઓ પણ પૃથ્વીપાલના સમયમાં નવેસરથી બનાવી હોય તેમ લક્ષ્યપૂર્વક જોતાં, ખાસ કરીને ‘શુદ્ધિકાઓ’(હાથણીઓ)નાં પગથિયાં આજુબાજુ કોરેલ રૂપના અભ્યાસથી અનુમાન પર આવવા પ્રેરણા થાય છે.

મંત્રી પૃથ્વીપાલ આટલું જ કરાવી અટકી નથી ગયા. કેટલીક દેવકુલિકાઓ તેમણે કરાવી હોવાનું અને બીજી કેટલીક તેમની પરવાનગી અને પ્રેરણાથી સગાસંબંધીઓ દ્વારા તે જ સમયે નિર્મિત થઈ હોવાનું પ્રતિમાલેખોથી પુરવાર થઈ શકે છે. વિમલના સમયની એક પણ દેવકુલિકા વસહીમાં નથી. એનો અર્થ એમ થાય કે વિમલમંત્રીના સમયમાં હજી દેવકુલિકાઓ ઉમેરાઈ નહીં હોય, યા તો તે કાળા પથ્થરની હશે, જેથી જીર્ણોદ્ધારકોએ દૂર કરી તેને સ્થાને આરસની દેવકુલિકાઓ રચી હોય; કદાચ મંદિર મૂળે બાવન-જિનાલયને બદલે ચતુર્વિંશતિ જિનાલયના રૂપમાં હોય : પણ તો સવાલ એ ઊભો થાય છે કે દેવકુલિકાઓનું પૃથ્વીપાલના સમયમાં જીર્ણોદ્ધાર સમયે નવનિર્માણ થાય તો પણ જૂની પ્રતિમાઓ તો તેમાં ફરીને પધરાવવી ઘટે, પધરાવેલી હોવી જોઈએ; કંઈ નહીં તો યે તેવો તર્ક તો કરી શકાય; જ્યારે વાસ્તવમાં

દેવકુલિકાઓમાં કે ત્યાં અન્યત્ર એક પણ પ્રતિમાલેખ વિમલમંત્રીના સમયનો મળ્યો નથી. આથી તારવણી તો એમ નીકળે કે મંત્રીશ્વર વિમલના સમયમાં દેવકુલિકાઓ બંધાઈ જ નહોતી. તો પછી 'સોમધર્મ' વિમલવસહીની પ્રતિષ્ઠા અને ચાહિલ્લ બ્રાતાએ મંડપ કરાવ્યાની વાત સાથે “મોટા વ્યવહારીઓએ દેવકુલિકાદિક કરાવ્યું” તેવું નોંધે છે તેનું શું? વાત એમ છે કે સોમધર્મ છેક ૧૫મા શતકમાં જે કંઈ લખે છે તેની પ્રમાણભૂતતા ખૂબ ચોકસાઈભરી તપાસણીમાં ટકી રહે તો જ સ્વીકારવી જોઈએ. વિમલવસહીમાં પૃથ્વીપાલ પૂર્વેના કેવળ પાંચ જ પ્રતિમાલેખો મળ્યા છે : એક તો આગળ સંદર્ભ અપાઈ ગયો છે તે શાંત્યમાત્યનો સં. ૧૧૧૮ / ઈ. સં. ૧૦૬૩નો; ત્યારબાદ આવે છે સં. ૧૧૩૧ / ઈ. સં. ૧૦૭૫, સં. ૧૧૪૩ / ઈ. સં. ૧૦૮૭, સં. ૧૧૮૬ / ઈ. સં. ૧૧૩૦, અને સં. ૧૧૮૭ / ઈ. સં. ૧૧૩૧ના ચાર લેખો^{૨૨}. આ પાંચ પૈકીના પહેલા કહ્યા તે ત્રણ ૧૧મી સદીના ઉત્તરાર્ધના છે અને છેલ્લા બે ૧૨મી સદીના દ્વિતીય ચરણના. વિશેષમાં કોઈ પણ એક જ મિતિના નથી, પણ એક બીજા વચ્ચે સારો એવો સમયનો ગાળો રહેલો છે. આથી વિમલમંત્રી અને મંત્રી પૃથ્વીપાલ વચ્ચેના ગાળામાં દેવકુલિકા-નિર્માણની ક્રિયા સિલસિલાબંધ ચાલી હતી, અને ચતુર્વિંશતિ જિનાલયનું નિર્માણ વિમલના સમયે નહીં તો પછીનાં પચાસ-પોણોસો વર્ષમાં થઈ ચૂકેલું તેમ પણ કહી શકાય તેમ નથી. ભમતીની દેરીઓમાં દ્વારશાખાઓ અને તેમનાં ચોકીઆળાંના સંભ, પાટ, અને વિતાનોનું નિરીક્ષણ કરતાં તેમાંનું કશું ૧૧મી સદીનું હોય તેમ જણાતું નથી. સંભવ છે કે આ ચારે પ્રમાણમાં જૂની પ્રતિમાઓ વિમલવસહીમાં અન્યત્ર (ગૂઢમંડપ, મુખમંડપના ખતકો, ગર્ભગાર ઇત્યાદિમાં) સ્થાપેલ હશે અને પૃથ્વીપાલે જીર્ણોદ્ધારસમયે તેને માટે દેવકુલિકાઓ કરી તેમાં તે સૌ અનુક્રમે તેમાં પધરાવવામાં આવી હોય. ખરેખર શું બન્યું હશે તે એકદમ નિશ્ચયપૂર્વક કહેવું કઠિન છે; કલ્પી શકાય તેવાં સૂચનોથી અતિરિક્ત, બીજું કંઈ આજે તો બની શકે તેમ નથી. આ પાંચમાંથી પહેલી બે પ્રતિમાઓ ચાહિલ્લના મુખમંડપના સંભાવ્ય નિર્માણકાળ લગોલગની મિતિ ધરાવે છે; અને બીજી ત્રણ ચાહિલ્લના કાળ બાદની છે. ચાહિલ્લ અને મંત્રી પૃથ્વીપાલ વચ્ચેના ગાળામાં વિમલવસહીમાં કોઈ સુધારા-વધારા થયાનું પ્રમાણ હાલ તો ઉપલબ્ધ નથી.

રંગમંડપ અને ફરતી કેટલીક દેવકુલિકાઓ તૈયાર થઈ ગયા બાદ પૃથ્વીપાલના સ્થપતિઓનું બીજું કાર્ય તેમનું અરસપરસ સંયોજન કરવાનું હતું. તેમાં સૌ પ્રથમ તો પૂર્વે પ્રવેશ તરફના મુખાલિંદ ભાગનું જોડાણ કર્યું હશે. અહીં સંધાન-ચોકીઓમાં શિલ્પીઓએ ૧૨મા શતકના સર્વોત્તમ કોટિનાં વિતાનોની જોડી ગોઠવી છે^{૨૩} (ચિત્ર ૧૧). ત્યારબાદ ઉત્તર બાજુના પાશ્ચાલિંદને પણ ત્રણ ત્રણ સંધાન-ચોકીઓ ઊભી કરી ભમતીનું રંગમંડપ સાથે જોડાણ કરી દીધું છે. આમાં દક્ષિણ બાજુના સંધાનનાં વિતાનોમાંનાં બે મહત્વપૂર્ણ છે. ત્યાં આગલી હરોળની વચલી ચોકીનો જે વિતાન છે તેમાં દેવી સરસ્વતીની પ્રતિમા કંડારી છે. શારદાની આજુબાજુ

બે નામોલ્લિખિત સૂત્રધારો—લોચણ અને કેલા—ની અંજલિબદ્ધ, આરાધના કરતી મૂર્તિઓ બતાવી છે. આ સૂત્રધારો મંત્રી પૃથ્વીપાલે રોકેલા પ્રધાન સ્થપતિઓ હોવાનો તર્ક દા. ઉમાકાંત શાહે કર્યો છે^{૧૧}. આ અંગે જોઈએ તો પાંચમી દેવકુલિકાના અગાઉ સંદર્ભ આપેલો હતો તે જિન કુંથુનાથની પ્રતિમાના ઈ. સ. ૧૧૪૬ના તુલ્યકાલીન લેખમાં કારાપકોના ચાર સૂત્રધારોનાં નામોમાં લોચણ અને કેલાનાં નામ મળી આવતાં હોઈ, પ્રસ્તુત સૂત્રધારોની મંત્રી પૃથ્વીપાલના તીર્થોદ્ધાર કાળમાં વિદ્યમાનતા સિદ્ધ થઈ જાય છે. સૂત્રધારોનો ધર્મ તો હશે શૈવ, પણ જિનમંદિર બાંધવાનાં કામો તેમને મળી રહેતાં હશે; અને અહીં તેમને આજીવિકા મળવા ઉપરાંત કલા અને આવડત દેખાડવાનો પણ મોકો મળ્યો, તેથી જિનદેવને કારણ માની ભક્તિભાવથી પ્રેરાઈ એ સરલમના સૂત્રધારોએ પોતાના આત્મશ્રેયાર્થે જિનપ્રતિમા ભરાવી; મંત્રી પૃથ્વીપાલ પણ તેઓને તે માટેની પરવાનગી તો જ આપે જો એમની સાથે કોઈક પ્રકારનો ઘનિષ્ઠ સંબંધ હોય; જે આ સંયોગોમાં તેમના પ્રીતિપાત્ર સ્થપતિઓ હોવાના દાવે સંભવે છે. વળી સરસ્વતીની છતમાં તેઓએ પોતાની સૂત્રધારની હેસિયતથી કંડારાવેલ આરાધક મૂર્તિઓનું કૃત પણ સુસંગત તો જ ગણાય જો તેઓ આ વસહીમાં બાંધકામ સાથે સંકળાયેલા હોય. આ મુદ્દાઓ વિચારતાં દા. શાહે કરેલી કલ્પનાને પૂરતું સમર્થન સાંપડી રહે છે^{૧૨}.

એમ જણાય છે કે મંત્રી પૃથ્વીપાલના સમયમાં તો અમુક જ દેરીઓ બની છે. આજે બધી જ દેરીઓના મૂળ પ્રતિષ્ઠાલેખો મોજૂદ નથી; પણ જેટલા છે એના આધારે એટલું કહી શકાય કે પ્રવેશની ડાબી બાજુથી શરૂ કરી ક્રમાંક ૯ સુધીની દેરીઓમાંની ઘણીખરીમાં સં. ૧૨૦૨ / ઈ. સ. ૧૧૪૬માં પ્રતિષ્ઠા થઈ છે; એટલે તે સૌ એ કાળમાં બની હોવી જોઈએ. ક્રમાંક ૧૦ સં. ૧૨૦૧ / ઈ. સ. ૧૧૪૫, દશરથ-હેમરથનો લેખ ધરાવે છે; જ્યારે ક્રમાંક ૧૧ ચાહિલ્લ સંતાનીય નરસિંહનો સં. ૧૨૦૦ / ઈ. સ. ૧૧૪૪નો લેખ ધરાવે છે. તે પછીની દેવકુલિકાઓ—૧૩, ૧૪, ૧૫ અને ૧૬—અનુક્રમે સં. ૧૧૧૯, ૧૧૮૬, ૧૧૩૧, અને ૧૧૪૧ના મંત્રી પૃથ્વીપાલના સમય પહેલાંના લેખો ધરાવે છે; અને તે સૌ એ વર્ષમાં પૂર્ણ થઈ હોવી જોઈએ, જ્યારે છેલ્લી ૫૪મી દેરી સં. ૧૨૨૨ / ઈ. સ. ૧૧૬૬માં બનેલી જણાય છે. વચ્ચે આવતી દહેરીઓ પૃથ્વીપાલના પુત્ર ધનપાલના સમયની છે (વિગતો માટે જુઓ નીચે તાલિકા)

દેવકુલિકા ક્રમાંક	જયંતવિજયજી લેખાંક ક્રમ	લેખની સાલ	મૂલનાયક-કારાપક
૧	૨૪	સં. ૧૨૦૨	પૃથક્-શ્રાવકો
૨	૨૮	સં. ૧૨૦૨	પૃથક્-શ્રાવકો
૩	૨૯	સં. ૧૨૪૫	(બાજુની મૂર્તિ) પૃથક્-શ્રાવકો

૫	૩૪	સં. ૧૨૦૨	(સૂત્રધારો)
૭	૪૦	સં. ૧૨૦૨	પૃથક્ શ્રાવક
૯	૪૫	સં. ૧૨૦૨	પૃથક્ શ્રાવક
૧૦	૫૧	સં. ૧૨૦૧	દશરથ-હેમરથ
૧૧	૫૩	સં. ૧૨૦૦	વીરસંતાનીય નરસિંહ
૧૧	૫૫	સં. ૧૨૪૫	(બાજુની મૂર્તિ)
૧૩	૬૩	સં. ૧૧૧૯	શાંત્યમાત્યની પત્ની શિવાદેવી
૧૪	૬૮	સં. ૧૧૮૬	
૧૪	૭૨	સં. ૧૨૦૬	મંત્રી પૃથ્વીપાલના જીર્ણોદ્ધારનો લેખ
૧૫	૭૪	સં. ૧૧૩૧	
૧૬	૮૦	સં. ૧૧૪૩	બોહિત્યગણિ
૨૩	૯૫	સં. ૧૨૪૫	મહામાત્ય ધનપાલ
૨૪	૯૮	સં. ૧૨૪૫	મહામાત્ય ધનપાલ
૨૫	૧૦૦	સં. ૧૨૪૫	મહામાત્ય ધનપાલ
૨૬	૧૦૩	સં. ૧૨૪૫	મહામાત્ય ધનપાલ
૨૭	૧૦૪	સં. ૧૨૪૫	મહામાત્ય ધનપાલ
૨૮	૧૦૬	સં. ૧૨૪૫	મહામાત્ય ધનપાલ
૨૯	૧૦૮	સં. ૧૨૪૫	જગદેવ
૩૦	૧૦૯	સં. ૧૨૪૫	ધનપાલભાર્યા
૩૨	૧૧૪	સં. ૧૧૮૭	પૃથક્ શ્રાવક
૩૨	૧૧૫	સં. ૧૨૪૫	પૃથક્ શ્રાવક (બાજુની મૂર્તિ)
૩૩	૧૧૮	સં. ૧૨૪૫	પૃથક્ શ્રાવક
૩૪	૧૨૧	સં. ૧૨૪૫	દેવકુલિકા કરાવી
૩૫	૧૨૪	સં. ૧૨૪૫	પૃથ્વીપાલનો પ્રતિહાર
			પુનચંદ્ર
૩૮	૧૩૨	સં. ૧૨૪૫	પૃથક્ શ્રાવક
૪૪	૧૪૭	સં. ૧૨૪૫	પૃથક્ શ્રાવકો
૪૫	૧૫૦	સં. ૧૨૪૫	મંત્રી યશોવીર
૪૬	૧૫૧	સં. ૧૨૪૫	મંત્રી યશોવીર

(દ્વાર પર ખોદેલ લેખ અનુસાર)

૪૭	૧૫૬	સં. ૧૨૧૨	પૃથક્ શ્રાવક
૪૮	૧૫૮	સં. ૧૨૧૨	પૃથક્ શ્રાવક
૪૯	૧૬૦	સં. ૧૨૧૨	પૃથક્ શ્રાવક
૪૯	૧૬૧	સં. ૧૨૧૨	(ચતુર્વિંશતિપદ પર)
૫૦	૧૬૩	સં. ૧૨૪૫	—
૫૧	૧૬૬	સં. ૧૨૧૨	—
૫૪	૧૭૧	સં. ૧૨૨૨	પૃથક્ શ્રાવક
૫૪	૧૭૨	સં. ૧૨૩૦	પૃથક્ શ્રાવક

(પ્રતિમાઓનાં તોરણ)

આનો અર્થ એ થાય કે સં. ૧૨૦૦ / ઈ. સં. ૧૧૪૪થી લઈ સં. ૧૨૪૫ / ઈ. સં. ૧૧૮૭ સુધીના ૪૫ વર્ષના ગાળામાં મંત્રી પૃથ્વીપાલ અને તેમના પરિવાર અને પિતરાઈઓથી લઈ મંત્રી યશોવીર અને અન્ય શ્રાવકો દ્વારા ઉમેરવામાં આવેલી. આમાં પશ્ચિમ તેમ જ ઉત્તર બાજુની દેવકુલિકાઓ સં. ૧૨૪૫ પહેલાં બની નહોતી; તેથી રંગમંડપના ઓતરાદા પાર્શ્વલિંદનું ભમતી સાથેનું સંધાન અને છાવણ ઈ. સં. ૧૧૮૭ પછી જ બન્યાં હશે. ત્યાંનાં વિતાનોની શૈલી પણ પૂર્વ અને ઉત્તર બાજુનાં વિતાનોની શૈલીથી અર્ધી સદી મોડો કાળ બતાવે છે. (ધનપાલના સમયના ઉત્તર તરફના બે વિતાનો અહીં ચિત્ર ૬ અને ૭માં રજૂ કર્યાં છે.)

વિમલવસહીના પ્રવેશદ્વારમાંથી બહાર નીકળી ઉપર જોઈએ તો આરસની ચાર નાયિકાઓથી શોભિત કાળા પથ્થરની એક નાભિચ્છંદ પ્રકારની છત જોવામાં આવે છે. આનું કામ વિમલના સમયનું જણાય છે^{૧૧}. પૃથ્વીપાલના સમયની દેવકુલિકાઓની દીવાલો એને ટેકવે છે એ વાત કાલાતિકમ કરતી લાગે; પણ એમ જણાય છે કે જૂની છતને અહીં ફરીને ઉપયોગમાં લીધી હોય.

વિમલવસહીની સામે પૂર્વમાં એની હસ્તિશાલા આવેલી છે (ચિત્ર ૮), તેના વિશે હવે વિચારીએ. સાદા સ્તંભો વચ્ચે કાળા પથ્થરની ખંડયુક્ત જાળીવાળી દીવાલો ધરાવતી આ લંબચતુરસ તલની નીચા ઘાટની હસ્તિશાલાને ચાર દ્વારો કરેલાં છે. પાયો નિર્બળ, છીછરો હોવાને કારણે એની દીવાલો ક્યાંક ક્યાંક ઝૂકી ગઈ છે. પૂર્વ દ્વારે બે મોટા દ્વારપાળો મૂકેલા છે (ચિત્ર ૮, ૯) અને અડીને જ બે કાળા પથ્થરના સ્તંભોવાળું તોરણ ઊભું કરેલું છે. તેમાં અર્ધચંદ્રાકાર ઈલ્લિકા ઘાટની વંદનમાલિકા હજુ સાબૂત છે. ઉપર ભારપદ પરના શ્યામ પાષાણના ઈલ્લિકાવલણમાં બેસાડેલી આરસની મૂર્તિઓમાંથી ઘણીખરી નષ્ટ થઈ ચૂકી છે.

હસ્તિશાલાની અંદર સામે જ વિમલમંત્રીની લેખ વિનાની અશ્વારૂઢ છત્રધારી મૂર્તિ છે. એ પ્રતિમા વિમલના સમયની લાગતી નથી. આ ઉપરાંત અહીં આરસના દશ હાથીઓ ગોઠવેલા છે. એમાંના સાત તો મંત્રી પૃથ્વીપાલે સં. ૧૨૦૪ / ઈ. સ. ૧૧૪૮માં પોતાના અને છ પૂર્વજો (નીના, લહર, વીર, નેઢ, ધવલ અને આશંદ) માટે કરાવેલા છે. બે હાથીઓ એમના પુત્ર ધનપાલે સં. ૧૨૩૭ / ઈ. સ. ૧૧૮૧માં ઉમેરેલા છે. છેલ્લા હાથીનો લેખ નષ્ટ થઈ ચૂક્યો છે. ગજારૂઢ પુરુષ મૂર્તિઓમાંની ઘણીખરીનો નાશ થયો છે. હસ્તિશાલાની વચ્ચે મંત્રી ધાધુકે વિ. સં. ૧૨૨૨ / ઈ. સ. ૧૧૬૬માં કરાવેલ આરસનું આદિનાથનું સમવસરણ ગોઠવેલું છે.

આ હસ્તિશાલાના રચનાકાળનો પણ એક જબરો કોયડો ઊભો થાય છે. આચાર્ય હરિભદ્રસૂરિની અગાઉ નિર્દેશિત બે કૃતિઓ ઉપરાંત ચંદ્રપ્પહચરિય(ચંદ્રપ્રભચરિત્ર)ની પ્રાકૃતભાષાની પ્રશસ્તિમાં પૃથ્વીપાલે કરાવેલ પૂર્વજ પુરુષો સહિત સાત ગજારૂઢ મૂર્તિઓના ઉલ્લેખ તરફ દા. ઉમાકાંત શાહે ધ્યાન દોર્યું છે; પણ પ્રસ્તુત પ્રશસ્તિમાં તેના સ્થાન-નિર્દેશ હોવા છતાં હસ્તિશાલા કરાવી હોવાનું તદ્દન સ્પષ્ટ કહ્યું નથી. એટલે આ ઈમારત પૃથ્વીપાલે કરાવી નથી જ; પણ સમવસરણના ઈ. સ. ૧૧૬૬ જેટલા જૂના લેખમાં તો એને હસ્તિશાલા કહી જ છે^{૧૦}. એટલે પૃથ્વીપાલે એના સમયના સાત હાથીઓ અત્યારે છે ત્યાં જ મુકાવ્યા હોવાનો સંભવ છે અને એ સમયથી આ રચના હસ્તિશાલા તરીકે પ્રસિદ્ધિમાં આવી હશે. વિમલ મંત્રીના સમયમાં તેનો ઉપયોગ કદાચ વિશ્રાંતિ યા આસ્થાન-મંડપ તરીકે થતો હોય.

હસ્તિશાલાની જાળીના ખંડોની ભીંતોમાં બારીકાઈ ન હોવા છતાં કોઈ કોઈ દાખલાઓમાં ભૂમિતિના સાદા પણ સમર્થ નિયોજનને કારણે આકર્ષકતા જરૂર દેખાઈ આવે છે. રૂપકામની વાત કરીએ તો અહીંના તોરણના સ્તંભોની મૂર્તિઓ ટોચાઈ જવાને કારણે હવે કલોપયોગી રહી નથી. સદ્ભાગ્યે એ સ્તંભની ઉપરની તુંડિકા પર પાછલી બાજુએ હોવાને કારણે ભંજકોથી બચી ગયેલી એક ચમરાનાયિકાની પ્રતિમાને અહીં ચિત્ર ૧૦માં રજૂ કરીશું. મૃણાલવલ્લીને સન્નિવેશિત કરી, એના આશ્રયે દ્વિભંગમાં સહસા સંસ્થિર બની, દક્ષિણ કમલકરાંગુલીઓ વતી ચમરને કલામય રીતે ગ્રહણ કરતી, જંઘા પર મૂઢુતાથી સ્પર્શતી કટિસૂત્રની મુક્તાદામો અને રત્નખચિત કેયૂર, હાર અને હ્રીંશમાલાથી શોભતી, શાંત રૂપમાધુરી રેલાવતા માર્દવભર્યા વિશાલ મુખને એકબાજુ વક્રભંગ કરી ઊભેલી આ ચામરધારિણી મંત્રીશ્વર વિમલના સમયનું અવશિષ્ટ રહેલું એક ઉત્તમ કલારત્ન છે^{૧૧}.

હસ્તિશાલા મંત્રીશ્વર વિમલના સમયની હોવાનું અનુમોદન, આપણને અન્ય ત્રણ પ્રમાણોથી પણ મળે છે. જેમકે (૧) જાળીઓનું પ્રાચ્યપણું; (૨) પૂર્વ દ્વારે જ જોવા મળતા દ્વારપાળોમાં દેખાતો ૧૧મી શતાબ્દીનો અંગભંગ, અને સારીયે (૩) રચના કાળા પથ્થરની હોઈ, કાળા ગર્ભગૃહ અને ગૂઢમંડપની તે સમકાલીન હોવી ઘટે. વસ્તુતયા થોડાં વર્ષ પહેલાં

તેમાં થેયલી સાફસફાઈ બાદ આ હસ્તિશાળા મૂળે વિમલમંત્રીએ કરાવ્યો હશે તે નાના રંગમંડપ સરખો, પૂર્વ-પશ્ચિમે દ્વારવાળો 'આસ્થાનમંડપ' હોવાનું પ્રગટ થયું છે.

અને હવે આખરી પ્રશ્ન રહે છે હસ્તિશાલા અને વિમલવસહીના પ્રવેશચોકીને જોડતા પ્રવેશમંડપના કાળનો. આનો ઉત્તર મુનિશ્રી જયંતવિજયજીએ ચોક્કસ પ્રમાણ સાથે દઈ દીધો હોઈ તેમના શબ્દોમાં જ તે રજૂ કરી લેખની સમાપ્તિ કરીશું : “વિમલવસહી મંદિરના મુખ્ય દરવાજાની અને હસ્તિશાળાની વચ્ચે એક મોટો સભામંડપ છે. તે કોણે અને ક્યારે કરાવ્યો તે સંબંધી કાંઈ જાણી શકાયું નથી. હસ્તિશાળાની સાથે તો નહીં જ બન્યો હોય એમ લાગે છે; કારણ કે 'હીરસૌભાગ્ય મહાકાવ્ય' ઉપરથી જણાય છે કે—વિ. સં. ૧૬૩૯માં જગત્પૂજ્ય શ્રીમાન્ હીરવિજયસૂરીશ્વરજી અહીં યાત્રા કરવા પધાર્યા, ત્યારે વિમલવસહીના મુખ્ય દરવાજામાં પ્રવેશ કરતાં કઠેડાવાળી સીડી-દાદરો હતો. હસ્તિશાળા અને વિમલવસહીની વચ્ચેના સભામંડપનું તેમાં જરાપણ વર્ણન નથી. મંદિરના બીજા ભાગોના વર્ણન સાથે મુખ્ય દરવાજામાં પ્રવેશ કરતાં કઠેડાવાળા દાદરાનું વર્ણન આવે છે, તેથી જણાય છે કે—આ મંડપ વિ. સં. ૧૬૩૯ની પછી અને વિ. સં. ૧૮૨૧ની પહેલાં વચ્ચેના સમયમાં બનેલો છે.”^{૧૯} શૈલીની દૃષ્ટિએ સભામંડપનો વિતાન ૧૭મી સદી દર્શાવતો હોઈ સભામંડપ પણ ૧૭મીનો જ માનવો જોઈએ. આ મંડપની રચના વર્ષાઋતુ વખતે પડતી અગવડ દૂર કરવા માટે થઈ હશે તેમ લાગે છે. મંડપ સાદો અને લાલિત્યવિહીણો હોઈ તે અંગે કશું કહેવાપણું રહેતું નથી.

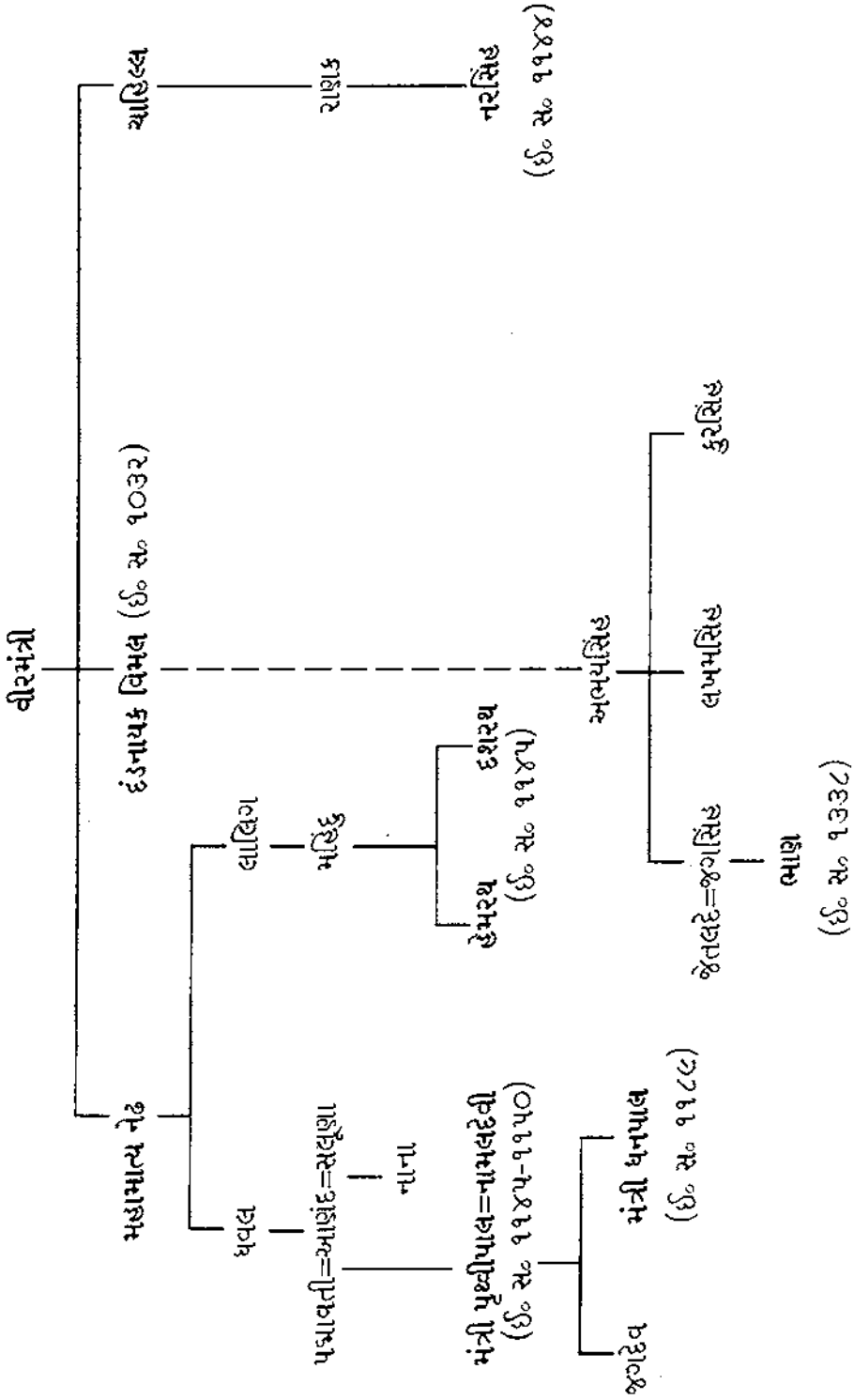

ટિપ્પણો :

૧. લૂણવસહીકાનો મોટો ભાગ સં. ૧૨૮૭ / ઈ. સં. ૧૨૩૧માં બંધાઈ ચૂકેલો અને તે સાલમાં મૂળનાયકની તેમ જ કેટલીક દેવકુલિકાઓમાં પ્રતિષ્ઠા થઈ ચૂકેલી. બાકીનું કામ ઈ. સં. ૧૨૪૦ સુધી ચાલેલું જણાય છે (જુઓ મુનિરાજ શ્રી જયંતવિજયજી, શ્રી અર્બુદ-પ્રાચીન-જૈન લેખ સંદોહ (આબૂ-ભાગ બીજો), ઉજ્જૈન વિ. સં. ૧૯૮૪, માં અપાયેલા લૂણવસતિના લેખો.)

૨. જયંતવિજયજી, દત્તાત્રય રામકૃષ્ણ ભંડારકર, Percy Brown, ત્રિપુટી મહારાજ, ઈત્યાદિ લેખકોનાં લેખન એવી છાપ મૂકી જાય છે. અહીં લંબાણભયે મૂળ સંદર્ભો આપીશ નહીં.

૩. વિમલવસહી વિશે તેઓ *Kāvyaṅuśāsana* by Ācārya Hemacandra, Vol. II, Part 1, "Introduction", p. CXLIX-1149 (Bombay 1938, 3rd ed.)માં લખતાં અવલોકે છે કે : "This temple is known after him (Vimala) as Vimalavasahi...It appears that the construction of the whole temple was not finished in Vimala's life-time; for the raṅga-maṇḍapa according to the P.P.S. (Purātanaprabandha-Saṅgraha) was made by his son Cāhila (p. 152). According to the N.N.C.P (Neminātha carita praśasti), however, it was constructed by his grandson Prthvīpāla in the region of Kumārapāla."

Colophon of an Apabhraṁśa work called Nemināthacarī of one Haribhadrasūri who completed the work in V.S. 1216 (=A.D. 1160) in the residence provided by Minister Prthvīpāla in the reign of Kumārapāla, p. CIII (K. S. Vol. II, "Intro"). (મંત્રી પૃથ્વીપાલ વિમલના નહીં પણ વિમલના વરિષ્ઠ બંધુ નેઢના પ્રપૌત્ર હતા.)

૪. દા. પરિખના ઉપર્યુક્ત પુસ્તક બાદ છપાયેલાં વિમલવસહી પરનાં (મારા સહિતનાં) લેખનોનું અવલોકન આ વિધાન કરવા પ્રેરે છે.

૫. See U. P. Shah, "Introduction", *Holy Mt. Abu* by Munishri Jayantavijayaji, Bhāvnagara 1954, pp. iii-vi :

"The famous *sabhāmaṇḍapa* of Vimala-vasahi with its wonderful lotus pendent in the main ceiling and figures of the sixteen Vidyādevīs, was either rebuilt or newly added by Prthvīpāla, a minister of Kumārapāla in C. 1204-06 V.S. (1148-1150 A. D.), i. e., at least 116 years after the erection of the shrine by Vimala."

"In an adjacent smaller dome, in one of the porticos, is a figure of Sarasvatī having on each side a male worshipper standing on a lotus...with his name inscribed below...showing that the two figures represent two artists, *Sūtradhāra Kelā* (with a measuring rod in hand) on the left of Sarasvatī and *Sūtradhāra Loyana* (with folded hands on the right of the goddess) who must be identified as the chief architect and sculptor (respectively) of this maṇḍapa. The figures of

Vidyādevis, in the main ceiling of the Maṇḍapa, alike in style to that of the Sarasvatī image or of the Lakṣmī in the corresponding dome of the Portico on the other side of the Raṅgamaṇḍapa, as also the many-armed goddesses in the corridor-ceiling of this shrine, belong to the same style and age, which must be of Kumārapāla. The inference is further supported by a study of figure sculptures on the outer walls of the Jaina shrines at Jālor fort and Tāraṅgā, built by Kumārapāla which show the same style in figure sculpture.”

“Pṛthvīpāla, the minister of Kumārapāla, was a descendent of Neḍha, the brother of Vimala Sāha. An inscription on the wall of cell 14, Vimala vasahī (see Abu, Vol.II, inscription no. 72) states that Pṛthvīpāla, the son of Ānanda, did the tīrthoddhāra (extensive repairs and conservation) of this shrine in V. S. 1206 (c. 1150 A. D.). It is, therefore, natural to expect sculptures of the age of Kumārapāla in the shrine erected by Vimala, the Daṇḍanāyaka of Bhīma I. Fortunately, reliable contemporary literary evidence, supporting our inferences, is preserved in the Praśastis of three unpublished works of Haribhadra Sūri whose writing activity was patronised by Pṛthvīpāla. According to the *Candraprabha-caritra-praśastis* of Haribhadrasūri (Ms. at Pāṭana), Pṛthvīpāla erected a big lovely Maṇḍapa (in this shrine) with figures of his ancestors riding on elephants. The relevant passage is as under :-

ता अब्बुयगिरिसिरि नेढ-विमलजिणमंदिरे करवेडं ।
मंडयमइब्बजणयं मज्जे पुणे तस्स ।
विलसिरकरेणुयाणं संवसपुरिसुत्तमाण मुत्तीओ ।
विहिडं च संघभत्ति बहुपुत्थय-वत्थदाणेण ॥

Obviously, this refers to the erection of the Hastiśālā in front of the Vimala Vasahī. Now, in his Mallinātha-caritra-Praśasti, the same author replaces पुरओ पुणे तस्स for मज्जे पुणे तस्स in the above verse. This reading would show that Pṛthvīpāla erected a very beautiful Maṇḍapa in the shrine and a Hastiśālā in front of it. Another work, Neminātha-caritu, also composed by this author, but in the Apabhramśa, contains a Praśasti at the end, eulogising the family of Pṛthvīpāla and giving us the same type of historical data as the other two Praśastis in Prākṛit. A manuscript of this work is preserved in the Jaina collections at Jaisalmer. Here the author says :-

तेण अब्बुयगिरिहिं सिरिविमलनिम्माविय जिणभवणि असमख्खु मंडवु कराविवि तसु पुरउ करेणुमय सत्त मुत्ति पुक्खयहं ठाविवि ।

In none of the Prasastis is it said that Pṛthvīpāla repaired the old Maṇḍapa. It is, therefore, safer to assume that this wonderful Maṇḍapa was a work of the age of Kumārapāla. As stated above, a study of the art-style of the sculptures points to the same conclusion. Incidentally, we might note that Sutrādhāra Kelā and Sutrādhāra Loyana, attending upon Sarasvatī, noted above, must be regarded as the architect and sculptor of this famous maṇḍapa.”

६. जुओ जयंतविजयञ्च, श्री अर्भुदो, पृ० ३७, लेपांक ६३. आ शांत्यमात्य ते कर्णदेवना मलामात्य तरीके ज्ञाशीता सांतुमंत्री छे के नहीं ते अंगे अन्यत्र यथा करवा विचार्युं छे.

७. जुदा जुदा भूण ग्रंथोनो संदर्भ आपी त्रिपुटी मलाराजे आ सौ कथानकोनो सार आप्यो छे ते जेई लेवो :
जैन परंपरानो ईतिहास, भाग बीजे, अमदावाद १९६०, पृ० १८१-८३.

८. द्वितीयको द्वैतमतावलंबी दंडाधिपः श्रीविमलो बभूव ।
येनेदमुच्चैर्भवसिधुसेतुकल्पं विनिर्मापितमत्र वेश्म ॥७॥

—श्री अर्भुदो, पृ० २६, लेपांक ५१.

९. श्री अर्भुदो, पृ० १९-२०, लेपांक ३४.

१०. अथान्यदा तं निशि दंडनायकं
समादिदेश प्रयता किलांबिका ।
इहा(चि?च)ले त्वकुरुसद्य सुंदरं ।
युगादिभर्तुर्निरपयास श्रयः ॥१०॥
श्रीविक्रमादित्यनृपाद् व्यतीते
ऽष्टाशीसीयाते(युक्ते) शरदां सह(त्रे ?स्त्रे) ॥
श्रीआदिवेवं शिखरे[ऽ]र्बुदस्य
निवे(सि?शि)तं श्री(रि?वि)मलेन वन्दे ॥११॥

—श्री अर्भुदो, पृ० ३, लेपांक १.

११. वंक्रमे वसुवस्वाशा(१०८८)मितेन्दे भूरिव्ययात् ।
सत्प्रासादं स विमलवसत्याहं व्यधापयत् ॥४०॥

अने

अस्योद्धारं द्वौ शकाब्दे वह्निवेदावर्कसमिते(१२४३) ॥४८॥

(सं० मुनि जिनविजय, सिंधी जैन ग्रंथभण्डा, शांतिनिकेतन १९३५, पृ० ११६)

१२. विक्रमादित्यात् सहस्रोपरिवर्षाणामष्टाशीतौ गतायां चतुर्षु सूरिभिरादिनाथं प्रत्यतिष्ठिपत् । विमलवसतिः इति प्रासादस्य नाप [दत्तम्] । (सं० जिनविजयमुनि, शांतिनिकेतन १९३५, पृ० १२१.)

१३. श्रीविक्रमादित्यनृपाद्द्वयतीतेऽष्टाशीतियाते शरदां सहस्रे ।
श्रीआदिवेवं शिखरेऽर्बुदस्य निवेशितं श्रीविमलेन वन्दे ॥

(સંઠ જિનવિજયમુનિ, કલકત્તા ૧૯૩૬, પૃઠ ૫૧. કાળ માટે જુઓ એજન પૃઠ ૧૧.)

૧૪. આમાં સંઠ ૧૦૮૮માં રત્નસૂરિએ પ્રતિષ્ઠા કરી એમ જણાવ્યું છે (જુઓ મોહનલાલ દલીચંદ દેશાઈ : જૈન સાહિત્યનો સંક્ષિપ્ત ઇતિહાસ, મુંબઈ ૧૯૩૨, પૃઠ ૨૧૦, ટિપ્પણ ૨૨૪). મૂળ ગ્રંથ મને સંદર્ભાર્થે ઉપલબ્ધ નથી બન્યો. દેશાઈ પોતાના “વિમલમંત્રી અને તેની વિમલવસતિ” વક્તવ્યના પ્રારંભે અંબિકાના આદેશથી વિમલમંત્રીએ સંઠ ૧૦૮૮માં પ્રાસાદ બનાવ્યાને લગતો શ્લોક ટાંક્યો છે, પણ તે કયા ગ્રંથમાંથી તેમણે લીધો છે તે જણાવ્યું નથી :

શ્રીમાન્ ગૌર્જરભીમદેવનૃપતેર્ધન્યઃ પ્રધાનાગ્રણીઃ

પ્રાગ્વાયન્વયમંડનઃ સ વિમલો મંત્રિવરોઽપ્યસ્યુહઃ ।

યોઽણ્ણશીત્યધિકે સહસ્રગણિતે સંવત્સરે વૈક્રમે

પ્રાસાદં સમર્ચાકરચ્છશિરુચિ શ્રીઅંબિકાદેશતઃ ॥

૧૫. આ ગ્રંથની મિતિ મને દાઠ ભોગીલાલ સાંડેસરા તરફથી મારી પૃચ્છાના ઉત્તરમાં મળી છે, જેનો અહીં સાભાર ઉલ્લેખ કરું છું.

૧૬. આ ગ્રંથ પણ જોવા નથી મળ્યો. અહીં કરેલી નોંધનો આધાર ત્રિપુટી મહારાજ છે.

૧૭. જયંતવિજયજી કહે છે : “મહામંત્રી વિમલશાહે કોડી રૂપિયા ખર્ચાને જગતમાં કોઈ પણ તેની બરાબરી ન કરી શકે એવું આ વિમલ-વસહી નામનું ભવ્ય મંદિર બંધાવ્યા છતાં અને પોતે ગુજરાતના મહારાજા ભીમદેવ(પહેલા)ના પ્રેમપાત્ર મુખ્ય સેનાપતિ હોવા છતાં આ મંદિરની અંદર પ્રશસ્તિ તરીકે પોતાના નામનો એક અક્ષર પણ ખોદાવ્યો નથી...” (શ્રી અર્બુદ્ધ, પૃઠ ૨૮૮.) પણ મને લાગે છે કે મૂળ પ્રશસ્તિલેખ અને મૂળ પ્રતિમાનું મોટે ભાગે લેખ ધરાવતું હશે તે પબાસણ નષ્ટ થયાં છે.

૧૮. દેશાઈ, પૃઠ ૨૧૧, ટિ. ૨૨૪.

૧૯. આ અંગે એક બહુ જ નાનકડું પ્રમાણ ઉપલબ્ધ છે, જે વિશે અહીં ‘હસ્તિશાલા’ અંગે ચર્ચા કરતી વેળાએ વિશેષ કહીશું.

૨૦. આબૂ પર શિલ્પીઓ અને સ્થપતિઓની શ્રેણીઓ સ્થિર થઈ વસી રહી હોવાનો સંભવ ઘણો જ ઓછો છે. સ્થપતિઓને અવિરત આશ્રય ત્યાં પહાડ પર તો ક્યાંથી સાંપડે ? વિમલવસહીની રચના સમયે તક્ષણકારો ક્યાંથી આવ્યા હશે તેનો વિચાર કરતાં એક જ સ્થાન હૈયે ચઢે છે : ચંદ્રાવતી. ચંદ્રાવતી અર્બુદ્ધમંડલની રાજધાની હોવા ઉપરાંત એક મહાન કલાસ્તોત્ર હોવાનું ત્યાંનાં ખંડેરોના કાટમાળની કલા પરથી કહી શકાય છે.

૨૧. “આબૂ ઉપરનાં મંદિરોનાં શિખરો નીચાં હોવાનું ખાસ કારણ એ છે કે અહીં લગભગ છ છ મહિને ધરતીકંપ થયા કરે છે. તેથી ઊંચાં શિખરો હોય-તો જલદી પડી જવાનો ભય રહે, માટે શિખરો નીચાં કરાવવામાં આવ્યાં હોય એમ જણાય છે.”

—(જયંતવિજયજી, આબૂ, ભાગ પહેલો, પૃઠ ૩૪.)

૨૨. દેલવાડામાં વિમલવસહીની પાસે ઈઠ સઠ ૧૪૫૮માં બંધાયેલ ચતુર્મુખ મંદિર તેમ જ અચલગઢનું ચૌમુખ મંદિર (ઈઠ સઠ ૧૫૧૦) તો મજલાવાળાં અને પ્રમાણમાં ઠીક ઠીક ઊંચાં છે !

૨૩. આ અંગે જયંતવિજયજી આ પ્રમાણે અવલોકે છે : “આ વિમલવસહી મંદિરની અપૂર્વ શિલ્પકળા અને વર્ણન ન કરી શકાય એવા પ્રકારની આરસની અંદર કરેલી બારીક કોતરણીનું આ ઠેકાણે વર્ણન કરવું નકામું છે. કારણ કે મૂલ ગભારો અને ગૂઢમંડપ સિવાયના બીજા બધા ભાગો લગભગ જેવી ને તેવી જ સ્થિતિમાં વિદ્યમાન હોવાથી વાચકો અને પ્રેક્ષકો સાક્ષાત્ ત્યાં જઈને તે સંબંધી ખાતરી કરવા સાથે આનંદ મેળવી શકે તેમ છે.” (આબૂ, ભાગ પહેલો, પૃ ૩૨).

૨૪. “અહીંનાં મુખ્ય બન્ને મંદિરોમાં દર્શન કરનારને સ્વાભાવિક રીતે આવી શંકા ઉત્પન્ન થાય કે દેરીઓમાં પણ આવી અપૂર્વ કોતરણી છે તે મંદિરોનો અંદરનો ભાગ (ખાસ મૂલગભારો અને ગૂઢમંડપ) બિલકુલ સાદો કેમ? અને શિખરો સાવ નીચાં—બેઠા ઘાટનાં કેમ? વાત ખરી છે કે જે મંદિરોના બહારના ભાગમાં આવું સુંદર કામ હોય તેના ખાસ મૂલગભારા અને ગૂઢમંડપો તદ્દન સાદા હોય અને શિખરો સાવ નીચાં હોય, તે બનવાયોગ્ય નથી. પરંતુ તેમ હોવામાં ખાસ કારણ છે અને તે એ છે કે તે બન્ને મંદિરો બંધાવનાર મંત્રીવરોએ તો મંદિરોના અંદરના ભાગો બહારના ભાગો કરતાં પણ અધિક સુંદર નક્શીદાર અને સુશોભિત કરાવ્યા હશે. પરંતુ સંવત્ ૧૩૬૮માં મુસલમાન બાદશાહે આ બન્ને મંદિરોનો ભંગ કર્યો ત્યારે આ બન્ને મંદિરોના મૂલ ગભારા, ગૂઢમંડપો, ભગવાનની બધી મૂર્તિઓ અને બન્ને હસ્તિશાળાની ઘણીખરી મૂર્તિઓનો સાવ નાશ કરી નાખ્યો હશે એમ લાગે છે; તેમ જ મૂલ ગભારો અને ગૂઢમંડપથી બહારના ભાગની કોતરણીમાંના પણ થોડા ભાગને નુકસાન પહોંચાડ્યું હોય તેમ જણાય છે. આવી રીતે ભંગ થયા બાદ પાછળથી આ બંને મંદિરોનો જીર્ણોદ્ધાર થયેલો હોવાથી અંદરનો ભાગ સાદો બનેલો જણાય છે.” (આબૂ, ભાગ પહેલો, પૃ ૩૩)

૨૫. “દંતકથા છે કે આ મૂર્તિ વિમલમંત્રીએ આ મંદિર બંધાવતાં પહેલાં એક સામાન્ય ગભારો બનાવીને તેમાં વિરાજમાન કરી હતી, કે જે ગભારો અત્યારે વિમલવસહીની ભમતીમાં વીસમી દેરી તરીકે ગણવામાં આવે છે. આ મૂર્તિ શ્રી ઋષભદેવ ભગવાનની છે, પરંતુ લોકો વીસમા તીર્થકર શ્રી મુનિસુવ્રતસ્વામિની કહે છે. આ મૂર્તિ અહીં સારા મુદૂર્તમાં સ્થાપન થયેલી હોવાથી અને મૂલનાયકજી તરીકે વિરાજમાન કરવા માટે વિમલ મંત્રીશરે ધાતુની નવી સુંદર મૂર્તિ કરાવેલી હોવાથી આ મૂર્તિને અહીં જ રહેવા દીધી.” (જયંતવિજયજી, આબૂ, ભાગ પહેલો, ૩જાજૈન ૧૯૩૩, પૃ ૨૭ *Infra*.) (સરખાવો ત્રિપુટી મહારાજ, જૈન પરંપરાનો., પૃ ૧૮૩.) આ પ્રતિમાનું ચિત્ર લેવા દેવાની મંદિરના સંચાલકો યાત્રિકો-પ્રવાસીઓને પરવાનગી આપતા નથી. એનું ચિત્ર મંદિરની સ્થાનિક ‘ગાઈડ બુક’માં છપાયેલું જોવાનું સ્મરણ છે.

૨૬. વિવિધતીર્થ કલ્પ(કલ્પપ્રદીપ)માં આ પ્રકારે નોંધાયેલું જોવા મળે છે :

કલયન્ વિમલાં બુદ્ધિ વિમલો દણ્ડનાયકઃ ।

ચૈત્યમત્રર્ષભસ્યાધાત્ પૈત્તલપ્રતિમાન્વિતમ્ ॥૩૬॥

આણધ્યામ્બાં ધમવતી પુત્રસંપદ્યસ્મૃહઃ ।

તીર્થસ્થાપનમધ્યર્થ્ય ચામ્પકદ્દુમસન્નિધૌ ॥૩૭॥ ૮

—અર્બુદાદ્રિપકલ્પઃ ।

પ્રબંધકોશકાર રાજશેખર પણ એવી જ મતલબનું કહે છે :

તત્તથેવ દ્રષ્ટ્વા ચમ્પકદ્દુમસન્નિધૌ તીર્થમસ્થાપયત્ ।

પૈત્તલપ્રતિમા તત્ર મહતી । (જુઓ જિનવિજય મુનિ, પૃ ૧૨૧.)

૨૭. શ્રી અર્બુદો, લેખાંક ૫૩.

૨૮. આની તસવીર લઈ શકાઈ નથી.

૨૯. દેશાઈ, પૃ. ૨૧૧, ટિ. ૨૨૪; અને ત્રિપુટી મહારાજ, પૃ. ૧૮૪.

૩૦. આનો ઉલ્લેખ દા. પરિખે કર્યો છે (જુઓ અહીં પાદટીપ ૩).

૩૧. સંવત્ ૧૨૦૦ જ્યેષ્ઠ વદિ ૧ શુક્રે મ. વૌરસંતાને ચાહિજ્ઞ સુત ગણાક સત્સુત નરસિંહને કુ[દં]બ સહિતનાત્મ શ્રેયાઽર્થે મુનિસુવ્રત પ્રતિમા કારિતેતિ । પ્રતિષ્ઠિતા શ્રી નેમિચંદ્રસૂરિભિઃ ॥

—શ્રી અર્બુદો, લેખાંક ૫૩

૩૨. દેશાઈ, પૃ. ૨૧૫-૨૧૬.

૩૩. આ અંબિકાના ચિત્ર માટે જુઓ આબૂ, બાગ પહેલો, પૃ. ૪૬ સામેની પ્લેઈટ. લેખ માટે જુઓ અગાઉ કહ્યો તે શ્રી અર્બુદો, લેખાંક ૫૩.

૩૪. અગાઉ આ બાબતમાં વિશેષ ચર્ચા બવિષ્ય માટે રાખવાનો સંકલ્પ કરી મેં મારા “The Date of the Dancing Hall of the Sun temple, Modhera” (*Journal of the Asiatic Society of Bombay*, Vol. 38/1963 (NS), p. 216) અંતર્ગત તેનો આ રીતે પ્રથમ નિર્દેશ કરેલો : “The problem of the dates of the different components of Vimala vasahi has been immensely complicated by later renovations. The marble, now aged to a deep, lovely ivory-cream suffused with delicate and vivid hues of a rainbow, casts a subtle camouflage that successfully eludes the observer. To the Vimala's own heroic and glamorous personality, the tradition and legends liberally allowed all the credit of the marble splendours treasured in this temple, to gravitate. This explicit faith has now been shaken by recent researches on this world famous monument. Recent findings on the problem have in fact some revelations to make. The Main Shrine, the Closed Hall and the Hastisālā certainly date from the time of Vimala. The authorship of the great Raṅgamaṇḍapa, the Devakulikās and the seven elephants inside the Hastisālā goes, on unimpeachable contemporary literary authorities, supported by epigraphic evidence, to Pṛthvīpāla, minister of Kumārapāla, who completed this work round about A. D. 1150. The Vestibule and the two lateral porches of the Closed Hall, occupy an intermediate position in style, and attributed to the 3rd quarter of 11th century. Its authorship should go to Cāhilla, a brother of Vimala, as literary evidence ultimately points out.”

૩૫. આ મંદિર વિશે હું અન્યત્ર સવિસ્તર ચર્ચા રહ્યો છું. વિમલવસહીવાળા સમાંતર શોભનનું ચિત્ર અહીં તસવીર બગડી જવાને કારણે રજૂ કરી શકાયું નથી.

૩૬. વિગતોમાં થોડો થોડો ફરક છે પણ શૈલી સાધારણ રીતે એક જ કાળની હોવાનું જણાય છે.

૩૭. જુઓ અહીં પાદટીપ ક્રમાંક ૩ તથા ૫.

૩૮. જુઓ અંબાલાલ પ્રેમચંદ શાહ, જૈન તીર્થ સર્વસંગ્રહ, ભાગ પહેલો, ખંડ બીજો, પૃ. ૧૭૫ : (પાલીનો મંત્રી પૃથ્વીપાલનો શિલાલેખ). મંત્રીશ્વરનાં સુકૃતોનું વર્ણન હરિભદ્રસૂરિની ગ્રંથપ્રશસ્તિઓમાં અપાયેલું છે.

૩૯. સં. ૧૨૦૬ ॥

શ્રી શીલભદ્રસૂરિણાં શિષ્યૈઃ શ્રીચંદ્રસૂરિભિઃ ।

વિમલાદિસુસંઘેન યુતૈસ્તીર્થમિદં સ્તુતં ॥

અયં તીર્થસમુદ્ધારોઽત્યદ્દુતોઽકારિ ધીમતા ।

શ્રીમદાનંદપુત્રેણ શ્રીપૃથ્વીપાલમંત્રીણા ॥

—શ્રી અર્બુદો, ભાગ બીજો, લેખાંક ૭૨.

૪૦. દા. ઉમાકાંત શાહે કે કોઈ અન્ય વિદ્વાને આ તીર્થોદ્ધાર પાછળ કોઈ મુસ્લિમ આક્રમણ હોવાનું લખ્યું હોવાનું આછું આછું સ્મરણ ઝબકે છે, પણ તે અંગેનો કોઈ સંદર્ભ આ પાને હૈયે ચઢતો નથી.

૪૧. લંબનનો ઘાટ અમુક અંશે કુંભારિયાના મહાવીર જિનાલયના ઇંગમંડપના વિતાનની લંબન સાથે નાતો ધરાવે છે.

૪૨. જુઓ શ્રી અર્બુદો, લેખાંક ૭૪, ૮૦, ૬૮ અને ૧૧૪.

૪૩. આના કલાવિવેચન માટે જુઓ J. M. Nanavati and M. A. Dhaky, "The Ceilings in the Temples of Gujarat," *Bulletin, Museum and Picture Gallery, Baroda*, Vol. XVI-XVII, 1963, p. 75.

૪૪. જુઓ અહીં પાદટીપ ક્રમાંક ૫, તેમ જ *Holy Abu*, Pl. [23].

૪૫. ડાબી બાજુથી આવી બીજી છતમાં ગજલક્ષ્મી કંડાર્યા છે, પણ તેમાં સૂત્રધારોને બદલે ચામરધારિણીઓ કોરી છે. પદ્માસના, ચંદ્રાનના, મંગલમયી ઇન્દિરાની આ પ્રતિમા મંત્રી પૃથ્વીપાલના સમયની, મંદિરમાંની શ્રેષ્ઠ કૃતિ છે. (See *Holy Abu*, Pl. [24]).

૪૬. તેમાં મુકાયેલી નાવિકાઓનાં આરસી રૂપો અલબત્ત પછીના કાળનાં જણાય છે.

૪૭. સં. ૧૨૧૨ જ્યેષ્ઠ વદિ ૮ થોમે શ્રી કોરંટગચ્છે શ્રી નન્નાચાર્યસંતાને શ્રી ઓણવંશ મંત્રિ ધાધુકેન શ્રી વિમલમંત્રિહસ્તિશાલાયાં શ્રી આદિનાથસમવસરણં કારયાંચક્રે શ્રીકલ્કસૂરિભિઃ પ્રતિષ્ઠિતં । વેલાપક્ષી વાસ્તવ્યેન ।

શ્રી અર્બુદો, લેખાંક ૨૨૯.

૪૮. આની તસવીર શ્રી અમૃતલાલ ત્રિવેદી (સોમપુરા) તરફથી પ્રાપ્ત થઈ છે, જે અહીં તેમના સૌજન્યથી પ્રગટ કરું છું.

૪૯. શ્રી જયંતવિજયજી, આબુ, ભાગ પહેલો, પૃ. ૮૮-૮૯.



નિ. ઐ. ભા. ૨-૧૬

સિદ્ધરાજકારિત જિનમંદિરો

ગુજરાતના સોલંકીકાલીન ઇતિહાસનું આલેખન કરનાર લેખકોમાં સૌથી પ્રતિભાવાનું, મૂળ સ્ત્રોતોનાં આમૂલ અવગાહન, પરીક્ષણ, અને તુલના કરી તેમાં ઊંડી, સૂક્ષ્મ, અને વેધક વિવેકદષ્ટિ દાખવનાર, સ્પષ્ટતામૂલક અને લાઘવપૂર્ણ પ્રૌઢી તથા અત્યંત સરળ ભાષા દ્વારા પોતાના વિચારો દઢ અને નિર્બીક રીતે વ્યક્ત કરનાર કોઈ હોય તો તે (સ્વ.) દુર્ગાશંકર શાસ્ત્રી છે. શ્રદ્ધેય ઇતિહાસ-લેખનને આવશ્યક એવા ઘણા ગુણો ધરાવતા હોવા છતાં શાસ્ત્રીજી એક મહાન ઇતિહાસવેત્તારૂપે આપણી સમક્ષ ઉપસ્થિતિ ન હોવાના મુખ્ય કારણમાં જોઈએ તો ઇતિહાસ-ગવેષણમાં બિલકુલ ન હોવા ઘટે તેવા બે દારુણ દોષોથી તેમનું લેખન મુક્ત રહી શક્યું નથી. પ્રામ એવાં સર્વ સાધનોના આધારે પૂરતું અન્વેષણ કરીને પરિસ્થિતિનું યથાર્થ આકલન કરી, તેને વાસ્તવિક રૂપે ઘટાવવાને બદલે, તેનો યથોચિત સ્વીકાર કરવાને સ્થાને, કેટલાક પ્રસંગોમાં તેમનું લખાણ તાટસ્થ્યવૃત્તિ છાંડી જતું હોવાનું અને સંપ્રદાય-પ્રવણ વલણ અપનાવતું, રાગદ્વેષથી વ્યાપ્ત એવં અભિભૂત થઈ જતું જણાય છે. અન્યથા અત્યંત સરલ, સચોટ પ્રતીતિજનક, અને સરસ રીતે વહેતું એમનું ગદ્ય આ રીતે પીડિત-દૂષિત થયેલું હોઈ, તેનાથી બે નુકસાનો થયાં છે : એક તો ઇતિહાસકાર તરીકેની તેમની પ્રતિમા કેટલાક કોણથી અસુષ્ટ બની; બીજામાં જોઈએ તો તેમણે સિંચિત કરેલી સાંપ્રદાયિક વિષવેલ પાંગર્યા બાદ તેનાં આજે ચાર દાયકા પછી ગુજરાતમાં ઇતિહાસક્ષેત્રે આવેલાં વિપત્તિજનક અને ધૃષ્ટાત્મક પરિણામો ! એ વિષને મંગલ કરી શકે તેવું આજે ગુજરાતમાં ઇતિહાસક્ષેત્રે કોઈ જ નથી !

સોલંકીયુગમાં રાજકીય અતિરિક્ત સાંસ્કૃતિક અને અર્થક્ષેત્રે પ્રામ થયેલ મહત્તાના સંચિત બળનો લાભ ગુજરાતને સાંપ્રતકાળ સુધી મળતો રહ્યો છે. સોલંકીકાળે ગુજરાતને એ ઉન્નતિના કાંચનશેખર પર પહોંચાડવાના યશનો સારો એવો હિસ્સો એ કાળના જૈનોને ફાળે જાય છે. ગુજરાતે એની મહત્તાની સર્વોચ્ચ સીમા ૧૨મા શતકમાં જયસિંહદેવ સિદ્ધરાજ અને ગૂર્જરેશ્વર કુમારપાળના સમયમાં હાંસલ કરેલી અને બરોબર તે જ સમયે ત્યાં જૈન ધર્મનો અભ્યુદય પણ તેના ચરમ બિંદુએ પહોંચેલો. ગૂર્જર મહારાજ્યના અમાત્યમંડળમાં, દંડનાયકાદિ અધિકારી વર્ગમાં, ઘણાખરા ધર્મે જૈન અને જ્ઞાતિએ વણિક હતા. ગુજરાતના વૈશ્ય-શ્રેષ્ઠીઓમાં પણ મોટા ભાગના જૈન માર્ગી હતા, અને સાહિત્ય એવં વિદ્યાક્ષેત્રે પણ પોતાનાં સર્જનો દ્વારા બહુ મોટો ફાળો જૈન સૂરિ-મુનિવરોએ અને મહામાત્ય અંબપ્રસાદ, શ્રેષ્ઠી વાગભટ્ટ, કવિરાજ શ્રીપાલ, અને મંત્રીશ્વર વસ્તુપાલ સરખા શ્રાદ્ધ-કવિવરોએ આપ્યો હતો.

આ તથ્યનો યથોચિત સ્વીકાર શાસ્ત્રીજી કરી શકેલા નથી. જૈનો પ્રત્યે કડવાશ નહીં

તો યે તેમની સમૃદ્ધિ, ઉન્નતિ, રાજદ્વારે પ્રાપ્ત કરેલ સ્થાન-સન્માન અને અજયપાળ પૂર્વેના બ્રાહ્મણધર્મી સોલંકી રાજાઓનાં જૈનધર્મ પ્રતિનાં સમભાવભર્યાં, સમુદાર વલણ પ્રત્યે તેમનો કચવાટ ડગલે ને પગલે વ્યક્ત થતો જણાય છે. આ સંબંધમાં જૈન સ્ત્રોતોમાંથી પ્રાપ્ત થતી વાતો સાચી નથી અને કેટલીક સાચી હોય તો પણ તેનું મૂલ્ય નથી, એમ એ તથ્યોને દબાવી દેવાં કે અલ્પતા આપવી, અને એક બાજુથી એ જ સ્ત્રોતોનો પોતાને અનુકૂળ હોય ત્યાં પ્રધાન સ્તર પર ઉપયોગ કરી લેવો અને બીજી બાજુથી જ્યાં જૈનોની વાસ્તવિક ઉત્કર્ષદર્શક વાતો આવે ત્યાં વળી એ વાતોને શક્ય હોય તેટલી નહિવત્ કરી નાખવી એમ બેવડાં ધોરણો તેમના લખાણમાં ઠેર ઠેર દૃષ્ટિગોચર થાય છે. નીતિપ્રવણ જૈન ધર્મ ભારતની પુરાણી આર્યસંસ્કૃતિની જ નીપજ છે, જૈનો ભારતીય છે, વિદેશી આગંતુકો નહીં; ને પ્રારંભિક વૈદિક ધર્મ સાથે હિંસાના પ્રશ્ને મતભેદ અને વિરોધ હોવા છતાં, અને દાર્શનિક માન્યતામાં ફરક હોવા છતાં, અન્યથા બન્નેનાં મંતવ્યો અને વલણોમાં સમાનતા છે. જેટલે અંશે વૈદિક ધર્મ પછીથી પૌરાણિક પૂર્વધર્મમાં પરિવર્તિત થયો, મંદિરમાર્ગી બન્યો, તેવું જ મહદંશે બૌદ્ધની જેમ જૈન માર્ગનું પણ થયું છે તે વાતનું શાસ્ત્રીજીને ક્યાંક ક્યાંક વિસ્મરણ થઈ ગયેલું જણાય છે. એમના ઇતિહાસલેખનનું એક સર્વગ્રાહી મૂલ્યાંકન અને સમીક્ષા હું અન્યત્ર એક વિસ્તૃત લેખ દ્વારા કરી રહ્યો છું. દરમિયાન અહીં સિદ્ધરાજકારિત જિનમંદિરો વિશેની વાતમાં, શાસ્ત્રીજીના જ ઉદ્ગારોથી ચર્યાંરંભ કરી તથ્ય શું છે તે જોવા પ્રયત્ન કરીશું :

“સહસ્રલિંગ સરોવર ઉપરાંત સિદ્ધરાજે સરસ્વતી નદીને કાંઠે રુદ્રમહાલય બંધાવ્યો હતો એમ હેમચંદ્રે કહ્યું છે* અને એને પ્રૃથિં ટેકો આપે છે. વળી સરસ્વતીને કાંઠે મહાવીરનું એક ચૈત્ય બંધાવ્યું હતું એમ પણ હેમચંદ્રે કહ્યું છે. આ જૈન ચૈત્ય સિદ્ધરાજે પોતે બંધાવ્યું હોય કે એની વસ્તીમાંથી કોઈ જૈન ગૃહસ્થે બંધાવ્યું હોય એ ગમે તે હોય...”

શત્રુંજયતીર્થને સિદ્ધરાજે ૧૨ ગામ દાનમાં આપ્યાની વાત અન્ય ગ્રંથ-પ્રબંધોમાં કહી હોય તો પણ દ્વયાશ્રયમાં નથી કહી માટે માનવા યોગ્ય નહીં^૨ અને અહીં દ્વયાશ્રયના કર્તા સ્વયં હેમચંદ્ર જ કહેતા હોય કે સિદ્ધરાજે સરસ્વતીને તીરે મહાવીરનું ચૈત્ય બંધાવ્યું, તો ત્યાં શાસ્ત્રીજી દ્વિધાયુક્ત વાત કરે છે કે એ તો સિદ્ધરાજે પોતે બંધાવ્યું હોય કે એની વસ્તીમાંથી કોઈ જૈન ગૃહસ્થે બંધાવ્યું હોય ! આચાર્ય હેમચંદ્રની આ વાતને સમીપકાલીન લેખક સોમપ્રભાચાર્યનું

* ★ દ્વયાશ્રય સ. ૧૫, શ્લોક ૧૫.

પ્ર. થિં. પૃ. ૧૩૦.

“દ્વયાશ્રય સ. ૧૫, શ્લોક ૧૬; કુમારપાલપ્રતિબોધમાં સિદ્ધપુરમાં સિદ્ધવિહાર અને પાટણમાં રાજવિહાર બંધાવ્યાનું કહ્યું છે.”

જે સમર્થન પ્રાપ્ત છે તે શાસ્ત્રીજી મૂળ વાતમાં કહેવાને બદલે પાદટીપમાં હડસેલી દબાવી દે છે; અને તેના પર કશી જ ટીકા-ટિપ્પણ કરતા નથી કે નથી તેનું ત્યાં આધારરૂપે ટાંકવાનું પ્રયોજન કે મૂલ્ય બતાવતા ! વિશુદ્ધ ઇતિહાસ-સંશોધન ખાતર અહીં સત્ય શું છે તે જોવા યત્ન કરવો આથી જરૂરી બની રહે છે.

જૈન પ્રબંધાદિ સાહિત્યમાં પ્રસિદ્ધ બ્રાહ્મણીય તીર્થો-દેવસ્થાનોના પ્રાસંગિક ઉલ્લેખો આવે છે; પણ બ્રાહ્મણીય સાહિત્ય જૈન તીર્થો કે જૈન મંદિરોનો જરા સરખો પણ નિર્દેશ કરતું નથી; એટલે મધ્યકાલીન હોવા છતાં સરસ્વતીપુરાણ કે સ્કંદપુરાણમાં સિદ્ધરાજકારિત જૈન મંદિરોની શોધ ચલાવવી વ્યર્થ છે; પણ જૈન મંદિરો વિશે જૈન સ્ત્રોતોમાંથી માહિતી મળતી હોઈ તેનો જ આધાર અહીં લઈશું. બીજી બાજુ મુસ્લિમ આક્રમણો સમયે અને પછીથી થયેલા પુનરુદ્ધારને પ્રતાપે પ્રાચીન શિલાલેખો, તામ્રશાસનો આદિ બહુમૂલ્ય સામગ્રી તેમ જ ઘણા કિસ્સાઓમાં શિલ્પસ્થાપત્યનાં પ્રમાણો પણ સમૂળગાં નષ્ટ થઈ ચૂક્યાં છે. આથી પ્રમાણભૂત હોય તેવાં વાક્યિક સાધનો પર જ આજે તો ગવેષણામાં સર્વાંશે આધાર રાખવો પડે છે.

સિદ્ધરાજે સરસ્વતીને તીરે 'અંતિમ અર્હત્' (ચરમતીર્થકર મહાવીર)નું ચૈત્ય બંધાવ્યાનો સમકાલીન લેખક હેમચંદ્રાચાર્યે દ્વયાશ્રયકાવ્યમાં વ્યાકરણ-સૂત્રોને વણી લેવાની સાથે બહુ જ સ્પષ્ટ શબ્દોમાં ઉલ્લેખ કર્યો છે : યથા^૩

કૈતવાયનિતૈકાયન્યર્હે સિદ્ધપુરે થ સઃ

પ્રાચ્યાસ્તીરે સરસ્વત્યાશ્ચક્રે રુદ્રમહાલયમ્ ॥૧૫॥

દાગવ્યાયનિકૌશલ્યાનિચ્છગ્યાયનીન્પથિ ।

સ્થાપયન્વિદધે ચૈત્યં તત્રૈવાન્ત્યસ્ય સોર્હતઃ ॥૧૬॥

આમાં આ ચૈત્ય 'એની જૈન વસ્તીમાંથી કોઈ જૈન ગૃહસ્થે બંધાવ્યું' એવા તર્ક તરફ દોરી શકે તેવો જરા સરખો પણ ઇશારો નથી ! આ પછી ઉપરકથિત સોમપ્રભાચાર્યના સં. ૧૨૪૧ / ઈ. સં. ૧૧૮૫માં રચાયેલ, પ્રાકૃતભાષાનિબદ્ધ જિનધર્મપ્રતિબોધમાં સિદ્ધપુરના (એ) ચૈત્યનું નામ સ્પષ્ટતયા 'સિદ્ધવિહાર' આપ્યું છે અને વિશેષમાં તે 'ચાર પ્રતિમાયુક્ત' હોવાનો કહ્યું છે. આ સિવાય સિદ્ધરાજે પાટણમાં 'રાયવિહાર' કરાવ્યાનું કહ્યું છે, જો કે તેની વિશેષ વિગત સૂરિ ત્યાં આપતા નથી : યથા^૪

જયસિંહનિવો જાઓ જિણિદ-ધમ્મગુરત્ત-મણો ॥

તત્તો તેણિત્થ પુરે રાયવિહારો કરવિઓ રમ્પો ।

ચડ-જિણ-પહિમ-સમિદ્ધો સિદ્ધવિહારો ય સિદ્ધપુરે ॥

—જિનધર્મપ્રતિબોધ ૧ / ૧૬૧''-૧૭૦''

આમાં પણ સિદ્ધપુરનો પ્રસ્તુત સિદ્ધવિહાર (અને પાટણનો રાયવિહાર કે રાજવિહાર) જયસિંહદેવે જ કરાવ્યાની વાત કરી છે, કોઈ શ્રાવકે કે મંત્રીએ નહીં ! અહીં એ વાતનું સ્મરણ કરાવું કે મંત્રી વાગ્ભટ્ટે કુમારપાળના સમયમાં જ્યારે શત્રુંજયની તળેટીમાં 'કુમારપુર' (પછીથી 'વાગ્ભટપુર' કહેવાયેલ) શહેર વસાવી, તેમાં રાજા કુમારપાળના પિતાના નામથી 'ત્રિભુવનવિહાર' બંધાવેલો તેની જે વાત જૈન સ્રોતોમાં મળે છે, ત્યાં રાજા કુમારપાલે પોતે તે ઉપનગર બંધાવ્યાનું કહ્યું નથી, પણ સ્પષ્ટતઃ વાગ્ભટે તે રાજાના પિતાના નામથી બંધાવ્યાનું કહે છે". એ જ રીતે ગિરનાર પરના નેમિનાથના મંદિરનું સં. ૧૧૮૫ / ઈ. સ. ૧૧૨૮માં દંડનાયક સજ્જને કરાવેલ નવનિર્માણ પછી તેને સિદ્ધરાજપિતૃ કર્ણદેવના નામ પરથી 'કર્ણવિહાર' નામ આપેલું; પણ તે મંદિર કર્ણદેવે કે સિદ્ધરાજે બંધાવ્યું હોવાનું કોઈ જ કહેતું નથી ! આથી સ્પષ્ટ છે કે રાજાનું નામ ધારણ કરતા જૈનમંદિરોના નિર્માતા રાજા હોય તો તે વાતની એ રીતે નોંધ લેવાય છે; અને રાજવિહારો મંત્રીકારિત હોય તો તે રીતે જૂના જૈન ઐતિહાસિક સાહિત્યમાં તદનુસારી યથાર્થ નોંધ લેવાય છે.

ઉપરકથિત સોમપ્રભાચાર્યે કુમારપાળનો પૂરો જમાનો જોયેલો; અને કુમારપાળથી થોડાં જ વર્ષ પૂર્વે સિદ્ધરાજે બંધાવેલાં મંદિરોની તેઓ વાત કરતા હોય ત્યારે તે એના ઈતિહાસથી પૂરા વાકેફ હોવા જોઈએ અને એ સંબંધમાં તેઓ જે કંઈ કહે તે પૂર્ણતયા તથ્યપૂર્ણ હોવું ઘટે, અને તેમના સમયમાં એ મંદિરો પણ અસ્તિત્વમાન હોવાં જોઈએ. સોમપ્રભસૂરિ સમીપકાલિક લેખક હોઈ તેમના કથનને એક પ્રબલ પ્રમાણ માનવામાં કોઈ બાધા આમ તો નડતી નથી.

પાટણના એ રાજવિહારનું નિર્માણ કેવી રીતે થયું તેનું વૃત્તાંત અને તેની સ્પષ્ટતા પ્રભાચંદ્રાચાર્યના પ્રભાવકચરિત (વિ. સં. ૧૩૩૪ / ઈ. સં. ૧૨૭૮) અંતર્ગત 'દેવસૂરિપ્રબંધ'માં સવિગત મળે છે. ચારિત્રકારના કથન અનુસાર શ્વેતામ્બરાચાર્ય વડગચ્છીય વાદીન્દ્ર દેવસૂરિ અને દિગંબરાચાર્ય કુમુદચંદ્રનો સિદ્ધરાજની સભામાં વાદ થયેલો, જેમાં દિગંબરોનો પરાજય થતાં રાજાએ દેવસૂરિને તુષ્ટિદાન આપવા માંડ્યું; પણ દ્રવ્ય લેવાની વાત (સુવિહિત, સંવિજ્ઞવિહારી) નિઃસ્પૃહ જૈન મુનિના આચારની વિરુદ્ધ હોઈ, આચાર્ય તે ગ્રહણ ન કરતાં, આશુક મંત્રીની સલાહથી સિદ્ધરાજે તેમાં દ્રવ્ય ઉમેરી, પોતાના પુણ્યની વૃદ્ધિ અર્થે 'જિન નાભેય'(ઋષભદેવ)ની પિત્તલમય પ્રતિમાવાળો 'મેરુચૂલોપમ' પ્રાસાદ કરાવ્યો, જેની પ્રતિષ્ઠા વિ. સં. ૧૧૮૩ ઈ. સં. ૧૧૨૭માં ચાર સૂરિઓએ કરેલી : યથા"

તુષ્ટિદાનં દદાનસ્ય રાજઃ સૂરેરુહ્ણતઃ ।

આશુકોઽબ્દે ગતે મન્ત્રી, રાજ્યાસમશુકોઽબ્રવીત્ ॥

દેવૈષાં નિઃસ્પૃહાણાં ન ધનેચ્છા તજ્જિનાલયઃ ।
 વિધાપ્યતે યથામીષાં, પુણ્યં તવ ચ વર્ધતે ॥
 ભવત્વેવં નૃપપ્રોક્તે મન્ત્રી ચૈત્યમકારયત્ ।
 સ્વેન તેનેતરેણાપિ, સ્વામિનાઽનુમતેન સઃ ॥
 દિનસ્તોકં ચ સંપૂર્ણઃ પ્રાસાદોઽપ્રંલિહો મહાન્ ।
 મેરુચૂલોપમઃ સ્વર્ણરત્નકુમ્ભ ધ્વજાલિભિઃ ॥
 શ્રી નાભેયવિભોભિર્મ્બં પિત્તલામયમદ્ભુતમ્ ।
 દશામગોચરં રોચિઃ પૂરતઃ સૂર્યભિમ્બવત્ ॥
 અનલાષ્ટ-શિવે વર્ષે ૧૧૮૩ વૈશાખદ્વાદશીતિથૌ ।
 પ્રતિષ્ઠા વિદધે તત્ર, ચતુર્ધિ સૂરિભિસ્તદા ॥

—પ્રભાવકચરિત ('વાદિદેવસૂરિચરિત' શ્લો० ૨૭૦-૨૭૫)

સત્તરમી સદીના ઉત્તરાર્ધમાં લિપિબદ્ધ થયેલ પુરાતન પ્રબંધસંગ્રહ-અંતર્ગત 'દેવાચાર્યપ્રબંધ'માં પણ કોષ્ટકમાં સિદ્ધરાજના પાટણમાં કરાવેલ ઉપરકથિત રાજવિહારની સં० ૧(૮?૧)૮૩માં પ્રતિષ્ઠા થઈ હોવાનો, અને વિશેષમાં તેમાં ૮૪ અંગુલ પ્રમાણ ઋષભદેવનું બિંબ હોવાનું કહ્યું :^૭ યથા

[શ્રીવાદિદેવસૂરિસદુપદેશવાસિતચેતસા સિદ્ધરાજજયસિંહદેવેન સં० ૧(૮?૧)૮૩ વર્ષે પત્તન મધ્યે શ્રીઋષભપ્રાસાદઃ કારિતઃ ૮૪ અઙ્ગુલ ઋષભર્ષિવયુગ્ રાજવિહાર નામ્ના ।]

ભાષા પરથી, લખાણના ઢંગ પરથી, આ પ્રબંધ ૧૫મા શતકમાં લખાયો હશે અને જૂના ગ્રંથો અને અનુશ્રુતિઓના આધારે રચાયો હશે તેમ લાગે છે^૮ : તેમ જ અગાઉ પ્રભાવકચરિતમાં પણ આ હકીકત નોંધાયેલી હોઈ, તેની વાત પૂર્ણતયા વિશ્વસ્ત છે. અહીં વિશેષમાં મૂળનાયક જિન ઋષભદેવની પ્રતિમા ૮૪ અંગુલ પ્રમાણની કહી છે, જેને લગતું એક પરોક્ષ પ્રમાણ પ્રાપ્ત છે, જે વિશે આગળ અહીં જોઈશું.

સોમપ્રભાચાર્યના કથન પછી ૫૫ વર્ષ બાદ, અને પ્રભાચંદ્રાચાર્યના પ્રસ્તુત ઉલ્લેખથી લગભગ ૩૭ વર્ષ પૂર્વેનો, આ ચૈત્ય વિશેનો એક મહત્વપૂર્ણ ઉલ્લેખ કવિ બાલચંદ્રના વસંતવિલાસ મહાકાવ્ય-અંતર્ગત પ્રાપ્ત થાય છે. વસંતવિલાસની રચના મંત્રીશ્વર વસ્તુપાલના ઈ. સં. ૧૨૩૮માં થયેલ સ્વર્ગગમન પછી તુરતમાં જ થયેલી છે. તેમાં દીધેલ ધર્મદેવની વસ્તુપાલ પ્રતિ ઉક્તિમાં સિદ્ધરાજે કીડાપર્વત સમો 'રાજવિહાર' બનાવ્યાનો ઉલ્લેખ છે :^૯

શ્રી સિદ્ધરાજઃ સમધત રાજવિહાર ક્રીડનગોપમં મે ।

—વસન્તવિલાસ મહાકાવ્ય, ૧.૨૨

પાટણમાં સિદ્ધરાજકારિત રાજવિહાર બંધાયાથી થોડાક સમય બાદ આરાસણના નિર્ધન થયેલ પાસિલ મંત્રીએ તેને પાટણમાં ધ્યાનથી જોયાનો અને તેના બિંબને (અન્ય મતે પ્રાસાદ) માખ્યાનો અને પછી સ્થિતિ સુધરતાં આરાસણમાં નેમિનાથનો ભવ્ય પ્રાસાદ રચ્યાની હકીકત સં. ૧૫૨૮ / ઈ. સ. ૧૪૭૨માં લિપિબદ્ધ થયેલા એક પ્રાચીન પ્રબંધસંગ્રહમાં, તેમ જ થોડા વિગત ફરક સાથે સોમધર્મગણિના ઉપદેશસમતિ(સં. ૧૫૦૩ / ઈ. સ. ૧૪૪૭)માં આપી છે : બન્ને સંદર્ભોમાં પાટણના રાજવિહારનો ઉલ્લેખ સ્પષ્ટ શબ્દોમાં આપ્યો છે, યથા^{૧૦}

અથૈકદા આરાસણપુરાત્ મહં ગોગાસુતઃ પાસિલો દૌર્બલ્યાત્ કૂપિકામાદાય પત્તનમાયયૌ । તત્ર રાયવિહારે દેવં નત્વા વિમ્બમપને લગ્નઃ । इत्यादि.

—'આરાસણીયનેમિચૈત્યપ્રબન્ધ', (પુ. પ્ર. સં.)

તથા :

इतश्चारासणग्रामे पासिलः श्रावकोत्तमः । मन्त्रिगोगासुतो वित्त-हीनो वसति शुद्धधीः ॥२७॥ सोऽन्यदा घृततैलादि-विक्रेतुं पत्तने ययौ । कृत्वा तत्र स्वकार्यणि, श्रीगुरूस्तान-वन्दत ॥२८॥ तत्र राजविहारस्य सप्रमाणं निभालयन् ।....॥२९॥

—ઉપદેશસમતિ, ૨.૮.૨૭-૨૯

અહીંના આ દ્વિતીય સંદર્ભમાં પ્રતિમાનું નહીં પણ સ્વયં રાજવિહારના પ્રમાણ વિશે કહ્યું છે. બન્ને હકીકતો સાચી હોવાનો સંભવ છે. પાસિલે આરાસણમાં નેમિનાથનું મંદિર બંધાવ્યાની હકીકત જિનહર્ષગણિના વસ્તુપાલચરિત(સં. ૧૪૯૭ / ઈ. સ. ૧૪૪૧)માં પણ નોંધાયેલી છે, જો કે ત્યાં ઉલ્લેખ સંક્ષિપ્ત હોઈ, ઉપરના બે ગ્રંથોમાં અપાયેલી પ્રાસાદોત્પત્તિકારણની વિશેષ નોંધ જોવા મળતી નથી. ઉપરનામાંથી પુરાતનપ્રબંધસંગ્રહમાં અપાયેલ પ્રબંધ કોઈ ઉત્તર સોલંકીકાલીન પ્રબંધ પરથી સંકલિત થયો જણાય છે.

આરાસણના સંદર્ભગત નેમિનાથના પ્રાસાદનું ગર્ભગૃહ મોટું છે, અને તેમાંથી ખંડિત થતાં કાઢી નાખેલા, અસલી પ્રતિમા ફરતું એક કાળે હતું તે જબરું પરિકર-તોરણ જોતાં તે મૂર્તિ ઓછામાં ઓછી ૭૨ અંગુલ પ્રમાણની તો હશે જ. પાસિલની ઈચ્છા શ્રીપત્તનના રાજવિહારની પ્રતિમાની વિશાળ પ્રતિમાની બરોબર પ્રતિમા સ્થાપવાની હશે તેવું આગળના સંદર્ભથી સૂચિત છે. આથી પાટણસ્થ રાજવિહારની પ્રતિમા ધરાવનાર પ્રાસાદ ઘણો મોટો હોવાનો— 'મેરુચૂલોપમ,' 'કીડાનગોપમ'—અને એથી કદાચ વાસ્તુશાસ્ત્રમાં કહેલ મેરુ જાતિનો હોવાનો સંભવ છે.

આ બધા સોલંકીકાલીન મૌલિક એવં સમર્થક ઉલ્લેખો, અને પુષ્ટિકારક

અનુસોલંકીકાલીન પ્રમાણોના આધારે પાટણમાં સિદ્ધરાજે 'રાજવિહાર' નામક ઋષભદેવનો પ્રાસાદ કરાવ્યાની વાત નિર્વિવાદ બની રહે છે.

હવે સિદ્ધપુરના 'સિદ્ધવિહાર' વિશે વધુ જે પ્રમાણો મળે છે તે જોઈએ. ઈસ્વીસનૂના ૧૪મા શતકના મધ્યભાગના અરસામાં રચાયેલ, અજ્ઞાતકર્તૃક કુમારપાલપ્રબોધપ્રબંધમાં સિદ્ધપુરમાં (કોઈ) મંત્રીની દેખરેખ નીચે રુદ્રમહાલય બની ગયા બાદ 'ચતુર્મુખરાજવિહાર' નામના મહાવીરપ્રાસાદના નિર્માણ અને તે સમયે બનેલા એક પિશુન-પ્રસંગની વાત નોંધી છે; અને તે પછી મનનું સમાધાન થતાં રાજાએ પોતે તેના પર કલશારોપણ કર્યાનું કહ્યું છે : યથા^{૧૧}

અન્યદા સિદ્ધપુરે રુદ્રમહાલયપ્રાસાદે નિષ્પદ્યમાને મન્ત્રિણા ચ ચતુર્મુખ શ્રીરાજવિહારાચ્ચ શ્રીમહાવીરપ્રાસાદે કાર્યમાણે...ઇત્યાદિ...। સ્વયં રાજવિહારે કલશારોપણાદિકમકારયત્ ।

જે મંત્રીને રુદ્રમહાલયપ્રાસાદની વ્યવસ્થાનો ભાર આપીને સં. ૧૧૮૮ / ઈ. સં. ૧૧૪૨માં ગામો આપેલાં તેનું નામ અન્ય સાધનો દ્વારા જાણવા મળે છે તે પ્રમાણે 'આલિગ' હતું^{૧૨}. આથી ઉપર કહેલ ચતુર્મુખપ્રાસાદ જે મંત્રીની દેખરેખ નીચે બંધાયેલો હોવાનું ઉપરના સંદર્ભમાં નિર્દિષ્ટ છે તે મંત્રી આલિગ નામના હોવાનું સ્પષ્ટ થાય છે^{૧૩}. કુલસારગણિરચિત ઉપદેશસાર સટીક(સં. ૧૬૬૬ / ઈ. સં. ૧૬૧૦)માં પણ આ વાત નોંધાયેલી છે^{૧૪}. અને અહીં સંદર્ભગત 'રાજા' તે અન્ય કોઈ નહીં પણ સિદ્ધરાજ જ વિવક્ષિત છે.

આ મંદિર-અનુષંગે ૧૫મા શતકમાં લેવાયેલ ત્રણ અન્ય નોંધો પણ મળે છે. આમાંની પહેલી તો પુરાણા લેખન પર આધારિત હોય તેમ લાગે છે. આગળ જેનો સંદર્ભ ટાંક્યો છે તે જ પ્રબંધસંગ્રહમાં આ પ્રમાણે ઉલ્લેખ મળે છે^{૧૫} :

શ્રીસિદ્ધપુરે રમ્યે સિદ્ધનૃપો દેવસૂરિ ગુરુ વચસા ।

તુર્યદ્વારં ચૈત્યં કારિતવાન્ તુર્યગત્યર્થમ્ ॥

રાણકપુરના સં. ૧૪૮૬ / ઈ. સં. ૧૪૪૦માં પ્રતિષ્ઠિત થયેલ જગવિખ્યાત ધરણવિહારપ્રાસાદનો આદર્શ સિદ્ધપુરનો ચૌમુખ પ્રાસાદ હતો તેવું સમકાલીન કવિ મેઘ પોતાના રાણિગપુર ચતુર્મુખપ્રાસાદ સ્તવનમાં જણાવે છે^{૧૬} :

સિદ્ધપુર ચૌમુખ કરે વખાણ

માંડઉ દેઉલ મોટાઈ માંડણિ. ૧૦

દેપઉ કહઈ હું સાસ્તર પ્રમાણિ

માંડીસુ દેઉલ મોટાઈ માંડણિ. ૧૧

આ ઉપરથી એમ જણાય છે આ મંદિર ૧૫મા શતકના દ્વિતીય ચરણ સુધી તો અસ્તિત્વમાન હતું. તેનો વિશેષ પુરાવો તપગચ્છાધીશ યુગપ્રધાનાચાર્ય સોમસુંદરસૂરિના વિદ્યાન્ શિષ્ય મુનિસુંદરસૂરિએ ૧૫મા શતકના પ્રથમ ચરણમાં રચેલા જિનસ્તોત્રરત્નકોશમાં 'સિદ્ધપુરસ્થ શ્રીરાજવિહારમંડન શ્રીવર્ધમાનસ્તોત્ર'માં સિદ્ધપુરના જ્ઞાતૃનંદન(મહાવીર)ની ચાર પ્રતિમાવાળા ચતુર્ધારયુક્ત રાજવિહારને વંદના આપી છે, તે ઉલ્લેખમાં મળે છે જેનો મૂળ પાઠ અહીં ઉઠ્ઠકીશુ^{૧૭} :

જયશ્રીમન્દિરે સિદ્ધપુરે શ્રીજ્ઞાતનન્દનમ્ ।
ચતુરુપં જિનં રાજવિહારસ્લઙ્કૃતિ સ્તુવે ॥૧૧

ઇદં ચતુર્ધારિ વિશાલમણ્ડપં
નિરીક્ષ્ય ચૈત્વ ત ચ ભારતોત્તમમ્ ।
ઇમાનિ નન્દીશ્વર કુણ્ડલાદિગા-
ન્ય પીક્ષિતાનીવ વિભાવયેદ બુધઃ ॥૨૦

ચતુર્ગતિકલેશ વિનાશ હેતવે
ચતુર્મુખં ત્વાં ભગવન્ । પ્રભું ભજે ॥૨૧
એવં સિદ્ધપુર પ્રસિદ્ધ નગરાલઙ્કાર ! વીર ! પ્રભો ।
ભક્ત્યોદ્યન્મુનિસુન્દરસ્તવગણં સ્તુત્વા સ્વશક્ત્યા જિનમ્ ।
—સિદ્ધપુરસ્થ શ્રીરાજવિહારમણ્ડન શ્રીવર્ધમાન સ્તોત્રરત્નં નવમ્ ।

(પૃ૦ ૬૧-૭૩)

આ મંદિર રાજકારિત ચતુર્મુખ અને ચાર પ્રતિમાયુક્ત હતું, જિન મહાવીરનું હતું અને ૧૫મા શતકમાં પણ તે અસ્તિત્વમાં હતું તેવું વિશેષ અને બળવાન પ્રમાણ આથી મળી રહે છે. જિનરત્નકોશમાં તે કાળે વિદ્યમાન (અને આજે પણ ઊભાં રહેલાં) વડનગર-યુગાધિદેવ, ઈડરના કુમારવિહાર, તારંગના કુમારવિહાર ઇત્યાદિ મંદિરોના અધિનાયક જિનનાં સ્તોત્રો છે. જો સિદ્ધપુરનો રાજવિહાર તે વખતે મોજૂદ ન હોય તો તેનું સ્તોત્ર રચવાનો પ્રશ્ન ઊભો થતો નથી; અને રાણકપુરના ધરણવિહાર માટે પણ તે પ્રતિચ્છંદક (model) બની શકવાનો પ્રશ્ન ઉપસ્થિત થતો નથી; અને જો તે રાજકારિત ન હોત તો તેને 'રાજવિહાર' કહેવાનો પણ કશો અર્થ નહોતો.

ઉપસંહાર

(૧) જયસિંહદેવ સિદ્ધરાજે ઈ. સ. ૧૧૨૭માં શ્રીપત્તન(આણહિલવાડ પાટણ)માં શ્વેતાંબરાચાર્ય વાદિદેવસૂરિએ દિગંબર કુમુદચંદ્ર પર મેળવેલ જયના ઉપલક્ષમાં આપવા લાગેલ

નિ. ઐ. ભા. ૨-૧૭

તુષ્ટિદાનનો સ્વીકાર ન થતાં તેને બદલે 'રાજવિહાર' નામક ઋપભદેવના ૮૪ અંગુલ પ્રમાણ પિત્તલમય બિંબવાળો પ્રાસાદ આશુક મંત્રીની સલાહથી પાટણમાં બંધાવ્યો હતો, જેની ચાર આચાર્યોએ પ્રતિષ્ઠા કરી હતી. તેનો જૂનામાં જૂનો ઉલ્લેખ સોમપ્રભાચાર્યના જિનધર્મ-પ્રતિબોધ(સં. ૧૨૪૧ / ઈ. સ. ૧૧૮૫)માં મળે છે. ત્યારબાદ બાલચંદ્રકૃત વસંતવિલાસ-મહાકાવ્ય (આ. ઈ. સ. ૧૨૪૦) અને પ્રભાચંદ્રાચાર્યના પ્રભાવકચરિત(સં. ૧૩૩૪ / ઈ. સ. ૧૨૭૮)માં, તેમ જ ૧૫મા શતકના પ્રબંધોમાં મળે છે. મોટે ભાગે તે આશુક મંત્રીની દેખરેખ નીચે બંધાયેલો.

(૨) સિદ્ધરાજે સિદ્ધપુરમાં કરાવેલા 'સિદ્ધવિહાર' નામક જિન મહાવીરની ચાર પ્રતિમાવાળા ચતુર્મુખપ્રાસાદ સંબંધી અત્યંત સંક્ષિપ્ત પણ મહત્વપૂર્ણ પ્રથમોલ્લેખ સમકાલિક લેખક આચાર્ય હેમચંદ્રના સંસ્કૃત દ્વાયાશ્રયકાવ્ય(ઈસ્વીસન્ના ૧૨મા શતકના દ્વિતીય ચરણ)માં મળે છે. તે પછી ઉપરકથિત જિનધર્મપ્રતિબોધ (ઈ. સ. ૧૧૮૫), કુમારપાલપ્રબોધપ્રબંધ (ઈસ્વીસન્ના ૧૪મા શતકનો મધ્ય ભાગ), મુનિસુંદરના 'સ્તોત્ર'માં (ઈસ્વીસન્ની ૧૫મી શતાબ્દીનું પ્રથમ ચરણ) અને કવિ મેઘના રાણિગપુર ચતુર્મુખ પ્રાસાદ સ્તવન(ઈ. સ. ૧૪૪૦ બાદ)માં પ્રાપ્ત થાય છે. પ્રસ્તુત પ્રાસાદ આલિંગ મંત્રીની દેખરેખ હેઠળ બંધાયેલો અને તે રાજકારિત હોઈ, ૧૫મા શતકમાં તે 'રાજવિહાર' નામે પણ ઓળખાતો હતો.

ઉપર પ્રમાણે જોતાં દુર્ગાશંકર શાસ્ત્રીનાં સંશયાત્મક વિધાનો અને સોલંકી રાજાઓ શૈવ હોઈ જૈન મંદિરો ન બંધાવે તેવી માન્યતા પાછળ એમની પોતાની સંકીર્ણ, સાંપ્રદાયિક દષ્ટિ છતી થાય છે^{૧૮}. શૈવમાર્ગી પણ સમદષ્ટિ સોલંકી રાજાઓ જૈન મંદિરો બાંધે તે તથ્ય પરત્વેની તેમની નાપસંદગી અને એ કારણસર સત્યનો વિપર્યાસ કરવાની વૃત્તિ-પ્રવૃત્તિ ઇતિહાસકાર તરીકેની તેમની અન્યથા મહાન્ શક્તિઓને ગ્રહણ લગાવી દે છે. જૈનોની સમૃદ્ધિનો અને સોલંકીકાળમાં રહેલા તેમના પ્રભાવનો, ને તેમની ધર્મભાવના અને ઉત્કર્ષ પરત્વે આ વલણ એક પ્રકારના નિષ્કારણ દ્વેષનું રૂપ જ છે અને શાસ્ત્રીજીનાં આવાં પક્ષપાતી, પૂર્વગ્રહણીકૃત અને દુર્ભાગ્યપૂર્ણ લખાણોથી ગુજરાતના ઇતિહાસને પરિશુદ્ધ કરવાનો અને તેમણે અસંપ્રજ્ઞાતપણે વાવી દીધેલ સાંપ્રદાયિક વિષવૃક્ષનું ઉન્મૂલન કરવાનો સમય આવી ગયો છે. સદ્ભાગ્યે ગુજરાતનો ઇતિહાસ લખનાર આ પેઢીના બે કર્ણધારો—કે. કા. શાસ્ત્રી અને ડૉ. હરિપ્રસાદ શાસ્ત્રી—સાંપ્રદાયિક રાગદ્વેષથી પર રહ્યા છે, એથી ગુજરાતનો સોલંકીકાળનો વિમલ અને વિશ્વસ્ત ઇતિહાસ તેઓ લખી શક્યા છે. (જૈન લેખકોની ધર્મધેલછા અને બ્રાહ્મણીય લેખકોના 'બામણવેડા' એ બન્નેથી દૂર રહેવામાં જ સાર છે.)

વાહુમયિક વર્ણનો પરથી સિદ્ધરાજે નિર્માણ કરાવેલ ઉપર ચર્ચિત બન્ને મંદિરો મોટાં અને ભવ્ય હશે. સિદ્ધવિહારને 'કીડાનગોપમ' અને 'મેરુચૂલોપમ' કહ્યો હોઈ, તેમ જ

આરાસણમાં મંત્રી પાસિલ-કારિત અને ત્યાંના સૌથી મોટા નેમિનાથ જિનાલય પાછળ તેની પ્રેરણા હોઈ, વિશાળ બિંબવાળું આ મંદિર ઘણું પ્રભાવશાળી અને અલંકૃત હશે. પાટણના સુપ્રસિદ્ધ રાજકર્તૃક મંદિરો—મૂળરાજકારિત ત્રિપુરુષપ્રાસાદ અને મૂલવસલિકાપ્રાસાદ, પ્રથમ ભીમદેવ દ્વારા નિર્માણિત ભીમશ્વર અને ત્રિપુરુષપ્રાસાદ, કણદિવ-વિનિર્મિત કર્ણમેરુપ્રાસાદ, અને એક પેઢી પછીથી બનનાર રાજા કુમારપાલકારિત કુમારપાલેશ્વર, કુમારવિહાર, અને ત્રિભુવનવિહારાદિ દેવાલયો—ના સમુદાયમાં તે સિદ્ધરાજના નામને શોભાવે તેવું હશે. એ જ પ્રમાણે સિદ્ધપુરનું ચતુર્મુખ મહાવીર જિનાલય—સિદ્ધવિહાર—કે જે ૧૫મા શતકમાં રાણકપુરના ભવ્ય ચતુર્મુખવિહારની રચના પાછળ પ્રેરણારૂપ બનેલું તે પણ, રુદ્રમહાલય જેટલું ઊંચું નહીં તો યે ચતુર્મુખ તલાયોજનને કારણે ખૂબ મોટા વિસ્તારમાં અને મોટી માંડણી પર રચાયેલ અલંકૃત મંદિર હશે. ગુજરાતના સાંસ્કૃતિક ઇતિહાસમાં સિદ્ધચકવર્તી જયસિંહદેવના ધર્મસમભાવ અને જૈન ધર્મ પ્રત્યેના તેના સમાદરના તેમજ સમુદારતાના પ્રતીકરૂપે, તેમ જ કલ્પી શકાય છે તે પ્રમાણે એ યુગની ધ્યાન ખેંચે તેવી, વિશાળ અને અલંકારિત સ્થાપત્યકૃતિ તરીકે તેની યથોચિત નોંધ લેવાવી ઘટે. આ મંદિરોનાં સર્જન એ ગુજરાતની જ સાંસ્કૃતિક યશોગાથા હોઈ, ઉત્તમ પરંપરાઓની પ્રોજેક્ટવલ પતાકાઓ હોઈ, તેનું ગૌરવ સૌ ગુજરાતીઓ લઈ શકે તેવું છે. મહાનામ દુર્ગાશંકર શાસ્ત્રીએ આ વાતથી એક ગુજરાતી તરીકે હર્ષ અનુભવવાને સ્થાને કોમી-મઝહબી દષ્ટિકોણથી પ્રેરાઈ તેની જે ઉપેક્ષા કરી છે અને વિપર્યાસ કર્યો છે તે હકીકત જેટલી શોચનીય છે તેટલી જ કારુણ્યપૂર્ણ છે.

ટિપ્પણો :

૧. ગુજરાતનો મધ્યકાલીન રાજપૂત ઇતિહાસ-વિભાગ ૧-૨, ગુજરાત વિદ્યાસભા, દ્વિતીય સંસ્કરણ, અમદાવાદ ૧૯૫૩, પૃ. ૩૦૩-૩૦૪.
૨. “જો કે પ્રબંધમાં સિદ્ધરાજે શેત્રુંજીના યુગાદિ દેવની પૂજા માટે બાર ગામનું દાન કર્યું, દેવસૂરિનો જય થતાં એમને છાલા વગેરે બાર ગામ આપ્યાં”, સિદ્ધપુર વસાવી બ્રાહ્મણોને આપ્યું”, વગેરે સિદ્ધરાજનાં દાનોની વાત લખી છે, પણ સમકાલીન પુરાવો તો ફક્ત સિદ્ધપુર વિશે જ દ્વયાશ્રયમાં મળે છે. એટલે એકાદ જૈન તીર્થને પોતાની જૈન વસ્તીને પ્રસન્ન રાખવા સિદ્ધરાજે કંઈક દાન આપ્યું હોય એ સંભવિત છે, પણ બાર બાર ગામના દાનની વાત તો કલ્પિત લાગે છે. દ્વયાશ્રયમાં એ વાત નથી એ હકીકત જ પાછળના ગ્રંથકારોની વિરુદ્ધ છે.” શાસ્ત્રીજીએ કર્ણાટકના જૈન સંબંધ તાત્રશાસનો અને શિલાશાસનો જોયા હોત તો ત્યાં ઘણાં મંદિરોને, આચાર્યોને ગ્રામદાનો—કેટલીક વાર એકથી વિશેષ ગામો—અપાયાનાં સમકાલિક વિશ્વસ્ત પ્રમાણો જોવા મળત. સમાંતર રીતે જોતાં ગુજરાતના સમ્રાટને દિલનો રંક માની લેવું ભાગ્યે જ ન્યાય્ય ગણાય.

૩. જુઓ પ્ર. ચિં. પૃ. ૧૪૦, પ્ર. ચ. હે. સૂ. પ્ર., શ્લોક ૩૨૪-૩૨૫, જયસિંહસૂરિનું કુ. ચ. સં. ૩.

શ્લોક ૩૨-૩૩, વિ. સ. શ્લોક ૨૨ વગેરે. જિ. ગ. નો કુ. પ. છેલ્લા ગ્રંથકાર તો ગિરનારને પણ બાર ગામ આપ્યાનું કહે છે.

૪. પ્ર. ચિં. પૃ. ૧૪૭.

૫. દ્વ્યાશ્રય, સ. ૧૫, શ્લોક ૯૭-૯૮.

(૬ એજન).”

શત્રુંજયને બાર ગામ આપ્યાની વાત દ્વ્યાશ્રયમાં નથી તે કારણ એ હકીકત ‘પાછળના ગ્રંથકારોની વિરુદ્ધ’ જતી હોવાનું ભાગ્યે જ કહી શકાય. પહેલી વાત તો એ છે કે વ્યાકરણસૂત્રોને ઠીક રીતે રજૂ કરવામાં ગૂંચવાયેલા દ્વ્યાશ્રયકાર ઐતિહાસિક માહિતી બહુ જ ઓછી આપે છે; અને દ્વ્યાશ્રયકારે ન આપી હોય અને અન્ય ગ્રંથકારોએ કરી હોય તેવી ઘણી વાતો શાસ્ત્રીજીએ પોતે જ સ્વીકારી છે ! વળી તેઓ ‘પાદટીપક્રમાંક ૩માં જે ગ્રંથોનાં પ્રમાણો આપે છે તેને કાલક્રમાનુસાર ગોઠવતા નથી, તેમ જ તેમાં જેનો આધાર આપ્યો છે તે ‘વસંતવિલાસ’થી પણ દશક વર્ષ પહેલાં લખાયેલ.’ નાગેન્દ્રગચ્છીય ઉદયપ્રભસૂરિ-વિરચિત ‘ધર્માભ્યુદયકાવ્ય’નો તો નિર્દેશ પણ કરતા નથી. આ પ્રમાણો સિલસિલાબંધ પં. લાલચંદ ગાંધીએ ‘સિદ્ધરાજ અને જૈનો’ નામક લેખમાળા સન્ ૧૯૨૭ના મે માસથી લઈ સન્ ૧૯૨૯ના અંત સુધીના સાપ્તાહિક ‘જૈન’માં પ્રકાશિત કર્યાં છે; પણ શાસ્ત્રીજી તેની નોંધ પણ લેવી ચૂકી ગયા છે. ધર્માભ્યુદયકાવ્ય, પ્રભાવકચરિતથી લગભગ પચાસેક કે પિસ્તાળીસેક વર્ષ પૂર્વે અને પ્રબંધચિંતામણિથી લગભગ પંચોતેર-એસી વર્ષ પૂર્વે લખાયેલ છે. એની મંત્રીશ્વર વસ્તુપાલે સ્વહસ્તે કરેલી નકલ પણ ઉપલબ્ધ છે. શત્રુંજયને ૧૨ ગામ આપ્યાનું તામ્રશાસન મોજૂદ ન હોય તો આવી હકીકત તે કાળે લખી શકાય નહીં. શત્રુંજય ‘મહાતીર્થ’ હોઈ, તેને સિદ્ધરાજે ૧૨ ગામ આપ્યાની વાત અસુકત નથી. ઉદયપ્રભસૂરિએ આ દાન ‘આશુક મંત્રીના અનુરોધથી’ આપ્યાનું સ્પષ્ટ રીતે જણાવેલ છે. ઉદયપ્રભસૂરિ સિદ્ધરાજના મૃત્યુ પછી લગભગ એસી જ વર્ષ બાદ લખતા હોઈ, અન્ય પ્રબંધકારોથી તેમની સ્થિતિ સમયની દૃષ્ટિએ પણ સંગીન છે.

પણ બીજી બીજી ગિરનારતીર્થને ૧૨ ગામ આપ્યાની છેક ૧૪મા શતકના મધ્યકાળના અરસાથી રચાતા આવેલ પ્રબંધોમાં નોંધાતી આવેલી વાત વિશ્વસનીય જણાતી નથી, અને શત્રુંજયને અન્વયે તે ઘડી કાઢવામાં આવી હોય તેમ લાગે છે. સોલંકીકાલીન કોઈ જ પ્રબંધચરિત્રાદિમાં, કે છેક મેરુતુંગાચાર્ય સુધીના કોઈ જ લેખક તે વાત જણાવતા નથી. આ સિવાય દેવસૂરિને છાલાદિ ૧૨ ગામો સિદ્ધરાજે અર્પિત કર્યાની વાત પણ જરૂર અસંગત છે. સુવિહિત, સંવિજ્ઞવિહારી, ત્યાગી જૈન સાધુઓ આવાં દાન સ્વીકારી ન શકે. રાજવિહાર સંબંધમાં પ્રભાચંદ્રસૂરિએ એ વાત દેવસૂરિ સંબંધમાં સ્પષ્ટ કરી જ છે : એટલે આ વાત સાચી હોવાનો સંભવ નથી. અને ખરેખર આવું કોઈ દાન આપ્યું જ હોય તો તે રાજાએ બનાવેલ ‘રાજવિહાર’ને આપ્યું હોય, દેવસૂરિને નહીં.

૩. Cf. B. A. Kathavate, *Śrīdhyaśrayamahākāvyaṃ*, Bombay, 1921, 5.15-16.

૪. Ed. Muniraj Jinavijaya, G. O. S. No. 14, Baroda, 1920.

૫. છેક ૧૫મા શતકમાં આ વિહારમાં મૂળ નામ ભુલાઈ ‘કુમારવિહાર’, અને ૧૪મા શતકથી ‘કુમારપુર’ બદલે ‘વાગ્ભટપુર’ નામ મળ્યું શરૂ થાય છે.

૬. સં. જિનવિજયમુનિ, સિંધી જૈન ગ્રન્થમાલા, ગ્રંથાંક ૧૦, અમદાવાદ-કલકત્તા, ૧૯૪૦.
૭. સં. શ્રી જિનવિજયમુનિ, સિંધી જૈન ગ્રન્થમાલા, ગ્રંથાંક ૨, પૃ. ૩૦.
૮. મને લાગે છે કે આજે અનુપલબ્ધ એવા નાગેન્દ્રગચ્છીય જિનભદ્રગણિના સં. ૧૨૮૦ / ઈ. સં. ૧૨૩૪માં રચાયેલા નાના કથાનક પ્રબંધાવલીમાં તે હોવો જોઈએ.
૯. Ed. C. D. Dalal, G. O. S. No. 7, Baroda, 917.
૧૦. અ. સં. શ્રીજિનવિજયમુનિ, પુરાતનપ્રબંધસંગ્રહ, પૃ. ૩૦.
 બ. સંશોધક અમૃતલાલ મોહનલાલ, અમદાવાદ, વિ. સં. ૧૯૯૮.
૧૧. સં. જિનવિજયમુનિ, કુમારપાલ-ચરિત્રસંગ્રહ, ગ્રન્થાંક ૪૧, મુંબઈ, ૧૯૫૩, પૃ. ૪૨.
૧૨. દુર્ગાશંકર શાસ્ત્રીએ આ સંબંધમાં જિનવિજયજીનો આધાર ટાંક્યો છે : જુઓ તેમનું પૃ. ૩૭૭ પરનું પર્યવેક્ષણ. વિશેષ તપાસ કરતાં તે હકીકત તેમણે મુનિજીના સન ૧૯૩૩માં ભરાયેલ ગુજરાતી સાહિત્ય પરિષદના અધિવેશનમાં આવેલ વ્યાખ્યાનમાંથી લીધેલી. આ વ્યાખ્યાનનું પુનઃ પ્રકાશન (અમદાવાદ ૧૯૯૫) થઈ ચૂક્યું છે. જોકે ત્યાં (પૃ. ૩૭) આલિગે પોતાના ખર્ચે તે બંધાવ્યો જે બદલ સં. ૧૧૮૯ / ઈ. સં. ૧૧૩૩માં કેટલાંક ગ્રામ આપેલાં તેમ કહ્યું છે. પણ હેમચંદ્રનું પ્રમાણ લક્ષ્યમાં લેતાં તે રાજાનો જ બંધાવેલ હશે. અને એ મોટા માનનો અને ચતુર્મુખ પ્રાસાદ હોઈ તે રાજકારિત હોવાની સંભાવના બલવત્તર બની રહે છે.
૧૩. પ્રબંધચિંતામણિમાં આલિગને કુમારપાલનો 'જ્યાયાનપ્રધાન' કહ્યો છે : (જિનવિજયજી, પૃ. ૭૯). વર્ણી અન્ય સ્થળે તે ગ્રંથમાં તેને 'વૃદ્ધ અમાત્ય' કહ્યો હોઈ, દુર્ગાશંકર શાસ્ત્રી આ આલિગને સિદ્ધરાજના મંત્રી આલિગથી યોગ્ય રીતે જ અભિન્ન માને છે. પુરાતનપ્રબંધસંગ્રહમાં પણ કુમારપાલનો આલિગ મંત્રી સાથેનો પ્રસંગ નોંધાયેલો છે : (જુઓ ત્યાં પૃ. ૧૨૫).
૧૪. મૂળ ગ્રંથ જોવા નથી મળ્યો, પણ ત્રિપુટી મહારાજના જૈન પરંપરાનો ઈતિહાસ (ભાગ બીજો), અમદાવાદ ૧૯૬૦, પૃ. ૯૪ પરની નોંધનો અહીં આધાર લીધો છે.
૧૫. જુઓ પુ. પ્ર. સં. પૃ. ૩૦.
૧૬. પં. અંબાલાલ પ્રેમચંદ શાહ, રાણકપુરની પંચતીર્થી, ભાવનગર વિ. સં. ૨૦૧૨, પૃ. ૮૨.
૧૭. પ્ર. હર્ષચંદ્ર શ્રીજૈનસ્તોત્રસંગ્રહ, દ્વિતીયો ભાગ, દ્વિતીય આવૃત્તિ, વારાણસી વિ. સં. ૨૪૩૯.
 લેખ પૂરો થવા આવ્યો ત્યારે આ સંદર્ભમાં મહત્વનો એવો એક બીજો ઉલ્લેખ પણ સ્મરણમાં આવ્યો. 'વસ્તુપાલચરિત્ર'(ઈ. સં. ૧૪૪૧)માં જિનહર્ષગણિએ અણહિલવાડપાટણમાં વસ્તુપાલે કરેલ સુકૃત્યોમાં ત્યાંના 'રાજવિહાર' પર કાંચનકલશ મુકાવેલ તેવો ઉલ્લેખ કર્યો છે.
 (મૂળ ગ્રંથ આ પાળે ઉપલબ્ધ ન હોવાથી તેમાંથી અવતરણ ટાંકી શક્યો નથી.)
૧૮. આનો એક દાખલો પાટણમાં મૂળરાજે કરાવેલ 'મૂલરાજવસહિકા' સંબંધમાં છે, એમના શબ્દો પ્રથમ ટાંકીશું ને પછી જે કહેવાનું હશે તે કહીશું :
- “પ્ર. ચિ.(પૃ. ૪૬)માં મૂળરાજ-વસહિકા નામનું એક જૈન ધર્મસ્થાન પણ મૂળરાજે પાટણમાં બંધાવ્યાનું

લખ્યું છે... પણ મૂળરાજ પરમ શિવભક્ત હોવાથી એણે જૈન ધર્મસ્થાન ઊભું કર્યું હોવાનો સંભવ નથી, પણ ગેઝિટિયરમાં તર્ક કર્યો છે તેમ પાટણમાં કોઈ જૈન ગૃહસ્થે કે જૈન સંઘે મૂળરાજના નામથી જૈન મંદિર બંધાવ્યું હોય તો એ સંભવ છે. વળી મૂળરાજના યુવરાજ ચામુંડે બધા ધર્મોનું સમાન વૃત્તિથી પાલન કરવાના જૂના કાળથી ચાલ્યા આવતા રાજધર્મને અનુસરી જૈન મંદિરને ધૂપ, માલા વગેરે માટે એક ખેતરનું દાન આપ્યાનું વિ. સં. ૧૦૩૩ના દાનપત્રમાં કહ્યું છે એ હકીકત ઉપરના તર્કને ટેકો આપે છે.”^૨

૨. મુંબઈ ગેઝિટિયર, ગ્રં. ૧, ભા. ૧, પૃ. ૧૬૧

૩. ‘ગુ. ઐ. લે. ભા. ૩ લે. નં. ૧૩૬ અ’ (શાસ્ત્રી, પૃ. ૧૭૫).

એમ જણાય છે કે શાસ્ત્રીજીએ આ સંબંધમાં પૂરતી ગવેષણા ચલાવી નથી અને પોતાના જૈન દ્વેષનું શમન મૂળરાજની પરમ શિવભક્તિની પડછે કર્યું છે !

મેરુતુંગાચાર્યનો મૂળ ઉલ્લેખ આ પ્રમાણે છે :

તેન રજ્ઞા શ્રીપત્તને શ્રીમુલરાજવસહિકા કારિત,
શ્રીમુજ્જાલદેવસ્વામિનઃ પ્રાસાદશ્ચ ।

મેરુતુંગાચાર્યે સોલંકી રાજાઓનાં બાંધકામો વિશે જે માહિતી આપી છે તે પૂર્વ સાધનોના પરીક્ષણ બાદ જ આપેલી જણાય છે અને તે વિશ્વસ્ત છે. મૂળરાજે બનાવેલ આ જૈન મંદિર સંબંધમાં મેરુતુંગાચાર્યથી પછીના તેમ જ પૂર્વના કેટલાક મહત્ત્વપૂર્ણ ઉલ્લેખો પ્રાપ્ત થાય છે તે હવે જોઈએ :

(અ) વસ્તુપાલચરિત્ર(સં. ૧૪૮૭ / ઈ. સ. ૧૪૪૧)માં મંત્રીશ્વર વસ્તુપાલે શ્રીપત્તનના ‘મૂલનાથજિનદેવ’ના મંદિર પર કલશ ચઢાવ્યાનો ઉલ્લેખ છે. આ ઘટના ઈ. સ. ૧૨૨૫-૩૦ના ગાળામાં બની હશે. (જો કે આ ગ્રંથ પ્રબંધચિતામણિ પછીનો છે, પણ જિનહર્ષગણિ લેખન માટે આગળના સ્રોતોનો આધાર લેતા હોવાનું જાણમાં હોઈ આ વાત શ્રદ્ધેય છે.)

(આ) પ્રભાસપાટણના હાલ વિનષ્ટ થયેલા, દિગંબર સંપ્રદાયના જિનચંદ્રપ્રભના મંદિરના પુનરુદ્ધારના ભીમદેવ દ્વિતીયના સમયના, સં. ૧૨(૫?)ની સાલ ધરાવતા, લેખમાં પ્રશસ્તિકાર હેમસૂરિ પોતાની ગુર્વાવલી આપતાં, પોતાનાથી થયેલ છટ્ટી પેઢીના વિદ્યાપૂર્વજ કીર્તિસૂરિ ચિત્રકૂટથી નીકળી અણહિલવાડપાટણ ગયાનો, ને ત્યાં રાજાએ તેમનું બહુમાન કરી તેમને મંડલાચાર્યનું બિરુદ આપ્યાનું તથા છત્ર અને સુખાસન આપ્યાનું કહ્યું છે; અને તે સંદર્ભમાં ‘મૂલવસતિકા ભવન’નો ઉલ્લેખ આવે છે; ત્યાં જો કે લેખ ખંડિત થયેલો હોઈ તે કોણે કરાવ્યું તે એકદમ સ્પષ્ટ થતું નથી : યથા :

... .. નીંદ્રાય દદૌ નૃપઃ ।

બિરુદં મંડલાચાર્ય, સચ્છંદ્રં સસુખાસનં ॥૨૨॥

શ્રીમૂલવસં(સ)તિકાચ્છંદ્રં જિનભવનં તત્ર...

સંજયૈવ યતીશ્વરઃ ।

See D. B. Diskalkar, Poona Orientalist, Vol. II, No. 4, p. 222, Jan. 1938, તથા આચાર્ય ગિરજાશંકર વલ્લભજી, ગુજરાતના ઐતિહાસિક લેખો, ભાગ ૩જો, મુંબઈ, ૧૯૪૨, પૃ. ૧૯૪; and

V. P. Jhoharapurkar, *Epigraphia Indica*, Vol. XXXIII, July, 1959, pp. 117-120.

આ પ્રમાણ અભિલેખીય હોઈ, તેમ જ પ્રબંધચિંતામણિથી સોએક વર્ષ પૂર્વનું હોઈ, વિશ્વસનીય છે.

(૩) સિદ્ધરાજના પ્રારંભિક સમયમાં રચાઈ હશે તે દિગંબર કવિ શ્રીચન્દ્રની અપભ્રંશ રચના કથાકોષના અંતિમ ભાગમાં જણાવ્યા મુજબ તેનું વ્યાખ્યાન સુંદુ નામની શ્રાવિકાએ કરાવેલું, જેનો (માતામહ) પ્રગવટ સજ્જન અણહિલપુરપાટણમાં 'મૂલરાજ રાજના ધર્મસ્થાન'નો ગોઠિક હોવાનું કહ્યું છે : (જુઓ ગાંધી, 'સિદ્ધરાજ અને જૈનો', ઐતિહાસિક લેખસંગ્રહ, વડોદરા ૧૯૬૩, પૃ. ૧૦૭). સજ્જન ગોઠિકનો કાળ ભીમદેવ પ્રથમના અંતિમ ભાગ તેમ જ કણદેવના શાસનકાળમાં સહેજે જ આવે; ને તે હિસાબે ૧૧મા શતકના ઉત્તરાર્ધમાં ત્યાંની દિગંબર જૈન વસતી મૂળરાજે બનાવી હોવાની સ્પષ્ટ ખબર હોવી જોઈએ. આ પ્રમાણ મેરુતુંગાચાર્યથી લગભગ સવા બસો વર્ષ આગળ જતું હોઈ, અને મૂળરાજથી ૬૦-૭૦ વર્ષ જ બાદનું હોઈ અને તેમાં સ્પષ્ટપણે ધર્મસ્થાન મૂલરાજનૃપતિકારિત હોવાનો નિર્દેશ હોઈ, શાસ્ત્રીજી તેમ જ તેમના પુરોગામી બૉમ્બે ગેઝેટિયરના લેખકની વાત ખોટી કરે છે.

શાસ્ત્રીજીને એ મંદિરોના અસ્તિત્વ વિશે શંકા નથી, પણ એમનો વાંધો છે તે રાજકારિત હોવા અંગે. પણ મધ્યકાલીન ભારતમાં કર્ણાટ, ચોલદેશ, સપાદલક્ષ આદિ દેશોના શૈવધર્મી રાજવંશીયોએ જૈન મંદિરો બંધાવ્યાના દાખલા હોઈ, સોલંકીકાલીન ગુજરાત, કે જ્યાં જૈનધર્મનો મોટો પ્રભાવ હતો, ત્યાં શા માટે અન્યથા હોવું જોઈએ, અને સ્પષ્ટ રૂપે, કે સાહિત્યિક પ્રમાણો હોવા છતાં, તેને શા માટે ઉવેખવાં જોઈએ તે મુદ્દો 'સાંપ્રદાયિક દષ્ટિકોણ' સિવાય બીજી કોઈ રીતે સમજાવી શકાય તેમ નથી !

એક બીજી વાત : સોલંકીકાલીન જૈન શ્રેષ્ઠીઓ માટે શાસ્ત્રીજી 'શેઠિયાઓ' શબ્દ વાપરે છે (પૃ. ૩૮૩) અને શ્રેષ્ઠી અભયડને તેઓ 'આભડ શેઠીયો' કહે છે (પૃ. ૫૪૩), જ્યારે બ્રાહ્મણો માટે ક્યાંયે 'ભામણ' શબ્દ પ્રયુક્ત કરતા નથી, તે ઘટના તેમના જૈન શ્રેષ્ઠીઓ પરત્વેના મનોગત તુચ્છકારને છતી કરી રહે છે. (આવા થોડાક અન્ય દાખલા પણ તેમના લખાણમાંથી ટાંકી શકાય તેમ છે, જે અંગે વિશેષ ચર્ચા કરવી વર્તમાન સંદર્ભમાં ઉપયુક્ત નથી.)



‘સિદ્ધમેરુ’ અપરનામ ‘જયસિંહમેરુપ્રાસાદ’

તથા

‘સહસ્રલિંગતટાક’ના અભિધાનનું અર્થઘટન

ચૌલુક્ય સમ્રાટ જયસિંહદેવ-સિદ્ધરાજનાં બે વાસ્તુ-નિર્માણો સુવિશ્રુત છે : એક તો અણહિલ્લપાટણનું ‘સહસ્રલિંગ-તટાક’, અને બીજું તે સિદ્ધપુરનો ‘રુદ્રમહાકાલ’ વા ‘રુદ્રમહાલયપ્રાસાદ.’” તદતિરિક્ત તેણે અણહિલ્લપત્તનમાં જિન ઋષભનો ‘રાજવિહાર’ અને સિદ્ધપુરમાં વર્ધમાન-મહાવીરનો ચતુર્મુખ ‘સિદ્ધવિહાર,’ એમ બે જિનપ્રાસાદો કરાવ્યા હોવાનું સમકાલિક, સમીપકાલિક, અને ઉત્તરકાલિક જૈન સ્ત્રોતોથી સુસ્પષ્ટ છે^૨. સિદ્ધરાજના સમયમાં ગૂર્જર મહારાજ્ય રાજકીય, આર્થિક, તેમ જ સાંસ્કૃતિક ક્ષેત્રે સિદ્ધિઓની ચરમ સીમાએ પહોંચી ગયેલું. યશોવિસ્તાર અને સમૃદ્ધિના એ ઓજસ્વી કાળમાં થયેલી ઉપરકથિત સંરચનાઓ સુવિશાલ અને આલંકારિક હોવાનાં પ્રત્યક્ષ^૩ વા સાહિત્યિક^૪ પ્રમાણો છે; પણ સિદ્ધરાજનું શાસન દીર્ઘકાલ પર્યંત રહ્યું હોઈ^૫ તેણે વિશેષ રચનાઓ કરાવી હોવાની અપેક્ષા સંભવિતતાની સીમા અંતર્ગત રહે છે. તેના બે ‘એક બીજાં પ્રમુખ નિર્માણો—સહસ્રલિંગ-તટાક પર “દશાવતાર-વિષ્ણુ”ના પ્રાસાદનો અને “કીર્તિસ્તંભ”નો—ઉલ્લેખ સમકાલીન લેખક (પૂર્ણતલ્લગચ્છીય) આચાર્ય હેમચંદ્રે દ્વાશ્રયમહાકાવ્ય (આ. ઈ. સં. ૧૧૪૦-૧૧૫૦)માં કર્યો છે; અને દ્વાશ્રયવૃત્તિકાર ખરતરગચ્છીય અભયતિલક ગણિએ (સં. ૧૩૧૨, ઈ. સં. ૧૨૫૬) તે સૌ પર વિશેષ સ્પષ્ટતા કરી છે^૬. પણ સિદ્ધરાજે આ ઉપરાંત પણ ઓછામાં ઓછાં બે અન્ય મહાન્ દેવકલ્પો કરાવેલાં, જેનાં ઉપલબ્ધ પ્રમાણો અહીં પ્રસ્તુત કરીશું.

સિદ્ધપુરમાં રુદ્રમાળ સરખો નવ્ય-ભવ્ય અને અપશ્ચિમ પ્રાસાદ કરાવનાર, કુલપરંપરાએ પરમ શૈવ એવા સિદ્ધરાજે ગૂર્જરકર્ણિકા અણહિલ્લપત્તનમાં પણ કોઈ વિશાલકાય શિવમંદિરનું નિર્માણ કરાવ્યું હશે તેવો આકલ્પ સ્વાભાવિક જ થાય. સિદ્ધરાજ-પિતૃ કર્ણદેવે (ઈ. સં. ૧૦૬૬-૧૦૮૫) રાજધાની અણહિલ્લપુરમાં ‘કર્ણમેરુપ્રાસાદ’ બંધાવ્યાનું નાગેન્દ્રગચ્છીય મેરુતુંગાચાર્ય પ્રબંધચિંતામણિ(વિ. સં. ૧૩૬૧ / ઈ. સં. ૧૩૦૫)માં નોંધે છે^૭; અને સિદ્ધરાજના અનુગામી કુમારપાળે પાટનગરમાં ‘કુમારપાલેશ્વર’નું દેવળ કરાવ્યાનું આચાર્ય હેમચંદ્રનું, અને તેમને અનુસરીને વૃત્તિકાર અભયતિલકગણિનું કથન છે^૮ : એ વાત ધ્યાનમાં લેતાં જયસિંહદેવે પણ ત્યાં એકાદ તો શિવમંદિર પોતાનાં નામ, સામ્રાજયલક્ષ્મી, અને પ્રભુત્વને અનુરૂપ બંધાવ્યું હશે તેવી ધારણા સ્વાભાવિક રીતે જ જન્મે. વસ્તુતયા એણે પાટણમાં પ્રશસ્ત એવો મેરુ જાતિનો, વિશાળ અને ઉતુંગ શિવપ્રાસાદ કરાવેલો, જેની યોગ્ય નોંધ લેવાનું

ગુજરાતના સોલંકીયુગીન ઇતિહાસના સાંપ્રતકાલીન આલેખકો પ્રાયઃ ચૂકી ગયા છે. પ્રકૃત પ્રાસાદ સંબંધી વર્તમાને જે કંઈ મધ્યકાલીન સાહિત્યિક પ્રમાણો લભ્યમાન બને છે તે અહીં ક્રમશઃ રજૂ કરીશું :

(૧) અજ્ઞાત-કર્તૃક કુમારપાલપ્રબોધપ્રબંધમાં સિદ્ધરાજના મરણ પછી તેના અનુગામી કુમારપાળની મંત્રીપરિષદ અને અન્ય રાજપુરુષો દ્વારા વરણી (અને અભિષેક-યજ્ઞ ?) “જયસિંહમેરુપ્રાસાદ”માં થયેલાં તેવી નોંધ મળે છે^૯ : યથા :

આજૂહવત્ કુમારં ચ શ્રીજયસિંહમેરુલ્કે ॥૨૦૧॥

પ્રસ્તુત અજ્ઞાતકાલીન પ્રબંધનો પછીથી આધાર રુદ્રપલ્લીયગચ્છના સંઘતિલકસૂરિ-શિષ્ય સોમતિલકસૂરિએ લીધેલો હોઈ તેની રચના ઈસ્વીસન્ના ૧૪મા શતક મધ્યાહ્નના અરસામાં કે તે પછી નજીકનાં વર્ષોમાં, ને કારણ કે તેમાં ક્યાંક ક્યાંક પ્રબંધચિંતામણિ (ઈ. સં ૧૩૦૫) અને ખરતરગચ્છીય જિનપ્રભસૂરિ કૃત કલ્પપ્રદીપ (આ. ઈ. સં ૧૩૩૫)નો પરિચય વરતાય છે તેથી, ઈ. સં ૧૩૩૫ પશ્ચાત્, પણ તુરતમાં, થઈ હશે : (આ પ્રબંધની પ્રતિલિપિની મિતિ સં. ૧૪૬૪ / ઈ. સં ૧૪૦૮ છે.)^{૧૦}

(૨) ઉપરના સંદર્ભમાં કહેલા સોમતિલકસૂરિએ રચેલા કુમારપાલદેવચરિતમાં પણ પ્રસ્તુત હકીકત નોંધાયેલી છે અને ત્યાં પણ જયસિંહમેરુપ્રાસાદનો યથાસ્થાને નિર્દેશ મળે છે^{૧૧}.

પ્રાસાદે શ્રીજયસિંહમેરૌ દ્વાવપિ સંગતૌ ॥૮૩॥

સોમતિલકસૂરિની કૃતિઓ—વીરકલ્પ તથા ષડ્દર્શનચરિત્ર-ટીકા (બન્ને સં ૧૩૮૮ / ઈ. સં ૧૩૩૩)^{૧૨} અને લઘુસ્તવટીકા^{૧૩} (સં. ૧૩૮૭ / ઈ. સં ૧૩૪૧)—નો રચના સમય ધ્યાનમાં લેતાં પ્રકૃત કુમારપાલદેવચરિતનો સરાસરી કાળ ૧૪મી સદીના મધ્યાહ્ન નજીકનો હોવાનું અંદાજ શકાય^{૧૪}. (પ્રસ્તુત કૃતિની ઉપલબ્ધ જૂની હસ્તપ્રતની મિતિ સં. ૧૫૧૨ / ઈ. સં ૧૪૫૬ છે^{૧૫}.)

(૩) ઉપર કથિત બન્ને પ્રબંધોથી પ્રાચીન પણ એક અન્ય અજ્ઞાત કર્તાનું પણ એક કુમારપાલદેવચરિત છે, જેની સં. ૧૩૮૫ / ઈ. સં ૧૩૨૮માં લખાયેલી હસ્તપ્રત મળી છે^{૧૬}. (વસ્તુતયા કુમારપાલપ્રબોધપ્રબંધમાં, તેમ જ સોમતિલકસૂરિ વિરચિત ચરિત્રકૃતિમાં પ્રસ્તુત ચરિતનો ખૂબ ઉપયોગ થયો હોવાનું જણાય છે^{૧૭}.) સંદર્ભગત આ પ્રાચીનતર ચરિતમાં ‘જયસિંહમેરુપ્રાસાદ’ના ઉલ્લેખવાળા (તેમ જ તેની આજુબાજુના) શ્લોકો કુમાર-પાલપ્રબોધપ્રબંધમાં મળે છે તે જ છે. જયસિંહમેરુનો ઉલ્લેખ થોડાક જ ફરક સાથે અહીં આ પ્રમાણે છે :

આજાહાવતુ: કુમારં શ્રીજયસિંહમેરુકે ॥૨૦૮॥

ઉપર્યુક્ત પ્રબંધોથી પ્રાચીન, અને સોલંકીયુગના અંતિમ ચરણમાં રચાયેલા, રાજગચ્છીય પ્રભાવંદ્રાચાર્યના પ્રભાવકચરિત (સં. ૧૩૩૪ / ઈ. સં. ૧૨૭૮) અંતર્ગત “હેમચંદ્રસૂરિ-ચરિત”માં પણ તત્સંબંધ એક ઉલ્લેખ મળે છે^{૧૯}. ત્યાં કુમારયાળની ઉત્તરાધિકારી રૂપે થયેલ વરણીનો પ્રસંગ વિસ્તારથી વર્ણવ્યો છે; અને ત્યાં પણ પ્રસ્તુત પસંદગીનું સ્થળ ‘સિદ્ધરાજમેરુ’ હોવાનું બતાવ્યું છે : યથા :

શ્રીસિદ્ધરાજમેરૌ ચ સંજગમુ: શિવમન્દિરે ।

પ્રધાના રાજ્યસર્વસ્વં રાજ્યયોગ્ય પરીક્ષિણ:

— પ્રભાવકચરિત, “હેમચંદ્રસૂરિ-ચરિત”, ૪૦૪

પ્રસ્તુત ચરિતમાં આ પ્રાસાદનો એક વિશેષ ઉલ્લેખ પણ મળી આવે છે; જેમકે ભાગવત દેવબોધિએ ‘જયસિંહમેરુ’ નામક મહેશભુવનને જોઈને ઉચ્ચારેલ પદોદ્ગાર એક સ્થળે ટાંક્યા છે^{૨૦} : યથા :

દેવબોધોઽપિ સત્પાત્રં તત્રાહ્યત હર્ષત: ।

સમાયાતેન ભૂપેન ધર્મે તે સ્યુ: સમાયત: ॥

શ્રીજયસિંહમેર્વાચ્ચ મહેશભુવનાગ્રત: ।

આગચ્છન્ શક્કરં દૃષ્ટ્વા શાર્દૂલપદમાતનોત્ ॥

— પ્રભાવકચરિત, “હેમચંદ્રસૂરિ-ચરિત”, ૨૨૪-૨૨૫

‘પ્રાસાદ’નો અર્થ નિવાસયોગ્ય ‘મહાલય’ પણ થાય છે; પ્રાચીનતર સાહિત્યમાં મૌલિક અર્થ અને સંદર્ભો તો વિશેષે એ પ્રકારે જ મળે છે : પણ પ્રભાવકચરિતકારે બન્ને સ્થળે જયસિંહમેરુને સ્પષ્ટત: મહેશ્વરનું મંદિર કહ્યું હોઈ તે મુદા પર આથી સાંપ્રત સંદર્ભમાં કોઈ સંશયસ્થિતિ રહેતી નથી.

સંપ્રતિ વિષયસંબદ્ધ ઉપર ૨જૂ કરેલ જૈન સ્રોતો અતિરિક્ત બ્રાહ્મણીય ગ્રંથ સરસ્વતીપુરાણમાં^{૨૦} પણ પ્રસ્તુત શિવાલયનો ઉલ્લેખ થયો છે અને ત્યાં તેનું નામ સંદર્ભ અને નિર્દેશ પરથી “સિદ્ધમેરુ” હોવાનું સાફ અનુમાન થઈ શકે છે : યથા :

કારિત: સિદ્ધરાજેન સ્વપુરસ્ય તુ મધ્યત: ।

પ્રાસાદો મેરુરિત્વસ્તિ તસ્ય નામ્નોપલક્ષિત: ॥

— સરસ્વતીપુરાણ-સર્ગ ૧૫-૨૦૧

એ તો સ્પષ્ટ જ છે કે ‘જયસિંહમેરુ’ અને “સિદ્ધરાજમેરુ” એ બન્ને પર્યાયવાચી

અભિધાનો છે. આ સ્વતંત્ર અને સમર્થક પૌરાણિક ગ્રંથ ઉપર ટાંક્યો છે તે પ્રભાવકચરિત ગ્રંથથી પણ વિશેષ પ્રાચીન^{૨૧}, મોટે ભાગે તો સિદ્ધરાજકાલીન જ, હોઈ એથી પણ અધિક વિશ્વસનીય છે. સિદ્ધરાજના નામ પરથી નિર્માણ થયેલા, અને કુમારપાળના રાજ્યારોહણ પૂર્વે રચાઈ ગયેલા, મેરુવર્ગના મહાન્ પ્રાસાદનો કર્તા સ્વયં સિદ્ધરાજ જ હોઈ શકે. પ્રાસાદ, નગરના મધ્યભાગમાં રચાયો હતો તેવી વિશેષ હકીકત પણ અહીં જાણવા મળે છે.

પ્રસ્તુત ‘સિદ્ધમેરુપ્રાસાદ’ના નિર્માણકાળ વિશે કેટલોક પ્રાથમિક અંદાજ થઈ શકે તેમ છે. સિદ્ધપુરના ‘રુદ્રમહાલય’ની રચના સિદ્ધરાજના માલવવિજય પછી જ, અને એથી ઈ. સ. ૧૧૩૫-૩૬ બાદ જ, મોટે ભાગે ઈ. સ. ૧૧૪૨ના અરસામાં, થઈ હોવાનો સંભવ છે^{૨૨} : સિદ્ધપુરસ્થિત ‘સિદ્ધવિહાર’ પણ એ જ અરસામાં બન્યો હશે^{૨૩}. ‘સહસ્રલિંગતટાક’ જ્યારે સિદ્ધરાજ અવંતિના યુદ્ધ(ઈ. સ. ૧૧૩૫-૩૬)માં રોકાયેલો ત્યારે પૂર્ણ થઈ ગયેલું એવું પ્રબંધચિંતામણિ પરથી સૂચિત છે^{૨૪} : જ્યારે પાટણના ‘રાજવિહાર’ની પ્રતિષ્ઠામિતિ પ્રભાવકચરિત અનુસાર સં. ૧૧૮૩ / ઈ. સ. ૧૧૨૭ના અરસાની છે^{૨૫}. ‘સિદ્ધમેરુ’ પ્રસ્તુત ‘રાજવિહાર’થી કેટલાંક વર્ષો પૂર્વે બંધાઈ ચૂક્યો હશે, જેનાં બે કારણો છે : એક તો એ કે રાજધાનીમાં સિદ્ધરાજ મોટું એવું જૈન મંદિર બંધાવે તેવી ઘટના પૂર્વે તેણે પોતાના કુલકમાગત ઈષ્ટદેવ શંભુનું એક ભવ્ય મંદિર બંધાવી લીધું હોય તે વિશેષ યુક્ત અને સ્વાભાવિક છે. બીજું આ પ્રમાણે છે : શ્વેતાંબરાચાર્ય વાદિ દેવસૂરિ અને દિગંબર ભટ્ટારક કુમુદચંદ્રના સિદ્ધરાજની સભામાં થયેલા વાદ સમયે ‘કેશવ’ નામધારી ત્રણ વ્યક્તિઓ ઉપસ્થિત હોવાનું પ્રભાવકચરિતમાં જણાવ્યું છે તે : આમાંની એક તે સરસ્વતીપુરાણ અંતર્ગત (અન્યત્રે ઉલ્લિખિત) સિદ્ધમેરુ(ના પરિસર)માં રહેનાર, કેશવ પંડિત હોવાનું (સ્વ. ૦) કન્હૈયાલાલ ભાઈશંકર દવેનું અનુમાન સતર્ક લાગે છે^{૨૬}; આ અંદાજના આધારે એમ કહી શકાય કે ‘સિદ્ધમેરુ’ કિંવા ‘જયસિંહમેરુ’ પ્રાસાદ શ્વેતાંબર-દિગંબરવાદના સમયથી પૂર્વે, એટલે કે ઈ. સ. ૧૧૨૫ પહેલાં, બંધાઈ ગયો હશે. ચોલુક્યકાલીન ઈતિહાસના પીઠ વેત્તાઓ સિદ્ધરાજનો સોરઠવિજય ‘સિંહસંવત્’ના પ્રારંભના વર્ષમાં, એટલે કે ઈ. સ. ૧૧૧૪ના અરસામાં, મૂકે છે. પ્રસ્તુત વિજય બાદ, અને ઈ. સ. ૧૧૨૫ પહેલાં, શિવના આ મહાન્ પ્રાસાદનું નિર્માણ થયું હોવાનું સંભવે છે^{૨૭}.

મહમૂદ ગઝનીના આક્રમણ પછી બંધાયેલા સોલંકીકાલીન અણહિલપાટણનાં દેવમંદિરોનો પહેલી વાર વિધ્વંસ તો ભીમદેવ દ્વિતીયના સમયમાં ઈ. સ. ૧૧૯૭ તેમ જ ૧૨૧૯ના અરસાનાં ખતરનાક મુસ્લિમ આક્રમણોમાં થઈ ચૂકેલો. તેમાંથી બચ્યું હશે તે, અને વાધેલા યુગમાં સર્જાયું હશે તે, સૌનો ધોર વિનાશ ખીલજી સમયના મુસ્લિમ આક્રમણથી (ઈ. સ. ૧૨૯૮-૧૩૦૫) અને પછીના મુસ્લિમ શાસનને કારણે થઈ ચૂક્યો જણાય છે.

ત્યાંની ભૂમિતળ ઉપરના ભાગે દેખાતી હશે તે તમામ ધાર્મિક અને નાગરિક સંરચનાઓ ૧૪મી શતાબ્દીના આરંભે પૂર્ણતયા નષ્ટ થઈ ચૂકી છે^{૨૯}. તદન્વયે આજે પાટણમાં સોલંકીયુગનાં મંદિરોના અવશેષો-અભિલેખો અતિ અલ્પ પ્રમાણમાં મળે છે; પણ મધ્યકાલીન સાહિત્યમાં તેમાંથી ઘણાના સગડ મળતા હોઈ તેમની એક કાળે રહેલી હસ્તીનું પ્રાથમિક અને નિ:શંક પ્રમાણ સાંપડી રહે છે.

સિદ્ધરાજકારિત એક અન્ય બૃહદ્કાયપ્રાસાદની હસ્તી બ્રાહ્મણોના મહાકેંદ્ર વડનગર— વૃદ્ધનગર, પુરાણા આનંદપુર—માં હતી એવી ધારણા થવા માટે થોડાંક કારણો છે. ઉપલબ્ધ મધ્યકાલીન સાહિત્યમાંથી તો અલબત્ત એવું કોઈ સૂચન મળતું નથી^{૨૯}; કે નથી તત્સંબંધ લભ્ય કોઈ અભિલેખીય પ્રમાણ; પરંતુ આ ઘટના અનુલક્ષે પુરાતત્વનો એક સ્પષ્ટ પુરાવો છે વડનગરમાં બે પ્રસિદ્ધ અને અત્યુન્નત અને અલંકાર-પ્રચુર તોરણો, જે મૂળે કોઈ (હાલ વિલુપ્ત એવા) મહામંદિરના પરિસરમાં હતાં; તેની અવસ્થિતિ જોતાં અસલમાં ત્યાં પણ રુદ્રમહાલયની જેમ ત્રણ મુક્ત તોરણો મુખ્ય મંદિરના સંદર્ભમાં હતાં તેમ લાગે છે^{૩૦}. તેમાં વચ્ચેનું હશે તે તોરણના ઉપરના ઈલ્લિકાવલણમાં મધ્યમૂર્તિરૂપે સ્કન્દ-કાર્તિકેય બિરાજમાન છે^{૩૧}. મુખ્ય તોરણ શૈવ હોઈ પ્રાસાદ શિવનો હશે અને તેનું કદ લગભગ રુદ્રમહાલયપ્રાસાદ જેવડું જ હશે તેમ તોરણોની અવગાહનાને આધારે કલ્પી શકાય^{૩૨}. પ્રાસાદ આથી વાસ્તુશાસ્ત્રોમાં વર્ણિત મેરુ જાતિનો હોવો જોઈએ. તોરણોની વાસ્તુ-શૈલી નિર્વિવાદ સિદ્ધરાજના કાળની છે : અને મેરુ જાતિના પ્રાસાદો મહારાજાધિરાજો સિવાય અન્ય કોઈ ન કરાવી શકે તેવું ‘મરુગૂર્જર’ વાસ્તુશાસ્ત્રોમાં સ્પષ્ટ વિધાન હોઈ^{૩૩}, તેમ જ બહુ મોટાં, ગગનગામી શિખરોવાળાં, મંદિરો ઊભાં કરવાનું સાહસ તો અતિ ધનિક શ્રેણીવરોની કે સંપત્ર દંડનાયકો-મંત્રીઓએ પણ વ્યાવહારિક કિંવા લોકધર્મની મર્યાદાને કારણે કર્યું નથી, તેમ જ આ કાર્ય પાશુપાતાચાર્યોની પણ ગુંજાશ બહારનું હોઈ વડનગરનો હાલ વિનષ્ટ એવો શિવનો મહાપ્રાસાદ એ કાળે તો જયસિંહદેવ સિદ્ધરાજ સિવાય બીજા કોણે કરાવ્યાનું કલ્પી શકાય ?^{૩૪} સિદ્ધરાજનાં સુકૃતોની નોંધ લેતી સમયે અઘાવધિ ઉપેક્ષિત રહેલ અણહિલપત્તનના ‘સિદ્ધમેરુ’ કિંવા ‘જયસિંહ-મેરુપ્રાસાદ’નો, અને વડનગરના આ સિદ્ધરાજ વિનિર્મિત મેરુ-મંદિરનો પણ સોલંકી ઈતિહાસને સવિગત આલેખનાર ભવિષ્યના ઈતિહાસવેત્તાઓ સમાવેશ કરશે તેવી આશા વધુ પડતી નથી.

લેખની કેન્દ્રવર્તી વાત તો અહીં સમાપ્ત થાય છે; કિંતુ સહસ્રલિંગતડાગ સંબદ્ધ પ્રકાંડ પુરાવિદ્ (સ્વ.) રમણલાલ નાગરજી મહેતાના આ પૂર્વે પ્રકાશિત થયેલા અભ્યસનીય લેખ (વિગત માટે જુઓ અહીં ટિપ્પણી ૨૪)નાં બે’એક અવલોકનો વિચારણીય હોઈ અહીં આડપેદાશ રૂપે તેનું કેટલુંક પરીક્ષણ આવશ્યક માન્યું છે. ‘સહસ્રલિંગ’ શબ્દથી શું અભિપ્રેત છે તે સંબંધમાં અહીં એમના ઉદ્ગારો-વિચારો ઉઠ્ઠકી આગળ અવલોકન કરીશું :

“દશાશ્વમેધતીર્થ પછી સરસ્વતીપુરાણ સહસ્રલિંગની હકીકત આપે છે. તેથી કેટલીક ચર્ચા જરૂરી છે. પાટણના સહસ્રલિંગ તળાવ પર નાની નાની હજાર દેરીઓ હોવાની કલ્પના આજે સ્વીકારાય છે. આ કલ્પનાનુસાર તળાવને કાંઠે અસંખ્ય શિવમંદિરોની હસ્તી હોવાની શક્યતા જણાય. સરસ્વતીપુરાણ આ કલ્પનાને ટેકો આપતું નથી. પુરાવસ્તુ પણ આ કલ્પનાની વિરુદ્ધ હોવાનાં પ્રમાણો છે. તેથી સહસ્રલિંગ માટે બીજો વિકલ્પ વિચારવો પડે.

પાટણમાં સહસ્રલિંગની પરિષાટીમાં બે વિકલ્પો છે. પ્રથમ વિકલ્પ હિંગલાજ માતાના મંદિરમાં નાનાં નાનાં શિવલિંગોની સ્થાપના છે. ઋષિકેશના મંદિરમાં એક લિંગ પર ઘણા આંકા પાડીને સહસ્રલિંગ બનાવ્યાં છે એ બીજો વિકલ્પ છે. સરસ્વતીપુરાણ દશાશ્વમેધતીર્થ પછી સહસ્રલિંગનું વર્ણન કરે છે. તે જોતાં તળાવના પૂર્વ કિનારે તે હોવાનું લાગે છે. આ સ્થળે હાલની રેલવેની દક્ષિણે રાજગઢી પાસે આરસપહાણના ઉપયોગવાળું શિવાલય હોવાનું તેના અવશેષો પરથી સમજાય છે. આ મોટું શિવાલય સહસ્રલિંગનું હોવાનો સંભવ છે. આથી સહસ્રલિંગનું એકમાત્ર સુંદર શિવાલય હિંગલાજ કે ઋષિકેશ દર્શાવે છે તેવા વિકલ્પ પૈકી એક વિકલ્પનું રાજગઢી પાસે બાંધવામાં આવ્યું હોવાની સપ્રમાણ કલ્પના થઈ શકે છે.”^{૩૫}

શ્રી મહેતાનાં વિધાનો જૂનાં મૂળ સ્ત્રોતોના સંદર્ભ જોતાં પરીક્ષણીય જણાતાં હોઈ અહીં તે વિશે હવે વિગતવાર જોઈએ. સરસ્વતીપુરાણમાં સિદ્ધરાજે સિદ્ધરાજસર તટે એક હજાર લિંગોની એક સમયે સ્થાપના કર્યાનું કહ્યું છે. (‘લિંગ’ શબ્દ અહીં બહુવચનમાં છે, જે સૂચક છે^{૩૬}.) યથા :

ક્ષેત્રમેતત્સમાખ્યાતં, સિદ્ધરાજસરઃ સ્થિતમ્ ॥૩૭૬॥

યદા તુ સિદ્ધરાજેન, સમકાલં પ્રતિષ્ઠિતમ્ ।

સહસ્રં તત્ર લિઙ્ગાનાં તસ્યૈવ ચ સરસ્તટે ॥૩૭૭॥

સમારાધ્ય તથા દેવી તત્રાનીતા સરસ્વતી ॥૩૭૮॥

— સરસ્વતીપુરાણ સર્ગ ૧૫. ૩૭૬-૩૭૭-૩૭૮

જો કે પુરાણકાર અહીં ૧૦૦૦ “લિંગો” સ્થાપ્યાનું કહે છે, પણ તેનાથી પ્રસ્તુત ‘લિંગો ધરાવતી કુલિકાઓ’ એવો અર્થ પણ વ્યવહારમાં અયુક્ત નથી. (સિદ્ધરાજ જેવો રાજા પોતાના તળાવ કાંઠે નાનાં નાનાં હજાર શિવલિંગોનો ખડકલો એક સ્થાને એક જ મંદિરમાં કરી દે કે કેવળ એક લિંગ પર હજાર લિંગ કોતરાવે તે વાત કંઈ ગળે ઊતરે તેવી લાગતી નથી.) ઉદાહરણરૂપે વાતાપિપતિ કર્ણાટરાજ ચાલુક્ય વિનયાદિત્યની રાણી વિનયવતીએ નગરના તટાકના ઉપકંઠમાં ત્રૈપુરુષદેવ (બ્રહ્મા-વિષ્ણુ-શિવ) સ્થાપ્યાના ઈં સં ૬૮૮ના શિલાલેખમાં પ્રાસાદનું નામ સરખું આપ્યું નથી; છતાં આ મૂર્તિઓ જેમાં હશે અને જેના મુખમંડપના સ્તંભ

પર પ્રસ્તુત લેખ કંડારેલો છે, તે દેવાલય-ત્રયનું ઝૂમખું આજ પણ ત્યાં ઊભું છે. એ જ પ્રમાણે કમ્બુજ-દેશના ઘણા શિલાલેખોમાં ભાષા જોતાં ઉપલક દ્રષ્ટિએ એમ લાગે કે તે સૌ દાખલાઓમાં કેવળ લિંગ-પ્રતિમાદિ સ્થાપનાની જ વાત છે; પણ વાસ્તવમાં તો સ્રોતગત સન્દર્ભથી લિંગ વા પ્રતિમાયુક્ત દેવાલય અભિપ્રેય હોવાનું જ જોવા મળ્યું છે^{૩૭}.

છતાં સરસ્વતીપુરાણનું કથન દ્વિધાપૂર્ણ લાગતું હોય તો પ્રસ્તુત પુરાણના કર્તા અતિરિક્ત રાજા સિદ્ધરાજના સમકાલિક લેખક આચાર્ય હેમચંદ્રનું એ મુદ્દા પરનું કથન અસંદિગ્ધ શબ્દોમાં ઉપલબ્ધ છે^{૩૮} : યથા :

શંભો: સહસ્ત્રમઘ્નૈં ચાયતનાનિ સરસ્તટે ॥

— દ્વયાશ્રયમહાકાવ્ય સર્ગ ૧૫.૧૧૭

આ સૂત્રનો સીધો અને સાફ અર્થ “તળાવને કાંઠે શિવનાં ૧૦૦૮ ‘આયતનો’ ” એટલે કે દેવકુલો કરાવ્યાં એવો જ નીકળે છે. વૃત્તિકારે પણ સ્પષ્ટ: એટલું જ કહી ત્યાં કોઈ વ્યાખ્યા કરી નથી. (વૃત્તિકારે માન્યું છે કે આ વાત સ્વતઃ સિદ્ધ છે; એથી તે સંબંધી વિવરણ દેવાનું અનાવશ્યક છે.) જો સહસ્ત્રલિંગનું કેવળ સંકેત-સ્વરૂપ “એક જ લિંગયુક્ત મંદિર,” કે “નાનાં નાનાં હજારેક લિંગોનો સમૂહ સ્થાપ્યો હોય તેવું એક મંદિર” ઉપલક્ષિત હોત તો શંભુસદ્ધ: સહસ્ત્રલિંગાભિધાન: સરસ્તટે ॥ એના જેવું કંઈક વિધાન મળત; આયતનાનિ અને શંભો: એવા બહુવચનદર્શક શબ્દો ત્યાં ન હોત. દ્વયાશ્રયમહાકાવ્યની રચના સરોવર અને તેના ઉપકંઠ પરની અન્ય મુખ્ય મુખ્ય દેવસ્થાનોની રચનાઓ થઈ ગયા પછી, લગભગ ૧૩-૧૪ વર્ષના ટૂંકા ગાળા બાદ પૂર્ણ થઈ હોઈ (આ. ઈ. સ. ૧૦૪૦-૧૧૫૦), તેમ જ આચાર્ય હેમચંદ્ર અન્યથા સિદ્ધરાજના સમકાલીન હોઈ, અને અણહિલ્લપત્તનથી પણ ખૂબ પરિચિત હોઈ, તેમના આ સ્પષ્ટ વિધાન પર ધ્યાન દેવું ઘટે. એ જ પ્રમાણે વૃત્તિકાર અભયતિલકગણિ પણ ૧૩મા શતકના મધ્ય ભાગે થઈ ગયા છે, અને તેમના સમયમાં તળાવ કાંઠે રહેલી સરસ્વતીપુરાણોક્ત તેમ જ દ્વયાશ્રયકથિત રચનાઓમાંથી ઘણીખરી હજુ મોજૂદ હશે; તેથી તેમનું કથન પણ વિશ્વાસપાત્ર માની શકાય.

સાંપ્રત ચર્ચાને ઉપકારક એક વિશેષ પ્રમાણ ભૃગુકચ્છના જિન મુનિસુવ્રતના પુરાતન મંદિરના આસ્થાન વિદ્વાન, મુનિ જયસિંહસૂરિના રચેલ હમ્મીરમદમર્દન નાટક (આ. ઈ. સ. ૧૨૨૫)માં મળે છે. ત્યાં ગૂર્જર નૃપની રાજધાની (અણહિલ્લપત્તન) સંબદ્ધ રાણક વીરધવળ દ્વારા થયેલ વર્ણનમાં સહસ્ત્રલિંગાટાકનું “સિદ્ધરાજસાગર” નામક “સર” એવું અભિધાન મળે છે અને તેના ઉપલક્ષમાં સહસ્ત્ર-સહ્સ્ર-શશિશેખર-સુરગૃહ તથા હર-સહસ્ત્રાલિક^{૩૯} સરખા ઉપલી વાતને પુષ્ટિ દેતા ઉલ્લેખો પ્રાપ્ત થાય છે^{૪૦}. સોલંકીકાલીન

લેખકોનાં આ લેખિત પ્રમાણો લક્ષ્યમાં લેતાં સાંપ્રત વિદ્વાનોએ સહસ્રલિંગ-તટાકને કાંઠે શિવની હજાર દેહરીઓ હોવાની જે કલ્પના કરી છે તે અવશ્ય સ્વીકારવા યોગ્ય છે.

શ્રીમન્ મહેતાએ તળાવ સંબંધી તળચ્છંદનું માનચિત્ર પ્રગટ કર્યું છે^{૧૧}. તેમાં પૂર્વ બાજુની પાળ પાસેના દશાશ્વમેધતીર્થ અને પશ્ચિમ પાળ સમીપ ક્યાંક રહેલ શક્તિપીઠ વચ્ચેનો પરિધિ પરનો બહુ મોટો ગાળો, લગભગ ૨૫૦૦-૩૦૦૦ ફીટ જેટલો, ખાલી રહે છે : અને બરોબર ત્યાં આગળ ક્યાંક સહસ્રલિંગ-તીર્થ હોવાનું સરસ્વતીપુરાણ કહે છે. સહસ્રલિંગ-તીર્થની ૧૦૦૮ દેવકુલિકાઓ અહીં—જે મૂળે બાંધેલી પાકી પાળ હશે તે પર—સ્થાપેલી હશે^{૧૨}.

આ અનુલક્ષે વીરમગ્રામના, વાઘેલા રાણક વીરમદેવના તટાક (અ.ઈ. સ. ૧૨૩૯-૪૦)નું દૃષ્ટાંત સમર્થન રૂપે ટાંકી શકાય. ત્યાં તળાવના કાંઠા અંદરની પથ્થરની પાજ પર અસલમાં લગભગ ૫૨૦ દેવકુલિકાઓ હતી, જેમાંની કેટલીક તો ઠીક ઠીક સંખ્યામાં આજે પણ ત્યાં ઊભેલી છે^{૧૩}. સંભવ છે કે ત્યાં તળાવની પાળે દેવકુલિકાઓ કરવાની પ્રેરણા સહસ્રલિંગના દૃષ્ટાંત પરથી મળી હોય^{૧૪}. ફરક એટલો છે કે વીરમગ્રામમાં પાળ પર ચારે દિશામાં ફરતી દેહરીઓ હતી તેવું અનુમાન થઈ શકે છે; જ્યારે પાટણના વિશાલતર તળાવની કેવળ અર્ધી પાળ તે માટે રોકાયેલી હશે એવું અનુમાન થઈ શકે. (વીરમગ્રામ આમ, આ મુદ્દા પર આયોજનનો વિશેષ વિકાસ દર્શાવી જાય છે.)

સરસ્વતીપુરાણકાર પ્રસ્તુત કાસારને ‘સિદ્ધરાજસર’ કહે છે. સોમેશ્વર કવિ^{૧૫}, અરસિંહ ઠક્કુર^{૧૬} તથા જયમંગલસૂરિ^{૧૭} ‘સિદ્ધભૂપતિસર’, અને જયસિંહસૂરિ “સિદ્ધરાજસાગર” નામ આપે છે^{૧૮}. તળાવનું વિધિસરનું નામ તો આ જ જણાય છે; પણ એ યુગમાં નવીન અને ધ્યાન ખેંચે તેવી અંતર-પાળ પરની ૧૦૦૮ શિવકુલિકાઓની રચનાને લીધે લોકવાણીમાં તે “સહસ્રલિંગતટાક” નામે સુવિશ્રુત હશે અને એથી પ્રબંધકારોએ પ્રધાનતયા તત્ અભિધાન વાપરવું ધસંદ કર્યું છે : અને જનભાષામાં આજ દિવસ સુધી “સહસ્રલિંગ તળાવ” નામ જ પ્રસિદ્ધિમાં છે.

મહાભાગ મહેતા સહસ્રલિંગસરને અનુલક્ષીને જયમંગલસૂરિએ આપેલી વીણાના તુમ્બ અને દંડની ઉપમા સંબંધમાં “તોરણને દંડની ઉપમા” અપાયાનું કહે છે^{૧૯}; પણ સહસ્રલિંગને કાંઠે “તોરણ” હોવાનું તો કોઈ પણ મધ્યકાલીન લેખકે કહ્યું હોવાનું મારા તો ધ્યાનમાં નથી. હેમચંદ્રાચાર્યે પણ ત્યાં “કીર્તિસ્તંભ” હોવાનું જણાવ્યું છે^{૨૦} : વાઘેલા માંડલિક રાણક વીરધવલના રાજપુરોહિત અને વસ્તુપાલ-મિત્ર કવિ સોમેશ્વર પણ કીર્તિકૌમુદી (અ.ઈ. સ. ૧૧૨૫-૧૨૩૦)માં^{૨૧}, તેમ જ કવિવર ઠક્કુર અરસિંહ સ્વકૃત સુકૃતસંકીર્તનમહાકાવ્ય (અ.ઈ. સ. ૧૨૩૦-૩૨)માં કીર્તિસ્તંભની જ નોંધ લે છે^{૨૨}. અને છેલ્લે નિવૃત્તિગચ્છીય

અંબદેવસૂરિના સમરારાસુ (સં. ૧૩૭૧ / ઈ. સં. ૧૩૧૫)માં પણ કીર્તિસ્તંભનો જ ઉલ્લેખ છે^{૫૩}.

જયમંગલસૂરિના મૂળ શ્લોક તથા ઉદ્ધરણના સ્થાન વિશે તલાશ કરતાં શ્રી મહેતા દ્વારા ઉલ્લિખિત “પ્રબંધચિંતામણિ પરની રાજશેખરની ટીકા” તો ક્યાંયથી પ્રાપ્ત ન થઈ શકી^{૫૪}, પણ સ્વયં પ્રબંધચિંતામણિમાં જ તે જોવા મળ્યાં. ત્યાં ઉદ્ધરણ આ પ્રમાણે છે^{૫૫} :

અથ કદાચિદ્રાજા ગ્રથિલાચાર્યા જયમદ્ગ્લસૂરયઃ પુરવર્ણનં પૃષ્ઠા ઋચુઃ ।

એતસ્યાસ્ય પુરસ્ય પૌરવનિતાચાતુર્યતાનિર્જિતા

મન્યે હન્ત સસ્વતી જડતયા નીરં વહન્તી સ્થિતા ।

કીર્તિસ્તમ્ભમિથોચ્ચદળ્કરુચિરામુત્સૃજ્ય બાહોર્બલાત્તન્ત્રીકાં

ગુરુસિદ્ધમ્ભૂપતિસરસ્તુમ્બાં નિજાં કચ્છપીમ્ ॥

અહીં પણ સ્પષ્ટતઃ કીર્તિસ્તંભને (કચ્છપીવીણાનો) દંડ માન્યો છે^{૫૬}, તોરણનો ઉલ્લેખ નથી. (જયમંગલસૂરિ બૃહદ્ગચ્છીય વાદીન્દ્ર દેવસૂરિ-શિષ્ય રામચંદ્રસૂરિના શિષ્ય હતા. તેમની વિદ્યમાનતાનો સમય ઈસ્વીસન્ની ૧૩મી શતાબ્દીનું બીજું-ત્રીજું ચરણ છે^{૫૭}.)

જયમંગલસૂરિ, અરસિંહ ઠક્કુર, કે સમરારાસુના કર્તા અંબદેવસૂરિ ઈજનેર કે પુરાતત્ત્વવિદ્ નહીં પણ કવિજન હોઈ તેમની વાત સ્વાભાવિક જ કવિસુલભ ઉપમાઓ દ્વારા જ વ્યક્ત થાય^{૫૮}. બીજી બાજુ મધ્યકાલીન પૌરાણિક પરંપરામાં પણ તીર્થોનાં માહાત્મ્યો ગાવા સિવાય તેના વાસ્તવિક ઇતિહાસ કે સંરચનાની વિગતો બિલકુલ આપવામાં આવતી નથી; પણ સરસ્વતીપુરાણ તેમાં એક વિરલ અપવાદ છે અને તેમાં સહસ્રલિંગસર વિષયે અપાયેલી માહિતી આશ્ચર્યકારક રીતે સવિગત હોવા ઉપરાંત સાચી હોવા અંગે સંદેહને સ્થાન નથી.

ટિપ્પણો :

૧. આ બે વાસ્તુકૃતિઓનાં સર્જન સંબંધમાં વિદ્વદ્વર્ગને જ્ઞાત એવા મધ્યકાલીન સાહિત્યના ઉલ્લેખો ઉપરાંત (ઐતિહાસિક દૃષ્ટિએ કેટલેક અંશે અવિશ્વસનીય એવી) સિદ્ધરાજોપલક્ષિત લોકકથાઓ પણ જાણીતી છે.
૨. જુઓ મારો લેખ “સિદ્ધરાજ-કારિત-જિનમંદિરો,” ફાર્બસ ગુજરાતી સભા ત્રૈમાસિક અંક ૧, મુબઈ જાન્યુઆરી-માર્ચ ૧૯૭૭, પૃ. ૧-૧૨, તથા સાંપ્રત ગ્રંથમાં તેનું પુનર્મુદ્રણ.
૩. રુદ્રમહાલયના અવશેષો તેમ જ સહસ્રલિંગ-તટાકના ઉત્પનન દ્વારા પ્રકાશમાં આવેલા એના પરિસરના થોડા મંદિરાદિ ભગ્નાવશેષો.
૪. ‘રાજવિહાર’ અને ‘સિદ્ધવિહાર’ સંબંધમાં હાલ તો માત્ર વાઙ્મયના ઉલ્લેખો જ પ્રાપ્ત છે.
૫. ઈ. સ. ૧૦૮૫થી ૧૧૪૪-૪૫.

૬. દશાવતારી પ્રકૃતવ્યાખ્યામત્ર વ્યધત્ સઃ ।

— દ્વાશ્રયકાવ્ય સર્ગ ૧૫.૧૧૯

સ રાજાત્ર સરસ્તે “દશાવતારી” નામયપદશાવતારપ્રતિમાપ્રાસાદં “વ્યધતા” કારયત્ ।

— વૃત્તિ

તથા

ન્યુરૂન્કીર્ત્તિસ્તમ્ભાનિવ સુરગૃહાણિ વ્યરચયત્ ॥

— દ્વાશ્રયકાવ્ય, સર્ગ ૧૫-૧૨૨”

સ રાજા “સુરગૃહાણિ” પ્રાસાદાન્ મહાકીર્તિહેતુત્વેનોરૂન્મહતઃ “કીર્તિસ્તમ્ભાનિવાશુ” વ્યરચયત્” અકારયત્ ।

— વૃત્તિ

(Cf. Abji Vishnu, Kathvate, Bombay Sanskrit and Prakrit Series, No. LXXVI, Bombay 1915, pp. 257 and 259.)

૭. જુઓ સિંધી જૈન ગ્રંથમાલા, ગ્રંથાંક ૧, સંઠ જિનવિજય મુનિ, શાંતિનિકેતન ૧૯૩૩, પૃ. ૫૫. ૭૦-૭૧. ‘કર્ણમેરુ’ સંબંધમાં અન્ય પણ ઉલ્લેખો સંપ્રાપ્ત છે.
૮. દ્વાશ્રય, સર્ગ ૨૦. ૧૦. તથા વ્યાખ્યા.
૯. જુઓ કુમારપાલચરિત્રસંગ્રહ, સંઠ આચાર્ય જિનવિજયમુનિ, સિંધી જૈન ગ્રંથમાલા, ગ્રંથાંક ૪૧, મુંબઈ ૧૯૫૬, પૃ. ૫૧.
૧૦. એજન, “પ્રાસ્તાવિક”, પૃ. ૪.
૧૧. એજન, પૃ. ૧૫.
૧૨. મોહનલાલ દલીચંદ દેશાઈ, જૈન સાહિત્યનો સંક્ષિપ્ત ઇતિહાસ, મુંબઈ ૧૯૩૨, પૃ. ૪૩૨, કંડિકા ૬૩૩.
૧૩. એજન; તથા જિનવિજયજી, “પ્રાસ્તાવિક,” કુ. ચ. સં. પૃ. ૩. મુનિજીએ પ્રસ્તુત સ્તવનું પૂરું નામ ત્યાં “ત્રિપુરાભારતીલયુસ્તવ” નોંધ્યું છે.
૧૪. દેશાઈ (પૃ. ૪૩૨ ઉપર) આનો સમય સંઠ ૧૪૧૮ / ઈ. સંઠ ૧૩૬૨નો પ્રશ્નાર્થ સહ સૂચવે છે પણ ત્યાં તે માટેનો આધાર બતાવ્યો નથી.
૧૫. જિનવિજયજી, “પ્રાસ્તાવિક”, કુ. ચ. સં. પૃ. ૦
૧૬. એજન, પૃ. ૨.
૧૭. એજન, પૃ. ૨-૬.
૧૮. પ્રભાવકચરિત, સંઠ જિનવિજયમુનિ, સિંધી જૈન ગ્રંથમાલા, ગ્રંથાંક ૧૩, અહમદાબાદ-કલકત્તા ૧૯૪૦.
૧૯. જિનવિજય, પ્રભાવક, પૃ. ૧૧૧.
૨૦. સંઠ કન્હૈયાલાલ ભાઈશંકર દવે, શ્રીકાર્ભસ ગુજરાતી સભા, મુંબઈ વિ. સંઠ ૧૯૯૬ (સન્ ૧૯૪૦). એમની સંપાદકીય પ્રસ્તાવના મહત્વપૂર્ણ છે. એનો અમુકાંશે આધાર આ લેખમાં લીધો છે.
૨૧. સરસ્વતીપુરાણનો રચનાકાળ સિદ્ધરાજના શાસનનાં અંતિમ વર્ષો અંતર્ગત હશે તેવું અંદરની વસ્તુના નિ. ઐ. ભા. ૨-૧૯

નિરીક્ષણ પરથી જણાય છે.

૨૨. સિદ્ધપુરના રુદ્રમહાલયના બાંધકામની અને તે પછીની દેખરેખ રાખવાનો ભાર જેને સોંપેલો તે આલિંગ મંત્રીને સિદ્ધરાજે અરસામાં ગ્રામ-ગ્રાસ આપ્યાનું (સ્વ.) મુનિ જિનવિજયજીએ “પ્રાચીન ગુજરાતના સાંસ્કૃતિક ઇતિહાસની સાધન-સામગ્રી” (ગુજરાત સાહિત્ય સભા, અમદાવાદ)માં નોંધ્યું છે તેવું (સ્વ.) દુર્ગાશંકર કેવળરામ શાસ્ત્રી કહે છે : (જુઓ એમનો ગુજરાતનો મધ્યકાલીન રાજપૂત ઇતિહાસ, સંશોધન ગ્રંથમાળા, ગ્રંથાંક ૪૧મો, સંસ્કરણ ૨જું, અમદાવાદ ૧૯૫૩, પૃ. ૩૭૭.) (શાસ્ત્રીજીએ જિનવિજયજીનો પ્રસ્તુત નિબંધ કઈ સારમાં વંચાયો હતો, અને છપાયો હતો કે કેમ તે વિષય પર કોઈ જ નોંધ ત્યાં લીધી નથી. આની ખોજ કરતાં ખબર પડી કે મુનિજીએ સન્ ૧૯૩૩માં ગુજરાત સાહિત્ય સભામાં આપેલ વ્યાખ્યાનમાં આવી નોંધ લીધેલી. પ્રસ્તુત વ્યાખ્યાનનું પુનર્મુદ્રણ (અમદાવાદ ૧૯૯૫) થયું છે તેમાં પૃ. ૩૭ પર તે વિષયમાં ટૂંકી નોંધ આપેલી છે. ત્યાં ઘટનાસંવત્ ૧૧૮૯ / ઈ. સ. ૧૧૩૩ નોંધાયેલો છે જે વાસ્તવિક જણાતો નથી. એ મિતિ સં. ૧૧૮૬ / ઈ. સ. ૧૧૪૦ના અરસાની હોવી ઘટે.) કેમકે સિદ્ધરાજને રુદ્રમહાલય બાંધવાની પ્રેરણા ઉજ્જયનીના સુપ્રસિદ્ધ મહાકાલેશ્વરના મંદિર પરથી મળી લાગે છે. સિદ્ધરાજે રુદ્રમહાલયના ધ્વજારોહણ સમયે જૈન મંદિરો (તેમ જ સંભવતયા શૈવેતર બ્રાહ્મણીય દેવાલયો) પરની ધ્વજ ઉતારી નાખવાની આજ્ઞા, ઉજ્જયનીના મહાકાલ મંદિર સંબંધી એવી પ્રથાના અનુકરણ રૂપે, આપેલી તેવું પ્રબંધચિંતામણિ આદિ જૈન પ્રબંધોનું કથન છે, જે સાંપ્રત સંદર્ભમાં સૂચક બની રહે છે. વિશેષમાં રુદ્રમહાલયના સંભવો પર માલવી સ્થાપત્યની સ્પષ્ટ અસર, અને એથી માલવાનો પરિચય-પરામર્શ વરતાય છે, જે ગુજરાતમાં આ પૂર્વેનાં કોઈ દેશાંતોમાં જોવા મળતો નથી. આ પરિસ્થિતિ સિદ્ધરાજના માલવ-વિજય (ઈ. સ. ૧૧૩૭) પછી ઘટી હોવાની કલ્પના ઐતિહાસિક ઘટનાક્રમ સાથે સુસંગત છે.

૨૩. પ્રસ્તુત ગ્રામ-દાન આલિંગ મંત્રીને ‘રુદ્રમહાલય’ તથા ‘રાજવિહાર’ એમ બન્ને દેવાલયોની રચના સિદ્ધપુરમાં પૂરી થઈ તેમાં પ્રતિષ્ઠા થયાના શુભાવસરે દેવાયું હશે તેવું અનુમાન સમુચિત જણાય છે.

૨૪. યથા :

તતસ્તેનૈવામર્ષેણ માલવમણ્ડલં પ્રતિ પ્રતિષ્ઠાસુ: સચિવાન્ શિલ્પિનશ્ચ સહસ્ત્રલિઙ્ગ-ધર્મસ્થાનકર્મસ્થાયે નિયોજ્ય, ત્વરિતગત્વા તસ્મિન્નિષ્ણદમ્મને નૃપતિ: પ્રયાણકમકરોત્ । જિનવિજયજી, પ્રબન્ધચિંતામણિ, સિંધી જૈન ગ્રંથમાલા ગ્રંથાંક ૧, શાંતિનિકેતન, ૧૯૩૩, પૃ. ૫૮; અને ત્યાં સ્કન્ધાવારમાં રાજાને સહસ્ત્રલિંગતટાક વર્ષાકાળ પછી પાણીથી ભરાઈ ગયા હોવાના સમાચાર મળેલા (.....સહસ્ત્રલિઙ્ગસરો ભૂતમિતિ સ્વામિન્..... ઇત્યાદિ : એજન, પૃ. ૬૨.)

માલવપુત્ર પછી પરમારરાજ યશોવર્માને કેદ કરી પાટણ લાવ્યા બાદ સિદ્ધરાજે તેને રાજધાનીમાં ત્રિપુરુષપ્રાસાદાદિ મહત્વની વાસ્તુકૃતિઓ બતાવેલી, જેમાં સહસ્ત્રલિઙ્ગસરનો પણ સમાવેશ હતો : યથા : અથ શ્રીસિદ્ધરાજેન પત્તને યશોવર્મણસ્ત્રિપુરુષપ્રભૃતીન્ સર્વાનપિ રાજપ્રાસાદાન્ સહસ્ત્રલિઙ્ગપ્રભૃતીન ચ ધર્મસ્થાનાનિ દર્શયિત્વા.....ઇત્યાદિ: એજન, પૃ. ૬૧.

શ્રી રમણલાલ નગરજી મહેતાના વીસેક વર્ષ પૂર્વે પ્રકાશિત થયેલા ઉપયુક્ત લેખ “સહસ્ત્રલિંગ તળાવ” (સ્વાધ્યાય, પુ. ૧૭. અંક ૪, વિ. સં. ૨૦૩૬)માં આથી વિપરીત કહેવામાં આવ્યું છે : યથા : “ઉપલબ્ધ

પુરાવાઓ પ્રમાણે માલવાથી આવ્યા પછી સિદ્ધરાજે ઈ. સ. ૧૧૩૫-૩૬ પછી અર્થાત તેની આશરે ૫૮ વર્ષની ઉંમરે આ કામ કરાવ્યું. સિદ્ધરાજ ૧૧૪૩માં, એટલે કે આ કામ શરૂ કરાવીને સાત, આઠ વર્ષે મરણ પામ્યો તેથી તેનું સહસ્રલિંગના જીર્ણોદ્ધારનું કામ સાત વર્ષમાં પૂરું થયું હોવું જોઈએ.” (મહેતા, પૃ. ૩૮૫) શ્રી મહેતાએ આમ કહેવા માટે (એમને પ્રાપ્ત થયાં હશે તેવાં) આધારભૂત નવીનતમ પ્રમાણો—અભિલેખીય વા સાહિત્યિક, વા બંને—ત્યાં ટાંક્યાં ન હોઈ હાલ તો તે વિષયમાં વિશેષ જાણી શકાય તેમ નથી.)

૨૫. ત્યાં ‘દેવસૂરિચરિત’. ૨૩૫.

૨૬. ગુજરાતનો રાજકીય અને સાંસ્કૃતિક ઇતિહાસ, ગ્રંથ ૪, સોલંકીકાલ, (સં. રસિકલાલ છોટાલાલ પરીખ અને હરિપ્રસાદ ગંગાશંકર શાસ્ત્રી), સંશોધન ગ્રંથમાલા ગ્રંથાંક ૬૯, “આનુશ્રુતિક વૃત્તાંતો”, અમદાવાદ ૧૯૭૬, પૃ. ૫૪૨.

૨૭. સોરઠવિજય બાદ જયસિદ્ધદેવે ‘સિદ્ધચકવર્તિ’ બિરુદ ધારણ કર્યું હોવાનું પરિપક્વ ઇતિહાસવેત્તાઓનું અનુમાન છે. એ જ પ્રમાણે ‘મેરુ’ જાતિના મહાન્ પ્રાસાદનું નિર્માણ આવા કોઈ જવલંત વિજય બાદ વિશેષ શોભે તેવો તર્ક કરી શકાય.

૨૮. માત્ર રાણીવાવનાં ‘હાડ’ અને સહસ્રલિંગ-તટાકના ડુદકુપ અને નાળ આદિ (જે જમીનના તળથી નીચે રહેલાં અને સરસ્વતીના મહાપુરની રેતીમાં દટાઈ ગયેલાં), તે ઘોડેક અંશે બચ્યાં છે.

૨૯. પ્રબંધચિંતામણિમાં “સિદ્ધરાજાદિપ્રબંધ” અંતર્ગત નગર-મહાસ્થાનના જિન ઋષભ તેમ જ બ્રહ્માના પ્રાસાદોની વાત આવે છે. (પૃ. ૬૨-૬૩). ખંભાત પાસેના નગરકમાં ૧૧મી શતાબ્દીના પૂર્વ ભાગમાં મુકી શકાય તેવી બ્રહ્મદેવ, સાવિત્રી અને (સરસ્વતી ?) અને બે ઋષિ-પાર્શ્વોની આરસની મૂર્તિઓનું પંચક છે. એટલે આ નગરક તે ‘નગર-મહાસ્થાન’ હશે તેવું પણ પ્રાથમિક દૃષ્ટિએ લાગે. પણ પ્રબંધચિંતામણિ સમેત અન્ય મધ્યકાલીન જૈન સાહિત્યમાં ‘નગર’થી ‘વૃદ્ધનગર’ વિવક્ષિત છે. પ્રબંધચિંતામણિ નગર-મહાસ્થાનના ઋષભ જિનાલયને ભરત-કારિત કહે છે : અને વિશેષમાં ‘નગર’ શત્રુંજયની (અતિ પુરાતન કાળે) તળેટી હોવાનું કહે છે. આવી દંતકથાઓ અન્ય જૈન મધ્યકાલીન સાહિત્યમાં વડનગર અને તેના આદિનાથ મંદિર સંબંધે જ મળે છે. જિનપ્રભસૂરિએ પણ કલ્પપ્રદીપ અંતર્ગત ૮૪ મહાતીર્થ સંબંધ કલ્પમાં નગરમહાસ્થાને શ્રીમહાશ્વરકારિત: શ્રીયુગાદિદેવ: । એમ કહ્યું છે : જુઓ, વિવિધ તીર્થકલ્પ (સં. જિનવિજય) સિંધી જૈન ગ્રંથમાલા ગ્રંથાંક ૧૦, શાંતિનિકેતન ૧૯૩૪, પૃ. ૮૫) તપગચ્છીય મુનિસુંદરસૂરિ (ઈસ્વીસન્ની ૧૫મી શતાબ્દીનું પ્રથમ ચરણ). રચિત શ્રીજિનસ્તોત્રરત્નકોશમાં પણ “વૃદ્ધનગરાલકાર શ્રીઋષભદેવસ્તોત્ર”માં વૃદ્ધપુરમાં ભરત ચક્રી પ્રતિષ્ઠિત આદિપ્રભુની લેખ્યમયી મૂર્તિની સ્તુતિ કરી છે. (જુઓ શ્રીજૈનસ્તોત્રસંગ્રહ, દ્વિતીયો ભાગ, (સં. પં. હર્ષચંદ્ર), શ્રીયશોવિજય જૈન ગ્રંથમાળા, વારાણસી વી. સં. ૨૪૩૯ (ઈ. સ. ૧૯૧૨), પૃ. ૫૯). આથી પ્રબંધચિંતામણિમાં જે ‘નગર મહાસ્થાન’ની વાત છે તે વડનગર સંબંધિત જણાય છે.

૩૦. Cf. H.D. Sankalia, *Archaeology of Gujarat*, Bombay 1941, Fig. 56.

૩૧. સન્ ૧૯૫૭માં મેં જ્યારે તોરણોનું સર્વેક્ષણ કરેલું ત્યારે સ્કન્દની મૂર્તિવાળા તોરણના ખંડો નીચે ઉતારી નાખેલા જોયેલા.

૩૨. ત્રિચાઈ લગભગ ૩૫’ (કે ૩૩’) જેટલી છે. સિદ્ધપુરનાં તોરણોની પીઠ દબાયેલી છે, પણ વડનગરનાં

તોરણોની પીઠ સિદ્ધપુરનાં દષ્ટાંતોથી દોઢેક ફીટ ઉંચેરી હોવાનો અંદાજ સન્ ૧૯૫૭માં મેં કરેલો તેવું સ્મરણ છે.

૩૩. અપરાજિતપૃથ્ણ, “મેરુપ્રાસાદવર્ણનિર્ણય” (સૂત્ર ૧૮૩), શ્લોક ૬-૮; ત્યાં બીજા ઉપયોગી શ્લોકો ૧૦ તથા ૧૬-૧૯ : (Ed. Popatbhai Ambashankar Mankad, Gaekwad's Oriental Series, No. CXV, Baroda 1950, pp. 473-474.)

૩૪. કંડાર શૈલી સ્પષ્ટતથા સિદ્ધરાજના સમયની છે.

૩૫. જુઓ, મહેતા, “સહસ્રલિંગ,” પૃ. ૩૮૪.

૩૬. સં. કન્દૈયાલાલ ભાઈશંકર દવે, શ્રીફાર્બસ ગુજરાતી સભા : ગ્રંથાવલિ અંક ૩૨, મુંબઈ ૧૯૪૦. સરસ્વતીપુરાણમાં સહસ્રલિંગ અભિધાનને સ્પષ્ટ કરતા ઉપર ટાંક્યા તેને મળતા બીજા પાશ કેટલાક શ્લોકો છે : યથા :

તથા નાગાઃ સુપર્ણાશ્ચ સિદ્ધાશ્ચક્રધરશ્ચ યે ।
સરિતઃ સાગરઃ સર્વે યક્ષવિદ્યાધરસ્તથા ॥
સહસ્રં યત્ર લિદ્ધાનાં સિદ્ધેશેન પ્રતિષ્ઠિતમ્ ।
નિવાસં છેચયામાસ તસ્મિન્નમૃતસાગરે ॥

— સરસ્વતીપુરાણ ૧૬.૩૩-૩૪.

एकस्मिन् शिवकुण्डेऽपि सलिलं मुक्तिदं नृणाम् ।
किं पुनर्यत्सहस्रस्य लिङ्गानां पुरतः स्थितम् ॥

— સરસ્વતીપુરાણ ૧૬.૪૦

सर्वेषामेव तीर्थानामिदमेवाधिकं सरः ।
सहस्रं यत्र लिङ्गानां स्थितं देवगणैः सह ॥

— સરસ્વતીપુરાણ ૧૬.૪૮

૩૭. આને લગતા સંદર્ભો સંપ્રતિ વિષયમાં ગૌણ હોઈ અહીં દીધા નથી.

૩૮. દ્વાયાશ્રયકાવ્ય, દ્વિતીય ખણ્ડ, સાંચોર વિ. સં. ૨૦૪૩ / ઈસ્વી ૧૯૮૭, પૃ. ૨૫૬.

૩૯. Cf. *Hammīra-mada-mardana of Jayasimha Suri*, Ed. C. D. Dalal, G.O.S. No. X, Baroda 1920, pp. 47-48. ત્યાં અપાયેલું વર્ણન નીચે મુજબ છે :

एतां पुनरनन्तश्रीमण्डनीयां मण्डयत्येककुण्डलमिव सहस्रसङ्ख्यशशिशेखरसुरगृहकच्छलमुकाफलपटल-
जटिलान्तं मध्यस्फुरदुस्तरतरुलतावितानवलयितान्तरोपमयमरकतमणिनिकुरंबकान्तं नितान्ततान्तनीरजरजः-
परिभ्रमसम्भावितशातकुम्भशोभमम्भो बिभ्रणं जगदानन्दनिधानं सिद्धसागराभिधानं सरः ।

૪૦. ઉપર ટિપ્પણ ૩૯માં તથાવ સંબંધ હજાર દેવકુલિકાઓની વાત આવી ગઈ છે. બીજા “હરસહસ્રાલિક”ના સંદર્ભ માટે નીચેનું પદ મળે છે :

सदा पूर्णैऽभ्यर्णस्थितहरसहस्रालिकरशि-
प्रभाचञ्चन्द्रोपलपटलसोपानसलिलैः ।

ઠ્ઠ સમ્ભાવ્યો યત્ર પ્રલયસમયદ્વાદશરવિ-
ચ્છવિપ્લોષૈઃ શોષઃ ક્વચિતપૃથુપાથોધિધિરપિ ॥

— હમ્મીસ્મદમર્દનમ્, અંક ૫, ૨૬.

૪૧. મહેતા, “સહસ્રલિંગ,” પૃ. ૩૭૬.

૪૨. એજન.

૪૩. તળાવનો તળ-આયોજનના માનચિત્ર તથા તેની પાળ પર શેષ રહેલી દેવકુલિકાઓ માટે જુઓ JAS Burgess, *The Mohmadan Architecture of Ahmedabad Pt II*, ASIWI Vol VIII, London 1905, Plate LXX II અને ત્યાં દેરીના નમૂના માટે જુઓ Plate LXX III.

૪૪. અજમેર પાસે (સરોવર પર) દશમા શતકમાં પુષ્કરતીર્થમાં સહસ્રલિંગ હોવાનું અને ત્યાં ચાહમાન ચંદનરાજની રાણી રુદ્રાણી તરફથી નિત્ય હજાર દીપ પ્રગટાવવામાં આવતાં હોવાનું પૃથ્વીરાજવિજય (કે પછી અન્યત્ર ક્યાંક) વાંચ્યાનું સ્મરણ છે. આ વાત તથ્યપૂર્ણ હોય તો પાટણના સહસ્રલિંગ પૂર્વે પણ આ પ્રકારના સ્થાપત્યની પરંપરાનો પ્રારંભ થઈ ચૂક્યો ગણાય.

૪૫. જુઓ ત્યાં. સં. ૧.૭૮. મૂળ ગ્રંથ ટિપ્પણ લખતે સમય ઉપલબ્ધ થઈ શક્યો નથી.

૪૬. ચાકારિતં સિદ્ધસરઃ સરસ્વ-

ત્યાતાયિ પાતું ઘટપુરસક્રઃ ।

ન માન્યશોભાઙ્ગભયાદુપૈતિ-

ચ્છદૈવ વિનય્યાચલ વૃદ્ધિરજ્યા ॥૩૫॥

(અરિસિંહ વિરચિત સુકૃતસંકીર્તનમ્, સં. ચતુરવિજય, શ્રી જૈન આત્માનન્દ - ગ્રંથરત્નમાલા, ૫૧મું રત્ન. ભાવનગર વિ. સં. ૧૯૭૪ (ઈ. સં. ૧૯૧૮), પૃ. ૧૬, ૨-૩૫.)

૪૭. જયમંગલસૂરિવાળું મૂળ સ્રોત વર્તમાને ઉપલબ્ધ નથી. પણ પ્ર. ચિં. અંતર્ગત તેમના (અણહિલવાડ) પુરવર્ણનના ઉપલક્ષ સમેતનું નીચેનું ઉદ્ધરણ દેવામાં આવ્યું છે.

एतस्यास्य पुरस्य पौरवनिताचातुर्यतानिर्जिता

मन्ये हन्त सरस्वती जडतया नीरं वहन्ती स्थिता ।

कीर्तिस्तम्भमिषोच्चदण्डरुचिरामुत्सृज्य बाहोर्बला-

त्तनीकां गुरुसिद्धभूपतिसरस्तुम्बां निजां कच्छपीम् ॥

— પ્ર. ચિં. પૃ. ૬૩.

(આ ઉદ્ધરણ મેં ફરીને પૃ. ૬૪ પર આપ્યું છે.)

૪૮. જુઓ ઉપરનું ટિપ્પણ ૪૭.

૪૯. “આ તળાવનો બાલચંદ્રસૂરિએ વસંતવિલાસમાં “વલય” તરીકે ઉલ્લેખ કર્યો છે. સમરાસુમાં તેને પૃથ્વીનું કુંડળ કહ્યું છે. પ્રબંધચિંતામણિની રાજશેખરની ટીકામાં તેને જયમંગલસૂરિના શ્લોકને આધારે વીણાના તુંબડાની અને તોરણને દંડની ઉપમા આપી છે. પાટણના આ લેખકો દરબારીઓ કે જૈન સાધુઓ હતા અને તેથી તેમનાં વર્ણનો ઉપલક્ષ દૃષ્ટિએ થયાં હોય એ સ્વાભાવિક છે.” (મહેતા પૃ. ૩૭૭.)

શ્રીમન્મહેતાએ ઉપર એમણે નોંધેલા ગ્રંથો અંગે કોઈ જ વિગતો નથી આપી કે નથી તેમાંથી સંદર્ભગત ઉદ્ધરણો ટાંક્યાં.

૫૦. દ્વિગાશ્રયમહાકાવ્યમ્, દ્વિતીય ખણ્ડ, સાંચોર વિ. સં. ૨૦૪૩ (ઈ. સ. ૧૯૮૭), પૃ. ૨૫૯. જુઓ ત્યાં ૧૫-૧૨૨નું ચોથું ચરણ : આ ચરણ પણ મેં પાછળ લેખમાં ૩૮ ક્રમાંકનું ટિપ્પણ આવે છે ત્યાં આપી દીધું છે.

ન્યુરુન્કીર્તિસ્તમ્બાનિવ સુરગૃહાણિ વ્યરચયત્ ॥

૫૧. જુઓ કીર્તિકૌમુદી તથા સુકૃતસંકીર્તન, સં. પુણ્યવિજયસૂરિ, મુંબઈ ૧૯૬૧, પૃ. ૬.

યસ્યોન્નૈઃ સરસસ્તીરિ, રજતે રજતોજ્વલઃ ।

કીર્તિસ્તમ્બો નમોગજ્ઞાપ્રવાહોઽવતરન્નિવ ॥ પ્રથમ સર્ગ, શ્લોક ૭૫.

૫૨. જુઓ મૂળ ગ્રંથ પૃ. ૧૬, ૨.૩૭

વિશ્વં જગદેન વિજિત્ય કીર્તિસ્તમ્બસ્તથા કોઽપિ મહાનકારિ ।

યથા હિમાદ્રેરિવ યસ્ય મૂર્તિઃ નમોનદી કેતુપદં પ્રપેદે ॥૩૭॥

૫૩. “સમરાસુ”, પ્રાચીનગૂર્જરકાવ્યસંગ્રહ, pt.1, sec. ed., Ed. C. D. Dalal, G.O.S. No. 13, p. 26. ત્યાં ‘દ્વિતીય ભાષા’ અંતર્ગત નીચેની કડી મળે છે.

અમિયસરોવરુ સહસ્ત્રલિંગુ ઇકુ ધરણિર્હિ કુંડલુ ।

કિત્તિચંધુ કિરિ અવરોસિ માગઈ આચંડલુ ॥૭૭॥

૫૪. શ્રીમન્ મહેતાની કંઈક સરતચૂક થઈ હશે ?

૫૫. જુઓ અહીં ટિપ્પણ ૪૭.

૫૬. તોરણ બે સ્તંભો પર ઊભું થતું હોઈ, તેને વીણાદડની ઉપમા ઘટિત થઈ શકતી નથી, પણ કીર્તિસ્તંભ-વાસ્તવિક થાંભલા રૂપે કે પછી ચિત્તોડમાં છે તેમ માડયજલા વાળી ઈમારત હોય, તેને વીણાના દંડની ઉપમા બંધબેસતી થાય ખરી.

૫૭. જુઓ મારો લેખ, “કવિ રામચંદ્ર અને કવિ સાગરચંદ્ર,” *Sambodhi*, Vol 11, Nos. 1-4, April 1982-Jan. 1983, પૃ. ૬૮-૮૦, તથા તેનું સાંપ્રત સંકલનમાં પુનર્મુદ્રણ. ત્યાં જયમંગલસૂરિ અને તેમની ગુર્વાવલી ગચ્છ અને સમયાદિ વિશે ચર્ચા પૃ. ૭૨-૭૩ પર કરી છે.

૫૮. અને એને શબ્દાર્થને જ પકડીને ભાવાર્થને એક કોર રાખી ઘટાવવું ન તો ઔચિત્યપૂર્ણ, ન તો સુસંગત કહી શકાય.



કુમારપાળ અને કુમારવિહારો

સોલંકીકાલીન ગુજરાતમાં વૈદિક કિંવા બ્રાહ્મણ સંપ્રદાય અને જૈન મત વચ્ચે પરસ્પર સદ્ભાવ, આદર અને સહિષ્ણુતાની સમતુલા સોલંકીઓના આદિરાજ મૂળરાજ પ્રથમ(ઈ. સં. ૯૪૨-૯૯૫)થી લઈ ગૂર્જરેશ્વર કુમારપાળ(ઈ. સં. ૧૧૪૪-૧૧૭૬)ના સમય સુધી બરોબર જળવાઈ રહેલી. એ સમતોલન ઉથલાવનાર રાજા અજયપાળ ત્રણ જ વર્ષનું શાસન કરી વિદાય થયો. અજયપાળ પછી ગુજરાતમાં ફરીને બન્ને પ્રાચીન દર્શનો વચ્ચેની સ્નેહગ્રંથિ સ્થપાઈ રહી ને વાઘેલાયુગના પ્રારંભે મંત્રીશ્વર વસ્તુપાલે એને દૃઢતમ કરી. અજયપાળ પહેલાંના સોલંકી રાજેન્દ્રો અને જૈન સમાજના સંબંધ ઘણા જ મીઠા રહેલા. સોલંકી રાજાઓએ જૈન મંદિરોને દાનશાસનો કરી આપવા ઉપરાંત જિનભવનોનાં પણ નિર્માણ કરાવેલાં.

એ સંદર્ભમાં જોઈએ તો મહારાજ મૂલરાજદેવના સમયમાં ગુજરાતની રાજધાનીમાં 'મૂલવસહિકાપ્રાસાદ' બંધાયો હોવાનું પ્રભાસપાટણના દિગંબર આમ્નાયના (વર્તમાને વિચ્છેદ થયેલા) ચંદ્રપ્રભ જિનાલયને ઉપલક્ષિત, આચાર્ય હેમકીર્તિના સં. ૧૨ x xના મહારાજ ભીમદેવ દ્વિતીયના સમયના ખંડિત ત્રુટિત શિલાલેખ પરથી જાણીએ છીએ^૧. આ પ્રાસાદના નામમાં કાં તો દિગંબર આમ્નાયનો મૂલસંઘ વિવક્ષિત હોય, અથવા વિશેષે તો સ્વયં મૂલરાજ મહારાજે એ મંદિર બંધાવી આપ્યું હોય^૨ અને એ કારણે એ જિનાલયને 'મૂલવસતિકા'નું નામ પ્રાપ્ત થયું. આવા નામવાળા એક બીજા ચૈત્યનો શ્રીપત્તન(અણહિલવાડપાટક)ના અનુલક્ષમાં ઉલ્લેખ મળે છે. મંત્રીશ્વર વસ્તુપાળે ૧૩મા શતકની વીસી-ચાલીસી વચ્ચે કરાવેલ સુકૃતોની સૂચિમાં એમણે 'મૂલનાથ જિનદેવ'ના મંદિર પર કલશ ચડાવ્યાની હકીકત જિનહર્ષગણિએ "વસ્તુપાલચરિત્ર"(વિ. સં. ૧૪૯૭ ઈ. સં. ૧૪૪૧)માં નોંધી છે^૩. આ મંદિર મોટે ભાગે ઉપરકથિત દિગંબર વસહિકાથી અભિન્ન હોવાની શક્યતા છે.^૪ એ પછીના કાળમાં જોઈએ તો યુવરાજ ચામુંડરાયે વડસમા(વરુણશર્મક)ના જિનભવનને વિ. સં. ૧૦૩૩ / ઈ. સં. ૯૭૭માં આપેલું દાનશાસન, મહારાજ ભીમદેવ પ્રથમ(ઈ. સં. ૧૦૨૨-૨૬)નું વાયટમહાસ્થાનના જિનમંદિરને ઈસ્વી ૧૦૬૩ના અરસામાં આપેલું દાન^૫, એ કાળે અવંતિપતિ ભોજ સાથે ખેલાયેલાં મેઘા અને વાક્રશક્તિનાં ચાટુતાભર્યા રણાંગણોમાં વાદિવેતાલ શાંતિસૂરિ અને તર્કચૂડામણિ સુરાચાર્યે ગુજરાત પક્ષે આપેલી સહાય, ત્યારબાદ જોઈએ તો કર્ણદેવે^૬ વિ. સં. ૧૧૪૦-ઈ. સં. ૧૦૮૪માં આપેલું ટાકોદીના જિનાલયને દાનપત્ર અને અનુગામી રાજા જયસિંહદેવ સિદ્ધરાજનું એને મંજૂર રાખતું સં. ૧૧૫૬-ઈ. સં. ૧૧૦૦નું તામ્રશાસન^૭, સિદ્ધરાજ(ઈ. સં. ૧૦૯૫-૧૧૪૪)નો વાદિદેવસૂરિ, ધર્મઘોષસૂરિ તેમ જ આચાર્ય હેમચંદ્રસૂરિ સાથેનો મૈત્રી અને આદરભર્યો સંપર્ક, એની ગિરનાર-શત્રુંજયની યાત્રા તેમ જ એણે પાટણમાં

નિર્માવેલ 'રાજવિહાર' ને સિદ્ધપુરમાં 'સિદ્ધવિહાર' અને 'સુવિધિજિન'ના પ્રાસાદો—એ સૌ વાતો જિનધર્મને સોલંકી નૃપતિઓએ આપેલા ઉદાર પ્રશ્રય અને સમાદરનાં પ્રોજ્જવલ દષ્ટાંતો છે. પણ જૈન ધર્મ પ્રત્યે સવિશેષ ઢળનાર, જૈન માર્ગે પ્રરૂપેલી નિર્ભેળ નીતિનિષ્ઠા ને અહિંસાનો આત્યંતિક આદર રાખનાર અને જૈન પ્રજ્ઞાલીની ગ્રાહસ્થ ધર્મની આચાર્ય હેમચંદ્રસૂરિની પાસે શિક્ષા-દીક્ષા લેનાર તો હતા ગૂર્જરેશ્વર મહારાજ કુમારપાળ. જયસિંહ સિદ્ધરાજના સમયમાં થયેલા રઝળાટના દુઃખ સમયે જૈન મંત્રીઓએ, શ્રેષ્ઠીઓએ, શ્રાવકોએ અને આચાર્ય હેમચંદ્રે આપેલ રક્ષણ અને સહાય કુમારપાળને જૈન ધર્મના અને જૈન સમાજના સીધા અને સવિશેષ સંપર્કમાં લાવી રહ્યાં. ગુજરાતની રાજગાદી મળ્યા પછી કુમારપાળ (ઈ. સ. ૧૦૪૪-૭૪) ભૂતકાળના એ ઉપકારોને અને એના માનસ પર પડેલા જૈન સંસ્કારોને ભૂલેલો નહીં. આભારવશ કુમારપાળ એ ઉપકારોનો બદલો વાળી આપવા બનતું કરી છૂટ્યો અને એના જૈન સંસ્કારો આચાર્ય હેમચંદ્રના સતત સંપર્ક અને ઉપદેશથી વધુ ને વધુ દઢીભૂત થયા.

કુમારપાળ 'પરમમાહેશ્વર' હતો કે 'પરમાર્હત' એ મુદ્દા પર સાંપ્રદાયિક ઝનૂનથી પ્રેરાયેલા ઈતિહાસવેત્તાઓની, અને ગુજરાતના ઐતિહાસિક નવલકથાકારોની ઈતિહાસને કેટલીક વાર વિપર્યાસપૂર્વક રજૂ કરવાની રીતથી ગુજરાતનાં ગઈ પેઢી દરમિયાન વિદ્વાતાના ક્ષેત્રે બ્રાહ્મણ અને જૈન પક્ષે વાદાવાદીના મૂર્ખતાભર્યા, અણસમજુ, અને નિરર્થક રણજંગો ખેલાઈ ગયા. હકીકત એટલી જ છે કે સોમનાથનો મહાભેરુપ્રાસાદ બંધાવનાર, કુમારપાળેશ્વરના નિર્માતા અને કેદારેશ્વરના અવતારક રાજા કુમારપાળે સ્વકુળધર્મને ત્યજ્યા સિવાય જિનદર્શનમાંથી જેટલું અનુકૂળ હતું તેટલું ગ્રહણ કરેલું. સાધુચરિત અને સમભાવી કુમારપાળ જેટલો 'પરમાર્હત' થયો હતો તેટલો જ 'પરમમાહેશ્વર' પણ રહ્યો હતો એ સત્ય ગઈ પેઢીના નહીં, પણ આ પેઢીના વિદ્વાનો સમજ્યા છે. ત્રીસ-ચાળીસ સાલ પહેલાં ઉદ્ભવેલ સાંપ્રદાયિક સરિતાનાં વહેણ આગળ વધે તે પહેલાં વાળુકાપટ જેવી ઋજુ, સુવાળી પણ અફાટ અને લોકહિતૈષી, અંબિકા-ક્ષેમંકરી શી મરુગૂર્જર સંસ્કૃતિએ એને શોષી લીધાં છે. સાંપ્રતકાલીન પેઢીના અગ્રણીઓ દ્વારા થઈ રહેલું ગુજરાતના ઈતિહાસનું આલેખન તટસ્થ તેમ જ સત્યા-વેષી છે અને મઝહબી રાગદ્વેષને વચ્ચે લાવતું નથી. બ્રાહ્મણ અને શ્રમણ એ બન્ને પરંપરા આર્યસંસ્કૃતિની જ અભિવ્યક્તિ અને સમદળ શાખાઓ છે તેમ જ ભારતની સંસ્કૃતિને બન્નેએ સાથે મળીને પુષ્ટ કરી છે એ વાત તો ધર્માધ, દુષ્ટ-પ્રકૃતિ અને કુત્સિત બુદ્ધિવાળા રળ્યાખળ્યા કદાગ્રહી વિદ્વાનો સિવાય સૌ કોઈ સ્વીકારે છે.

કુમારપાળનાં જૈન ધર્મ પ્રતિના સવિશેષ આદર અને મમતાનાં બે પરિણામો આવ્યાં : એક તો એના શાસન દરમિયાન અહિંસાનો કેટલીક વાર વ્યવહારબુદ્ધિનો ત્યાગ બતાવતો, અતિરેક-ભર્યો પ્રચાર થયો : અને જૈન ધર્મ જાણે કે રાજ્યનો ધર્મ હોય એવો ઘડીભર દેખાવ

થયો : કુમારપાળના સમકાલીન જૈન લેખકો—હેમચંદ્ર^{૧૦}, યશઃચંદ્ર, અને સોમપ્રભાચાર્ય^{૧૧} તેમ જ ઉત્તરકાલીન લેખકો જેવા કે મેરુતુંગ^{૧૨} અને રાજશેખર^{૧૩}—ના ગ્રંથો ચોક્કસ એવી છાપ ઊભી કરે છે જ. જૈન મુનિઓનો જિનમતને ફેલાવવાનો વધુ પડતો ઉત્સાહ, રાજ્યસત્તા સાથેનો એમાંના કોઈ કોઈનો સવિશેષ સંપર્ક, જૈન ધર્મ પાળનારને કરમુક્તિ, અને કુમારપાળ પછી જૈન મંત્રીઓની, મુનિઓની મહેચ્છાની પ્રતિક્રિયારૂપે અજયપાળનું કપર્દી અને આમ્રભટ્ટ સરખા જૈનામાત્યો, રામચંદ્ર સરખા જિનમાર્ગી સાધુઓ અને કુમારપાળ અને એના સહાયકોએ બાંધેલાં જિનભવનો પરત્વેનું વૈમનસ્ય અસૂચારૂપે પ્રગટ થયેલું એ વાત પણ—અજયપાળને એનાં દુષ્ટત્યો બદલ ક્ષમા ન આપવાની સાથે—સ્મરણમાં રાખવી ઘટે. તો બીજી બાજુ ધર્મારણ્ય, મોઢપુરાણ જેવાં ૧૫મા શતકમાં લખાયેલાં પુસ્તકો—જેમાં જૈન ધર્મની દ્રેષ અને કટુતાભરી નિંદા, હેમચંદ્રાચાર્ય સરખી વિભૂતિની નિર્ભત્સના, ને જૈનોનું ધર્મપરિવર્તન કરાવી વૈષ્ણવ બનાવવાનો આગ્રહ જોવા મળે છે^{૧૪}—એવું વલણ અપનાવતા ગ્રંથો અને મતાગ્રહીઓ ગુજરાતમાં ભૂતકાળમાં અતિ અલ્પ સંખ્યામાં થયા છે : અને એ સૌનો પશ્ચિમ ભારતની મહામના મરુ-ગૂર્જર સંસ્કૃતિ પર કોઈ ઊંડો પ્રભાવ પડ્યો નથી. બ્રાહ્મણધર્મીઓ અને શ્રમણમાર્ગીઓ પોતપોતાની અભિરુચિ અને અનુકૂળતા અનુસાર પોતાનો જન્મનો ધર્મ છોડી એક યા બીજા માર્ગનો સ્વીકાર કરે તો એમ કરવા છતાં બંને આર્યસંસ્કૃતિના મહાવર્તુલમાં જ રહે છે એ તથ્યનું વિસ્મરણ ભૂતકાળમાં કોઈક જ વાર થયું છે એ સદ્ભાગ્યની વાત છે; અને મોઢપુરાણ જેવા ગ્રંથો તેમ જ ગઈ પેઢીના વિદ્વાનોના સ્વધર્માનુરાગથી પ્રેરાયેલાં પ્રતિગ્રહી લેખનોને બાજુએ રાખીને આજથી, તે સોલંકીકાળ સુધીના ગુજરાતનાં સાંસ્કૃતિક-ઐતિહાસિક લેખનોનું સિંહાવલોકન કરીએ તો એમાં એકંદરે સમાધાન, સમન્વય, સમાદર, અને સહોપસ્થિતિનો સ્વીકાર જ જોવા મળે છે.

રાજર્ષિ કુમારપાળે પોતાના પૂર્વજોએ પ્રસ્થાપેલી પરંપરા અનુસાર શિવાલયોની સાથે સાથે જિનમંદિરો પણ નિર્માણ કરાવેલાં. જૈનદર્શન પ્રત્યેની અંગત રુચિને કારણે એણે પોતે, ને એના આદેશથી ગૂર્જર સામ્રાજ્યમાં મહત્ત્વનાં ઘણાં સ્થળોએ એના નામ પરથી 'કુમારવિહાર' અભિધાનથી વિખ્યાત એવા જુદા જુદા તીર્થકરોના પ્રાસાદ બંધાવેલા. આમાંના કેટલાક તો નિશ્ચયતયા એણે પોતે જ બંધાવ્યા હોવાનાં પ્રમાણો છે, જ્યારે કોઈ કોઈ એ વખતના સોલંકી સામ્રાજ્યના મહામંડલેશ્વરો, સામંતો, દંડનાયકો દ્વારા ગુજરાત અને રાજસ્થાનમાં નિર્માવ્યા હશે એમ માનવાને વાક્યિક પ્રમાણો છે^{૧૫}. મંત્રી યશઃપાલ વિરચિત મોહપરાજયનાટક(વિ.સં. ૧૨૨૯-૩૨ / ઈ.સં. ૧૧૭૩-૭૬)માં કુમારપાળે પોતે પૂર્વે કરેલા માંસભોજનની થઈ આવેલ સ્મૃતિનું પ્રાયશ્ચિત્ત આચાર્ય હેમચંદ્ર પાસે માગતાં એના ચિત્તના સમાધાન માટે ૩૨ દાંતની સંખ્યા પ્રમાણે ૩૨ જિનાલયો બાંધવાના ઉપદેશથી નોંધાયેલી છે.

અને એણે એટલી સંખ્યામાં 'કુમારવિહાર' નામ ધરાવતા પ્રાસાદો બંધાવ્યાની ઉક્તિ છે^{૧૯}. પ્રભાચંદ્રાચાર્યના પ્રભાવકચરિત(વિ.સં ૧૩૩૪, ઈ.સં ૧૨૭૮) તેમ જ મેરુતુંગાચાર્યના પ્રબંધચિંતામણિ(વિ.સં ૧૩૬૧, ઈ.સં ૧૩૦૫)માં પણ એ હકીકત નોંધાયેલી છે^{૨૦}. આ વાત આજની ઘડીએ આપણને વિચિત્ર તેમ જ વધુ પડતી ઊર્મિલ લાગે, એ યુગના સંદર્ભમાં આમ બનવું અસંભવિત ન ગણાય. આ વાત સાચી હોય કે ન હોય, પણ કુમારપાળનું નામ ધરાવતાં સારી સંખ્યામાં જિનમંદિરો એ કાળે બંધાયેલાં, જેને વિશે હવે ઉપલબ્ધ પ્રમાણોના આધારે જોઈશું. આ અગાઉ કુમારપાળ વિશે, અને એણે કરાવેલાં દેવમંદિરો વિશે ઘણા લેખકો જૂના ગ્રંથો એવં શિલાલેખોના આધારે થોડુંઘણું, છૂટુંછવાયું લખી ગયા છે; પણ એનાં તમામ પ્રમાણો એકત્ર કરી એક સ્વતંત્ર વિષય તરીકે એની પૂર્ણ ચર્ચા થયેલી ન હોઈ અહીં એ પ્રયત્ન કરી જોવા વિચાર્યું છે. વિશેષમાં કેટલીક જાણીતી હકીકતો માટે વધારે પ્રમાણો એકઠાં કરી શકાયાં છે તો કેટલાક કિસ્સાઓમાં અગાઉ અજ્ઞાત એવા નવા કુમારવિહારો વિશે પણ પ્રકાશ પાડતા પુરાવાઓ મળ્યા છે.

૧. શ્રીપત્તન

સોલંકીઓની રાજધાની અણહિલ્લવાડપાટણના 'કુમારવિહાર'નો ઉલ્લેખ આપણને ધોળકાની ઈ.સં ૧૧૬૭-૭૩ના ગાળામાં આચાર્ય હેમચંદ્રના શિષ્ય મુનિ રામચંદ્ર દ્વારા રચાયેલી 'ઉદયનવિહારપ્રશસ્તિ'માં મળે છે. એમાં કહ્યું છે કે (મંત્રીશ્વર ઉદયનના પુત્ર મંત્રી વાગ્ભટ્ટે) નાભેય-ઋષભદેવની રૂપાની પ્રતિમા શ્રીપત્તનના 'કુમાર-વિહાર'માં પ્રતિષ્ઠાવી^{૨૧}. એ જ પંડિત રામચંદ્રે એ જિનાલય બંધાયા બાદ એની પ્રશંસા કરતું કુમારવિહારશતક કાવ્ય રચેલું, જે આજે ઉપલબ્ધ છે^{૨૨}. સોમપ્રભાચાર્ય-સ્વરચિત જિનધર્મપ્રતિબોધ(વિ.સં ૧૨૪૧ ઈ.સં ૧૧૮૫)માં નોંધે છે કે રાજાએ મંત્રી બાહડ(વાગ્ભટ્ટ), વાયડવંશીય ચંદ્ર, શૂરાદિ ગગ્ગ(ગર્ગ)ના પુત્રો, સર્વદેવ અને સંબાણ શેઠને આદેશ આપી અષ્ટાપદ સમાન ઉત્તમ અને ચોવીસ જિનાલયથી અલંકૃત એવું 'કુમારવિહાર' નામનું ચૈત્ય પાટણમાં કરાવ્યું^{૨૩}. પ્રભાચંદ્રાચાર્યના પ્રભાવકચરિત(વિ.સં ૧૩૩૪ / ઈ.સં ૧૨૭૮)માં અપાયેલ નોંધ અનુસાર ચૈત્ય મૂળ મંત્રી વાગ્ભટ્ટનું મંદિર જ્યાં હતું તે ભૂમિ પર કરાવેલું : (વાગ્ભટ્ટે એ કરાવી કુમારપાળને સમર્પિત કર્યાનો એવો પણ ધ્વનિ નીકળી શકે^{૨૪}.)

સોમપ્રભાચાર્યના કથન અનુસાર રાજાએ આ સિવાય પણ પાટણમાં નેમિનાથ-મૂલનાયકવાળો વર્તમાન, અતીત, અને અનાગતના તીર્થંકરોની બધી મળી ૭૨ દેવકુલિકાઓવાળો 'ત્રિભુવનવિહાર' પ્રાસાદ (પોતાના પિતા ત્રિભુવનપાલના પુણ્યાર્થે) કરાવ્યો. એ ઉપરાંત 'ત્રિવિહાર' નામનો એક બીજો પ્રાસાદ પણ ત્યાં કરાવ્યો : ને ૨૪ તીર્થંકરોનાં આલયો કરાવ્યાં.

(પાટણના 'કુમારવિહાર' વિશે કુમારપાલપ્રતિબોધ, પ્રબંધચિંતામણિ, અને કુમારપાલ વિષયક અન્ય સાધન સાહિત્યમાં કોઈ કોઈ પ્રસંગોના અનુલક્ષમાં ઘૂટાછવાયા ઉલ્લેખો પણ મળે છે, જેની અહીં નોંધ લેવી જરૂર નથી માની, પણ મંત્રીશ્વર તેજપાળે (૧૩મા શતકના દ્વિતીય ચરણમાં) એ મંદિર પર સાત તામ્રકલશો ચડાવ્યાની વાત જિનહર્ષગણિએ વસ્તુપાલચરિત્ર- (વિ. સં. ૧૪૯૭ / ઈ. સ. ૧૪૪૧)માં નોંધી છે તેનો ઉલ્લેખ કરવો જોઈએ^{૨૨}. આ 'કુમારવિહાર' તેમ જ કુમારપાલનાં બંધાવેલ અન્ય જિનમંદિરોનો ૧૩મા શતકના અંતે થયેલા મુસ્લિમ આક્રમણ સમયે વિધ્વંસ થયો હોવો જોઈએ કે પછી કદાચ અજયપાળે એ પૂર્વે નાશ કરાવી નાખ્યાની શક્યતા પણ છે.

૨. તારંગાપર્વત

તારંગાના ડુંગર પર કુમારપાળે દ્વિતીય તીર્થંકર અજિતનાથનું ઉત્તુંગ ભવન કરાવ્યાનાં સારા પ્રમાણમાં વાઙ્મયિક પ્રમાણો મળે છે. તદ્ વિષયક કદાચ સૌથી જૂનો ઉલ્લેખ જિનધર્મ-પ્રતિબોધમાં મળે છે. એમાં કહ્યું છે તે પ્રમાણે જશદેવના પુત્ર દંડાધિપ અભયની દેખરેખ નીચે એ મંદિર તારંગા-પર્વત પર રાજા કુમારપાળે કરાવેલું^{૨૩}. પ્રભાચંદ્રાચાર્યના પ્રભાવકચરિત- (સં. ૧૩૩૪ / ઈ. સ. ૧૨૭૮)માં જણાવ્યા મુજબ કુમારપાળને અજિતનાથની પ્રતિમા પૂજવાથી અજયમેરુ(અજમેર)ના રાજા શાકંભરિનાથ અર્ણોરાજ પર વિજય મળેલો. એ કારણસર આચાર્ય હેમચંદ્રના ઉપદેશથી તારંગા પર અજિતનાથ મૂલનાયકનું બિંબ સ્થાપેલું^{૨૪}. આ વાત ઉપાધ્યાય જિનમંડનના કુમારપાલપ્રબંધ(વિ. સં. ૧૪૯૨ / ઈ. સ. ૧૪૩૬)માં પણ આપી છે^{૨૫}. આ મંદિર બાંધ્યાનું વર્ષ વીરવંશાવલીમાં વિ. સં. ૧૨૨૧ / ઈ. સ. ૧૧૬૫ આપ્યું છે^{૨૬}, જે વિશ્વસ્ત માનવામાં હરકત જેવું નથી. આ સિવાય રત્નમંદિરગણિના ઉપદેશતરંગિણી- (આ. સં. ૧૫૧૭ / આ. ઈ. સ. ૧૪૬૧)માં તારંગામાં મહારાજ કુમારપાળે ભવ્ય મંદિર બનાવી એમાં અજિતનાથ સ્થાપ્યાનો ઉલ્લેખ છે^{૨૭}. પંદરમા શતકના મધ્યભાગમાં રચાયેલ પંડિત મેઘની "તીર્થમાલા"માં પણ રાજા કુમારપાળે તારંગા પર સ્થાપેલ અજિતનાથની હકીકત નોંધી છે^{૨૮}. ને છેલ્લે ૧૭મા શતકના યાત્રી શીલવિજયે પણ પોતાની તીર્થમાલામાં એ જ હકીકત કહી છે^{૨૯}.

તારંગાના મંદિરમાં કુમારપાળનો કોઈ લેખ હજી સુધી નથી મળ્યો^{૩૦}, પણ મંત્રીશ્વર વસ્તુપાલે તારંગા પર્વતના 'અજિતનાથ ચૈત્ય' વિશે નેમિનાથ તેમ જ આદિનાથના બિંબ વિ. સં. ૧૨૮૪ / ઈ. સ. ૧૨૨૮માં સ્થાપ્યાના લેખ મળી આવ્યા છે^{૩૧}. એ જ પ્રમાણે આબૂના દેલવાડાના મંત્રી તેજપાલ-નિર્મિત લૂણવસહીના વરહુડિયા કુટુંબના દેહરી ૩૮ના સં. ૧૨૪૦ના લેખમાં એ કુટુંબે તારણગઢના શ્રી અજિતનાથના ગૂઢમંડપમાં આદિનાથ બિંબ કરાવ્યાનો ઉલ્લેખ મળે છે^{૩૨}. જો કે આ બન્ને ઉત્કૃષ્ટ લેખોમાં કુમારપાળે એ મંદિર કરાવ્યાનો

ઉલ્લેખ નથી, પણ ઉપર ચર્ચા તે પુરાણાં સાહિત્યિક પ્રમાણો લક્ષમાં લેતાં, તેમ જ મેરુ જાતિનું ભવ્ય મંદિર ક્ષત્રિય રાજા સિવાય બીજો કોઈ બંધાવી ન શકે એવું વાસ્તુશાસ્ત્રનું વચન જોતાં^{૩૩} તારંગાનું મંદિર કુમારપાળે જ બંધાવેલું એમાં કોઈ શક નથી. મંદિરની સ્થાપત્ય તેમ જ શિલ્પની શૈલી પણ કુમારપાળનો કાળ સૂચવે છે.

તારંગાનું કુમારપાળનિર્મિત આ અજિતનાથ સ્વામી ચૈત્ય હજુ ઊભું છે. શ્રેષ્ઠી ગોવિંદે સોમસુંદરસૂરિને હાથે એમાં પુનઃપ્રતિષ્ઠા કરાવ્યાનું પ્રતિષ્ઠાસોમ પોતાના સોમસૌભાગ્યકાવ્ય- (વિ. સં. ૧૫૫૪ / ઈ. સં. ૧૪૮૮)માં નોંધે છે. આ પ્રતિષ્ઠા કર્યાનું વર્ષ વિ. સં. ૧૪૭૯ / ઈ. સં. ૧૪૨૩ હોવાનું અન્ય સાધન દ્વારા જાણવા મળ્યું છે^{૩૪}. જીર્ણોદ્ધારમાં જો કે નવ ભારપટ્ટ ચડાવવા સિવાય અને મૂલનાયકની આરાસણના પથ્થરની નવી પ્રતિમા કરાવ્યા સિવાય બીજો કોઈ ખાસ સુધારો વધારો કર્યો હોવાનું જણાતું નથી.

લગભગ ૭૪ ફૂટનો વ્યાસ ધરાવતા, સાંધાર છંદના મૂલપ્રાસાદવાળા અજિતનાથનું આ ભવન પશ્ચિમ ભારતમાં મરુ-ગૂર્જર શૈલીનાં અસ્તિત્વમાન મંદિરોમાં સૌથી મોટું અને પ્રોત્ત છે. એની પીઠમાં જો કે અશ્વપીઠાદિની રચના નથી, પણ મંડોવર ઘણો ઊંચો, બેવડી જંધાવાળો છે. એમાં દિક્રપાલો, સુરસુંદરીઓ ઉપરાંત જૈન યક્ષયક્ષીઓનાં રૂપ કંડારેલાં છે^{૩૫}.

૩. ઈલાહુર્ગ

ઈડરના ડુંગર પર પણ કુમારપાળે જિનભવન નિર્મવેલું. એમાં આદિનાથ પ્રતિષ્ઠિત હતા. ખરતરગચ્છીય જિનપતિસૂરિ(વિ. સં. ૧૨૧૦-૭૭ / ઈ. સં. ૧૧૫૪-૧૨૨૩)ની “અષોત્તરી તીર્થમાળા”માં ઉલ્લેખ મળે છે કે ઇડરગિરૌ નિવિષ્ટં ચૌલુક્યાધિપકારિત્તિં જિનં પ્રથમમ્ ।* પણ આ ચૌલુક્યાધિપ કોણ—સિદ્ધરાજ, કુમારપાળ કે અન્ય કોઈ સોલંકીરાજ— એની વિશેષ સ્પષ્ટતા તો એ પછીના કાળના સાહિત્યમાં મળે છે, જેમ કે મુનિસુંદરસૂરિએ ૧૫મા શતકના દ્વિતીય ચરણમાં રચેલ ઈડરના ઋષભદેવના સ્તવનમાં એ મંદિર કુમારપાળે કરાવ્યાનું અને સાહુ ગોવિંદે એનો જીર્ણોદ્ધાર કરાવ્યાનો ઉલ્લેખ કર્યો છે^{૩૬}. એ જ પ્રમાણે પ્રતિષ્ઠાસોમના સોમસૌભાગ્યકાવ્ય(વિ. સં. ૧૫૨૪ / ઈ. સં. ૧૪૬૮)માં પણ ગોવિંદ શ્રેષ્ઠીએ ઈડરગઢમાં મહારાજ કુમારપાળે બંધાવેલ જિનમંદિરનો જીર્ણોદ્ધાર કરાવ્યો એવો ઉલ્લેખ મળે છે^{૩૭}. (આ સંઘપતિ ગોવિંદ એ જ છે કે જેમણે તારંગામાં અજિતનાથ ચૈત્યનો ઉદ્ધાર કરાવેલો.) આ સિવાય લક્ષ્મીસાગરસૂરિના પ્રશિષ્ય સોમચારિત્રે વિ. સં. ૧૫૪૧ / ઈ. સં. ૧૪૮૫માં રચેલ ગુરુગુણરત્નાકરકાવ્યમાં સંઘપતિ રત્નાએ કરેલ તીર્થયાત્રા દરમિયાન સંઘ ઈડર આવ્યો ને ત્યાં કુમારપાળે કરાવેલા પ્રાસાદનાં દર્શન કર્યા એવો ઉલ્લેખ મળે છે^{૩૮}. લક્ષ્મીસાગરસૂરિના સમુદાયના સુધાનંદનસૂરિના કોઈ શિષ્યે ઈડરગઢચૈત્યપરિપાટી રચી છે તેમાં કુમારપાળે ગઢ પર પ્રાસાદ કરાવી એમાં આદિનાથની પ્રતિમા ભરાવી ને જાણે-અજાણે સૌ કોઈ એ કારણસર એ

જિનાલયને “રાજવિહાર” કહે છે એવી હકીકત નોંધી છે^{૩૦}.

ઈડરના આ ‘કુમારવિહાર’ના બીજા બે જણોદ્વાર નોંધાયા છે. હેમવિમલસૂરિના પરિવારના અનંતહંસે વિ.સં. ૧૫૭૦ / ઈ.સં. ૧૫૧૪ આસપાસ રચેલ ઈલા-પ્રાકારચૈત્યપરિપાટીમાં ચંપક શ્રેણીએ એનો ઉદ્ધાર કરાવ્યાની હકીકત નોંધી છે. આ મંદિરનો મુસલમાનોએ ભંગ કરવાથી એમાં વિ.સં. ૧૬૮૧ / ઈ.સં. ૧૬૨૫ આસપાસ તપાગચ્છીય શ્રી વિજયદેવસૂરિએ પુનઃ પ્રતિષ્ઠા કરાવ્યાનો વિજયપ્રશસ્તિમહાકાવ્યમાં ઉલ્લેખ મળે છે^{૩૧}.

ઈડરગઢના વર્તમાન મંદિરમાં કુમારપાળના સમયના કોઈ જ અવશેષો રહ્યા નથી. મુખ્યતુષ્ટી અને દેવકુલિકાઓનો નીચલો ભાગ શ્રેણી ગોવિંદના સમયનો લાગે છે, જ્યારે મૂલપ્રાસાદ ઈત્યાદિ આંતરિક રચનાઓ પછીના જણોદ્ધારો દરમિયાનની છે. વર્તમાન જણોદ્ધારમાં આ પાછલા યુગના અવશેષોનું વિશેષ સંગોપન થયું છે.

૪. અર્બુદગિરિ

અર્બુદાયલ-આબૂ-પર પણ કુમારપાલ નરેશનું કરાવેલું એક મંદિર હતું. ૧૩મા શતકના અંતભાગ અને ૧૪મા શતકના પ્રથમ ચરણ સુધીના ગાળામાં લખાઈ પૂર્ણ થયેલા, ખરતરગચ્છીય જિનપ્રભસૂરિના કલ્પપ્રદીપમાં આપેલ “શ્રી અર્બુદગિરિકલ્પ”માં અર્બુદ શિખર ઉપર કુમારપાલ ભૂપાલે કરાવેલ ‘શ્રી વીરચૈત્ય’નો ઉલ્લેખ છે^{૩૨}. સોમસુંદર સૂરિએ ૧૫મા શતકના મધ્યભાગે રચેલ શ્રી અર્બુદગિરિકલ્પમાં પણ આબૂ ઉપર ગૂર્જરેશ્વર મહારાજ કુમારપાલે નિર્માવેલ શ્રી મહાવીરસ્વામીનું મંદિર શોભી રહ્યાનું જણાવ્યું છે^{૩૩}. આ મંદિર તે અચલગઢની તળેટી પાસેની નાની ટેકરી પરનું વર્તમાન શાંતિનાથનું મંદિર હોવાનું મુનિશ્રી જયંતવિજયજીએ સૂચવ્યું છે^{૩૪}. આ વાતનું સમર્થન કરતી એક હકીકત કોરંટગચ્છીય નમ્રસૂરિની વિ.સં. ૧૫૫૪ / ઈ.સં. ૧૪૯૮માં રચાયેલ અર્બુદચૈત્યપ્રવાડીમાં નોંધાયેલી મળે છે. ત્યાં જણાવવામાં આવ્યું છે કે “ગિરિપરના ઉદ્ધારેલા ‘કુમારવિહાર’માં શ્રી શાંતિજિનને પ્રણમું.”^{૩૫}

આબૂના ‘કુમારવિહાર’ના એ પછીના કાળના પણ બે એક ઉલ્લેખો મળે છે. એમાં એક તો છે ‘શીલવિજય’ની (વિ.સં. ૧૭૪૬ / ઈ.સં. ૧૬૮૦) પહેલાં રચાયેલી તીર્થમાલામાં આવતો ઉલ્લેખ ને બીજો છે જ્ઞાનવિમલની (વિ.સં. ૧૭૫૫ / ઈ.સં. ૧૬૯૯) “તીર્થમાલા”માં આવતો કુમારપાલ નૃપતિએ ગામ બહાર કરાવેલ વીરના મંદિરનો ઉલ્લેખ.

આ મંદિરની વાસ્તુરચના તપાસતાં એમાં જૂનો ભાગ, ખાસ કરીને મૂલપ્રાસાદના ગજપીઠાદિથી અલંકૃત મહાપીઠ અને યક્ષયક્ષીઓ-અપ્સરાઓવાળા જંઘાયુક્ત મંડોવર, બારમા શતકના ઉત્તરાર્ધ જેટલો પુરાણો જણાય છે. આથી આ મંદિર તે જ આબૂ પરનો “કુમારવિહાર” હોવા અંગે શંકા રહેતી નથી^{૩૬}.

૫. થારાપદ્ર

મોઢવંશીય જૈન મંત્રી યશ:પાલે મોહપરાજય નાટક થારાપદ્રપુર(થરાદ)ના 'કુમારવિહાર' કોડાલંકાર શ્રી વીરજિનેશ્વરની યાત્રા પ્રસંગે વિ. સં. ૧૨૨૯-૩૩ / ઈ. સં. ૧૧૭૩-૭૬ વચ્ચે રચ્યું હોવાનો ઉલ્લેખ મળે છે. એ ઉપરાંત મંત્રીશ્વર વસ્તુપાલે (કે પછી તેજપાલે) થરાદમાં 'કુમારવિહાર'ના સહોદર સમું નવીન જિનમંદિર કરાવ્યાનો જિનહર્ષ વસ્તુપાલચરિત્ર(વિ. સં. ૧૪૯૭ / ઈ. સં. ૧૪૪૧)માં ઉલ્લેખ કર્યો છે^{૧૧}. થરાદના 'કુમારવિહાર'ના અસ્તિત્વનું પ્રમાણ આ બે ઉલ્લેખોથી મળી રહે છે. આ મંદિરનો ભૂતકાળમાં નાશ થઈ ગયો છે. થરાદમાં આજે પુરાણાં જૈન મંદિરો નથી.

૬. લાટાપલ્લી

લાડોલમાં એક 'કુમારવિહાર' હોવાનું સૂચન કરતો ઉલ્લેખ આબૂના દેલવાડાની લૂણવસહીની દેહરી ૩૮ પરના વરહુડિયા કુટુંબના વિ. સં. ૧૨૯૬ / ઈ. સં. ૧૨૪૦ના ઉત્કીર્ણ લેખમાં પ્રાપ્ત થાય છે. એ પરિવાર દ્વારા લાડોલના એ 'કુમારવિહાર'ના જીર્ણોદ્ધાર પ્રસંગે ત્યાંના અગ્રમંડપમાં ખત્તક સાથે પાર્શ્વનાથ બિંબ ભરવામાં આવેલું^{૧૨}.

૭. કર્કરાપુરી

ચૌદમા શતકના અંતે વિનયપ્રભોપાધ્યાયે રચેલા "તીર્થયાત્રા સ્તવન"માં કાકરના 'કુમારવિહાર'ના પાર્શ્વનાથને વાંઘાનો ઉલ્લેખ મળે છે^{૧૩}.

૮. જાબાલિપુર

જાલોરના કાંચનગિરિગઢ પર પરમાર્હત કુમારપાલ ભૂપતિએ પાર્શ્વનાથનું ચૈત્ય વિ. સં. ૧૨૨૧ / ઈ. સં. ૧૧૬૫માં કરાવ્યાનું ત્યાંના શિલાલેખ પરથી જાણી શકાય છે^{૧૪}. આબૂના શિલાલેખવાળા વરહુડિયા કુટુંબે જાબાલિપુરના સુવર્ણગિરિ પર પાર્શ્વનાથની જગતી પરના અષ્ટાપદપ્રાસાદમાં બે ખત્તક કરાવ્યાની નોંધ છે^{૧૫}. એ મંદિર તે ઉપર કથિત 'કુમારવિહાર' હોવું જોઈએ. આ મંદિર વિદ્યમાન છે. એમાં ભમતીના દેરીઓનો નાશ થયો છે, પણ મૂલપ્રાસાદ ત્રિવિહારના મંડોરાના જૂના ભાગ જળવાઈ રહ્યા છે. વિ. સં. ૧૨૬૮ / ઈ. સં. ૧૨૧૨માં એમાં મંડપ ઉમેરવામાં આવેલાની હકીકત ત્યાંના શિલાલેખ પર નોંધેલી છે. એ મંડપને સ્થાને આજે ૧૫મી સદીનો મંડપ ઊભો છે. મંદિર વિશાળ અને અલંકૃત અને રાજકર્તૃક હોવાનું સ્વમેવ જાહેર કરે છે.

૯. સ્તંભતીર્થ

ખંભાતમાં પણ 'કુમારવિહાર' હોવાનાં પ્રમાણો મળે છે. મંત્રીશ વસ્તુપાળે ઋષભસ્વામીના 'કુમારવિહાર'માં મૂલનાયક કરાવ્યા એવો વસ્તુપાલચરિત્રમાં ઉલ્લેખ મળે

છે^{૫૧}. આ પહેલાંનો ઉલ્લેખ વસ્તુપાળના સમકાલીન શ્રી નરેન્દ્રપ્રભસૂરિએ રચેલ પ્રશસ્તિમાંથી મળે છે. એમાં કહ્યા પ્રમાણે વસ્તુપાલે ત્યાં 'કુમારવિહાર'માં પાર્શ્વનાથ અને મહાવીરની પ્રતિષ્ઠા કરાવેલી^{૫૨}.

સૌરાષ્ટ્ર અને ગુજરાતની સરહદ પર આવેલાં બે'એક ગામોમાં 'કુમારવિહાર' બંધાયાના પરોક્ષ ઉલ્લેખ પ્રાપ્ત થાય છે.

૧૦. મંડલિ

સચિવેશ્વર વસ્તુપાલે માંડલના 'કુમાર વિહાર'નો ઉદ્ધાર કરાવ્યાનું જિનહર્ષે નોંધ્યું છે^{૫૩}.

૧૧. ધંધુકક

આચાર્ય હેમચંદ્રની જન્મભૂમિ ધંધુકામાં કુમારપાળે 'ઝોલિકાવિહાર' કરાવ્યાનો મેરુતુંગાચાર્યે ઉલ્લેખ કર્યો છે^{૫૪}. 'જિનહર્ષ'ના કથન અનુસાર વસ્તુપાલે ધંધુકાના 'કુમારવિહાર'નો ઉદ્ધાર કરી એમાં મૂલનાયકની પ્રતિષ્ઠા કરાવી પ્રાસાદના શિખર પર હેમકુંભ મુકાવેલા^{૫૫} : સંભવ છે કે આ 'ઝોલિકાવિહાર'નું જ અપરનામ 'કુમારવિહાર' હોય.

સૌરાષ્ટ્ર-પંચકમાં પણ કેટલાંક ગામોમાં 'કુમારવિહારો' સ્થપાયેલા.

અહીં શત્રુંજયના 'કુમારવિહાર'ની પરંપરા વિશે થોડો વિચાર કરવો પ્રાપ્ત છે. જૈન તીર્થોમાં પવિત્રતમ મનાતા શત્રુંજય તેમ જ ગિરનાર પર્વત પર કુમારપાળે જિનભવનો કરાવ્યાં હોવાની અપેક્ષા રાખી શકાય : અને પરંપરા પ્રમાણે શત્રુંજય પર હાથીપોળ પાસે અને ગિરનાર પર્વત પર જૈન ટૂકોમાં છેલ્લી કુમારપાળની ટૂક બતાવવામાં આવે છે, પણ આ બન્ને મંદિરો પાછોતરા કાળનાં છે અને ઉત્કીર્ણ લેખ કે પુરાણ સાહિત્યમાંથી ગિરનાર પર 'કુમારવિહાર' હોવાનું પ્રમાણ હજી સુધી તો જડ્યું નથી. અને શત્રુંજય પરનો 'કુમારવિહાર' તો કુમારપાલ નામક શ્રેષ્ઠીકારિત હોય તેમ જણાય છે^{૫૬}.

પણ સૌરાષ્ટ્રમાં બીજે કેટલેક સ્થળે 'કુમારવિહાર' સંજ્ઞક મંદિરો હતાં કે નહીં એને વિશે હવે જોઈએ.

૧૨. પાદલિખપુર

પાલીતાણામાં 'કુમારવિહાર' હોવાના ત્રણ ઉલ્લેખો તીર્થ સંબંધી સાહિત્યમાંથી પ્રાપ્ત થાય છે. રત્નાકરગચ્છના હેમચંદ્રસૂરિ-શિષ્ય જિનતિલકસૂરિની ૧૪મા શતકના અંતભાગે રચેલ "ચૈત્યપરિપાટીસ્તવન"માં પાલીતાણાના 'કુમારવિહાર'ના પાર્શ્વનાથનો ઉલ્લેખ થયેલો છે^{૫૭}.

એ પછી ૧૫મા શતકમાં એક અનામી રચયિતાની “ચૈત્યપરિપાટી”માં એનો ઉલ્લેખ કરેલો મળે છે^{૧૮}. છેવટે મુગલયુગના યાત્રિક પંઠ ભાનુચંદ્રના શિષ્ય પંઠ દેવચંદ્રે (વિ. સં. ૧૬૫૫ / ઈ. સં. ૧૬૩૮) રચેલ તીર્થમાલામાં પણ પાલીતાણા ગામમાં રહેલા પાર્શ્વપ્રભુના ‘કુમારવિહાર’માં વંદન કર્યાની નોંધ કરી છે^{૧૯}. પણ મંત્રી વાગ્ભટ્ટે અહીં ‘કુમારપુર’ વસાવી તેમાં ત્રિભુવનપાલવિહાર બંધાવ્યો એવી વિશેષ જૂની નોંધો છે. કુમારપાળના પિતા ત્રિભુવનપાલના નામથી બાંધેલો વિહાર પછી ઉત્તર-મધ્યકાળમાં ‘કુમારવિહાર’ કહેવાવા લાગેલો તેમ જણાય છે. પાલીતાણાનાં પ્રાચીન મંદિરોનો સંપૂર્ણ નાશ થયો છે.

૧૩. દ્વીપ

નિવૃત્તિગચ્છીય પાસડસૂરિના શિષ્ય અંબદેવસૂરિએ શત્રુંજયતીર્થના ઉદ્ધારક સમરસિંહનું ચરિત્ર નિરૂપતો ગ્રંથ સમરાસુ વિ. સં. ૧૩૭૧ / ઈ. સં. ૧૩૧૫માં રચ્યો છે. એમાં સમરાસાએ દીવબેટની યાત્રા કરી ત્યારે ત્યાંના વર્ણનમાં જિનમંદિરોમાં શોભતા સુંદર એવા ‘કુમારવિહાર’નો ઉલ્લેખ કર્યો છે^{૨૦}. આ જિનાલય સંબંધી એક બીજો ઉલ્લેખ ૧૪મા શતકના અંતભાગે થયેલા ઉપાધ્યાય વિનયપ્રભના “તીર્થયાત્રાસ્તવન”માં પણ મળે છે^{૨૧}. મુસ્લિમ આક્રમણો દરમિયાન દીવનાં પ્રાચીન મંદિરોનો ધ્વંસ થયેલો તેમાં આ ‘કુમારવિહાર’નો પણ નાશ થયો હશે.

૧૪. દેવપત્તન

પ્રભાસપાટણમાં કુમારપાળે પાર્શ્વનાથનું ચૈત્ય બંધાવ્યાનું આચાર્ય હેમચંદ્રે દ્વાશ્રયકાવ્યમાં કહ્યું છે^{૨૨}. મેરુતુંગાચાર્યે સોમેશ્વરપત્તનના ‘કુમારવિહાર’નો જે ઉલ્લેખ કર્યો છે તે હેમચંદ્ર કથિત પાર્શ્વનાથનું મંદિર હોઈ શકે^{૨૩}. આ મંદિરના રંગમંડપ ને વિતાન તેમ જ સ્તંભો ત્યાંની જુમામસ્જિદમાં છે^{૨૪}.

૧૫. મંગલપુર

માંગરોળમાં પણ “કુમારવિહાર” બંધાયો હતો^{૨૫}. હાલ એના અવશેષો ત્યાંની મસ્જિદોમાં હોય એમ લાગે છે. અત્યારે કોટમાં રાવળીમસ્જિદ પાસે દેરાસર છે તેના ભોંતળની ઊંચાઈ બતાવે છે કે એ જ સ્થળે મૂળ દેરાસર હોય. જ્યાં જ્યાં “કુમારવિહાર” બંધાયેલા એના મળી શક્યા તેટલા ઉલ્લેખો એકત્ર કરી અહીં ચર્ચા કરી છે. અમારા ધ્યાન બહાર ગયા હોય તેવા પણ ઉલ્લેખો ઉપલબ્ધ સાહિત્યમાં હશે. આ ઉપરાંત સાહિત્યમાં નોંધ ન લેવાઈ હોય કે લભ્ય સાહિત્યમાં ઉલ્લિખિત ન હોય તેવાં સ્થળોના ‘કુમારવિહારો’ વિશે ભવિષ્યમાં કંઈ પત્તો મળે ત્યારે ખરું. અમને લાગે છે કે કર્ણાવતી (અમદાવાદ), ચંદ્રાવતી, કર્પટવાણિજય (કપડવંજ), ભૃગુકચ્છ (ભરૂચ), ધવલકક્ક (ધોળકા) વગેરે સ્થળોએ ‘કુમારવિહાર’ બંધાયા

હોવાની શક્યતા છે^{૧૧}.

આમ બગીસ તો નહીં, પણ બધું મળીને એનાથી અર્ધા—સોળેક જેટલા— 'કુમારવિહારો'ની તો ભાળ મળે છે. એમાં પણ તારંગા અને પાટણનાં મંદિરો વિશાળ કદનાં હતાં. જયસિંહ સિદ્ધરાજે કરાવેલાં શૈવ-જૈન મંદિરોની સાથે કુમારપાળે કરાવેલાં એ બન્ને ધર્મોનાં મંદિરોની એકત્રિત સંખ્યા સરખાવતાં એ ચોક્કસ વધી જાય છે. એ કાળના ભારતવર્ષમાં આટલી મોટી સંખ્યામાં કોઈ રાજવીએ દેવમંદિરો બંધાવ્યાં હોવાનું જાણમાં નથી. એ જોતાં રાજા કુમારપાળનું સ્થાપત્યક્ષેત્રે એક મોટું યોગદાન ગણાય. કુમારપાળયુગની શિલ્પ-સ્થાપત્ય કલાનો ખ્યાલ પ્રભાસના સોમનાથ, તારંગા, જાલોર, અને આબૂ(અચલગઢ)નાં જિનમંદિરોના અવલોકનથી મળી રહે છે.

લેખની સમાપન નોંધરૂપે કુમારવિહારોના અજયપાલે કરાવેલ નાશ સંબંધી ઉપલબ્ધ સાધન-સાહિત્ય અને એ પ્રવાદ સત્ય છે કે નહીં એ વિશે તપાસી જોઈએ. જિનપ્રાસાદપતનની વાત પ્રબંધચિંતામણિ, પ્રબંધકોશ તેમ જ પુરાતન પ્રબંધસંગ્રહમાં અપાયેલા અજયદેવ^{૧૨} સંબંધી પ્રબંધમાં નોંધાયેલી છે. એ બધાનો સાર એ છે કે અજયદેવે (અજયપાળે) ગાદીએ બેઠા પછી ટૂંક સમયમાં જ જૈનો પર જુલમ ગુજારવો શરૂ કર્યો. મહામાત્ય કપર્દીને તેલની કડાઈમાં તળાવ્યા. મંત્રી આબ્રભટ્ટની સૈનિકો પાસે હત્યા કરાવી. બાલચંદ્રની શિખવણીથી મુનિ રામચંદ્રને તાંબાની ધગધગતી પાટ પર જીવતા જલાવ્યા ને તદુપરાંત પૂર્વજોએ બાંધેલ (ખાસ કરીને કુમારપાળે બંધાવેલ) જિનપ્રાસાદો પડાવવા શરૂ કર્યા. અને એ સિલસિલામાં છેવટે તારંગાના મહાન્ જિનાલયને તોડવા પ્રવૃત્ત થયો. જૈન શ્રેણી 'અભયડ' (આભડ વસાહ) કે જે રાજ્યવારસના પ્રશ્ન અંગે કુમારપાળના મૃત્યુ પછી ચાલેલ ખટપટોમાં અજયપાળની તરફેણમાં રહ્યો હતો તેણે તારંગાના પ્રાસાદને બચાવી લેવા વિચાર્યું : (આ પ્રાસાદ એની પોતાની દેખરેખ નીચે તૈયાર થયાનું આપણે અગાઉ જોઈ ગયા છીએ.) રાજાના કૃપાપાત્ર સીલણ ભાંડને આ કાર્ય માટે દ્રવ્ય આપી એણે તૈયાર કર્યો. સીલણે અજમાવેલ નુસખાનું વર્ણન કરતાં પ્રબંધકારો કહે છે કે રાજાને એણે પોતાને ઘેર આમંત્રીને એની સમક્ષમાં સાંઠીકા ને ઈંટ-ચૂનાનું એક મંદિર બનાવ્યું : પછી પોતે તીર્થયાત્રાએ જવા સૈની રજા લઈ બહાર નીકળવા પ્રવૃત્ત થયો. જેવો એ બારણામાંથી જાય છે કે લાગલા જ એના પુત્રોએ એ મલોખાનું મંદિર ડાંગો મારીને ધડાધડ તોડવું શરૂ કર્યું. તોડવાનો અવાજ સાંભળતાં સીલણ પાછો ફર્યો ને ઉપાલંભભર્યા સ્વરે પુત્રોને સંબોધતાં કહ્યું કે, રે દુષ્ટો ! તમારા કરતાં તો આ કુનૃપતિ સારો કે જેણે દેરાં તોડવાનું પોતાના પૂર્વજના મરણ પછી શરૂ કર્યું : તમે તો એટલીયે રાહ જોયા વિના, મારી હયાતીમાં જ મારું બનાવેલું દેહરું પાડવા માંડ્યા ! આ સાંભળીને ભોંઠા પડેલા રાજાએ પ્રાસાદો તોડવાની પ્રવૃત્તિ બંધ કરી. પ્રબંધચિંતામણિકાર કહે છે આ યુક્તિથી તારંગા અને બીજાં કેટલાંક સ્થળોએ

નિ. ઐ. ભા. ૨-૨૧

અવશિષ્ટ રહેલા કુમારવિહારો બચી ગયા^{૬૬}.

(સ્વ) દુર્ગાશંકર કેવળરામ શાસ્ત્રી સરખા ગઈ પેઢીના ધુરંધર વિદ્વાનોએ અજયપાળના પૈશ્ચાતિક, આર્યધર્મલોપી કૃત્યો ઉપર ટીકા નથી કરી અને ઊલટું એ રાજા જૈન-વિરોધી હોવામાં શંકા વ્યક્ત કરી છે^{૬૭} ! પણ જૈન પ્રબંધકારોની આ વાતો ટાઢા પહોરનાં ગપોડાં સમાન નહોતી. બીજા કોઈ સોલંકી રાજા વિશે આવા આરોપો-અપવાદો પ્રબંધકારોએ કર્યા નથી, પણ અજયપાળ માટે જ કર્યા છે. અને અજયપાળનું ત્રણ વર્ષમાં ખૂન થાય છે, એ બતાવી આપે છે કે એ અમુકાંશે અવિચારી, દુશ્ચરિત, અને જુલમી રાજા હતો. વિશેષમાં કુમારપાળે બંધાવેલાં જિનમંદિરો તેમ જ અન્ય કોઈ કોઈ એણે તોડ્યાં હોવાનાં પરોક્ષ પ્રમાણો ચોક્કસ મળે છે, એની વિગતો હવે જોઈએ.

(૧) મંત્રીશ્વર ઉદયનના નામે બંધાયેલા ધોળકાના ઉદયનવિહારની પ્રશસ્તિના શિલાલેખના શિલાખંડનો ઉપયોગ વિ. સં. ૧૨૬૬ / ઈ. સ. ૧૨૦૯માં વિષ્ણુની મૂર્તિ કંડારવામાં થયો છે. શિલાલેખ રજળતો તો જ થાય, જો એ મંદિરની કોઈ રૂપમાં દુર્દશા થઈ હોય. દિનેશચંદ્ર સરકાર તેમ જ ડૉ. રમેશ મજમુદાર એને માટે કુમારપાળના અનુગામીઓની જૈન વિરોધી પ્રવૃત્તિને કારણભૂત ઠરાવે છે^{૬૮}. ઉદયન મંત્રી અને એના પુત્રો કુમારપાળના અડીખમ ટેકેદારો હતા : આથી અજયપાળનો રોષ “ઉદયન વિહાર ‘પર ઊતર્યો હશે.

(૨) સચિવેશ્વર વસ્તુપાળે ખંભાતના ‘કુમારવિહાર’માં મૂલનાયક નવા કરાવેલા. કુમારપાળે એ મંદિર ઈ. સ. ૧૧૬૦ આસપાસ બંધાવ્યાનું અનુમાનીએ અને વસ્તુપાળે એમાં પુનઃપ્રતિષ્ઠા ઈ. સ. ૧૨૩૦માં કરાવી હોવાનું અંદાજીએ તો એ સિતેરેક વર્ષના ગાળામાં એવું શું બન્યું હતું કે ‘મૂલનાયક’ની પ્રતિમા ફરી કરાવવી પડી ? અને એ પણ ખંભાતમાં બીજે ક્યાંય નહીં અને ‘કુમારવિહાર’માં જ ? આની પાછળ અજયપાળના આસુરી કૃત્યનું સૂચન સહેજે મળે છે.

(૩) માંડલના ‘કુમારવિહાર’નો વસ્તુપાળ ઉદ્ધાર કરાવે છે. શા કારણે ?

(૪) એ જ રીતે ધંધુકાના ‘કુમારવિહાર’ને પણ મંત્રીશ ઉદ્ધારાવે છે.

(હેમચંદ્રની જન્મભૂમિમાં કુમારપાળે કરાવેલ જિનમંદિર પર અજયપાળનો વિશેષરૂપે ખોફ ઊતર્યાનું કલ્પી શકાય.)

(૫) આબૂનો વંરહુડિયા કુટુંબનો ઈ. સ. ૧૨૪૦નો તુલ્યકાલીન લેખ પણ જણાવે છે કે લાડોલના “કુમારવિહાર’ના જીર્ણોદ્ધાર પ્રસંગે એમણે ત્યાં ગોખલામાં પ્રતિમા કરાવેલી.

આટલાં બધાં સ્થળોએ ‘કુમારવિહાર’ના જીર્ણોદ્ધાર થયાનું કારણ શું ? કારણમાં અમને

તો અજયપાળની પ્રબંધકારો કહે છે તે ‘પ્રાસાદપાતનપ્રવૃત્તિ’ જ લાગે છે. પાછલા કાળના ઉત્કીર્ણ લેખોમાં ‘નિષ્કલંકાવતાર’ ગણાવેલ (બ્રાહ્મણીય ધર્મનો ઉદ્ધાર કરનાર, વિષ્ણુનો ‘કલિક’ અવતાર) અજયપાળને પુરાતન પ્રબંધસંગ્રહમાં ‘ધર્મસ્થાનકપાતન પાતકી’નું બિરુદ આપેલું છે. એની યથાર્થતા વિશે હવે શંકાને કોઈ કારણ રહેતું નથી.

હવે એક પ્રશ્ન એ ઊભો થાય છે કે અજયપાળના મૂઆ પછી તરત જ જીર્ણોદ્ધારો કેમ થયા નહીં અને એ મંદિરો તૂટ્યા પછી એક સાઠેક વર્ષ બાદ—વસ્તુપાળના સમયમાં—થાય છે ! કુમારપાળના સમયમાં ઘણા શૈવ-વૈષ્ણવો જૈનધર્મી બનેલા. એની પ્રતિક્રિયા રૂપે અજયપાળના જૈન-વિરોધી શાસન દરમિયાન અને વ્યુત્પન્ન બ્રાહ્મણાચાર્ય દેવબોધિ કે દેવપ્રબોધના પ્રભાવ નીચે^૧ ઘણા જૈનોએ જૈન ધર્મ છોડી વૈદિક મત સ્વીકાર્યો હોય એમ લાગે છે^૨. જૈન ધર્મની ગ્લાનિના અને જૈનોની અસલામતીના એ દિવસોમાં જીર્ણોદ્ધારો, અને એમાંયે રાજાએ તોડેલાં જૈન મંદિરોના જીર્ણોદ્ધારો કરાવવાનું સાહસ જૈનસંઘ-સમાજે લાંબા સમય સુધી નહીં કર્યું હોય એમ માની શકાય. વસ્તુપાલ-તેજપાલના જૈનધર્માભ્યુદયના કાળે સહેજે શક્ય બન્યું હશે.

બીજી એક વાત એ છે કે અજયપાળે તોડાવેલાં મંદિરો ઠેઠ નીચેથી તોડવામાં આવેલાં કે માત્ર મૂલનાયકની પ્રતિમા ઉથાપી ફેંકી દઈ, એમાં પૂજા કરાવવાનું બંધ કરાવવામાં આવતું ? પ્રબંધકારોનું કથન એવી અસર ઊભી કરે છે કે એ મંદિરો માત્ર ખંડિત જ કરાવવામાં આવતાં નહીં, સદંતર તોડી પાડવામાં આવતાં. વસ્તુપાલના “કુમારવિહાર”ના ઉદ્ધારોની વિગતો વાંચતાં અમને એમ લાગ્યું કે કેટલાક કિસ્સાઓમાં માત્ર મૂલનાયકની મૂર્તિ જ ઉઠાવી દેવામાં આવી હશે ને દંડકળશો ઉતારી નાખવામાં આવ્યા હશે. જ્યાં પૂરી વિગતો નથી મળતી ત્યાં સમૂળગા યા મોટા ભાગના બાંધકામનો અજયપાળના હુકમથી નાશ કરવામાં આવ્યો હશે એમ માની શકાય. અજયપાળ, અને મુસ્લિમ આક્રમણોથી તેમ જ જીર્ણોદ્ધારના પ્રતાપે કુમારપાળનાં બંધાવેલાં મંદિરોમાં આજે હવે તારંગા, જાલોર, અને આબૂનાં મંદિરો જ બચ્યાં છે. તમામ ‘કુમારવિહારો’ આજે વિદ્યમાન હોય તો ગુજરાતની કુમારપાળયુગની સ્થાપત્ય-સમૃદ્ધિનાં આજે પૂર્ણરૂપે દર્શન થાત^૩.

ટિપ્પણો :

૧. જુઓ D. B. DISKALKAR, *Poona Orientalist* Vol II, No. 4 (1938), p. 222; અને એ શિલાલેખની પુનર્વાચના માટે V. P. JHOHRAPURKAR, *Epigraphia Indica*, Vol. XXXIII, July 1959, pp. 117-120.
૨. લેખની પંક્તિઓ અમુક અમુક સ્થળે ખંડિત થયેલી હોવાથી આ મુદ્દાનો એકદમ અને આખરી નિર્ણય કરવો મુશ્કેલ બને છે.
૩. પ્ર. ૭ / ૭૭, આ ગ્રંથના સંપાદક તેમ જ મુદ્રણસ્થાન અને વર્ષ સંબંધી માહિતી અમારી નોંધ આ ક્ષણે

- સુલભ ન હોઈ આપી શકતા નથી. (આ ગ્રંથ જામનગરથી પ્રગટ થયો હોવાનું સ્મરણ છે.)
૪. મેરુતુંગાચાર્યે મૂલરાજ મહારાજે 'મૂલવસહિકા' કરાવ્યાનો સ્પષ્ટ ઉલ્લેખ કર્યો છે જેની નોંધ અહીં લેવી ઘટે :
- તેન રજા શ્રીપત્તને શ્રીમૂલરાજવસહિકા કારિતા, શ્રીમુજ્જાલદેવસ્વામિનઃ પ્રાસાદશ્ચ । (જુઓ પ્રબંધચિંતામણિ, 'મૂલરાજપ્રબંધ,' સંઠ, જિનવિજયમુનિ, સિંધી જૈન ગ્રંથમાલા, ગ્રંથાંક ૧. વિશ્વભારતી વિ. સંઠ ૧૯૮૯ પૃ. ૧૭.)
૫. આ હકીકત ગુજરાતનો રાજકીય તેમ જ સાંસ્કૃતિક ઇતિહાસ લખનાર તેમ જ ઐતિહાસિક સાધનો ચર્ચનાર ઘણા વિદ્વાનો પ્રબંધચિંતામણિ વગેરે મૂલ ગ્રંથોના આધારે કરી ગયા છે. અહીં એની વિગતોમાં ઊતરવું અપ્રસ્તુત છે.
૬. જુઓ, અંબાલાલ પ્રેમચંદ શાહ, જૈન તીર્થસર્વસંગ્રહ, ભાગ પહેલો; ખંડ પહેલો, અમદાવાદ ૧૯૫૩, પૃ. ૬૮-૬૯, પ્રસ્તુત તામ્રપત્રો મૂળે બુદ્ધિપ્રકાશ સંઠ ૨૦૦૭ના અંકમાં છપાયા હોવાનું શાહ નોંધે છે. અમને એ મૂલ અંક સંદર્ભાર્થે સુલભ નથી બન્યો, એટલે એના સંપાદક વિશે કે એમણે જે અવલોકનો કર્યા હોય તે વિશે કશું નોંધવા અસમર્થ છીએ.
૭. સોમપ્રભાચાર્યના જિનધર્મપ્રતિબોધ (વિ. સંઠ ૧૨૪૧ / ઈ. સંઠ ૧૧૮૫)માં અણહિલપાટક તેમ જ સિદ્ધપુરના અનુલક્ષમાં સિદ્ધરાજકારિત પ્રાસાદોની આ પ્રમાણે નોંધ આપી છે : તતો તેણિત્થ પુરે રાચવિહારો કરવિઓ રમ્મો । ચઠ-જિળપઠિમ-સમિદ્ધો સિદ્ધવિહારો ચ સિદ્ધપુરે ॥ Ed. Muniraj Jinvijaya, G.O.S. No. XIV Baroda 1920. આ સિવાય હેમચંદ્રે દ્વયાશ્રયકાવ્યમાં સિદ્ધરાજે 'મહાવીર' અને 'સુવિધિજિન'ના પ્રાસાદો કરાવ્યાની વાત નોંધી છે. આ ગ્રંથ સંદર્ભાર્થે અમારી પાસે હાજર ન હોઈ એના મૂલપાઠ અને અન્ય આનુષંગિક વિગતો અહીં દર્શાવી શકતા નથી. (મોટે ભાગે એ ૧૫ / ૬૦-૮૬માં આવતા હશે. ગ્રંથનું સંપાદન A. V. Kathvate દ્વારા Vol I, Bsp, LXIX (1915) અને Vol II, Bsp, LXXVI (1921) રૂપે થયું છે.)
૮. જુઓ રામલાલ ચુનીલાલ મોદી 'દેવપ્રબોધાચાર્ય' સ્વ. રામલાલ ચુનીલાલ મોદી લેખસંગ્રહ ભાગ-૨, સંઠ પુરુષોત્તમદાસ ભીખાભાઈ શાહ તથા ડૉ. ભોગીલાલ જે. સંડેસરા, પાટણ ૧૯૬૫, પૃ. ૧૨૦-૧૪૦.
૯. પ્રાકૃત-દ્વયાશ્રયકાવ્ય. (૧૨મી શતાબ્દીનો મધ્યકાળ).
૧૦. મોહપરાજય અને કુમારપાલપ્રતિબોધ (વિ. સંઠ ૧૨૪૧ / ઈ. સંઠ ૧૧૮૫).
૧૧. પ્રબંધચિંતામણિ (વિ. સંઠ ૧૩૬૧ / ઈ. સંઠ ૧૩૦૫).
૧૨. પ્રબંધકોશ (વિ. સંઠ ૧૪૦૧ / ૧૩૫૫). હેમચંદ્ર, અને રાજશેખર સંબદ્ધ પ્રસ્તુત મુદ્રિત ગ્રંથોનું આવશ્યક ટિપ્પણ નોંધવું જરૂરી છે. પણ હાલ એ સંબંધી મૂળ નોંધો નજર સામે હાજર ન હોઈ એ આપી શક્યા નથી.
૧૩. જુઓ, કનૈયાલાલ ભાઈશંકર દવે, "ગુજરાતનાં જ્ઞાતિપુરાણો," તથા "તીર્થમાહાત્મ્યો," સ્વાધ્યાય, પુ. ૫. અંક ૧, પૃ. ૯૧.
૧૪. કુમારપાલ પ્રતિબોધમાં એનો થોડો શો મોધમ ઈશારો કરેલો છે.

૧૫. મૂલગ્રંથ સંદર્ભ માટે લભ્ય ન બની શકવાથી અહીં મૂલપાઠનો ભાગ ઉદ્ધૃત કરી શકાયો નથી.
૧૬. અહીં પણ આ પહેલે મૂલગ્રંથો જોવા મળી શક્યા નથી, પણ અમારો પરોક્ષ આધાર મુનિશ્રી ન્યાયવિજયજીએ જૈનતીર્થોનો ઇતિહાસ(અમદાવાદ ૧૯૪૯)માં કરેલું અવલોકન છે.
૧૭. D. C Sircar, and M. R. Majumdar, 'Fragmentary Inscription From Dholka', *Epigraphia Indica*, Vol. XXXV. PP. 91 and 93.
૧૮. એમાં તો 'કુમારવિહાર'ના સૌંદર્યનું અમર્યાદ વર્ણન જ આપ્યું છે; એનાં સ્થાપત્યાંગ-વિષયક લક્ષણોની વિગતો ખાસ મળતી નથી.
૧૯. પ્રસ્તાવ ૪, પ્રકરણ ૪. આચાર્ય હેમચંદ્રે પણ આ 'કુમારવિહાર'નો ઉલ્લેખ કરતાં કહ્યું છે કે એમાં પાર્શ્વનાથની સ્ફટિકની પ્રતિમા હતી. (જુઓ પ્રાકૃત દ્વાયાશ્રયકાવ્ય ૨૦ / ૯૯-૧૦૦ / : Ed. P. I. Vaidya, BSPS, LX, Bombay (1936, 22 / 603-609).
૨૦. આ ગ્રંથ બે વાર પ્રકાશિત થયો છે. (જુઓ H. M. Sharma, NSP. Bombay 101 તેમ જ Muni Jinavijaya SJS, X Ahmedabad 1940.
૨૧. ગાંગેયરસિતં સત્ત-ઘટોતામ્રમયં તથા કુમારપાલભૂપાલચૈત્યેઽસૌ કલશં ન્યધાત્ ॥૭૧॥ પ્રસ્તાવ ૭.
૨૨. ચર્ચા માટે જુઓ. મોહનલાલ દલીચંદ દેશાઈ, જૈન સાહિત્યનો સંક્ષિપ્ત ઇતિહાસ, મુંબઈ ૧૯૩૨ પૃ. ૨૬૪.
૨૩. અહીં પણ મૂલ ગ્રંથ તપાસી શક્યા નથી; અમારો આધાર ન્યાયવિજયજીનો જૈનતીર્થો, પૃ. ૧૯૩ પર આપેલ નોંધ છે.
૨૪. એજન, પૃ. ૧૯૪.
૨૫. એજન, પૃ. ૧૯૫, પાદટીપ.
૨૬. એજન.
૨૭. તારણગઢિ શ્રી અજિત જિણ્ડિંદ, હરચિઈ ધાપ્યા કુમરનરિંદ;
ચઉદસય-ચુમાલ જિણભૂપણિ અવર રાય તું જામલિ ક્વણ ॥૨૨૧॥
(જુઓ પ્રાચીન તીર્થમાલા-સંગ્રહ, ભાગ ૧ લો. સંશોધક શ્રી વિજયધર્મસૂરિ. ભાવનગર વિ. સં. ૧૯૭૮, પૃ. ૫૦).
૨૮. ગઢનારિંગિ અજિતજિણ્ડિંદ તીરથ ધાપ્યું કુમરનરિંદ ॥૨૨૧॥ (એજન પૃ. ૧૦૩).
૨૯. પણ મંદિરના પ્રાંગણમાં રહેલ એક દેરીમાં આવેલ કીર્તિસ્તંભ પર કુમારપાળના છેલ્લા વર્ષનો વિ. સં. ૧૨૩૦ / ઈ. સ. ૧૧૭૪નો લેખ હોવાનું પં. અંબાલાલ પ્રેમચંદ શાહે નોંધ્યું છે : (જુઓ જૈન તીર્થ સર્વસંગ્રહ, ભાગ પહેલો, ખંડ પહેલો, અમદાવાદ ૧૯૫૩, પૃ. ૧૪૭.)
૩૦. આ લેખો જુદા જુદા ગ્રંથોમાં પુનઃપ્રગટ થયેલા છે : જુઓ શાહ, જૈનતીર્થો, પૃ. ૧૪૮. જિનહર્યે વસ્તુપાલ-કારાપિત એ પ્રતિમાઓની નોંધ લેતાં અજિતનાથના એ ચૈત્યને 'કુમારવિહાર' સ્પષ્ટ શબ્દોમાં કહ્યો છે : શ્રીકુમારવિહારેઽસૌ તારંગાનગમણ્ડને નાભેયનેમિજિનમોર્જનયામાસ ચક્તકે ॥૬૪૪॥ (૮૧) પ્રસ્તાવ ૮.

૩૧. જુઓ શ્રી અર્બુદ-પ્રાચીન-જૈન-લેખસંદોહ (આબૂ-ભાગ બીજો), સં. મુનિરાજ શ્રી જયંતવિજયજી, ઉજ્જૈન વિદ. સં. ૧૯૯૪, લેખાંક ૩૫૨, પૃ. ૧૪૨-૧૪૩.
૩૨. *The Aparajitaproccha of Bhuvanadevacarya*, Ed. Popatbhai Ambashankar Mankad, G .O. S. CXV, Baroda 1950, 183 / 3-8.
૩૩. શાહ, જૈનતીર્થ, પૃ. ૧૪૯.
૩૪. જુઓ M. A. Dhaky, "The Chronology of the Solanki Temples of Gujarat," *Journal of the Madhya Pradesh Itihas Parishad* `No. 3 1961, pp. 58-60.
- ★ મૂળ ગ્રંથ મળ્યો નથી, પણ આ અવતરણ ન્યાયવિજયજીએ (પૃ. ૨૦૬) તેમ જ પં. અંબાલાલ શાહે (પૃ. ૮૪) આપ્યું છે તે ઉપરથી નોંધ્યું છે.
૩૫. જુઓ ન્યાયવિજયજી, પૃ. ૨૦૬ તથા શાહ, પૃ. ૮૫.
૩૬. ન્યાયવિજયજી, પૃ. ૨૦૭.
૩૭. દેશાઈ, જૈન સાહિત્યનો, પૃ. ૫૦૨.
૩૮. ગઢ ઉપરિ ગિરિસમી સુઈ પ્રાસાદ કરાવી;
કુમર નરેસરિ આદિનાહ પડિમા સંઠાવી. ૧૦.
જાણ અજાણ સહુ કોઈ, "રાયવિહાર" વિહારકતિ ઈણિ કારણિ કહીઈ. ૧૧. અને
કુમર નરવરઈ કુમર નરવરઈ ગુરુ અવિહાર, ગિરિ ઉપરિ કારવીઆ, આદિનાહ જિણ બિબ ઠાવિ એ, ૧૩ (જુઓ દેશાઈ, જૈનયુગ, પુ. ૪, અંક ૬-૭-૮, ૧૯૮૫, પૃ. ૩૪૨.)
૩૯. જુઓ શાહ, પૃ. ૮૫.
૪૦. જિનપ્રભસુરિએ આ પ્રમાણે નોંધ લીધી છે.
કુમારપાલધૂપાલ ચૌલુક્યકુલ ચંદ્રમાઃ । શ્રીવીરચૈત્ય મસ્યોશ્ચોઃ શિખરે નિર્માયવત્ ૧૧૫૦૧ (જિનવિજય. પૃ. ૧૬.) સોમસુંદર સુરિનો 'કલ્પ' જોવા નથી મળ્યો. અહીં નોંધ જયંતવિજયજીને આધારે લીધી છે.
૪૧. જયંતવિજયજી, આબૂ, ભાગ પહેલો, ઉજ્જૈન ૧૯૩૩, પૃ. ૧૮૯.
૪૨. કુમરવિહાર માલા ગિરિ ઊઘરિઉ તિહાંપ્રણાઉ શ્રી શાંતિ ૨ / ૨.' (જુઓ દેશાઈ જૈનયુગ, પુ. ૫. અંક ૧૧-૧૨, ૧૯૮૬ પૃ. ૧૪૪.) દેશાઈ ઉપલી ગાથા પર ટિપ્પણ કરતાં કહે છે કે મુનિશ્રી જયંતવિજયજીની અટકળને એ અનુમોદન આપી રહે છે.
૪૩. શીલવિજય : ભાણવસહીઈ નેમિજિણંદ તે પણિ કીધી કુમર નરિંદ,
અયલેસરમાનિ શિવદાસ તેત્રીસ કોડિ દેવાનુવાસ-જ્ઞાનવિમલઃગામમહિ શાંતિવિહાર વાહિર જુહારી કુમર નૃપતિ એ કર્યુ એ; જિન બિબે ભર્યુ એ. (જુઓ વિજયધર્મસુરિ, અનુક્રમે પૃ. ૧૦૫ અને ૧૩૯.)
૪૪. અમે આ મંદિર રૂબરૂ જોયું નથી, પણ તસવીરની વિગતો પરથી ઉપર કથિત અનુમાન દોર્યું છે. જુઓ દેશાઈ, પૃ. ૩૩૫ કંડિકા ૪૮૦.

४५. थारापद्रपुर प्राप क्रमेण कान्त शान्तवः ।
हेमकुम्भ ध्वजभ्राजि - जैन चैत्य मनोहरे ॥५१॥
कुमारपालभूपाल पुण्यश्री कालिमंदिरं ।
तत्र जैनैन्द्रं ।..... अपरं मंदिरं जैनं नवीनं तत्र निर्ममे
मंत्री कुमारभूपाल विहारस्य सहोदरम् ॥६२॥ प्रस्ताव द्वितीय
४६. श्री अर्धुद-प्राचीन-जैन-लेखसंदोह (आभू-भाग बीजे) उज्जैन, वि. सं. १८८४, लेख क्रमांक ३५२, पृ. १४२.
४७. ककरि कंठरिविहारि पासु थाराउद्वि पासो । (श्री जैन सत्यप्रकाश, वर्ष १७, अंक १, क्रमांक १८३, अमदावाद १८५१ : स्तवना संपादक छे लंवरलालजि नाडटा.)
४८. जुओ शाह, जैन तीर्थ सर्वसंग्रह, भाग पहेलो, अंक बीजे, अमदावाद १८५३, पृ. १८८.
४९. जयंतविजयज, पृ. १४२.
५०. श्री कुमारविहारे...वकार्षीन्मूलनायकं । तद्याये हदिकां चैकां तंमुलो छमपि व्यधात् ॥९४॥ प्रस्ताव ३.
५१. पुण्यार्थं वैरिसिंहस्य यस्तीर्थेषां न्यवीविशत् श्री कुमारविहारेऽत्र, वृत्रातिनतक्रमौ । पार्श्वनाथ-महावीरै, प्रीत्या यः प्रत्यतिष्ठयत् ॥६७॥ (जुओ सुकृतकीर्तिकल्लोदिन्यादि वस्तुपाल प्रशस्ति संग्रह, सिंधी जैन ग्रंथमाला, ग्रंथांक ५, मुंभई १८६१ : संपादनकर्ता श्री पुण्यविजयसूरि.)
५२. असावादि जिनेन्द्रस्य मण्डल्यां वसति व्यधात् मोढार्हद्यसतौ मूलनायकं च न्यवीविशत् ॥६५८॥
श्री कुमारविहाराख्य मुद्धारार्थं जिनालयं-ध्वजा भुजालतोत्क्षिप्त ताडवं विटधे नवं ॥६५९॥
५३. प्रभूणां जन्मगृहभूमौ स्वयं कारितसप्तशहस्तप्रमाणे [न] झोलिकाविहारे प्रभावतां विधित्सुर्जाति पिशुनानां..... छत्यादि. कुमारपालादि प्रबंध पृ. १३.
५४. कुमारपालभूपाल वसतौ मूलनायकं ॥
निधाय कारयामास हेमकुम्भं पुनर्नवं ॥४८॥
उदधार पुनर्जन्म-वसति विहाराग्रणीः ॥
नवीन काञ्चनं कुम्भं तस्य श्रद्धे न्यवीविशत् ॥४९॥
—प्रस्ताव ६
५५. डाल अे ग्रंथ अमने उपलब्ध न छेई मूळ संदर्भ आपी शक्ता नथी.
५६. तलाळई अईशदेवी मळारु पालीताशा अे पास (कंथर ? कुंवर)विहार प. (जुओ न्यायविजयज, पृ. ५६८.)
५७. पालिताशाई तलडटिय नथरडं मासि विहारो-नरवई कुमर करावियई पास जुहारिसु सारो ॥२॥
(संपादक : साराभाई नवाभ, “पंढरमा सैकानी बीज शत्रुंजय परिपाटी,” श्री जैन सत्यप्रकाश, वर्ष १२, अंक ४ क्रमांक १३६, पृ. १००).
५८. नगरीमासि कुमरविहारि जिनपास नमीजई; ललितपालि प्रभुवीर वंदी लवपार लडी जई; (जुओ

વિજયધર્મસૂરિ, પૃ. ૪૦.)

૫૯. જુઓ ગાંધી, જૈનયુગ પૃ. ૧ અંક ૯, વૈશાખ ૧૯૮૨ પૃ. ૩૦૪.

૬૦. દીવિહિ એ કુંયરિ-વિહારિ, રિસહજિણ અદબુદ આદિજિણ । જુઓ શ્રી જૈન સત્યપ્રકાશ વર્ષ ૧૭, અંક ૧, ક્રમાંક ૧૯૩, અમદાવાદ ૧૫-૧૦-૫૧, પૃ. ૨૧ : સંપાદક ભંવરલાલજી નાહટા.

૬૧. સંદર્ભગ્રંથ લભ્ય ન હોઈ મૂળ પાઠ ટાંકી શકવા અસમર્થ છીએ.

૬૨. અથ શ્રી સોમેશ્વરપત્તને કુમારવિહારપ્રાસાદે બૃહસ્પતિનામા ગણઃ.....ઈત્યાદિ

—કુમારપાલાદિપ્રબન્ધ, પૃ. ૧૧.

૬૩. જુઓ અમારો “પ્રભાસપાટણનાં પ્રાચીન જૈનમંદિરો” નામક લેખ, સ્વાધ્યાય પુ. ૩, અંક ૩ વિ. સં. ૨૦૨૨.

૬૪. આનું પ્રમાણ કોઈ પ્રાચીન સજ્જાય યા તીર્થમાળામાંથી અમે ઉતારેલું, પણ હાલ નોંધ મળતી નથી. ન્યાયવિજયજીએ પણ સંદર્ભ દીધા સિવાય માંગરોળમાં ‘કુમારવિહાર’ હતો એવી નોંધ કર્યાનું સ્મરણ છે.

૬૫. સમયાભાવે તેમ જ હાથ ધરેલ અન્ય કામો વર્ષો સુધી ચાલુ રહેવાથી વિશેષ તપાસ થઈ શકી નથી.

૬૬. પ્રબંધકારોનો ‘અજયદેવ’ તે ઉત્કીર્ણ લેખો અને વંશાનુપૂર્વીઓનો ‘અજયપાલ’ છે.

૬૭. પ્રબંધચિંતામણિમાં નોંધ્યું છે કે એ પ્રમાણે અવશિષ્ટ રહેલા (બચી ગયેલા) કુમારવિહારો આજે જોઈ શકાય છે. (જિનવિજયજી પૃ. ૯૬) જ્યારે પુરાતનપ્રબંધ સંગ્રહ ઉપરથી એવી છાપ પડે કે જાણે આ એક તારંગાનો જ પ્રાસાદ બન્યો હશે; પણ મેરુતુંગની વાત વધારે સારી લાગે છે. સીમાડે અને ગુજરાતની સીધી હકૂમત નીચે નહીં હોય તેવા પ્રદેશોમાં ‘કુમારવિહાર’ પ્રાસાદો બચી ગયા હશે; જેમકે અમુકાંશે જાલોર, અને અચલગઢ, આબુ.

૬૮. આ અંગે તેમનો સુપ્રસિદ્ધ ગ્રંથ ગુજરાતનો મધ્યકાલીન રાજપૂત ઇતિહાસ જોવો. એ ગ્રંથ હાલ અમારી પાસે મોજૂદ ન હોવાથી મુદ્રણસ્થાન, વર્ષ અને પૃષ્ઠ ક્રમાંક ટાંકી શકતા નથી.

૬૯. “Fragmentary.,” p. 89.

૭૦. મોટી, પૃ. ૧૩૬-૩૭.

૭૧. એજન.

૭૨. પ્રભાસપાટણના ‘કુમારવિહાર’ના અવશેષો ત્યાંની એક વખતની જુમા મસ્જિદમાં છુપાયેલા છે. (જુઓ અમારો સ્વાધ્યાય, પુ. ૩ અંક ૩, વિ. સં. ૨૦૨૨માં છુપાયેલો “પ્રભાસપાટણનાં પ્રાચીન જૈનમંદિરો” નામક લેખ.)

૭૩. ખંભાત, ધોળકા, પ્રભાસપાટણ આદિની મસ્જિદોમાં ક્યાંક સંભો તો ક્યાંક છતો જળવાયેલી હોવાનું સાંપ્રત લેખકે શૈલીગત લક્ષણોથી નિર્ણય કર્યો છે.



તારંગાના અર્હત્ અજિતનાથના મહાપ્રાસાદનો કારાપક કોણ ?

તારંગપર્વત-અલંકરિષ્ણુ દ્વિતીય તીર્થંકર અજિતનાથનું મહાયૈત્ય ચૌલુક્યપતિ ગૂર્જરેશ્વર કુમારપાળે કરાવેલું તેવી નિર્મ્ન-થદર્શનના શ્વેતાંબર સંપ્રદાયમાં પરંપરાથી, તથા જૂનાં લેખનોના આધારે, માન્યતા ચાલી આવી છે. નિર્મ્ન-થેતર વિદ્વાનો પણ તે માન્યતાને ઐતિહાસિક તથ્ય રૂપે આજ દિવસ સુધી સ્વીકારતા આવ્યા છે; પરંતુ તાજેતરમાં સ્વાધ્યાયમાં મહાનામ ૨૦ ના ૦ મહેતા / ૬૦ પ્ર૦ શેઠના સહલેખનયુક્ત “અજિતનાથ, અભયદેવ અને તારંગા” નામક અભ્યાસપૂર્ણ લેખ પ્રકાશિત થયો છે^૧ તેમાં ઉપરકથિત પરિપાટિગત માન્યતાનું ખંડન કરી, તેને સ્થાને અભિનવ, ઉપલક દષ્ટિએ તર્કપુરઃસર, સ્થાપનાઓનું મંડન થયું છે; અને તદંતર્ગત કેટલાંક આશ્ચર્યકારક એવં અશ્રુતપૂર્વ વિધાનો પણ દષ્ટિગોચર થાય છે. વિદગ્ધ અને પ્રાંજલ પ્રૌઢીમાં નિબદ્ધ આ માતબર લેખથી વિદ્વદ્વયના આગવા અભિગમ, પદ્ધત્યધિગમ, અને વિશિષ્ટ પૃથક્કરણ-પ્રણાલીનો પરિચય પણ પ્રાપ્ત થાય છે. આ ચિંતનીય લેખનથી લેખકો ગુજરાત-વ્યાપ્ત વિદ્વદ્જગત્ના સાધુવાદને પાત્ર સહેજે બની જાય છે.

આ વિખ્યાત વિદ્વદ્વર્યોના નવતર તારતમ્યોમાંથી સહસા ઉદ્ભવતા પ્રકાશપુંજથી અંજાઈ જતી આંખો ફરીને દેખતી થાય ત્યારે તે સમગ્ર વિષય પર સ્વસ્થ ચિત્તે અને ગંભીરતાપૂર્વક વિચારવું આપોઆપ આવશ્યક બની જાય છે. લેખકોની યુક્તિઓ અને નિષ્કર્ષોને પ્રથમ તેમના શબ્દોમાં ઉદ્ઘૃત કરી, તે પર કમવાર, એવં સમીક્ષાત્મક, વિચારણા ચલાવવા સાંપ્રત શોધ-લેખનો ઉદ્દેશ છે.

લેખારંભે જે જે પૂર્વ લેખકો મંદિરને “કુમારપાળ વિનિર્મિત” હોવાનું માનતા હતા તેમાંથી ચારેકના લેખાદિની સૂચિ આપ્યા બાદ^૨ વિદ્વાન્ લેખકોએ પોતાનું વક્તવ્ય શરૂ કર્યું છે. અહીં તેમનાં સારગર્ભ કથનોને એક એક કરીને લઈ, તેમાં ઉપસ્થિત કરેલા (તેમ જ તેનાથી ઉપસ્થિત થતા) મુદ્દાઓ પર, ક્રમશઃ વિચાર્યું છે :

૧. લેખકો કહે છે : “તારંગાનો અજિતનાથ ચૈત્ય [sic] અથવા દેરાસર તેની ભવ્યતા, સચવાયેલી પરિસ્થિતિ* અને કુમારપાળે તે બાંધ્યો [sic] હોવાની પરંપરાને લીધે માત્ર જૈનોમાં જ નહીં પરંતુ વિશ્વમાં જૈનોના ધાર્મિક સ્થાપત્ય તરીકે જાણીતો [sic] અને ભારતીય સ્થાપત્યના ઇતિહાસમાં પશ્ચિમ ભારતની વિશિષ્ટ શૈલીનો સારો નમૂનો ગણાય છે.”^૩ “.....પરમ માહેશ્વર તથા પરમ અર્હત [sic] તરીકે સુપ્રસિદ્ધ રાજવી કુમારપાળ

આશરે વિ. સં. ૧૨૦૦થી ૧૨૩૦ (આશરે ઈ. સં. ૧૧૪૪થી ૧૧૭૪) સુધી શાસન કરતો હતો. આ પરમ અર્હત [sāc] રાજાએ પોતાની માનતા પૂર્ણ કરવા માટે અજિતનાથનું ચૈત્ય [sāc] બંધાવ્યાની માન્યતા વિ. સં. ૧૩૩૪(ઈ. સં. ૧૨૭૮)થી [sāc] પ્રભાવકચરિતમાં નોંધેલી પ્રાપ્ત થાય છે. આ પરંપરામાં ઘણું બળ છે.”^૪

અવલોકન :- વિદ્વદ્વયની વાત સાચી છે કે પરમાર્હત્ કુમારપાળે પ્રસ્તુત જિનાલય બંધાવેલું તે “પરંપરામાં ઘણું બળ છે.” મુનિ જિનચંદ્રની પ્રાકૃત ભાષા અને ઉપજાતિ છંદમાં નિબદ્ધ એક વિવિધતીર્થસ્તુતિ જાણમાં છે, ત્યાં પણ ઉપર્યુક્ત માન્યતાનું સમર્થન છે^૫ : યથા :

ઉત્તુંગપાસાયર્વાહિસરૂવં

કુમારણ્ણો કિરમુત્તપુણ્ણં ।

સિરિઅજિઅસામી પયસુપ્પવિત્તં

તિત્થં જયઝ તારણદુગ્ગવમ્મિ ॥

— **વિવિધતીર્થસ્તુતિ ૨૧**

પ્રસ્તુત સ્તુતિમાં મંત્રી તેજપાલ કારિત અર્બુદપર્વતસ્થ નેમિનાથ (ના ભવનનો) તેમ જ આરાસણના સંભવનાથ જિન(ના આલયનો) ઉલ્લેખ હોઈ તેની રચના ઈ. સં. ૧૨૩૨ બાદની જ હોવી ઘટે : તો પછી પ્રસ્તુત જિનચંદ્ર તે ખરતરગચ્છીય જિનચંદ્રસૂરિ તૃતીય (આચાર્યપદ ઈ. સં. ૧૨૮૫, મૃત્યુ ઈ. સં. ૧૩૨૦) હોવાનો પૂરો સંભવ છે^૬. એમની ઉપરકથિત પ્રાકૃત રચના ઈ. સં. ૧૩૦૪ના મુસ્લિમ આક્રમણ પૂર્વની હોવી ઘટે. આમ જિનચંદ્ર રાજગચ્છીય પ્રભાચંદ્રાચાર્યના લઘુવયસ્ક સમકાલિક આચાર્ય જણાય છે. પ્રસ્તુત જિનચંદ્રસૂરિનું કાર્યક્ષેત્ર પ્રધાનતઃ રાજસ્થાન હતું, અને તેમણે જે લખ્યું છે તે પ્રભાચંદ્રાચાર્યના કથનના આધારે લખ્યું હશે તેના કરતાં તે કાળે જ્ઞાત—સર્વસુવિદિત પારંપારિક તથ્ય—ના આશ્રયે, એવં સ્વગચ્છની પરંપરા અનુસાર, કહ્યું હશે તેમ કલ્પવું વધારે ઠીક જણાય છે. વિશેષમાં જિનચંદ્રસૂરિના સમકાલિક નાગેન્દ્રગચ્છીય મેરુતુંગાચાર્યે પણ પ્રબંધચિંતામણિ (વિ. સં. ૧૩૬૧ / ઈ. સં. ૧૩૦૫)માં (અન્ય અને વિશિષ્ટ સંદર્ભમાં) તે જિનાલયને કુમારપાળ કારિત જ માન્યું છે^૭ : અને ત્યાં પ્રભાવકચરિતના કથનથી વેગળો જ વિષય હોઈ તેનો આધાર પણ કર્તાને જ્ઞાત આનુશ્રુતિક પરંપરા જ જણાય છે. બીજી વાત એ છે કે પ્રભાચંદ્ર પણ જ્યારે (ઈ. સં. ૧૨૭૭માં) મંદિરના નિર્માતારૂપે કુમારપાળનું નામ આપે છે ત્યારે તેઓ તત્ત્વવિષય સંબદ્ધ પોતાના સમયમાં જે લેખિત તથા મૌખિક અનુશ્રુતિ જાણમાં હશે તેને આધારે લખતા હોવાનો સંભવ ઘણો મોટો છે. આથી આવી માન્યતાની શરૂઆત તેમણે લખ્યું તે વર્ષમાં જ થઈ હોવાની (કે બહુ તો તેમનાથી થોડાંક જ વર્ષો પૂર્વે થઈ હોય) તેમ દૃઢપણે માનવાને કારણ નથી. વધુમાં વધુ તો એ જુદી જુદી શક્યતાઓમાંની એક હોઈ શકે; બીજી બાજુ પ્રબંધાદિ

કર્તાઓનું સંદર્ભગત કથન નક્કર હકીકતની ભૂમિકા પર મંડાયેલું હોવાનો સંભવ પણ એટલો જ સબળ છે. મંદિરની પ્રશસ્તિનો લેખ, જે મૂળે હશે જ, તે આજે ઉપલબ્ધ નથી; પરંતુ તેમણે લખ્યું છે તે અલ્લાઉદ્દીન ખિલજીના આક્રમણ અને વિધ્વંસ પૂર્વેની સ્થિતિ રજૂ કરતું હોઈ, તેમના સમયમાં તો તે મોજૂદ હોવાનો પૂરો સંભવ છે, અને તે અભિલેખની સામે જઈ, મંદિર જો કુમારપાળનું બંધાવેલું ન હોય તો પણ ધરાર તેને નામે ચડાવી દેવાની ચેષ્ટા કે સાહસ તેઓ કરે નહીં. અહીં આગળ થનાર ચર્ચામાં આ વાત વિશેષ સ્પષ્ટ બની રહેશે.

૨. વિદ્વાન્ લેખકો આગળ ચાલતાં કહે છે : “પરંતુ અજિતનાથના દેરાસરની પ્રમાણમાં સાદી જગતી તથા તેની કામદ પીઠની રચનામાં કંઈક આર્થિક સંકડામણના અંશો હોવાનું શિલ્પગ્રંથોને આધારે સમજાવતાં [સાંત] તેમ જ દેરાસરમાં સમકાલીન લેખનો અભાવ જોતાં સંશય પેદા થાય છે કે ઉપર્યુક્ત પરંપરા બરાબર છે કે કેમ?”

અવલોકન :- અજિતનાથના મંદિરને જગતી તો સાવ સાદી, ઘાટડાં વગરની, અને નામ માત્રની કહેવાય^{૧૦}. મંદિરની માંડણી વિશાળ ઉત્તાનપટ્ટ (ફરસબંધી)યુક્ત પ્રાંગણમાં થયેલી છે. તેની પીઠ, પ્રાસાદનાં જાતિ એવં માનાનુસાર, અષ્ટાંગ હોવી જોઈતી હતી પણ તેમ નથી તે હકીકત છે. વાસ્તુગ્રંથ અપરાજિતપૃચ્છા(પ્રાયઃ ઈસ્વી ૧૧૭૦-૧૨૨૦)માં એવું વિધાન અવશ્ય અપાયેલું છે કે ઓછું ધન હોય તો પીઠમાં ગજ, અશ્વ, અને નરપીઠ સંભવી શક્તાં નથી : યથા^{૧૧} :

ગજાશ્વનરપીઠાદિમલ્પદ્રવ્યે ન સંભવેત્ ।

— અપરાજિતપૃચ્છા ૧૨૫.૨૨

તારંગના આ મહામંદિરમાં સૌથી નીચે કરેલા ‘ભિદ્ધત્રય’ ઉપર જાડ્યકુમ્ભ, કર્ણાલિ, અંતરપટ્ટ, છાદકી, અને ગ્રાસપટ્ટી કરેલાં છે, પણ પછી તેની ઉપર થવા ઘટે તે ગજપીઠ, અશ્વપીઠ, અને નરપીઠના ઘાટ કર્યા નથી. જો આ એક જ પાસા પર જોર દઈએ તો કહી શકાય કે કારાપકના ગજવામાં ‘ઝાઝાં કાવડિયાં નહોતાં.’ પરંતુ બીજું બાજુ જોઈએ તો પ્રાસાદ તો જબરજસ્ત છે, સાંધાર અને મેરુ જાતિનો છે : ભદ્રમાને લગભગ ૭૪ ફીટ અને ઊર્ધ્વમાને તેનું લગભગ ૧૩૦ ફીટ જેટલું વિશાળ અને ઉન્નત—પ્રભાસમાં કુમારપાળે ઈ. સ. ૧૧૬૯માં બંધાવેલા સોમનાથના કેલાસમેરુ પ્રાસાદનું સમકક્ષ—કદ જોતાં, તેમ જ પ્રાસાદના તેમ જ ગૂઢમંડપના મંડોવરના યથાસ્થિત ઘાટડાંઓ, શોભનમંડિત બે ભિદ્ધો, રૂપમંડિત કુંભાદિ એવં તલજંઘા અને ઊર્ધ્વજંઘા જેવાં પ્રતિભાયુક્ત સ્તરો (ચિત્ર ‘૧’, ‘૨’), તથા રથિકાયુક્ત શિખર પરની સૂક્ષ્મ કોરણી દર્શાવતી જાલકિયા (ચિત્ર ‘૩’, ‘૪’) જોતાં, તેમ જ ગૂઢમંડપની ભીંતો પરની કોરણી તેમ જ માતબર સંવરણા(ચિત્ર ૫)ને ધ્યાનમાં રાખતાં કારાપકને દ્રવ્યની ખોટ

હોવાનું તો જરાયે જણાતું નથી. ગુજરાતના અસ્તિત્વમાન સોલંકીયુગીન મંદિરોમાં આજે તો આ સૌથી મોટું મંદિર છે. (લેખકો એમની યુક્તિની સામે જતા આ અનેક સ્પષ્ટરૂપે દર્શ્યમાન મુદ્દાઓનો ઉલ્લેખ કરતા નથી !)

અહીં પ્રાપ્ત થતી પરિસ્થિતિની તુલનારૂપે એક સમકાલીન દાખલો યાદ આવે છે. કુમારપાળના મંત્રી વાગ્ભટે શત્રુંજય પરના આદિનાથના જૂના મંદિરને કાઢી નાખી તેને સ્થાને પ્રાય: (બાવન) ફીટ પહોળો સાંધાર જાતિનો પ્રાસાદ ઈ. સં. ૧૧૫૫ / ૧૧૫૭માં કરાવેલો. તે પ્રાસાદનાં અને તેના ગૂઢમંડપનાં (હાલ તો દબાયેલી) પીઠ તથા મંડોવરનો રૂપખચિત મોટો ભાગ હજી સાબૂત છે, અને ત્યાં પણ ગજાશ્વનર-પીઠો છોડી દીધી છે. આ કારણસર મહત્તમ વાગ્ભટ્ટ પાસે પૂરતું દ્રવ્ય નહોતું તેમ તો કહી શકાય તેમ નથી : શત્રુંજયની તળેટીમાં તેમણે કુમારપાળના નામ પરથી 'કુમારપુર' નામક પ્રાકારયુક્ત વસાહત અને તેમાં રાજાના પિતાના નામ પરથી 'ત્રિભુવનપાલ વિહાર' બંધાવેલો; તે પછી ધોળકામાં પિતા ઉદયન મંત્રીના નામ પરથી ચતુર્વિંશતિ દેવકુલિકાયુક્ત વિશાળ 'ઉદયનવિહાર' બંધાવેલો^{૧૨}. આ બધું કરાવનાર મંત્રી પાસે પૂરતાં પૈસા ન હોવાથી શત્રુંજય પરના સ્વકારિત મોટા મંદિરની પીઠ યથાર્થ ઘાટ-સ્તેરોવાળી કરાવી શકેલ નહીં તેમ કહી શકાય ખરું ? ત્યાં, અને તારંગામાં—બન્ને પર્વતીય સ્થળો પર—પીઠની ઊંચાઈ અને સ્તરો ઘટાડવા પાછળ કોઈ અન્ય જ કારણ જણાય છે, જે અલબત્ત અન્વેષણીય છે. અને સ્થાપના-લેખની આજે અનુપસ્થિતિથી કુમારપાળે તારંગાનો મહાપ્રાસાદ બંધાવ્યો ન હોય તેવો સંશય ઊભો થતો જ નથી. બીજી બાજુ જોઈએ તો, શું દંડનાયક (કે મંત્રી) પ્રાસાદ બંધાવે તો ત્યાં એનો પ્રશસ્તિલેખ ન હોઈ શકે તેવો કોઈ નિયમ છે ? લેખ મોજૂદ નથી તો સાહિત્યિક પ્રમાણો તો છે જ !

૩. વિદ્વાનો હવે તેમના કથનના હાર્દની સમીપ આવતાં લખે છે : “પ્રભાવકચરિતમાં નોંધાયેલી પરંપરા કુમારપાળના મરણ પછી આશરે એક સદી પછી પ્રચલિત થઈ હતી. એ વર્ષમાં [sic] પરંપરામાં ફેરફાર થવાની પૂરી શક્યતા છે એ વિચારને કુમારપાળ પ્રતિબોધના લેખક સોમપ્રભનું સમર્થન મળે છે. સોમપ્રભે કુમારપાળ પ્રતિબોધ વિ. સં. ૧૨૪૧ = ઈ. સં. ૧૧૮૫માં તૈયાર કરેલો હોઈ અજિતનાથનું દેરાસર જો કુમારપાળે બાંધ્યું હોય તો તેના અવસાન પછી અગિયાર વર્ષે તે રચાયો તેમાં સોમપ્રભે બીજી પરંપરા દર્શાવી છે^{૧૩}.” ત્યાં “.....દંડનાયક અભયદેવે અજિતનાથના દેરાસરને બંધાવ્યાનો સ્પષ્ટ ઉલ્લેખ છે. આ દંડનાયક અભયદેવની જસદેવના પુત્ર તરીકે નોંધ મળે છે. આમ કુમારપાળના જીવનની નજીકમાં લખાયેલા તેના પ્રતિબોધના જ આલેખનમાં આપેલી બીજી પરંપરામાં અજિતનાથના ચૈત્યની રચનાનું શ્રેય દંડનાયક અભયદેવને આપેલું.....છે.”^{૧૪}

અવલોકન :- આમાં બે મુદ્દાઓ રહેલા છે અને બન્ને અંગે સ્પષ્ટતા થઈ જવી જરૂરી

છે : એક તો એ કે સંબદ્ધકર્તા દંડનાયકનું અભિધાન લેખકો કહે છે તેમ “અભયદેવ” નહીં પણ “અભયદ” હતું^{૧૫}. સોમપ્રભાચાર્યે તો “અભય” નામ એટલા માટે બતાવ્યું છે કે “અભયદ” (વા પ્રાકૃત રૂપે “અભયડ”) લખવા જાય તો છંદનો માત્રામેળ તૂટે તેમ હતું^{૧૬}. પરંતુ મૂળ નામ “અભયદ” હતું તેમ માનવાને બે પરોક્ષ અને એક સીધું પ્રમાણ ઉપલબ્ધ છે. સં. ૧૩૦૫ / ઈ. સં. ૧૨૪૮માં રચાયેલ બૃહદ્બરતરગચ્છગુર્વાવલીના પૂર્વાર્ધના કર્તા જિનપાલોપાધ્યાયે સ્વગુરુ જિનપતિસૂરિ જ્યારે આશાપલ્લી(કર્ણાવતી)માં આવ્યા ત્યારે ત્યાં “દંડનાયક અભયદ”ની એક પ્રસંગના સંદર્ભમાં ઉપસ્થિતિ તથા તેણે ભજવેલા ભાગ વિશે જણાવ્યું છે^{૧૭}; ત્યાં અલબત્ત તેમણે નામ “અભયડ” બતાવ્યું છે, પણ તે તો ‘દ’ના પ્રાકૃત રૂપ ‘ડ’નો યથાતથ સ્વીકાર કરવાને લીધે છે. શ્રી લક્ષ્મણ ભોજકે પ્રસ્તુત અભયદના વંશજોનો એક ખંડિત સંસ્કૃત લેખ નિર્ગ્નથના પ્રથમ અંકમાં પ્રકાશિત કર્યો છે^{૧૮} : તેમાં યશોદેવના (પુત્ર રૂપે) એક સ્થાને ‘અભયદ મંત્રી’, અને બીજે સ્થાને ‘દંડનાયક અભયદ’, એમ સ્પષ્ટ રૂપે અભિધાન મળે છે^{૧૯} જે ઉપલી વાતનું પૂર્ણતયા સમર્થન કરે છે. આ સિવાય ગિરનાર પરના કહેવાતા સંગ્રામ સોનીના મંદિરના મંડપમાં રહેલા નંદીશ્વરપદ્મ પરના, શ્રીમાળી વસંતપાલના સં. ૧૨૫૬ / ઈ. સં. ૧૨૦૦ના લેખમાં પણ તેના પિતારૂપે “અભયદ” એવું નામ આપ્યું છે^{૨૦}, જેનાથી ૧૨મા શતકમાં એ પ્રકારનું અભિધાન પ્રચલિત હોવાનું સ્પષ્ટતયા સૂચિત થાય છે.

તારંગાના મંદિરના કારાપક દંડનાયક અભયદ (અભયદેવ નહીં) હતા કે સ્વયં કુમારપાળ તે વિશે, સોમપ્રભાચાર્ય જિનધર્મપ્રતિબોધ^{૨૧}માં વસ્તુતયા શું કહેવા માગતા હતા તે વિષયમાં હવે જરા વિસ્તારથી જોઈએ. સોમપ્રભાચાર્યે “આર્યખપુટાચાર્યકથા” અંતર્ગત તારંગા વિશેની વાતમાં અજિતનાથના મંદિર સંબંધમાં રાજા કુમારપાળના મુખમાં નીચે મુજબના શબ્દો મૂક્યા છે^{૨૨} :

તત્થ મમાએસેણં અજિય જિણિંદસ્ય મંદિરં તુણં ।

દંડાહિવ અભયેણં જસદેવસુણેણ નિમ્મિકિયં ॥

અહીં “અનુજ્ઞા” (અણ્ણુણા) એટલે કે અનુમતિ, consent, જેવો શબ્દ ન હોતાં “આદેશ” (આએસ)—આજ્ઞા, હુકમ, command, order—શબ્દોનો પ્રયોગ થયો છે. દંડનાયક અભયદેવે મંદિરનું નિર્માણ જરૂર કરાવ્યું પણ સ્વકીય દ્રવ્ય-કાર્ય આદિથી નહીં, રાજાના ‘આદેશ’થી, એટલે કે રાજા માટે જ કરાવેલું : અહીં આવો અર્થ જ અભિપ્રેત છે, તે વાત સોમપ્રભાચાર્યે કુમારપાળનાં નિર્માણો સંબંધમાં આપેલ એક અન્ય દૃષ્ટાંતથી પૂર્ણપણે સિદ્ધ થઈ જાય છે : જેમ કે પાટણમાં રાજાના ‘આદેશ’થી વાગ્ભટ્ટ મંત્રીએ વાયડ જ્ઞાતીય ગર્ગ શ્રેષ્ઠીના પુત્રોની દેખરેખ નીચે ‘કુમારવિહાર’ નામનું પાર્શ્વનાથ જિનનું ચતુર્વિંશતિ જિનાલય કરાવ્યું^{૨૩}.

આ કુમારવિહાર પર હેમચંદ્રના પટ્ટશિષ્ય રામચંદ્રે કુમારવિહારશતક કાવ્ય રચ્યું છે^{૨૩}. સ્વયં હેમચંદ્રે પાટણમાં કુમારપાળે પાર્શ્વનાથનું મંદિર કરાવ્યાનો ઉલ્લેખ દ્વ્યાશ્રયકાવ્યમાં કરેલો છે^{૨૪}, જે ઉપરકથિત કુમારવિહાર જ હોવાનું જણાય છે. આમ અહીં પણ આપ્સ શબ્દ કુમારપાળનો રાજાદેશ અને એથી રાજકોશમાંથી ખચાયેલ દ્રવ્યથી મંદિર બંધાયેલું એવા તથ્યનો ઘોતક છે : પણ પ્રસ્તુત સંદર્ભમાં મહેતા-શેઠના સિદ્ધાંતને માનીએ તો તે મંદિર કુમારપાળ કારિત નહીં પણ વાગ્મક્રમંત્રીકર્તૃક (કે પછી ગર્ગ શ્રેષ્ઠીના પુત્રો કારિત) જ માનવું પડે; પણ ઉપરકથિત સમકાલીન લેખક હેમચંદ્રે આપેલું પ્રમાણ એવી સ્થાપનાથી વિરુદ્ધ જાય છે. આથી આવી જ ઘટના તારંગાના મંદિર સંબંધમાં પણ બની તેમ માનવું સયુક્તિક છે. આખરે મેરુ જાતિનો પ્રાસાદ મોટા રાજાઓ સિવાય અન્ય કોઈ બંધાવતું નહીં તે હકીકત સિદ્ધરાજ કારિત સિદ્ધપુરના રુદ્રમહાલયથી અને કુમારપાળે નવ-નિર્માણ કરાવેલ પ્રભાસના સોમનાથના મંદિર(ઈ. સં. ૧૧૬૯)થી સિદ્ધ છે. અન્યત્ર પણ બહુ મોટાં મંદિરો રાજકારિત જ હોવાનું જ જાણમાં છે^{૨૫}. જૈનોમાં શ્રેષ્ઠીઓ, ઠક્કુરો (જમીનદારો), મંત્રીઓ, મહામાત્યો, દંડનાયકો આદિમાંના ઘણાખરા ધનવાન અને વગદાર હતા, પણ તેમાંના કોઈએ પણ મોટા માનનો મેરુ જાતિનો પ્રાસાદ બંધાવ્યાની નોંધ હજી સુધી ક્યાંયથીયે પ્રાપ્ત નથી થઈ^{૨૬}.

૪. વિદ્વદ્પુંગવોનું આગળનું લખાણ જોતાં તેમાં ઇતિહાસવિષયને સ્પર્શતું એક નીચે પ્રમાણેનું વિધાન મળે છે. “.....અભયદેવ માટે બીજો કોઈ ઉલ્લેખ હોય તો તે તપાસતાં ‘લઘુપ્રબંધ’માંથી કેટલીક સામગ્રી પ્રાપ્ત થાય છે. લઘુપ્રબંધોમાં એક સહસ્રલિંગપ્રબંધ છે, તેમાં સિદ્ધરાજની સભાનું વર્ણન છે. આ વર્ણનમાં પ્રથમ સ્થાન સાન્તુ મંત્રીનું અને બીજું સ્થાન આભડ વસાહનું છે. આ પ્રબંધના સંપાદનમાં આભડ વસાહ દંડનાયક હોવાનું વિધાન થયું છે. તેથી આભડ દંડનાયક સિદ્ધરાજનો સમકાલીન હતો અને કુમારપાલના સમયમાં તેની સત્તા વધી હોવાના સંપાદકના વિધાનમાં શક્તિ છે. આભડ અને અભયદેવ એ બન્ને શબ્દો એક વ્યક્તિના સૂચક હોવાની માન્યતા સ્વીકારતાં, જૈન પરંપરા જુદી જુદી વહીઓ રાખનાર આભડ વસાહમાં આ દંડનાયકની પ્રવૃત્તિ સાચવતી દેખાય છે. આ બાબતે વધુ અન્વેષણને અવકાશ છે.”.....^{૨૭}

અવલોકન :- જ્ઞાત પ્રબંધોમાં તો ‘આભડવસાહ’ને પાટણનો શ્રેષ્ઠી કહ્યો છે, દંડનાયક નહીં; અને તેના પિતાનું નામ ત્યાં ‘જશદેવ’ (યશોદેવ) ન હોતાં બીજું જ જોવા મળે છે. પુરાતન-પ્રબંધ-સંગ્રહ(પ્રત b, BA, p) (૧૫મી સદી મધ્યભાગ)ના “વસાહ આભડ-પ્રબંધ”માં તેને અણહિલ્લપુરના ‘શ્રેષ્ઠી નાગરાજ’નો પુત્ર કહ્યો છે^{૨૮}. હર્ષપુરીયગચ્છના રાજશેખરસૂરિના પ્રબંધકોશ (ઈ. સં. ૧૩૪૯) અંતર્ગત “આભડપ્રબંધ”માં તેને અણહિલ્લપુરના શ્રીમાલવંશીય શ્રેષ્ઠી ‘નૃપનાગ’નો પુત્ર કહ્યો છે^{૨૯}. જિનધર્મપ્રતિબોધ

(ઈં ૮ સઃ ૧૧૮૫)માં કુમારપાળે ‘શ્રેષ્ઠી નેમિનાગ’ના પુત્ર અભયકુમારની ગરીબ જૈનો માટે પાટણમાં શરૂ કરેલા સત્રાગારની દેખરેખ માટે નિમણૂક કરેલી^{૩૦} તે અભય પ્રસ્તુત આભડ જ લાગે છે. આ આભડ ‘નેમિનાગ’ વા ‘નૃપનાગ’ અપરનામે ‘નાગરાજ’નો પુત્ર હતો, યશોદેવનો નહીં; અને તેને આ બધા, લઘુપ્રબંધસંગ્રહ(૧૫મી શતી)થી જૂના, ગ્રંથોમાં ક્યાંય દંડનાયક કહ્યો નથી^{૩૧}. આમ દંડનાયક અભયદ અને પાટણના આભડ વસાહની અનન્યતા સિદ્ધ થઈ શકે તેમ નથી. બન્ને સમકાલીન પણ ભિન્ન વ્યક્તિઓ હતી^{૩૨}.

૫. લેખક મહોદયો પોતે કરેલાં અર્થઘટન અને તેમાંથી નીપજતી કલ્પનાની માંડણી પર આગળ વધતાં આ પ્રમાણે લખે છે : “...અભયદેવ દંડનાયક હતા, તેમણે અજિતનાથનું દેરાસર બાંધવાની બાબત શ્રીસંઘ તથા જૈનાચાર્યોની સાથે ચર્ચાવિચારણા કરીને તેમનો નિર્ણય અનુમતી (અનુમતિ) માટે કુમારપાલને મોકલીને તેમની આજ્ઞા મેળવીને કામ કર્યું લાગે છે. આ વ્યવહાર તત્કાલીન સમાજમાં જાણીતો હતો, એ બાબત ચંદ્રાવતીના દંડનાયક વિમલે ભીમદેવની આજ્ઞા વિમલવસહી માટે મેળવી હતી તે દષ્ટાંત સ્પષ્ટ કરે છે.”^{૩૩} “અજિતનાથના દેરાસરની સાદી જગતી, કામદ પીઠ જેવી રચનામાં કંઈક આર્થિક વ્યવસ્થા દેખાય છે”, તેથી દેરાસરના બાંધકામ માટે જરૂરી રાજાજ્ઞા મળી હતી, પરંતુ તેની અર્થવ્યવસ્થા અભયદેવ તથા શ્રીસંઘ દ્વારા થઈ હોવાનું અનુમાન પુષ્ટ થાય છે. વિમળશાહે આબૂ પર વિમળવસહી દંડનાયક તરીકે બાંધ્યું હતું તેમ અભયદેવે તારંગામાં અજિતનાથનું દેરાસર બાંધ્યું”....^{૩૪}

અવલોકન :- પાછળ જોઈ ગયા તેમ મંદિર તો રાજાનિર્મિત જ હતું, પણ તેનું નિર્માણ, એટલે કે પ્રસ્તુત સંદર્ભમાં અભયદ દંડનાયકે નિર્માણ કામની દેખરેખ માત્ર રાખેલી હશે તેમ જણાય છે. મંદિરની જગતી સાદી છે; અને જગતી ઉપરની ફરસબંધી લગભગ ૨૫૦ ફીટ x ૨૫૦ ફીટ જેટલા વિશાળ ક્ષેત્રમાં ફેલાયેલી છે તે કારણે એમ હશે ? પીઠમાં વિશેષ થરો લીધા નથી તે બાબત પર ઉપર ચર્ચા થઈ ચૂકી છે. મંદિરના નિર્માણ સંબંધમાં અભયદે આચાર્યો સાથે વિચારવિમર્શ કરેલો, કે સંઘ તરફથી આર્થિક સહાયતાદિ મળી હતી તેવી કલ્પના કરવા માટે તો કોઈ પણ સ્ત્રોતમાંથી જરાપણ સૂચન મળતું નથી : મૂલં નાસ્તિ કુતઃ શાખા ? ગ્રામં નાસ્તિ કુતઃ સીમા ? મંદિર બનાવવાનો આદેશ કુમારપાળનો પોતાનો હતો.

૬. મહાભાગ મહેતા તથા સહલેખક વિદ્વાનનાં કેટલાંક અન્ય સંદર્ભગત વિધાનો હવે તપાસીએ : “...અભયદેવ જૈન ધર્મી હોવાથી તેના પ્રદેશને અજેય બનાવવાની જવાબદારી આવી પડે ત્યારે તેણે તીર્થકરો પૈકી કોનો આશ્રય લેવો તે સ્વાભાવિક પ્રશ્ન ઊભો થાય. તીર્થકરોની નામાવલી [,] તેમનાં માતાપિતા આદિનું અવલોકન કરતાં તેમાં અજિતનાથનું નામ મોખરે આવે. તેમના પિતા જિતશત્રુ, માતા વિજયા [,] જન્મસ્થાન અયોધ્યા જેવી તેમના

જીવનની વિગતો આ માન્યતાને દઢ કરે એ સ્વાભાવિક છે. તદુપરાંત અભયદેવના નામના પ્રથમ અક્ષર 'અ' અને અજિતનાથના પ્રથમ અક્ષર વચ્ચે સુમેળ હોઈ જ્યોતિષની નજરે પણ તેમનો મેળ ખાય છે. આ સમગ્ર પરિસ્થિતિ અજિતનાથના દેરાસરની સ્થાપના માટેની પૂર્વ-ભૂમિકા પૂરી પાડે છે.^{૩૫}

અવલોકન :- એ પંથકમાં અભયદે મંત્રી કેવળ રાજા વતી વહીવટ ચલાવનાર દંડનાયક રૂપે જ હતા, સામંત વા માંડલિક રાજા—મહામંડલેશ્વર—નહીં. એ પ્રદેશની રક્ષા માટે પોતે જૈન હોવાથી, અને પોતાના નામનો પ્રથમાક્ષર અ હોવાથી, દંડનાયક અભયદે અજિતનાથનું મંદિર બંધાવ્યું એવી પ્રમાણવિહીન કલ્પના અતિ સાહસની ઘોતક છે. મંદિર રાજા કુમારપાળનું કરાવેલું હોઈ આવી કોઈ જ અટકળને ત્યાં અવકાશ નથી. છતાં વિદ્વાન્ લેખકોની વાત માની લઈએ તો પ્રશ્ન એ ઊભો થાય કે આબૂ-પર્વત પર વિમલમંત્રીએ પણ પોતે જ્યાં દંડનાયક હતા તે આબૂ પંથકની “સુરક્ષા” માટે અજિતનાથનું, અથવા પોતાના અભિધાનના પ્રથમાક્ષરને ધ્યાનમાં લેતાં “જિન વિમલનાથ”નું ન કરતાં આદિનાથનું મંદિર કેમ બંધાવ્યું ? સમગ્ર તર્ક પ્રમાણધારિત ન હોઈ પ્રભાવકચરિતના “હેમચંદ્રસૂરિચરિત” અંતર્ગત તારંગના મંદિર નિર્માણ સંબંધી જે ખુલાસો આપ્યો છે તે હાલ તો વિશેષ ભરોસો કરવા યોગ્ય જણાય છે. ત્યાં કહ્યા પ્રમાણે તો ચાહમાન અર્જોરાજ પર કરેલા વિજયની સ્મૃતિમાં કુમારપાળે અજિતનાથનું મંદિર બંધાવવા પૂર્વે સંકલ્પ કરેલો તેનું સ્મરણ થઈ આવતાં સ્વગુરુ હેમચંદ્રના સૂચનથી તારંગા પર પ્રસ્તુત જિનાલય બંધાવેલું^{૩૬}.

૭. એક અન્ય આડપેદાશ જેવો મુદ્દો પણ શોધપત્રકર્તા વિદ્વાન્ લેખકોએ ઉપસ્થિત કર્યો છે, જેમાં તેમણે કુમારપાળના સમયમાં મહામાત્ય યશોધવલના માળવા-ઉદયપુરના સં. ૧૨૧૮ / ઈ. સં. ૧૧૬૨ના અભિલેખનો આધાર લઈ દંડનાયક અભયદેવના પિતા “જસોદેવ” અને પ્રસ્તુત “યશોધવલ”ને એક ગણી કાઢ્યા છે; પણ તે સમીકરણ માટે કોઈ જ સાહિત્યિક યા અભિલેખીય પ્રમાણ ઉપસ્થિત કર્યું નથી^{૩૭}. ઇતિહાસ સહી ન શકે તેવી કલ્પનાઓ કરવાથી શું લાભ ? આ સિવાય પણ પ્રસ્તુત લેખમાં કોઈ કોઈ નાના નાના ચર્ચાસ્પદ મુદ્દાઓ છે, જે ગૌણ હોઈ અહીં સમીક્ષામાં છોડી દીધા છે.

તારંગના મંદિરના ગૂઢમંડપના કોઈ ગોખલા-ખત્તક-માં (કે પછી ગર્ભગૃહમાં પડખાની ભીંત સમાણી ?) મુકાઈ હશે તેવી એક આરસી પ્રતિમા (ચિત્ર ૬) હવે અહીં આખરી પ્રમાણરૂપે રજૂ કરીશું. અભિલેખ વગરની આ પ્રતિમા ધોડેસવાર રાજપુરુષની છે : પરંતુ આ પ્રતિમા દંડનાયક અભયદેની ન હોતાં સ્વયં રાજા કુમારપાળની હોવાનું જણાય છે : કેમકે તેમાં છત્રધર સાથે ચામરધારિણી વારાંગના પણ દર્શાવી છે. શૈલી પણ સ્પષ્ટતયા કુમારપાળના સમયની અને દેવાલયના નિર્માણની મિતિ, એટલે કે ઈસ્વીસન્ ૧૧૬૫ના અરસાની, છે^{૩૮}.

શોધકમુખ્ય મહેતા અને સહયોગી વિદ્વાન્ લેખકના આ અનોખી તર્કજ્ઞા પર આધારિત વૈદુષ્યપૂર્ણ લેખ પાછળ શું ઉદ્દેશ હશે તે વિશે વિચારતાં એમ લાગે છે કે માધ્યમિક શાળા છોડી અને વિશ્વવિદ્યાલયના ઉંબરે ઊભેલા વિદ્યાર્થીઓને સમ્યક્-શોધ અને શોધાત્માસ વચ્ચે વ્યાવર્તક રેખા ક્યાં દોરવી તે દર્શાવવાનો હોય. જો એમ જ હોય તો તે હેતુ પૂર્ણતયા સફળ થયો માની શકાય. ગુજરાતના મધ્યકાલીન ઇતિહાસ અને કલા-સ્થાપત્યના ક્ષેત્રે કામ કરવા ઈચ્છતી આવનારી પેઢીઓ લેખકદ્વયના આ પ્રશસ્ય પુરુષાર્થ બદલ ચિરકાળ પર્યંત ઋણી રહેશે^{૩૯}.

ટિપ્પણો :

૧. સ્વાધ્યાય, પૃ. ૨૮, અંક ૩-૪, વડોદરા વિ. સં. ૨૦૪૭ (ઈ. સ. ૧૯૯૧), પૃ. ૧૩૭-૧૪૨.
૨. તેમાં મારા ધ્યાનમાં છે તે પ્રમાણે શેષ રહી જતા લેખકો અને તેમના લેખાદિની સૂચિ આ પ્રમાણે છે :
 - (૧) મુનિ કલ્યાણ વિજય, “શ્રી તારંગા તીર્થનું ઐતિહાસિક દર્શન,” શ્રી આત્માનંદ પ્રકાશ, પુસ્તક ૧૮, અંક ૧, વીર ૨૪૪૬ / ઈ. સ. ૧૯૧૯, ભાવનગર, પૃ. ૯-૨૩.
 - (૨) મોહનલાલ દલીચંદ દેશાઈ, જૈન સાહિત્યનો સંક્ષિપ્ત ઇતિહાસ, મુંબઈ ૧૯૩૩, પૃ. ૨૬૩-૨૬૫, તથા ત્યાં “ચિત્ર પરિચય”, પૃ. ૯૬, ૯૭.
 - (૩) Sarabhai Manilal Navab, *Jaina Tirthas in India and Their Architecture*, Ahmedabad 1944, pp. 47-48. and Figs. 175-171.
 - (૪) મુનિ ન્યાયવિજય, જૈન તીર્થોનો ઇતિહાસ, શ્રી ચારિત્ર સ્મારક ગ્રંથમાળા : પુષ્પ ૩૮મું, અમદાવાદ ૧૯૪૯, પૃ. ૧૯૨-૨૦૫.
 - (૫) અંબાલાલ પ્રેમચંદ શાહ, “તારંગા,” જૈન તીર્થ સર્વ સંગ્રહ, ભાગ પહેલો (ખંડ પહેલો), અમદાવાદ ૧૯૫૩, પૃ. ૧૪૬-૧૫૨;
 - (૬) M. A. Dhaky, “The Chronology of the Solanki Temples of Gujarat,” *Journal of the Madhya Pradesh Itihas Parishad*, No 3, Bhopal 1961, pp. 58-60.
 - (૭) K. F. Sompura, “The Architectural Treatment of the Ajitnatha Temple at Taranga,” *Vidya*, XIV, No. 2, Ahmedabad, August 1971, pp. 5-99, અને ચિત્ર ૧-૪૩.
 - (૮) મનસુખલાલ સોમપુરા, “તારંગાનું અજિતનાથ જિનાલય,” *Sambodhi*, Vol. 3, No. 2-3, Ahmedabad July-October 1974, પૃ. ૧-૨૦, ચિત્ર ૧-૧૫.
- ★ કદાચ લેખકો અહીં મંદિરની ઠીક ઠીક રીતે “જળવાયેલી સ્થિતિ” (well-preserved condition) કહેવા માગતા હશે ?
૩. મહેતા / શેઠ, “અજિતનાથ,” પૃ. ૧૩૭.

નિ. ઐ. ભા. ૨-૨૩

૪. એજન.
૫. જૈન સ્તોત્ર સન્દોહ (પ્રાચીન-સ્તોત્ર-સંગ્રહ), પ્રથમ ભાગ, પ્રાચીન જૈન સાહિત્યોદ્ધાર ગ્રન્થાવલી, સં. સારાભાઈ મણિલાલ નવાબ, અમદાવાદ ૧૯૩૨, પૃ. ૩૭૭, પૃ. ૨૨.
૬. એ કાળે અન્ય કોઈ જિનચંદ્રસૂરિ થયાનું તો જાણમાં નથી.
૭. પ્રબન્ધચિંતામણિ, સિંધી ગ્રંથમાલા, ગ્રંથાંક ૧, સં. જિનવિજય મુનિ, શાંતિનિકેતન ૧૯૩૩, પૃ. ૯૬.
૮. તપાગચ્છીય મુનિસુંદરસૂરિના જિનરત્નકોશ અંતર્ગત તારંગા-સ્થિત અજિતનાથ જિન સમ્બદ્ધ (પ્રાયઃ ઈસ્વી ૧૪૨૫માં) રચાયેલા સ્તોત્રમાં પહેલાં બે પદ્યોમાં કુમારપાળ દ્વારા તારણદુર્ગના અજિતનાથનો ઉલ્લેખ છે; અને પદ્ય ક્રમાંક ૮-૧૧માં મ્લેચ્છો દ્વારા થયેલ ઉચ્છેદ તથા તપાગચ્છીય આચાર્ય સોમસુંદરસૂરિને હાથે થયેલ (નૂતન બિંબની) પ્રતિષ્ઠાનો ઉલ્લેખ છે. (જુઓ “શ્રીજૈનસ્તોત્ર સંગ્રહ,” દ્વિતીય ભાગ, આવૃત્તિ બીજી, શ્રી યગોવિજય જૈન ગ્રંથમાલા [૯], વારાણસી વી. સં. ૨૪૩૯ (ઈ. સં. ૧૯૧૯), પૃ. ૭૭-૭૮.)
૯. મહેતા / શેઠ, પૃ. ૧૩૮. જુઓ ત્યાં ‘ખૂટતા અંકીડા અને સંશય’વાળી કંડિકામાં.
૧૦. આ અંગે વિગતવાર ઊદાપોહ મારા તારંગાના અજિતનાથ પ્રાસાદ પરના પુસ્તકમાં થનાર હોઈ અહીં વિશેષ કહેવા ધાર્યું નથી.
૧૧. જુઓ અપરાજિતપૂજ્ય, G. O. S. No. CXV, Ed. P.A. Mankad, Baroda 1950, p. 313.
૧૨. આને લગતો ખંડિત મૂળ શિલાલેખ આ પૂર્વે પં. લાલચંદ ગાંધીના ગુજરાતી લેખમાં જૈન સત્ય પ્રકાશમાં, પ્રકાશિત થયેલો (હાલ પ્રસ્તુત અંક મારી સામે નથી.) ત્યાર બાદ કેટલાંક વર્ષે તે દિનેશચંદ્ર સરકાર તથા ડા. મંજુલાલ મજમુદાર દ્વારા *Epigraphia Indica*માં છપાયો હોવાનું સ્મરણ છે. અહીંના સંદર્ભમાં પ્રસ્તુત સ્રોતોનો વિશેષ ઉપયોગ ન હોઈ વિગતો આપવી જરૂરી માન્યું નથી.
૧૩. મહેતા / શેઠ પૃ. ૧૩૮ : જુઓ ત્યાં ‘અન્વેષણ’ શીર્ષક હેઠળ અપાયેલી કંડિકામાં.
૧૪. એજન : જુઓ ત્યાં ‘અન્યપરંપરા’ શીર્ષક નીચેની કંડિકામાં.
૧૫. અહીં આગળ ઉપર આ મુદ્દા પર સ-પ્રમાણ ચર્ચા કરેલી છે.
૧૬. જુઓ “આર્ય ખપુટાચાર્ય કથા,” કુમારપાલપ્રતિબોધ, G. O. S. No. 14, First ed. Baroda, 1920, Reprint 1992, સં. મુનિરાજ જિનવિજય, પૃ. ૪૪૩.
૧૭. જુઓ *સ્વત્તરગચ્છ-બૃહદગુર્વાવલિ*, સિંધી જૈન ગ્રંથમાલા, ગ્રંથાંક ૪૨, સં. જિનવિજય મુનિ, મુંબઈ ૧૯૫૬, પૃ. ૩૯, ૪૦, ૪૨, ૪૩.
૧૮. જુઓ “ત્રણ પ્રકીર્ણ અભિલેખો,” નિર્ગ્રન્થ, પ્રથમ અંક, અમદાવાદ ૧૯૯૫, પૃ. ૭૫-૭૭.
૧૯. એજન પૃ. ૭૬.
૨૦. મધુસૂદન ઢાંકી અને લક્ષ્મણ ભોજક, “ઉજ્જયંતગિરિના પૂર્વ પ્રકાશિત અભિલેખો વિશે,” *Aspects of Jainology, Vol II, Pandit Becharadas Commemoration Volume*, Eds. M. A. Dhaky & Sagarmal Jain લેખાંક ૬, પૃ. ૧૯૬-૧૯૭, તથા અહીં પ્રસ્તુત લેખનું પુનર્મુદ્રણ.

૨૧. ગ્રંથનું મૂળ અભિધાન આ જ છે, કુમારપાલપ્રતિબોધ નહીં. જિનવિજયજી પોતાના દષ્ટિકોણથી ગ્રંથોના મૂળ શીર્ષક ક્યારેક બદલી નાખતા; જેમકે જિનપ્રત્યસૂરિના કલ્પપ્રદીપનું અભિધાન બદલી તેમણે વિવિધ તીર્થકલ્પ કરેલું.

૨૨. જુઓ કુ. પ્ર. પૃ. ૧૪૩-૧૪૪.

૨૩. આ શતક જૈન આત્માનંદ સભા—ભાવનગર દ્વારા વર્ષો પહેલાં પ્રકાશિત તો થઈ ચૂક્યું છે પણ તે હાલ હાથવગું ન હોઈ અહીં પ્રકાશન-વર્ષ સંબંધી વિગત આપી શકતો નથી. હેમચંદ્રાચાર્યના બીજા શિષ્ય વર્ષમાન સૂરિએ પણ કુમારવિહારશતક રચેલું પણ તેનું એક માત્ર અનેકાર્થી પદ વૃત્તિ સહિત ઉપલબ્ધ છે. (જુઓ અનેકાર્થી સાહિત્ય સંગ્રહ પ્રથમો વિભાગ, સં. ચતુરવિજયમુનિ, અમદાવાદ ૧૯૩૫, પૃ. ૧-૬૪.)

૨૪. આયુષ્માંશ્ચ કુમારપાલ ચિરમિત્યા શસિતોત્રાહૈતે-
શ્ચૈત્યં સ્ફાટિકપાર્શ્વબિમ્બમકૃત સ્વર્ગેન્દ્રનીલૈર્નૃપઃ ॥

— દ્વયાશ્રયમહાકાવ્ય, દ્વિતીયખણ્ડ, ૨૦-૧૮.

(સાંચોર ૧૯૮૭, પૃ. ૬૩૭.)

૨૫. કલિંગદેશમાં રાજા ઉદ્યોતકેસરિએ નિર્માણ કરાવેલ ભુવનેશ્વરનું પ્રસિદ્ધ લિંગરાજ મંદિર (૧૧મી સદી ત્રીજું ચરણ), રાજા અનંગ ચોડ ભીમદેવે બંધાવેલ પુરીનું જગન્નાથ મંદિર (૧૨મી સદી પૂર્વાર્ધ), અને કોણાર્કનું નરસિંહદેવે બંધાવેલું જગત્પ્યાત સૂર્યમંદિર (પ્રાયઃ ઈ. સ. ૧૨૫૦) એને સંબંધિત બધા જ નિર્માતાઓ મહારાજાધિરાજ હતા. ખજુરાહોનું સૌથી મોટું મંદિર—કંદરિયા મહાદેવ—ચંદેલા રાજા વિદ્યાધરે ઈ. સ. ૧૦૨૫-૧૦૫૦ના અરસામાં કરાવેલું હોવાનો નિર્દેશ છે. તંજાવૂરનું જબ્બર બૃહદીશ્વર મંદિર ચોલ સમ્રાટ રાજારાજ દ્વારા ઈ. સ. ૧૦૧૦માં, અને ગંગાઈકોણ્ડચોળપુરમૂના મહામંદિરનું એના પુત્ર રાજેન્દ્ર ચોલ દ્વારા (આ. ઈ. સ. ૧૦૨૫-૧૦૩૦માં) નિર્માણ થયેલું. ગુજરાતમાં પણ ઉપર કહ્યા તે સિવાય અન્ય પણ મેરુ પ્રાસાદો હતા; જેમકે કર્ણદેવનો પાટણમાં કરાવેલો 'કર્ણમેરુ' (પ્રાયઃ આ. ઈ. સ. ૧૦૭૦-૧૦૮૦), અને ત્યાંનો સિદ્ધરાજ કારિત "સિદ્ધમેરુ" પ્રાસાદ, જે બન્ને આજે તો કાળના ગર્ભમાં વિલીન થઈ ગયા છે.

૨૬. આ એક નક્કર હકીકત છે. આનું સમર્થન કુમારપાળનાં અંતિમ વર્ષોમાં, કે પછી દ્વિતીય ભીમદેવની પ્રારંભિક કારકિર્દીના અરસામાં રચાયેલા વાસ્તુગ્રંથ અપરાજિતપૃચ્છામાં મળે છે. ત્યાં વૈશ્ય, ક્ષત્રિય, અને બ્રાહ્મણ જો રાજા ન હોય તો તેને મેરુ જાતિનો પ્રાસાદ બાંધવાનો નિષેધ કરેલો છે. યથા :

વૈશ્યેનાડપિ યદા મેરુર્વિના રજ્ઞા પ્રકાર્યતે ।

વિભ્રમસ્તત્ર રષ્ટ્રેષુ દુઃસ્થિતા ભ્રમતિ પ્રજા ॥૬॥

ક્ષત્રિયોડપિ વિના રજ્ઞો યદિ મેરું ચ કારયેત્ ।

તસ્કરોપદ્વુલા લોકાસ્તત્ર રષ્ટ્રેષુ નિત્યશઃ ॥૭॥

વિપ્રોપિ કારયેન્મેરું વિના રજ્ઞો ધનેશ્વરઃ ।

પરસ્પરં પ્રજાકોપો ભવતિ ગ્રામદુઃસ્થિતિઃ ॥૮॥

— અપરાજિતપૃચ્છા ૧૮૩.૬-૮ (પૃ. ૪૭૩)

આ સૂત્રો લક્ષમાં લેતાં વૈશ્ય દણ્ડનાયક અભયદ કેવી રીતે મેરુપ્રસાદ બંધાવી શકે? વાત એટલેથી પતતી નથી. અં પુ.માં વિશેષમાં એમ પણ કહેલું છે કે રાજેન્દ્રો (એટલે કે મોટા મહારાજાધિરાજો, સમ્રાટો આદિ) જ મેરુપ્રાસાદ કરાવી શકે. અન્ય રાજાઓ મેરુમાનથી અર્ધા માનનો કરાવે; અને તેના અર્ધમાને અને અર્ધા અંડકવાળા (રાજપદથી વિભૂષિત ન હોય તેવા) અન્ય વર્ણના લોકો કરાવે તેવી આજ્ઞા કરેલી છે. યથા :

રજેન્દ્રૈર્યઃ કૃતઃ પૂર્વ મહામેરુર્મહોદયઃ ।

તતો હીનશ્ચ કર્તવ્યઃ શેષવર્ણૈસ્તથૈવ ચ ॥૧૭॥

અધસ્તાન્મેરુતઃ કાર્યઃ પ્રાસાદોઽન્યશ્ચ રજાભિઃ ।

તતો હીનોઽન્યવર્ણેશ્ચ હ્યણ્ડકૈર્હસ્તકૈસ્તથા ॥૧૮॥

— અપરાજિતપુષ્પ ૧૮૩. ૧૭-૧૮ (પૃ. ૪૭૩)

આ સૂત્રોના પ્રકાશમાં તો સ્પષ્ટ જ છે કે તારંગાનો પ્રાપ્ત: ૪૦૩ અંડકનો અને ૮૦ જેટલાં તિલકો ધરાવતો મોટા માનનો મેરુપ્રાસાદ સમ્રાટ કુમારપાળનો જ કરાવેલો હોય, દંડનાયક અભયદે નહીં.

૨૭. મહેતા / શેઠ પૃ. ૧૩૮-૧૩૯ : જુઓ ત્યાં ‘અભયદેવ’ વાળી કંડિકા નીચે.

૨૮. પુરાતન પ્રબન્ધ સંગ્રહ, સિંધી જૈન ગ્રંથમાળા ગ્રંથાંક ૨, સં. જિનવિજય મુનિ, કલકત્તા ૧૯૩૬, પૃ. ૩૩.

૨૯. પ્રબન્ધકોશ, સિંધી જૈન ગ્રંથમાળા, ગ્રંથાંક ૬, સં. જિનવિજય, શાંતિનિકેતન ૧૯૩૫, પૃ. ૯૭.

૩૦. જુઓ કું પ્ર., પૃ. ૨૧૯, ૨૨૦.

૩૧. મહેતા / શેઠ સામે આ વિષયમાં આમ કથન કરવા માટે કોઈ અન્ય ગ્રંથ આધારરૂપે રહ્યો હશે ?

૩૨. સંપાદક ઠાકર દ્વારા જે વિધાનો થયેલાં છે તે આ પ્રમાણે છે : એમના લઘુપ્રબંધસંગ્રહમાં “સહસ્રલિંગતટાક પ્રબંધ”માં પહેલી વાત તો એ છે કે રાજા જયસિંહદેવ સિદ્ધરાજની પરામર્શમંડલીમાં (કે સભામાં ઉપસ્થિત) બેઠેલ આઠ વ્યક્તિઓમાં શાંતુ મંત્રી પછી ક્રમમાં બીજે ‘આભડવસાહ’ હતો, દંડનાયક અભયદ નહીં. અને ઠાકરે અન્યત્રે “વસાહ એટલે વ્યાપારી” એવો અર્થ કરેલો છે. (જુઓ એમનું મંજુલ વિમર્ષ, સયાજી સાહિત્યમાળા, વડોદરા ૧૯૯૧, પૃ. ૩૬૯ : અને મહેતા / શેઠે જૈનો એમની પાદટીપમાં હવાલો આપ્યો તે પૃ. ૭૧૮ કે ૭૨૩ પર તો આ વિષયમાં ખાસ કોઈ સૂચન જ નથી; અને લઘુપ્રબંધસંગ્રહમાં પણ આવું કંઈ જ કહ્યું નથી. સંપાદકનું તો ત્યાં આ પ્રકારે વિધાન મળે છે : “ABHADA VASAH was a generous merchant to whom are devoted separate prabandhas in such prominent works as PC, PK, and PPS. He seems, however, to have come into prominence during Kumārāpāla’s reign.” (LPS, Baroda 1970, p. 101.) અને ત્યાં સંપાદકે હવાલો આપેલા ત્રણ પ્રબંધગ્રંથો પાટણના આભડ વસાહ સંબંધમાં છે, દંડનાયક અભયદના વિષયમાં નહીં. કુમારપાળના સમયમાં, અને તેના અનુગામી અજયપાળના સમયમાં પણ, આભડ પાટણના અગ્રગણ્ય શ્રેણીરૂપે જ પ્રબંધોમાં દેખા દે છે. કુમારપાળ પછી ગાદી કોને આપવી તેની મંત્રણામાં તેણે અજયપાળનો પક્ષ લીધેલો, જે કારણે તેના અજયપાળ સાથેના સંબંધો સારા રહ્યા હોવાનું જણાય છે. કુમારપાળ (અને તેના માનીતા મંત્રીઓ, જેઓ અજયપાળની વિરુદ્ધમાં રહેલા હોઈ તેમના) દ્વારા રચાયેલ કેટલાક પ્રાસાદો અજયપાળે તોડી પડાવેલ;

તેમાંથી કુમારપાલ વિનિર્મિત તારંગાના અજિતનાથ પ્રાસાદને આભડે યુક્તિપૂર્વક ઉગારી લીધેલો તેવી અનુશ્રુતિ પ્ર. ળિં. અને તે પછીના અન્ય કેટલાક પ્રબંધોમાં પણ નોંધાયેલી છે.

નેમિનાગપુત્ર આભડ વસાહ અને યશોદેવપુત્ર દંડનાયક અભયદ જુદી જ વ્યક્તિઓ હોવાનું આમ ચારે તરફથી મળતાં પ્રમાણોથી તદ્દન સ્પષ્ટ થાય છે. પ્રબંધોનાં આ અસંદિગ્ધ સાક્ષ્યો જોતાં વિદ્વદ્ગુણવ મહેતા અને સહયોગી વિદ્વાન્ કનુભાઈ શેઠે એ બન્નેને શા માટે એક કરી દીધા છે તે સમજવામાં આવી શકે તેમ નથી.

૩૩. મહેતા / શેઠ પૃ. ૧૪૧. જુઓ ત્યાં 'તારણ માટે અજિતનાથ'વાળી કંડિકા.

+ આ વાક્યનો અર્થ શું કરવો !

૩૪. એજન.

૩૫. એજન.

૩૬. જુઓ "હેમચંદ્રસૂરિચરિત," પ્રભાવકચરિત, સિંધી જૈન ગ્રંથમાલા, ગ્રંથાંક ૧૩, સં. જિનવિજય મુનિ, અમદાવાદ-કલકત્તા ૧૯૪૦, પૃ. ૨૦૭.

૩૭. જુઓ મહેતા / શેઠ 'જસદેવ' નીચે, પૃ. ૧૩૯. લેખકોએ તો ત્યાં મહામાત્ય યશોધવલના પુત્ર યશોદેવને દંડનાયક અભયદનો ભાઈ પણ બનાવી દીધો છે !

૩૮. તારંગાચૈત્યની રચના મિતિ માટે જુઓ "વીરવંશાવલી," કંડિકા ૭૬, વિવિધગચ્છીય પદ્મવલી સંગ્રહ [પ્રથમ ભાગ], સિંધી જૈન ગ્રંથમાલા, ગ્રંથાંક ૫૩, પૃ. ૧૯૯. આ રચના જોકે પ્રાય: સં. ૧૮૦૬ / ઈ. સં. ૧૭૫૦ જેટલા મોડા સમયની છે, પણ કર્તા સમક્ષ કેટલાંક જૂનાં ચોક્કસ સાધનો હતાં, જેને આધારે આજે વધારે જૂના પ્રબંધાદિમાં નહીં જોવા મળતી કેટલીક કામની ઐતિહાસિક હકીકતો પણ ત્યાં પ્રાપ્ત થાય છે : જેમકે સં. ૧૩૬૩ / ઈ. સં. ૧૩૦૭માં સિદ્ધપુરમાં સિદ્ધરાજ કારિત રુદ્રમહાલયનો ભંગ થયેલો તેવી હકીકત ત્યાં નોંધાયેલી છે : (એજન, પૃ. ૨૧૦).

સંદર્ભગત પ્રતિમા રાજાની જ હોઈ શકે તેવાં કેટલાંક તુલનાત્મક પ્રમાણો છે. કર્ણાટકમાં ચાલુક્યરાજ સોમેશ્વર પ્રથમના મૃત્યુ બાદ તેના સ્મરણમાં કુરુવત્તિના, પ્રાય: ઈ. સં. ૧૦૭૨-૧૦૭૫ના અરસામાં પૂર્ણ થયેલા, પ્રાસાદના મંડપમાં રાજા સોમેશ્વરની પ્રતિમા મૂકેલી છે જેમાં પણ ચામરાદિ રાજચિહ્નો છે. આ સિવાય હેમચંદ્ર(યા સોમપ્રભાચાર્ય ?)ના કુમારપાળની દિનચર્યામાં ચામર ઢોળતી વારાંગનાઓનો ઉલ્લેખ હોવાનું સ્મરણ છે. ખજુરાહોના એક લેખમાં પણ વારવધૂઓથી વીંટળાયેલા રાજા વિદ્યાધરનો ઉલ્લેખ વાંચ્યો હોવાની સ્મૃતિ છે. પણ આ તમામ ચોક્કસ સંદર્ભો મૂળ સાધનો જોયા બાદ જ લખી શકાય. સમયાભાવે તે ખોળી શક્યો નથી.

૩૯. વિદ્વદ્વર્ધ મહેતા દ્વારા એમની આ આગવી પદ્ધતિ અનુસાર સમય સમય પર આવા મનનીય, પઠનીય, અને ઉપયુક્ત લેખો પ્રકટ થતા રહેલા.

પરિશિષ્ટ

લેખ "કંપોઝ" થઈ પ્રાય: આખરી ટ્રૂક્સ જોવાઈ ગયા બાદ ડા. મહેતાના અવસાનના દુ:ખદ સમાચાર મળ્યા. તેઓ આજે વિદ્યમાન હોત તો સાંપ્રત લેખના નિષ્કર્ષો (તેના વિનોદ એવં વ્યંગ્ય સમેત સસ્મિત) સ્વીકાર્યા હોત.

વસ્તુપાલ-તેજપાલની કીર્તનાત્મક પ્રવૃત્તિઓ

ગુજરાતની વિવિધલક્ષી વાસ્તુપ્રણાલીનો મધ્યકાલીન ભારતીય સ્થાપત્યના મહોદધિને સમૃદ્ધ કરવામાં ગણનાપાત્ર કહી શકાય એવો ફાળો રહ્યો છે. ગુજરાતના રાજવંશો, મંત્રીઓ, શ્રેષ્ઠીઓ, અને બહુજનસમાજે ગૂર્જરધરાને વાસ્તુકૃતિઓથી શણગારવામાં કોઈ કચાશ રાખી નહોતી. આ વિપુલ પ્રશ્રયના પ્રતાપે એની વિશિષ્ટ સ્થાપત્યશૈલી પણ પૂર્ણ વિકાસ સાધી રહી; સારાથે પશ્ચિમ ભારતમાં વ્યાપ્ત એવી આ પ્રાણવાન મરુગૂર્જર પ્રથા પોતાની આંતરિક શક્તિ, એને અનુલક્ષીને રચાયેલા વાસ્તુગ્રંથોનું શિસ્તપૂર્ણ નિયમતંત્ર, તેમ જ સતત મળેલા પ્રશ્રય અને ધોષણના પ્રતાપે આજ દિવસ સુધી ટકી રહી છે. વિધર્મી શાસનના કારણે ઉત્તરાપથમાં ઘણે સ્થળે જ્યારે દેવાલય સ્થાપત્યની ગ્લાનિ થઈ ત્યારે ગુજરાત અને રાજસ્થાનમાં એનો દીપ નિષ્કંપ જલતો રહ્યો. પશ્ચિમ ભારતની આ આલંકારિક અને કલાપૂર્ણ વાસ્તુપરંપરાની જ્યોતને અબાધિત, અવિરત ઉત્તેજન આપી પ્રકાશિત રાખી એની રક્ષા કરનાર, એની રચનાઓના મર્મજ્ઞ અને પ્રશંસક, એની પ્રગતિના પુરસ્કર્તા અને ધોષક તો હતા એ કાળે થયેલા કલિકાલકુબેર મંત્રીશ્વર વસ્તુપાલ અને એમના લઘુબંધુ વાણિજ્યવીર રાજપુરુષ તેજપાલ. ગુજરાતની સ્વાધીનતા અને સંસ્કૃતિના સમર્થ સંરક્ષક, એની અસ્મિતાના અઠંગ આરાધક, દુર્જેય રણવીર છતાંયે ધર્મવીર, સ્વધર્મનિષ્ઠ છતાંયે સર્વધર્મસમદર્શી, શ્રી અને સરસ્વતીના સમાન લાડીલા સચિવેશ્વર વસ્તુપાલ અને ધર્મધુરંધર તેજપાલનાં સદ્ધર્મકૃત્યોની સવિસ્તર નોંધ એમના સમકાલીન પ્રશંસકો અને વિદ્યાશ્રિતોએ રચેલાં કાવ્યો અને પ્રશસ્તિઓ તેમ જ ચરિત્રચિત્રણમાંથી વિગતે મળી આવે છે. ઉત્તરકાલીન લેખકો પણ વસ્તુપાલ-તેજપાલની ધર્મવિષયક પ્રવૃત્તિઓનું સવિસ્તર, કેટલીક વાર અતિશયોક્તિભર્યું, વર્ણન કરતાં ચૂક્યા નથી. એ તમામ ગ્રંથસાધનોનાં નિરીક્ષણ, પરીક્ષણ, અને વિશ્લેષણ દ્વારા પ્રાપ્ત થતી અંતિમ અને વિશ્વસ્ત માહિતીના આધારે એટલું ચોક્કસ નિશ્ચિત થાય છે કે એમણે નિર્માણ કરાવેલ પ્રાસાદો અને પ્રતિમાઓ, વાપીઓ અને જલાશયો, પ્રાકારો અને પ્રકીર્ણ રચનાઓની સંપૂર્ણ યાદી સ્તબ્ધ કરે એવી વિસ્તૃત અને વિગતપૂર્ણ છે. સમ્રાટો પણ સવિસ્મય લજ્જિત બન્યા હશે એટલી વિશાળ સંખ્યામાં વાસ્તુ અને શિલ્પની રચનાઓ આ મહાન્ બંધુઓ દ્વારા થયેલી છે. અગાઉ કોઈ એક લેખમાં આ મહત્ત્વપૂર્ણ વિષય પર પૂર્ણ અને તલસ્પર્શી આલોચના થયેલી જણામાં ન હોઈ અહીં એની વિગતવાર ચર્ચા કરવા વિચાર્યું છે. આ રસપ્રદ વિષય પર પ્રકાશ પાડનાર સાધનોમાં મુખ્યત્વે નીચેનાં ગ્રંથ અને પ્રશસ્તિ રચનાઓનો આધાર અહીં લેવામાં આવ્યો છે :

(૧) કવિ સોમેશ્વરકૃત કીર્તિકૌમુદી (ઈ. સ. ૧૨૨૧ આસપાસ), (૨) જયસિંહસૂરિરચિત 'શકુનિકાવિહારપ્રશસ્તિ' (ઈ. સ. ૧૨૩૦ પૂર્વે), (૩)-(૪) નાગેન્દ્રગચ્છીય ઉદયપ્રભ-

સૂરિવિરચિત ધર્માભ્યુદય મહાકાવ્ય(ઈ. સ. ૧૨૩૦ પૂર્વે) તથા સુકૃતકીર્તિકલ્લોલિની (ઈ. સ. ૧૨૩૨ પૂર્વે), (૫) અરિસિંહકૃત સુકૃતસંકીર્તન (ઈ. સ. ૧૨૩૧ પૂર્વે), (૬) નરેન્દ્રપ્રભસૂરિરચિત 'વસ્તુપાલપ્રશસ્તિ'(મોટી), (૭) વિજયસેનસૂરિકૃત રેવંતગિરિરાસુ (ઈસ્વી ૧૨૩૨ બાદ) (૮) પાલ્લણપુત્રકૃત આબુરાસ, (૯) બાલચંદ્રકૃત વસંતવિલાસ, (ઈ. સ. ૧૨૪૦ પશ્ચાત્), (૧૦) મેરુતુંગાયાર્ચકૃત પ્રબંધચિંતામણિ (ઈ. સ. ૧૩૦૮), અને (૧૧) જિનહર્ષગણિ વિરચિત વસ્તુપાલચરિત્ર (ઈ. સ. ૧૪૪૧). આ સિવાયના ગ્રંથો-જેવા કે જિનપ્રભસૂરિરચિત કલ્પપ્રદીપ (૧૩મી-૧૪મી શતાબ્દી), રાજશેખરસૂરિનો પ્રબંધકોશ (ઈ. સ. ૧૩૪૮), અને મુનિશ્રી જિનવિજયજી સંપાદિત પુરાતન પ્રબંધસંગ્રહના ૧૩થી ૧૫મી શતાબ્દીના લેખનોમાં જણાવેલી કેટલીક નોંધોના અપવાદો બાદ કરતાં બાકીનાની વિગતો તપાસતાં ઘણી વાર વ્યવહારુ શક્યતાઓની પરિસીમાઓ વટાવી જતી હોઈ અહીં તેને બહુ લક્ષમાં લેવામાં આવી નથી; જ્યારે ઉપર કહી તે ૧૧ રચનાઓમાં અપાયેલી નોંધો સમતોલ, અન્યોન્ય પ્રમાણિત, પૂરક અને પ્રતીતિકર, તેમ જ કેટલીક વાર ઉપલબ્ધ ઉત્કર્ષ લેખોના આધારો પર નિ:શંક પુરવાર થતી હોઈ અહીં એને જ પ્રમાણભૂત માનવામાં આવી છે. આ સિવાય ઉત્તરાકાલીન લેખકોએ વસ્તુપાલ-તેજપાલને અનુલક્ષીને લખેલા રાસમાંથી કેટલીક ઉપયોગી લાગી તે માહિતીનો પણ અહીં-સમાવેશ કર્યો છે. તેમાં હીરાણંદ (ઈ. સ. ૧૪૨૯), લક્ષ્મીસાગર (ઈ. સ. ૧૪૫૨ પશ્ચાત્), પાર્શ્વચંદ્ર (ઈ. સ. ૧૫૪૧), સમયસુંદર (ઈ. સ. ૧૬૨૬), અને મેરુવિજય(ઈ. સ. ૧૬૬૫)ની કૃતિઓ પ્રમુખ રૂપે ગણી શકાય. આ વાક્યમયિક સાધનો ઉપરાંત ગિરનાર અને આબુ પરની બે મોટી પ્રશસ્તિઓના શિલાલેખોમાં અપાયેલી વિગતો તેમ જ શત્રુંજય, આબુ, અણહિલ્લવાડ પાટણ, ખંભાત, નગરા, સેરિસા, તારંગા, ધોળકા, ગણેશર, અને પ્રભાસમાંથી પ્રાપ્ત થયેલા પ્રકીર્ણ લેખોની માહિતીને પણ અહીં સમાવી લેવામાં આવી છે.

વસ્તુપાલ-તેજપાલનાં ધર્મલક્ષી સુકૃત્યોનું સમગ્રાવલોકન કરતાં એ મહામના મંત્રીઓની દાનશીલતાનો પ્રવાહ જૈન અને બ્રાહ્મણધર્મનાં ધર્મસ્થાનો પરત્વે તેમ જ ધાર્મિક અને જનોપયોગી વાસ્તુનિર્માણ તરફ નિષ્પક્ષ રીતે, પૂર્ણ ઔદાર્યથી, એકધારો વહ્યો છે. આ સુકૃત્યો કરતી વખતે આ સહદયી, પ્રેમાળ મંત્રીઓ પોતાના ભાઈભાંડુઓ, પૂર્વજો, ગુરુજનો, સગાંસંબંધીઓ, મિત્રો અને સમકાલીન રાજપુરુષોને પણ ભૂલ્યા નથી. આ તમામ સુકૃત્ય-રચનાઓનું વિશ્લેષણ કરતાં આ પ્રમાણે વર્ગીકરણ થાય છે : નાગરિક વાસ્તુમાં (૧) નગર નિર્માણ, (૨) વરણ વિધાન : અ તટાક, આ કુંડ, ઇ વાપી, ઈ કૂપ, ઉ પ્રપા, ઊ તકમંડપિકા. અને સાથે જ દેવાલયાદિ વાસ્તુકર્મણામાં (૩) પ્રાસાદ નિર્માણ: અ જૈન, આ બ્રાહ્મણીય, ઇ મુસ્લિમ; (૪) દેવકુલિકાદિ નિર્માણ: અ જૈન, આ સ્તંભ, ઇ પ્રતિહસ્તક, ઈ ઉત્તાનપટ્ટ, (૫)

સુવર્ણદંડકલશાધિરોપણ, (૬) સંચારપાજા નિર્માણ, તેમ જ (૭) જીર્ણોદ્ધારો : અ જૈનમંદિરો, આ બ્રાહ્મણીય મંદિરો, અને (૮) પ્રતિમા-પ્રતિષ્ઠા, અ જૈન (જિન, સરસ્વતી, યક્ષીયક્ષાદિ), આ બ્રાહ્મણીય દેવતાઓ, ઇ આરાધક મૂર્તિ; તદુપરાંત (૯) અન્ય ઈમારતો: અ પૌષધશાલા, આ બ્રહ્મશાલા, ઇ ધર્મશાલા, ઈ રથશાલા, ઉ સત્રાગાર, ઊ મઠ અને (૧૦) શેષ: અ શુલ્કમંડપિકા, આ હટ્ટિકા, અને ઇ વાટિકા.

ગ્રંથોમાં સૌથી વિશેષ વિગતો વસ્તુપાલચરિત્રમાં અપાયેલી છે, જ્યારે પ્રશસ્તિઓમાં અલંકારમહોદધિના અંતે નરેન્દ્રપ્રભસૂરિએ આપેલી પ્રશસ્તિ સૌથી મોટી અને વિગતપૂર્ણ છે. જુદાં જુદાં સ્થળોએ વસ્તુપાલ-તેજપાલે કરાવેલ સુકૃત્યોની અહીં રજૂ કરવામાં આવી રહેલી હકીકતો બહુધા મૂળ કૃતિઓની અસલ શબ્દરચનાઓને પ્રામાણિક રહીને કરવામાં આવી છે.

(૧) શત્રુંજય

શ્વેતાંબર જૈન તીર્થોમાં અગ્રણી એવા આ દેવાત્મા સમા પુનિત, પ્રાચીન, પર્વતીય તીર્થ પર વસ્તુપાલને અપાર ભક્તિ, પ્રીતિ, અહોભાવ હતાં. એની એણે સાડાસાત વાર યાત્રા કરેલી. છેલ્લી યાત્રા અધૂરી રહી અને મહાયાત્રા બની. અહીં એણે ઘણાં સુકૃત કરાવેલાં. શત્રુંજયના દક્ષિણ શ્રૃંગ પર મંત્રીશ્વર ઉદયનના પુત્ર વાગ્ભટ્ટે ઈ. સ. ૧૧૫૭માં પુનર્નિર્માણ કરાવેલ ભગવાન્ સમો મણિકાંચનમય પૃષ્ઠપદ્મ અને મુખભાગે શાતકુંભમય તોરણ કરાવ્યાં. એ પ્રાસાદના ત્રણે મંડપો પર જ્ઞાન, દર્શન અને ચારિત્રરૂપી મહારત્નવત્ ત્રણ સુવર્ણકલશો પૌત્ર પ્રતાપસિંહના કલ્યાણ અર્થે ચઢાવ્યાં. એના પ્રવેશદ્વારમાં આરસનું મોટું તોરણ કરાવ્યું; તેમ જ એની સન્મુખે ઉભયમુખી લક્ષ્મીની^૨ મધ્યમૂર્તિવાળું તોરણ કરાવ્યું. એની સમીપમાં પ્રશસ્તિ સહિત બે ચતુષ્લિકાઓ કરાવી; તેમ જ ત્યાં લુણિગ અને મલ્લદેવની અશ્વારૂઢ મૂર્તિઓ જુદી મંડપિકાઓમાં કરાવી; અને ઉત્તર-દક્ષિણે ચાર ચાર ચતુષ્લિકાઓ કરાવી. નાભેયના આ મહામંદિરની સામે પ્રત્યેક દ્વારે તોરણયુક્ત ઈન્દ્રમંડપ^૩ કરાવ્યો. તેમાં ભીમદેવ (?)^૪, મહામંડલેશ્વર વીરધવળ, અને રાણી જૈતલદેવીની દ્વિપારૂઢ મૂર્તિઓ કરાવી; જ્યારે પોતાની અને તેજપાલની તુરગારૂઢ મૂર્તિઓ ઉપરાંત લલિતાદેવી(?)^૫, સાત ગુરુજનો, પૂર્વજો, સંબંધીઓ અને મિત્રવર્યમંત્રી યશોવીર(?)ની મૂર્તિઓ મુકાવી. આ ઉપરાંત આદિનાથના એ મૂલચૈત્યના વામપક્ષે દ્વિતીય પત્ની સોમુકાના શ્રેયાર્થે ભૃગુકચ્છવિભૂષણ શ્રી મુનિસુવ્રતસ્વામીનું સમવસરણ, અશ્વાવબોધચરિત્ર, અને શકુનિકાચરિત્રપદ્મ સહિતનું મંદિર કરાવ્યું. સત્યપુરમંડન મહાવીરના એ મંદિરને છેડે, પ્રવેશમાર્ગે, બે તોરણવાળું વાગ્દેવી(ભારતી)નું મંદિર કરાવ્યું. આ ત્રણે મંદિરો પર પ્રતાપસિંહના કલ્યાણ માટે કાંચન-કલશો મુકાવ્યા. ભૃગુપુરાવતારના મંદિરમાં પ્રપિતામહ ચંડપ્રસાદના શ્રેયાર્થે અજિતનાથ અને સંભવનાથના બિંબ મુકાવ્યાં તેમ જ પોતાની અને સોમુકાની મૂર્તિ મુકાવી. એ શકુનિચૈત્યની પાછળ સ્વર્ગીય બંધુ મલ્લદેવના

શ્રેયાર્થે ઉત્તુંગ તોરણ સહિત અષ્ટાપદ તીર્થ કરાવ્યું : આટલામાં જ પોતાના અને લલિતાદેવીના શ્રેયાર્થે સ્ફટિકના દ્વારવાળી ઉત્તરમુખી બે દેવકુલિકાઓ કરાવી. એ સિવાય ગિરનારના ચાર કૂટ—અંબા, અવલોકના, શાંબ અને પ્રદ્યુમન—ના શિખરાવતાર, હેમદંડકલશયુક્ત મંદિરો સાથે રૈવતાધીશ નેમિનાથનું ચૈત્ય કરાવ્યું : તેમ જ સ્તંભનકાષિપ પાર્શ્વનાથનું મંદિર કરાવ્યું. એક ઉત્સવમંડપ કરાવ્યો. જિનમાતા મરુદેવીના મંદિર પર હેમદંડ સહિત કલશ મુકાવ્યો. તીર્થરક્ષક કપર્દીયક્ષના પુરાતન મંદિરનો જીર્ણોદ્ધાર કરાવ્યો. એમાં વામપક્ષે તોરણ કરાવ્યું અને અંતરાલના ગોખલામાં પાર્શ્વનાથની મૂર્તિ કરાવી તેમ જ ત્યાં પરિધિમાં આરસની જગતી કરાવી. જગતીમાં મત્તવારણ મંડિત ઉત્તુંગ તોરણ કરાવ્યું. આદિનાથના આ દેવાલયસમૂહ ફરતો પ્રતોલીયુક્ત પ્રાકાર કરાવ્યો. (અહીં યુગાદિદેવના મંદિર પાસે શિલ્પીએ ઘડેલી સ્વર્ગીય માતા કુમારદેવીની પ્રતિમા જોઈ આર્દ્રદૃષ્ટી મંત્રીશ્વરની આંખોમાં આંસુ આવેલાં.) શત્રુંજયના (ઉત્તર શૃંગ પર આવેલા) શાંતિનાથના પ્રાચીન મંદિર પર પાંચ શાતકુંભ (સુવર્ણકલશ) મુકાવ્યા અને એના મંડપમાં સાત દેવકુલિકાઓ કરાવી; તેમ જ સાત જયસ્તંભો આરોપ્યા. આટલામાં ક્યાંક ગજપાદકુંડ પણ કરાવ્યો. મોઢેરપુરાવતાર મહાવીરના મંદિરમાં પોતાની આરાધક મૂર્તિ મુકાવી. શત્રુંજય પર પોતે કરાવેલાં દેવસ્થાનોના ખર્ચનિભાવ માટે વીરધવલ પાસે તામ્રશાસન કરાવી અર્કપાલિત (અંકેવાળિયા) ગામ સમર્પણ કરાવ્યું.

શત્રુંજયને અનુલક્ષીને લઘુબંધુ તેજપાલે પણ કેટલાંક સુકૃત્યો કરાવેલાં જેની નોંધ હવે જોઈએ. એણે શત્રુંજય પર ચડવાની પાજ (સંચારપાજ) કરાવી. આદિનાથના શ્રૃંગની સામે અનુપમાદેવીના શ્રેય માટે અનુપમાસરોવર કરાવ્યું. એના ઉપકંઠ અને કુંડ વચ્ચેના તટ પર વાટિકા કરાવી. ત્યાં અંબાલય, કપર્દીભવન અને પદ્મબંધ (પગથિયા) કરાવ્યાં. ઈન્દ્રમંડપ પાસે નંદીશ્વરદ્વીપચૈત્ય કરાવ્યું. પોતાની સાત ભગિનીઓના^૭ કલ્યાણ અર્થે સાત દેવકુલિકાઓ કરાવી. બંધુ મલ્લદેવની બે વિધવા પત્નીઓ—લીલુ અને પાનુ—અને એમના પુત્ર પૂર્ણસિંહ અને પૌત્ર પેથડના શ્રેયાર્થે ત્યાં બીજી ચાર દેવકુલિકાઓ કરાવી. મંત્રી યશોરાજ- (યશોવીર ?)ના શ્રેયાર્થે ત્રણ દેવકુલિકાઓ કરાવી. પોતાની અને અનુપમાદેવીની આરસની બે મૂર્તિઓ કરાવી. શંખેશ્વરાવતાર પાર્શ્વનાથની મૂર્તિ કરાવી. છેલ્લે વસ્તુપાલના સ્મરણમાં સ્વર્ગારોહણ પ્રાસાદ કરાવ્યો.^૮

ઈ. સ. ૧૩૧૩ દરમિયાન થયેલાં ખંડન અને ત્યારપછીના જીર્ણોદ્ધાર, ખાસ કરીને ૧૬મી શતાબ્દીના કર્માશાના જીર્ણોદ્ધાર દરમિયાન શત્રુંજય પરની વસ્તુપાલ-તેજપાલ નિર્મિત સ્થાપત્યકૃતિઓનો અન્ય પ્રાચીન દેવાલયો સાથે સર્વથા વિનાશ થયો હોવાનું જણાય છે.

(૨) પાદલિખપુર

શત્રુંજયની તળેટીમાં વાગ્ભદ્ર-પ્રપા પાસે અને પાલીતાણાની સીમમાં વસ્તુપાલે લલિતાદેવીના શ્રેયાર્થે લલિતાસર કરાવ્યું. એના સેતુ પર રવિ, શંકર, સાવિત્રી અને વીરજિનનાં ધામો કરાવ્યાં. જિનપૂજન માટે કુસુમવાટિકા તેમ જ પ્રપા અને વસતી કરાવ્યાં. પાલીતાણાગામમાં મહાવીરનું મંદિર કરાવ્યું અને ત્યાં કુમારવિહાર (વસ્તુતયા ત્રિભુવનવિહાર) પર હેમકુંભ અને ધજા ચડાવ્યાં.

(૩) ગિરનાર

શત્રુંજય પછીનું તરતનું મહત્વ ધરાવતા પુરાણપ્રસિદ્ધ રૈવતાચલ—ગિરનાર—પર પણ વસ્તુપાલે મહત્વનાં સુકૃત્યો કરાવેલાં. અહીં ઈ. સ. ૧૧૨૮માં સોરઠના દંડનાયક સજજન દ્વારા નવનિર્મિત તીર્થનાયક ભગવાન નેમિનાથના મંદિરના પશ્ચિમ તેમ જ ઉત્તર અને દક્ષિણ દ્વારે તોરણો કરાવ્યાં. એના ગૂઢમંડપ આગળની ત્રિક(મુખમંડપ)માં ડાબીજમણી બાજુએ પિતા તથા પિતામહની અશ્વારૂઢ મૂર્તિઓ કરાવી, તેમ જ ત્યાં પિતાના શ્રેયાર્થે અજિત અને શાંતિજિનની કાયોત્સર્ગ પ્રતિમાઓ કરાવી. સંકડાશ ટાળવા અહીં ઈન્દ્રમંડપ પણ કરાવ્યો. મંડપ પર કલ્યાણકલશો મુકાવ્યાં. નેમિનાથના આ પ્રશસ્ત્ય જિનભવનના અંતભાગે (પાછળ, પૂર્વમાં) પૂર્વજોની પ્રતિમાઓ અને પ્રશસ્તિ સહિત કાશ્મીરાવતાર દેવી સરસ્વતીની કુલિકા કરાવી.

આ સિવાય વસ્તુપાલે અહીં કેટલાંક મહત્વનાં નવાં મૌલિક મંદિરો પણ કરાવેલાં. એમાં સ્વશ્રેયાર્થે શત્રુંજયાવતાર ઋષભદેવનું મંદિર, તેને વામપક્ષે જોડેલો લલિતાદેવીની પુણ્યવૃદ્ધિ અર્થે કરાવેલ, પૂર્વજોની મૂર્તિ સાથેનો, વિંશતી જિનાલંકૃત સમ્મેતશિખર મંડપ અને દક્ષિણ પક્ષે સોપુકાના શ્રેયાર્થે કરાવેલ અષ્ટાપદતીર્થ સમેત 'વસ્તુપાલવિહાર' નામે ઓળખાતું, ઈ. સ. ૧૨૩૨માં પૂર્ણ થયેલું, ગૃમખું મુખ્ય અને મહત્વનું છે. આદિનાથના એ મંદિરમાં પોતાના પૂર્વજોના શ્રેયાર્થે અજિતનાથ અને વાસુપૂજ્યનાં બિંબ મુકાવ્યાં. એના મંડપમાં ચંડપની મૂર્તિ, વીર જિનેન્દ્રનું બિંબ, અને અંબિકાની મૂર્તિ કરાવ્યાં; ત્યાં ગર્ભગૃહના દ્વારની ડાબીજમણી બાજુએ પોતાની અને તેજપાલની ગજારૂઢ મૂર્તિઓ કરાવી. અષ્ટાપદના મંડપમાં કુમારદેવીની અને ભગિનીની મૂર્તિ કરાવી. આ ત્રણે પ્રાસાદનાં ત્રણ તોરણ કરાવ્યાં. આ વસ્તુપાલવિહારની પૃષ્ઠે કપર્દીયક્ષનું મંદિર કરાવ્યું. ઋષભદેવની માતા મરૂદેવીનું મંદિર અને તેમાં જિનમાતાની ગજારૂઢ મૂર્તિ કરાવી. આ ઉપરાંત સ્તંભનપુરાવતાર પાર્શ્વનાથનું મંદિર કરાવ્યું. અહીં પણ વસ્તુપાલે સત્યપુરાવતાર મહાવીરનું મહિમાસ્વરૂપ મંદિર બંધાવેલું. નેમિનાથની પ્રતિમા અને આત્મીય, પૂર્વજ, અનુજ, પુત્રાદિની મૂર્તિઓ સહિતનો એક

સુખોદ્ધાટનક કે મુખોદ્ધાટનક સ્તંભ કરાવ્યો. ઉત્તર બાજુએ પિતા આસરાજ અને પિતામહ સોમની અશ્વારૂઢ મૂર્તિઓ કરાવી. જિનમઠની પ્રપા કરાવી અને ત્રણ દેવકુલિકાઓ કરાવી. શિવાચૈત્યમાં પોતાની, પોતાની પત્નીની, તેજપાળ અને એની ભાર્યાની મૂર્તિ મુકાવી. અંબાશિખરે અંબિકાસદનનો નવો મંડપ કરાવ્યો. અંબિકાનું આરસનું પરિકર કરાવ્યું. અર્હત્ની દેવકુલિકા કરાવી. અહીં ચંડપના શ્રેયાર્થે નેમિનાથની મૂર્તિ તથા ચંડપ, મલ્લદેવ, તેજપાળ અને પોતાની મૂર્તિઓ કરાવી. અવલોકનાશિખરે ચંડપ્રસાદની પુણ્યવૃદ્ધિ અર્થે નેમિજિનની પ્રતિમા તેમ જ ચંડપ્રાસાદની અને પોતાની પ્રતિમા મુકાવી. પ્રદ્યુમનશિખરે સોમના શ્રેયાર્થે નેમિજિનની મૂર્તિ તથા સોમની અને તેજપાળની મૂર્તિ મુકાવી. શાંબશિખરે પિતા આસરાજના કલ્યાણ અર્થે નેમિનાથની પ્રતિમા તેમ જ આસરાજ અને કુમારદેવીની પ્રતિમા મુકાવી^{૧૦}.

તેજપાળે ગિરનાર ઉપર તો માત્ર 'કલ્યાણત્રય'સંજ્ઞક નેમિનાથનું મંદિર બંધાવ્યાના ઉલ્લેખો છે. એ મંદિરનો સમરસિંહ-માલદેએ ઈ. સ. ૧૪૩૮માં આમૂલચૂલ ઉદ્ધાર કરેલો અને હાલ તે સંગ્રામસોનીના મંદિર તરીકે ઓળખાય છે. વસ્તુપાલે કરાવેલા પાર્શ્વનાથના ચૈત્યને સ્થાને સંપ્રતિ રાજાના મંદિરના નામે ઓળખાતું શાણરાજ અને ભુભવે ઈ. સ. ૧૪૫૩માં બંધાવેલું મંદિર ઊભું છે; જ્યારે સત્યપુરવીરને સ્થાને નરપાલ સંઘવીએ ઈ. સ. ૧૪૩૮ના અરસામાં મહાવીરનું નવીન જ મંદિર બંધાવ્યું જે હાલ મેલકવસહી તરીકે ઓળખાય છે. અંબિકાના મંદિરનો પણ શ્રેષ્ઠી સોમલે ઈ. સ. ૧૪૬૮માં પૂર્ણરૂપે ઉદ્ધાર કરેલો છે. છતાં વસ્તુપાલની મુખ્યકૃતિ 'વસ્તુપાલ-વિહાર' હજુ અસ્તિત્વમાં છે. નેમિનાથના મંદિરની પાછળ એ મંદિર આવેલું છે. તેમાં પણ જોકે મંડપોની છંતો, સંવરણા, અને ગર્ભગૃહનાં શિખર ૧૫મી શતાબ્દીમાં નવેસરથી બંધાયાં લાગે છે. આ મંદિરમાં જ સંવત્ ૧૨૮૮ના વર્ષવાળી વસ્તુપાલની ૬ મોટી અને મહત્વપૂર્ણ શિલાલેખપ્રશસ્તિઓ લગાવેલી છે. આ દેવાલય ગુજરાતના સ્થાપત્યની એક અણમોલ કૃતિ ગણાય છે.

ડુંગર ઉપરના સ્થાપત્ય ઉપરાંત ગિરનારની તળેટીમાં તેજપાલે ગઢ સહિત તેજલપુર વસાવેલું. તેમાં મમ્માણી ખાણના પથ્થરમાંથી ઘડેલી પાર્શ્વનાથની પ્રતિમા સહિત આસરાજવિહાર કરાવ્યો. આ ઉપરાંત ત્યાં વસતી, સંવેશગૃહ, સત્રાગાર, વાપી, પ્રપા, અને નવહટ્ટ કરાવ્યાં. પાર્શ્વનાથની પૂજા માટે ઉદ્યાન કરાવ્યું; અને માતાના નામથી કુમારસરોવર કરાવ્યું. વસ્ત્રાપથમાં ભવનાથનો ઉદ્ધાર કરાવ્યો. ત્યાં આગળ કાલમેઘ ક્ષેત્રપાલ સ્થાપ્યા અને આશ્વમંડપ કરાવ્યો. તેજપાલની આ તમામ કૃતિઓ (કદાચ કુમાર-સરોવર સિવાય)* કાળબળે નષ્ટ થઈ ચૂકી છે. ભવનાથ મહાદેવનો અંદરનો જૂનો ભાગ હજુ ઊભો છે. તે તો મૈત્રકકાલ જેટલો છે.

★ તળાવ દરવાજા બહાર આવેલાં આ તળાવમાં હવે વસાહત બની ગઈ છે.

(૪) વામનસ્થળી

મંત્રી તેજપાળે વંથળીમાં વસતી કરાવી અને ગામના પ્રાંતરમાં વાપી કરાવી.

(૫) દેવપત્તન

વસ્તુપાલે અહીં પુરાતન ચંદ્રપ્રભજિનના મંદિરના અંત ભાગે પૌષધશાલા સહિત અષ્ટાપદપ્રાસાદ બંધાવ્યો. એક બીજી પૌષધશાલા પણ કરાવી અને આવક માટે અટ્ટશાલા અને ગૃહમાલા કરાવી આપ્યાં. ભગવાન સોમનાથની રત્નખચિત મુંડમાળા રાજા વીરધવળના સંતોષ માટે કરાવી. સોમનાથના મંદિર આગળ તેજપાલે પોતાની કીર્તિ માટે ડુંગર જેવા બે હાથી અને એક ધોડો કરાવ્યા. દ્વિજના વેદપાઠ માટે બ્રહ્મશાલા અને સત્રાગાર કરાવ્યાં. તેજપાળે આદિનાથનું મોટું મંદિર કરાવ્યું. અનુપમાદેવીએ ઈ. સ. ૧૨૩૪માં મહાવીરના બિંબની પ્રતિષ્ઠા કરાવી. વસ્તુપાલે કરાવેલા અષ્ટાપદના સ્તંભો અને સુંદર છત હાલ અહીંના જુમ્મામસ્જિદના પ્રવેશમંડપમાં છે; જ્યારે તેજપાલવાળા આદિનાથ મંદિરના સ્તંભો અને મંડપની છત માઈપુરી મસ્જિદમાં છે^{૧૧}.

(૬) કુહેડીગ્રામ

તપોધનો માટે વસ્તુપાલે અભિરામ (આરામ ? આશ્રમ ?) કરાવ્યો^{૧૨}.

(૭) કોડિયનારિ

કોડીનારમાં વસ્તુપાલે નેમિનાથચૈત્યને ચંચધ્વજથી શોભિત કર્યું. અંબિકાના મંદિરનો ઉદ્ધાર કરી તેના પર હેમકલશ ચઢાવ્યો.

(૮) અજાહરપુર

ઉના પાસેના અજારાગ્રામમાં મંત્રીશ્વર વસ્તુપાલે જિનાધીશ(પાર્શ્વનાથ ?)ના મંદિરનો ઉદ્ધાર કરી તેના શિખર પર કાંચનકલશ મુકાવ્યો. નિત્યપૂજા અર્થે ગામની બહાર વાટિકા અને વાપી કરાવ્યાં.

(૯) મધુમતી

મહુવામાં જાવડી શ્રેણીએ કરાવેલ વીરમંદિર પર વસ્તુપાલે ધજા અને હેમકુંભ મુકાવ્યાં.

(૧૦) તાલધ્વજપુર

તળાજામાં વસ્તુપાલે ઋષભદેવનો પ્રાસાદ કરાવ્યો.

(૧૧) અર્કપાલિત

પાલીતાણા ક્ષેત્રની નજીક આવેલા ઉત્તર મધ્યકાળમાં અંકીપલિય નામે કે અત્યારે અંકેવાળિયાના નામે ઓળખાતાં ગામમાં વસ્તુપાલે જનકની ધર્મવૃદ્ધિ માટે શ્રી વીરજિનનું મંદિર કરાવ્યું. માતૃપુણ્યાર્થે પ્રપા, પિતૃપુણ્યાર્થે સત્ર, સ્વશ્રેયાર્થે વસ્તુપાલસરોવર અને ગ્રામલોકોના કલ્યાણ માટે શિવમંદિર અને પાન્થાવાસ કુટિ પણ કરાવ્યાં.

(૧૨) વલભી

વલભીપુરમાં મલ્લદેવના શ્રેયાર્થે વસ્તુપાલે ઋષભપ્રભુના મંદિરનો ઉદ્ધાર કર્યો; કૂપ, સુધાકુંડ, અને પ્રપા કરાવ્યાં.

(૧૩) વિરેજયગ્રામ

અહીં વસ્તુપાલ વિહાર કરાવ્યો, તેમ જ યાત્રિકોની સગવડ માટે સત્ર અને પ્રપા કરાવ્યાં. સંઘને ઊતરવા માટે પ્રતોલી સહિત સ્થાન કરાવ્યું. પાંચ મઠ કરાવ્યા.

(૧૪) વાલાકભુંડપદ્ર

(વાળાક પંથક ?)માં વસ્તુપાલે વટકુપમંડપિકા કરાવી.

(૧૫) કલિર્ગુદીગ્રામ

તેજપાળે અહીં પ્રપા અને વાપી કરાવ્યાં, વસ્તુપાલે તેની ડાબી બાજુએ ગાંગેયનું કલશયુક્ત મંદિર કરાવ્યું.

(૧૬) વર્ધમાનપુર

વસ્તુપાલે વઢવાણમાં વર્ધમાનજિનેશનો હેમકુંભદંડવિભૂષિત બાવન જિનાલયવાળો પ્રાસાદ કરાવ્યો. સંઘરક્ષા માટે દુર્ગ કરાવ્યો. વીરપાલદેવના (મહાવીરના ?) પુરાતન દેવાલયનો ઉદ્ધાર કરાવ્યો. વાપી કરાવી અને બે સત્રાગારો કરાવ્યાં. આ મંદિરો કાળના ગર્ભમાં વિલીન થઈ ગયાં છે.

(૧૭) ધવલકંક

વીરધવલના સમયમાં ધોળકા વાઘેલાઓનું પાટનગર હતું. અહીં વસ્તુપાલે શત્રુંજયાવતાર શ્રી નાભિજિનેશનો વિશાલબિંબપ્રતિષ્ઠિત, સુવર્ણકલશયુક્ત, ચતુર્વિંશતિ પ્રાસાદ તેમ જ કપર્દીયક્ષનું મંદિર કરાવ્યું. પૌષધશાલા કરાવી, મુનિઓ માટે બીજી વસતી પણ કરાવી. રાણકભટ્ટારકના મંદિરનો ઉદ્ધાર કરાવ્યો તથા વાપી અને પ્રપા કરાવ્યાં. તેજપાલે અહીં

ઉજ્જયંતાવતાર શ્રી નેમિનાથનો 'ત્રૈલોક્યસુંદર'પ્રાસાદ કરાવ્યો. અહીંની ટાંકા મસ્જિદમાં આ પૈકીના કેટલાક અવશેષો હોવા જોઈએ. વસ્તુપાલના મૂલમંદિરનું સ્થાન ધોળકામાં બતાવવામાં આવે છે, પણ વર્તમાન મંદિર પ્રમાણમાં અર્વાચીન છે.

(૧૮) ધંધુકકક

વસ્તુપાલે ધંધુકામાં ચતુર્વિંશતિબિંબ અને વીરજિન સહિત અષ્ટાપદ ચૈત્ય કરાવ્યું. કુમારવિહારનો ઉદ્ધાર કરી એમાં મૂલનાયકની પ્રતિષ્ઠા કરી અને શિખર પર હેમકુંભ મુકાવ્યાં. તેજપાલે અહીં મોઢવસતિમાં પાંચાલિકા(પૂતળી)વાળો રંગમંડપ કરાવ્યો. એ ઉપરાંત અહીં ત્રણ ધર્મશાલા, બે વિદ્યામઠ અને ત્રણ સત્રાગાર કરાવ્યાં. ધંધુકા અને હડાલાના પ્રાંતરમાં વીરધવળના સુકૃત માટે પ્રયા સહિત વાપી કરાવી^{૧૭}.

સૌરાષ્ટ્ર પ્રદેશમાં કરાવેલ સુકૃત્યોના અવલોકન બાદ હવે લાટમાં તેમણે કરાવેલ કૃતિઓની નોંધ જોઈએ.

(૧૯) ગણેશ્વર

વસ્તુપાલે અહીં ઈ. સ. ૧૨૩૫માં ગણેશ્વરના મંદિરનો મંડપ કરાવ્યો.

(૨૦) નવસારિકા

નવસારીમાં તેજપાલે બાવન જિનાલયયુક્ત પાર્શ્વનાથનો પ્રાસાદ કરાવ્યો.

(૨૧) ઘણદેવ્યાપુરી

ગણદેવીમાં તેજપાલે નેમિચૈત્ય કરાવ્યું.

(૨૨) ઝીઝરીઆ ગ્રામ

તેજપાલે (ઝગડિયામાં ?) પ્રાસાદ, સરોવર અને વાપી કરાવ્યાં^{૧૮}.

(૨૩) ભૃગુકચ્છ

અહીં ઉદયનમંત્રીના પુત્ર આબ્રભટ્ટે ઈ. સ. ૧૧૬૬માં પુનર્નિર્માણ કરેલા પ્રસિદ્ધ શકુનિકાવિહારમાં ૨૫ દેવકુલિકાઓ પર હેમદંડ સહિત કલ્યાણકુંભ મુકાવ્યા. મંદિરનું પ્રતોલી-નિર્ગમ દ્વાર તારતોરણ સહિત નવું કરાવ્યું. ગૂઢમંડપમાં પોતાના અને લલિતાદેવીના શ્રેયાર્થે પરિકરયુક્ત અજિતનાથ અને શાંતિનાથની પ્રતિમાઓ તેમ જ તેની (કોડે ?) દક્ષિણમાં પોતાની અને લલિતાદેવીની મૂર્તિ કરાવી. એ શકુનિચૈત્યના મુખ પાસે આરસની બે દેવકુલિકાઓ કરાવી. (તેમાં ?) પાર્શ્વનાથ અને મહાવીરનાં બિંબ મુકાવ્યાં. મુનિસુવ્રતસ્વામીની ધાતુની મૂર્તિ

કરાવી. જાંબુનદ (સોનાની) અને ધાતુની ૨૦ જિન પ્રતિમાઓ પણ કરાવી. આ ભૃગુપુરમાં ચાર ચૈત્યો તેમ જ વાપી, કૂપ, અને પ્રપાયુક્ત અભેદ દુર્ગ કરાવ્યો. ગામ બહાર પુષ્પવન કરાવ્યું. તેજપાલે અહીં લેપમયી મૂર્તિઓ કરાવી, તેમ જ યુગાદીશના મંદિર પર હેમમહાધ્વજ ચડાવ્યો. ત્યાં ઉત્તર અને દક્ષિણે એમ બે દેવકુલિકાઓ કરાવી. ત્રણ કાંચનકુંભ પધરાવ્યા. સ્નાત્રપીઠ પર ધાતુબિંબ પધરાવ્યાં. નાગેન્દ્રાદિ (નાગેન્દ્ર ગચ્છ આદિના ?) મુનિઓની લેપમયી પ્રતિમાઓની પોતાના ગુરુ (વિજયસેનસૂરિ ?) દ્વારા પ્રતિષ્ઠા કરાવી.

(૨૪) વડકૃષ્ણપલ્લિ

વસ્તુપાલે અહીં(વટકૂપ ?)ના બે ચૈત્યોમાં (અનુક્રમે) નાભેય અને નેમિનાથના બિંબની પ્રતિષ્ઠા કરાવી. સુવ્રતસ્વામીના ચૈત્યમાં હેમબિંબ મુકાવ્યું.

(૨૫) શુક્લતીર્થ

વસ્તુપાલે સત્રાગાર કરાવ્યું.

(૨૬) વટપદ્ર

વડોદરામાં તેજપાલે પાર્શ્વજિનેન્દ્રનો મંદરોપમ વિશાળ પ્રાસાદ કરાવ્યો.

(૨૭) વત્કાટપુર

(આકોટા ?)માં આદિનાથના મંદિરનો તેજપાલે ઉદ્ધાર કરાવ્યો.

(૨૮) અસોવનગ્રામ

તેજપાલે અર્હત્ચૈત્ય કરાવ્યું.

(૨૯) દર્ભાવતી

ડભોઈ વાઘેલાઓની પ્રિય ભૂમિ હતી. અહીં મંત્રીપુંગવોએ કેટલાંક મહત્વનાં સુકૃત્યો કરાવેલાં. વસ્તુપાલે અહીંના વૈદ્યનાથ મંદિરના ૨૦ સુવર્ણ કલશો (પૂર્વે માલવાનો સુભટવર્મન હરી ગયેલો તેના સ્થાને) નવા કરાવી મુકાવ્યા. એના ગર્ભગૃહની બહારની ભીતમાં વીરધવલ, જૈતલદેવી, મલ્લદેવ, પોતાની તથા તેજપાલની મૂર્તિ કરાવી. દિનપતિ(સૂર્ય)ની પણ મૂર્તિ મુકાવી. ઉત્તરદ્વાર પાસે તોરણ કરાવ્યું. કાંચનકુંભથી શોભતી બે ભૂમિકાવાળી વૃષમંડપિકા (નંદીમંડપિકા) કરાવી. એ મંદિરના અગ્રભાગમાં તેજપાલે જૈનમંદિર કરાવ્યું ને એના પર સુવર્ણના નવ કલશ મુકાવ્યા. ત્યાં પ્રશસ્તિ મુકાવી. સ્વયંવર મહાવાપી કરાવી. કૈલાસપર્વત સમા તોરણયુક્ત, સુવર્ણકુંભાંકિત પૂર્વજમૂર્તિયુક્ત (૧૭૧ દેવકુલિકાઓના પરિવાર સાથે ?) પાર્શ્વજિનેશ્વરના ચૈત્યની રચના કરાવી. ત્યાં વલાનકમાં ગજારૂઢ, રજતપુષ્પમાલાધારી માતા

કુમારદેવીની પ્રતિમા મુકાવી. નગર ફરતો વિવિધભંગી વપ્ર (દુર્ગ) કરાવ્યો. રેવોડ્ડસંગમે (વીરધવલના નામથી ?) વીરેશ્વર દેવનું મંદિર કરાવ્યું. કુંભેશ્વર તીર્થમાં તપસ્વી મંડપ કરાવ્યો.

અત્યારે તો ડભોઈમાં વૈદ્યનાથ મહાદેવ કે પાર્શ્વનાથના મંદિરનો પત્તો નથી. વૈદ્યનાથ મંદિર સામે જે જૈનમંદિર હશે, કદાચ તેનાં અવશેષો ત્યાંના મહાલક્ષ્મીના નવા મંદિરમાં વપરાયા હાગે છે. ત્યાં લલાટબિંબ તરીકે દ્વારશાખામાં જિનમૂર્તિ છે. ડભોઈના કિલ્લાનાં ત્રણ દ્વારો—નાંદોદ, વડોદરા, અને મહુડી—તેજપાલે બંધાવેલાં હાગે છે; જ્યારે પૂર્વ તરફની ગઢકાળિકાના મંદિરવાળી હીરાભાગોળ તો ત્યાંના પ્રશસ્તિલેખ અનુસાર વીસળદેવ વાઘેલાએ ઈ. સ. ૧૨૫૩માં બંધાવી છે. કલાની દૃષ્ટિએ આ દ્વારો કેવળ ગુજરાતના જ નહીં, સારાથે ભારતના ગૌરવ સમા છે.

(૩૦) પાવકગિરિ

પાવાગઢ પર તેજપાલે અર્હતદેવ(સંભવનાથ)નો ગજશ્વર પીઠાંકિત સર્વતો-ભદ્રપ્રાસાદ (શૌમુખ પ્રાસાદ) તેમ જ આદિજિનેશ, અજિતનાથ, અને અર્બુદનાગનાં મંદિરો કરાવ્યાં. નેમિનાથ અને અંબિકાનાં મંદિરોનો ઉદ્ધાર કર્યો. પાવાગઢનાં આ તમામ મંદિરો સર્વથા નષ્ટ થયાં છે. એના પર રહેલાં સાત જૈન મંદિરો તો ૧૫મી શતાબ્દીના અને પૂર્વ તરફનાં ઝૂમખાનાંઓ હવે દિગંબર સંપ્રદાયના કબજામાં આવી ગયાં છે.

(૩૧) સ્તંભનક

શેઢી નદીને કિનારે, થાંભણામાં, સ્તંભન પાર્શ્વનાથનું પ્રાચીન પ્રતિમાવાણું મંદિર હતું. એના શિખર પર વસ્તુપાલે કાંચનકુંભ અને દંડ મુકાવ્યાં, એના ગૂઢમંડપમાં નાભેય અને નેમિનાથની, અને જગતીમાં સરસ્વતીની પ્રતિમા કરાવી. મંદિર ફરતો નગાકાર પ્રાકાર કરાવ્યો. વાપીનો ઉદ્ધાર કરાવી બે પ્રયા કરાવી.

(૩૨) સ્તંભતીર્થ

ગુજરાતમાં અણહિલવાડપાટણ પછીનું સૌથી મોટું જૈન કેન્દ્ર તો હતું ખંભાત. અહીં સચિવેશ્વર વસ્તુપાલે મોકળે મને સદ્ધર્મકૃત્ય કર્યાં છે. અહીં પોતાની પત્નીના કલ્યાણાર્થે મથુરાભિધાન અને સત્યપુરાભિધાનનાં જિનાલયો કરાવ્યાં. વલાનક અને ત્રિક, મોઢા આગળ પ્રતોલી, મઠ તથા અટ્ટમાં ૬ જિનબિંબની રચના કરી. અષ્ટમંડપ (અષ્ટાપદ મંડપ ?) સહિત આરસના ઉત્તાનપટ્ટ અને દ્વારપત્રયુક્ત બાવન જિનાલય કરાવ્યું. તેના પર બાવન પ્રૌઢ ધ્વજદંડ અને ઘટ મુકાવ્યાં. ત્રણ તોરણવાળી પાંચાલિકા(પુતળી)ની શ્રેણી કરાવી. ત્યાં પિતાના શ્રેયાર્થે શત્રુંજય અને ગિરનારના પ્રતિહસ્તક (પટ્ટ) કરાવ્યા ને એની આવક માટે બે હટ્ટિકા, ચાર

ગૃહવાટિકા અને એક વાટિકા આપ્યાં. અહીંના પ્રાચીન શાલિઠી જિનાલયના ગૂઢમંડપનો ઉદ્ધાર કરાવ્યો. એના ગર્ભગૃહના દ્વારે ખત્તકમાં-પોતાની અને તેજપાલની મૂર્તિ મુકાવી; લક્ષ્મીધરના શ્રેયાર્થે એની પરિધિમાં અષ્ટાપદનો ઉદ્ધાર કરાવ્યો. રાણક શ્રીઅંબડ અને વૈરિસિંહના પુણ્યાર્થે એની બાજુના ચૈત્યમાં બે અર્હત્બિંબ મુકાવ્યાં. ઋષભસ્વામીના કુમારવિહારમાં મૂલનાયક કરાવ્યાં, એના ૭૨ સુવર્ણકુંભદંડ સહિત નવાં કરાવ્યાં તથા બંને બાજુએ દેવકુલિકા કરાવી. મહાવીર અને પાર્શ્વનાથની પણ પ્રતિષ્ઠા કરાવી. પૌત્ર પ્રતાપસિંહની અને એના નાનાભાઈની પુણ્યવૃદ્ધિ માટે અનુક્રમે નિર્ગમન દ્વાર અને વલ્લાનકના પ્રવેશમાં એમ બે અર્હત્કુલિકાઓ કરાવી. ઓસવાલગચ્છીય પાર્શ્વનાથનાં જિનાલયોમાં પોતાની અને તેજપાલની મૂર્તિ કરાવી; એના મોક્ષપુરદ્વારે તોરણના સ્તંભ પાસે મલ્લદેવની અને પોતાના કલ્યાણ માટે યુગાદિદેવની અને પોતાની પત્નીના શ્રેયાર્થે નાભેય અને વીરની મૂર્તિઓ કરાવી; વિશેષમાં એના ગૂઢમંડપમાં બે કાયોત્સર્ગ જિન કરાવ્યાં. ધારાપદ્રગચ્છીય શાંતિનાથ જિનાલયના વલ્લાનક, ત્રિક, અને ગૂઢમંડપનો ઉદ્ધાર કરાવ્યો. (પ્રસ્તુત મંદિરમાં ?) કેલિકા ફઈ, હુઆ ત્રિભુવનપાલ, અને પોતાના શ્રેયાર્થે અનુક્રમે સંભવનાથ, અભિનંદન જિન અને શારદાનાં બિંબ પદ્મશાલામાં કરાવી પ્રતિષ્ઠિત કર્યાં. શત્રુંજયાવતારના મંદિરમાં નેમિનાથ અને પાર્શ્વનાથની બે દેવકુલિકાઓ કરાવી. ક્ષપણાર્દવસતિકાનો ઉદ્ધાર કરાવ્યો; એમાં ચંદ્રપ્રભનું બિંબ મુકાવ્યું. મઠ અને બે અદ્ધ કરાવ્યાં, રોહડીચૈત્યમાં અજયસિંહની મૂર્તિ કરાવી, અને એના કલ્યાણાર્થે નાભેયની મૂર્તિ કરાવી. બ્રહ્માણગચ્છીય નેમિનાથના જિનાલયમાં આદિનાથની દેવકુલિકા કરાવી. સંડેરગચ્છીય મલ્લિનાથ-જિનાલયે લલિતાદેવીના શ્રેય માટે સીમંધર પ્રભુ અને (એના) વિશાળ મંડપમાં દેવકુલિકા સહિત યુગંધર, બાહુ, સુબાહુ અને જિનાધિપ સ્થાપ્યાં. ભાવડાચાર્યગચ્છીય પાર્શ્વજિનેશનો જિનત્રય નામક પ્રાસાદનો ઉદ્ધાર કર્યો. ચાહડવિહારનું વલ્લાનક કરાવ્યું; એમાં વયમાં ધાતુમય બિંબ મુકાવ્યું. આસરાજવિહારે પિત્તળનું સમવસરણ કરાવ્યું. સ્વ-કુલસ્વામી (કુલદેવ ?)ના મંદિર આગળ રંગમંડપ કરાવ્યો. તેજપાલે તેમાં માતાના શ્રેયાર્થે અરિષ્ટનેમિની પ્રતિમા મુકાવી, જૈન સાધુઓના નિવાસ માટે એક પૌષ્પશાલા કરાવી. મુનિઓ માટે બીજી પાંચ વસતી કરાવી.

ખંભાતમાં વસ્તુપાલે કેટલાક બ્રાહ્મણ મંદિરોને અનુલક્ષીને પણ સુકૃત કરાવેલાં : જેમકે વીરધવલના શ્રેયાર્થે વૈદ્યનાથ મંદિરનો ઉદ્ધાર કરાવ્યો; એનો અખંડપદ મંડપ કરાવ્યો; એમાં મલ્લદેવની મૂર્તિ મુકાવી, ત્યાં સમીપમાં પૌત્ર પ્રતાપસિંહના કલ્યાણ અર્થે બન્ને બાજુ ગવાક્ષવાળી પ્રધા કરાવી. ભીમેશ્વરના મંદિર પર કળશ અને ધ્વજદંડ ચઢાવ્યા; એના ગર્ભગૃહમાં પોતાની તથા તેજપાલની મૂર્તિ કરાવી; એની જગતીમાં વટસાવિત્રી-સદન સહિત લલિતાદેવીની મૂર્તિ કરાવી. લોલાકૃતિ દોલા તથા મેખલા-વૃષ કરાવ્યાં. પોતાના અને પોતાના

બંધુના શ્રેયાર્થે તક-વિક્રય વેદિકા-સ્થાન કરાવ્યું. બકુલાદિત્યના મંદિર આગળ સુધામંડપ કરાવ્યો. ત્યાં મંદિર આગળ ઉત્તાનપટ્ટ કરાવ્યો. (ફરસબંધી કરાવી) યશોરાજ નામક શિવાલય કરાવ્યું. વીરધવલના ઉલ્લાસ માટે ઈંદુમંડલિ શિવાલય કરાવ્યું. નગરના ઉપકર માટે કૃષ્ણનું ઈંદિરા સહિત મંદિર કરાવ્યું. દ્વિજરાજ માટે બ્રહ્મપુરી કરાવી અને તેર વાટિકા આપી. ષટ્કર્મનિરત બ્રાહ્મણોને શાસન કરાવી રામપલ્લડિકા ગ્રામ આપ્યું. કૂપ, આરામ, પ્રપા, તટાક, વાટિકા, બ્રહ્મપુરી અને શૈવમઠની રચના કરાવી. જલસ્થલ (બંદર) પર આવતા વણિજો(વેપારીઓ)ની સગવડ માટે શુલ્કમંડપિકા (જકાતની માંડવી) કરાવી. મહિસાગર સંગમે શંખ સાથેના યુદ્ધના સમયે રણમાં પડેલ રાજાઓના કલ્યાણાર્થે ભુવનપાલશિવના મંદિરમાં દશ દેવકુલિકાઓ કરાવી. એની જગતીમાં ચંડિકાયતન અને રત્નાકરનું મંદિર કરાવ્યું.

(૩૩-૩૪) આશાપલ્લી અને કર્ણાવતી

સુલતાન અહમદશાહ દ્વારા સ્થાપિત અહમદાબાદ(અમદાવાદ)ના સ્થાને યા બાજુમાં આ બન્ને નગરો સોલંકીયુગમાં વિદ્યમાન હતાં. અહીં ખાસ તો તેજપાલે જ સુકૃતો કરાવ્યાં લાગે છે. એણે અહીં (આશાપલ્લીમાં) હેમકુંભાવલીયુક્ત આરસનું નંદીશ્વરાવતાર ચૈત્ય કરાવ્યું. શત્રુંજયાવતારના પ્રાસાદ પર હેમધ્વજા ચઢાવી. ઉદયનવિહારમાં બે ખત્તક કરાવી પોતાના પુત્રના શ્રેયાર્થે વીર અને શાંતિજિનની પ્રતિમા સ્થાપી. શાંતૂવસતીમાં માતાના પુણ્યોદય માટે મૂલનાયક કરાવ્યા. વાયટીયવસતીમાં પણ માતાના કલ્યાણ માટે મૂલનાયક કરાવ્યા. કર્ણાવતીમાં વિંશતિજિનાલય પર હેમકુંભ ચઢાવ્યા.

(૩૫) કાશહદ

અમદાવાદની નજીકના કાસીન્દ્રામાં વસ્તુપાળે અંબાલય કરાવ્યું અને તેજપાળે નાભેય ભવનનો ઉદ્ધાર કર્યો.

(૩૬) પત્તન

ગુજરાતના ગરવા પાટનગર પાટણમાં તો અનેક દેવમંદિરો હતાં. સ્તંભતીર્થની જેમ અહીં પણ પૂર્વે રચાઈ ગયેલા કેટલાયે પ્રાસાદોની હકીકત પરોક્ષ રીતે જાણવા મળે છે. અન્ય ગ્રંથોમાંથી આ પ્રાસાદોના અસ્તિત્વ વિશે આધારભૂત માહિતી મળતી હોઈ જિનહર્ષે આપેલી હકીકતો કેટલી ચોક્કસ છે એનો ખ્યાલ આવે છે. અહીંનાં સુકૃતો મોટે ભાગે તેજપાલે કરાવેલાં જણાય છે. પંચાસરા-પાર્શ્વનાથનો આમૂલચૂલ ઉદ્ધાર કરાવી, એમાં મૂલનાયક સ્થાપી, એ પ્રાસાદને હેમકુંભથી વિભૂષિત કર્યો. ગજ, અશ્વ, નરથરની રચનાવાળો ભગવાન શાંતિનાથનો ૭૨ દેવકુલિકાયુક્ત આસરાજવિહાર કરાવ્યો; એના પર કુલ ૭૭ સુવર્ણ કલશો ચઢાવ્યા. તે પ્રાસાદની ડાબી બાજુ કુમારદેવીના પુણ્યાર્થે અજિતસ્વામીનું ચૈત્ય કરાવ્યું; એમાં કુમારદેવીની

ગજા૩ઢ મૂર્તિ મુકાવી. કુમારવિહારચૈત્ય પર સાંત તામ્રકલશ ચઢાવ્યા.

આહડદેવના ચૈત્યમાં મુખમંડપ કરાવ્યો અને તે મંદિરમાં નેમિનાથની ધાતુપ્રતિમા પધરાવી, કોરંટવાલગચ્છીય ચૈત્યમાં ચંદ્રપ્રભજિન કરાવ્યા. ખંડેલવાલવસતીમાં કાયોત્સર્ગ જિનયુગ્મ કરાવ્યું. શાંતૂવસતિકાનો જીર્ણોદ્ધાર કરાવી તેના પર હેમકુંભ ચઢાવ્યો. મલ્લિનાથ જિનાધીશના મંદિરનો ઉદ્ધાર કરાવ્યો. (મુ ? ઉ)કેશવસતીમાં મોટું (જિન)બિંબ કરાવ્યું. વીરાચાર્ય-જિનાગારમાં ગજશાલા કરાવી. તેમાં અષ્ટાપદાવતારનું ઉગ્રતચૈત્ય કરાવ્યું. રાજવિહાર પર નવા કાંચન કલશ કરાવ્યા. મૂલનાથજિન(મૂલવસતિકાપ્રાસાદ)નો કલશ કરાવ્યો. શ્રીલશાળી મુનિઓ માટે (૧૦૦ ?) ધર્મશાળા કરાવી. નાગેન્દ્રગચ્છના સાધુઓ માટે ત્રણ મજલાવાળો ઉપાશ્રય કરાવ્યો; ત્યાં સત્રાલયની શ્રેણી કરાવી.

(૩૭) બાઉલા ગ્રામ

તેજપાલે અહીં નેમિનાથનું મંદિર કરાવ્યું.

(૩૮) વડનગર

વડનગરમાં તેજપાલે આદિજિનેશના પ્રાસાદનો સમુદ્ધાર કર્યો. આ મૂળ મંદિર દશમા શતકના મધ્યભાગમાં અને એની સામેની બે દેવકુલિકાઓ દશમા શતકના અંતભાગે થયેલી. મૂળમંદિરના વેદિબંધ સુધીનો ભાગ કાયમ રાખી ઉપલો તમામ ભાગ તેમ જ ગૂઢમંડપ અને ત્રિક તેજપાળે નવેસરથી કરાવેલાં. મૂળમંદિરનો જંઘાથી ઉપરના સમસ્ત ભાગનો ૧૮મી શતાબ્દીમાં ફરીને ઉદ્ધાર થયો છે.

(૩૯) વ્યાઘ્રપલ્લિ

વાઘેલાઓની જન્મભૂમિ વાઘેલમાં પૂર્વજોએ કરાવેલ જિનમંદિરનો ઉદ્ધાર કરાવ્યો.

(૪૦) નિરીન્દ્રગ્રામ

વોળા નામના વાલીનાથ(વ્યંતર વલભીનાથ)ના મંદિરનો ઉદ્ધાર કર્યો.

(૪૧) સીંહુલગ્રામમંડલ

શ્રી વીર-જિનના મંદિરમાં કશુંક કરાવ્યું.

(૪૨) ગોધ્રા

ગોધરામાં ચાર (જિન)વેશ્મ કરાવ્યાં; ગિરીન્દ્ર સમો ઉત્તુંગ ગજ-અથ રચનાંકિત ચતુર્વિંશતિ અજિતસ્વામી તીર્થેશનો પ્રાસાદ તેજપાળે કરાવ્યો.

(૪૩) મંડલિ

માંડલમાં આદિજિનેન્દ્રની વસતી કરાવી. મોઢ અર્હત્વસતીમાં મૂલનાયક પધરાવ્યા.

કુમારજિનાલયનો ઉદ્ધાર કરાવ્યો.

(૪૪) શંખેશ્વર

અહીં સુપ્રસિદ્ધ પાર્શ્વનાથના ચૈત્યનો ઉદ્ધાર કરી તે નવું કરાવ્યું. તેની દેવકુલિકાઓ પર હેમકુંભો મુકાવ્યા.

(૪૫) સેરિસક

સેરિસામાં મળેલાં પબાસણોના લેખોના આધારે પાર્શ્વનાથભવનમાં મલ્લદેવ અને પુણ્યસિહના પુણ્યાર્થે નેમિ અને વીર ખત્તકમાં સ્થાપ્યાં. આ સિવાય (મૂલ)ચૈત્ય પર કાંચનકુંભ મુકાવ્યા. ચાર ચતુષ્ઠિકાઓ કરાવી અને ધર્મશાળાનો ઉદ્ધાર કર્યો. જિનપૂજન અર્થે વાપી પ્રપાયુક્ત વાટિકા આપી. પ્રપાયુક્ત સત્રાગાર કરાવ્યું.

(૪૬) પ્રહ્લાદનપુર

પાલણપુરમાં જિનવેશ્મ પર હેમકુંભ મુકાવ્યાં. વામખત્તકમાં મોટું બિંબ મુકાવ્યું. ત્યાં બલાનકનો ઉદ્ધાર કર્યો. પોતાના પુણ્ય માટે (વસ્તુપાળે ?) વસતી કરાવી.

(૪૭) ભીમપલ્લી

ભીલડિયામાં સુવર્ણકુંભયુક્ત પાર્શ્વનાથના ઉત્તર મંદિરનું નિર્માણ કરાવ્યું. ગૌરીશંકર સંયુક્ત રાણકેશ્વરપ્રાસાદ (વીરધવળ શ્રેયાર્થે હશે ?) કરાવ્યો.

(૪૮) કર્કરાપુરી

કાકરમાં આદિ-જિનેશનો પ્રાસાદ કરાવ્યો તથા નરેન્દ્રની (ભીમદેવની કે વીરધવળની ?) અને પોતાની ધાતુનિર્મિત પ્રતિમાઓ (વસ્તુપાળે) ખત્તકે સ્થાપી.

(૪૯) આદિત્યપાટક

ચૈત્ય અને ધાતુબિંબ કરાવ્યાં.

(૫૦) વાય(ડ ?)ગ્રામ

(વાયડ ?)માં વીર જગત્ગુરુ(જિનમહાવીર)ના ચૈત્યનો ઉદ્ધાર કર્યો.

(૫૧) સૂર્યપુર

ભાસ્વતવેશ્મનો ઉદ્ધાર કર્યો. વેદપાઠીઓ માટે બ્રહ્મશાલા કરાવી. એક, વિદ્યાર્થીઓ માટે, અને બીજું સાર્વજનિક, એમ બે સત્રાગાર કરાવ્યાં.

(૫૨) થારાપદ્ર

થરાદમાં કુમારવિહારના સહોદર સમું નવીન જૈનમંદિર કરાવ્યું. જિનાગારમાં તેજપાળે અનુપમાદેવીના શ્રેયાર્થે મૂળનાયકની સ્થાપના કરી.

(૫૩) ઉમારસીજગ્રામ

વસ્તુપાળે પ્રપા અને પાન્થકુટિ કરાવી, બદરકૂપમાં પ્રપા કરાવી.

(૫૪) વિજાપુર

શ્રી વીર અને નાભેયનાં જિનાલયો હેમકુંભાંકિત કર્યાં.

(૫૫) તારંગા

કુમારવિહારમાં નાભેય અને નેમિજિન ખત્તકમાં પ્રતિષ્ઠિત કર્યાં, જેના લેખો મોજૂદ છે.

ગુજરાતને અડીને આવેલ અર્બુદમંડલ અને સત્યપુર(સાંચોર)મંડલ એ સમયે સોલંકીઓના આધિપત્ય નીચે હતાં; તે પ્રદેશની નગરીઓમાં પણ વસ્તુપાલે યા તેજપાળે તીર્થ સુકૃત્યો કરાવેલાં.

(૫૬) ચંદ્રાવતી

(તેજપાળે ?) પોતાના પુણ્ય માટે વસતી કરાવી.

(૫૭) અર્બુદગિરિ

બન્ને બાજુ હદ સહિત પઘા કરાવી. દંડેશ વિમલના મંદિરમાં મલ્લદેવના શ્રેયાર્થે મલ્લિનાથની પ્રતિષ્ઠા (ઈ. સ. ૧૨૨૨) ખત્તકમાં કરાવી. જિનેદ્રભવન ૨૪ સુવર્ણ દંડકલશથી અલંકૃત કર્યું. પ્રદ્યુમન, શાંબ, અંબા અને અવલોકનાનાં શિખરોની અવતારરૂપ કુલિકાઓ કરાવ્યાં. તેજપાળે આરસના અઘપર્યંત ઊભા રહેલા જગવિખ્યાત લુણવસહી મંદિરની ઈ. સ. ૧૨૩૨માં રચના કરી અને મૂલપ્રાસાદ, ગૂઢમંડપ, ત્રિક, રંગમંડપ, વલાનક અને ૪૮ દેવકુલિકાઓથી એને શણગાર્યું. આ ઉપરાંત વસ્તુપાળ તેમ જ તેજપાલે અચલેશ્વરવિભુના મંડપનો તેમ જ શ્રીમાતાના મંદિરનો ઉદ્ધાર કરાવ્યો.

(૫૮) સત્યપુર

સાંચોરનાજિન (મહાવીર)ના મંદિરમાં દેવકુલિકાયુગ્મ કરાવ્યું. (પૂર્વે) હરણ કરાયેલા ચંદ્રપ્રભનું અધિવાસન કર્યું.

રાજસ્થાનના સુદૂરના પ્રદેશોમાં પણ મંત્રી વસ્તુપાળે તીર્થધામો કરાવ્યાના ઉલ્લેખ વસ્તુપાળચરિતમાં મળી આવે છે.

(૫૯) નાગપુર

નાગોરમાં સત્રાલય શરૂ કરાવ્યું. પાર્શ્વનાથના મંદિરનો જીર્ણોદ્ધાર કરાવ્યો. ચતુર્વિંશતિ જિનાલય કરાવ્યું.

(૬૦) શંખપુર

શાંતિનાથનું મંદિર કરાવ્યું. શાંભવસતીમાં નાભેયનું ભવન કરાવ્યું.

(૬૧) દેવપલ્લી

જિનચૈત્ય કરાવ્યું.

(૬૨) ખેટ(ક)

ખેડનગરમાં જિનચૈત્ય કરાવ્યું.

(૬૩) (જા ?)વટનગર

નવું નેમિવેશ્મ કરાવ્યું.

(૬૪) ખદિરાલય

વસ્તુપાળે નાભેય-જિનેદ્રનું મંદિર કરાવ્યું; અને તેજપાળે ત્રિશલાદેવીનું ભવન કરાવ્યું.

(૬૫) ચિત્રકૂટ

ચિતોડમાં પહાડી પર અરિષ્ટનેમિનું જિનાગાર કરાવ્યું, જે પછીથી 'સમિદ્વેશ્વર' શિવાલયમાં પરિવર્તિત થયું છે.

જિનહર્ષની નોંધો પરથી એમ જણાય છે કે વસ્તુપાળે મહારાષ્ટ્ર, મધ્યભારત, અને છેક દિલ્હી સુધી તીર્થધામો કરાવેલાં.

(૬૬) નાસિક્યપુર

નાસિકના જિનવેશ્મમાં ખત્તકમાં જિનબિંબ કરાવ્યાં.

(૬૭) વસંતસ્થાનક અવાંતિ

જિનાલયના ખત્તકમાં જિનબિંબ મુકાવ્યાં.

(૬૮) સૂર્યાદિત્યપુર

ઋષભપ્રભુનું મંદિર કરાવ્યું.

(૬૯) ગોપગિરિ

ગ્વાલિયરમાં જિનમૂર્તિ સ્થાપી. આમસરોવરની પાળે શાંતિજિનાલય કરાવ્યું. પોતાના હિત માટે ધર્મચક્ર સહિતનું ધાતુબિંબ કરાવ્યું.

(૭૦) યોગિનીપુર

દિલ્હીમાં ગોમટાકારઅર્હત્(બાહુબલી)નું ઉન્નત ચૈત્ય કરાવ્યું. સમ્મેતશિખરથી લાવેલ વજ્રબિંબ અને ચક્રેશ્વરી મહાદેવી સ્થાપ્યાં.

જિનહર્ષનાં કેટલાંક વિધાનો તદ્દન સ્પષ્ટ નથી; જેમ કે આશાપલ્લી પાસે કે કોઈ બીજે સ્થળે, મોટે ભાગે તો વસ્તુપાળે, પોતાના નામથી નગર વસાવી તેમાં તીર્થાધિપ વર્ધમાન જિનેશનું હેમકુંભવાળું નગોપમ દેવાલય કરાવેલું ને ત્યાં વીરધવલના સુકૃત્ય માટે ગજ, વાજિ અને નરથરવાળા બ્રહ્માનો પ્રાસાદ કરાવ્યો.

જિનહર્ષે નોંધેલી હકીકતો આમ તો શંકાથી પર છે પણ દ્વારકાના ઉપલક્ષમાં કહેલી વાતો અત્યંત વિવાદાસ્પદ ગણવી જોઈએ. જિનહર્ષ કહે છે કે તેજપાળે (?) ગોમતીસાગર સંગમે ઉતુંગ નેમિચૈત્ય કરાવ્યું, હવે આ સ્થાને તો દ્વારકાધીશ શ્રીકૃષ્ણનું મંદિર છે. સાંપ્રતકાળે જૈનોમાં એવી માન્યતા છે કે આ મંદિર નેમિનાથનું હતું અને જો એમ હોય તો એ તેજપાળની (?) કૃતિ ઠરે, પણ દ્વારકાધીશના મંદિરના મૂલપ્રાસાદ તેમ જ કપિલીનો ભાગ તો સિદ્ધરાજના સમય જેટલાં પુરાણાં છે અને એમાં સ્પષ્ટ રીતે જ વૈષ્ણવ શિલ્પચિહ્નો છે. એનું આયોજન પણ બ્રાહ્મણીય પ્રથાને અનુસરે છે, બ્રાહ્મણધર્મીઓનો જૈનો પર એક આક્ષેપ એ છે કે તેઓ કેટલાંક બ્રાહ્મણ તીર્થધામોને અસલમાં જૈન હતાં તેવું મનાવે છે. હવે હકીકત એ છે કે વર્તમાન દ્વારકામાં જૈન પ્રતિમાઓના કોઈ અવશેષો મળતા જ નથી, તો પછી જિનહર્ષે આવી નોંધ કેમ કરી હશે? આ સંબંધે વિચારતાં એમ લાગે છે કે દ્વારકાધીશનું મંદિર નેમિનાથનું હોવાની માન્યતા ૧૫મી શતાબ્દીમાં પણ જૈનોમાં પ્રચલિત હશે અને એ આધારે જિનહર્ષે દ્વારકાધીશના મંદિરનું નામ પાડ્યા સિવાય ગોમતીસાગર સંગમે તેજપાલ (?) નિર્મિત નેમિચૈત્યની વાત લખી હોય અથવા તો દ્વારકાધીશના મંદિરની સામેના ભાગમાં બાજુમાં ક્યાંક કદાચ હોય પણ ખરું. પણ એનું કંઈ જ નક્કર પ્રમાણ નથી એ આશ્ચર્યજનક ગણાય. દ્વારકાધીશ અને રુક્મિણીનાં પુરાણાં મંદિરો જળવાઈ રહે તો નેમિનાથનું જબરું મંદિર સર્વથા નષ્ટ થઈ જાય તેમ માનવું તર્ક સુસંગત લાગતું નથી. જિનહર્ષે વધુમાં નોંધે છે કે શંખોદ્ધારદ્વીપમાં તેજપાળે પ્રથમાર્હત્નું મંદિર કરાવ્યું અને

વીરધવલના શ્રેયાર્થે શંખેશ્વરનો ઉદ્ધાર કરાવ્યો. આ વાતોમાં તથ્ય હોઈ શકે છે.

અહીં એકત્ર કરેલી આ વિષય પરની માહિતી ઉપરાંત પણ આ બન્ને બંધુઓનાં અન્ય સુકૃત્યો હશે જે અંગે ભવિષ્યમાં સામગ્રી ઉપલબ્ધ થશે તો પુરવણીરૂપે એક લેખ આપવા લેખકોનો સંકલ્પ છે.

ટિપ્પણો :

૧. વસ્તુપાલ અને લલિતાદેવીના પુત્ર જૈત્રસિંહનો આ પુત્ર હશે ?
૨. કેટલાક પ્રશસ્તિકારોનાં કથન અનુસાર ઈંદિરાની; અર્થ એક જ છે.
૩. આખંડલ મંડપ; કેટલાક પ્રશસ્તિકારોનાં કથન અનુસાર : અર્થ એક જ છે.
૪. જિનહર્ષે અહીં નિજનાયક શબ્દનો વિનિયોગ કર્યો છે.
૫. જિનહર્ષે કરેલ “નિજદૈતા”નો શું અર્થ કરવો ?
૬. ગોખલા સમજવાના.
૭. જાલુ, માઉ, સાઉ, ધનદેવી, સોહગા, વયજુ અને પદ્મલા.
૮. જાબાલિપુર(જાલોર)ના રાજા ઉદયસિંહના મંત્રી યશોવીર વસ્તુપાલના મુરબ્બી મિત્ર હતા. બન્ને વચ્ચે અગાધ મૈત્રી હતી એટલે યશોવીરના કલ્યાણ માટે શત્રુંજય પર વસ્તુપાલે પ્રતિમાઓ ભરાવી હોય તો એ બનવાજોગ છે.
૯. જૈત્રસિંહે તેજપાલના સ્મરણાર્થે ચાન્દોન્માનપુરમાં ગજઅશ્વની રચનાવાળો પ્રાસાદ કરાવ્યાનું જિનહર્ષે નોંધે છે. આ પ્રાસાદ પણ સ્વર્ગારોહણપ્રાસાદ સમજવાનો. સ્વર્ગારોહણપ્રાસાદ સંબંધમાં એક સંશોધનાત્મક લેખ શ્રી પ્રભાશંકર સોમપુરા અને સાંપ્રત લેખક દ્વારા સ્વાધ્યાયમાં છપાઈ ચૂક્યો છે.
૧૦. અંબાજીના દેવાલયવાળું ‘અંબા’ શિખર તો એ નામથી આજે પણ ઓળખાય છે, પણ અવલોકના, શાંબ, અને પ્રદ્યુમ્ન શિખરોનાં નામ બદલાઈ જઈ આજે તો ગોરખનાથ, દત્તાત્રય, અને ઓઘડનાથના, નામથી પરિચયમાં છે.
૧૧. વસ્તુપાલ-તેજપાલના પ્રભાસમાં કરાવેલ જૈનમંદિરની ચર્ચા આ અગાઉ ‘સ્વાધ્યાય’ પુસ્તક, અંક ૩- (અક્ષય તૃતીયા, વિક્ર સં. ૨૦૨૨)માં “પ્રભાસપાટણનાં પ્રાચીન જૈનમંદિરો”એ શીર્ષક તળેના સચિત્ર લેખમાં વિસ્તારથી આ લેખના લેખકો કરી ચૂક્યા છે. (જુઓ અહીં એ પુનર્મુદ્રિત લેખ.)
૧૨. કુહેડીગ્રામ તેમ જ લેખમાં આવતાં બીજાં કેટલાંક પ્રાચીન ગામોનાં અર્વાચીન નામો અંગે વાઘેલા યુગ પર મહાનિબંધ લખી પીએચ.ડી.ની ઉપાધિ મેળવનાર શ્રી નવીનચંદ્ર આચાર્ય સંશોધન કરી રહ્યા હતા. પછીથી એ પુસ્તક છપાઈ ગયું હતું.
૧૩. વટેમાર્ગુઓ માટે રસ્તા ઉપર હશે.
૧૪. ભરૂચ પાસે ઝઘડિયા એ ઝાંઝરિયા કદાચ હોઈ શકે. જિનહર્ષે આપેલા ગ્રામક્રમમાં તે બેસે છે ખરું ?

પ્રભાસપાટણનાં પ્રાચીન જિનમંદિરો

શૈવ ધર્મનું મહાતીર્થ પ્રભાસ મધ્યયુગમાં પ્રશસ્ય જિનક્ષેત્ર તરીકે પણ પ્રસિદ્ધ હતું. શત્રુંજય-માહાત્મ્ય (ઈસ્વી ૧૪મી સદીપૂર્વાર્ધ) અને એવા પ્રકારના જૈન ગ્રંથોનાં પાછલા કાળના પ્રક્ષેપસૂત્રોમાં પ્રભાસપાટણનો 'ચંદ્રપ્રભાસ'તરીકે ઉલ્લેખ થયેલો મળે છે^૧, એટલું જ નહિ પણ જૈન દષ્ટિએ એ તીર્થનું મહત્ત્વ સૌરાષ્ટ્રપ્રદેશમાં શત્રુંજયેશ શ્રીયુગાદિદેવ અને રૈવતાચલાધીશ જિન અરિષ્ટનેમિ પછી તરતનું સ્વીકારાયેલ છે. આ પુરાણ-પવિત્ર તીર્થની પ્રાચીનતા અંગે જૈન સાહિત્યમાં જે દંતકથાઓ અને આખ્યાયિકાઓ પ્રચલિત છે તેને બાજુએ રાખીએ તો પણ એટલું જૈન તો ચોક્કસ સ્વીકારવાનું રહેશે કે વલભીભંગ સમયે ચંદ્રપ્રભ, અંબિકા, અને ક્ષેત્રપાલની પ્રતિમાઓ ત્યાંથી પ્રભાસમાં લાવવામાં આવેલી. ને એ હકીકત લક્ષમાં લેતાં પ્રભાસમાં જૈન તીર્થની પ્રાચીનતા એ કાળ સુધીની ગણવી જ જોઈએ. એ પરંપરાગત હકીકત ખાસ કરીને ૧૪મા-૧૫મા શતકના જ પ્રબંધાત્મક અને તીર્થ નિરૂપણ^૨ સાહિત્યમાં જળવાયેલી જોવામાં આવે છે; પરંતુ એ ગ્રંથોની રચના પ્રમાણમાં પાછલા કાળે થયેલી છે એવું કારણ દર્શાવી આ સબળ પરંપરા કાઢી નાખવા જેવી નથી. પ્રભાસમાં પાછળથી બંધાયેલાં કેટલાંયે જૈન મંદિરો આજે વિલીન થઈ ગયાં છે, એનું વિસ્મરણ પણ થઈ ગયેલ છે, પણ મધ્યકાલીન જૈન સાહિત્યમાં આ તીર્થના જૈન અધિષ્ઠાતા દેવ ચંદ્રપ્રભનો ઉલ્લેખ વારંવાર થયેલ છે એ હકીકત નકારી શકાય નહીં. સંભવ તો એવો છે કે આ પ્રતિમાઓ વલભીથી પ્રભાસમાં લાવવામાં આવી તેનું કારણ એ યુગનું એ જાણીતું જૈન કેન્દ્ર હશે. આજે પણ પરંપરાગત ચંદ્રપ્રભ જિનાલય કાળના વારાફેરાઓ સહી સ્થળાંતર, રૂપાંતર પામ્યા છતાં ટકી રહી પ્રભાસતીર્થને ગરવું બનાવી રહ્યું છે. બારમા શતકના અંતમાં અને ૧૩મા શતકની શરૂઆતમાં દિગંબર જૈન સંપ્રદાયને પ્રભાસના ચંદ્રપ્રભની જાણ હતી, એટલું જ નહિ પણ એ સંપ્રદાયપ્રસ્થાપિત ચંદ્રપ્રભ મંદિર પણ ત્યાં હોવાની સંભાવના છે^૩. ઉપર નિર્દેશાયેલ ગ્રંથ-પરંપરાની સામગ્રી હકીકતમાં સાચી હોય તો પ્રભાસમાં શ્રીવલભીચંદ્રપ્રભની પ્રતિષ્ઠા ઈસ્વી વર્ષ ૭૮૮-૮૮૯ કે એની આસપાસ થઈ હોવી જોઈએ^૪. આ સ્થળે એ પણ નોંધવું જોઈએ કે પ્રબંધકોશ(રચના કાળ ઈ. સ. ૧૩૪૮)માં બપ્પભટ્ટિસૂરિ(૮મી શતાબ્દી પ્રથમ ચરણ)એ પ્રભાસમાં ચંદ્રપ્રભને નમસ્કાર કર્યાનો ઉલ્લેખ છે; પણ એની વિશ્વસ્તતા ચકાસવાનું કોઈ સાધન આજે ઉપલબ્ધ નથી^૫. આ અંગે જે હોય તે, પણ એટલું ખરું છે કે પ્રભાસમાં શ્રીચંદ્રપ્રભના આગમનના કારણે જૈન દષ્ટિએ આ તીર્થનું મહત્ત્વ પ્રસ્થાપિત થઈ જતાં, ઈશુની બીજી સહસ્ત્રાબ્દીના પ્રારંભિક સમયમાં જ જૈન મંદિરોની નિર્માણ-પ્રવૃત્તિને ખૂબ જ વેગ સાંપડ્યો હતો.

પ્રભાસનાં જૈન મંદિરો ગુજરાતની સોલંકી યુગમાં પ્રચલિત અલંકારપ્રધાન
નિ. ઐ. ભા. ૨-૨૬

સ્થાપત્યશૈલીના સર્વોત્તમ નમૂના સમાં હતાં એ હવે પછી વિચારીશું. પથ્થરના પ્રકાર-ભેદ છોડતાં એની શિલ્પસમૃદ્ધિ આબૂનાં મંદિરો સાથે સ્પર્ધા કરી શકે તેવી હતી. પરંતુ સોમનાથના પ્રસિદ્ધ દેવાલય સિવાય બ્રાહ્મણસંપ્રદાયના પ્રજ્ઞાલિકાગત પ્રભાસનાં અન્ય મહત્વનાં સ્થળોની જેમ જૈન મંદિરો પરત્વે પણ સંશોધકોનું લક્ષ દોરાયું નહિ, એટલું જ નહિ પણ એ પ્રત્યે ઉપેક્ષા પણ સેવવામાં આવી. સ્કંદપુરાણ સરખા બ્રાહ્મણીય ગ્રંથોમાં જૈનમંદિરોના ઉલ્લેખની અપેક્ષા રાખી ન શકાય, પરંતુ જૈન ગ્રંથોમાંયે પ્રભાસનાં જૈનમંદિરોના ઉલ્લેખ કેવળ સંક્ષિપ્ત, પરોક્ષ અને અસ્પષ્ટ જ થયેલા જોવામાં આવે છે; અને એને પરિણામે પ્રભાસમાં નિર્માણ થયેલા જવલંત અને જાજવલ્યમાન, ભવ્ય અને ભદ્ર જૈન પ્રાસાદોનો ખ્યાલ આજે તો અલ્પ પ્રમાણમાં જ રહેલો છે.

સૌ પહેલાં આપણે પ્રાચીનતમ અને પુરાણપવિત્ર ચંદ્રપ્રભ-જિનાલયના ઇતિહાસની કડીઓ શોધવા પ્રયાસ કરીએ. ઉપલબ્ધ સાધનસાહિત્યનું નિરીક્ષણ કરતાં સોલંકીયુગના પૂર્વાર્ધ સુધી પ્રભાસના ચંદ્રપ્રભ વિશે કોઈ ઉત્કૃષ્ટ લેખ કે ગ્રંથસ્થ ઉલ્લેખ મળતો નથી. હાલના ચંદ્રપ્રભ-જિનાલયમાં ધાતુની એક મનોરમ કાયોત્સર્ગ પ્રતિમા પર સં. ૧૦૬૫ / ઈ. સં. ૧૦૦૮નો લેખ છે. પરંતુ એની પૂર્ણ વાચના થઈ શકી ન હોવાથી, આ પ્રતિમાની પ્રતિષ્ઠા પ્રભાસમાં જ થયેલી કે કેમ એ અંગે નિશ્ચયપૂર્વક કહેવું શક્ય નથી. એ પ્રતિમાની મૂળ પ્રતિષ્ઠા પ્રભાસમાં જ થઈ હોય તો મહમૂદ ગઝનવીના પ્રભાસ પર થયેલા આક્રમણ પૂર્વે ત્યાં કોઈ જૈન મંદિરની હસ્તી હોવાની સંભાવના અવશ્ય પ્રગટ થાય છે; પરંતુ જૈન સંપ્રદાયમાં પ્રતિમાઓનું—અને એમાંયે ખાસ કરીને ધાતુપ્રતિમાઓનું—સ્થળાંતર કર્યાનાં કેટલાંયે દષ્ટાંતો હોઈ, પ્રસ્તુત કાયોત્સર્ગ-પ્રતિમા વિશે પૂરક માહિતીના અભાવે એની વાસ્તવિક પરિસ્થિતિ અંગે કશું ચોક્કસ અનુમાન દોરી શકાય નહિ.

પણ એ ખરું કે પ્રબંધચિંતામણિ(રચનાકાળ ઈ. સં. ૧૩૦૫)માં એક પ્રસંગમાં દેવપત્તન-ચંદ્રપ્રભનો ઉલ્લેખ આચાર્ય હેમચંદ્રને કરતા બતાવ્યા છે. એમાંથી એટલું જરૂર ફલિત થાય છે કે ૧૨મી શતાબ્દીમાં ચંદ્રપ્રભ-જિનાલયનું અસ્તિત્વ હતું. પ્રબંધકોશ (વિ.સં. ૧૪૦૫/ ઈ. સં. ૧૩૪૮)અને પુરાતનપ્રબંધસંગ્રહમાંહેની ‘બી’ સંજ્ઞક હસ્તપ્રત(રચનાકાળ ૧૫મી શતાબ્દી)માં કુમારપાળે દેવપત્તન-ચંદ્રપ્રભની યાત્રા કર્યાનો સ્પષ્ટ ઉલ્લેખ કરેલો છે; પરંતુ એ અતિ આશ્ચર્યજનક છે કે જેમની દૃષ્ટિએ આ પ્રસંગ ખૂબ જ મહત્વનો ગણાય તેવા સ્વયં આચાર્ય હેમચંદ્રે કે મેરુતુંગાચાર્યે આ પરત્વે મૌન સેવેલું છે. હાલના ચંદ્રપ્રભ-જિનાલયના ભૂમિગૃહમાં લેખ ધરાવતાં બે પબ્લિકેશન પર અનુક્રમે ઈશુ વર્ષ ૧૧૬૪ અને ૧૧૮૪ના તુલ્યકાલીન લેખો છે; પણ એમાં ચંદ્રપ્રભ-જિનાલયનો ઉલ્લેખ ન હોવાને લીધે, એ લેખો ચંદ્રપ્રભ-જિનાલયની હસ્તી દર્શાવવા માટે પૂરતા ન ગણાય. આ પૈકીનો પહેલો લેખ કુમારપાળના શાસનકાળનો છે

જ્યારે બીજો ભીમદેવ બીજાના સમયનો છે. આ લેખો દ્વારા એટલું જ કહી શકાય કે આ સમય દરમિયાન અહીં કોઈ જૈન મંદિર હતું; પણ ‘અંબલગચ્છ-પટ્ટાવલી’માં મંત્રી (કે શ્રેષ્ઠી) આંબાકે આચાર્ય જયસિંહસૂરિના ઉપદેશથી ચંદ્રપ્રભના જિનાલયનો ઉદ્ધાર કરાવ્યાનું જે કથન છે તે સાચું હોય તો ૧૨મા શતકના ઉત્તરાર્ધ પહેલાં આ મંદિરનું અસ્તિત્વ હોવા અંગે પ્રબળ પ્રમાણ સાંપડી રહે.

પણ ૧૩મી શતાબ્દીના પ્રારંભકાળે ચંદ્રપ્રભ-જિનાલયનું અસ્તિત્વ હતું એ પુરવાર કરવા માટે તો સમકાલીન અને ઉત્તરકાલીન સંખ્યાબંધ ગ્રંથસ્થ પ્રમાણો મોજૂદ છે; અને એ તમામ આ વિશે એકમત છે. વસ્તુપાળના સમય દરમિયાન પ્રભાસનું ચંદ્રપ્રભ-જિનાલય સુપ્રસિદ્ધ અને સ્વયં-પ્રસિદ્ધ હતું. કવિ સોમેશ્વર^૯, કવિ બાલચંદ્ર^{૧૦}, મેરુતુંગાચાર્ય^{૧૧}, રાજશેખરસૂરિ^{૧૨} અને જિનહર્ષગણિ^{૧૩}, એ સૌ લેખકોએ પ્રભાસની યાત્રાસમયે વસ્તુપાલે શ્રીચંદ્રપ્રભની કરેલ અર્ચનાનો સ્પષ્ટ શબ્દોમાં ઉલ્લેખ કર્યો છે. આ ઉપરાંત પ્રભાસપાટણ મ્યુઝિયમમાં સંગ્રહાયેલી પાર્શ્વનાથની પ્રતિમાના પબાસણ પરના ઈ. સ. ૧૨૮૨ના તુલ્યકાલીન લેખમાં એની પ્રતિષ્ઠા ચંદ્રપ્રભચૈત્યમાં થયાનો અતિ સ્પષ્ટ ઉલ્લેખ છે^{૧૪}. તેરમી શતાબ્દીના અંતભાગમાં થયેલ મુસ્લિમ આક્રમણ પછી એ મંદિરનું અસ્તિત્વ જીર્ણોદ્ધાર પામી ચાલુ રહ્યાનો નિર્દેશ અગાઉ પાદટીપ નં. ૨માં ચર્ચેલી અંબિકાની મૂર્તિ નીચેના શિલાલેખમાંથી મળી રહે છે^{૧૫}. પંદરમી શતાબ્દીમાં ઈશુ વર્ષ ૧૪૬૫ના તુલ્યકાલીન લેખો ધરાવતી ચંદ્રપ્રભની બે ધાતુપ્રતિમાઓ ચંદ્રપ્રભના મંદિરમાં જ પ્રતિષ્ઠિત છે^{૧૬}, અને એ આ મંદિરમાં એ કાળ દરમિયાન પણ પૂજા ચાલુ હોવાનું સૂચન કરી જાય છે. સત્તરમી શતાબ્દીના પ્રારંભકાળે તો આ મંદિરનો મોટા પાયા પર જીર્ણોદ્ધાર થયો જણાય છે. જગદ્ગુરુ શ્રીહીરવિજયસૂરિના શિષ્ય શ્રી વિજયસેનસૂરિએ ઈ. સ. ૧૬૧૦માં આ મંદિરમાં લગભગ દશેક જેટલી પ્રતિમાઓ અધિવાસિત કરી હતી^{૧૭}. શહેનશાહ અકબર અને એ પછીનાં તરતનાં વર્ષો જૈન ધર્મને અનુલક્ષીને સાર્વત્રિક જીર્ણોદ્ધારનો કાળ હતો, અને તેથી અહીં પણ જીર્ણોદ્ધાર થવા અંગે આશ્ચર્યજનક નથી. શહેનશાહ અકબરનું શાહી ફરમાન મેળવી શ્રીહીરવિજયસૂરિ અને એમના શિષ્યગણે આ સમય દરમિયાન રાજસ્થાન અને ગુજરાતમાં ઘણાં સ્થળોએ જીર્ણોદ્ધાર અને પુનઃપ્રતિષ્ઠા કરાવેલાં. એ વાત સાચી છે કે પ્રભાસના ચંદ્રપ્રભ-જિનાલયના જીર્ણોદ્ધાર વિશે ચંદ્રપ્રભના મંદિરમાંથી ક્યાંયે સ્પષ્ટ અને સીધો ઉલ્લેખ પ્રાપ્ત થતો નથી; પણ ઈશુ વર્ષ ૧૬૧૦માં મોટી સંખ્યામાં એ મંદિરમાં થયેલ પ્રતિમાપ્રતિષ્ઠાના સંદર્ભમાં તેમ જ મંદિરની સ્થાપત્યશૈલીના સંદર્ભમાં એટલું તો જરૂર નક્કી થઈ શકે કે મંદિરનો પણ જીર્ણોદ્ધાર એ સાલ આસપાસ અવશ્ય થયો હોવો જોઈએ. ત્યાર પછી આજ દિવસ સુધી ચંદ્રપ્રભ-જિનાલયનું અસ્તિત્વ અબાધિત રીતે ચાલુ રહ્યું જણાય છે, અને એ એટલે સુધી કે ઔરંગઝેબના સમયમાં થયેલી વિનાશલીલામાંથી પણ સંભવતઃ એ બચવા પામ્યું હતું. છેલ્લો મોટા પાયા પરનો

જીર્ણોદ્ધાર હાલમાં જ શ્રી સંઘ તરફથી સુપ્રસિદ્ધ સ્થપતિ (સ્વ.) શ્રી પ્રભાશંકર સોમપુરાના નિદર્શન તબે થયો છે.

ઉપલબ્ધ માહિતી અનુસાર પ્રભાસમાં લખાવેલી હસ્તપ્રતોની પુષ્પિકાઓમાં પ્રભાસના કોઈ પણ જૈન મંદિરનો ઉલ્લેખ નથી^{૧૯}, એમ છતાં ૧૩મી શતાબ્દીના સમાપ્તિકાળ પૂર્વે ચંદ્રપ્રભચૈત્ય ઉપરાંત અહીં બીજાં ચાર શ્વેતાંબર સંપ્રદાયનાં જિનમંદિરો હતાં એમ માનવા પૂરતાં પ્રમાણો છે.

ગુર્જરેશ્વર કુમાળપાળે દેવપત્તનમાં પાર્શ્વનાથ-ચૈત્ય બંધાવ્યાનું આચાર્ય શ્રી હેમચંદ્રસૂરિ દ્વાચ્છ્રમકાવ્યમાં કહે છે. પ્રબંધચિંતામણિમાં શ્રીસોમેશ્વરપત્તનના કુમારવિહારનો ઉલ્લેખ છે, તે જિનાલયને હેમચંદ્રાચાર્યે કહેલ પાર્શ્વનાથચૈત્ય માનવામાં હરકત નથી. આ મંદિર ૧૨મી શતાબ્દીના ત્રીજા ચરણમાં ક્યારેક બંધાયું હોવાનું અનુમાન કરી શકાય^{૧૯}.

પ્રભાસમાં એક ત્રીજા મંદિર વિશે નિર્દેશ પ્રબંધચિંતામણિના પોતે બંધાવેલા અષ્ટાપદપ્રાસાદના કલશવિધિ માટે પ્રસ્થાન કરતાં મંત્રીશ્વર વસ્તુપાલના ચિત્રણમાંથી પ્રાપ્ત થાય છે^{૨૦}. ઉત્તરકાલિક હોવા છતાં પણ અતિ પ્રમાણભૂત ગણી શકાય તેવું જિનહર્ષગણિરચિત વસ્તુપાલ-ચરિત્ર (રચનાકાલ ઈસ્વી ૧૪૪૧) ઉપર્યુક્ત વિધાનની પુષ્ટિ આપે છે; એટલું જ નહિ પણ વધુમાં એમ કહે છે કે મંત્રીના (વસ્તુપાલના) અનુજે (તેજપાલે) ત્યાં આદિ જિનેન્દ્રનું મંદિર બંધાવ્યું^{૨૧}; પરંતુ સંભ્રમમાં મૂકી દે એવી હકીકત તો એ છે કે વસ્તુપાલના વિદ્યાશ્રિતો અને સમકાલીન પ્રશંસકો આ બંને બંધુઓ પ્રભાસમાં નિર્માણ કરેલ સ્થાપત્યોનો પોતાની ગ્રંથરચના કે પ્રશસ્તિઓમાં ક્યાંયે ઉલ્લેખ કરતા નથી.

આ બાબતમાં કવિ સોમેશ્વરના મૌનનો બહુ અર્થ નથી. એની કીર્તિકૌમુદીમાં વસ્તુપાલની સ્થાપત્ય-નિર્માણ પ્રવૃત્તિઓ વિશે અતિ આછોપાતળો અહેવાલ છે; અને એનું કારણ એ છે કે આ ગ્રંથની રચના વસ્તુપાલની કારકિર્દીના આરંભકાળમાં થઈ હોય એમ જણાય છે. મોટે ભાગે તો વસ્તુપાલની ઈશુ વર્ષ ૧૨૨૧ની મહાતીર્થયાત્રા પછી તરતમાં થયેલ હોય તેમ લાગે છે^{૨૨}. સોમેશ્વર વસ્તુપાલને પ્રભાસમાં તો લાવે જ જેની નોંધ અત્રે લઈએ.

રચનાકાળની દૃષ્ટિએ સોમેશ્વરની કીર્તિકૌમુદી પછી મૂકી શકાય એવી તો છે વસ્તુપાલે ભૃગુકચ્છના શકુનિકાવિહારમાં ધર્મપ્રીત્યર્થે કરાવેલ સુકૃત્યોને અનુલક્ષીને એ મંદિર માટે રચાવેલી જયસિંહસૂરિની પ્રશસ્તિ. એની હસ્તપ્રત ઈ. સ. ૧૨૩૦માં વર્ષની પ્રાપ્ત થયેલી હોઈ, વસ્તુપાલની દેવપત્તનની બીજી યાત્રા કરતાં દેખીતી રીતે જ વહેલી હોઈને આ સમસ્યા પર કોઈ પ્રકાશ પાડી શકે એમ નથી.

ત્યાર પછી આવે છે કે ઉદયપ્રભસૂરિરચિત ધર્માભ્યુદયમહાકાવ્ય. આ ગ્રંથની રચના

ગિરનારના વસ્તુપાલવિહારના શિલાલેખો (ઈ. સ. ૧૨૩૨)ના સમય પહેલાં તો થઈ હોવી જોઈએ, કેમ કે આ ગ્રંથમાં વસ્તુપાલે કરાવેલાં બાંધકામોની નોંધમાં ગિરનાર અને શત્રુંજય પરનાં કામોની પૂરી યાદી આપવામાં આવી નથી^{૨૩}. શત્રુંજય પરના યુગાદિદેવના મંદિર સંમુખ વસ્તુપાલે કરાવવા માંડેલો ઈન્દ્રમંડપ એ સમયે હજુ બંધાતો હશે એમ એના લખાણ પરથી જણાય છે.

શત્રુંજય પરના ઉપરકથિત ઈન્દ્રમંડપમાં લગાવવા માટે આ બન્ને બંધુઓનાં સુકૃત્યોની પ્રશસ્તિ કરતી આ જ લેખકની સુકૃતકીર્તિકલ્લોલિનીમાં ધર્માભ્યુદય મહાકાવ્યમાં નહિ ઉલ્લેખાયેલ, શત્રુંજય પર વસ્તુપાલે કરાવેલ સત્યપુર-મહાવીર અને ભૃગુપુર-મુનિસુવ્રતના મંદિરનો ઉલ્લેખ છે. પરંતુ આ પ્રશસ્તિમાં પણ ગિરનાર પરના વસ્તુપાલનાં સ્થાપત્યકામોની નોંધ લીધેલ નથી અને તેથી એની રચના પણ ગિરનારના શિલાલેખોના સમય પૂર્વે થયેલી હોવી જોઈએ.

અરિસિંહરચિત સુકૃતસંકીર્તનમાં વસ્તુપાલની ધર્મવિષયક પ્રવૃત્તિઓનું વિશદ વર્ણન આપવામાં આવ્યું છે; પરંતુ એમાં પણ પ્રભાસમાં નિર્માણ કરાયેલાં મંદિરોની વાત વિશે ઉદાસીનતા સેવવામાં આવી છે. સુકૃતસંકીર્તનનો રચનાકાળ ઈશુ વર્ષ ૧૨૩૧ પૂર્વેનો માનવામાં આવ્યો છે, કેમ કે એમાં આબૂ પરના તેજપાલે બંધાવેલ નેમિનાથ મંદિરનો ઉલ્લેખ નથી^{૨૪}. એની ઉત્તર સીમા ઈશુ વર્ષ ૧૨૨૨ પછીની ગણવામાં આવે છે, કારણ કે વિમલવસહીમાં મલ્લદેવના શ્રેયાર્થે વસ્તુપાલે ઈ. સ. ૧૨૨૨માં કરાવેલ દેવકુલિકાનો એમાં ઉલ્લેખ છે; પરંતુ આ મુદ્દે જરા વિવાદાસ્પદ ગણાય, કારણ કે સુકૃતસંકીર્તનમાં ગિરનાર પર વસ્તુપાલે કરાવેલાં આદિનાથ અને પાર્શ્વનાથનાં મંદિરનો ઉલ્લેખ છે ! આનો સૂચિતાર્થ એટલો જ થાય કે ગિરનાર પરનાં પાર્શ્વનાથ અને આદિનાથનાં મંદિરો વહેલા પૂર્ણ થઈ ગયાં હશે; અને આદિનાથના મંદિરની સાથે વામ અને દક્ષિણ ભાગે જોડેલ અષ્ટાપદ-મંડપ તેમ જ સમેતશિખર-મંડપ (કે જે બંનેમાં ઈશુ વર્ષ ૧૨૩૨ની સાલવાળા ત્રણ ત્રણ લેખો સ્થિત છે) તેની રચના જરા પાછળથી થયેલી હશે. સંભવ છે કે ગિરનાર પરનું આદિનાથ મંદિર પેલા બે પાર્શ્વમંડપો બાદ કરતાં, થોડું પ્રાચીન હોય^{૨૫}. આ સિવાય વિજયસેનસૂરિકૃત રેવંતગિરિરાસુ અને પાલ્હણપુત્રકૃત આબૂરાસ(૨૦ કા. ઈ. સ. ૧૨૩૩)માં અનુક્રમે ગિરનાર અને આબૂ પર કરાવેલાં સુકૃત્યોનો જ ઉલ્લેખ હોઈ મંત્રીદ્વયનાં પ્રભાસનાં બાંધકામો વિષયે કશું કહેવામાં આવ્યું નથી.

વસ્તુપાલના સમકાલીન લેખકોમાં કદાચ સૌથી છેલ્લા નરેન્દ્રપ્રભસૂરિ છે. એમની વિરલ અને અત્યંત પ્રમાણભૂત કહી શકાય તેવી ૧૦૪ શ્લોકપ્રમાણ-પ્રશસ્તિ અત્યાર સુધી મળી આવેલ પ્રશસ્તિઓમાં સૌથી મોટી અને સવિશેષ વિગતવાળી છે; પણ એમાંયે પ્રભાસનાં મંદિરો વિશે કશું જ કહેવામાં આવ્યું નથી.

ગિરનારના ઉપર ચર્ચેલ વસ્તુપાલવિહારના શિલાલેખોમાં આ બન્ને બંધુઓની વાસ્તુવિષયક પ્રવૃત્તિઓ વિશે ઘણી માહિતી આપવામાં આવેલી હોવા છતાં એ લેખો પ્રભાસમાં હાથ ધરાયેલ કામો વિશે કશું કહેતાં જણાતાં નથી; આથી એટલું સ્પષ્ટ થાય છે કે આ તમામ ગ્રંથો અને પ્રશસ્તિઓ પ્રભાસમાં એમણે કરાવેલ મંદિરો પૂર્વે રચાઈ ગયેલાં હોવા જોઈએ.

આ અનુસંધાને હવે છેલ્લી નોંધ બાલચંદ્રના વસંતવિલાસની લઈએ. એની રચના વસ્તુપાલના સ્વર્ગગમન (ઈશુ વર્ષ ૧૨૪૦) પછી થયેલી હોઈ એમાંથી કંઈક માહિતી મેળવવાની આશા રાખી શકાય; પણ એ ગ્રંથમાં તો વસ્તુપાલની કીર્તનાત્મક પ્રવૃત્તિઓનો સામાન્ય—અતિસામાન્ય—નિર્દેશ છે તેથી એ ગ્રંથની સંદર્ભગત વિષય બાબતમાં કશી ઉપયુક્તતા રહેતી નથી.

પરંતુ વસ્તુપાલના સમયથી બહુ દૂર નહિ એવા મેરુતુંગાચાર્યનું પ્રમાણ બાજુએ રાખતાં પહેલાં વિચાર કરવો પડે એમ છે. જિનહર્ષ તો એ અષ્ટાપદ-પ્રાસાદ ચંદ્રપ્રભ-જિનાલયના અંતભાગે બંધાયો કહી એના સ્થાનનો પણ નિર્દેશ કરે છે. એટલે આ બાબતમાં પુરાતત્ત્વનાં પ્રમાણો ઉપલબ્ધ થઈ શકે તો અષ્ટાપદ-પ્રાસાદની અને સાથે સાથે તેજપાલે કરાવેલ આદિનાથના મંદિરની સંભાવના સ્વીકારવામાં ખાસ વાંધો નથી. અહીં તદ્દુવિષયક આગળ ઉપર વિશેષ વિચાર કરીશું.

તેરમા શતકમાં પ્રભાસમાં ભગવાન નેમિનાથનું પણ એક સ્વતંત્ર મંદિર અસ્તિત્વમાં હતું. ચંદ્રપ્રભ-જિનાલયના ભૂમિગૃહમાં સંરક્ષિત રાખવામાં આવેલા એક ભગ્ન પબાસણના ઈશુ વર્ષ ૧૨૮૭ તુલ્યકાલીન વર્ષના મહત્ત્વના શિલાલેખના ખંડમાં એ મંદિરનો સીધો ઉલ્લેખ છે. એમાં કહ્યું છે કે મુનિસુવ્રતસ્વામીની સમલિયા-વિહાર-ચરિત્રસહિત દેવકુલિકા શ્રી સોમેશ્વરપત્તનદેવમાં શ્રી નેમિનાથચૈત્યમાં કરવામાં આવી^{૨૬}. આ નેમિનાથ-જિનાલય ક્યારે બંધાયું હશે એ પ્રશ્ન સહેજે ઉપસ્થિત થાય છે. શત્રુંજયપ્રકાશના કથન મુજબ ઈશુ વર્ષ ૧૨૬૪માં માંડવગઢ(મંડપદુર્ગ)ના પેથડસાહે મહાતીર્થયાત્રા કરી તે દરમિયાન દેવપત્તનમાં એક જિનાલય કરાવેલું. રત્નમંદિરગણિના ૧૫મા શતકનાં લખાણોમાં મંડપદુર્ગના પેથડસાહે જૈન તીર્થોમાં જે સુકૃત્યો કરાવ્યાંનો ઉલ્લેખ છે તેમાં સોમેશ્વરપત્તનનો પણ ઉલ્લેખ છે^{૨૭}. ઈશુ વર્ષ ૧૩૦૪ના અરસામાં રચાયેલા પેથડરાસુમાં પેથડસાહને સોમનાથ અને ચંદ્રપ્રભને વંદન કરતા દર્શાવ્યા તો છે જ^{૨૮}, અને તેથી એ સંભવિત છે કે પ્રભાસપાટણમાં ઈશુ વર્ષ ૧૨૬૪ની આસપાસ કોઈ જિનાલય બંધાયું હોય અને એ કદાચ ઉપર્યુક્ત નેમિનાથનું જિનાલય હોય. ઉપર્યુક્ત વિગતોનું પુનરવલોકન કરતાં એટલું ચોક્કસ જણાય છે કે ઉલૂધખાનના પ્રભાસ પરના આક્રમણ પૂર્વે પ્રભાસમાં નીચે દર્શાવેલ જૈન મંદિરો વિદ્યમાન હતાં :

- (૧) ચંદ્રપ્રભ જિનાલય (દિગંબર સંપ્રદાય)
- (૨) ચંદ્રપ્રભ જિનાલય (શ્વેતાંબર સંપ્રદાય)
- (૩) રાજા કુમારપાળ-વિનિર્મિત કુમારવિહારપ્રાસાદ (પાર્શ્વનાથ ચૈત્ય)
- (૪) વસ્તુપાલ-નિર્મિત અષ્ટાપદપ્રાસાદ.
- (૫) તેજપાલ-નિર્મિત આદિનાથ-જિનાલય, અને
- (૬) પેથડસાહ-નિર્મિત (?) નેમિનાથ ચૈત્ય

આ મંદિરોના અસ્તિત્વ વિશે આપણને ઉપલબ્ધ સ્થાપત્યકીય અવશેષોના પરીક્ષણ દ્વારા જે કંઈ પ્રમાણો પ્રાપ્ત થયા છે તે હવે વિચારીએ :

(૧) આઠમા શતકના અંતભાગમાં કે નવમા શતકની શરૂઆતમાં પ્રભાસમાં દિગંબર કે પછી બોટિક-ક્ષપણક સંપ્રદાયનું કોઈ મંદિર વિદ્યમાન હતું એવાં થોડાંક, પણ ચોક્કસ પ્રમાણો પ્રાપ્ત થયાં છે. પ્રભાસપાટણથી લાવવામાં આવેલી કહેવાતી અને હાલ જૂનાગઢ મ્યુઝિયમમાં સંરક્ષિત થયેલી આદિનાથની શીર્ષવિહીન પણ અતિસુંદર અને સૌમ્ય પ્રતિમા (જો પ્રભાસથી લાવવામાં આવી હોય તો) આ પરત્વે પ્રથમ દાર્શનિક પુરાવો પૂરો પાડે છે (ચિત્ર નં. ૧). એનું સિંહાસન પ્રાચીન શૈલીનું છે; વચ્ચે ધર્મચક્ર છે; એની બાજુ સામસામા મુખ માંડી બેઠેલાં સત્યમૃગ અને કરુણામૃગીની સુરેખ આકૃતિઓ કંડારેલ છે. બન્ને છેડે પીઠ વાળી બેઠેલા સિંહો છે. આસનના બન્ને પક્ષે જોવામાં આવતા 'ગજમકરવ્યાલ' તદ્દન ખંડિત થયેલા છે. ખત્મા પર કેશવલ્લરી શોભે છે. પ્રતિમાનું દેહસૌજવ ઉચ્ચ પ્રકારનું છે. શીર્ષવિહીન હોવા છતાંયે પ્રતિમા પ્રભાવશાળી લાગે છે. નિર્માણકાળ આઠમાનો અંત કે નવમા શતકનો આરંભ હોઈ શકે છે. આ ઉપરાંત પ્રભાસથી જૂનાગઢ મ્યુઝિયમમાં લાવવામાં આવેલી ભૂરા પથ્થરની એક ખૂબ ખંડિત બાહુબલીની નગ્ન કાયોત્સર્ગ પ્રતિમા પણ ગણનાપાત્ર છે. પ્રતિમા જરા વિશેષ ખંડિત હોઈ એના કાળનો નિર્ણય કરવો મુશ્કેલ છે, છતાં પગ પાસે કંડારેલ વલ્મિક તેમ જ શિર ઉપર વૃક્ષના છાયાછત્રના વળાકાઓ જોતાં આ પ્રતિમાને નવમા શતકની આસપાસ મૂકી શકાય. માત્ર ચરણારવિંદો બાકી રહ્યાં છે તેવી શ્વેત પાષાણની એક પદ્માસનસ્થ જિન-પ્રતિમા પ્રભાસના રામપુષ્કરકુંડ સમીપની વાવની દીવાલમાંથી પ્રભાસપાટણ મ્યુઝિયમને પ્રાપ્ત થયેલી છે. ચરણોનો પથ્થર દશમા શતક સુધીમાં પ્રભાસમાં વપરાતો તે પ્રકારનો છે. આ દૃષ્ટિએ આ પ્રતિમા મોડામાં મોડી દશમા શતકમાં જરૂર કંડારવામાં આવી હોય એવા અનુમાનને વિશેષ આધાર મળે છે. આ જ પ્રકારના પાષાણના પરિકરનો પાર્શ્વસ્તંભિકાનો કાયોત્સર્ગ દિગંબર જિન ધરાવતો એક ખંડ પણ ઉપર્યુક્ત સ્થળેથી પ્રાપ્ત થયો છે. આ જ સ્થળેથી એક સુંદર દિગંબર

ચોવિસીજિનપટ્ટના બે ખંડો પણ પ્રાપ્ત થયા છે. આ પૈકીનો એક જૂનાગઢ મ્યુઝિયમમાં લઈ જવામાં આવેલ છે જ્યારે બીજો પ્રભાસપાટણ મ્યુઝિયમમાં સુરક્ષિત રાખવામાં આવેલ છે.

આ ઉપરાંત પાષાણના કંડારેલા ત્રણ ફલકો હાલ ચંદ્રપ્રભ જિનાલયના ભૂમિગૃહમાં સંરક્ષિત કરવામાં આવ્યા છે, એની વિગત જોઈ જઈએ. ફલક નં. ૧ ત્રણેમાં સૌથી પ્રાચીન છે અને ખૂબ જ ઘસારો લાગેલ હોવા છતાં વિરલ પ્રકારના નમૂના માંહેનો છે. ફલકની રચના જોતાં એના ત્રણ ખંડ પડી જાય છે. નીચેના ભાગમાં વચ્ચે ચૈત્યવૃક્ષના થડની વામપક્ષે અશ્વારૂઢ આકૃતિઓ અને દક્ષિણ પક્ષે એવી જ ચાર આકૃતિઓ બતાવી છે. મધ્યખંડમાં વચ્ચેથી એક કલ્પતરુ સમું ત્રિશાખાયુક્ત ચૈત્યવૃક્ષ પાંગરી રહ્યું છે. એના પર વચ્ચે પદ્માસનસ્થ જિનમૂર્તિ વિરાજમાન છે. એના મસ્તક પર છત્રછાયા ઢોળી રહ્યું છે અને બન્ને બાજુની શાખાની ઘટા પર ઊભી કાયોત્સર્ગ દિગંબર જિનાકૃતિઓ કંડારેલી છે. આ બન્ને મૂર્તિઓની એક બાજુ આકાશચારી માલાધર અને બીજી બાજુ વસંતરાજ શોભી રહ્યા છે. વૃક્ષની નીચે જમણી બાજુ માતુલિંગ-ધારી સર્વાનુભૂતિ યક્ષ અને ડાબી બાજુ કદાચ યક્ષી અંબિકા અર્ધપર્યંકાસને સ્થિર થયેલાં છે. યક્ષ અને યક્ષીની બાજુએ એક એક આરાધકની મૂર્તિની પાર્શ્વદર્શિત આકૃતિ બતાવવામાં આવી છે. પ્રતિમાઓનાં મુખ ખૂબ ઘસાઈ જવાને લીધે એનો કાળનિર્ણય કરવાનું કામ જરા કપરું છે. આખુંયે આયોજન શ્વેતાંબર સંપ્રદાયનું નહિ પણ સ્પષ્ટ રીતે દિગંબર પ્રણાલી અનુસારનું છે. ગુજરાતની કેટલીક તળપદી લાક્ષણિકતાઓ બાદ કરીએ તો મધ્યપ્રદેશમાં ૧૦મા-૧૧મા સૈકામાં જોવામાં આવતા દિગંબર સંપ્રદાયના આવા પ્રતિમા-ફલકો સાથે ઘણે અંશે સામ્ય ધરાવે છે^{૨૯}. આ ફલક દશમી શતાબ્દીમાં કંડારાયો હશે. ફલક નં. ૨ પંચતીર્થી છે. મસૂરક નીચે યક્ષ અને યક્ષીની ઘસાઈ ગયેલ મૂર્તિઓ છે. વચ્ચેની પદ્માસનસ્થ પ્રતિમાને ખાસ ઘસારો લાગ્યો નથી. એના મસ્તક પર છત્ર છે. બાજુમાં એક એક કાયોત્સર્ગ-પ્રતિમા છે. એ બન્ને પર પદ્માસનસ્થ મૂર્તિઓ છે. ફલક નં. ૧ની ત્રિતીર્થી જેટલી આ પંચતીર્થી પ્રાચીન નથી. વધુમાં વધુ ૧૧મી શતાબ્દીના મધ્યભાગે ભરાવવામાં આવી હશે.

ફલક નં. ૩ની પંચતીર્થી આગલા ફલક કરતાં પણ પાછળના કાળની છે. એનું કંડારકામ રૂક્ષ અને ઊંડાણ વિનાનું છે અહીં યક્ષ-યક્ષી પ્રમાણમાં વધારે મોટા હોઈ સ્પષ્ટ છે. મસૂરક વિસ્તીર્ણ કમલ પર આધારિત છે. વચલી જિન-પ્રતિમાના મસ્તક પર છત્રત્રય શોભે છે. ૧૩મા શતકના અંતભાગ કરતાં આ પ્રતિમા પ્રાચીન જણાતી નથી.

આ સિવાય આ જ સંગ્રહમાં આરસની એકાદ ફૂટ ઊંચી નાગછત્રધારી કાયોત્સર્ગ પાર્શ્વનાથની ત્રણ દિગંબર પ્રતિમાઓ છે. એક પૂર્ણ કદની પીળા આરસની ખંડિત જિન-પ્રતિમા પણ છે. આ છેલ્લી ચાર પ્રતિમાઓ ૧૨મા શતકના અંતભાગ કરતાં પ્રાચીન જણાતી નથી અને મોટે ભાગે ભીમદેવ બીજાના સમયે થયેલા જીર્ણોદ્ધાર સમયે કે એ પછીનાં થોડાં વર્ષોમાં

પ્રતિષ્ઠિત થઈ હશે.

આ જ કાળમાં મૂકી શકાય તેવો એક નગ્ન જૈન મુનિની આકૃતિવાળો, મંદિરની જંઘાનો ખંડ, રામપુષ્કરકુંડ પાસેથી મળી આવેલો અને હાલ એને પ્રભાસપાટણ મ્યુઝિયમમાં પ્રદર્શિત કરવામાં આવ્યો છે.

શિલ્પોનાં આ પ્રમાણો જોતાં એમ જણાય છે કે આઠમા-નવમા શતકની આસપાસ પ્રભાસમાં કોઈ દિગંબર જૈન મંદિર અવશ્ય હતું. મહમૂદ ગઝનવીના આક્રમણ સમયે આ મંદિર નષ્ટ થયું હોય અને ત્યાર પછી એના પર કાંઈ ધ્યાન આપવામાં આવ્યું ન હોય. ભીમદેવ બીજાના સમયમાં દિગંબર મુનિ હેમકીર્તિએ જે જીર્ણોદ્ધારવાળા ઉદ્ધાર કરાવેલો તે મોટે ભાગે આ જ ચંદ્રપ્રભનું મંદિર હોઈ શકે. આ શિલાલેખનો નિર્દેશ ટિપ્પણ ઉમાં અગાઉ અપાયેલ છે.

ક્ષપણક મંદિરને લગતા તમામ શિલ્પખંડો રામપુષ્કરકુંડ પાસેથી મળી આવેલા છે. અને તેથી આ મંદિર એ કુંડની આસપાસમાં જ હોવું જોઈએ. આ રામપુષ્કરકુંડ પાસે પાનવાડી મસ્જિદના પ્રવેશદ્વારમાં મંદિરના કાટમાળામાંથી બનાવેલી પીળા પાષાણની સાદી પણ સૌમ્ય જૈન મંગલમૂર્તિ ધરાવતી દ્વારશાખા છે. મસ્જિદમાં હિ. સં. ૭૨૦નો ફારસી લેખ હતો^{૩૦}. સંભવ છે કે હેમકીર્તિએ કરેલ જીર્ણોદ્ધારવાળા મંદિરનો જ કાટમાળ આ મસ્જિદમાં રૂપાંતર પામ્યો હોય. પીળા પાષાણનો બહોળો ઉપયોગ કુમારપાળના સમયથી થવા લાગેલો. આ દ્વારશાખા એની શૈલીની દૃષ્ટિએ ૧૨મા-૧૩મા શતકની જણાય છે. મસ્જિદની સ્તંભાવલી પ્રમાણમાં સાદી છે.

(૨) શ્વેતાંબર સંપ્રદાયનાં મંદિરોમાં સૌથી પ્રાચીન મંદિર પરંપરા અનુસાર વલભી ચંદ્રપ્રભનું હશે એ અંગે આ અગાઉ ચર્ચા થઈ ગયેલી છે. આ મંદિર સાથે સીધી રીતે સાંકળી શકાય તેવાં આઠમા શતકથી ૧૧મા શતકના પ્રથમ ચરણ સુધીનાં શિલ્પ કે સ્થાપત્યનાં કોઈ પ્રમાણો દુર્ભાગ્યે હજી સુધી મળી શક્યાં નથી. સંભવ છે કે મહમૂદ ગઝનવીના આક્રમણ સમયે ચંદ્રપ્રભના આ મંદિરનો નાશ થયો હોય અને પાછળથી જીર્ણોદ્ધારકોએ ખંડન પછીના તમામ જૂના અવશેષો દૂર કર્યા હોય; પરંતુ ૧૧મી શતાબ્દીના પૂર્વાર્ધમાં મૂકી શકાય તેવી પ્રભાસથી જૂનાગઢ મ્યુઝિયમમાં આવેલી શ્વેત પાષાણની એક શીર્ષવિહીન પદ્માસનસ્થ સવસ્ત્ર પ્રતિમા આ સમય પૂરતું તો મહત્વ પ્રમાણ પૂરું પાડે છે. એના પદ્માસણનો ભાગ હજી આગલા યુગની પ્રથાને અનુસરે છે, પણ એ સારી રીતે ખંડિત હોઈ આ પ્રતિમા કયા જિનની હશે એ નિશ્ચયપૂર્વક કહી શકાય નહિ. પ્રતિમાની બને બાજુએ કંડારેલી ચામરધારી મૂર્તિઓની શૈલી સ્પષ્ટપણે ૧૧મી સદીના પ્રારંભકાળની છે. જિનપ્રતિમાનું વસ્ત્ર પણ ઘણું જ પાતળું અને

કટિસૂત્રરહિત છે. આ સિવાય હાલના ચંદ્રપ્રભ-જિનાલયના ભૂમિગૃહમાં એક ત્રિકોણાકાર પરિકરના ઉપરનો છત્રવૃતનો વેળુકા-પાષાણનો ખંડ સંરક્ષિત કરવામાં આવેલો છે. (ચિત્ર નં. ૨). શૈલીની દૃષ્ટિએ આ ખંડ ૧૧મી શતાબ્દીમાં મૂકી શકાય એમ છે. સામાન્ય રીતે પરિકરનો છત્રવૃત અર્ધ-વર્તુળાકાર હોય છે, પણ અહીં એ ત્રિકોણાકાર હોઈ વિશેષતા અને વિરલતા સૂચવી રહે છે. વિગતની દૃષ્ટિએ અહીં પણ ઐરાવતાઙ્ક હિરણ્યેન્દ્રો, ગંધર્વો, દુંદુભિધારી દેવો, શંખપાલ વગેરેની પરિકરોમાં સામાન્ય રીતે જોવામાં આવતી આકૃતિઓ ઉપસ્થિત છે.

આ ઉપરાંત પ્રભાસમાં પંચમુખમહાદેવ સામેની ઓરડીની ભીંતમાં યક્ષી- (અજિતા?)ની અત્યંત સુડોળ અને ભાવવાહી આરસની પ્રતિમા જડેલી છે. પ્રતિમાના નીચલા બે હસ્તો ખંડિત છે. ઉપરના બે હાથોમાં અનુક્રમે અંકુશ અને પાશ જોવામાં આવે છે. નીચે વૃષનું વાહન છે. દેવીના મસ્તકે કરંડ મુકુટ શોભે છે. સ્ત્રીવામાં પહેરેલ રત્નજડિત હાર અને બાહુબલોની કારીગરી ખૂબ ઝીણવટભરી અને સુંદર છે. સુરેખ, લલિતલયમયી આ સુંદર પ્રતિમાનો કંડારકાળ ૧૧મા શતકના મધ્ય ભાગનો જણાય છે.

અત્યારનું પ્રભાસનું ચંદ્રપ્રભ-મંદિર તપાસી જોતાં અવશિષ્ટ રહેલો જૂનો ભાગ સ્પષ્ટ રીતે જ ૧૭મી સદીનો જણાઈ આવે છે^{૩૧}. જામનગરમાં વર્ધમાન શાહે બંધાવેલ શાંતિનાથ જિનાલય (ઈશુ વર્ષ ૧૬૧૬થી ૧૬૨૨) તથા રાયસીશાહવાળા ચતુર્મુખ સંભવનાથના મંદિર (ઈશુ વર્ષ ૧૬૪૦) અને પોરબંદરના શાંતિનાથ મંદિર(ઈશુ વર્ષ ૧૬૩૫)ની કારીગરી સાથે આ મંદિરને સરખાવતાં આ હકીકત વિશેષ સ્પષ્ટ થશે. આગળ જોયું તેમ પ્રભાસના આ ચંદ્રપ્રભ જિનાલયમાં ઈશુ વર્ષ ૧૬૧૦ના વર્ષવાળા એક જ માસના લેખોનું બાહુલ્ય હોઈને આ સાલમાં જ ચંદ્રપ્રભનું મંદિર ફરીને બંધાયું લાગે છે. આ મંદિરમાં જૂના ભાગમાં ધ્યાન ખેંચે તેવો એનો ગૂઢમંડપ છે. ગૂઢમંડપના નીચેના સ્તંભો ૧૨મા-૧૩મા શતકના છે, જ્યારે ઉપરના સ્તંભો પૈકી બે સ્તંભો સભામંડપ પર વેદિકામાં રાખવામાં આવે છે તેવા 'ઘટપલ્લવ' પ્રકારના છે. એની શૈલી ૧૧મા શતકના અંતભાગની જણાય છે; પણ સ્તંભો વચ્ચે ભરાવેલી જાળીઓ તેમ જ મંડપનો વિતાન ૧૭મા સૈકાની શૈલી બતાવે છે. દ્વારશાખાઓ પણ ૧૭મી સદીની જ જણાય છે. આથી એટલું સ્પષ્ટ થાય છે કે પહેલાના ચંદ્રપ્રભ-મંદિરના કાટમાળનો ઉપયોગ ૧૭મા સૈકાના જીર્ણોદ્ધાર સમયે કરવામાં આવ્યો હશે અને ચંદ્રપ્રભ-મંદિરનું મૂળ સ્થાન એના હાલના સ્થાનથી કદાચ બહુ દૂર નહિ હોય.

કુમારપાળે જે ચંદ્રપ્રભ-જિનાલયની યાત્રા કરી હશે અને વસ્તુપાળે જેમાં અર્ચના કરેલી તે મંદિર કેવું હતું, કેવું હતું, એ જાણવાને અત્યારે કોઈ સાધન ઉપલબ્ધ નથી. મોટે ભાગે એ મંદિર મહમૂદ ગઝનવીના આક્રમણ પછી જીર્ણોદ્ધાર સમયે બંધાયું હશે તે જ હોવું

જોઈએ. ઉલૂઘખાનના આક્રમણ વખતે ફરીથી આ મંદિરનો નાશ થયો હશે અને ૧૪મા શતકના પહેલા દશકામાં અંબિકાની પ્રતિમાના શિલાલેખમાંથી જે પરોક્ષ નિર્દેશ સાંપડે છે તે અન્વયે એ કાળે એનો પુનરુદ્ધાર થયો હશે. ત્યાર પછી ૧૭મા સૈકાના જીર્ણોદ્ધારની વાત તો આપણે કરી ગયા.

(૩) કાલક્રમાનુસાર ચંદ્રવ્રત પછી બંધાયેલું મંદિર કુમારપાળ કારિત પાર્શ્વનાથ-ચૈત્ય હતું. એની શોધ માટે ગામની મધ્યમાં આવેલી આશરે ત્રણસો જેટલા દેવાલયના મંડપોમાં હોય તેવી કારીગરીવાળા સ્તંભો ધરાવતી જુમામસ્જિદ તરફ વળીએ; એમાં સારી સંખ્યામાં બ્રાહ્મણીય અને જૈન સંપ્રદાયના મંદિરના અવશેષો ઘુણાયેલા છે. આ સ્થળે સૂર્યમંદિર હોવાનો અને સૂર્યકુંડ પૂરીને મસ્જિદનો વચલો ભાગ—ચોક—બનાવ્યો હોવાનો તર્ક કઝિન્સ કરે છે^{૩૩}. પ્રભાસપાટણની બ્રાહ્મણ-અનુશ્રુતિ પણ આ જ કથા કહે છે^{૩૪}. આ માન્યતાનું સમર્થન દીવાન રણછોડજી પોતાની ‘સોરઠી તવારીખ’માં કરે છે^{૩૫}. પરંતુ સ્કંદપુરાણના કથન અનુસાર સોમનાથની ઉત્તરે આવેલા સામ્બાદિત્યનું મંદિર એમાં આપેલી ધનુષ-ગણતરીના આધારે આ મસ્જિદના સ્થાન સાથે બંધબેસતું નથી. આ સામ્બાદિત્યનું મંદિર સોમનાથ અને મસ્જિદ એ બન્ને વચ્ચેના કોઈ સ્થળ પર હશે. સ્કંદપુરાણમાં ઉલ્લેખાયેલાં તમામ બ્રાહ્મણીય મંદિરોને એક નકશા પર ઉતારતાં એમ જણાય છે કે આ મસ્જિદના સ્થળ જેટલા ભાગમાં શૂન્યાવકાશ રહે છે. આ ઘટના જરા આશ્ચર્યજનક લાગે છે; પણ એનું કારણ એ જણાય છે કે આ મસ્જિદને મૂળ સ્થાને એકથી વધુ વિશાળ જૈન મંદિરો ઊભાં હશે અને પ્રભાસખંડકાર આ નોંધ ન લે એ તદ્દન સ્વાભાવિક છે.

પ્રભાસનાં કેટલાંક જૈન મંદિરોના અસ્તિત્વના અનુમાનને સંપૂર્ણ સમર્થન આપી રહેતાં પ્રમાણો તો આ જ મસ્જિદની અંતર્ગત રહેલા સ્થાપત્યના સહજ અવલોકનથી આપોઆપ મળી રહે છે. જુમામસ્જિદનો પ્રવેશમંડપ છોડી આગળ રહેલ વિશાળ યોગાન વટાવી બંદગીગૃહમાં આવી પહોંચતાં ત્યાં સ્તંભો વડે ટેકાવેલા પાંચ વિતાનો નજરે પડે છે. એમાંનો વચલો વિતાન છોડતાં બાકીના ચાર વિતાનો સાદા છે, પરંતુ આ મધ્યનો વિતાન ધ્યાન ખેંચે તેવો પૂર્ણ અલંકારમય છે. વચમાં અઢાંશ કરી દ્વાદશ સ્તંભો પર આ સુંદર છતને ટેકવેલી છે. આ સ્તંભો બધા લગભગ એકસરખી કોરણીવાળા અને ૧૨મા શતકમાં બંધાયેલા સેજકપુરના પ્રસિદ્ધ નવલખા મંદિરના સભામંડપના અઢાંશ સ્તંભોને મળતા આવે છે. અઢાંશના ભારપટ્ટની સંધો પર પરિકર્મ કરેલાં છે; તેમાંથી મૂર્તિઓ તો નષ્ટ થઈ ચૂકી છે. વિતાનનાં અંગઉપાંગો જોવા જેવા છે. કર્ણદર્દરિકા ઉપરના રૂપકંઠમાં જિન-દર્શને જતા લોક-સમુદાયનાં દર્શ્યો એમાં આલેખાયેલાં છે. રૂપકંઠમાં મદલ (ઘોડા) ઘાટના સોળ વિદ્યાધરો શોભી રહ્યા છે. એની ઉપર વિદ્યાદેવીઓ માટેનાં આસનો ખાલી પડેલાં છે. રૂપકંઠ ઉપર ગજતાલુના ત્રણ થર અને ત્યારબાદ ત્રિખંડી

કોલના ત્રણ થર, અને છેવટે મધ્યમાં સાત કોલવાળું નયનાભિરામ લંબન ઝૂમી રહ્યું છે. આ લંબન ત્રિખંડા કોલના સંક્રમણથી નિર્મિત કરેલ છે. એમાં વચ્ચે પચ્ચક્રસરયુક્ત મુકુલિ સોહી રહી છે (જુઓ ચિત્ર ૧-૨). આવા પ્રકારનું લંબન કુંભારિયાના નેમિનાથ મંદિરમાં મેઘનાદમંડપના વિતાન(પ્રાયઃ ઈસ્વી ૧૧૩૫)માં જોવામાં આવે છે. સમસ્ત વિતાનનો વ્યાસ ૧૭'-૬" છે. આ સુંદર છત વિશે કઝિન્સ બિલકુલ મૌન સેવે છે, એ અતિ આશ્ચર્યજનક છે.

આ વિતાનમાં જૈન લક્ષણ અંગે ઉપર કહ્યાં તે કારણોસર કોઈ શંકા રહેતી નથી; અને એની રચનાવિધિ સ્પષ્ટ રીતે ૧૨મા શતકના ઉત્તરાર્ધ સરખી હોઈ કુમારવિહારપ્રાસાદની કલ્પનાને બરોબર અનુરૂપ થાય તેવો આ વિતાન છે. વધુમાં જુમામસ્જિદમાં કારીગરી-યુક્ત કુલ ત્રીસ નાની છતો પૈકીની થોડીક ૧૨મા શતકના પ્રકારની છે જે મૂળે કુમારવિહારમાં હોવી સંભવે છે. તેમાંની એક ચિત્ર ૧૨માં રજૂ કરી છે. આ છત 'પદ્મમંદારક' જાતિની છે. તેના વિકર્ણોમાં કિન્નર-યુગ્મો કંડારેલાં છે. તે પછી ગજતાલુ, હંસપટ્ટી, ગજતાલુ, વચ્ચે અષ્ટ લૂમાઓ અને મધ્યમાં ખંડિત લંબન જોઈ શકાય છે.

આ મંદિરને લગતા કોઈ પ્રતિમાવશેષો સાંપડી શકે તેમ છે કે કેમ તે હવે તપાસીએ. અહલ્યાબાઈ હોલ્કરના સોમનાથના મંદિરના ભૂમિગૃહમાં ઉત્તર દિશાના ગોખમાં પ્રતિષ્ઠિત કરેલ શ્યામ પાષાણની લક્ષ્મી તરીકે પૂજાતી પ્રતિમાનું મૂર્તિવિધાન જરા ઊંડા ઊતરી તપાસવા જેવું છે. અહલ્યાના સોમનાથના મંદિરના પાયાના ખોદકામ(ઈશુ વર્ષ ૧૭૮૨)માં મળી આવેલી પ્રતિમાઓ માંહેની આ એક હતી. (હા પ્રા. શાસ્ત્રી પાસેના એક જૂના હસ્તાલિખિત પત્રમાં આ હકીકત જણાવેલી છે).

આ પ્રતિમાના હસ્તોમાં અનુક્રમે પદ્મ, પાશ, અંકુશ અને બીજપૂરક છે. નીચે કુક્કુટનું વાહન છે અને શિર પર ત્રિવલ્લી છત્ર છે. પ્રતિમા ત્રિભંગ-લચિત અને કરંડ મુકુટ, હાર, હ્રીણમાલા, બાહુબલ, મેખલા, કટિસૂત્ર આદિ અલંકારોથી શોભિત છે. શૈલીની દૃષ્ટિએ આ પ્રતિમાનો વિચાર કરીએ તો એમાં ૧૧મી શતાબ્દીની પ્રતિમાઓમાં જોવામાં આવતું લલિત ડોલન નથી, જ્યારે બીજી બાજુથી ૧૩ શતકથી દેખાતાં જડ થયેલાં અંગો પણ નથી. કંડારકામ એકંદરે શુદ્ધ અને સફાઈદાર છે. સોમનાથના કુમારપાળે બંધાવેલ મંદિરની જંઘાની દેવી પ્રતિમાઓની સાથે એનો મેળ બેસતો હોઈ આ પ્રતિમાને ૧૨મા શતકના ઉત્તરાર્ધમાં સહેજે મૂકી શકાય. મૂર્તિવિધાનની દૃષ્ટિએ આ પ્રતિમા લક્ષ્મીની નહિ પણ પદ્માવતીની છે. કુક્કુટ નામના સર્પને બદલે અહીં શિલ્પીએ કુક્કુટનો અર્થ કૂકડો કરી એ વાહન કરી નાખ્યું છે. આ મુદ્દો જરા મહત્વનો ગણાય; કેમ કે શૈલીની દૃષ્ટિએ ૧૨મા શતકના ઉત્તરાર્ધથી જણાતી પદ્માવતીની આ પ્રતિમાને સ્વાભાવિક રીતે જ કુમારપાળે બંધાવેલ પાર્શ્વનાથ-ચૈત્યમાં યક્ષ-કુલિકામાં મૂકવાનું મન થાય, અને આ સંભાવના કાઢી નાંખવાને આમ તો કોઈ પણ કારણ નથી : પણ એક સંભવ એવો પણ છે કે તે કદાચ ઉપરચર્ચિત દિગંબર

મંદિરની પણ હોય. કૂકડાનું વાહન એવી શંકા ઉપસ્થિત કરી જાય છે.

(૩) કુમારવિહાર પછીથી બંધાયેલા જૈન પ્રાસાદોમાં હવે અષ્ટાપદના શોધ તરફ વળીએ. જુમામસ્જિદના મજલાવાળા પ્રવેશમંડપનો વિતાન લક્ષ્યપૂર્વકનો અભ્યાસ માગી લે છે (ચિત્ર ૩, ૪). એના રૂપકંઠમાં વિદ્યાધરોની વચ્ચે જિન પ્રતિમા પર કળશ ઢોળતી હાથણીઓનાં આલેખન છે. આલેખન કલિન્સના ધ્યાન બહાર ગયેલાં હોય એમ જણાય છે. વળી એ જ રૂપકંઠમાં સોળ વિદ્યાધરો છે જે સ્પષ્ટ રીતે જૈન રંગમંડપમાં જોવામાં આવતી સોળ વિદ્યાદેવીઓ માટેના આધારરૂપ હોઈ આ વિતાનના જૈનત્વને સવિશેષ પુષ્ટિ મળે છે. વાસ્તુગ્રંથ અપરાજિતપૃષ્ઠામાં કહેલ આ સભામંદારક પ્રકારના વિતાનનું વિગતવાર નિરીક્ષણ કરવાથી એનો કાળનિર્ણય થઈ શકે. આ વિતાનનો વ્યાસ ૧૬'-૮" છે અને એનાં અંગોમાં કર્ણદર્દરિકા, રૂપકંઠ, કમશ: ત્રણ ગજતાલુ અને ત્રણ ત્રિભંગી કોલ અને વચ્ચે સુંદર લંબન શોભી રહ્યાં છે. લંબનના પહેલા થરમાં દ્વાદશ ગુરુલૂમા અને દ્વાદશ લઘુલૂમા પદ્મના સમૂહ સમી લટકી રહી છે. બીજા થરમાં એ જ પ્રમાણે અષ્ટ લૂમાનો સમૂહ વિલસી રહ્યો છે. ત્યારપછીનો પદ્મકેસરસહિતનો હશે તે મધ્યવર્તી થર નષ્ટ થયો છે. આ પ્રવેશમંડપના ઉપરના અને નીચેના સ્તંભો પ્રમાણમાં સાદા છે અને વિશેષે ત્રાસકિક્કણિકાથી અલંકૃત કરેલા છે, એક ભારપટ્ટ બાદ કરતાં તમામ પર પલ્લવાન્વિત કિક્કણિકાની અલંકારપટ્ટિકા શોભી રહી છે. અષ્ટાંશની પૂણીના નીચલા માળના ચાર તથા ઉપલા માળના ચાર એમ કુલ આઠ ત્રિકોણાકાર વિકર્ણ વિતાનોમાં 'માયૂર કિન્નર યુગ્મ'નાં સ્વરૂપ કંડારવામાં આવ્યા છે. મંડપના સ્તંભોના ઘાટવિધાનની એકરૂપતા અને કારીગરીનું સામંજસ્ય જોતાં આ સમગ્ર પ્રવેશમંડપ કોઈ એક જ મંદિરમાંથી ઉઠાવી લઈ અહીં મસ્જિદમાં ફરીને અસલ ઢબેછબે ગોઠવી દેવામાં આવેલો છે. આ મંડપને ઉપલો મજલો હોવાથી એ આયોજનને મુસ્લિમ ખયાલાત માની લેવાની ભૂલ ન કરીએ, કારણ કે આવા જ પ્રકારનો પણ આથી વિશાળ રંગમંડપ ૧૨મા શતકના મધ્યભાગમાં બંધાયેલા કુંભારિયાના નેમિનાથ મંદિરમાં એના મૂળ સ્થાને વિદ્યમાન છે અને તેથી મસ્જિદ માંહેના પ્રવેશમંડપનું આયોજન હિંદુ શિલ્પીઓનું જ મૂળ આયોજન સમજવાનું છે. આ પ્રવેશમંડપના કાલ-નિર્ણયનો વિચાર કરીએ. એમાં લંબન પર લટકતી લૂમાઓનું સ્વરૂપ સહાયભૂત થશે (જુઓ ચિત્ર ૪)^{૩૧}. આબૂના તેજપાલ મંદિરમાં પણ આવી જ લૂમાઓ છે અને એથી આ મંડપનું જૈન લક્ષણ જોતાં, શૈલીની દૃષ્ટિએ ૧૩મા શતકના પૂર્વાર્ધનો એનો સમય વિચારતાં, અને ગ્રંથસ્થ પ્રમાણોને અન્વયે અહીં વસ્તુપાલે અષ્ટાપદપ્રાસાદનું નિર્માણ કરાવેલ એ હકીકતના સંદર્ભમાં જુમામસ્જિદના આ પ્રવેશમંડપને એ મંદિરનો મૂળ ભાગ માનવામાં જરાયે હરકત નથી^{૩૨}. લંબન પ્રમાણમાં ચિપ્પટ છે એ મુદ્દો ધ્યાનમાં લઈએ તો એની નીચે મંડપમાં અષ્ટાપદની રચના હોવાનો પૂરો સંભવ છે. આ અષ્ટાપદના શિખર સાથે લંબનનો નીચલો છેડો અથડાઈ ન પડે એટલા માટે તેને થોડું ચિપ્પટ કરવામાં આવ્યું હશે.

(૪) તેજપાલે પ્રભાસમાં આદિ જિનેન્દ્રનું મંદિર બંધાવ્યાનું વિધાન શ્રીજિનહર્ષસૂરિએ કર્યું છે. ઉપલબ્ધ સાધનો જોતાં વસ્તુપાલ-તેજપાલના તત્કાલીન કે ઉત્તરકાલીન કોઈ પણ અન્ય લેખકો આ વિધાનને પુષ્ટિ આપતા નથી; પરંતુ એ પણ યાદ રાખવું ઘટે કે કોઈ પણ અન્ય લેખક કરતાં જિનહર્ષસૂરિ પાસે એવાં અને એટલાં વિશેષ અને ચોક્કસ સાધન પ્રાપ્ત હતાં કે જેના આધારે એમણે વસ્તુપાલ-તેજપાલની કીર્તનાત્મક પ્રવૃત્તિઓ વિશે વિગતપૂર્ણ, વિપુલ, અને સર્વાંગીણ માહિતી આપી છે. આ માન્યતાને પુરવાર કરવા એટલું કહેવું પૂરતું થઈ પડશે કે કેવળ જિનહર્ષે જ સેરિસામાં વસ્તુપાલે કરાવેલી જિનબિંબોની પ્રતિષ્ઠાનો, આબૂના અચલેશ્વરના જીર્ણોદ્ધારનો, અને તારંગામાં અજિતનાથપ્રાસાદમાં કરાવેલી પ્રતિમાપ્રતિષ્ઠાનો ઉલ્લેખ કરેલો છે. એમનાં આ કથનોનું સંપૂર્ણ સમર્થન કેટલાક દાયકા પહેલાં એ સ્થળોએ પ્રાપ્ત થયેલ શિલાલેખોથી મળી રહે છે. આથી જિનહર્ષની માહિતી પૂરેપૂરી આધારભૂત હોવા પ્રત્યે જરા પણ શંકા સેવવા સરખું નથી. આ બાબતમાં એક ઝાંખો પણ રસપ્રદ પ્રકાશ ફેંકતો ઈશુ વર્ષ ૧૨૩૩નો તુલ્યકાલીન લેખવાળો પબાસણનો સફેદ આરસનો ખંડ હાલ ચંદ્રપ્રભ જિનાલયના ભૂમિગૃહમાં સંરક્ષવામાં આવેલો છે. એમાં આસદેવ તથા તેજપાલની પત્ની અનુપમાદેવી અને વિજયસેનસૂરિનાં નામો સ્પષ્ટ રૂપમાં જણાવ્યાં છે^{૩૦}. અલબત્ત, આ શિલાલેખને તેજપાલે ત્યાં આદિનાથનું મંદિર બંધાવ્યાના પ્રમાણ તરીકે સ્વીકારી ન શકાય; પરંતુ એ નિર્વિવાદ છે કે આ વિખ્યાત પરિવારને પ્રભાસ સાથે એ સાલમાં સાંકળે છે ખરો. સદ્ભાગ્યે આ મંદિરને લગતું એક બહુ જ અગત્યનું સ્થાપત્યનું પ્રમાણ મોજૂદ છે.

પ્રભાસપાટણ અને વેરાવળ વચ્ચેના રસ્તા પર દક્ષિણે આવેલી માઈપુરી મસ્જિદ પ્રાચીન અવશેષોમાંથી બનાવેલી છે. એમાં તળભૂમિ ઉપર ૩૬ સ્તંભો છે. એ પૈકીના વચ્ચે વિતાનને ટેકવતા ૧૨ સ્તંભો પર બીજા નાના સ્તંભો તેના પર ચડાવી ઊર્ધ્વ ભૂમિકાની રચના કરી, એને ઊંચો લીધેલો છે. સ્તંભો પ્રમાણમાં સાદા અને સરખા છે. એ જ પ્રમાણે ભારપટ્ટ પર એકસરખી કારીગરી કરેલી છે. દેખીતી રીતે જ આ બધા જ સ્તંભો અને ભારપટ્ટો વિતાન સહિત કોઈ એક જ મંદિરમાંથી ઉઠાવવામાં આવ્યા હોય એવું ભાસે છે. વિતાનને મજલો આપી ઊંચો કરવાની પદ્ધતિ અત્રે અન્યત્ર ચર્ચાયેલ જુમામસ્જિદના પ્રવેશમંડપનું સ્મરણ કરાવે છે. મસ્જિદ ત્રણ બાજુ ખુલ્લી છે. પશ્ચિમ ભાગ બંધ કરી ત્યાં ત્રણ મહેરાબો કરવામાં આવેલી છે. આ મહેરાબ પાસેની ચોકીઓમાં નાનકડી ચોરસ છતોમાં આબૂના તેજપાલના મંદિરની નવચોકીની ડાબી તેમ જ જમણી ચોકીઓનાં જેવું કામ છે. ભારપટ્ટોમાં નીચલા થરમાં વલ્લી અને ઉપલા થરમાં મત્તાલંબની શોભન-આકૃતિઓ છે. આવું અલંકરણ કંડારવાની પ્રથા ૧૩મા શતકથી પ્રચારમાં આવેલી એવું આબૂના તેજપાલ જિનાલયનું અને ડભોઈની હીરાભાગોળનું અવલોકન કરતાં સહેજે જણાઈ આવે છે.

મસ્જિદનો મધ્યવર્તી વિતાન (ચિત્ર પ) તો સઘનતા અને સૌંદર્યના ભવ્ય અવતાર સમો છે. એની અલંકાર-રચના નભોમંડળમાં ચમકતા નક્ષત્રમંડળ સમી સુખિલષ્ટ, ગહન, અને ક્લપના થંભાવી દે તેવી અદ્ભુત છે. ગુજરાતમાં અસ્તિત્વ ધરાવતા વિતાનોમાં મૌલિમંડન મહાતેજસ્વી રત્ન સમો છે. આ મસ્જિદ વિશેના કઝિન્સના ખ્યાલો ભ્રમજનક છે. કઝિન્સની માન્યતા મુજબ આ મસ્જિદ ઈશુ વર્ષ ૧૨૬૪માં નુરઉદ્દીન પીરોજે બંધાવેલી. (આ હકીકતને સંબંધકર્તા શિલાલેખ હાલ વેરાવળમાં હર્ષદ માતાના મંદિરમાં સુરક્ષિત રાખવામાં આવ્યો છે.) કઝિન્સનો બીજો તર્ક એ છે કે આ મસ્જિદનો સુંદર વિતાન સોમનાથ મંદિરની સંમુખના કોઈ મંડપનો જો એ હોય તો, અથવા તો હર્ષદ માતાના શિલાલેખમાં ઉલ્લેખાયેલા બાલેશ્વર મહાદેવ કે જેની પલ્લડિકા આ મસ્જિદ માટે ખરીદવામાં આવેલી હોય તો એનો, કઝિન્સનો ત્રીજો તર્ક એ છે કે આ વિતાનના કંઠમાં ગજલક્ષ્મીનાં સ્વરૂપો કંડારેલાં છે. એમની આ ત્રણે ધારણાઓ સત્યથી વેગળી છે^{૩૯}.

સોમનાથ-મંદિરની સંમુખ ભીમદેવ બીજાએ ઈશુ વર્ષ ૧૨૧૭માં મેઘધ્વનિ કે મેઘનાદ મંડપ, બંધાવેલો^{૪૦}, પરંતુ એ મંડપ સોમનાથ જેવા વિશાળ મંદિર સામે શોભે તેવો મહાકાય મંડપ જ હોઈ શકે છે, અને આ ગણતરી મુજબ માઈપુરી મસ્જિદના વિતાન કરતાં એ મંડપના વિતાનનો વિસ્તાર વધુ હોવો ઘટે અને એથી આ તર્ક બંધબંસતો નથી નીવડતો. બીજી બાજુ બાલેશ્વરના મંદિરના વિતાનનો તર્ક પણ સાનુકૂળ નથી^{૪૦}. એ કાળના બ્રાહ્મણધર્મીઓ આવા સુંદર અને આટલા મોટા વિતાનવાળા ભાગને મસ્જિદના ઉપયોગ માટે સ્વયમેવ સ્વાધીન કરી દે કે વેચી નાખે એમ માની લેવું વધુ પડતું ગણાય. વધુમાં આ વિતાનના રૂપકંઠમાં કઝિન્સે જેને ગજલક્ષ્મીનાં સ્વરૂપો માન્યાં છે તે વસ્તુતઃ તો પદ્માસનસ્થ જિનપ્રતિમાઓ છે, અને એની બન્ને બાજુ શુંડિકાઓ કલશ ઢોળી રહેલ છે. આ યોગમુદ્રામાં સ્થિર મૂર્તિઓ સ્ત્રીમૂર્તિઓ નથી, પુરુષમૂર્તિઓ છે એ નિઃશંક છે (ચિત્ર ૬)^{૪૧}. આવાં જ સ્વરૂપો પાછળ ચર્ચા કરી ગયા તે અષ્ટાપદના વિતાનમાં પણ દષ્ટિગોચર થાય છે. વિશેષમાં અહીં પણ ઈસ્વી ૧૧૩૫-૩૭ના ૧૬ વિદ્યાદેવીઓ માટેના આસનરૂપે ૧૬ વિદ્યાધરો રૂપકંઠમાં છે. (કુંભારિયા—આરાસણ—ના નેમિનાથ જિનાલયના અરસામાં બંધાયેલા મેઘનાદમંડપના વિતાનમાં રૂપકંઠ અંતર્ગત ચતુર્દિશામાં શુંડિકાઓ સમેત પદ્માસનસ્થ જિન બતાવ્યાં છે.)

આ વિતાન પૂર્ણાંગ અને સર્વાંગસુંદર છે. અઠ્ઠાંશ ઉપર કર્ણદર્દરિકા, એના પછી રૂપકંઠ, ઉત્તરોત્તર ત્રણ ગજતાલુ અને ત્યારબાદ ત્રણ કોલ અને છેલ્લે પાંચ થરવાળું અનુપમ કોલજ લંબન આખાયે વિતાનને સામર્થ્ય, ગૌરવ, અને શોભા આપી રહે છે. ધ્યાનપૂર્વક જોઈએ તો આ લંબન આબૂના વિશ્વવિખ્યાત તેજપાલના મંદિરના વિતાન સાથે રચના અને રૂપમાં ઘણું સામંજસ્ય ધરાવે છે. ફેર માત્ર એટલો જ કે ત્યાં બે થર વિશેષ હોઈ એ વિશાળ

છે; પણ અહીંના વિતાનમાં નાવીન્ય અને વિશેષતા તો એના લંબનના નાભિચક્રમાંથી ગતિમાન થતી ૧૬ ત્રિજ્યાની રેખાઓ પર કોલ અને ગજતાલુના ગર્ભમાં ઊગમ પામતી ગુરુક્રમમાં પ્રયોજાયેલી લૂમાઓની માલિકાઓ છે. આ રચના એક અપૂર્વ શોભામંડળ રચી રહે છે. આવા પ્રકારનું અપ્રતિમ રચના-કૌશલ તો આબૂમાં પણ નથી. બીજી રીતે આ લૂમાઓનું સ્વરૂપ, અલબત્ત, આબૂના એ મહાન વિતાનમાં સ્થિત લૂમાઓ જેવું છે. ૧૩મી શતાબ્દીના આરંભકાળે ચરમ સીમાએ પહોંચી ચૂકેલી ગુજરાતની અભિજાત વિતાન-વિધાનકલાનાં શ્રેષ્ઠ ઉદાહરણોમાં આ વિતાન મોખરે રહે છે. લંબન પણ થરે થરે લૂમાઓથી યુક્ત હતું; પરંતુ હાલ તો એક જ લૂમા શેષ રહી ગયેલી છે (ચિત્ર ૫, ૭).

માઈપુરીના વિતાનની તમામ લાક્ષણિકતાઓ ૧૩મા શતકના આરંભકાળની અચૂક છે. એમાં રહેલાં જૈન ચિહ્નાંકનોને કારણે આ વિતાનનું એ કાળના કોઈ જૈન મંદિર સાથે સંયોજન સાધવું એ સંપૂર્ણ રીતે સુસંગત છે. વસ્તુસ્થિતિ એમ જ હોય તો મંત્રી તેજપાલે બંધાવેલા આદિનાથ મંદિરના રંગમંડપનો મૂળ ભાગ કેમ ન હોઈ શકે? કુમારવિહાર અને અષ્ટાપદના વિતાનો કરતાંયે આ વિતાન વધુ વિશાળ છે; એનો વ્યાસ ૨૦'-૩" જેટલો છે. વિશેષમાં આ તો આબૂના તેજપાલ-મંદિરના વિતાન કરતાં પણ સહેજ મોટો છે. (ત્યાં એ વિતાનનો વ્યાસ ૧૮'-૫" જેટલો છે). તેજપાલે બંધાવેલું પ્રભાસનું આદિનાથ મંદિર ઠીક ઠીક પ્રમાણમાં વિશાળ અને ઉત્તુંગ હશે. જિનહર્ષે એને 'કૈલાસશિખરાકાર' કહેલ છે, એ નિષ્કારણ તો નહિ જ હોય તેમ આ વિતાન જોતાં સહેજે કલ્પના થઈ શકે છે.

તેજપાલ કારિત આ મંદિરની સાથે સાંકળી શકાય તેવી કારીગરીની સમતાવાળી એક નાની પણ એક બીજી છતની નોંધ પણ લઈએ. જુમા મસ્જિદની મધ્ય મહેરાબની બરોબર ઉપર ગુજરાતના વિતાન-વિધાનની યશકલગી સમી એક અભિનવ ચોરસ છત ચંદરવા સમી શોભી રહી છે (ચિત્ર નં. ૮). અહીં ચતુરસ્ર આયોજનને છેક વચ્ચેના લંબન સુધી ખેંચી જવામાં આવેલું છે. લંબન ત્રિદલ અને ચતુરસ્ર છે, અને ગજતાલુના ગર્ભમાં રહેલી લૂમાઓ અને પુષ્પકો ક્યાંય ખંડિત થયાં છે તો ક્યાંય વળી પૂર્ણરૂપે પણ સુવ્યવસ્થિત પ્રયોજના બનાવી રહે છે. આબૂના તેજપાલમંદિરની નવચોકીમાં પ્રવેશતાં મધ્યમાં જે ચોરસ છત દૃષ્ટિએ પડે છે તેની સાથે આ છત કેટલુંક સામ્ય ધરાવે છે. એ ચોરસ છતમાં પણ આવી જ અને વિરલ કહી શકાય તેવી ચતુરસ્ર લંબન છે, અને આવી જ અષ્ટદલ પદ્મકની પંક્તિમાલાઓની વ્યવસ્થા છે. આ બન્ને છતો વચ્ચે વિગતોમાં થોડોક ફેર અલબત્ત છે, જેમકે રૂપકંઠની ઉપસ્થિત અને એમાં કાઢેલ અષ્ટનાયિકાઓ માટેના મદળો (ચિત્ર ૯); પણ અન્યથા બન્ને સમકાલીન હોવા અંગે કોઈ શંકા રહેતી નથી. આ અને આ મસ્જિદમાં રહેતી બીજી થોડીક નાની રૂપસુંદર છતો મૂળ તેજપાલના આદિનાથ જિનાલયમાં મૂકવા અંગે ખાસ વાંધો કાઢી શકાય એમ નથી, આવી નાની સુંદર છતો

બ્રાહ્મણમંદિરો કરતાં જૈન મંદિરોમાં વિશેષ સંભવે છે. ત્યાં છયોકી કે નવચોકીમાં અને ભ્રમતીમાં આવી છતો માટે વિશેષ અવકાશ રહે છે. બ્રાહ્મણ-મંદિરોમાં મંડપોનું તલ-આયોજન જુદા પ્રકારનું હોવાને કારણે ત્યાં અર્ધમંડપો કે મુખમંડપોમાં આવી છતો મળી આવવાનાં ઉદાહરણો છે ખરાં, પણ જૂજવાં. અણહિલ્લવાડ પાટણ, કર્ણાવતી, સ્તંભતીર્થ, ભૃગુકચ્છ, ધવલકક, વામનસ્થલી, ઉત્તરપુર, અને મંગલપુરનાં મંદિરોનાં કાટમાળમાંથી બનાવેલી મસ્જિદોનાં સમાંતર દૃષ્ટાંતો તપાસીએ તો ત્યાં પણ બહુધા જૈન મંદિરોમાંથી જ સામગ્રી લેવામાં આવી હોય એવું સ્પષ્ટ રીતે જ જણાઈ આવે છે. નવચોકીઓ, નૃત્યમંડપ, પાર્શ્વમંડપ, બલાનક અને ચોવીસ, બાવન, કે બોતેર દેવકુલિકાઓનો પરિવાર ધરાવતાં મધ્યકાલીન જૈન મંદિરોનું વિશિષ્ટ તલ-આયોજન અને એને કારણે પ્રગટ થતી વિપુલ સંભાવલી અને વિતાનગણ મુસ્લિમોને મસ્જિદોમાં ઉપયોગ કરવા માટે ખૂબ જ સહેલાં અને સગવડભરેલાં લાગેલાં.

ચંદ્રપ્રભ-જિનાલય, કુમાર-વિહાર, અને અષ્ટાપદ-પ્રાસાદ હાલની જુમા મસ્જિદના સ્થળ ઉપર કે એને તદ્દન નિકટવર્તી હતાં, પણ આ આદિનાથ-મંદિરનું સ્થળ ક્યાં હોવાનો સંભવ છે એ વિચારવું ઘટે. એ સુનિશ્ચિત છે કે પ્રભાસથી ગામની બહાર આવેલી આ માઈપુરી મસ્જિદના સ્થાને તો આ આદિનાથનું મંદિર નહિં જ હોય, કારણ કે જૈન મંદિરો નગર બહાર આમ એકલાં અને અટૂલાં ભાગ્યે જ બંધાતાં. પ્રભાસપાટણ ગામમાં જુમા-મસ્જિદથી ઈશાને આવેલ સુતારવાડામાં ૧૩મી શતાબ્દીની જૈન-પ્રતિમાઓની ખંડો, પરિકરોના ભગ્નાવશેષો અને શિલાલેખો ઠીક ઠીક પ્રમાણમાં મળી આવ્યા છે. પ્રભાસપાટણની જૈન પરંપરા અનુસાર પણ એ સ્થળે કોઈ પ્રાચીન જૈન મંદિર હોવાનું કહી જાય છે. આ સ્થળની આસપાસમાં જ તેજપાલે બંધાવેલ આદિનાથ-પ્રાસાદનું મૂળ સ્થાન હોવું જોઈએ^{૨૨}.

(૫) ઈ. સ. ૧૮૫૬માં આ લેખના લેખકોને પ્રભાસ શહેરના સર્વેક્ષણ દરમિયાન યોગાન મસ્જિદમાંના 'હુજરા'માં એક સુંદર વિતાન જોવામાં આવ્યો. આ યોગાન મસ્જિદના પ્રાર્થનાગૃહમાં વચલી મહેરાબ સામે ચોરીના કુંભયુક્ત ચાર સ્તંભો હતા, જેને હમણાં જ વાટાથી પૂરી દેવામાં આવ્યા છે. હુજરાવાળા વિતાનમાં નીચલા કોલના થરો હાલ પ્રાપ્ત નથી, પણ જ્યારે એ પૂર્ણ હશે ત્યારે લગભગ ૧૫'-૬" જેટલા વ્યાસવાળો હશે. આ વિતાનમાં રૂપકંઠ જો કે નષ્ટ થયેલ છે, તો પણ ગજતાલુની પ્રથમ શ્રેણિમાં સંધિઓમાં સોળ સાલ જોવામાં આવે છે જે દેખીતી રીતે જ આ સોળ સાલ સોળ વિદ્યાદેવીઓના શિરપૃષ્ઠે રહેલા માંકડાઓની પકડ માટે હતાં. આ વિતાન નક્કી કોઈ જૈન મંદિરનો હોવો જોઈએ (ચિત્ર ૧૦). વિતાનની શૈલી ૧૩મી શતાબ્દીના પૂર્વાર્ધની શૈલી કરતાં પ્રમાણમાં ઊતરતી કક્ષાની છે. કોલની શિરાઓ વધુ પડતી સંખ્યામાં કરી નાખવામાં આવી છે. અંતિમ વર્તુળમાં કંડારેલ પવો ભારેખમ અને પ્રમાણહીન છે. આ સમગ્ર કામ વાઘેલા યુગના અંત સમયની સમીપનું લાગે છે.

નિ. ઐ. ભા. ૨-૨૮

આ શૈલીમાં રચાયેલી એક નાની છત જુમા મસ્જિદમાં પણ છે (ચિત્ર ૧૧). તેમાં વિકર્ણમાં મોટાં ગ્રાસમુખ, પછી કર્ણદર્દરી, બે થર ગજતાલુ, એક થર કોલનો વચ્ચે પ્રમાણમાં પશ્ચાત્કાલીન જણાતી આઠ લૂમાઓ, અને છેવટે વચલા ભાગમાં લંબન કરેલું છે, જેનો પન્નકેસરવાળો ભાગ નષ્ટ થયો છે જે એ જ મંદિરમાં હોવી જોઈએ જેની ચર્ચા ઉપર કરી ગયા.

ચોરીવાળા ચાર સ્તંભોને કારણે આ મંદિર નેમિનાથનું હોવું જોઈએ અને હુજરાવાળો વિતાન એના મંડપનો હોવા સંભવ છે. આ લેખના આરંભમાં અવલોકન કર્યા મુજબ ઉત્કીર્ણ લેખના આધારે પ્રભાસમાં એક નેમિનાથ-ચૈત્ય ઈશુ વર્ષ ૧૨૮૨ પૂર્વે હતું. આપણે એ પણ જોઈ ગયા કે ઈશુ વર્ષ ૧૨૬૪ આસપાસ પેથડસાહે અહીં કોઈ મંદિર બંધાવેલું, શૈલીની દૃષ્ટિએ પરીક્ષણ કરતાં આ મસ્જિદના પ્રાર્થનાગૃહના સ્તંભોની નાની છતોની હુજરાવાળા વિતાનની રચના ૧૩મા શતકના ઉત્તરાર્ધમાં થઈ હોય એવો નિર્દેશ મળે છે; અને એથી આ તમામ મુદ્દાઓનો સરસ, સરલ, સંતોષપ્રદ અને સુલભ મેળ બેસી જાય છે. નિશ્ચિત તારવણી એ થાય છે કે યોગાન મસ્જિદ આ નેમિનાથ મંદિરના કાટમાળમાંથી જ બનાવેલી છે.

મસ્જિદનું ક્ષેત્રફળ ઠીક પ્રમાણમાં વિશાળ છે અને નેમિનાથનું અસલ મંદિર ઘણું કરીને આ જ સ્થાન ઉપર અથવા તેની સમીપમાં હશે. આ અનુમાનને સમર્થન આપી શકે તેવાં ત્રણ પ્રમાણો પ્રાપ્ત થયાં છે. આ મસ્જિદની તદ્દન નજીકમાંથી છેક ઘસાઈ ગયેલા લેખવાળો જૈન શિલાલેખ પ્રભાસપાટણના એક સલાટને મળી આવેલો. એ સિવાય અહીંથી જૈન યક્ષી નરદત્તાદેવીની ઈશુ વર્ષ ૧૨૮૮ના તુલ્યકાલીન લેખવાળી આરસની પ્રતિમા તથા એક શ્યામ પથ્થરનો ચક્રચક્રિત, મનોહર, કાયોત્સર્ગ-પ્રતિમાનો અર્ધો ભાગ મળ્યો છે. આ છેલ્લી બન્ને મૂર્તિઓ હાલ પ્રભાસપાટણ મ્યુઝિયમમાં સંરક્ષવામાં આવેલી છે.

હવે ૧૩મા અને ૧૪મા શતકના પ્રથમ ચરણમાં મૂકી શકાય તેવી કેટલીક પ્રકીર્ણ સામગ્રીનો થોડોએક અભ્યાસ કરી લઈએ.

દ્વિતીય લેખકના સંગ્રહમાં પ્રભાસમાંથી મળી આવેલી પીળા પથ્થરની કોઈ જૈન મંદિરની મોટી પ્રશસ્તિનો એક ખંડ સચવાયેલો છે. મૂળ લેખની માત્ર નવ જ પંક્તિઓ ત્રુટિત રીતે મળતી હોઈ એમાંથી વિશેષ માહિતી પ્રાપ્ત થઈ શકતી નથી. સાતમી પંક્તિમાં 'જિનેન્દ્ર' સ્પષ્ટ રીતે વંચાય છે. અક્ષરો ૧૪મા શતકના લાગે છે. સુરતના સરદાર વલ્લભભાઈ પટેલ મ્યુઝિયમમાં ઈ. સં. ૧૩૦૦ના તુલ્યકાલીન વર્ષના કાળા પબાસણ પરના લેખમાં શ્રી દેવપત્તનમાં મહેન્દ્રસૂરિના શિષ્ય વર્ધમાનસૂરિએ પાર્શ્વનાથના બિંબની પ્રતિષ્ઠા કર્યાનો ઉલ્લેખ છે. (પ્રતિષ્ઠાકર્તા મુનિ નાગેન્દ્રગચ્છીય મહેન્દ્રસૂરિના શિષ્ય હોવાનો સંભવ છે.)

આ યુગના પ્રતિભાવશેષોમાં જોઈએ તો ભદ્રકાલીના મંદિરમાં અંબિકાની એક નાની

પ્રતિમા ઉલ્લેખનીય છે. એવી જ આરસની અંબિકાની પ્રતિમા પ્રભાસમાં હાલના નવા નેમિનાથના મંદિરમાં છે. આ છેલ્લી બે પ્રતિમાઓ ચંદ્રપ્રભ-જિનાલયમાં ઈશુ વર્ષ ૧૩૦૮ના તુલ્યકાલીન લેખવાળી અંબિકાની પ્રતિમા સાથે સંપૂર્ણ સામ્ય ધરાવતી હોઈને એ જ સમયની હશે.

ત્રિવેણીકાંઠે સૂર્યમંદિર પાસે એક ફલક પર કંડારેલ પાંચ જોડાજોડ ઊભી શ્વેતાંબર કાયોત્સર્ગ-પ્રતિમાઓ છે. દરેકને શિરે રાજછત્ર છે. આ ફલક પાંચ પાંડવ તરીકે હાલ પૂજાય છે. સંભવ છે કે આ પાંચ પાંડવ જૈનપરંપરા અનુસારના પાંચ પાંડવો છે, અને કદાચ પેથડસાહવાળા નેમિનાથ-મંદિરમાં એની પ્રતિષ્ઠા કરવામાં આવી હોય. શૈલીને ચકાસતાં આ પ્રતિમાઓમાં રૂક્ષતા અને કનિષ્ઠતા બંને પ્રદર્શિત થાય છે, અને ૧૩મા શતકના અંતભાગ કરતાં એને પ્રાચીન ગણી શકાય એમ નથી.

સોલંકીયુગના આથમતા દિવસો પહેલાં અહીં જૈન મંદિરોની ખૂબ જ જાહોજલાલી હશે અને મોટી સંખ્યામાં જિનબિંબો ભરાયાં હશે એની કંઈક કલ્પના આપણને અત્યારના ચંદ્રપ્રભ-જિનાલયના ભૂમિગૃહમાં સંગ્રહાયેલી જિન-પ્રતિમાઓના અવશિષ્ટ પરિકરો પરથી સહેજે આવી શકે છે. ત્યાં હાલ જુદાં જુદાં દશ પબાસણ અને દશેક પરિકરના છત્રવૃત્તના ખંડો સંગ્રહાયેલા જોવામાં આવે છે. આ ઉપરાંત, પ્રભાસપાટણ મ્યુઝિયમમાં ૧૨મા-૧૩મા શતકમાં મૂકી શકાય તેવી ચાર ખંડિત પદ્માસન-મૂર્તિ અને ત્રણ પરિકરના ઉપલા ભાગના ખંડો અને એક જિનશીર્ષ પ્રદર્શિત કરવામાં આવેલાં છે. આ સિવાય પ્રભાસપાટણના બ્રાહ્મણ-મંદિરોમાં છૂટાછવાયા ચારેક પરિકરના ખંડો અને ત્રણેક જિનપ્રતિમાના ખંડાવશેષો તેમ જ જૂનાગઢ મ્યુઝિયમમાં ત્રણ પરિકરના ઉપલા ભાગો, બે જિનશીર્ષ, અને એક કાયોત્સર્ગ-પ્રતિમા પ્રભાસથી લઈ જવામાં આવેલાં છે. થોડા માસ પહેલાં પ્રભાસના મ્યુઝિયમની પાછળના વંડામાં સાર્વજનિક હોસ્પિટલના પાયાના ખોદકામમાંથી ઈ. સ. ૧૨૨૮ના તુલ્યકાલીન વર્ષવાળો લેખ ધરાવતો પબાસણનો ટુકડો મળી આવ્યો છે. કોઈ સજનની ભાર્યા સહજમતીના શ્રેય માટે ભદ્રસૂરિએ જિનબિંબની પ્રતિષ્ઠા કરી એવું એમાં વંચાય છે. આ સિવાય દ્વિતીય લેખકના સંગ્રહમાં લેખવાળા ત્રણ ખંડિત પબાસણોના ટુકડા છે જેની વિગતો અહીં નોંધી લઈએ : એમાંનો એક કાળા પથ્થરનો મુનિસુવ્રતસ્વામીની પ્રતિમાનો છે. દિસાવાલ જ્ઞાતિના કોઈ શ્રેષ્ઠીએ પ્રતિમા કરાવી એટલું જ એમાંથી જાણવા મળે છે. બીજો લેખ પણ તુટિત અને કાળા પબાસણ પર છે, જેમાં લેખનો અવશિષ્ટ રહેલો ભાગ નીચે મુજબનો છે.

સં. ૧૩૩૮ વૈશાખ શુ. ૩ શનૌ ચ લ્લીવા...

સચાલેન ઢ આવહ શ્રેયસે શ્રીપાર્શ્વ...

ત્રીજો લેખ પીળા પાષાણના પબાસણ પર છે, પણ એ અત્યંત ઘસાઈ ગયેલો હોઈ એની વાચના દુર્બોધ બની છે. આ ઉપરાંત પ્રભાસપાટણ મ્યુઝિયમમાં થોડા સમય પહેલાં એક પીળા પબાસણનો લેખયુક્ત ટુકડો પ્રાપ્ત કરવામાં આવ્યો છે. એમાંથી સાલવાળો ભાગ દુર્ભાગ્યે નષ્ટ થયો છે પણ શાંતિનાથબિંબનો ઉલ્લેખ વંચાય છે અને શ્રી શ્રીમાલ જ્ઞાતિના કોઈ શ્રેષ્ઠીએ પ્રતિમા ભરાવી હોવાનું જણાય છે. લેખ ૧૩મા શતકના અંત આસપાસનો જણાય છે. દ્વિતીય લેખકના સંગ્રહમાં ૧૩મા શતકની અને નાની, આત્રવૃક્ષ તળે સ્થિત, અંબિકાની એક પ્રભાસમાંથી પ્રાપ્ત થયેલી પ્રતિમા અને કોઈ વિશાળકાય શ્યામ જિન-પ્રતિમાનું શીર્ષ પણ છે. પ્રભાસના પંચમુખ મહાદેવના લિંગ પર ગોઠવી દેવામાં આવેલું પાંચમું શીર્ષ પણ કોઈ જિન પ્રતિમાનું છે.

આ તમામ પરિકરો અને પ્રતિમા-ખંડો ૧૨મા-૧૩મા શતકથી વધારે પ્રાચીન નથી, અને આપણે વિચારી ગયા તે મુજબ પ્રભાસનાં જૈન મંદિરોની કાલગણના સાથે સમગ્ર દષ્ટિએ જોતાં સંપૂર્ણપણે બંધ બેસી રહે છે.

આ લેખ સમાપ્ત કરતાં પહેલાં ૧૭મા સૈકામાં બનેલાં કેટલાંએક મહત્વનાં સ્થાપત્યોની અંતિમ નોંધ લઈએ.

ચંદ્રપ્રભ જિનાલયના, ઈશુ વર્ષ ૧૬૧૦ના જીર્ણોદ્ધાર સમયે એની સમીપમાં બીજાં બે મંદિરો બંધાયેલાં, જેમાંના એકમાં હાલ મૂલનાયક મલ્લિનાથ વિદ્યમાન છે, અને બીજામાં મૂલનાયક મહાવીરસ્વામી છે. આ બંને મંદિરોનો થોડા દશકાઓ પહેલાં જીર્ણોદ્ધાર કરવામાં આવ્યો છે. પણ એ યુગનું મહત્વનું કહી શકાય તેવું અને અસલ સ્વરૂપમાં હજુ કાયમ રહેલું અને એક કાળે મુસ્લિમોના વસવાટ તરીકે કોઠા નામથી ઓળખાતા જૈન મંદિર વિશે અહીં ઉલ્લેખ કરવો ઘટે. કઝિન્સે આ મંદિરનું તળદર્શન પ્રસિદ્ધ કર્યું છે^{૪૩}. કઝિન્સના દાવા અનુસાર આ મંદિર જૈનોના પ્રાચીનતમ અને સુંદરતમ અવશેષોમાંનું એક છે, પરંતુ આ મંદિર ન તો સૌથી પ્રાચીન છે કે ન તો સૌથી સુંદર. એના ગૂઢમંડપની ચતુષ્ઠીની કઝિન્સે પ્રગટ કરેલ છતનું કામ પ્રમાણમાં અર્વાચીન છે જ્યારે અંદરના ગોખલાઓના ઉદ્ગમો અને ગર્ભગૃહમાં પીઠિકાનું તોરણ તો અહીં પ્રભાસના ચંદ્રપ્રભ જિનાલયના ઈશુ વર્ષ ૧૬૧૦ના કામ સાથે પૂર્ણપણે સામ્ય ધરાવે છે. આ મંદિરના ગૂઢમંડપની તથા ગર્ભગૃહની દ્વારશાખાઓ પણ ૧૭મા શતકની લઢણ બતાવી રહી છે. મંડપની ચોકીઓ પર ઉગ્યાલકો દ્વારા એક મજલો કરી એને જાળીઓથી ભરી દેવામાં આવ્યો છે. આ જાળીકામ પણ ૧૭મા શતકના પ્રકારનું જ છે.

છતાં આ મંદિરની ધ્યાન ખેંચે તેવી એક વિશિષ્ટતા છે. મંદિર પૂર્વાભિમુખ છે. એના ગર્ભગૃહમાં પ્રવેશદ્વાર પૂર્વ દિશાએ એક એક ગોખલો છે. ગર્ભગૃહની દક્ષિણ દિશાની દીવાલમાં

પ્રદક્ષિણા-માર્ગમાં ચાર ગોખલા છે; પશ્ચિમ દિશાએ આઠ ગોખલા છે, ઉત્તર દિશાએ દશ ગોખલા છે. ક્યાંક ક્યાંક આ ગોખલા ખંડિત થયા છે, તોપણ એની સંખ્યા બરોબર ગણી શકાય. આ ગોખલાઓની કુલ સંખ્યા ચોવીસની છે અને એનો ક્રમ બે, ચાર, આઠ, અને દશના સૃષ્ટિમાર્ગ અનુસાર હોઈ વાસ્તુગ્રંથ વૃક્ષાર્ણવ પ્રમાણે એ અષ્ટાપદ-પ્રાસાદ હોવો જોઈએ અને એથી મૂલનાયક તરીકે આ મંદિરમાં આદિનાથ વિરાજમાન હશે, નહિ કે કઝિન્સ કહે છે તેમ પાર્શ્વનાથ. આયોજનની દૃષ્ટિએ આ મંદિર પાછલા કાળનું હોવા છતાંયે મહત્ત્વનું કહી શકાય.

આ પછીના કાળે થયેલાં બાંધકામો પુરાતત્ત્વ અને ઐતિહાસિક દૃષ્ટિએ મહત્ત્વ ધરાવતાં ન હોઈ અહીં આ ભાગ સમાપ્ત થાય છે.

ટિપ્પણો :

૧. શત્રુંજય-માહાત્મ્ય, સર્ગ ૯-૧૧, સર્ગ ૧૩-૩૧ અને સર્ગ ૧૪-૯૪. હરિપ્રસાદ ગં. શાસ્ત્રીએ અકાટ્ય પ્રમાણો દ્વારા આ ગ્રંથની રચના ઈ. સ. ૧૩૧૫ બાદ થઈ હોવાનું સિદ્ધ કર્યું છે. (જુઓ 'મૈત્રકકાલીન ગુજરાત', ભા. ૨જો, પૃ. ૪૮૯.) આ ઉપરાંત વીરવંશાવલીમાં સંપ્રતિએ પ્રભાસમાં જિનાલય બંધાવ્યાનો ઉલ્લેખ છે તેમ જ તે મંદિર ચંદ્રપ્રભનું હોવાનો તર્ક કરવામાં આવ્યો છે (જુઓ જૈનસત્યપ્રકાશ ક્રમાંક ૩૭); પણ એ માટે હાલ તો કોઈ પ્રમાણ પ્રાપ્ત નથી. પટ્ટાવલીસમુચ્ચયકાર મુનિ શ્રી દર્શનવિજયજીએ વિચારશ્રેણી(ઈ. સ. ૧૩૪૪)માંથી જે કાલાનુક્રમ પરિશિષ્ટ ૩(સી)માંથી ઉદ્ધૃત કર્યો છે તેમાં વીરનિર્વાણ ૪૧૬ પછી દેવપત્તનમાં ચંદ્રપ્રભજિનભવન ઘસે તેવો ઉલ્લેખ છે.

તदा च देवपत्तने चंद्रप्रभजिनभवनं भविष्यति ।

પણ આ કથનને શ્રદ્ધેય ગણી શકાય એવાં કોઈ ઐતિહાસિક પ્રમાણો ઉપલબ્ધ નથી.

૨. મેરુતુંગાચાર્ય વિરચિત પ્રબંધચિંતામણિ, સર્ગ ૫૦ (ઈ. સ. ૧૩૦૫), શ્રી જિનપ્રભસૂરિ-રચિત કલ્પપ્રદીપ અંતર્ગત "સત્યપુરતીર્થ કલ્પ" (ઈ. સ. ૧૩૧૧) અને મુનિક્રી જિનવિજયજી સંપાદિત પુરાતન-પ્રબંધ-સંગ્રહ માંહેની હસ્તપ્રત 'પી'(ઈ. સ. ૧૪૭૨)માં આ ત્રણ પ્રતિમાઓ અધિષ્ઠાતા દેવના વ્યોમમાર્ગ પ્રભાસ આવ્યાનો ઉલ્લેખ છે. વર્તમાન ચંદ્રપ્રભ-જિનાલયમાં અંબિકાની પ્રતિમા પર ઈ. સ. ૧૩૦૯નો તુલ્યકાલીન લેખ છે; જોકે વલભી વિશે એ મૌન સેવે છે. લેખ વધુમાં આ અંબિકાની દેવકુલિકા જીર્ણોદ્ધાર એ વર્ષમાં થયાનો નિર્દેશ કરે છે; પણ શૈલીની દૃષ્ટિએ એ પ્રતિમાને લેખના સમય કરતાં પ્રાચીનતર કહી શકાય એમ નથી. એટલે તારતમ્ય એ નીકળે છે કે ઈ. સ. ૧૨૯૮માં ઉલૂઘખાને કરેલા વિનાશ પછી અંબિકાની નવી જ પ્રતિમાની પ્રતિષ્ઠા કરવામાં આવી છે. 'નાજાવાલગચ્છ-પટ્ટાવલી' અનુસાર આચાર્ય પ્રભાનંદસૂરિનો પ્રભાસમાં ઈ. સ. ૮૨૪માં સ્વર્ગવાસ થયો. આ વાત તથ્યપૂર્ણ હોય તો પ્રભાસ નવમા શતકના પ્રારંભમાં શ્વેતાંબર જૈનોનું કેન્દ્ર હોવાની હકીકતને વિશેષ સમર્થને મળી રહે.

૩. હાલ જુનાગઢ મ્યુઝિયમમાં સંરક્ષિત કરવામાં આવેલ ભીમદેવ બીજાના સમયના, પ્રભાસમાંથી પ્રાપ્ત થયેલા સં. ૧૨XX ખંડિત લેખમાં કોઈ જીર્ણશીર્ષ જિનાલયનો જીર્ણોદ્ધાર થયાનો ઉલ્લેખ છે; અને એમાં પહેલી જ પંક્તિમાં (શ્રે)યાદમોઘ સંસિધ્યૈમુખં ચંદ્રપ્ર(ભ:) અને ૨૩મી પંક્તિમાં (સ) ચંદ્રપ્રભ: સ પ્રમુસ્તૌરે

પશ્ચિમ સાગસ્ય જયતાદિવાસનાં શાસનમ્ કલ્પું છે. લેખ દિગંબર સંપ્રદાયને લગતો છે. એનું વિશેષ પ્રમાણ ૧૨મી પંક્તિમાં મળી રહે છે : (ત્રં)દિસંચે ગણેશ્વરઃ બભૂવું કુંદકુંદાઘ્વા સાક્ષાતકૃતઃ જગત્યાત્રા । જોકે આ લેખના અવશિષ્ટ રહેલ ભાગમાં ક્યાંયે પ્રભાસનો સીધો ઉલ્લેખ નથી તોપણ એ કલ્પવું અઘરું નથી કે એવું જ 'સોમેશ' શબ્દના પ્રયોગથી છત્રીસમી પંક્તિમાંથી સૂચન નીકળે છે : સૌતાયાઃ સ્થાપના વત્ર સોમેશઃ પક્ષપાત કૃત ॥ જુઓ D. B. DISKALKAR, *Poona Orientalist*, Vol. II, No. 4 (1938), p. 222 અને લેખની પુનર્વાચના V. P. JHOHRAPURKAR, *Epigraphia Indica*, Vol. XXXIII, July 1959 Plate III, pp. 117-120. આ પ્રતિમાના સ્નાનપથથી કુષ્ટરોગ જતો હોવાનું શિલાલેખમાં જણાવ્યું છે. મદનકીર્તિરચિત શાસન-ચતુસ્ત્રિશિકા(૧૩મી સદીનો પૂર્વાર્ધ)માં દિગંબર જૈનતીર્થોનું ટૂંકું વર્ણન કરેલું છે. તેમાં આ જ શ્લોક શબ્દશઃ આપેલો છે. સંભવ છે કે એ પ્રભાસના ચંદ્રપ્રભને ઉદેશીને કહેવાયું હશે. એમ છતાં દિગંબર સાહિત્યમાં પ્રભાસના ચંદ્રપ્રભને લગતો કોઈ ઉલ્લેખ નથી, એવું સ્વ. પંડિત નાથૂરામ પ્રેમીજીએ પત્ર દ્વારા પ્રથમ લેખકને જણાવેલું.

૪. ૯૦ ગં. શાસ્ત્રી, મૈત્રકકાલીન ગુજરાત, ભાગ ૧, પૃષ્ઠ ૧૫૮-૬૦.

૫. પ્રબંધકોશ અંતર્ગત "બખ્ખભટ્ટિ-પ્રબંધ".

૬. શ્રી સારાભાઈ નવાબે ભારતીય જૈન તીર્થો અને તેનું શિલ્પસ્થાપત્યમાં આ પ્રતિમાનું ચિત્ર પ્રગટ કર્યું છે (ચિત્ર ૩૨). આ પ્રતિમા પશ્ચિમ ભારતની ધાતુપ્રતિમાવિધાન-પ્રણાલીના એક ઉત્કૃષ્ટ ઉદાહરણ સમી છે. એના નીચેના ખંડમાં પદ્મપીઠિકા પર ગરુડાસના દેવી ચક્રેશ્વરી શોભી રહ્યાં છે. એમના હસ્તોમાં અનુક્રમે માલા, ચક્ર, અને શંખ રહેલાં છે. ફરતું સુંદર પરિકર્મ ભદ્રભાગે સ્થિત છે. એમના વામપક્ષે શિશુ અને આમ્રલુંબી-ધારી યક્ષી અંબિકા ઘટાટોપ નીચે ઊભેલાં જણાય છે, જ્યારે દક્ષિણ પક્ષે માલાધારિણી ઊભેલી જણાય છે. ઉપરના ખંડમાં ભદ્રપીઠ પર કાયોત્સર્ગમાં સ્થિર જિનેશ્વરની અત્યંત પ્રભાવશાળી પ્રતિમા રહેલી છે. એમની ધોતી પરની સળી અને ગ્રંથિબંધ પશ્ચિમ ભારતની શિલ્પપ્રથાના જાણે કે અંતિમ અવશેષરૂપે ઉપસ્થિત છે. પગ પાસે બંને બાજુ વાહિકો ત્રિભંગમાં ઊભાં રહેલાં છે, જ્યારે પરિકરની સ્તંભિકાઓમાં ઉભય પક્ષે ત્રણ ત્રણ કાયોત્સર્ગ જિનની પ્રતિમાઓ પરિકર્મમંડિત શોભી રહી છે. મુખ્ય જિન-પ્રતિમાના શિર પર મુક્તાદામયુક્ત છત્રત્રય રહેલું છે, જ્યારે મસ્તકની બન્ને બાજુએ ગગનગામી માલધરો દષ્ટિગોચર થાય છે. દક્ષિણ પક્ષની પાર્શ્વસ્તંભિકા પર ગજ અને વ્યાલ શિરોભાગે રહેલાં છે. એ જ પ્રમાણે વામપક્ષે મકર અને વ્યાલ આવી રહેલાં છે. છત્રત્રયની આજુબાજુ ગજાડઢ હિરણ્યેન્દ્રો નિયમાનુસાર ઉપસ્થિત છે. આ પરિકરયુક્ત સમસ્ત પ્રતિમાવિધાન બેનમૂન કહી શકાય તેવું છે.

૭. પ્ર. ચિં. અંતર્ગત "દેવબોધિ-પ્રબંધ".

૮. સ્વ. વલ્લભજી હરિદત્ત આચાર્યે આ બે પૈકીના સંવત ૧૨૪૦(ઈ. સ. ૧૧૮૪)ના લેખનો નિર્દેશ વોટ્સન મ્યુઝિયમના ૧૮૦૫-૬ના વાર્ષિક અહેવાલમાં કર્યો છે; જ્યારે ઈ. સ. ૧૧૬૪વાળો લેખ દ્વિતીય લેખકે ચંદ્રપ્રભ જિનાલયના ભૂમિગૃહમાં જોયેલો.

૯. કીર્તિકૌમુદી સર્ગ ૯ / ૭૦.

૧૦. વસંતવિલાસ સર્ગ ૧૧.

૧૧. પ્ર. ચિં. સર્ગ ૪.

૧૨. ચતુર્વિંશતિ-પ્રબંધ.

૧૩. વસ્તુપાલ-ચરિત પ્રસ્તાવ-૬.

૧૪. સ. ૧૩૩૮ વર્ષે અદોહ શ્રીદેવપતને શ્રીચન્દ્રપ્રથમસ્વામીચૈત્યે વૈશાખ શુદિ ૩ ઊં શ્રી પક્ષીવાલજાતીય માં. આસા-
સુત માં. ધાંધપુત્રેણ માં. સીડહેને સ્વપિતૃ શ્રેયસે શ્રી પાર્શ્વનાથર્થિબિહ કારિતં પ્રતિષ્ઠિતં મલધારિ સ્વગુરુ શ્રી
૧(આ?)ણંદસૂરિભિઃ ॥

૧૫. આ લેખ આ પ્રમાણે વંચાય છે :

સંવત્ ૧૩૬૫ વર્ષે વૈશાખ વદિ ૫ બુધે શ્રીદેવપત્તનવાસ્તવ્ય શ્રી શ્રીમાલજ્ઞાતીય પિતૃ. ઠ. સોમસીંહસ્ય
માતૃગુડડરદેવ્યાશ્ચ પુણ્યાય શ્રી ચન્દ્રપ્રથમસ્વામીચૈત્ય પૂર્વ વ્યોમમાર્ગેણ સમાગતાયાઃ અમ્બિકાયા મૂર્તેં જીર્ણોદ્ધાર
પૂર્વક દ્વયાલંકૃતા યા દેવકુલિકા...ઠ. સુહડસીહેન કારિતઃ પેટલાપદ્રીય શ્રીમદનસૂરિણાં પ્રસાદેન ધવલર્ક્ષાય શ્રી
ધર્મદેવસૂરિભિઃ પ્રતિષ્ઠિતા શુભં ભવતુ ।

૧૬. શ્રી સિદ્ધચક્ર વર્ષ ૧૮, અંક ૬, ૭, પૃ. ૧૪૫.

૧૭. એજન, પૃ. ૧૪૫-૧૪૬-૧૪૭-૧૪૮.

૧૮. સ્વ. શ્રી સી. ડી. દલાલ સં. પત્તનભાંડાગારીય ગ્રંથસૂચિ તેમ જ જેસલમીર ભાંડાગારીય ગ્રંથસૂચિ
(પ્રાચ્યવિદ્યા મંદિર, વડોદરા, પ્રકાશિત) અને મુનિશ્રી પુણ્યવિજયજીસંપાદિત દેશવિરતિધર્મારથક સભા
દ્વારા પ્રકાશિત પ્રશસ્તિસંગ્રહ તેમ જ મુનિશ્રી જિનવિજયજીસંપાદિત જૈન પુસ્તક પ્રશસ્તિસંગ્રહ અને થોડા
સમય પહેલાં લા. દ. ભારતીય સંસ્કૃતિ વિદ્યામંદિર તરફથી પ્રકાશિત સંસ્કૃત-પ્રાકૃત હસ્તપ્રતોની
મહાસૂચિના બન્ને ભાગો પણ તપાસી જોયા છે. આ લેખ તૈયાર કરવામાં ઉપયોગી નીવડે તેવા જૈન
ગ્રંથોની સંદર્ભસૂચિ મોકલવા માટે મુનિશ્રી પુણ્યવિજયજી તથા ડૉ. હરિપ્રસાદ ગં. શાસ્ત્રીના લેખકો
ઋણી છે.

૧૯. શ્રી કે. કા. શાસ્ત્રી અનુશીલનમાં મેરુતુંગ-કથિત કુમારવિહારપ્રાસાદ પ્રભાસપાટણમાં નહીં, પણ
અણહિલપાટણમાં હોવા વિશેની માન્યતા પ્રગટ કરે છે; પણ હેમચંદ્રનું પ્રમાણ લક્ષમાં લેતાં કુમારવિહાર
પ્રભાસપાટણમાં પણ હોવા વિશે કોઈ શંકા રહેતી નથી. મુનિશ્રી જિનવિજયજી સંપાદિત કુમારપાલ
ચરિત્રસંગ્રહમાં પ્રભાસપાટણના કુમારવિહાર વિશે કોઈ ખાસ નવીન નોંધ નથી.

૨૦. પ્ર. ચિં., સર્ગ. ૪

૨૧. વ. ચ., પ્રસ્તાવ ૬.

૨૨. જુઓ કીર્તિકૌમુદીના ગુજરાતી ભાષાંતરની સ્વ. શ્રી. વલ્લભજી હરિદત્ત આચાર્યની પ્રસ્તાવના તેમ જ
ડૉ. ભોગીલાલ સાંડેસરા-રચિત મહામાન્ય વસ્તુપાલનું સાહિત્યમંડળ.

૨૩. જુઓ ધર્માભ્યુદય મહાકાવ્યની પ્રસ્તાવના તેમ જ મ. વ. સા. મં.

૨૪. જુઓ પ્રસ્તાવના, સુકૃતસંકીર્તનમ્ (જૈન આત્માનંદ-સભા, ભાવનગર).

૨૫. આ સારાચે જૂમખાનો શિરનાર પરના રાજુલની ગુફા પાસેના ઈ. સ. ૧૨૩૩ના તુલ્યકાલીન લેખમાં
'વસ્તુપાલવિહાર'તરીકે પરિચય આપવામાં આવ્યો છે.

૨૬. સંવત ૧૩૪૩ વર્ષે માઘ વાદિ ૧ શનીવદ્દેહ શ્રીસોમેશ્વરપત્તનદેવ શ્રીનેમિનાથચૈત્યે શ્રીઆગમિક સંધેન શ્રીમુનિસુવ્રતસ્વામી બિંબ સમલીયાવિહારચરિત્રસહિત આત્મશ્રેયાર્થ દેવકુલિકાસહિત કારાપિતં પ્રતિષ્ઠિતં શ્રીચંદ્રગચ્છે શ્રીપૃથ્વીચંદ્રસૂરિ શિષ્યૈઃ શ્રીવિજયચંદ્રસૂરિભિઃ । શ્રીસિદ્ધચક્ર, વર્ષ ૧૮, અંક ૬-૭, પૃષ્ઠ ૧૪૫).
૨૭. જુઓ રત્નમંદિરકૃત ઉપદેશ-તરંગિણી (આ. ઈ. સ. ૧૪૫૯) તેમ જ રત્નમંડનકૃત સુકૃત-સાગર(આ. ૧૫મો સૈકો); પેથડસાહ અંગેની નોંધ માટે જુઓ જૈન સાહિત્યનો સંક્ષિપ્ત ઇતિહાસ (નો. ૬. દેશાઈ), પૃ. ૪૦૫.
૨૮. શ્રી કે. કલ શાસ્ત્રી, આપણા કવિઓ, ખંડ ૧લો, પૃ. ૧૯૭.
૨૯. મધ્યપ્રદેશમાં આવેલા દેવગઢ અને ખજૂરાહોમાં જિનનાં માતા-પિતાવાળી દિગંબર સંપ્રદાયની પ્રતિમાઓ આ ફલક સાથે સારું સામ્ય ધરાવે છે.
૩૦. આ લેખ હાલ જૂનાગઢ મ્યુઝિયમમાં સંરક્ષિત કરવામાં આવ્યો છે.
૩૧. જુઓ નવાબ સારાભાઈ, ભારતનાં જૈનતીર્થો અને તેનું શિલ્પસ્થાપત્ય (એમાં આ મંદિરના ભાગનાં ચિત્રો ૧૮૪-૧૮૫.)
૩૨. A. S. I. Vol. XVI, p. 250 અને A. S. I. Vol. IX. *Somanātha and other Mediaeval Temples in Kāthiāwār* p. 28. શ્રી. અંબાલાલ પ્રેમચંદ શાહ, જૈન તીર્થ સર્વસંગ્રહ-(પ્રથમ ખંડ, પૃ. ૧૩૪.)માં છતના જૈન લક્ષણ તરફ ધ્યાન ખેંચે છે, તે વાજબી જ છે. ઈ. સ. ૧૯૨૭માં ડો. શાલોર્ટ કાઉજેએ એમની પ્રભાસપાટણની મુલાકાત વખતે આ મસ્જિદની નિરીક્ષા કર્યા બાદ એ જૈનમંદિર હોવાનો અભિપ્રાય આપેલો, અને સ્વ. શ્રી શંકરપ્રસાદ હરપ્રસાદ દેસાઈએ એમને ત્યાં આવેલ દ્વિતીય લેખકને પ્રભાસના કાજી પાસે રહેલા એક ફારસી ખતની વાચના પરથી આ મસ્જિદને સ્થળે મૂળ 'મંદિર-ઈ-પારસનાથ' હતું એવું પ્રમાણ કહેલું. (જુઓ શાલોર્ટ કાઉજે, જૈન શૈખ્ય મહોત્સવ ગ્રંથ, પૃ. ૧૯૦).
૩૩. વોટ્સન મ્યુઝિયમના ૧૯૦૫-૬ના વાર્ષિક અહેવાલમાં સ્વ. વલ્લભજી હરિદત આચાર્યે આ મસ્જિદના સ્થાનને 'અર્કસ્થળ' તરીકે ઓળખાવ્યું છે, તથા હોજને હિંદુ લોકો સૂર્યકુંડ ગણે છે એવી નોંધ કરી છે; પણ અર્કસ્થળ તો ત્રિવેણીકાંઠે હતું, જે અંગે સ્કંદપુરાણ અને પ્રભાસની પરંપરા એકમત છે.
૩૪. સોરઠી તવારીખ, ગુજરાતી ભાષાંતર, પૃ. ૫૪.
૩૫. ઉપરાંત A. S. I. Vol. IX, Plate XI.
૩૬. શ્રી અંબાલાલ પ્રેમચંદ શાહ અષ્ટાપદનું મંદિર કુમારપાળે બંધાવ્યાનો તેમ જ એના પર એ નરેશે સુવર્ણ કલશો યદાવ્યાનો ઉલ્લેખ પ્ર. ચિં.ના આધાર પર કરે છે. (જુઓ જૈ. તી. સ. પૃ. ૧૩૪); પણ પ્ર. ચિં. આ અષ્ટાપદપ્રાસાદને સ્પષ્ટ રીતે જ વસ્તુપાલ સાથે સાંકળે છે.
૩૭. સંવત ૧૨૮૯ વર્ષે વૈશાખ વાદિ ૧૨ શુક્રે તી. આસદેવ...ભાર્યા તા...અણુપમાદેવિધ્યામાત્મ શ્રેયસે શ્રીમહાવીરબિંબ કારિતં પ્રતિષ્ઠિતં । શ્રીહરિભદ્રસૂરિશિષ્યૈ શ્રીવિજયસેનસૂરિભિઃ । (શ્રી સિદ્ધચક્ર, વર્ષ ૧૮, અંક ૬-૭, પૃ. ૧૪૬). આ લેખને હાલમાં તપાસી જોતાં એમાં તેજપાલનું નામ કોતરનાર ભૂલી ગયો હોય એમ જણાય છે, નહિ કે અસ્પષ્ટ છે. શ્રી સિદ્ધચક્રમાં એ સ્થાને બતાવેલો ગાળો એથી જરૂરી નથી. આ સિવાય પ્રભાસપાટણમાં ભદ્રે કાનજી રણછોડના ધરમાં પૂજાતી શ્યામ પાષાણની ગણેશની પ્રતિમાની

ગાદી પર ઈ. સ. ૧૨૩૫નો તુલ્યકાલીન લેખ છે, તેમાં શ્રીપત્તનનિવાસી મહં શ્રી તેર(જ)પાલ શ્રી કરણિય આદિ કાર્ય પ્રસંગે દેવપત્તન આવ્યા હશે ત્યારે ગણપતિની પ્રતિમા કરાવ્યાનો ઉલ્લેખ મળી આવે છે. (જુઓ કે. કા. શાસ્ત્રી, સાપ્તાહિક 'ગુજરાતી', ૭મો શ્રી કૃષ્ણાંક, ૨૯ ઓગસ્ટ, ૧૯૩૭, પૃ. ૧૩૫૫-૫૬). આ તેરપાલ તે જ મંત્રી તેજપાલ હોવાનો ઘણો સંભવ છે.

૩૮. H. COUSENS, *Somanātha*, pp. 21-22. શ્રી અંબાલાલ પ્રેમચંદ શાહે આને જૈન મંડપ માન્યો છે એ યોગ્ય જ છે. (જુઓ. જૈ. તી. સં. સં., પૃ. ૧૩૫)

૩૯. *Epigraphia Indica*, Vol. II.

૪૦. મૂળ શિલાલેખમાં 'ચંદ્રલેશ્વર' નામ આપેલું છે.

૪૧. કઝિન્સ, એજન, પ્લેઈટ્સ xviii & xxiv.

૪૨. આ સ્થળેથી પ્રાપ્ત થયેલા ઈ. સ. ૧૨૭૪ તથા ૧૨૮૪ના તુલ્યકાલીન બે શિલાલેખોની ટૂંકી નોંધ ભાવનગર શોધસંગ્રહ પુસ્તક પહેલામાં પાછળ પ્રસિદ્ધ થયેલ છે. આ સૂચિપત્રમાં પૃ. ૨૮ પર અનુક્રમે લેખાંક નં. ૧૦૦ અને નં. ૧૪૧થી પ્રસિદ્ધ થયેલ છે. આ બન્ને લેખોની સંયુક્ત વાચના શ્રી ફાર્બસ ગુજરાતી સભાના ત્રૈમાસિક, પૃ. ૧૮/૨-૩માં દ્વિતીય લેખકે પ્રગટ કરેલ છે.

૪૩. કઝિન્સ, એજન, પ્લેઈટ્સ xv & xvi.

વિશેષ નોંધ : પુસ્તકનો આ ભાગ તૈયાર કરવામાં પ્રભાસપાટણના શ્રી જૈન શ્વેતામ્બર તપાગચ્છ સંઘ, એના સન્નિષ્ઠ પ્રમુખ શેઠશ્રી રામચંદ માણેકચંદ તથા કાર્યરત મંત્રી શેઠશ્રી જાદવજી રત્તનજીએ ખૂબ જ રસ લઈ સહકાર તથા સહયોગ આપી સહાયતા આપી છે, જેનો અહીં હાર્દિક ઋણસ્વીકાર કરતાં આનંદ અનુભવીએ છીએ.

અહીં પ્રકટ કરેલાં ચિત્રો ગુરગાંવસ્થિત American Institute of Indian Studiesના ચિત્ર-સંગ્રહાલયમાંથી પ્રાપ્ત થયાં છે, જે અહીં સાભાર પ્રગટ કરવામાં આવી રહ્યાં છે.



સાહિત્ય અને શિલ્પમાં “કલ્યાણત્રય”

‘કલ્યાણત્રય’ સંજ્ઞાનો સામાન્ય અર્થ છે જિનેશ્વરદેવનાં “પંચકલ્યાણક” માંનાં ત્રણ. વિશેષ અર્થમાં, અને વિશિષ્ટ સંદર્ભમાં, તે ૨૨મા તીર્થંકર ભગવાનને નેમિનાથના ઉજ્જૈયત્, ઉજ્જિલ, ઉજ્જંત, ઉજ્જેન્ત એટલે કે ઉજ્જયન્ત/વા ઊર્જયન્તના ઊર્જયત-પર્વત (પદ્મીથી રૈવતપર્વત, રૈવતગિરિ, સંપ્રતિ ગિરનાર પર્વત) પર થયેલા ‘દિકખ’ (દીક્ષા), ‘નાણ (કેવલજ્ઞાન), અને ‘નિસીહિઆ’ વા ‘નિવ્વાણ’ (નિ:સહી, નિર્વાણ) એ કલ્યાણકોનું ‘ત્રયક’. આગમિક સાહિત્યના આધારે મધ્યયુગમાં ‘કલ્યાણત્રય’થી આ અર્થવિશેષ જ અભિપ્રેત હોય તેમ લાગે છે.

ઉપરકથિત ત્રણ કલ્યાણકોના વિભાવને પ્રતીક રૂપે, પૂજનાર્થે પાર્થિવ રૂપે, પ્રસ્તુત કર્યાના મધ્યકાલીન સાહિત્યમાંથી મળી આવતા ઉલ્લેખો, તેમ જ વાસ્તવિક શિલ્પિક રચના રૂપે દૃષ્ટાંતો, આપણે આગળ ઉપર જોઈશું તેમ, ૧૩મા શતકથી લઈ ૧૫મા શતક સુધીના ગાળામાં મળી આવે છે. પણ કલ્યાણત્રયની સાંપ્રત કાળે વિદ્યમાન એ પુરાણી રચનાઓ અદ્યાવધિ ઓળખી શકાઈ નથી; જે થોડીક રચનાઓ બચી છે, અને ઉપલબ્ધ છે, તે આજે તો ભળતા નામે જ પરિચયમાં છે. આથી સાંપ્રત લેખમાં તેની મધ્યકાલીન-ઉત્તર મધ્યકાલીન વાક્યિક, તથા મળે ત્યાં અભિલેખીય સાક્ષ્યોના આધારે ખરી પિછાન સિદ્ધ કરી તે પર વિશેષ વિવરણ કરવા વિચાર્યું છે.

જ્ઞાત સાહિત્યમાં ‘કલ્યાણત્રય’ની સંરચના-સંબંધ સૌ પ્રથમ ઉલ્લેખ આપણને તેજપાળ મંત્રીએ ગિરનાર પર કરાવેલા ‘કલ્યાણત્રય’ના ભવનની વાતમાંથી મળે છે. મંત્રીશ્વર વસ્તુપાળ અને લઘુબંધુ તેજપાળના કુલગુરુ, નાગેન્દ્રગચ્છીય આચાર્ય વિજયસેનસૂરિએ સં. ૧૨૮૮ / ઈ. સ. ૧૨૩૨માં ગિરિરાજ પર બંધુદ્વયે કરાવેલ જિનભવનાદિની પ્રતિષ્ઠા કર્યા પછી થોડા સમય બાદ, અપભ્રંશ ભાષામાં રૈવતગિરિરાસુ નામક—ઐતિહાસિક દૃષ્ટિએ અતિ મૂલ્યવાન—રચના કરી છે. તેમાં વરિજ બંધુ વસ્તુપાળે કરાવેલી, ગિરિવર પરની જિનાયતનાદિ રચનાઓ ગણાવ્યા બાદ, ઉમેર્યું છે કે “તેજપાળે ત્યાં ત્રિભુવનજનરંજન, ગગનાગ્રલગ્ન (આભને આંબતું), ‘કલ્યાણત્રય’ નામનું ઊંચું ભવન કરાવ્યું” યથા :

તેજપાલિ નિમ્મવિઝ તત્થ તિહુયણજ્જનરંજણુ !

કલ્યાણ(ઉત?તય) ઉતુંગું ભૂયણુ બંધિઝ ગયણંગણુ ॥૧૭॥

ગિરિસ્થ પ્રસ્તુત જિનભવનનો નિર્દેશ સં. ૧૩૨૦ / ઈ. સ. ૧૨૬૪ આસપાસ તપાગચ્છીય ધર્મકીર્તિ ગણિ(પદ્મીથી ધર્મઘોષસૂરિ)એ સંસ્કૃતમાં રચેલ શ્રી ગિરનારકલ્પમાં પણ

મળે છે; ત્યાં (પર્વતની) ‘મેખલા’ (ધાર) પાસે મંત્રી તેજપાળે ‘કલ્યાણત્રયચૈત્ય’ કરાવ્યાની વાતનો ઉલ્લેખ છે :

કલ્યાણત્રયચૈત્યં તેજ:પાલો ન્યવીવિશન્મન્ત્રી ।

યન્મેખલાગતમસૌ ગિરિનારગિરીશ્વરો જયતિ ॥૨૮॥

ચૌદમા શતકના પૂર્વાર્ધમાં, કલ્પપ્રદીપકાર જિનપ્રભસૂરિએ તેમના પ્રાકૃતમાં રચેલ ‘રૈવતગિરિકલ્પ’^૩માં પણ ડુંગર પરનાં જિનભવનોના સંદર્ભમાં (મોટે ભાગે તો વિજયસેનસૂરિના આધારે) ઉપરની હકીકતની નોંધ લીધી છે :

તેજપાલમંત્રિણા કલ્પણત્તયચેઙ્ગાં કારિઙ્ગં ।

જિનપ્રભસૂરિના સમકાલિક મેરુતુંગાચાર્ય વિરચિત સુવિખ્યાત ગ્રંથ પ્રબંધચિંતામણિ (સં. ૧૩૬૫ / ઈ. સં. ૧૩૦૮)^૪ અંતર્ગત “વસ્તુપાલ-તેજપાલ પ્રબંધ”માં મંત્રીશ્વર વસ્તુપાળે સવારના પહોરમાં ઉજ્જંત પર આરોહણ કરી, શૈવેય(શિવાદેવી સૂનુ = નેમિનાથ)ની અર્ચના કરી, પોતે નિર્મલેલ ‘શત્રુંજયાવતાર’ના મંદિરમાં પ્રભાવના કરી, તે પછી ‘કલ્યાણત્રય’માં અર્ચના કરી એવો ઉલ્લેખ પ્રાપ્ત થાય છે; જો કે ત્યાં પ્રસ્તુત ચૈત્ય તેજપાળે કરાવેલું હતું, કે તે નેમીશ્વરનું હતું, તે તથ્યોની નોંધ લેવામાં આવતી નથી. યથા :-

પ્રાતરુજ્જયન્તમારુહ્ય શ્રીશૈવેયક્રમકમલયુગલમમલમમ્યર્ચ્ય

સ્વયંકારિત શ્રીશત્રુંજયાવતારસ્તીર્થે પ્રભૂતપ્રભાવનાં વિધાય,

કલ્યાણત્રયચૈત્યે વર્યસપર્યાદિભિસ્તદુપચિત્તીમાર્ચ્ય, સમન્ત્રી.....(ઇત્યાદિ):

આ ઉલ્લેખ પછીથી એક પાછોતરો, પણ અન્યથા વસ્તુપાલ-તેજપાલના કાળને સ્પર્શતો, સંદર્ભ હર્ષપુરીયગચ્છના રાજશેખરસૂરિના ચતુર્વિંશતિપ્રબંધ કિંવા પ્રબંધકોશ (સં. ૧૪૦૫ / ઈ. સં. ૧૩૪૯) અંતર્ગત મળે છે, જેમાં મંત્રીશ્વરે ગિરનાર પર દર્શન કરેલ દેવધામોમાં ‘કલ્યાણત્રય’નો પણ સમાવેશ કર્યો છે યથા :^૫

તત્રાઽપ્યષ્ટાહિકાદિવિધિ: પ્રાગિવ । નાભેયભવન-કલ્યાણત્રય-ગજેન્દ્રપદ-

કુણ્ડાન્તિકપ્રાસાદ-અમ્બિકા-શામ્બ-પ્રદ્યુમ્નશિખર તોરણાદિકીર્તન

દર્શનૈર્મન્ત્રી સહજ્જ નયનયો: સ્વાદુફલમાર્પિપતામ્ ।

આ પછીના કાળ સંબંધી ઉલ્લેખ સં. ૧૩૯૩ / ઈ. સં. ૧૩૩૭ના અરસામાં પૂર્ણ થયેલ, બૃહદ્-ખરતરગચ્છગુર્વાવલીના ઉત્તરાર્ધમાં મળે છે : સં. ૧૩૨૬ / ઈ. સં. ૧૨૭૦માં ખરતરગચ્છીય આચાર્ય દ્વિતીય જિનેશ્વરસૂરિએ સંઘ સહ ગિરનારની યાત્રા કરેલી ત્યારે ગિરિવર પર થયેલી ધાર્મિક ક્રિયાઓમાં જુદાં જુદાં જૈન તીર્થાચતનોની માલા પહેરાવવાની

ઉછામણીમાં “કલ્યાણ(જ?ત્ર)ય”ની માલા સાં રાજદેવભાતૃ ભોલાકે ૩૧૧ દ્રમ્મની બોલીથી પહેરી હોવાનો ઉલ્લેખ છે^૬. પ્રસ્તુત ‘કલ્યાણત્રય’ તે મંત્રી તેજપાળે કરાવેલ ચૈત્ય જ હોઈ શકે.

સં. ૧૩૬૭(ઈ. સં. ૧૩૧૧)માં ભીમપલ્લી(ભીલડીયા)થી સંઘ સહિત તીર્થયાત્રાએ નીકળેલ ખરતરગચ્છીય યુગપ્રવર જિનચંદ્રસૂરિ (તૃતીય) ગિરનાર ગિરિસ્થ ‘કલ્યાણત્રયાદિ’ તીર્થાવલિ-બિરાજમાન ‘અરિષ્ટનેમિ’ને નમસ્કાર્યાનો અને એ રીતે ‘કલ્યાણત્રય’ સંબંધી પ્રસ્તુત ગુર્વાવલીમાં એક વિશેષ ઉલ્લેખ પ્રાપ્ત થાય છે^૭ : યથા :

સમસ્તવિધિસંધેન ચ કલ્પિતાઃ, પ્રતિપુરં પ્રતિગ્રામં નિઃશઙ્કં ગીત -
નૃત્યવાદ્યાદિના જિનશાસનપ્રોત્સર્પણાયાં વિજૃમ્ભમાણાયાં ક્રમક્રમેણ
સુખંસુખેન શ્રીશત્રુજ્જ્યાલઙ્કારત્રૈલોક્યસાર સમસ્તતીર્થપરમ્પરપરિવૃતં
પ્રવિહિતસુરાસુરનેન્દ્રસેવં શ્રીનાભેયદેવમ્, શ્રીઝજ્જયન્તાચ્ચલશિખરમ્પણં
સમસ્તદુરિતખણ્ડનં સૌભાગ્યકમલાનિધાનં યદુકુલપ્રધાનં
કલ્યાણકત્રયાદિનાનાતીર્થાવલિવિરાજમાનં શ્રીઅરિષ્ટનેમિસ્વામિનં ચ
નૂતનસ્તુતિસ્તોત્રવિધાનપૂર્વકં પરમભાવનયા સકલસંઘસહિતાઃ
શ્રીપૂજ્યા મહતા વિસ્તરેણાવન્દિષત ।

અહીં ઉલ્લેખ તો અલબત્ત પ્રાસંગિક છે, અને ‘કલ્યાણત્રય’ વિશે કોઈ અધિક માહિતી સાંપડતી નથી; પણ ગિરનાર પર નેમિનાથના મહિમ્ન મંદિર અતિરિક્ત બીજા કોઈ મંદિરનો ઉલ્લેખ કરવાને બદલે ‘કલ્યાણત્રય’નો કર્યો છે, જેમાંથી પ્રસ્તુત ચૈત્યની રૈવતતીર્થ સાથેની સંગતતા સિદ્ધ થવા અતિરિક્ત તેનું મહત્ત્વ તે કાળે સ્થપાઈ ચૂક્યું હશે એવું પણ કંઈક સૂચન મળી રહે છે.

ઈસ્વીસનૂના ૧૪મા શતકમાં આગળ વધતાં કેટલાક મહત્ત્વપૂર્ણ ઉલ્લેખો સાંપ્રત વિષય અનુષંગે, વિશેષ કરીને ‘કલ્યાણત્રય’ની રચના કેવી હતી તે પાસાં પર પ્રકાશ વેરનાર, પ્રાપ્ત થાય છે. મોટે ભાગે તો રાજગચ્છીય વાદીન્દ્ર ધર્મધોષસૂરિના આમ્નાયમાં થયા હશે તે જ્ઞાનચંદ્રના નવપ્રાપ્ત સંસ્કૃત ભાષા નિબદ્ધ ગિરનાર ચૈત્યપરિપાટી સ્તવન(પ્રાયઃ ઈ. સં. ૧૩૨૦-૧૩૨૫)માં પ્રસ્તુત જિનાલયમાં ત્રણભૂમિયુક્ત (રચનામાં) ચતુરાનન (ચતુર્મુખ) અને અંજનાભ (શ્યામલ) એવા નેમિનાથને નમ્યાનો ઉલ્લેખ છે^૮ :

કલ્યાણત્રય-જિનાલય ભૂત્રયેપિ નેમિં નમામિ ચતુરાનનમંજનામં ॥૧૧॥

આ ઉલ્લેખથી ‘કલ્યાણત્રયચૈત્ય’માં ત્રણ ભૂમિવાળી રચના હતી અને તેમાં ચારે દિશાએ નેમિનાથની શ્યામલ પ્રતિમાઓ હતી તે વાતની પ્રથમ જ વાર સ્પષ્ટતા મળે છે.

આ પછી ૧૪મા શતકના ત્રીજા ચરણમાં, ખરતરગચ્છાચાર્ય જિનકુશલસૂરિના શિષ્ય વિનયપ્રભોપાધ્યાય, સ્વરચિત અપભ્રંશ ‘તીર્થમાલાસ્તવન’^{૯૫}માં ગિરનારતીર્થ પર વાંદેલ જિનાલયોમાં વસ્તિગ(વસ્તુપાલ)ના ‘આદિ પહો’(શત્રુંજ્યાવતારચૈત્યના આદિપ્રભુ)નો, ‘કલ્યાણત્રયે’ નેમિજિનનો, અને (વસ્તુપાલ કારિત) અષ્ટાપદ તથા સમ્મેતગિરિ તથા ગિરનારના સાંબ, પ્રદ્યુમ્ન, અને અવલોકના શિખર પરનાં જિનબિંબોનો સમાવેશ કરે છે :

વસ્તિ(ગ)વસહીં હિં આદિ પહો ।

કલ્યાણત્રયે નમવિ જિણનેમિ અષ્ટાપદ સમ્મેતગિરે ।

વંદડ એ તિત્થ જિણબિંબ સાંબ-પજ્જુન અવલોચગિરે ॥૨૧॥

આ ઉલ્લેખ પણ ‘કલ્યાણત્રય’માં નેમિજિન મૂળનાયક રૂપે હતા તે વાતને વિશેષ ટેકો મળે છે. વિનયપ્રભોપાધ્યાયની એક અન્ય (પણ સંસ્કૃત) રચના, ચૈત્યપરિપાટીસ્તવન^{૯૬}માં પણ, પ્રસ્તુત ચૈત્યનો ઉલ્લેખ છે, અને ત્યાં તેને ‘કલ્યાણત્રિતય’ સંજ્ઞા આપી શકે છે, જો કે ત્યાં બીજો કોઈ વિસ્તાર કર્યો નથી : યથા :

પ્રાસાદાન્તર-જૈન-દેવગૃહિકામધ્યસ્થિતાંસ્તીર્થપાન્

નાભેયં વર વસ્તુપાલભવને સમ્મેતકાષ્ટાપદે

કલ્યાણત્રિતયેઽવલોકશિખરે શ્રીતીર્થપાનાં ગુ(ગ)ર્ણં

શ્રી રૈવતગિરૌ નમામિ ચ તથા પ્રદ્યુમ્નસામ્બૌ ભજે ॥૨૪॥

આ પછી સો’એક વર્ષની અંદર રચાયેલ, તપાગચ્છીય જિનહર્ષગણિના સુપ્રસિદ્ધ ચરિત્ર ગ્રંથ વસ્તુપાલચરિત્ર^{૯૭} (સં. ૧૪૯૭ / ઈ. સં. ૧૪૪૧) અંતર્ગત ગિરનારગિરિ પર મંત્રીદ્વયે કરાવેલ સુકૃતોની અપાયેલી વિસ્તૃત સૂચિમાં ‘કલ્યાણત્રિતય’નું નેમિનાથનું ઊંચું પથ્થરનું ભવન તેજપાળે કરાવ્યાની નોંધ લેવાયા ઉપરાંત, પ્રસ્તુત જિનાલયમાં નેમીશ્વરસ્વામી ‘ત્રણરૂપે’ બિરાજતા હોવાની વાત કહી છે, યથા :

શ્રીનેમિનાથભવનં કલ્યાણત્રિતયસંજ્ઞયા વિહિતમ્ ।

તેજપાલઃ સચિવો વિદધે વિમલાશ્મભિસ્તુજ્ઞમ્ ॥૭૩૦॥

સસશત્યા ચતુઃષ્ટયા, હેમગદ્યાણકૈર્નવમ્ ।

તન્મૌલૌ કલશં પ્રૌઢં ન્યધાદેષ વિશેષવિત્ ॥૭૩૧॥

તત્ર નેમીશ્વરઃ સ્વામી ત્રિરૂપેણ સ્વયં સ્થિતઃ ।

પ્રણતો દુર્ગાંતિં હન્તિ, સ્તુતો દત્તે ચ નિર્વૃતિમ્ ॥૭૩૨॥

આ બધા ઉલ્લેખોથી એટલું તો સ્પષ્ટ છે કે, (ઈ. સં. ૧૨૩૨ પશ્ચાત્) મંત્રી તેજપાળે

‘કલ્યાણત્રય’, ‘કલ્યાણકત્રય’, વા ‘કલ્યાણત્રિતય’ સંજ્ઞક નેમિનાથનો અશ્મરચિત્ર ઉત્તુંગ પ્રાસાદ કરાવેલો, જેમાં રૈવતતીર્થના અધિનાયક નેમિજિનની ‘ત્રણ રૂપે’ એટલે કે ત્રણ ભૂમિમાં (એવં પ્રત્યેક ભૂમિએ) ચતુર્ભુજ રૂપે પ્રતિષ્ઠા કરાવેલી.

આ ઉપરથી પ્રથમ દૃષ્ટિએ એટલું તો સમજી શકાય તેમ છે કે, ‘કલ્યાણત્રય’ એ જિન નેમિનાથનાં ત્રણ કલ્યાણકોને મૂર્તિ ભાવે રજૂ કરતી કોઈક પ્રતીક-રચના હશે, અને તેમાં કલ્યાણની ‘ત્રણ’ સંખ્યા બરોબર જિનનાં ત્રણ રૂપો બેસાડ્યાં હશે. (આ ‘ત્રણ રૂપો’થી શું વિવક્ષિત છે તેની વિશેષ સ્પષ્ટતા અહીં આગળ ઉપર થશે.)

તેજપાળ મંત્રી કારિત આ ‘કલ્યાણત્રય’ પ્રાસાદનો સં. ૧૪૯૪ / ઈ. સ. ૧૪૩૮માં ઓસવાલ સોની સમરસિંહ અને વ્યવહારી માલદેવે આમૂલચૂલ ઉદ્ધાર કરાવેલો. પ્રસ્તુત પુનરુદ્ધાર બાદ, ૧૫મા શતકમાં લખાયેલી ઓછામાં ઓછી આઠેક જેટલી ગિરનારતીર્થલક્ષી ચૈત્યપરિપાટીઓમાં ‘કલ્યાણત્રય’નાં જે વર્ણન-વિવરણ મળે છે, તે સાંપ્રત સંદર્ભમાં પ્રસ્તુત સંરચનાના સ્વરૂપને સ્પષ્ટાયમાન કરવામાં ઉપકારક હોઈ, અહીં હવે તે એક પછી એક જોઈશું.

તેમાં સૌ પ્રથમ લઈશું એક અનામી કર્તાની ૧૫મા શતકમાં રચાયેલી ‘શ્રી ગિરનાર શ્રી શત્રુંજય ચૈત્યપરિપાટી’^{૧૨}. તેમાં આવતો ઉલ્લેખ સંક્ષિપ્ત છે; તે, ‘કલ્યાણત્રય’ રચના નેમિજિનનાં ‘દીક્ષા’, ‘જ્ઞાન’, અને ‘નિર્વાણ’ કલ્યાણકોના પ્રતીકરૂપે હોવાના તર્કને, સમર્થન આપે છે : યથા :

કલ્યાણતય નેમિજિણ દિકખપ્પાણ નિવ્વાણ ॥૧૬॥

આ પછી ૧૬મા શતકના પ્રારંભની એક અનામી કર્તાની અઘાવધિ અપ્રકટ ગિરનાર ચૈત્ય પ્રવાહી વિનિતિ^{૧૩}માં પણ ‘કલ્યાણત્રય’માં ‘ત્રણ રૂપે નેમિ’ બિરાજમાન હોવાનો નિર્દેશ કર્યો છે :

કલ્યાણત્તુ નિરખીઈ હરખીય ચિત્ત અપાર

ત્રિહુરૂપે નેમિ પૂજઈ સફલ હૂઈ સંસારિ, ૨૫

પંદરમા શતકના ત્રીજા ચરણમાં મૂકી શકાય તેવી અન્ય અજ્ઞાત કર્તાક ગિરનાર-ચૈત્યપરિપાટી^{૧૪}માં ‘કલ્યાણત્રય’નો સમરસિંહ ઉદ્ધાર કરાવ્યાનું, અને ત્યાં નેમિકુમાર ‘ત્રણરૂપે’ બિરાજતા હોવાનું, તેમ જ મંદિરને ‘સઘર’ (એટલે કે થાંભલાવાળો) ‘મેઘનાદ’ મંડપ હોવાનું કહ્યું છે : યથા :

કલ્યાણત્રય પેખીઈ એ સમરસિંહ કીધુ ઉપાર;

ત્રિહુરૂપે છઈ નેમિકુમાર મેઘનાદમંડપ સઘર. ૨૬

પંદરમા શતકના ઉત્તરાર્ધમાં થયેલા ખરતરગચ્છીય હરિકલશની ચૈત્યપરિપાટીમાં પણ (ગિરનાર પર) ત્રણ ભૂમિમાં કલ્યાણકમાં રહેલા જિનને નમ્યાનો ઉલ્લેખ છે^{૧૫}.

ત્રિહું ભૂમિ કલ્યાણઈ જિણ નમંતિ ॥૧૨ા॥

આ પછી જોઈએ તપાગચ્છીય રત્નસિંહસૂરિશિષ્ય કૃત ગિરનારતીર્થમાલા (સં. ૧૫૦૯-૧૫૨૩ / ઈ. સં. ૧૪૫૩-૧૪૬૭ આસપાસ)^{૧૬}. તેમાં ‘ત્રણભૂમિ’માં કાયોત્સર્ગરૂપે બિરાજમાન નેમિની પ્રતિમાઓને નમ્યાનો ઉલ્લેખ છે :

કલ્યાણત્રય ત્રિહુંભૂમિઠિય કવિ કાસગિ
કવિ પ્રતિમા સંઠિય નેમિ નમેસિ સુરંગો ॥૧૭ા॥

હવે જોઈએ તપાગચ્છનાયક, યુગપ્રધાન સોમસુંદરસૂરિના શિષ્ય હેમહંસગણિની સં. ૧૫૧૫ / ઈ. સં. ૧૪૫૯ના અરસામાં રચાયેલી ગિરનાર ચૈત્યપ્રવાડિ^{૧૭}. તેમાં ‘કલ્યાણત્રયવિહાર’ સોની સમરસિંહ અને માલદેવ્યવ્યવહારિએ ઉદ્ધાર્યાની વાત કરતાંની સાથે પ્રસ્તુત રચનામાં ચારે દિશામાં ‘ત્રણ ભૂમિ’માં બાર મૂલનાયકની મૂર્તિઓ હોવાનું, અને તેમાં પ્રથમ એટલે કે કેવળ નીચેની ભૂમિએ કાયોત્સર્ગ (ખડ્ગાસને) રહેલા ‘નેમિકુમાર’ને ઉલ્લેખ કર્યો છે. આગળ ચાલતાં ‘દીક્ષા, જ્ઞાન, નિર્વાણ’ એ ત્રણ કલ્યાણકોનો ઉલ્લેખ કરી, મંદિરમાં રહેલી એક જીર્ણ પ્રતિમાની વાત કરી, મંદિરના વિશાળ ‘મેઘમંડપ’નો ઉલ્લેખ કરીને કહ્યું કે ઓસવાલ વંશી સમરસી-માલદેવે એનો સં. ૧૪૯૪ / ઈ. સં. ૧૪૩૮માં ઉદ્ધાર કરાવ્યો : યથા :

હિવ કલ્યાણત્રય-તણઈ નિરમાલડિએ જાઈ જઈ પ્રાસાદિ. ૨૪

ધનધન સોની સમ(ર)સિંહ માલદે વ્યવહારિએ

જૈહિ કલ્યાણત્રય-વિહાર-ઉદ્ધાર કરાવિએ

ચિહું દિસિ ત્રિહું ભૂમીહિ મૂલનાયક તિહાં બાર

કોસગિ રહિઆ પ્રથમ ભૂમિ સિરિ નેમિકુમાર

ઘડતાં જસુ પાતલિ અંજલિઈ સવે ટલંતા રોગ

સેવિઉ સ્વામી પૂરવઈએ નિરમાલડિએ અનુદિન ભોગ-સંયોગ. ૨૫

દિકખ-નાણ-નિવ્વાણ તિહાં સિરિ સોહઈ છત્ર

જીરણ પ્રતિમા વામ પાસિ ધુરિ તાસુ સનાત્ર

મંડપ સયલ વિસાલ મેઘમંડપ રુલિઆલઉ

ઓસવંસિ શ્રી સમરસી માલદેવ મનરંગિ

સંવત ચઉદ ચઉરાણવઈ નિરમાલડિએ ઉદ્ધરિઉ ઉતુંગ . ૨૬

આ માહિતી વિશદ અને વિસ્તૃત હોઈ મહત્વની છે. મોટે ભાગે તો ઈસ્વીસનૂના પંદરમા શતકના અંતિમ ચરણમાં રચાયેલી, ખરતરગચ્છીય ભાવહર્ષગણિના શિષ્ય રંગસારની ગિરનાર ગિરિ ચૈત્યપરિપાટીમાં^{૧૮}, હેમહંસગણિવાળી પરિપાટીમાં કહેલી મુખ્ય મુખ્ય વાતોની પુષ્ટિ જોવા મળે છે : યથા :

ધનધન સોનીવંશ પ્રભાવક, સમરસંઘ માલદે સુશ્રાવક જિજ્ઞા કરી ઉદ્ધાર. ૧૪

તિજ્ઞ ભૂમિપતિ જિજ્ઞાહર બારઈ કાઉસગ રહીયા નેમકુમાર
પદમ ભૂમિ પેખવિ સંવત ચઉદ ચઉરાણુ (૧૪૮૪) વચ્ચર,
ઊધરિયા જિજ્ઞાભવણ મનોહર ભૂધર જેમ ઉત્તુંગ. ૧૫

આ વિશેષ પ્રમાણોના અન્વયો પરથી ‘કલ્યાણત્રય’ વિશે અધિક નિષ્કર્ષ એ નીકળે છે કે, તે ચૈત્યની અંદર, ગર્ભગૃહમાં કોઈ ત્રણ મજલાવાળી ચૌમુખ રચના હતી, જેમાં ત્રણે માળની મળી મૂળનાયક નેમિનાથ ભગવાનની કુલ બાર મૂર્તિ હતી; અને વિશેષમાં નીચલે માળે રહેતી ચારે મૂર્તિ(ઓ), પાછળ ઉદ્ભૂત કરી તે ચૈત્યપરિપાટીમાં પણ કહ્યું છે તેમ, કાયોત્સર્ગરૂપે હતી; (ઉપરના બે માળમાં સ્થિત પ્રતિમાઓ પદ્માસનમાં હોવાનું વિવક્ષિત છે); અને આ ત્રણે માળની પ્રતિમાઓ નેમિનાથના ગિરનાર સંદર્ભિત ત્રણ કલ્યાણકોના પ્રતીકરૂપે હતી.

સમરસિંહ-માલદેવે ઉદ્ધરાવેલ ‘કલ્યાણત્રય-ચૈત્ય’ ગિરનાર પર આજે પણ ઊભું છે; પણ તેનું મૂળ નામ વીસરાઈ જઈ, તે ‘સગરામ સોની’(સંગ્રામસિંહ સોની)ના મંદિરના નામે ખોટી રીતે ચડી ગયું છે. અલબત્ત પ્રસ્તુત મંદિરના સંગઠનમાં તેજપાળે કરાવેલ મૂળ જિનભવનને તો કોઈ જ ભાગ રહ્યો હોય તેમ દેખાતું નથી. વિશેષમાં મંદિરનું શિખર પણ ૧૫મી સદીનું હોવાને બદલે ૧૯મા સૈકાનું (આ. ઈ. સ. ૧૮૦૩નું) આધુનિક અને કઢંગું છે; અન્યથા તેમાં ૧૫મી શતાબ્દીના મળતા વર્ણન પ્રમાણે અનુક્રમે ‘મેઘનાદ’ અને ‘મેઘમંડપ’ છે. અંદર જતાં જોઈએ તો ગર્ભગૃહની કોરણીવાળી ૧૫મા શતકની દ્વારશાખાને સ્તંભશાખામાં ઉચ્ચાલકો લઈ અસાધારણ ઊંચેરી બનાવી છે; ગર્ભાગારમાં વાસ્તવિક પીઠિકા નથી, પણ ભીંત સમાણી પાતળી પીઠ કરી, તેના પર નાની નાની, ૧૯મી સદીમાં પ્રતિષ્ઠાપેલ આધુનિક જિનમૂર્તિઓ છે. અંદરના ભાગમાં વચ્ચે છત વગરના માળ-મજલા કરીને, માળોના અંકન ભાગે પણ પાતળી પીઠ કરી, પ્રતિમાઓ બેસાડેલી છે : પણ દ્વારશાખાનાં ઊંચેરાં માન-પ્રમાણ જોતાં તેની અંદર કોઈ એવી રચના હોવી જોઈએ, જે એની પૂરી ઊંચાઈ સાથે દ્વારમાંથી જ પેખી શકાય. આવી સંરચના તળભાગે પણ ઠીક મોટી હશે, અને તેની અંદર પ્રદક્ષિણા દેવા જેટલો અવકાશ રહેલો હશે; અને એ કારણસર તે ગર્ભગૃહની મધ્યમાં ખડી કરેલી હોવી જોઈએ.

આવી સંરચના બીજી કોઈ નહીં પણ પરિપાટીકારોએ વર્ણવેલ ત્રણ માળવાળી, મજલે મજલે નેમિનાથની ચૌમુખ મૂર્તિ ધરાવતી કૃતિ હોવી જોઈએ, જે અન્ય કોઈ નહીં પણ નેમીશ્વરદેવનાં ‘કલ્યાણત્રય’ની પ્રતીક રચના જ હોવી ઘટે. (પંદરમા શતકના ઉત્તરાર્ધમાં વર્ણિત પ્રસ્તુત રચના મૂળ તેજપાળના સમયની હતી, કે પુનરુદ્ધારમાં નવીન કરી હશે તેનો નિર્ણય તો આજે થઈ શકે તેમ નથી.)

સાહિત્યિક પ્રમાણોના આધારે ‘કલ્યાણત્રય’ની સંરચના વિશે એટલું તો જાણી-કલ્પી શકાય છે : પણ તે રચના તાદૃશ કેવી દેખાતી હશે, તેના ઉદયમાં ત્રણ મજલા પાડી ચૌમુખ કેવી રીતે ગોઠવ્યાં હશે, તેનું કોઈ પ્રત્યક્ષ ઉદાહરણ મળે તો વિશેષ સમજણ પડે. સદ્ભાગ્યે આવી એક રચના વિદ્યમાન છે, અને તે પણ મંત્રી તેજપાળ કારિત ! એ છે અર્બુદગિરિ પર મંત્રીવરે કરાવેલ યાદવ નેમિનાથના જગત્પ્ર્યાત લૂણવસાહિકાપ્રાસાદના આરસમય બાવન જિનાલયમાં, મૂળપ્રાસાદના પૃષ્ઠભાગે આવેલ હસ્તિશાલામાં. અહીં હસ્તિશાલાના મધ્યબિંદુએ કરવામાં આવેલ પ્રતિમાન્વિત, ત્રણ તબક્કા, બતાવતી, નીચે કાયોત્સર્ગમાં ઊભેલા ચતુર્દિશામાં ખડ્ગાસન જિન, તે પછી સહેજ અંદર ખેંચેલો અને ઊંચાઈમાં ઓછો કરેલો બીજો મજલો અને તે ઉપર ત્રીજો મજલો એમ તે બન્નેમાં ચૌમુખ પદ્માસનાસીન પ્રતિમાઓ યુક્ત રચના છે (ચિત્ર ૧)^{૧૯}. પ્રતિમાઓ શ્યામ વર્ણની હોઈ, તેમ જ વિશિષ્ટ લાંછનાદિ અન્ય લક્ષણો તેમાં ઉપસ્થિત હોઈ, તે સૌ નેમિનાથની હોવાનું સૂચિત થાય છે. વસાહિકાનો મુખ્ય પ્રાસાદ પણ નેમિનાથનો છે, અને આ ‘કલ્યાણત્રય’ની રચના એ મધ્યના પ્રાસાદ કિંવા મૂળપ્રાસાદના પૂર્વ-પશ્ચિમ ગર્ભસૂત્ર સાથે મેળવેલી છે.

આ સંરચના પર અલબત્ત કોઈ લેખ કોરેલ હોવાનું જાણમાં નથી. (સ્વ.) મુનિવર કલ્યાણવિજયજીએ તેને ‘ત્રિખંડ ચૌમુખ’ કહી સંતોષ માન્યો છે^{૨૦}. (સ્વ.) મુનિશ્રી જયંતવિજયજીએ તેનું વિશેષ વર્ણન કરી, તેની ‘મેરુગિરિ’ તરીકે ઓળખ કરી છે. એમણે કરેલ વિવરણ સંદર્ભપ્રાપ્ત હોઈ, અહીં પૂરેપૂરું ઉદ્ધૃત કરીશું :

“હસ્તિશાળાની વચ્ચેના ખંડમાં મૂલનાયક શ્રી આદીશ્વર ભગવાનની પરિકરવાળી ભવ્ય અને મોટી પ્રતિમા એક બિરાજમાન છે. તેમની સન્મુખ શ્યામ વર્ણના આરસમાં અથવા કસોટીના પથ્થરમાં સુંદર નકશીથી યુક્ત મેરુ પર્વતની રચના તરીકે ત્રણ માળના ચૌમુખજી છે. તેના ત્રણ માળમાં એ જ પાષાણની શ્યામ વર્ણની જિનમૂર્તિઓ છે. પહેલા માળમાં ચાર કાઉસગીઆ છે, બીજા અને ત્રીજા માળમાં ભગવાનની પર્યકાસનવાળી ચાર ચાર મૂર્તિઓ છે. કુલ બાર મૂર્તિઓ શ્યામવર્ણી અને પરિકરવાળી છે.”^{૨૧}

દા. ઉમાકાન્ત શાહે પણ તેને ‘પંચમેરુ’ની રચના માની છે : યથા^{૨૨} :

“Representations of Panch-meru mountains of different dvipas, showing a siddhayatana suggested by a four-fold Jina image on each tier, one above the other (in five tiers) and surmounted by a finial, are more common among the Digambaras. One such Panch-meru is also obtained in a Svetambara Shrine, in the Hastisala of the Luna Vasahi MT.Abu.”

પરંતુ અહીં મજલા પાંચ નહીં, ત્રણ છે. ઉપર ઉદ્ભૂત મુનિશ્રી જયંતવિજયજીએ કરેલું વર્ણન આબૂની સંરચનાનું હોવા છતાં ગિરનાર પરના યાત્રિકો દ્વારા વર્ણિત ‘કલ્યાણત્રય’નું આબેહૂબરૂપ હોવાનું પ્રતીત થાય છે. એ ‘પંચમેરુ’ની રચના હોય તો તે માટે કંઈ આધાર તો હોવો ઘટે; પણ ‘મેરુગિરિ’ની રચનામાં ઉપરના ચૌમુખને વાસ્તુશાસ્ત્ર મત પ્રમાણે સમવસરણ દેવામાં આવે છે; અને ‘પંચમેરુ’ કહેવા માટે વચ્ચે એક અને ચાર ખૂણે ચાર અન્ય મેરુની (ભલે વચલા કરતાં નાની)^{૨૩} અથવા, પ્રકારાંતરે ઉપરાઉપર પાંચ મજલાવાળી^{૨૪} રચના હોવી ઘટે. અહીં એવી સંરચના નથી. આ તો આગળ જણાવ્યું તેમ, ગિરનાર પરના મંત્રી તેજપાળ કારિત ‘કલ્યાણત્રય’ વા ‘કલ્યાણત્રિતય’ના અગાઉ ચર્ચિત વર્ણનને હૂબહૂ મળતી રચના હોઈ, તેની ઓળખ હવે એ રીતે થવી ઘટે.

એમ જણાય છે કે વરિષ્ઠ બંધુ વસ્તુપાળને શત્રુંજયાદ્વિમંડન યુગાદિ ઋષભદેવ પર વિશેષ મોહ અને અહોભાવ હતા; ને લઘુબંધુ તેજપાળને રૈવતાયલાધીશ ભગવાનું નેમિનાથ પર અધિક પ્રીતિ હતી. કેમ કે વસ્તુપાળે ગિરનારગિરિ પર અને ધવલકકક(ધોળકા)માં ‘શત્રુંજયાવતાર’નાં મંદિરો કરાવેલાં; તો તેજપાળે ગિરનાર પર નેમિજિનનો ‘કલ્યાણત્રિતય વિહાર’ અને અર્બુદગિરિ પર તેમ જ ધોળકામાં ‘ઉજજયંતાવતાર’નાં મંદિરો કરાવેલાં. આબૂવાળું મંદિર નેમીશ્વરસ્વામીનું હોઈ, તેમાં ‘કલ્યાણત્રય’ની રચના હોઈ, અને તે પણ ગર્ભગૃહ સાથે એકસૂત્રમાં મેળવેલી હોઈ, પ્રસ્તુત જિનાલયને ‘ઉજજયંતાવતાર’ માનીએ તો સુસંગત છે. તેજપાળના પ્રસ્તુત રચના પ્રત્યેનાં ખાસ આકર્ષણ-વલણ-ઢળણ પણ તેની સ્થાપના અર્બુદગિરિ પર પણ કરવા પાછળ કામ કરી ગયાં હશે. ગિરનાર પર વસ્તુપાળે ‘શત્રુંજયાવતાર’ સાથે ‘અષ્ટાપદ’ અને ‘સમ્મેતશિખર’ની પ્રતીક રચનાનાં મંદિરો કરાવેલાં, તો તેજપાળે ત્યાં ‘કલ્યાણત્રય’ની પ્રતીક-રચનાનું ભવન કરાવ્યું. આમ બેઉ ભાઈઓને પ્રતીક-રચનાઓ નિર્માવવા પ્રતિ પણ રસ રહ્યો હશે તેમ લાગે છે.

ગિરનારના સં. ૧૨૮૮ / ઈ. સ. ૧૨૩૨ના મહામાત્ય વસ્તુપાલકારિત ‘વસ્તુપાલવિહાર’ના છ પ્રશસ્તિલેખોમાં લઘુબંધુ તેજપાળે ત્યાં કરાવેલા ‘કલ્યાણત્રય’ પ્રાસાદનો ઉલ્લેખ નથી. એથી એમ માની શકાય કે પ્રસ્તુત મંદિર સં. ૧૨૮૮થી થોડું મોડું બન્યું હોય.

ગિરનારના ‘કલ્યાણત્રય’ પ્રાસાદના મંત્રી તેજપાળના સ્થાપનાના તેમ જ પ્રશસ્તિના લેખ, તેમ જ મૂલ સંરચના વિનષ્ટ થયાં છે; અને આબૂવાળા ‘કલ્યાણત્રય’ પર આગળ કહ્યું તેમ કોઈ લેખ નથી ! તેમ મંદિરના પ્રશસ્તિલેખમાં પણ તેનો ઉલ્લેખ નથી ! સંભવ છે કે બંને સ્થળોના ‘કલ્યાણત્રય’ એકકાલિક હોય, હવે પ્રશ્ન એ છે કે સાહિત્યિક અતિરિક્ત આવશ્યક એવું અભિલેખીય પ્રમાણ ‘કલ્યાણત્રય’ સ્વરૂપ-નિર્ણય અંગે છે ખરું ?

આની શોધ કરતાં મને બે પ્રમાણો હાથ લાગ્યાં છે. એક તો છે રાણકપુરના ‘ધરણવિહાર’માં સં. ૧૪૮૭ / ઈ. સં. ૧૪૫૧નો અભિલેખ ધરાવતો “શ્રીશત્રુંજય શ્રીગિરનાર પટ્ટ.”^{૨૫} તેમાં ગિરનારવાળા ભાગમાં મૂળનાયક નેમિનાથની બાજુમાં એક પટ્ટીશું કરી, તેમાં ત્રણ ખંડ પાડી, નીચેના ખંડમાં કાયોત્સર્ગ જિનમૂર્તિ અને ઉપલા બે ખંડોમાં બેઠેલા જિનનાં રૂપ બતાવ્યાં છે, જે ‘કલ્યાણત્રય’ ચૈત્યનું સૂચન કરે છે (ચિત્ર ૨)^{૨૬}. બીજું છે કુંભારિયા (પ્રા. આરાસણ)ના નેમિનાથ ભગવાનના મંદિરમાં એક રથિકાબદ્ધ કાયોત્સર્ગ જિનમૂર્તિ અને તેને મથાળે ખંડમાં પર્યકાસને રહેલ જિનબિંબ ધરાવતું ફલક (ચિત્ર ૩), જેમાં નીચેની મૂર્તિની પાટલી પરના લેખમાં તે અરિષ્ટનેમિનાં બિંબ હોવાનું અને તેની પ્રતિષ્ઠા ‘કલ્યાણત્રય’માં હતી તેવો નિર્દેશ મળે છે^{૨૭}. સં. ૧૩૪૩ / ઈ. સં. ૧૨૮૭નું વર્ષ ધરાવતું આ શિલ્પ-પ્રતિમા-વિધાન તેજપાળની કૃતિઓ બાદ પ્રાયઃ ૫૫ વર્ષ તૈયાર થયેલું; અને અહીં પણ તે નેમિનાથના સંદર્ભમાં રચાયેલ હોઈ ‘કલ્યાણત્રય’ અંગે થોડોક પણ વિશેષ ખ્યાલ આપી રહે છે. એ સંબંધમાં વિશેષ કશું કહેતા પહેલાં (મુનિ વિશાલવિજયજીએ પ્રગટ કરેલ) મૂળ લેખ અહીં જોઈ જવો ઉપયુક્ત છે :

ૐ ॥ સંવત્ ૧૩૪૩ વર્ષે માઘ શુદિ ૧૦ શનૌ પ્રાગવાટાન્વયે શ્રે. (★) છાહડ સુત શ્રે. ૦ દેસલ ભાર્યા દેલ્હી તત્પુત્ર લક્ષમણ (આ) (★) સધર દેવધર સિરધર મયધર । તથા સિરધર ભાર્યા.... (★) પુત્ર જસદેવ । દ્વિતીયપુત્રેણ શ્રે. ૦ ગાંગદેવેન ભાર્યા....(★)....જાથી જયતુ તત્પુત્ર લૂળધવલ વાધુ કપૂરદેવિ તત્પુત્ર કલ્હણસીહ પ્રભૃતિ કુટુંબ સમુદાયે સતિ આત્મના....(★) પિતુઃ શ્રેયોર્થ કલ્યાણત્રયે શ્રીઅરિષ્ટનેમિબિંબાનિ કારિતાનિ । મંગલમસ્તુ સમસ્તસંઘસ્ય । (★) શ્રે. ૦ ગાંગદેવસુત ઋદલસુતા લૂણી મગિનિ(ની) વયજૂ સહજૂ ક....સતિ ગાંગીપ્રભૃતિ ॥

આરાસણના નેમિનાથ જિનાલયમાં રહેલ આ ‘કલ્યાણત્રય’ સંબંધી બીજા પણ બે અભિલેખીય ઉલ્લેખ પ્રસ્તુત મંદિરમાં મળે છે, જેને પણ અહીં આવરી લઈશું. આ સંબંધનો પ્રથમ (સંવત્ વગરનો) લેખ મંદિરની (દેવકુલિકાની ?) ભીત પર આવેલો નોંધાયો છે. (વસ્તુતયા જે ગોખમાં આ ‘કલ્યાણત્રય’ છે તેની જ ધાંભલીની બેસણી પર તે લેખ છે.) જેમાં નવાંગવૃત્તિકાર ‘અભયદેવસૂરિ’ના સંતાનીય ‘શ્રીચંદ્રસૂરિ’એ ‘કલ્યાણત્રય’માં નેમિનાથનાં બિંબોની પ્રતિષ્ઠા કરી તેવો ઉલ્લેખ છે^{૨૮} : યથા :

કલ્યાણત્રયે શ્રીનેમિનાથચિંત્રાણિ પ્રતિષ્ઠિતાનિ નવાંગવૃત્તિકાર
શ્રીમદ્ અભયદેવસૂરિસંતાનીય શ્રીચંદ્રસૂરિભિઃ શ્રેઃ સુમિગ શ્રેઃ વીરદેવઃ
શ્રેષ્ઠી ગુણદેવસ્ય માર્યા જયતશ્રી સાહુપુત્ર વર્ષા પુના લુણા વિક્રમ
ચેતા હરપતિ કર્મટ રાણા કર્મટપુત્ર ચીર્મસિહ તથા વીરદેવસુત
અર્ચસિહ પ્રભૃતિકુટુંબસહિતેન ગાંગદેવેન કારિતાનિ.....

(મુનિશ્રી વિશાલવિજયજી 'કલ્યાણત્રય'નું “શ્રી નેમિનાથ ભગવાનના ત્રણ કલ્યાણકોના દિવસોમાં ભરાવેલાં (મંદિર)નાં બિબોની.....પ્રતિષ્ઠા કરી “એવું અર્થઘટન કરે છે : (એજન પૃ. ૨૨); તે બરોબર નથી.)

એમ જણાય છે કે અગાઉ કથિત સં. ૧૩૪૩નાં 'કલ્યાણત્રય'નો ઉલ્લેખ કરતા લેખમાં પ્રતિષ્ઠાપક આચાર્ય 'શ્રીચંદ્રસૂરિ'નું નામ આપવું રહી ગયું હોઈ, તે માટે જુદો લેખ દેવાની જરૂરત ઊભી થઈ હશે. પ્રસ્તુત 'ચંદ્રસૂરિ'નો સં. ૧૩૪૪ / ઈ. સ. ૧૨૮૮માં 'ઋષભદેવ'ની પ્રતિમા ભરાવ્યાનો એક અન્ય લેખ મંદિરમાં મોજૂદ છે : (એજન પૃ. ૧૧૦).

'નેમિનાથ' મંદિરના રંગમંડપના, અને 'કલ્યાણત્રય'વાળા ગોખલાની બાજુમાં રહેલા એક સ્તંભ પર સં. ૧૩૪૪ / ઈ. સ. ૧૨૮૮માં પ્રસ્તુત 'કલ્યાણત્રય'ની પૂજા માટે ૧૨૦ 'વિસલપ્રિયદ્રમ્' ભંડારમાં અપાયાનો પણ લેખ છે, જે ઘટના તેની પ્રતિષ્ઠા પછી લગભગ દોઢેક વર્ષ બાદની છે :-

ઓમ્ ॥ સંવત્ ૧૩૪૪ વર્ષે આષાઢ સુદિ પૂર્ણિમાયાં । દેવ શ્રી નેમિનાથચૈત્યે
શ્રીકલ્યાણત્રયસ્ય પૂજાર્થે શ્રેઃ સિરધર તત્પુત્ર શ્રેઃ ગાંગદેવેન વીસલ
પ્રિયદ્રમા (મ્મા)ણાં ૧૨૦ શ્રીનેમિનાથદેવસ્ય માંડાગારે નિક્ષિપ્તં ।
વૃદ્ધફલ મોગ(ય) માસં પ્રતિ દ્રમ ૩ ચર્તતિ । પૂજાર્થે । આચંદ્ર
કાલં યાવત્ । શુભં ભવતુ ॥શ્રી॥

(અહીં પણ વિશાલવિજયજી મંદિરમાં “ત્રણે કલ્યાણકોની પૂજા માટે” એવો અર્થ ઘટાવે છે તે બંધબેસતો નથી. અહીં કલ્યાણકોની પૂજાની વાત નથી, પણ 'કલ્યાણત્રય'ના પ્રતીકરૂપ રચનાની પૂજાની વાત સમજવાની છે.)

આ પ્રતિમા મુખમંડપની અસલ ચોકીઓથી પૂર્વ તરફની વધારેલી ચોકીમાં જાળીયુક્ત ભિત્તિને આધારે રથિકા સાથે ટેકવેલી છે; અને તે ચૌમુખ નહીં, એકમુખ છે; તેથી એક પ્રકારનો 'કલ્યાણત્રય'નો 'પટ્ટ' છે, ત્રણે પરિમાણોમાં વિસ્તરતી રચના નથી^{૩૦} (ચિત્ર ૩); વિશેષમાં તેમાં સૌથી ઉપરની ત્રીજી મૂર્તિ ગાયબ થઈ છે, પણ તેમ છતાં આયોજન સરસ લાગે છે. મંદિરના ઉપર ચર્ચિત અભિલેખોમાં કહેલ 'કલ્યાણત્રય' તે આ જ રચના છે.

‘કલ્યાણત્રય’ અંગે કેટલાક વિશેષ સંદર્ભો પ્રાપ્ત થાય છે જે અહીં હવે રજૂ કરીશું. “ગિરનાર” પરના એક સંવત્ નષ્ટ થયેલા ખંડિત લેખમાં ‘કલ્યાણત્રય’નો આગળના વિશેષ લુપ્ત સંદર્ભમાં ઉલ્લેખ આવે છે :^{૩૧}

સ્વસ્તિ શ્રી ધૃતિ-

નમઃ શ્રીનેમિનાથાય જ-

વર્ષે ફાલ્ગુન શુદિ ૫ ગુરૌ શ્રી (યાદવકુલ)

તિલકમહારાજ શ્રીમહીપાલ(દેવ વિજયરાજ્યે)

વચરસિંહ ભાર્યા ફાડસુત સા (સાલિંગ)

સુત સા. સાઈઆ સા. મેલા મેલા -

જસુતા રુઢી ગાંગી પ્રભૃતિ (શ્રીનેમિ)

નાથપ્રસાદઃ કારિતઃ પ્રતષ્ટિ(ઠતં શ્રીચંદ્ર)

દ્રસૂરિ તત્પટ્ટે શ્રીમુનિસિંહ (સૂરિ)

.....કલ્યાણત્રય —

(લિં ઓં ઓં રિં ઈં ઘોં પ્રેં પૂં ૩૫૪)

આમાં વંચાયેલ..... “તિલક મહારાજ શ્રીમહીપાલ”.....ભાગમાં મૂળે “(યાદવકુલ)તિલક મહારાજ શ્રી મહીપાલ(દેવવિજય રાજ્યે)” હોઈ શકે છે અને તો તે ચૂડાસમારા’મહીપાલદેવ(પ્રથમ)ના સમયનો, અને મોટે ભાગે ઈસ્વીસનૂની ૧૪મી શતાબ્દીના પ્રથમ ચરણનો, લેખ હોઈ શકે છે : અને જે પ્રાસાદ કરાવેલો તે.....(નેમિ)નાથનો હોવો જોઈએ અને તો ત્યાં તૂટેલ ભાગ પછીથી આવતું “કલ્યાણત્રય” એ પ્રસ્તુત લેખમાં જેનાં નામ આવે છે તે શ્રાવક-શ્રાવિકાઓએ મંત્રી ‘તેજપાળ’ના ‘કલ્યાણત્રય’માંથી સ્વતંત્ર કરાવેલો હોવો જોઈએ. (હું માનું છું કે ચૈત્યપરિપાટીકારો તેમ જ સોમસૌભાગ્યકાવ્યના કર્તા પ્રતિષ્ઠાસોમ જેને લક્ષોબા કિંવા લખપતિ દ્વારા ગિરનારમાં કરાવેલ ચતુર્મુખ પ્રાસાદની વાત કરે છે તે ૧૫મા શતકના પ્રાસાદને સ્થાને અસલમાં આ મહીપાલદેવના સમયનો કલ્યાણત્રય પ્રાસાદ હશે. લક્ષોબાવાળો પ્રાસાદ હાલ મોજૂદ છે. અને તેમાં ચાર ઊંચી થાંભલીવાળી મઢૂલી શી રચના છે, જેની અંતર્ગત મૂળે ‘કલ્યાણત્રય’ હશે.) ગિરનાર, આબૂ, કુંભારિયા સિવાય થોડાંક અન્ય સ્થળોએ પણ ‘કલ્યાણત્રય’ હોવાનાં કેટલાંક સાહિત્યિક સાક્ષ્યો ઉપલબ્ધ છે. એક કાળે એવી એક પ્રતિષ્ઠા શત્રુંજયગિરિ પરની ‘ખરતરવસહી’(ઈં સં ૧૩૨૫)માં હતી^{૩૨}, અને મેવાડમાં આવેલા ‘દેલવાડા’(દેવકુલપાટક)ની ‘ખરતરવસહી’માં પણ હતી; આ દેલવાડાના ‘કલ્યાણત્રય’ વિષયક બે અપ્રકટ અજ્ઞાતકર્તૃક ૧૫મા સૈકાની ચૈત્યપરિપાટીઓમાંથી ઉદ્ધરણ અહીં ટાંકીશું^{૩૩} :

તુ (સુહ્રુદેવી ? મરુદેવી) ગયવરિ ચંડિયા સિરિ સત્તરિસડ ચંગ,
 પંચય પંડવગુરુ સહિયએ કલ્યાણત્રય રંગ;
 અઙ્ગવચ જગિ સલહિય એ તિહૂયણિ તિલય સમાણ,
 ઠામિ ઠામિ વર પૂતલીય જાણે કરઈ વચ્ચાણ....૧
 પડિમાઠિય નમિવિનમિ નમિ જંબૂવૃક્ષવિહાર
 ગુરુ ગુરુવલિ વંદિય એ જિણદત્તસૂરિ ગણહાર
 સંભવ અજિય જુહારિય એ વાસપૂજ્ય ફલસાર
 ચ્ચરતરવસહી મનહર એ માણતુંગ અવતાર....૧૦

—શ્રી તીર્થચૈત્તપરિપાટી

અને

ચ્ચરતરભુવણિ સિરિ આદિ જિણેસરં,
 કલ્યાણત્રયી જાઈય એ;
 બાવત્ર દેહરા પવર બિંબાવલી,
 અઙ્ગપદિ મન મોહીય એ. ૩

—શ્રી તીર્થચૈત્તપરિવાટી

તદતિરિક્ત જેસલમેરની ખરતરવસહી, જે સં. ૧૪૬૯ / ઈ. સ. ૧૪૧૩ આસપાસ બનેલી, તેમાં સં. ૧૪૯૫ / ૧૪૩૯ સુધીના સિલસિલાબંધ લેખો મળે છે; ત્યાં 'કલ્યાણત્રય'ની રચનાની નોંધ લીધી છે જે મહત્વની હોઈ અહીં તેની ચર્ચા કરીશું : પં. અંબાલાલ શાહ અનુસાર "અહીં એક પીળા પાષાણનું સ્તૂપાકૃતિનું સુંદર સમવસરણ સં. ૧૫૧૮ના લેખવાળું છે. મધ્યમાં ઉપરાઉપરી ત્રણ ચૌમુખજી અને એક મોટી પાદુકા વિરાજમાન છે."૩૪ પણ મૂળ લેખમાં આ રચનાને 'કલ્યાણત્રય' કહી છે : યથા :૩૫

(૧) વિક્રમ સંવત્ ૧૫૧૮ વર્ષે શ્રી જેસલમેર મહાદુર્ગે રાઝલ શ્રીચાચિગદેવ વિજયિ રજ્યે ઠુકેશ વંશે ચોપડા ગોત્રે સાં હેમા પુત્ર પૂના તત્પુત્ર દીતા તત્પુત્ર પાંચા તત્પુત્ર સં. સિવરાજ સં. મહિરાજ સં. લોલા તદ બાંધવેન સં.

(૨) સુહવદે પુત્ર સં. થિરા સં. મહિરાજ માર્યા મહિગલદે પુત્ર સહસા સાજણ સં. લોલા માર્યા લીલાદે પુત્ર સં. સહજપાલ રત્નપાલ સં. લાચ્ચણ માર્યા લચ્ચમાદે પુત્ર સિચ્ચરા સમરા માલા મોઢા સોઢા કડરા પૌત્ર ઠુધા શ્રીવત્સ સારંગ સઢ્ધા શ્રીકરણ ઠુગમસી સદારંગ મારમલ્લ સાલિગ સુરજન મંડલિક પારસ પ્રમુચ્ચ પરિવાર સહિતેન વાં કમલરાજ ગણિવરાણાં સદુપદેશેન માતૃરૂપી પુણ્યાર્થ શ્રીકલ્યાણત્રય ।

(૨) શ્રી સુમતિ વિંબાનિ કારિતાનિ પ્રતિષ્ઠિતાનિ શ્રીચ્ચરતરાગ્ચ્છે શ્રીજિનભદ્રસૂરિ પટ્ટાલંકાર શ્રી જિનચંદ્રસૂરિભિઃ વા૦ કમલરાજ ગણિવરાણાં શિષ્ય વા૦ ઉત્તમલાભ ગણિ પ્રણમતિ ।

પ્રસ્તુત રચના અહીં ચિત્ર ૪માં રજૂ કરી છે. તે સં. ૧૫૧૮ / ઈ. સં. ૧૪૬૨ની હોવાની લેખથી નિશ્ચિત છે.

‘કલ્યાણત્રય’ની રચના અર્થપૂર્ણ હોવા ઉપરાંત તેની વિભાવના અને અભિવ્યક્તિ મનોહારી અને પ્રભાવક હોઈ શકે છે, તે તથ્ય આબૂના દૃષ્ટાંત પરથી અને કુંભારિયાના ફલકાકાર ખંડ પરથી કળી શકાય છે. આ વિષયની પ્રતીક-રચના કરવાનો પ્રારંભ ક્યારે થયો હશે ? વસ્તુપાલ-તેજપાલના સમય પૂર્વે તે થતી હોવાનો કોઈ ગ્રંથ કે અભિલેખનો આધાર મને હજી સુધી મળ્યો નથી. જિન નેમિનાથના ગિરનાર પર થયેલાં ત્રણ કલ્યાણકોની વાત તો આગમભાષિત હોઈ, પુરાતનકાળથી જાણીતી હતી. રૈવતગિરીશ્વર યાદવ નેમિનાથનું ત્યાં તીર્થસ્થાન પણ ઠીક ઠીક પ્રાચીન કાળથી અસ્તિત્વમાં હોવાના અલ્પ પણ નકારી ન શકાય તેવા નિર્દેશો છે^{૩૬} : પણ જિનના ‘કલ્યાણત્રય’ જેવી કેવળ વૈભાવિક, અમૂર્ત પરિકલ્પનાને સંમૂર્ત કરવાનો પ્રથમ જ વાર, અને એથી મૌલિક વિચાર તો કદાચ મંત્રી તેજપાળને અને એમની શિલ્પી-શ્રેણીને આવ્યો હોય તેવા તર્ક કરી શકાય. અન્ય વિશેષ પ્રાચીન પ્રમાણો લભ્ય ન બને ત્યાં સુધી તો એ યશ મંત્રીવર્ય તેજપાળને આપીએ તો ખોટું નથી^{૩૭} !

પરિશિષ્ટ

ગિરનાર પરનું ‘કલ્યાણત્રય’ ચૈત્ય તેજપાળ મંત્રીએ કરાવ્યાનાં સમકાલિક તેમ જ સમીપકાલિક લેખકોનાં પ્રમાણો ઉપર જોઈ ગયા છીએ; પણ બે કર્તાઓ એવા છે કે તેઓ પ્રસ્તુત ચૈત્યના નિર્માણનો યશ સચિવેશ્વર વસ્તુપાલને અર્પે છે. તેમાં એક તો છે કલ્પપટ્ટીપ કિંવા વિવિધ તીર્થકલ્પના રચયિતા આચાર્ય જિનપ્રભસૂરિ. એમના સંસ્કૃતમાં રચાયેલા ‘શ્રી ઉજ્જયંતસ્તવ’માં સંબંધકર્તા પદ નિમ્નાનુસારી છે :

અત એવાત્ર કલ્યાણત્રય-મન્દિરમાદધે

શ્રીવસ્તુપાલોમન્ત્રીશ - શ્ચમત્કારિતિ ભવ્યહત્ ॥૬॥

—વિ. તી. ક. પૃ. ૭

(જિનપ્રભસૂરિએ તો ત્યાં “વસ્તુપાલવિહાર”માં રહેલ “અષ્ટાપદ”ની સામેની “સમ્મેતશિખર”ની રચનાને “નંદીશ્વરદ્વીપ” માનવાની ભૂલ પણ કરી છે^{૩૮}.)

બીજો ગિરનાર સંબંધી ઉલ્લેખ પિપ્પલગચ્છીય હીરાણંદસૂરિના વસ્તુપાલરાસ- (સં. ૧૪૮૫ / ઈ. સં. ૧૪૨૯)માં મળે છે : ત્યાં પણ પ્રસ્તુત મતલબનું કહ્યું છે^{૩૯} : યથા :

વેચીય બાર કોડિ વિવહપ્પરિ, અસીય સહસ્ર લખ બાર;
 સમ્મેયસિહર તીરથ અઠ્ઠાય સિત્રુંજય અવતારું,
 જિજ્ઞા કલ્યાણત્રય પમુહ કરાવીય, અન્ન તિત્થં બહુ ચંગિ,
 સંધાહિય વસ્તુપાલ ઈમ ચલ્લઈ સેતુજ ગિરિવર શુંગિ .૯૨

મંત્રીશ્વર વસ્તુપાળ મંત્રી તેજપાળના “મોટાભાઈ” હતા, મહામાત્ય પદે વિભૂષિત હતા, અને વિદ્વજ્જનોના આશ્રયદાતા, દાનેશ્વરી, ધર્મવીર તેમ જ અનેક દેવાલયાદિ સુકૃતોના કરાવનાર તરીકે તેમની ખ્યાતિ હોઈ, ઉપરકથિત બે કર્તાઓએ મંત્રીશ્વર વસ્તુપાળને “કલ્યાણત્રય”ના કારાપક માની લીધા હોય તે બનવાજોગ છે. પરંતુ ઉપર જોઈ ગયા તે ઢગલાબંધ સાક્ષ્યો, જેમાં સમકાલિક લેખક નાગેન્દ્રગચ્છીય વિજયસેનસૂરિ પણ સમાવિષ્ટ છે, તે જોતાં સદરહુ રચના નિઃશંક તેજપાલ નિર્માપિત હતી.

ટિપ્પણો :

૧. પ્રાચીનગૂર્જરકાવ્યસંગ્રહ, Pt. 1, Ed. C. D. Dalal, G.O.S. no. 13, first ed. Baroda 1920, sec. ed. Baroda 1978, p. 6; દ્વિતીય કઢવ; તથા સુકૃતકીર્તિકલ્પોલિન્યાદિ વસ્તુપાલપ્રશસ્તિસંગ્રહ, સં. પુણ્યવિજયસૂરિ, સિંધી જૈન ગ્રંથમાલા, ગ્રન્થાંક ૫, મુંબઈ ૧૯૬૧, પૃ. ૧૧૧, દ્વિતીય કડવું.
૨. મુનિ નિત્યાનંદવિજય, શ્રી રૈવતગિરિ-સ્પર્શના, શ્રી આત્મકમલ-દાન-પ્રેમ-જંબૂસૂરિ-જૈનગ્રંથમાળા, મણકો ૪૭, આવૃત્તિ પહેલી, ડભોઈ વિ. સં. ૨૦૩૭(ઈ. સં. ૧૯૮૧), પૃ. ૯૨.
૩. વિવિધ તીર્થકલ્પ, પ્રથમ ભાગ, સં. જિનવિજય, સિંધી જૈન ગ્રંથમાલા, ગ્રન્થાંક ૧૦, શાંતિનિકેતન ૧૯૩૪, પૃ. ૧૦.
૪. પ્રબન્ધચિંતામણિ, પ્રથમ ભાગ, સં. જિનવિજય મુનિ, સિંધી જૈન ગ્રંથમાલા ગ્રન્થાંક ૧, શાંતિનિકેતન ૧૯૩૩, પૃ. ૧૦૧.
૫. પ્રબન્ધકોશ, પ્રથમ ભાગ, સં. જિનવિજય, સિંધી જૈન ગ્રંથમાલા, શાંતિનિકેતન ૧૯૩૫, પૃ. ૧૧૬.
૬. ચરતરગચ્છબૃહદ્ગુર્વાવલિ, સં. આચાર્ય જિનવિજય મુનિ, સિંધી જૈન ગ્રંથમાલા, ગ્રન્થાંક ૪૨, મુંબઈ ૧૯૫૬, પૃ. ૫૩.
૭. એજન, પૃ. ૬૩.
૮. જુઓ “જ્ઞાનચંદ્રકૃત સંસ્કૃત ભાષા-નિબંધ શ્રી રૈવતતીર્થ સ્તોત્ર”, સં. (સ્વ.) અગરચંદ નાહટા! મધુસુદન ઢાંકી, *Aspects of Jainology*, Vol. II. Pt. Bechardas Doshi Commemoration Volume, Eds, M. A. Dhaky and Sagarmal Jain, Varanasi 1987, p. 113. (પ્રસ્તુત કૃતિ અને મૂળ લેખ આ સંગ્રહમાં પણ સમાવી લેવામાં આવ્યો છે.)

ટિપ્પણો તૈયાર કરતે સમયે આ વિષયને સ્પર્શતો એક સમાંતર સંદર્ભ ધ્યાનમાં આવ્યો. ખરતરગચ્છીય જિનકીર્તિસૂરિની સંસ્કૃતમાં નિબંધ ગિરનારચૈત્યપરિપાટીસ્તવન(પ્રાય: ઈસ્વી ૧૪૫૩ પછી તુરત જ)માં

પણ કલ્યાણત્રયનો અને તેમાં રહેલા ત્રિરૂપધારી નેમિનાથનો ઉલ્લેખ છે : યથા :

કલ્યાણકાચ્છે ભવને વિશાલે

યસ્મિન્નવસ્થાત્રયરૂપધારી ।

શિવાતનુજો વિતનોતિ મદ્રં

વન્દે સદા તં ગિરિમુજ્જયન્તમ્ ॥૧૧॥

(સ્તોત્ર માટે જુઓ સ્તોત્રસમુચ્ચય, સં. ચતુરવિજયમુનિ, મુંબઈ ૧૯૨૮, પૃ. ૨૫૫).

૯. અઘાવપિ અપ્રકાશિત. લેખક દ્વારા તેનું સંપાદન થનાર છે.

૧૦. એજન.

૧૧. શ્રી ક્ષાન્તિસૂરિ-જૈન-ગ્રંથમાલા, ગ્રન્થાંક ૫, અમદાવાદ ૧૯૪૧, પ્રસ્તાવ ૬, પૃ. ૧૦૨.

૧૨. પ્રસ્તુત કૃતિ પણ લેખક દ્વારા થોડાં વર્ષો પૂર્વે સંપાદનાર્થે તૈયાર થઈ ગઈ છે, નિર્ગથના હવે પછીના અંકમાં પ્રગટ કરવા વિચાર્યું છે.

૧૩. “શ્રી ગિરનારચૈત્યપ્રવાહિવિનતિ”, સં. વિધાત્રી વોરા, *Aspects of Jainology*, Vol. II, p. 144.

૧૪. “શ્રી ગિરનારચૈત્યપરિપાટિ”, સં. મધુસુદન ઢાંકી / વિધાત્રી વોરા, *Aspects of Jainology*, Vol. II, p. 136.

૧૫. (સ્વ.) અગરચંદ નાહટાએ પ્રસ્તુત ચૈત્યપરિપાટીની નકલ લેખકને આપેલી; તેમાંથી ઉપરનું પદ ઉદ્ધૃત કર્યું છે. (લેખકને સ્મરણ છે કે પ્રસ્તુત ચૈત્યપરિપાટી નાહટાજીએ પછીથી ક્યાંક પ્રકાશિત કરી દીધી છે.)

૧૬. પ્રાચીન તીર્થમાળા-સંગ્રહ, ભાગ ૧ લો સં. શ્રી વિજયધર્મસૂરિ, ભાવનગર સં. ૧૯૭૮ (ઈ. સ. ૧૯૨૨), પૃ. ૩૫.

૧૭. “ગિરનાર-ચૈત્યપરિપાટિ”, સં. પં. બેચરદાસ દોશી, પુરાતત્વ, ૧-૩, અમદાવાદ ૧૯૨૩, પૃ. ૨૮૫.

૧૮. “રંગસાર કૃત ગિરનારચૈત્યપરિપાટી”, સં. (સ્વ.) અગરચંદ નાહટા / પં. બાબુભાઈ સવચંદ શાહ, *Aspects of Jainology*, Vol. II, p. 173.

૧૯. સાથે જ જુઓ મુનિ જયંતવિજયજી, આબૂ ભાગ પહેલો, શ્રી વિજયધર્મસૂરિ ગ્રંથમાળા, પુસ્તક ૧૦, ઉજ્જૈન ૧૯૩૩, પૃ. ૧૧૬ સામેનું ચિત્ર.

૨૦. પં. કલ્યાણ વિજયજી ગણી “આબૂ દેલાવાડા કે જૈન મંદિર,” *પ્રબન્ધ-પારિજાત*, જાલોર ૧૯૬૬, પૃ. ૩૨૬.

૨૧. જયંતવિજયજી, આબૂ ભાગ પહેલો, પૃ. ૧૧૬.

૨૨. U. P. Shah, *Studies in Jain Art*, Banaras 1955, p. 117.

૨૩. આવી રચના (અનુમાને ઈ. સ. ૧૩૨૦) શત્રુંજયના એક મંદિરમાં છે, જે વિષયે લેખક દ્વારા “શત્રુંજયગિરિની ખરતરવસહી” નામક લેખમાં ચર્ચા થયેલી છે, જે નિર્ગથના ચોથા અંકમાં પ્રગટ થનાર છે.

૨૪. અલબત્ત, એ પ્રકારની રચનાની પ્રથા ખાસ તો દિગંબર સંપ્રદાયમાં પ્રચારમાં છે.

નિ. ઐ. ભા. ૨-૩૧

૨૫. જુઓ Shah, *Studies.*, Plate xxiii, Fig. 59.
૨૬. વીસેક વર્ષ પહેલાં રૂબરૂ તપાસતાં તેમાં કલ્યાણત્રયના ભાવની નીચેની પટ્ટી પર ઘસાઈ ગયેલા અને ઝાંખા અક્ષરોમાં 'કલ્યાણત્રય' વંચાતું હોવાનું સ્મરણ છે.
૨૭. જુઓ મુનિ વિશાલવિજયજી, શ્રી આરાસણતીર્થ અપરનામ શ્રી કુંભારિયાજી તીર્થ, શ્રી યશોવિજયજી ગ્રંથમાળા. ભાવનગર, ૧૯૬૧, પૃ. ૧૦૮, લેખાંક (૪૧).
૨૮. મુનિ વિશાલવિજયજી, શ્રી આરાસણ, પૃ. ૨૧, લેખાંક (૨).
૨૯. એજન, પૃ. ૩૧-૩૨, લેખાંક (૧૬).
૩૦. અત્યાર સુધી જોઈ વળેલ તમામ સાહિત્યિક, અભિલેખીય, અને તાદૃશ પ્રમાણોમાં ત્રણ માળયુક્ત રચના જ અભિપ્રેત હોવાનું લેખકને જણાયું છે. અહીં નવતર રીતે 'કલ્યાણત્રય' વિભાવને પટ્ટરૂપે ઘટાવ્યો છે.
૩૧. જુઓ પ્રાચીન જૈન લેખસંગ્રહ (દ્વિતીય ભાગ) સં. જિનવિજય, પ્રવર્તક શ્રીકાંતિવિજય જૈન ઇતિહાસમાલા, પુષ્પ છટ્ટું, ભાવનગર ૧૯૨૯, પૃ. ૭૪, લેખાંક ૬૩.
૩૨. જુઓ આ ગ્રંથમાં લેખક દ્વારા સંપાદિત કવિ દેપાલકૃત "ખરતરવસહી ગીત," કડી ૩.
૩૩. હાલમાં લેખક દ્વારા સંપાદિત આ રચના પ્રકાશનાર્થે જઈ રહી છે.
૩૪. યં. અંબાલાલ પ્રેમચંદ શાહ, જૈન તીર્થ સર્વસંગ્રહ, ભાગ ૧, (ખંડ બીજો) અમદાવાદ ૧૯૫૩, પૃ. ૧૬૭.
૩૫. અગરચંદ નાહટા, બિકાનેર જૈન લેખ સંગ્રહ, કલકત્તા વી. નિ. સં. ૨૪૮૨ (ઈ. સં. ૧૯૫૫), પૃ. ૩૮૪, લેખાંક ૨૦૦૨. નાહટાજીએ ત્યાં આ રચનાને "ત્રિભૂમિયા ચૌમુખ" કહી છે.
૩૬. ત્યાં ટેકરી પરનું નેમિનાથનું મંદિર ૧૧મી સદીનું છે. તેને લગતો પછીનો ઈ. સં. ૧૧૩૭નો તુલ્યકાલીન લેખ જ્ઞાત છે.
૩૭. જેમ ગિરનારના 'વસ્તુપાલવિહાર' (ઈ. સં. ૧૨૩૨)માં સ્થિત "સમ્મતશૈલ"ની રચના વસ્તુપાલે જ સૌ પ્રથમ કરાવી હોવાનું, એ વિભાવની પ્રતીકરૂપ રચનાને પહેલી જ વાર સંભૂત કરાવી હોવાનું જણાય છે તે જ પ્રમાણે મંત્રી લઘુબંધુ તેજપાળે "કલ્યાણત્રય"ના વિભાગને પાર્શ્વરૂપે પ્રથમ વાર સંભૂત કર્યો હોવાનો તર્ક થઈ શકે.
૩૮. શત્રુંજયાવતારેઝવ, વસ્તુપાલેન કારિતે ।
 ऋषभः पुण्डरीकोज्ज्वापदो नन्दीश्वरस्तथा ॥૧૨॥
 —વિ. તો. ક. પૃ. ૭
૩૯. "હીરાણંદ કૃત વસ્તુપાલ રાસ (સં. ૧૪૮૫)," સં. ભોગીલાલ જં. સાંડેસરા, સ્વાધ્યાય, દીપોત્સવી અંક. સં. ૨૦૧૯, ઓક્ટો. ૧૯૬૩, પૃ. ૧, અંક ૧, પૃ. ૨૬.



ઉજ્જયંતગિરિની ‘ખરતરવસહી’

ઉજ્જયંતગિરિના અધિષ્ઠાતૃદેવ, જિન અરિષ્ટનેમિના પ્રાસાદની જગતીના ઉત્તર દ્વારેથી ઉતરતાં હેઠાણ ભાગે ડાબી બાજુએ જ પહેલું મોટું મંદિર આવે છે તે વર્તમાને ‘મેલકવસહી’ વા ‘મેરકવસહી’ કે ‘મેરકવશી’ નામે ઓળખાય છે : પરંતુ આ અભિધાન ભ્રમમૂલક છે; કેમકે જે બે ‘એક ચૈત્યપરિપાટીકારો ‘મેલાગર’(મેલા સાહ)ના મંદિરનો ઉલ્લેખ કરે છે તે મંદિર તો તેમના કથન અનુસાર ‘ધરમનાથ’(જિન ધર્મનાથ)નું હતું, કેવળ નાની દેહરી રૂપે જ હતું, અને તેનું સ્થાન નેમિનાથની જગતીના પૂર્વદ્વારની પાસે ક્યાંક હતું. જ્યારે આ કહેવાતી ‘મેલકવસહી’ તો ઉત્તરદ્વારથી હેઠાણમાં રચાયેલ મોટું બાવન જિનાલય છે અને તે અષ્ટાપદ અને સંમેત શિખરના ભદ્રપ્રાસાદો, ગૂઢમંડપ, અને રંગમંડપની રચનાઓ ઉપરાંત ‘પંચાંગવીર’ અને ‘નાગબંધ’ ઇત્યાદિ ચમત્કૃતિભરી આકૃતિઓની કોરણીવાળી, તેમ જ અન્ય વાસ્તુશાસ્ત્રોક્ત પ્રકારોવાળી સરસ છતોથી શોભાયમાન મંદિર છે. પંદરમા શતકના ઉત્તરાર્ધના ચૈત્યપરિપાટીકારો જે એક મંદિરનું ખૂબ હોંશપૂર્વક અને વિગતે વર્ણન કરે છે, તે સર્વ રીતે વર્તમાન મંદિરની રચના સાથે મળી રહે છે. એ વિષયે અહીં આગળ ઉપર જોઈશું. ચૈત્યપરિપાટીકારોએ આ મંદિરને સ્પષ્ટતથા “ખરતર-વસહી” કહ્યું છે અને તેના નિર્માતા તરીકે ભણસાલી નરપાલ સંઘવીનું નામ આપ્યું છે.

પ્રસ્તુત ખરતર-વસહીની નિર્માણમિતિ ખરતરગચ્છીય ઉપાધ્યાય જયસોમ સ્વરચિત “જયસાગરોપાધ્યાય-પ્રશસ્તિ”માં સં. ૧૫૧૧ / ઈ. સં. ૧૪૫૫ બતાવે છે; પરંતુ રાણકપુરના ધરણવિદ્યારમાં સ્થિત, સં. ૧૫૦૭ / ઈ. સં. ૧૪૫૧માં બનેલા ‘શત્રુંજય-ગિરનાર શિલાપટ્ટ’માં પણ ગિરનાર પરની આ ખરતર-વસહીનું અંકન કરેલું હોઈ પ્રસ્તુત વસહી તે પૂર્વે બંધાઈ ચૂકી હોવી જોઈએ^૧.

આ મંદિર વિશે બીજી એક ખોટી કિંવદંતી—જે સાંપ્રતકાલીન શ્વેતાંબર જૈન લેખકો અન્વેષણ કર્યા વગર લખ્યે જ રાખે છે—તે એ છે કે સજ્જન મંત્રીએ ટીપ કરીને તૈયાર રાખેલું નેમિનાથ મંદિરના નિર્માણ-ખર્ચ જેટલું દ્રવ્ય જયસિંહદેવ સિદ્ધરાજે ગ્રહણ ન કરતાં તેનો ઉપયોગ આ મંદિરને બંધાવવામાં થયો હતો^૨; પણ આ મંદિર સંબદ્ધ કોઈ જ સમકાલિક કે ઉત્તરકાલિક ઉલ્લેખ આ માન્યતાનું સમર્થન કરતો હોવાનું જ્ઞાત નથી. મંદિરની શૈલી તો સ્પષ્ટત: ૧૫મા સૈકાની છે.

મંદિરના મૂલગભારામાં વર્તમાને સં. ૧૮૫૯ / ઈ. સં. ૧૮૦૩માં વિજયજિનેન્દ્રસૂરિ દ્વારા પ્રતિષ્ઠિત સહસ્રકૃણા-પાર્શ્વનાથ મૂલનાયક રૂપે વિરાજમાન છે; પણ ૧૫મા શતકમાં તો

તેમાં સન્તોરણ પિત્તળની, સોનાથી રસેલ, 'સોવનમય વીર'ની પ્રતિમા અધિનાયકરૂપે પ્રતિષ્ઠિત હતી; અને તેની અડખેપડખે શાંતિનાથ અને પાર્શ્વનાથની પિત્તળની કાયોત્સર્ગ પ્રતિમાઓ હતી તેવો ચૈત્યપરિપાટીકારોના કથન પરથી નિશ્ચય થાય છે. મૂલનાયકની પ્રતિમા “સંપ્રતિકારિત” હોવાનું તપાગચ્છીય હેમહંસગણિ, શવરાજ સંઘવીની યાત્રાનું વર્ણન કરનાર ચૈત્યપરિપાટીકાર, ખરતરગચ્છીય રંગસાર, તેમ જ કરણસિંહ પ્રાગ્વાટ પણ કહે છે^૩. આ ઉપરથી આ મંદિર તે કાળે સંપ્રતિ રાજાનું મંદિર કહેવાતું હશે. પણ હાલમાં તો આ મંદિરની સામેની ધાર પર આવેલ, ખંભાતના શ્રેષ્ઠીવરો શાશરાજ અને ભુભવે ઈ. સ. ૧૪૫૯માં બંધાવેલ, અસલમાં જિન વિમલનાથના, મંદિરને સંપ્રતિ રાજાનું મંદિર હોવાનું કહે છે.

પ્રસ્તુત ખરતરવસહીના બનાવનારાઓએ ઉપલબ્ધ જગ્યાનો બની શકે તેટલો ઉપયોગ કરી, તેમાં બાવન જિનાલયનો તળચંદ્ર લાઘવપૂર્વક સમાવી લીધો છે. ઘાટવાળા, પણ અલ્પાલંકૃત સ્તંભયુગ્મ અને દ્વારવાળી મુખચોકી વટાવી અંદર પ્રવેશતાં સૌ પહેલાં મુખમંડપ કિંવા અગ્રમંડપ આવે છે. તેમાં એક છતમાં ‘પંચાંગવીર’^૪ અને બીજામાં ‘વાસુદેવ-ગોપ-લીલા’ (ચિત્ર ૪)નાં આલેખનો કંડારેલાં છે. (આમાં કલેવરોની મહમૂદ બિઘરાના આક્રમણ સમયે ખંડિત થયેલી મુખાકૃતિઓને સં. ૧૯૩૨ / ઈ. સ. ૧૯૭૬ના કેશવજી નાયકના જીર્ણોદ્ધાર સમયે ફરીને ઘડી વણસાવી મારી છે.) અહીં કેટલીક બીજી પણ સારી (અને વાસ્તુશાસ્ત્રોક્ત) છતો છે, જેમાંથી ‘નાભિમંદારક’ વર્ગની બે અહીં ચિત્ર ૧ અને ૩માં રજૂ કરી છે.

મુખમંડપ વટાવતાં તેના અનુસંધાને કરેલ રંગમંડપમાં જોવાલાયક વસ્તુ છે તેનો ‘સભા-પદ્મ-મંદારક’ જાતિનો મહાવિતાન (ચિત્ર ૫). અહીં રૂપકંઠમાં કલ્યાણકોના, અને જિનદર્શને જતા લોકસમુદાયના દેખાવો કંડાર્યા છે. તે પછી આવતા ત્રણ ‘ગજતાણુ’, અને ત્યારબાદ બહુ જ ઘાટીલા ‘કોલ’ના પણ ત્રણ થરો લીધા છે, જેનાં પડખલાંઓમાં સુરેખ રત્નોની ઝીણી કંડારશોભા કાઢી છે; અને વજ્રશૃંગો’માં કમળપુષ્પો ભર્યા છે. આ થરો પછી ૧૬ ‘લૂમા’(લાંબસા)નો પટ્ટ આવે છે. તે પછી (હોવી ઘટે તે) અસલી ‘પદ્મશિલા’ કિંવા ‘લંબન’ને સ્થાને આધુનિક જીર્ણોદ્ધારમાં રોમક શૈલીનું “લંબન” ખોસી, સોનાની થાળીમાં લોઢાની મેખ મારી છે ! આ મુખ્ય વલયાકાર મહાન્ વિતાનના બહારના પ્રત્યેક વિકર્ણવિતાનો- (તરખૂણિયાઓ)માં મોટું અને માતબર ગ્રાસમુખ કોરેલું છે (ચિત્ર ૬), જેવું અગાઉ કુંભારિયાના મહાવીર જિનાલય (ઈ. સ. ૧૦૬૨)ના સોલંકીકાલીન સમાંતર દષ્ટાંતમાં પણ જોઈ શકાય છે.

રંગમંડપ પછી “છચોકી” કરેલી છે; પણ તેનું તળ ઊંચું લેવાને બદલે રંગમંડપના તળ બરોબર રાખવાથી વાસ્તુનો વિન્યાસ અને એથી આંતરદર્શનનો લય નબળો પડી જાય છે, રસરેખાનો છંદ પણ વિલાઈ જાય છે. અહીં કેટલીક ઘુમટીઓ કરી છે : તેમાંની એકના

'નાભિચ્છંદ' જાતિનો વિતાનનો ઉપાડ જીવંત ભાસતા અને સુશ્લિષ્ઠ હંસોની પંક્તિથી કર્યો છે (ચિત્ર ૨). રંગમંડપ તેમ જ છયોકીના સ્તંભોમાં થોડીક જ કોરણી કરેલી હોઈ, વિતાનોને મુકાબલે (અને વિરોધાભાસથી) તે સૌ શુષ્ક લાગે છે.

છયોકીમાં "ગૂઢમંડપ"નું મુખ્ય કોરણીયુક્ત સમ્પ્રદાયદ્વાર પડે છે, જેના ઉબરાનું આરસનું માણુ અલબત્ત આધુનિક છે. દ્વારની બંને બાજુએ, મથાળે 'ઈલ્લિકાવલણ'ના મોડ યુક્ત, યક્ષ (ચિત્ર ૭) અને યક્ષીની મૂર્તિવાળા મજાના મોટા 'ખત્તક' (ગોખલા) કાઢ્યા છે.

ગૂઢમંડપની બહારની ભીંત તત્કાલીન શિલ્પ-પરંપરાને અનુકૂળ અને વાસ્તુશાસ્ત્રોમાં વર્ણવી હશે તેવી, ઘાટ અને રૂપાદિ અલંકારયુક્ત રચના બતાવે છે. આમાં 'કુંભા' પર યક્ષ-યક્ષીઓ-વિદ્યાદેવીઓ, અને 'જંઘા'માં દિક્ષાલો, સુરસુંદરીઓ, અને ખડ્ગાસન જિનમૂર્તિઓ કંડારેલી છે, જેમાંની ઘણીખરી ખંડિત છે. અન્યત્ર ૧૫મા શતકની છે તેને મુકાબલે અહીંની કેટલીક મૂર્તિઓ—ખાસ કરીને દિક્ષાલાદિની મૂર્તિઓ—ના કામમાં લચકીલપણું જરૂર દેખાય છે, મૂર્તિઓ ખંડિત હોવા છતાં.

ગૂઢમંડપની અંદરના ભાગમાં દીવાલોમાં ખત્તકો ગોખલાઓ કર્યા છે, તે પ્રાચીન છે. જો કે તેમાં અસલી મૂર્તિઓ રહી નથી પણ ખત્તક પરના દેવતાપૂર્તિ ધરાવતું ઈલ્લિકાવલણ દર્શનીય છે. (ચિત્ર ૭); પણ મોટી ક્ષતિ તો મૂળ અલંકૃત વિતાનને હટાવી તે સ્થળે જીર્ણોદ્ધારમાં આધુનિક ઘુમ્મટ કરી નાંખ્યો છે, તે છે. ગૂઢમંડપનાં પડખાનાં (ઉત્તર-દક્ષિણ) દ્વારો જો કે મૂળ દ્વારને મુકાબલે ઓછી શાખાવાળાં હોવા છતાં તેમાં વેલનું કંડાર-કામ સુઘડ અને સુચારુ છે.

મંદિરના મૂળ પ્રાસાદને ૧૬મા શતકના અંતે કે ૧૭મા સૈકાના પ્રારંભે આમૂલચૂલ દૂર કરી તેને સ્થાને નવો બનાવેલો છે; અને તેમાં રૂપકામને બદલે પટ્ટબંધો કર્યા છે, જેમાં વચ્ચેટ પુષ્પબંધમાં મોગલાઈ કારીગરીનો પરામર્શ વરતાય છે. અહીં જે નરપાલ શાહ કારિત પ્રાસાદ હતો તેનું (વાસ્તુશાસ્ત્રોક્ત) અભિધાન રત્નસિંહસૂરિશિષ્ય "શ્રીતિલક" જણાવે છે; ઉપાધ્યાય જયસોમ તેને "લક્ષ્મીતિલક" નામક 'વરવિહાર' કહે છે. (વસ્તુતયા બન્ને અભિધાનો એકાર્થવાચી છે.) પણ પાછળ જોઈ ગયા તેમ આ પ્રાસાદના મંદિરની બહિરંગની મૂર્તિઓ ખંડિત થવાથી તેને પૂર્ણતયા કાઢી નાખી, શહેનશાહ અકબરના જમાનામાં નવો પ્રાસાદ કર્યો, જો કે ગૂઢમંડપને ખંડિત મૂર્તિઓ સાથે મૂળ અવસ્થામાં યથાતથા રહેવા દીધેલો. બિકાનેરના રાજાના મંત્રી, અકબર-માન્ય કર્મચંદ્ર બચ્છાવતે, ખરતરગચ્છીય જિનચંદ્રસૂરિ(ચતુર્થ)ના ઉપદેશથી, શત્રુંજય-ગિરનારતીર્થમાં પુનરુદ્ધારાર્થે દ્રવ્ય મોકલેલું તેવી નોંધ મળે છે. કર્મચંદ્ર બચ્છાવત ખરતરગચ્છની આમ્નાયના શ્રાવક હોઈ સ્વાભાવિક રીતે જ તેમનું દ્રવ્ય ગિરનાર પર તો "ખરતરવસહી"ના ઉદ્ધારમાં વપરાયું હશે; અને પ્રસ્તુત ઉદ્ધારમાં ખાસ તો મૂલપ્રાસાદ નવો

થયો તે જ ઘટના બની હશે તેમ જણાય છે.

મંદિર ફરતી બાવન કુલિકાઓ છે. તેમાં ધ્યાન ખેંચે તેવી તો ત્રણ જ, અને મોટી, દેહરીઓ છે. તેમાં પણ ગૂઢમંડપના દ્વારસૂત્રે દક્ષિણે, 'અષ્ટાપદ'ની રચના ધરાવતા, ભણસાલી જોગે કરાવેલ, 'ભદ્રપ્રાસાદ' અને એ રીતે ઉત્તર બાજુએ સંમેતશૈલ(વા નંદીશ્વર)ની રચનાઓને આરસથી મઢીને તેના મૂળ સ્વરૂપને નષ્ટ કર્યું છે. દક્ષિણ તરફના અષ્ટાપદવાળા ભદ્રપ્રાસાદની તો દીવાલો પણ નવી થઈ ગઈ છે; છતાં અહીં ધ્યાન ખેંચે તેવી, અને બહુમૂલ્ય કહી શકાય તેવી, એક અસલી સંરચના રહી ગઈ છે : તે છે તેનો 'સભા-પદ્મ-મંદારક' જાતિનો વિતાન કિંવા કરોટક : (ચિત્ર ૧૨). અહીં રૂપકંઠમાં બહુ જ સરસ, સચેત ભાસતા ચક્રવાકોની આવલી કાઢી છે, અને આંતરે આંતરે ૧૬ વિદ્યાદેવીઓને ઊભવાના ૧૬ ઘાટીલા, તોડિકા સાથે સંલગ્ન એવા પ્રલંબ મદલ(ઘોડા) કર્યા છે (ચિત્ર ૮). (મહાવિદ્યાઓની મૂર્તિઓ અલબત્ત ખંડન બાદ દૂર કરવામાં આવી જણાય છે.) આ પછી ગજતાલુના ત્રણ સુઘટિત સ્તરો, અને તે પછી બે નવખંડા-ગાળે ગાળે પદ્મવાળા—કોલ(કાચલા)ના થર છે, જેના દર્શન ભાગની કોરણી, રંગમંડપના કોલ સદૃશ છે. અને તે પછી, કરોટકના મધલા ભાગથી શરૂ થતી, પાંચ અણિયાળા અને સાદી પાંદડીથી કોરેલ અને ઝીણી કિનારીથી મઢેલ કોલના ક્રમશઃ સંકોચાતા પાંચ જાળીદાર થરવાળી, ખૂણે ખૂણે ને છૂટા છૂટા વેરેલ ચંપક પુષ્પ સહિતની અને કેન્દ્રભાગે લટકતા પદ્મકેસરયુક્ત મનોહર પદ્મશિલા કરી છે (ચિત્ર ૧૨).

સામે ઉત્તર બાજુએ પ્રતિવિન્યાસે કરેલા સંમેતશૈલ (વા નંદીશ્વર) ભદ્રપ્રાસાદની મૂળ ભીંતો કાયમ છે તેમાં બહિરંગે વેદિબંધના કુંભ-કલશને મણિબંધ અને રત્નાલંકારથી ખૂબ શોભિત કર્યા છે : અને જંઘામાં પણ દેવરૂપાદિ કર્યા છે : પણ તેમાંની ખંડિત થયેલ તે મુખાકૃતિઓ ઈત્યાદિ પુનરુદ્ધારમાં ટોચીને બગાડી માર્યા છે. અંદરના ભાગમાં જોઈએ તો અહીં પણ દર્શનીય વસ્તુ છે, પ્રાસાદનો સભા-પદ્મ-મંદારક કરોટક (ચિત્ર ૮, ૧૦.) આ મહાવિતાનમાં ગજતાળુ અને કોલના થરો આમ તો રંગમંડપના થરો સદૃશ છે. પણ થરોના તળભાગ વિશેષ અલંકૃત છે. રૂપકંઠમાં પંચ કલ્યાણક અને વિદ્યાધરોને બદલે તોડિકાની ટેકણવાળા ૧૬ મદલો કર્યા છે (ચિત્ર ૧૧). રૂપકંઠની નીચે, સામે ઉત્તર તરફના ભદ્રપ્રાસાદના વિતાનમાં, મણિપટ્ટિકા છે (ચિત્ર ૧૨); જ્યારે અહીં વેલની ભાત કાઢી છે. (ચિત્ર ૧૧). મહાવિદ્યાઓનાં બિંબ અહીં પણ અદૃષ્ટ થયાં છે; અને નીચેના બે ગજતાલુના થરોની પટ્ટીઓનાં તળિયાંના ભાગે પુષ્પાવલીને ત્રીજા થરે ઝીણી ઝીણી ઘંટિકાઓની શ્રેણી કરેલી છે (ચિત્ર ૧૧). રંગમંડપમાં છે તેમ અહીં પણ કરોટકના મધ્યભાગમાં ૧૬ લુમાઓનો વલયાકાર ઊંડો પટ્ટ, અને તે પછી શરૂ થતી પદ્મશિલા દક્ષિણ ભદ્રપ્રાસાદના વિતાનની પદ્મશિલાને મળતી જ છે; ફેર એટલો કે અહીં ચંપકને સ્થાને પોયણા પુષ્પનો છંટકાવ છે,

અને કેન્દ્રભાગે પચ્ચક્રેસરને બદલે કમળનો પુટ દીધો છે (ચિત્ર ૧૨).

અષ્ટાપદ અને સંમેતશિખર કે નંદીશ્વર-દ્વીપના ભદ્રપ્રાસાદોના કરોટકો જોતાં લાગે છે કે રંગમંડપની છતની મૂળ પચ્ચશિલા પણ જો સાબૂત હોત તો તે પણ કેવી અદ્ભુત લાગત ! વસ્તુતયા ૧૫મી શતાબ્દીમાં ગિરનાર પરની ખરતરવસહીની અને ત્યાં અન્યત્રે છતોમાં જે કામની સફાઈ, ઝીણવટ, નાજુકતા, અને નમનીયતા છે તેનો મુકાબલો નથી. એની સામે રાજસ્થાનમાં રાણકપુર, વરકાણા, હમ્મીરપુર, દેલવાડા (આબૂ, ખરતરવસહી) દેવકુલપાટક (મેવાડ-દેલવાડા), કેલવાડા, અને ચિત્તોડગઢમાં જોવા મળતું સમાંતર એવં સમકાલીન કામ ધીંગું, છીંછરું, અને કલ્પનાવિહીન જણાય છે. (કંઈક અંશે જેસલમેરનાં બે'એક મંદિરોમાં આને મળતું કામ જોવા મળે છે, જેમકે સંભવનાથ અને ચંદ્રપ્રભ જિનાલયનાં દૃષ્ટાંતો.)

દક્ષિણ તરફના ભદ્રપ્રાસાદમાં પટ્ટશાલાના સ્તંભાંતરમાં સુંદર કોરણીયુક્ત ખંડવાળી "અંધ" (અછિદ્ર) જાળી ભરાવેલી છે (ચિત્ર ૧૩). જ્યારે મૂલપ્રાસાદના ગર્ભસૂત્રે રહેલ પશ્ચિમ તરફના ભદ્રપ્રાસાદનું મોવાળ ખુલ્લું છે. ચૈત્યપરિપાટીકાર હેમહંસગણિ તેને 'શત્રુંજયાવતાર'નો પ્રાસાદ કહે છે. તેના નિર્માતા વિશે જાણવા મળતું નથી. પર્વતની મેખલા(ધાર)ને સાવ અડીને કરેલો આ ભદ્રપ્રાસાદ સાદો હોઈ શિલ્પની દૃષ્ટિએ તેમાં ખાસ ધ્યાન ખેંચે તેવું કશું નથી. (આ ત્રણે ભદ્રપ્રાસાદો અહીંની અન્ય દેહરીઓને મુકાબલે ઘણા મોટા છે.) દેવકુલિકાઓ(દેરીઓ)માં ખાસ ધ્યાન ખેંચે તેવું કશું નથી; (કેટલીક તો વચ્ચે ભીંતો કર્યાં સિવાયની સળંગ છે.) આ સિવાય પશ્ચિમ તેમ જ ઉત્તર બાજુની દેહરીઓના ગભારાના, અને તેને લગતી પટ્ટશાલાઓના વિતાનો, તેમાંયે ભમતીના વાયવ્ય ભાગની પટ્ટશાલાના વિતાનો, ૧૫મા શતકની વિતાન-સર્જનકલાની પરાકાષ્ઠા દાખવી રહે છે. આમાંથી દશેક જેટલા યુનંદા નમૂનાઓ અહીં મૂળ ચિત્રો સાથે અવલોકીશું. ચિત્ર ૧૬માં દર્શાવેલ સમતલ વિતાનમાં વચ્ચે કમલપુષ્પ કરી, ફરતી બે પટ્ટીઓમાં સદાસોહાગણ જેવા ભાસતા છ પાંખડીવાળાં ફૂલોની હાર કાઢી છે, (જેવા પછીથી અમદાવાદ પાસેની ઈ. સ. ૧૫૦૦-૧૫૦૧માં બંધાયેલી સુપ્રસિદ્ધ અડાલજની વાવનાં શોભનાંકનોમાં મળે છે.) વચ્ચેના મોટા પચ્ચવાળા ભાગની ચોરસાઈને રક્ષવા, અને એની લંબચોરસાઈ તોડવા, બે બાજુએ કુંજરાક્ષની પટ્ટીઓ કરી છે. તે પછી ઊપસતા કમમાં સદાસોહાગણની ફરીને પટ્ટીઓ કરી છે. છેવટે ભારપટ્ટોને તળિયે ચારે બાજુ મોટાં પચ્ચોની કોરણી કરી છે. ચિત્ર ૧૪માં ચોકોર પહોળી પટ્ટીમાં સામંજસ્યના વિન્યાસપદ્ધે ચોખંડી બાર કોલરૂપી લુમાઓ કરી છે, અને વચ્ચે ગજતાલુનો થર આપી ઊંડાણમાં એવું જ, પણ જરા મોટી કરી, મણિપટ્ટિકાથી બાંધેલ ચોરસક્ષેત્રમાં, ચોખંડી કોલરૂપી લોમા કર્યું છે (ચિત્ર ૧૪). આવા છંદની એક પરિવર્તનાયુક્ત, મૂળે ફરતાં મોટા આઠ ચોખંડા કોલ અને વચ્ચોવચ્ચ ક્ષિપ્ર-પ્રક્રિયાથી કરેલ (નવખંડમાં ચોખંડ કોલ ઉતારેલ હશે તેવા) વિતાનનો વચલો ટુકડો માત્ર

જ બચી ગયો છે (ચિત્ર ૧૫).

ઉપરકથિત બે પ્રકારોનું વિશેષ વિકસિત દૃષ્ટાંત હવે જોઈએ. ચિત્ર ૧૭, ૧૮માં સમતલ પદ્મમાં સામંજસ્ય-ન્યાસમાં ૨૫ પૂર્ણભદ્ર કોલના સંધાન ભાગે પદ્મ-પુષ્પોનો ઉઠાવ કરેલો છે; જ્યારે ચિત્ર ૧૭ અને ૧૮માં આવા કોલની સંખ્યા વધારીને પાંચ અને ચારનો ગુરુ-લઘુ-ક્રમ પ્રયોજ્યો છે અને તેમાં છેલ્લે ફરતાં અર્ધકોલની હાર કરી છે. કોલના સંધાન ભાગે છ પાંખડીવાળા બહુ જ સરસ સદાસોહાગણનાં, સજીવ ભાસતાં, મોટાં ફૂલો છાંટેલાં છે, જેમાંનાં ઘણાંખરાં દુર્ભાગ્યે ખંડિત થયાં છે. ચિત્ર ૨૦, ૧૮માં હારમાં પાંચ પાંચ કોલ ૨૦ લૂમા અને સંધાન ભાગમાં પદ્મપુષ્પ કરેલ છે જ્યારે એ જ વિભાવ, પણ ચતુષ્ખંડી કોલ જ લૂમા અને વચ્ચેના ગળામાં વર્તુળ વચ્ચે મોટા કદનાં પદ્મ-પુષ્પો કોરેલ છે (ચિત્ર ૨૩). આ પ્રકારના છંદવિન્યાસનું આગળ વધેલું દૃષ્ટાન્ત તે કોલને સ્થાને, ૧૧×૯=૯૯ કુંજરાશ્વો સમતલમાં ઉતારીને, તેના સંધાનભાગ ચાર પાંખડીઓનાં પુષ્પોથી ભરી લીધા છે (ચિત્ર ૨૧). એ જ હૈતવ (motif) અને ન્યાસનું ઝીણવટભર્યું, પરિવર્તિત રૂપ ચિત્ર ૨૨માં બતાવેલ સમતલ વિતાનમાં જોવા મળે છે. ત્યાં છેવટે ફરતી પુષ્પપટ્ટી કાઢી છે.

ચિત્ર ૨૩માં ફરીને ચોખંડા કોલના ૫×૪ના વિન્યાસે કરેલ સમતલ વિતાનમાં ગાળે ગાળે વર્તુલથી સીમિત કરેલ મોટાં પદ્મપુષ્પો ઠાંસ્યાં છે.

ભ્રમતીના બિલકુલ નૈર્ઝ્ઞત્ય ખૂણામાં રહેલા (ચિત્ર ૨૪) કોલના ઘટતા ક્રમમાં ઊંડા ઊતરતા જતા ચાર થરોથી સર્જતી ચાર ઉત્ક્રિષ્ઠ લૂમાઓના સંયોજનથી રચાતો આ પદ્મક-નાભિચ્છંદ જાતિનો વિતાન તો સોલંકીયુગના કારીગરોને પણ સ્તબ્ધ કરી દે તેવો છે. પ્રત્યેક લૂમાની નાભિમાંથી નીકળતા અણિદાર પાંખડીનાં પદ્મફૂલ, અને છતના વચલા, ઊંચકાઈ આવતા બિંદુમાં કરેલ કોમળ પાંખડીઓથી સર્જતાં કમળફૂલ, તેમ જ કર્ણભાગે ગ્રાસનાં મુખો અને ભદ્રભાગે ચંપાના પાનથી સોહતો આ વિતાન ૧૫મા શતકનાં સર્જનોમાં તો બેજોડ કહી શકાય તેવો છે. આ વિતાનમાં કર્ણે ગ્રાસમુખ અને ભદ્રે અર્ધપૌર્ણનાં શોભાંકન કોરેલાં છે.

કોલના થરોના ઊંડા ઊતરતા જતા વિન્યાસથી સર્જતા એક ક્ષિપ્ત-નાભિચ્છંદ જાતિના વિરલ વિતાનનું દૃષ્ટાંત ચિત્ર ૨૫માં જોવા મળશે. બહુભંગી કોલના એક પછી એક, ક્ષયક્રમથી, અંદર ઊતરતા જતા કુલ ૧૧ જેટલા થરોથી સર્જતા આ વિતાનની તો સોલંકી કાળમાંયે જોડી જડતી નથી ! મંત્રીશ્વર ઉદયનના પુત્ર આત્રભટ્ટ દ્વારા નવનિર્મિત શકુનિકાવિહાર(ઈ. સ. ૧૧૬૬)માં આવા સિદ્ધાંત પર રચાયેલા અને ઘણા મોટા વિતાનો હતા; (હાલ તે ભરૂચની જુમા મસ્જિદમાં છે); પણ તેમાં પણ આટલા બધા પડોવાળા અને આવડી સંખ્યામાં થરો લેવાનું સાહસ શિલ્પીઓએ કર્યું હોવાના દાખલા જાણમાં નથી (ચિત્ર ૨૫, ૨૬). ઘડીમાં વાદળાંનાં પટલોને પેલે પાર રહેલ લોકલોકનો પાર પામવા મથતો

લાગે, તો ઘડીમાં ધાતાળ-ધાણીમાં બાઝેલ શેવાળના એક પછી એક થરો વીંધીને તળિયાને આંબવા યત્ન કરતો હોય એવા વિતાનનું સમગ્ર ભારતમાં આજે તો આ એક માત્ર દૃષ્ટાંત છે !

વસ્તુપાળ-તેજપાળના સમયના, ભ્રાતીગળ અને અતિરિક્ત સૂક્ષ્માતિસૂક્ષ્મ કોરણી કરનાર શિલ્પીઓ પણ જેના વખાણ કરે તેવો એક પદ્મનાભ જાતિનો ચેતોહર વિતાન ચિત્ર ૨૭માં રજૂ કર્યો છે. આની રચનામાં સૌ પહેલાં તો ભારોટથી ઊંડા ઊતરીને સદા સોહાગણના ચેતનથી ધબકતાં, ફૂલોની કિનારી કરી, અંદર ચતુઃછંદમાં ગજતાલુના થરવાળી, પછી વિશેષ ઊંડા ઉતારેલ ચોરસી ન્યાસના કોલનો થર લઈ, અંદર બનતા ભાંગાયુક્ત ક્ષેત્રમાં ચાર દળવાળી, બહુભંગી, ચાર ઉત્ક્રિષ્ઠ લૂમાઓના સંયોજન, અને વચ્ચે ડૂબકી દેતી ક્ષિપ્ત લૂમાના આવિર્ભાવથી પ્રગટતા આ મનોરમ વિતાનનાં મૂળ તો સોલંકીકાળમાં છે; પણ દળદાર ચોટદાર કલ્પનામાં તો આની સામે આબૂ-દેલવાડાની જગવિખ્યાત વિમલવસહીના સૂત્રધારો પણ એક કોર ઊભા રહી જાય; અને તાકાતનો ભોગ આપ્યા સિવાય નિપજાવેલી સમગ્ર ઘાટની મુલાયમ સફાઈ, લૂમાઓના ઊપસતા કેન્દ્રનાં કમળોમાં અણિદાર પાંખડીઓમાં સિફતથી ઉતારવામાં આવેલ કુમાશ અને સાહજિક સજીવતાની સામે તો આરાસણના આરસને મીણની જેમ પ્રયોજી જાણનાર, દેલવાડાની લૂણવસહીના શિલ્પીઓ પણ અચંબો પામી ઊભા રહી જાય ! (ચિત્ર ૨૭). ગિરિરાજ ગિરનાર પર આવું બેનમૂન કામ કરી ગયેલા શિલ્પીઓનો મુકાબલો એમના જમાનામાં અન્ય કોઈ સ્થળોના ગજધરો નહીં કરી શક્યા હોય. પંદરમા શતકમાં આવા સર્વાંગસુંદર વિતાનોની રચના થઈ શકે તે માનવું મુશ્કેલ બને છે !

પંદરમી શતાબ્દીના સમકાલીન અને સમીપકાલીન જૈન યાત્રી કવિઓ-લેખકોએ આ ખરતરવસહી વિશે જે નોંધો લીધી છે તે હવે જોઈએ. એમણે વર્ણવેલ મંદિર ગિરનાર પરના વર્તમાને અસ્તિત્વમાં નાનાં મોટાં વીસેક જિનાલયોમાં કેવળ આ કહેવાતી “મેલક વસહી”ને જ લાગુ પડે છે. મૂળ કવિઓનાં કવિત વા શબ્દોમાં જ તે હવે જોઈએ :

(૧) તપાગચ્છીય હેમહંસ ગણિની ૧૫મા શતકના મધ્યમાં રચાયેલી, ગિરનાર-ચૈત્યપરિપાટીમાં યાત્રી ઓસવાલ સમરસિંહ માલદે દ્વારા વિ. સં. ૧૪૯૪ / ઈ. સં. ૧૪૩૮માં સમુદ્ધારેલ ‘કલ્યાણત્રય’ને (હાલમાં સગરામ સોનીના કહેવાતા મંદિરમાં) વાંઘા પછી, અને હાથી પગલાં તરફ વળતાં પહેલાં, નીચે મુજબ નોંધ કરે છે^૭ :

હવ જઈઈ નરપાલસાહ કારિઅ પ્રાસાદ ।
સંપ્રતિ નિવ કરાવિઅ વીર પિત્તલમય વાંદિ ।
નંદીસર અઢાવહ સેતુંજય અવતાર ।
ત્રિહું દિસિ થજી (થકી ?) જિણ નમઉ
નિરમાલડિએ ચંદ્રગુફા મઝ્ઝારિ ॥૨૭॥

નિ. ઐ. ભા. ૨-૩૨

અહીં મંદિર નરપાલ સાહે કરાવ્યાનો, તેમાં સંપ્રતિ રાજાએ કરાવેલ પિત્તળની (મૂલનાયક) મહાવીરની મૂર્તિનો, તેમ જ ત્રણ દિશામાં (ભદ્રપ્રાસાદોમાં રહેલ) નંદીશ્વર, અષ્ટાપદ, અને શત્રુંજયાવતારનો ઉલ્લેખ છે, મંદિરનું જે સ્થાન બતાવ્યું છે તે જોતાં, અને ભદ્રપ્રાસાદોની વિગત જોતાં તે વર્તમાને કહેવાતી ‘મેરકવશી’ જ છે.”

(૨) ઉજ્જયંતશિખર પર (ગિરનાર પર) “લક્ષ્મીતિલક” નામનો મોટો વિહાર (જિનાલય) નરપાલ સંઘવીએ(ખરતરગચ્છીય) જિનરાજસૂરિના પટ્ટાલંકાર જિનભદ્રસૂરિના ઉપદેશથી સં. ૧૫૧૧માં કરાવ્યાનો ઉલ્લેખ ઈસ્વીસન્ના ૧૬મા શતકના અંતભાગે રચાયેલ પંડિત જયસોમની જયસાગરોપાધ્યાય પ્રશસ્તિમાં આ રીતે મળે છે.”

સંવત્ ૧૫૧૧ વર્ષે શ્રી જિનરાજસૂરિ પટ્ટાલંકારે શ્રીજિનભદ્રસૂરિ પટ્ટાલંકાર રાજ્યે શ્રીઉજ્જયન્તશિખરે લક્ષ્મીતિલકાભિધો વસ્તિહારઃ । નરપાલસંઘપતિના યદાદિ કારાયિતુમારેભે ॥

(૩) બૃહત્પાગચ્છીય રત્નસિંહસૂરિ-શિષ્ય (કદાચ ઉદયવલ્લભસૂરિ કે પછી જ્ઞાનસાગરસૂરિ) સ્વરચિત ગિરનારતીર્થમાળામાં (ઈ. સ. ૧૪૫૩ બાદમાં) કલ્યાણત્રયના દર્શન પછી જે પ્રાસાદમાં જાય છે તે આ “મેરકવશી” જ છે; ત્યાં તેને નરપાલ સાહે સ્થાપેલ “શ્રીતિલકપ્રાસાદ” કહ્યો છે, અને તેમાં (મૂલનાયક) સોવનમય વીર હોવાની વાત કરી છે; અને તેમાં ડાબીજમણી બાજુએ અષ્ટાપદ અને સંમેતશિખરની રચના હોવાની વાત કહી છે :
યથા :

થાપી શ્રીતિલકપ્રાસાદિ હિં સાહ નરપાલિં પુણ્ય પ્રસાદિહિં,
સોવનમય શ્રી વીરો;
અષ્ટાપદ સંમેતસિહરસ્યું ડાવઈ જિમણિઈ બહુ જિણહરસ્યું,
રચના અતિ ગંભિરો. ૧૮

કવિએ પ્રાસાદની રચનાને ‘અતિગંભિર’ કહી છે તે યથાર્થ જ છે.

(૪) પંદરમા શતકમાં શવરાજ સંઘવીના સંઘ સાથે ગયેલા કોઈ અજ્ઞાત યાત્રી-મુનિએ કરેલ ગિરનારચૈત્યપરિપાટીમાં તો આ જિનાલયના અંતરંગની ઘણી વિગતો આપવા સાથે એ જે કંઈ કહે છે તેનાથી તો આજે કહેવાતી “મેલકવસહી” તે જ “ખરતરવસહી” હોવાના તથ્યને આખરી મહોર મારી દે છે. સમરસિંહ-માલદેના મંદિર બાદ યાત્રી જે મંદિરમાં આવે છે તેને સ્પષ્ટ રૂપે તેઓ “ખરતરવસહી” કહે છે. તે નરપાલ સાહ દ્વારા નિર્મિત થયેલી અને તેમાં (ગર્ભગૃહમાં) મહાવીરની સતોરણ પિત્તળની મૂલનાયક મૂર્તિની આજુબાજુ એ જ ધાતુની શાંતિનાથ અને પાર્શ્વનાથની કાયોત્સર્ગ મૂર્તિઓ હોવાનું પણ કહ્યું છે. તદુપરાંત રંગમંડપનું વર્ણન કરતાં ત્યાં ‘નાગબંધ’ અને પંચાંગવીર’ની છતો, પૂતળીઓ (આજે વિનષ્ટ), જમણી

બાજુ ભણસાળી જોગે કરાવેલ 'અષ્ટાપદ' અને ડાબી બાજુએ ધરણા સાહે કરાવેલ 'સંમેતશિખર' (ના ભદ્રપ્રાસાદોની) નોંધ લે છે :^{૧૦} યથા :

હવઈ ખરતરવસહી ભણી આવિઉ
 નરપાલસાહની થાપના એ સતોરણઉ પીતલમઈ વીર
 શાંતિ-પાસ છઈ સાચઉ શરીર કાસગીઆ પીતલ તણાએ. ૨૮

રંગમંડપિ નાગબંધ નિહાલઉ
 પૂતલિએ મંડપિ મન વાલઉ
 પંચાંગવીર વસેખીઈએ માલાખાડઈ મંડપ જાણુ
 જિમણઈ અષ્ટાપ(દ) વખાણુ ભણસાલી જોગઈ કીઉંએ. ૨૯

ડાવઈ સમેતસિહર પ્રસીધુ
 તે પણિ ધરણઈસાહિ કીધઉ ૩૦

(૫) પંદરમા શતકના ઉત્તરાર્ધ અને ૧૬માના પૂર્વાર્ધમાં થયેલા, ભાવહર્ષ-શિષ્ય રંગસારની ગિરનારચૈત્યપરિપાટીમાં^{૧૧} મુનિ-યાત્રી તીર્થનાયક નેમિનાથના મંદિરને (દિવકુલિકામાં પરોવેલ) ઉત્તર દ્વારેથી નીચે ઊતરીને જે પહેલા મંદિર—હાલની મેરક વસહી—માં આવે છે તેને “ખરતરવસહી” કહેવા ઉપરાંત તેમાં સંપ્રતિરાજના કરાવેલ પિત્તળમય મનોહર વીર જિનેશ્વર, બાજુબાજુની બાવન દેહરીઓ અને મંદિર ભીતરની અવનવી કોરણીનો ઉલ્લેખ કરે છે :

ઇણ ગિરઈએ નેમવિહાર આવીયા ખરતરવસહી વાર ॥૧૨॥

ઢાલ

સંપતિરાય કરાવિ મુણહર પીતલમઈ શ્રીવીર જિણેસર
 ખરતર(વ)સહી માહે પાખતીયાં બા(વ)ન જિણાલ
 નવલ નવલ કોરણીય નિહાલ ઢાલઉ કુમતિ કસાય ॥૧૩॥

રંગસાર પછી અને કાલક્રમમાં છેલ્લી નોંધ ૧૬મા-૧૭મા શતકમાં થયેલા(પ્રાગ્વાટ) કર્ણસિંહ કૃત ગિરનારસ્થ ખરતરવસહી-ગીત અંતર્ગત મળે છે. એમના કથનમાં મંદિરને “ખરતરવસહી” કહેવા ઉપરાંત તેમાં મંડપની પૂતળીઓ, ડાબી બાજુ (નેમિનાથના મંદિર તરફ) ‘અષ્ટાપદ’ અને જમણી બાજુ (કલ્યાણત્રયના મંદિરની દિશાએ) ‘નંદીશ્વર’, ગભારામાં સંપ્રતિએ આણેલ સમ્પ્રધાતુની તોરણ તેમ જ રત્નખચિત ‘જિનવીર’ની મૂર્તિ અને રત્નજડિત પરિકર તેમ જ આ મંદિર (અગાઉના) દુઃખમ ભવનને સ્થાને ભણસાલી નરપાલે

જિનભદ્રસૂરિના વચનથી ઉદ્ધાર રૂપે કરાવ્યાનું નોંધ્યું છે :

પ્રીય ખરતરવસહી જોઈએ

જાણે કરતલ વખાણ ।૨।

મંડપિ મોહણ પૂતલી હો

જાણે કરિકીઓ ઈંદ્રલોક ॥૩॥

નેમિ કડણિ પ્રભુ દાહિણિ હો

અષ્ટાપદ અવતાર ।

વામઈ કલ્યાણકત(ન ? ય) હો

નંદીસર જગસાર ॥૬॥

(સંઘમરોઈ ? સંપતિરાઈ) અણાવિઉ હો

સપત ધાત જિણવીર ।

પરિગર રતન જડાવિઈ હો

તોરણ ઉલકઈ બઈ હાર ॥૭॥

લબધિવંત જિનભદ્રસૂરિ ગુરુજી

સુવચની સવિસાલ ।

દૂસમ ભવન સમુદ્ધરઈ હો

સો ધનધન મા નરપાલ ॥૮॥

ભણસાલી તે પરિ કરઈ હો

જે કીઓ ભરવેસર રાસો ।

ઉજલિ અષ્ટાઉરે તે

નિરખત અંગિ ઉમાદ ॥૯॥

આમ ખરતરગચ્છનાં જ નહીં, તપાગચ્છનાં પણ સાક્ષ્યો વર્તમાન “મેલકવસહી” તે અસલમાં “ખરતરવસહી” હતી તેમ નિર્વિવાદ જણાવી રહે છે.

ચૈત્યપરિપાટીઓનાં વિધાનોમાં આમ તો એકવાક્યતા છે, પણ એક બાબતમાં મતભેદ છે. જ્યાં હેમહંસગણિ અને કર્ણસિંહ “નંદીશ્વર” કહે છે ત્યાં રત્નસિંહસૂરિશિષ્ય તથા શવરાજ સંઘવીવાળા યાત્રી-મુનિ ‘સંમેતશિખર’ કહે છે. ઉત્તર ભદ્રપ્રાસાદ-સ્થિત આ રચના આરસ નીચે દબાઈ ગઈ હોય. અસલી વાત શું હશે તેનો નિર્ણય થઈ શકે તેમ નથી.

એ મંદિર જો કે ખરતરગચ્છીય ભણસાળી નરપાળ સંઘવીએ કરાવ્યું છે, પણ

કર્ણસિંહના કથન અનુસાર ત્યાં કોઈ મંદિર અગાઉ હતું અને આ નવું મંદિર એથી જૂનાના સમુદ્ધારરૂપે કર્યાનું માનવું રહ્યું. વળી અંદરની પિત્તળના મૂલનાયક વીરની પ્રતિમા એ કાળે સંપ્રતિ રાજાની હોવાની માન્યતા હતી. એટલે મૂર્તિ નરપાલ સાહના સમયથી જૂની તો ખરી જ. હું માનું છું કે આ મંદિરને સ્થાને અસલમાં મંત્રીશ્વર વસ્તુપાલ કારિત “સત્યપુરાવતાર મહાવીર”નું મંદિર હતું; (વસ્તુપાલે ગિરનાર પર આદિનાથ (વસ્તુપાલવિહાર.) ઉપરાંત(સ્તંભનપુરાવતાર) પાર્શ્વનાથ તથા (સત્યપુરાવતાર) મહાવીરનાં મંદિરો કરાવેલાં જેની નોંધ સમકાલીન લેખક હર્ષપુરીયગચ્છના નરેન્દ્રપ્રભસૂરિએ લીધી છે^{૧૨}. કર્ણસિંહના કથન અનુસાર ત્યાં આગળની (માલા-ખાડ નામની) ખાડ પૂરીને (બિલકુલ ધોર રહેલા) દુઃષમ ભવનનો “ઉદ્ધાર” કરાવેલો. સંપ્રતિ રાજાની કરાવેલ કે લાવેલ મૂર્તિ હોવાની વાત ૧૫મા શતકમાં વહેતી થઈ હશે. ઈસ્વીસનની ૧૪મી શતાબ્દીના પૂર્વાર્ધમાં ખરતરગચ્છીય જિનપ્રભસૂરિની ગિરનાર સંબદ્ધ જુદી જુદી ચાર રચનાઓમાં, એમનાથી પહેલાં તપાગચ્છીય ધર્મકીર્તિગણિ(પછીથી ધર્મઘોષસૂરિ)ના ગિરનારકલ્પ (આ. ઈ. સ. ૧૨૬૪) અંતર્ગત, કે નાગેન્દ્રગચ્છીય વિજયસેન સૂરિના રેવંતગિરિરાસ(ઈ. સ. ૧૨૩૨ બાદ)માં આને સ્પર્શતો કોઈ જ ઉલ્લેખ નથી.

ગુજરાત-રાજસ્થાનનાં ઉત્તર મધ્યકાલીન જૈન મંદિરોના સર્વેક્ષણ દરમિયાન જોવા મળે છે કે ખરતરગચ્છમાં મંદિરોના રચનાવિન્યાસ તરફ અને તેને સુરુચિપૂર્વક આભૂષિત કરવા પરત્વે ખૂબ કાળજી લેવાઈ છે. શત્રુંજય પરની ખરતરવસહી (આ. ઈ. સ. ૧૩૨૦-૨૪), મેવાડમાં દેલવાડા(દેવકુલપાટક)ની ખરતરવસહી (૧૫મા શતકનો પ્રારંભ), રાણકપુરની ખરતરવસહી (પાર્શ્વનાથ જિનાલય-૧૫ સૈકાનો મધ્યભાગ), અને આ ગિરનાર પરની ખરતરવસહી તેનાં જવલંત ઉદાહરણો છે.

ટિપ્પણો :

૧. આ પદ પર વિસ્તૃત વિવેચન હું અન્યત્ર કરી રહ્યો છું.

૨. (સ્વ.) મુનિ દર્શનવિજયજી લખે છે : “આ ટૂક શ્રી સિદ્ધરાજના મંત્રી સજ્જને બંધાવેલ છે. ગૂર્જરાધીશ સિદ્ધરાજે સજ્જનને સૌરાષ્ટ્રનો દંડનાયક નીમ્યો હતો. તેમણે સૌરાષ્ટ્રની ત્રણ વર્ષની ઊપજમાંથી ગિરનાર પર સુંદર જીર્ણોદ્ધાર કરાવ્યો. ત્રણ વર્ષની ઊપજ સિદ્ધરાજને ન મળવાથી તે ગુસ્સે થઈ જૂનાગઢ આવ્યો. સજ્જને જૂનાગઢ અને વંથલીના શ્રાવકો પાસેથી ધન મેળવી સિદ્ધરાજને ચરણે ધર્યું અને કહ્યું કે જોઈએ તો જીર્ણોદ્ધારનું પુણ્ય હાંસલ કરો અને જોઈએ તો ધન લ્યો. રાજા સત્ય હકીકત જાણી અત્યંત ખુશી થયો. બાદ આવેલા ધનથી શ્રાવકોના કહેવાથી સજ્જને આ મેરકવશી ટૂક બનાવી.” (જૈન તીર્થોનો ઇતિહાસ, શ્રી ચારિત્ર સ્મારક ગ્રંથમાળા : પુષ્પ ૩૮મું, અમદાવાદ ૧૯૪૯, પૃ. ૧૨૨.) સ્વ. મુનિશ્રીની પહેલી વાતને પ્રબંધોનો આધાર છે, પણ સજ્જને પ્રસ્તુત દ્રવ્યથી આ મેરકવશીનું મંદિર બંધાવ્યાનો ક્યાંય જ

ઉલ્લેખ નથી.

પં. અંબાલાલ પ્રેમચંદ શાહે “મેલક વસહી”ની ચર્ચા કરતાં આ જ સજ્જન મંત્રી વાળી વાત (સારી અને પરિષ્કૃત ગુજરાતીમાં) જણાવી છે; પણ તેઓની પાસે એને લગતું કોઈ પ્રમાણ નહોતું; આથી સાવચેતી ખાતર એમણે લખ્યા બાદ ઉમેર્યું કે “...એવી લોકમાન્યતા છે. કોઈ આને મેલકશાહે બંધાવ્યાનું કહે છે.” (જૈન તીર્થ સર્વસંગ્રહ, ભાગ પહેલો. ખંડ પહેલો, અમદાવાદ ૧૯૫૩, પૃ. ૧૨૩.)

મુનિ નિત્યાનંદવિજયજીએ (પં. શાહ જેવી સાવધાની રાખ્યા સિવાય) એની એ જ કિંવદંતી તથ્યરૂપે માની રજૂ કરી છે. (શ્રી રૈવતગિરિ સ્પર્શના, વડોદરા વિ. સં. ૨૦૨૦ (ઈ. સં. ૧૯૬૪), (પૃ. ૧૨૯-૧૩૦.)

૩. અહીં આગળ ઉપર મૂળ કૃતિઓમાંથી પ્રસ્તુત ભાગો ટાંકી ચર્ચા કરી છે.
૪. Cf. M. A. Dhaky “The ‘Nagabandha’ and the Pancangavira’ ceiling,” *Sambodhi*, Vol. 4, No. 3-4, pp. 78-82, and plates.
૫. આગળની ચર્ચામાં તેના મૂળ સંદર્ભો ટાંક્યા છે.
૬. કર્મચંદ્રના જીવનની રૂપરેખા ખરતરગચ્છીય સાધનોથી સ્વ. મોહનલાલ દલીચંદ દેશાઈએ જૈન સાહિત્યનો સંક્ષિપ્ત ઇતિહાસ, મુંબઈ ૧૯૩૨, પા. ૮૩૬-૮૪૫ પર ચર્ચા છે, પૃ. ૫૭૧-૫૭૬ ત્યાં જુઓ.
૭. સં. પં. બેચરદાસ જીવરાજ દોશી, પુરાતત્વ, ૧-૩. એપ્રિલ ૧૯૨૩, પૃ. ૨૯૬.
૮. આ મહત્વપૂર્ણ ચૈત્યપરિપાટીનું પુનર્મુદ્રણ થવાની જરૂર છે.
૯. આ ઉદ્ધરણ મેં પં. અંબાલાલ પ્રેમચંદ શાહ જૈન તીર્થ, પૃ. ૧૧૮ પરથી લીધું છે; અને એમણે તે ઐતિહાસિક જૈન કાવ્યસંગ્રહ (પૃ. ૪૦૦) પરથી લીધું હોવાની નોંધ કરી છે. (આનો સંપાદક કોણ છે, ક્યાંથી કયા વર્ષમાં, કઈ ગ્રંથમાળામાં પ્રસ્તુત સંગ્રહ છપાયો છે, તેની ત્યાં નોંધ નથી લેવાઈ.)
૧૦. નિર્ગન્થ ઐતિહાસિક લેખ સમુચ્ચય - ભા. ૧માં આ ચૈત્યપરિપાટીનું સંપ્રતિ લેખક તથા વિધાની વોરા દ્વારા સંપાદનનું પુનર્મુદ્રણ થયું છે.
૧૧. સંપ્રતિ ગ્રંથમાં (સ્વ. અગરચંદ નાહટા તથા પં. બાબુલાલ સવચંદ શાહ દ્વારા મૂળ સંપાદિત થયેલ કૃતિનું પુનર્મુદ્રણ જોવા મળશે.
૧૨. વિશેષકે રૈવતકસ્ય ધૂમ્તઃ શ્રીનેમિચૈત્યે જિનવેશ્મસુત્રિષુ ।
શ્રીવસ્તુપાલઃ પ્રથમં જિનેશ્વરં પાર્શ્વં ચ વીરં ચ મુદાન્વીવિશત્ ॥૮॥ —વસ્તુપાલપ્રશસ્તિઃ
(જુઓ મુનિ પુણ્યવિજયજી, સુકૃતકીર્તિકલ્પોલિન્યાદિ વસ્તુપાલપ્રશસ્તિસંગ્રહ, સિંધી જૈન ગ્રંથમાલા (ગ્રંથાંક ૫), મુંબઈ ૧૯૬૧, પૃ. ૨૮.)



ગિરનારસ્થ “કુમારવિહાર”ની સમસ્યા

ઉજ્જયંતગિરિ પર મુખ્ય જૈન દેવળો ધરાવતી હારની ઉત્તર સીમા પર આવેલું છેલ્લું મંદિર “કુમારવિહાર”ના નામે હાલ કેટલાક દશકાથી પ્રસિદ્ધિમાં છે. ગુજરાતના ઇતિહાસાદિ વિષયના વિદ્વાનો પણ ગિરનાર પર સોલંકીરાજ કુમારપાળે “કુમારવિહાર” બંધાવ્યાનો (કોઈ પણ પુરાણા આધાર સિવાય) ઉલ્લેખ કરે છે. કુમારપાળના આદેશથી શ્રીમાલી રાણિગના પુત્ર સોરઠના દંડનાયક આંબાક કિંવા આમ્રદેવ દ્વારા ગિરિ પર ચઢવાની પદા (પાજા) બંધાવેલી એવા તત્કાલીન સાહિત્યિક ઉલ્લેખો અને સં. ૧૨૨૨-૨૩ / ઈ. સં. ૧૨૬૬-૬૭માં તે કરાવેલી તેવા અભિલેખો મોજૂદ છે. પણ સમકાલિક વા સમીપકાલિક કોઈ લેખકો (પૂર્ણતલ્લગચ્છીય હેમચંદ્રાચાર્ય વા રાજગચ્છીય સોમપ્રભાચાર્ય) કુમારપાળે ઉજ્જયંતગિરિ પર જિનચૈત્ય બંધાવ્યાનું કહેતા નથી. તે પછી જોઈએ તો મંત્રીદ્વય વસ્તુપાળ-તેજપાળે ગિરિ પર ઈ. સં. ૧૨૩૨-૧૨૩૪માં નવાં મંદિરો રચેલાં; જે જિનાલયો તેમના કાલ પૂર્વે રચાઈ ગયેલાં (જેમ કે તીર્થાધિપતિ જિન અરિષ્ટનેમિ અને શાસનાધિષ્ઠાત્રી અંબિકાદેવી), તેને અનુલક્ષીને તેમણે કંઈ ને કંઈ સુકૃત કરાવેલું; પણ “કુમારવિહાર”માં તેમણે કશું કરાવ્યું હોવાની નોંધ તેમના સમકાલિક લેખકો—નાગેન્દ્રગચ્છીય ઉદયપ્રભસૂરિ, હર્ષપુરીયગચ્છીય નરેન્દ્રપ્રભસૂરિ, ભૃગુપુરીય જયસિંહસૂરિ, કવિ સોમેશ્વર, કવિ અરિસિંહ ઠક્કુર અને કવિ બાલચંદ્ર,—વા ઉત્તરકાલીન લેખકો જેવા કે નાગેન્દ્રગચ્છીય મેરુતુંગાચાર્ય (પ્રબંધચિંતામણિ : ઈ. સં. ૧૩૦૫), હર્ષપુરીયગચ્છીય રાજશેખર સૂરિ (પ્રબંધકોશ : ઈ. સં. ૧૪૪૧) પણ આવો જ ઉલ્લેખ કરતા નથી. આ સિવાય કુમારપાલ સંબદ્ધ લખાયેલા ૧૪મા શતકના પ્રબંધો—કુમારપાલચરિત્ર (તપાગચ્છીય જયસિંહસૂરિ : ઈ. સં. ૧૩૮૬), કુમારપાલ-ભૂપાલ-ચરિત્ર(તપાગચ્છીય જિનમંડન ગણિ : સં. ૧૪૯૨ / ઈ. સં. ૧૪૩૬), કે કુમારપાલચરિત્રસંગ્રહમાં પ્રકટ થયેલ કુમારપાલ સંબદ્ધ ૧૪મા શતકમાં રચાયેલ જુદા જુદા પાંચેક વિસ્તૃત પ્રબંધોમાં પણ આવી કોઈ જ વાત નોંધાયેલી નથી. ગિરનાર-તીર્થ સંબદ્ધ જે સાહિત્ય ઉપલબ્ધ છે, અને નવું પ્રકાશમાં આવી રહ્યું છે, તેમાં પણ ગિરનાર પર કુમારવિહારનો ઉલ્લેખ નથી. જેમકે નાગેન્દ્રગચ્છીય વિજયસેનસૂરિનો રેવંતગિરિ-રાસ (આ. ઈ. સં. ૧૨૩૪), તપાગચ્છીય ધર્મદોષસૂરિનો ગિરનારકલ્પ (આ. ઈ. સં. ૧૨૬૪), રાજગચ્છીય જ્ઞાનચંદ્ર તેમ જ અજ્ઞાતગચ્છીય વિજયચંદ્ર કૃત રૈવતગિરિતીર્થ પર રચાયેલાં (અહીં પ્રકાશિત) સંસ્કૃત સ્તોત્રો (આ. ઈ. સં. ૧૩૨૦-૧૩૨૫), ખરતરગચ્છીય જિનપ્રભસૂરિના કલ્પપ્રદીપ અંતર્ગત “રૈવતકગિરિકલ્પ સંક્ષેપ”, “શ્રીઉજ્જયંતસ્તવ”, “ઉજ્જયંતમહાતીર્થકલ્પ” અને

“શૈવતકગિરિકલ્પ” (ઈ. સ. ૧૩૩૫ પહેલાં), ઉપકેશગચ્છીય કક્કસૂરિના નાભિનંદન જિનોદ્ધારપ્રબંધ (ઈ. સ. ૧૩૩૭), કે ૧૪મા શતકના ઉત્તરાર્ધથી લઈ ૧૬માના આરંભ સુધી જૂની ગુજરાતીમાં રચાયેલ ગિરનારતીર્થને આવરી લેતી અનેક તીર્થમાળાઓ, ચૈત્યપરિપાટીઓ, વિવાહલા, રાસ, સભારચનાઓમાં ક્યાંય પણ કુમારવિહારનો જરા સરખો પણ નિર્દેશ નથી.

આ અતિ વિપુલ નકારાત્મક પ્રમાણને ધ્યાનમાં રાખીએ તો ગિરનાર પરના મંદિરને “કુમારવિહાર” કહેવું એ તો નરી બ્રાન્તિ છે ! આ પશ્ચિમાભિમુખ મંદિરને મૂળપ્રાસાદ, ગૂઢમંડપ અને મૂળ જૂનાને સ્થાને આધુનિક રંગમંડપ છે. એને ફરતી ૭૨ દેવકુલિકાઓ હતી, પણ તે નષ્ટ થઈ છે. મૂળ મંદિરનાં ઘાટડાં, કોરણી અને રૂપકામ ૧૫મા શતકનાં છે : અને ગૂઢમંડપનો ‘કરોટક’ પણ ૧૫મા શતકની શૈલી બતાવે છે. આથી એક વાત તો સ્પષ્ટ જ છે કે આનો નિર્માતા ૧૫મા શતકમાં થયો હોવો જોઈએ.

આ સમસ્યાના ઉકેલમાં ૧૫મા સૈકામાં રચાયેલું કેટલુંક સાહિત્ય સહાયત્વૂત થાય છે; ખાસ તો એ સમયમાં, ૧૫મી સદીના મધ્યભાગ અને ત્રીજા ચરણમાં, રચાયેલી તીર્થમાળાઓ અને ચૈત્ય-પરિપાટીઓ, તીર્થાધિપતિ જિન અરિષ્ટનેમિના મંદિર પછી ખરતરવસહી, અને તે પછી કલ્યાણત્રય બાદ વાંદવામાં જે ક્રમમાં આખરી મંદિર આવતું તેના વિષયમાં ત્રણેક પરિપાટીઓમાં ઉપયોગી નોંધ મળે છે. આ સૌમાં તો સ્પષ્ટ રીતે કહ્યું છે કે તે પૂનસીહ (પ્રકારાંતરે પૂનસી, પૂનઈ) કોઠારીએ સ્થાપેલ શાંતિ જિનેન્દ્રનું ૭૨ દેવકુલિકાયુક્ત મંદિર છે : જેમ કે તપાગચ્છીય હેમહંસકૃત “ગિરનાર ચૈત્યપરિપાટી”(આ. સં. ૧૫૧૫ / ૧૪૫૯)માં નોંધ્યું છે કે :

કોઠારિઅ પૂનસીહ તણઈ સિરિ સંતિ જિણિંદો ।૨૮।

એ જ પ્રમાણે વૃદ્ધતપાગચ્છીય રત્નસિંહસૂરિ-શિષ્યની “ગિરનાર તીર્થમાળા”- (ઈ. સ. ૧૪૫૩ પશ્ચાત્)માં પણ એવી જ મતલબનું લખ્યું છે; જો કે છપાયેલો પાઠ ભ્રષ્ટ છે^૨. ત્યાં વિશેષમાં મંદિરને ફરતી ૭૨ દેહરીની પણ નોંધ છે : યથા :

એક (મનામ ? પૂનસી) કો (તા ? ઠા)રી વસહી

સંતિ નમિ સવઈ સારી

બહુતરિ દેહરી દેવ ।૧૯।

તે પછી સંઘપતિ શવરાજની યાત્રા વર્ણવતી અજ્ઞાત કર્તૃક “ગિરનાર-ચૈત્યપરિપાટી”માં પણ આ જ વાત સ્પષ્ટતાપૂર્વક કહી છે^૩ :

બહુત્તિરિ જિજ્ઞાલઈ શાંતિ આરાહુ
પુનઈ કોઠારી થાપીઉ એ ॥૩૧॥

આ પૂનસી કે પૂના કોઠારી કોણ હતા તેની સ્પષ્ટતા બે તપાગચ્છીય મુનિઓની રચનામાંથી મળે છે. તપાગચ્છીય લક્ષ્મીસાગરસૂરિ-શિષ્ય શુભશીલગણિના પંચશતીપ્રબોધસંબંધ(સં. ૧૫૨૧ / ઈ. સ. ૧૪૬૫)માં બે સ્થળે આ મંદિરના નિર્માતા સંબંધ ઉલ્લેખ પ્રાપ્ત છે. જેમ કે (ક્રમાંક ૫૬૪મું) “શ્રીમુનિસુંદરસૂરિ સંબંધ”માં કહ્યું છે કે (તપાગચ્છીય) જયચંદ્રસૂરિના શિષ્ય રત્નશેખરસૂરિ થયા. તેમના સમયમાં પૂર્ણસિંહ કોષ્ટગારિક તથા સંઘપતિ લ(થા ? ધા) કે ગિરિનારગિરિ પર પ્રાસાદો કરાવ્યા અને ત્યાં બિમ્બપ્રતિષ્ઠા કરી*. સંબંધ ક્રમાંક ૩૪૬નું તો શીર્ષક જ આ હકીકત સૂચવે છે. “પૂનસિંહ કોષ્ટગારિકકારિતગિરનાર તીર્થપ્રાસાદ સંબંધ” નામક શીર્ષક છે ત્યાં આ પ્રમાણે નોંધ્યું છે* :

તપાગચ્છાધિરાજશ્રીરત્નશેખરસૂરીણામાદેશાત્ શ્રીગિરનારતીર્થે
પુનસિંહ કોષ્ટગારિકો મહાન્તં પ્રાસાદં કારયામાસ ।
તત્ર શ્રીઋષભદેવં પ્રતિષ્ઠિયત્ । તત્ર બહુલક્ષટંકધનવ્યયઃ ।

ચૈત્યપરિપાટીકારો પૂનસી વસહીમાં જ્યાં શાંતિનાથની પ્રતિષ્ઠા હોવાનું કહે છે ત્યાં શુભશીલ ગણિ ઋષભદેવ મૂલનાયક હોવાની વાત કરે છે જે કદાચ સ્મૃતિદોષને કારણે હોય. પ્રસ્તુત પ્રાસાદ તપાગચ્છીય રત્નશેખરસૂરિના ઉપદેશથી બંધાયો હતો તેવી વિશેષ હકીકત અહીં મળે છે.

બીજા લેખક પ્રતિષ્ઠાસોમના સોમસૌભાગ્યકાવ્ય(સં. ૧૫૨૪ / ઈ. સ. ૧૪૬૮)માં થોડી વિશેષ હકીકત નોંધાયેલી છે. ત્યાં કહ્યા પ્રમાણે બિદરના સુલતાનના માન્ય શ્રેષ્ઠિ પૂર્ણસિંહ કોષ્ટગારિક (અને એમના ભાઈ બંધુરમને) ગુરુવચનથી ગિરનારગિરિ પર ઊંચું મંદિર બાંધ્યું. તેમાં ગચ્છનાથના આદેશથી જિનકીર્તિસૂરિએ પ્રતિષ્ઠા કરી* : યથા :

શ્રીપૂર્ણસિંહકોષ્ટગારિકનામા મહેખ્યરાટ શુશુભે ।
સુંદર બિદરનગરે માન્યઃ શ્રીપાતસાહિ વિમ્બોઃ ॥૮૧॥
તેન શ્રીગુરુવાક્યવર્જિતહૃદયેન નૃણામ્ ।
બંધુરમનાઘ્ય બાંધવ સહિતેન નરેન્દ્ર મહિતેન ॥૮૨॥
શ્રીમદ્ગિરિનારગિરાવકારિ જિનમંદિરં મહોત્તુમં ।
જિનકીર્તિસૂરિસજઃ પ્રતિષ્ઠિતં ગચ્છનાથગિરૌ ॥૮૩॥

આ વિધાનથી સ્પષ્ટ છે કે પ્રતિષ્ઠાપક આચાર્ય જિનકીર્તિસૂરિ હતા. અહીં “ગુરુ” શબ્દથી રત્નશેખરસૂરિ વિવક્ષિત હોય; અને “ગચ્છનાથ”થી કદાચ સમસ્ત તપાગચ્છના તે સમયના પ્રમુખ આચાર્ય યુગપ્રધાન સોમસુંદરસૂરિ ઘટિત હોય.

શુભશીલગણિ કે પ્રતિષ્ઠાસોમે મંદિરના નિર્માણનું વર્ષ બતાવ્યું નથી. પણ રાણકપુરના ધરણવિહારમાં મૂકેલ સં. ૧૫૦૭ / ઈ. સં. ૧૪૫૧ના ‘ગિરનાર-શત્રુંજય પટ્ટ’ કમમાં “કલ્યાણત્રય”ના જિનાલય પછી “પૂનસી વસતી” બતાવી છે; આથી આ પૂના કોઠારીનું પ્રસ્તુત જિનાલય તે સમયથી કેટલાંક વર્ષ પહેલાં બની ચૂક્યું હશે. આ પૂનસી-વસતીના ગૂઢમંડપના મહાવિતાનનાં આકૃતિ, પ્રકાર અને પ્રણાલી ગિરનાર પરની ‘ખરતરવસહી’ના ત્રણ મોટા કરોટકોના કરનાર શિલ્પીઓની પરિપાટીની લગોલગનાં હોઈ, અને પ્રસ્તુત ખરતરવસહી પણ ઈ. સં. ૧૪૪૧ પહેલાં બની ચૂકી હોઈ, પૂનસી-વસતીનું નિર્માણ પણ ઈ. સં. ૧૪૪૧થી અગાઉ થઈ ગયું હશે. પૂનસી-વસહીની ઉત્તરે આવેલ કલ્યાણત્રયના મંદિરનો ઉદ્ધાર અમદાવાદના સુલ્તાન અહમદશાહ-માન્ય ઓસવાલ શ્રેષ્ઠિ સમરસિંહે સં. ૧૪૮૪ / ઈ. સં. ૧૪૩૮માં કરેલો જેમાં પણ પ્રતિષ્ઠાપક આચાર્ય હતા જિનકીર્તિસૂરિ ! આ હકીકત ધ્યાનમાં લઈએ તો એ જ સમયે જિનકીર્તિસૂરિએ પૂનસીવસહીમાં પણ પ્રતિષ્ઠા કરી હોવાનું ધારી શકાય. આથી આ કહેવાતું ‘કુમારપાળ’નું મંદિર વસ્તુતયા ઈ. સં. ૧૪૩૮માં બન્યું હતું, અને તેના કારાપક સોલંકી સમ્રાટ કુમારપાળ નહીં પણ બિહરના પૂર્ણસિંહ કોષાગારિક ઉર્ફે પૂનસી કોઠારી હતા.

મંદિરમાં આજે ધ્યાન ખેંચે તેવી કોઈ વસ્તુ તો છે તે ગૂઢમંડપનો લગભગ ૨૦ ફીટના વ્યાસનો વિશાળ કરોટક (ચિત્ર ૨.)^૦. તેમાં નીચે રૂપકંઠ પછી ગજતાળુના થરો લઈ, તેના પર નવખંડા કોલના ત્રણ થરો અને વચ્ચે મોટા માનની અણીદાર-જાળીદાર કોલના પાંચ થરવાળી પુષ્પખચિત અને પદ્મકેસરયુક્ત ચેતોહર, ખરે જ બેનમૂન લંબન કરેલું છે (ચિત્ર ૧), જેની ગણના પશ્ચિમ ભારતના ૧૫મા શતકના સર્વોત્તમ ઉદાહરણોમાં થઈ શકે તેમ છે. ખરતરવસહીના બે ભદ્રપ્રાસાદોના વિતાનોની પદ્મશિલા કિંવા લંબન કરતાં આમાં એક થર વિશેષ હોઈ તે વિશેષ પ્રભાવશાળી જણાય છે.

ટિપ્પણો :

૧. સં. ૫૦ બેચરદાસ દોશી, પુરાતત્વ, ૧-૩ (ચૈત્ર ૧૯૭૯ / ઈ. સં. ૧૯૩૩), પૃ. ૨૯૬.
૨. સં. શ્રીવિજયધર્મ સૂરિ, પ્રાચીન તીર્થમાળા-સંગ્રહ ભાગ ૧લો, શ્રીધશોવિજયજી જૈન ગ્રંથમાળા, ભાવનગર સં. ૧૯૭૮ / ઈ. સં. ૧૯૨૨, પૃ. ૩૬.

૩. સાંપ્રત ગ્રંથમાં જુઓ અમારું શ્રીમતી વિધાત્રી વોરા સાથેનું સંવાદન.

૪. સંઠ મૃગેન્દ્ર મુનિજી, સુરત ૧૯૬૮. પૃઠ ૩૧૬.

૫. ંજન, પૃઠ ૧૯૨.

૬. જૈન જ્ઞાનપ્રસારક મંડલ, મુંબઈ ૧૯૦૫, સર્ગ ૯.

૭. આ કરોટકનું ચિત્ર પ્રથમ જ વાર (સ્વઠ) સારાભાઈ મણિલાલ નવાબે *Jaina Tirthas in India and their Architecture*, Ahmedabad 1944, Pl.111, Fig. 213 તરીકે છાપ્યું છે.



गेरसप्पानां जिन्मंदिरो

पयासेक वर्ष पहेलां गेरसप्पाना यतुर्भुज जिनालयनुं कजिन्से प्रकट करेल तलदर्शन जेवामां आवेलुं, जे अे समये पण घण्टीक दृष्टिअे विशिष्ट लागेलुं^१ : पण मंदिरो विजयनगर युगनुं डोई, अने बहु वर्षाथी दक्षिण भारतना प्राचीनतर मंदिरो पर ज (अन्वेषणानी दृष्टिअे) लक्ष परोवेलुं डोई, अे तरङ्गना शत्रुआतना प्रवास-कार्यक्रमोमां गेरसप्पानो समावेश करवाना प्रयोजननो अभाव उतो. सत्तावीसेक वर्ष पहेलां कर्णाटकमां शिमोगा पंथकमां इरी अेक वार इरवानुं थतां, जगत्प्यात जोगना धोध पासेथी पसार थतां हतां त्यारे अे क्षेत्रमां आवेला गेरसप्पा तरङ्ग पण अेक आंटो लगावी, त्यां शुं छे ते जेई लेवानुं नक्की कर्णुं. मध्याह्ननो सूरज धीरे धीरे अपोरनो बनी रह्यो उतो. धोधथी गेरसप्पा गाम केटले दूर तेनी कंई अबर नही पण पाटियाना आधारे रस्तो शोधी गाडी ते तरङ्ग वाणी. पंथ सारो अेवो लांभो नीकण्यो. (अंदाजे वीसेक माईल हशे.) बे'अेक हजर झीटना उतारवाणा अेना वांकायूंक वणांकोमां संत्वाणी संत्वाणीने उतरतां अेकाड कलाके नीये नदी तीरे नवा गेरसप्पा गामे पडोय्या. पडोय्या पछी अबर पडी के मंदिरो तो नदीने सामे कांठे दूर जंगल वयाणे आवेलां छे. नावडामां अेकाड कोश जवुं पडे अने पछी यालवानुं. आटले दूर आव्या छीअे तो जेया वगर पाछा न ज जवुं अेम विचारी जलदी जलदी नाव करीने उपड्या, पण सामा वहेषमां जवानुं अेटले पडोय्यतां पडोय्यतां तो आस्सा बे कलाक वीती गया.

गाम छोडीने डोडकुं आगण वधुं के आजुआजुनुं दृश्य इरी ज गयुं. हिमालय बाह करतां अही जेवी अलगारी निसर्गशोभा भारतमां बीजे जेवा मणती नथी^२. पण हिमालयनी अे प्राकृतिक लीलाथी अहीनी प्रकृतिनी वात जरा जुटी छे. वनराजि पण जुटी, ने अडको पण अलग प्रकारना. नदी शिरावतीनी याल पण जुटी ज. उंचांनीयां वृक्षोथी प्रभवती विशिष्ट भूचित्ररेणा, ने वनराईनी गहैराई साथे अेनी गीयतामां लीलाशनी उपसती अनेकविध रंगछायाओनो दायरो पण अनोभो. नाव आगण वधतां अडकाण भाग आव्यो. अेमांथी पसार थतुं वहेष सदैव अति जेशबंध वडे छे. मुसीबते समतोलन जणवीने अे नेण पसार करी गया. पछी नावनी दिशा पलटी अने दक्षिण तरङ्ग मोरो वण्यो. हवे अने आजुअे अणूभी रहेल, विशेष गाढां जंगलोवाणा, सांकडा उंडा प्रवालमां प्रवेश्या. अेक नाना टापु जेवुं वटावी छेवटे सामे कांठे पडोय्या अरा. कांठो सारो अेवो उंचो नीकण्यो. कांठो यज्या के सीपा ज धेधूर जंगलमां प्रवेश्या. जे दृश्य हवे नजरे पड्युं ते दिंग थई जवाय तेवुं हतुं. आ ते भारत के कंबोडिया ? अूअ उंचां, पातणां पण अत्यंत सुष्ठु अने उपरना भागे थोडुंक इलातां पिप्पलादि,

શાલ્મલિ, અને અન્ય વર્ગનાં કેટલાંયે વૃક્ષોની એ ધનધોર હારમાળાઓમાં લક્કડખોદ, તમરાં, વનવાગોળ અને અનેક અજાણ્યાં પંખીઓના વચ્ચે વચ્ચે થતા શબ્દ સિવાય બીજો રવ સંભળાતો નહોતો. કોઈ માણસ નજરે પડ્યું નહીં પણ કેડો સાફ હતો. ઊંચે વૃક્ષોને મથાળે તેજીલો તડકો વરતાતો હતો. એનું અજવાળું ડાળીઓ અને પાનના ઘટાંબર સોંસરવું ગળાઈને નીચે કેડા પર પથરાતું હતું. સંસ્થિર હવા જંગલી ફૂલોનો પરિમલ, શેવાળ, લીલ ફૂગ, અને ગરમાટભર્યા ભેજની મિશ્રિત ગંધથી વ્યાપ્ત હતી.

પા'એક ગાઉ આમ આગળ વધ્યા નહીં હોઈએ ત્યાં એક સાદા પશ્ચિમાભિમુખ મંદિરનું ખંડિયેર જોવા મળ્યું. એની આજે તો માત્ર કોરી ભીંતડીઓ જ ઊભી છે. મોઢા આગળ ખુલ્લા થઈ ગયેલ ગર્ભગૃહમાં એક કાળા પથ્થરની વિજયનગર કાળની પણ સુડોળ, પદ્માસન વાળેલી સપરિકર જિનપ્રતિમા પોતાના મુળ સ્થાને હજી પણ વિરાજિત છે. (ચિત્ર ૮) પ્રતિમા જિન નેમિનાથની હોવાનું નોંધાયું છે.) અહીંથી દક્ષિણ તરફ થોડું તીરછું જતાં આવું જ એક બીજું પણ પૂર્વ તરફ મુખવાળું ખંડિયેર અને પ્રતિમા જોયાં. જિન પાર્શ્વનાથની નાગફણા-ઘટા નીચે સંસ્થિત, પ્રશમરસ દીપ્ત શ્યામલ સુંદર ખડ્ગાસન પ્રતિમા વિજયનગર યુગમાંયે પ્રભાપૂર્ણ પ્રતિમાઓ બનતી હોવાની પ્રતીતિ કરાવી ગઈ (ચિત્ર ૧૦). સૂરજ ઢળતો જતો હતો અને અમારું લક્ષ હતું ચતુર્મુખ મંદિરની શોધમાં. નાવિક ભોમિયાએ સાનથી સમજાવ્યું કે આગળ ઉપર છે, હવે દૂર નથી. છેવટે જંગલ વચ્ચેવચ્ચે કોરાણ આવ્યું, અને તેમાં મધ્યભાગે જેની શોધ કરતા હતા તે ચોમુખ દેહરું આવી રહેલું દીઠું (ચિત્ર ૨.) દેવાલય મોટું હોવા ઉપરાંત ચોબાર અને ચોકોરથી એક સરખું છે (જુઓ તળદર્શન : ચિત્ર ૧). એનું શિખર તો વર્ષો પૂર્વે નષ્ટ થઈ ચૂક્યું છે પણ નીચેનો બધો જ ભાગ સારી સ્થિતિમાં જળવાયેલો છે. મંદિરના દિદાર પણ ફરી એક વાર વનાવરણથી ઘેરાયેલા કંબોડિયાનાં દેવળોનું સ્મરણ કરાવી ગયા (ચિત્ર ૩, ૪).

ચોમુખ જિનાલયનું અધિષ્ઠાન વિજયનગર શૈલી અનુસાર ગજપીઠ, ધારાવૃત્ત કુમુદ, અને કપોતાદિ ઘાટ-અલંકારથી શોભિત છે; પણ ખરી ખૂબી તો એના ભીતરી ભાગમાં છે. ચારે દિશાએ એકસરખા મુખમંડપ અને તેમાં ઈલોરાની ગુફાની યાદ દેવડાવે તેવા સફાઈદાર ઘડાઈના દળદાર-પહેલદાર સ્તંભો (ચિત્ર ૬), ગર્ભગૃહની દ્વારશાખાની આજુબાજુ દ્વારપાલો ઉપરાંત ઘાટીલા દેવકોષો (ચિત્ર ૭), સાદાં પણ સોહતાં વિશાળ કમલાંકનની છત (ચિત્ર ૫), અને સ્વચ્છ પ્રશાંત વાતાવરણમાં ગર્ભગૃહની માલિકોર ચતુર્દિશામાં એક એક વિશાળકાય પદ્માસનસ્થ જિનપ્રતિમાની ઉપસ્થિતિ (ચિત્ર ૮). ઉપરથી વનાટવીના અનેરા એકાંત વચ્ચે “અનેકાંત”નો નિ:શબ્દ ધ્વનિ સંભળાઈ રહેતો લાગ્યો. અલંકારલીલા માટે મશહૂર મંદિરો તો અનેક જોયાં છે, પણ નિરાભરણાવસ્થાની ગરિમાનું અવિખ્યાત છતાંયે ઊર્જસ્વી દૃષ્ટાંત તો આ એક જોવા મળ્યું છે.

આથમણી કોર નમી રહેલો સૂરજ પશ્ચિમના મુખમંડપને આખરી તેજથી ઉજમાળી રહ્યો હતો. જંગલમાં જ રાત ન થઈ જાય તેટલા સારુ પાછા ફરતી વખતે બમણી ઝડપથી ડગ ઉપાડ્યાં. નદીના ઉપરવાસે બપોરેકના વરસાદ થયો હશે. એથી વળતી વેળાએ વહેણમાં તાણ ઘણું વધી ગયેલું લાગ્યું. નેળવાળા ખડકાળ ભાગમાં તો હવે પાણીના લોઢ ઊછળતા હતા. એમાં થઈને જવાને બદલે તેને પડખેથી સાયવી સાયવી, તારવી તારવી, અણિયારી દાંતી વચાળેથી હોડકાને વાંસડાના ટેકાથી અને નાજુકાઈથી, સિક્કતથી પસાર કરી છેલ્લે મુખ્ય વહેણમાં આવ્યા ત્યારે સાંજ ઢળી ગયેલી. હાલકડોલકે ચઢેલું ને હમણાં ઊંધું વળી જશે તેવું લાગતું હોડકું હવે સ્થિર થયું. સામા પ્રવાહનો સામનો કરવાનો ન હોઈ, વેગવાન વહેણના સહારે લાગલું જ તીરવેગે ઊપડ્યું ને અર્ધા કલાકમાં જ સામે કાંઠે પહોંચી ગયા.

વર્ષો બાદ એકાએક એ દિવસની સાહસિક યાત્રાનું સ્મરણ થઈ જતાં ગેરસપ્પા અને વિકટ અટવીથી રક્ષાયેલ એનાં દેવમંદિરોની ઐતિહાસિક સમસ્યાઓ વિશે વિચાર કરવા મન થયું. આ મંદિરોના નિર્માતા કોણ? ગેરસપ્પાની મધ્યકાળમાં શું સ્થિતિ હતી, કેવીક પ્રસિદ્ધિ હતી, એ પાસાંઓ પર ઇતિહાસ અને પુરાતત્ત્વની ઉપલબ્ધ નોંધોમાં તો કોઈ ઉજાશ પ્રાપ્ત નથી થતો, પણ ત્યાંથી મળી આવેલા શિલોત્કીર્ણ લેખો અને સંપ્રતિ ઉપલબ્ધ બનેલી દિગંબર જૈન ભટ્ટારકોની યાત્રા-નોંધોના સંક્ષિપ્ત ઉલ્લેખોથી કેટલીક સ્પષ્ટતા મળી રહે છે.

શિલાલેખોમાં ગેરસપ્પાનું “ગેરસોપ્પે” નામ મળે છે. અહીંથી મળેલા જૈન લેખોમાં એક તો ૧૨મી શતાબ્દી જેટલો પ્રાચીન છે^૧. ચૌદમા-પંદરમા શતકમાં વિજયનગર મહારાજ્યના એક સામંત રાજકુળનું અહીંથી છેક સમુદ્રના કંઠાળ પ્રદેશ પર્યંત મૂડબિદરી સુધીના તુળવ-પ્રદેશમાં શાસન ચાલતું હતું. સઘન વનરાજિ, પૂર્વ અને દક્ષિણે દુર્ગમ પહાડો અને ઉત્તરે વેગવતી, સદાનીરા શિરાવતીથી રક્ષાયેલ ગેરસોપ્પેને માનવીય આક્રમણો તો નડ્યાં નથી, પણ નિર્સર્ગપ્રદત્ત એ દુર્જયતા, અને પ્રતિવર્ષ અતિવૃષ્ટિને કારણે જ કાળાંતરે તેનાં લય અને વિસ્મરણ થયાં છે. અને એક વાર પડતી શરૂ થયા પછી એની કાષ્ઠમંડિત, ઈંટેરી અને પથ્થરની ઈમારતો પર ઝાડીનું આક્રમણ આરંભાયા પછીથી વિના રોકટોક આગળ ધપ્યે ગયું. છેવટે પૂરા શહેર પર વગડાનું અબાધિત સામ્રાજ્ય સ્થપાઈ ગયું. ઈ. સ. ૧૬૨૫માં પોર્ટુગીઝ પ્રવાસી Della Valle અહીંથી પસાર થયો ત્યારે અહીંનો રાજમહાલય ખંડિયેર બની ચૂકેલો એવી નોંધ મૂકી ગયો છે^૨.

અહીંનાં મંદિરો ૧૪મી-૧૫મી શતાબ્દીમાં બનેલાં. રાજકુળ સાથે સંબંધવાળા શ્રેષ્ઠીપરિવારો અહીં વસતા થયેલા અને જૈનધર્મને રાજ્યાશ્રય પણ સારા પ્રમાણમાં મળતો રહેલો. એ કાળે ગેરસોપ્પેની જૈન તીર્થરૂપે ખ્યાતિ સ્થપાઈ ચૂકી હશે કેમકે એની યાત્રાએ ઉત્તરાપથમાંથી પણ દિગંબર જૈન યાત્રિકો ૧૭મા સૈકાના આરંભ સુધી તો આવતા. અહીંની

पार्श्वनाथ वसतीनी १७मा शतकना यात्री विश्वभूषणे गेरसुपा वामासुत भ्राजं । तं दर्शनं संप्रापित राजं ॥५२॥ कही नोधं लीधी छे". सोणमा शतकमां गुजरातना ભદ્રારક જ્ઞાનસાગરે ગેરસપ્પા નગરનું થોડા વિસ્તારથી અને મહત્વપૂર્ણ કહી શકાય તેવું વિવરણ દીધું છે. જ્ઞાનસાગર ત્યાં ગયા ત્યારે આ શ્રાવકો અને મુનિવરોથી શોભતી નગરીમાં ભૈરવીદેવી નામની રાણીનું શાસન હતું. એના વિશે થોડી ચારણી કવિતના પ્રભાવવાળી ગુણગાથા કહી, ત્યાં જિન પાર્શ્વનાથનો ત્રણ ભૂમિયુક્ત પ્રાસાદ થયાનો એમણે ઉલ્લેખ કર્યો છે^૯ : યથા :

નયર વિચિત્રા પવિત્રા ગિરસોપા ગુણવંત ।
શ્રાવક ધરમ કરંત મુનિવર તિહાં અતિસંતહ ॥
ભૈરવિદેવિ નામ રાણી રાજ્ય કરંતહ ।
શીલવંત વ્રતવંત દયાવંત અઘહંતહ ॥
પાર્શ્વદેવ જિનરાજકો ત્રણ્ય ભૂમિપ્રાસાદ-કિય ।
બ્રહ્મજ્ઞાન ગુરુ પય નમી માનવ ભવ કૂલ તેન લિય ॥૪૨॥

“પાર્શ્વ તીર્થેશ્વર”ના મંદિરને દાન અપાયાનો ઉલ્લેખ અહીંથી મળેલ શ્લોક સં. ૧૩૪૩/ ઈ. સં. ૧૪૨૧ના એક શિલાલેખમાં છે^{૧૦}. ગોકર્ણના મહાબલેશ્વર મંદિરને લગતા ૧૫મા શતકના ત્યાંના લેખમાં દાનરક્ષામાં ગેરસોપ્પેની હિરિય-વસતિના ‘ચણ્ડોચ પાર્શ્વનાથ’ની સાખ દીધી છે^{૧૧}, જે અહીં રજૂ કરેલ પાર્શ્વનાથ (ચિત્ર ૨) હોવા જોઈએ. પ્રસ્તુત જિનનું ગેરસપ્પામાં પ્રમાણમાં પ્રાચીન અને એ પંથકમાં સિદ્ધ-મહિમા મંદિર હશે તેમ ઉપર્યુક્ત ઉલ્લેખ ઉપરથી જણાય છે. શ્લોક સં. ૧૪૮૫ / ઈ. સં. ૧૫૬૩ના એક લેખમાં રાણી ચત્ર ભૈરોદેવીના શાસનનો ઉલ્લેખ છે^{૧૨}, જે જ્ઞાનસાગરની પૂર્વકથિત નોંધનું સમર્થન કરી જાય છે. પ્રસ્તુત લેખમાં વિશેષમાં શાંતિનાથની વસતી બન્યાનો અને તેને દાન અપાયાનો પણ ઉલ્લેખ છે.

ચતુર્મુખ જિનાલય સંબંધી તો કોઈ સીધો ઉલ્લેખ ઉપલબ્ધ શિલાલેખોમાં નથી પણ જ્ઞાનસાગર તેનું ખૂબ ઉલ્લાસથી વર્ણન કરે છે. તેને ચાર ભૂમિવાળો અને બસો થંભવાળો પ્રાસાદ હોવાનું પણ કહ્યું છે^{૧૩} : યથા :

જિનવર ચોમુખ ચૈત્ય નયર ગિરસોપા ચંગહ ।
ભૂમિ ચાર ઉતંગ ખંભ શત દોઉ અભંગહ ॥
પ્રતિમા દેખત સઘ પાપ સવિ દૂર પલાયો ।
પૂજત પરમાનંદ સ્વર્ગ મુગતિ સુખ થાયો ॥
અભિનવ જિનવર ચૈત્યગૃહ દેખત સુખસંપતિ મલે ।
બ્રહ્મ જ્ઞાનસાગર વદતિ ચિંતા દુખ દૂરે ટલે ॥૪૪॥

ચૌમુખ મંદિરની ફરતા ઘણા પાષાણી ઊભા ફલકરૂપી સ્તંભોથી વીંટળાયેલો મંડપ હતો (હાલ વિનષ્ટ), જેનો નિર્દેશ યાત્રી કવિએ “બસો થંભ” દ્વારા કર્યો છે. અને ઉપર ચતુસ્તલને તે ઉપર શિખરયુક્ત ભાગ હશે તે પણ નષ્ટ થઈ ચૂક્યો છે. શક સંવત ૧૩૦૦ અને ૧૩૧૪ (ઈ. સ. ૧૩૭૮-૧૩૯૨) વચ્ચેના ગાળામાં દંડનાયક સોમણના પુત્ર રામણની પત્ની રામકે અહીં તીર્થંકર અનંતનાથની વસતી કરાવેલી^{૧૧} તે આ તો નહીં હોય? એક નેમિનાથની પ્રતિમા અજણ શ્રેણીએ કરાવી તેવો, તેના સાલ વગરના પણ અંદાજે ૧૫મા શતકના લેખમાં ઉલ્લેખ કરેલો છે^{૧૨}, જે કદાચ અહીં ચિત્ર ૮માં રજૂ કરેલી પ્રતિમા હશે. મૂડબિદરીના એક ૧૫મી-૧૬મી શતાબ્દીના તામ્રપત્રમાં ગેરસોપ્પેની લલિતાદેવી દ્વારા નિર્માણિત વસતીને અપાયેલ દાનનો ઉલ્લેખ છે^{૧૩}. થેડેહલ્લિના શ. સં. ૧૫૦૬, ૧૫૦૭, અને ૧૫૦૮(ઈ. સ. ૧૫૮૪, ૮૫, ૮૭)ના એમ ત્રણ શિલાલેખોમાં ગેરસોપ્પેના (મુનિ) વીરસેનદેવને મળેલાં ભૂમિદાનોની વિગતો અપાયેલી છે^{૧૪}. તો ઊલટ પક્ષે ગેરસોપ્પેના ઈમ્મડિ દેવરાય ઓડેયરે લક્ષ્મણેશ્વરનગરની શંખજિન-વસતિને આપેલ દાનની વિગતનો સોદેના શ. સં. ૧૪૪૫-ઈ. સ. ૧૫૨૨ના લેખમાં ઉલ્લેખ છે^{૧૫}. આ લેખ ઉપરથી વિશેષમાં ગેરસોપ્પેનું અપરનામ ક્ષેમપુર હતું તેવી માહિતી મળે છે. આ સિવાય હુમ્બગના જૈન યક્ષી પદ્માવતીના મંદિરના પ્રાંગણમાં રહેલ આ. શ. સં. ૧૪૫૨—આ. ઈ. સ. ૧૫૩૦—ના શિલાલેખમાં દિગંબરાચાર્ય વિદ્યાનંદસ્વામી ગેરસોપ્પેના જૈન મુનિગણને યોગાગમમાં દોરવણી આપતા રહેતા એવી હકીકત નોંધાયેલી છે^{૧૬}.

આ તમામ ઉલ્લેખો-પ્રમાણો જોતાં ગેરસોપ્પેની અને ત્યાં જૈન સમાજની ઈસ્વીસન્ના ૧૫મા-૧૬મા શતકની જાહોજલાલીની તેમ જ એ પંથક—તુળુનાડ—માં એ શહેર વિજયનગર યુગમાં મહત્વનું રાજકીય, ધાર્મિક તેમ જ સાંસ્કૃતિક કેન્દ્ર રહ્યું હોવાની પૂર્ણ પ્રતીતિ થાય છે. પણ ગેરસપ્પા આબાદ હશે ત્યારે શોભતું હશે તેથીયે વિશેષ આજે વનરાઈથી ઘેરાયેલ એનાં ખંડિયેરોથી શોભે છે એવો પ્રકલ્પ સહેજે જ ઊઠી આવે છે.

ટિપ્પણો :

૧. Cf. H. Cousens, *Chālukyan Architecture of The Kanarese Districts ASI, (IS), Vol XLII, Calcutta 1926, pl. CXXXIII, (તથા જુઓ અહીં પ્રસ્તુત પુનર્મુદ્રિત તળદર્શન)*
૨. કઝિન્સ પણ લખે છે : The Shairvati was the most beautiful river he [Della Valle] had ever seen,.....” “It is in the lower reaches of the river, just below the falls, in the bosom of the well-nigh impenetrable and silent forests that the old site of the city lies”. (*Chālukyan, p. 126*)
૩. *Annual Report of Indian Epigraphy, 1956-57, p. 65, Shimoga No. B. 215.*

४. Cf. Cousens, *Ibid.*, p. 125.
५. सं. विद्याधर जोहरपुरकर "सर्व त्रैलोक्य जिनालय जयमाला", तीर्थचंदनासंग्रह, जीवराज जैन ग्रन्थमाला, ग्रन्थ १७, शोलापुर १९६५, पृ. ९३.
६. ओशन, "सर्वतीर्थवन्दना." पृ. ७०.
७. *Annual Report of the Mysore Archaeological Department, Mysore 1928*, p. 93.
८. *Annual Report on South Indian Epigraphy, 1939-40*, p. 237, i, No. 108.
९. *ARIE 1950-51*, No. 24.
१०. जोहरपुरकर, "तीर्थ", पृ. १४.
११. *ARMAD 1928*, p. 97.
१२. *Ibid.*, p. 95.
१३. *ARSIE 1940-41*, Ins. No. 9.
१४. *ARMAD 1931*, pp. 104, 108 & 110
१५. *ARMAD 1916*, p. 69
१६. *Epigraphia Carnatica*, Vol. VIII, Nagar tl. No. 46.



નાંદિયાની પ્રાચીન જિનપ્રતિમા

રાજસ્થાનના પુરાતન ગૂર્જરદેશ પંથકમાં, અર્બુદાચલની ફરતે, ઈસ્વીસનૂના સાતમા શતકના પૂર્વાર્ધમાં ચાપ વંશનું શાસન હતું. તે કાળના ત્યાંનાં ઉલ્લેખનીય સ્થાનોમાં હતાં ભિલ્લમાલ (ભિન્નમાલ), કુત્સપુર (કુસુમા), બ્રહ્માણ (વરમાણ), વટપુર કે વટાકરસ્થાન (વસંતગઢ), ઈત્યાદિ ગ્રામ-નગરો. ત્યાંથી પ્રાચીન શિલ્પ-સ્થાપત્યના અવશેષો વા શિલાલેખાદિ પ્રાપ્ત થયા છે. એ સમુદાયનું એવું જ એક જૂનું સ્થાન છે 'નંદિગ્રામ' કિંવા હાલનું 'નાંદિયા', જેના દશમા શતક જેટલા પુરાણા ભાગ ધરાવતા નાના જિનાલયના ગર્ભગૃહમાં શ્વેતાંબર જૈન સંપ્રદાયની, પશ્ચિમ ભારતમાં જૂજવી જ બચેલી, પ્રાચીનતર પ્રતિમાઓમાંની એક જળવાયેલી છે (ચિત્ર ૧)^૧. સં. ૧૦૯૨ / ઈ. સં. ૧૦૩૬ના અજરીના જિનમંદિરની ધાતુપ્રતિમાના લેખમાં "નંદિગ્રામચૈત્ય" એવો ઉલ્લેખ છે^૨ : તેમ જ સં. ૧૧૩૦ / ઈ. સં. ૧૦૭૪ના નાંદિયાના જિનાલય પાસે કોરેલ લેખમાં "નંદિયકચૈત્ય"ના પરિસરમાં વાપી નિર્માણ કરાવ્યાનો ઉલ્લેખ છે^૩, જે ઉપરથી નાંદિયાનું મધ્યકાલીન અભિધાન 'નંદિગ્રામ' એવં ચૈત્યનું ગામના નામ પરથી 'નંદિયકચૈત્ય' અભિધાન હોવાનું સિદ્ધ થાય છે. સિરોહી આસપાસના પંથકમાં પ્રચલિત જૂની લોકોક્તિમાં "નાણા દિયાણા નાંદિયા, જીવિતસ્વામી વાંદિયા" જેવી કહેવત પ્રસિદ્ધ છે, જેની પ્રસ્તુત સ્થળોનાં જિનગૃહોમાં 'જીવંતસ્વામી'(મુખ્યત્વે મહાવીર)^૪ની પ્રતિમાઓ એક કાળે સ્થાપિત હોવાનો નિર્દેશ મળે છે^૫.

નાંદિયાના જિનમંદિરના ગર્ભગૃહમાં પ્રતિષ્ઠિત મૂલનાયક જિનની પ્રતિમા^૬ (ચિત્ર ૧) અનેક દૃષ્ટિએ અપ્રતિમ છે. તેનો આળેખ પશ્ચિમ ભારતની અતિ પરિચિત મધ્યકાલીન જિન મૂર્તિઓથી તદ્દન નિરાળો છે. પીઠ-પટ્ટના પડખલાં પાર્શ્વવર્તી વ્યાલનાં રૂપો^૭ ધરાવતા સિંહાસનની પીઠિકા ભાગના મોવાડમાં, છેડાના ભાગે એક એક સિંહ, અને એ બન્નેની વચારે આડું ધર્મચક્ર, અને તેની અડખે પડખે કંડારેલાં મૃગલાંની જોડી ગુપ્તયુગની સારનાથ આદિની બુદ્ધ મૂર્તિઓના ઘાટ-વિધાનની પરિપાટીમાંથી ઊતરી આવ્યાનો સંકેત કરે છે^૮. પીઠ પર મસૂરક વા ગાદી પર સ્થિત જિનરાજના લગભગ કાટખૂણે, બે મધ્યમ કદના તથા સુલલિત ભંગિમામાં અત્યંત સુડોળ એવં સુકુમાર ચામરધારી (ઈન્દ્રો વા યક્ષો) પ્રાતિહાર્ય રૂપે સ્થિર થયા છે (ચિત્ર ૨, ૫)^૯. ચામરધરોના આલકના ગૂંચળાઓથી મનમોહક બનતા મસ્તક પર રત્નપિનદ્ધ ત્રણ પદકવાળા પટ્ટબંધથી શોભાયમાન કરંડ મુકુટ ઉલ્લેખનીય છે.

વચ્ચે પદ્માસનસ્થ જિનપ્રતિમાના પદ્મપ્રભામંડળની^{૧૦} આજુબાજુ અપ્સરા સહિત, પ્રશાંત મુખમુદ્રાયુક્ત, વીણાધર ગંધર્વ, અને એ જોડલીની ઉપર વિદ્યાધરી સમેત આકાશચારી

માલાધરનાં રૂપ કાઢેલાં છે (ચિત્ર ૩, ૪). જિનબિંબના શીર્ષ પર પુરાણી પરંપરા અનુસાર પૂરા ભાગમાં દક્ષિણાવર્તકેશનું આલેખન છે.

પ્રતિમાના આસન પર (કે અન્ય ભાગ પર) લેખ નથી. પરંતુ જિનમૂર્તિની અને પરિકરદેવતાઓની વિગતો ગુહામંદિરો કિંવા લયન મંદિરોની ભીંતો પર કંડારેલ, કે ત્યાં ગર્ભગૃહોમાં સંસ્થિર પ્રતિમાઓનાં આયોજન અને કોરણીનું સ્મરણ કરાવતી હોઈ તેમ જ શૈલીગત સામાન્ય અને વિશેષ લક્ષણોના આધારે, તેને ઈસ્વીસન્ના ૭મા શતકના અંતભાગમાં મૂકી શકાય^{૧૧}. પરંતુ જેમ ઉકેશ(ઓસિયા)ના પ્રતીહારકાલીન મહાવીર જિનાલયની મુખ્ય પ્રતિમાના સંબંધમાં બન્યું તેમ અહીં પણ આ વિરલ જિનપ્રતિમાના કલાતત્ત્વને વણસાવી માર્યું છે. કારણમાં જોઈએ તો શ્વેતાંબર પરંપરાની કેટલીક સદીઓથી ચાલી આવતી અર્ચા અને એની અર્ચના-પદ્ધતિમાં ચૈત્યવાસી જમાનાથી વિકસીને આવી ગયેલ તત્ત્વો. તેમાં જિનની મુખાકૃતિના સમાધિસ્થ પ્રશમરસનો હાસ કરી દેતાં કાળા રંગથી ચીતરેલ ભ્રમરો, કાચનાં ચક્ષુઓ, અને વક્ષ-સ્થળ આજુબાજુ અને અન્યત્રે ચોંટાડેલ ધાતુમય ટીલાઓ તેમ જ વરખના લેપ^{૧૨}. નાંદિયાની આ પ્રતિમામાં તો ચામરધર યક્ષોને પણ છોડ્યા નથી. કાળી ભ્રમરો અને ગોંગલ્સ જેવી ચડાવેલી મોટી આંખોથી એમની શાંતિમય પ્રસન્ન મુખમુદ્રા પર ગ્રહણ લાગી ગયું છે. આ ઈન્દ્રો વા યક્ષોની પાંચ-છ દાયકા પહેલાંની લેવાયેલી (અને પ્રકાશિત થયેલી) તસવીરોમાં તેમનાં અસલી દેવતાઈ દિદાર અને મનોહારિતા પ્રકટ રૂપે પેખી શકાય છે^{૧૩}.

નાંદિયાની પ્રતિમાથી પચાસ-પોણોસો પૂર્વની હોઈ શકે તેવી છે મહુડી કોટવર્કની આરસી માતૃકા^{૧૪}. અને પછીની જિનપ્રતિમાઓમાં જોઈએ તો વરમાણના મહાવીર જિનાલયની નવમા શતકના અંતિમ ભાગની પ્રતિમા^{૧૫} તરફ નિર્દેશ કરી શકાય; પરંતુ ત્યાં પણ પ્રતિમાની અસલી ભાવવાહિતા ચક્ષુ-ટીલાદિથી નષ્ટ થઈ ગઈ છે.

ટિપ્પણો :

૧. શ્વેતાંબર સંપ્રદાયમાં દુર્ભાગ્યે મુસ્લિમ આક્રમણો દરમિયાન તેમ જ જીર્ણોદ્ધારકોના પ્રતાપે, અને પૂજાની વિશિષ્ટ રૂઢિને પ્રભાવે, પ્રાચીનતર પ્રતિમાઓનો વિનાશ થઈ ચૂક્યો છે. જે કંઈ બચ્યું છે તેમાં પૂજાતી પ્રાચીન પ્રતિમાઓ પણ ક્રમશઃ એ જ પંથે ગતિમાન છે. એને રક્ષવાનાં, એનાં કાલાં તત્ત્વોને યથાવત્ જાળવી રાખવાનાં, કોઈ જ પ્રયત્ન થતા નથી કે તે પ્રક્રિયાને ઉત્તેજન દેવાને બદલે તેનાથી વિરુદ્ધનાં જ ઉપદેશ અને કાર્યો જોવા મળે છે.

૨. જુઓ મુનિરાજ જયંતવિજય, અર્બુદાચલ પ્રદક્ષિણા જૈન લેખ સંદોહ, ભાવનગર વિ. સં. ૨૦૦૫ (ઈ. સં. ૧૯૪૯), પૃ. ૧૪૨ લેખાંક ૩૯૬. આ પ્રતિમા મૂળે નાંદિયાના જિનાલયમાં હોવી જોઈએ. નંદિગ્રામનો ઉલ્લેખ પછીના બે લેખોમાં પણ મળે છે. જેમ કે આરાસણ(કુંભારિયા)ના નેમિનાથ મંદિરની પાર્શ્વનાથની પ્રતિમાના આસનનો સંવત્ વગરનો લેખ (એજન પૃ. ૧૪, લેખાંક ૪૧), તથા આબુ-

દેલવાડાની લૂણવસહીની એક દેવકુલિકાની જિનમૂર્તિનો સં. ૧૩૭૯ / ઈ. સં. ૧૩૨૩નો લેખ: (જુઓ જિનવિજય, પ્રાચીન જૈન લેખ સંગ્રહ (દ્વિતીય ભાગ), ભાવનગર ૧૯૨૧, પૃ. ૧૦૯, લેખાંક ૧૧૯).

૩. મુનિ જયંતવિજય, અર્બુદાચલ, પૃ. ૧૫૮, લેખાંક ૪૫૨.

૪. 'જીવંતસ્વામી'ની મૂર્તિઓ અર્હત્ વર્ધમાનની કુમાર અવસ્થા સૂચવતી, મુકુટાદિ આભૂષણો સમેત બનતી. એવી સૌથી પ્રાચીન, છઠ્ઠા-સાતમા સૈકાની મૂર્તિઓ અંકોટક(આકોટા)થી મળી આવેલ જૈન ધાતુ પ્રતિમા સંગ્રહમાં છે. રાજસ્થાનમાં સિરોહીના અજિતનાથ મંદિરમાં તથા જોધપુરના સંગ્રહાલયમાં કેટલીક દશમા-૧૧મા શતકની મૂર્તિઓ મળી આવી છે, જે સૌ પર (સ્વ.) ડા. ઉમાકાંત શાહે ઘણા ઉપયુક્ત લેખો લખ્યા છે. આ સિવાય ઉકેશ(ઓસિયા)ના તોરણ-સ્તંભોની જંધામાં, આઘાટ(આહાડ)ના પ્રાચીન જિનાલયના ગૂઢમંડપ પર, શમીપાટી (સેવાડી) આદિના ૧૧મી સદીના ભવ્ય મંદિરની જંધા આદિમાં પ્રસ્તુત ભાવની પ્રતિમા કંડારિત થયેલી છે.

૫. પરંતુ નાણા, દિયાણા, નાંદિયામાં આજે તો જીવંતસ્વામીની પ્રતિમા ઉપસ્થિત નથી. સંભવ છે કે સિરોહીના અજિતનાથ મંદિરમાં પ્રતિષ્ઠિત બે જીવંતસ્વામીની છે તે ઉપર્યુક્ત સ્થાનોમાંથી પછીના કાળે લાવવામાં આવી હોય.

૬. નાંદિયાના ગૂઢમંડપમાં ગર્ભગૃહની દ્વારશાખાની આજુબાજુમાં ગોખલા જેવું કરી, તેમાં આરસની બે'એક જૂની મૂર્તિઓ સ્થાપિત કરેલી છે, પણ તે ૧૧મી શતાબ્દીના પૂર્વાર્ધની છે.

૭. સામાન્ય રીતે પ્રાચીન બૌદ્ધ તથા જૈન મૂર્તિઓમાં બુદ્ધ વા જિનના સિંહાસનના પીઠ પુષ્કની આજુબાજુ ગજ, વ્યાલ, અને મકરનાં રૂપો ઉપરાઉપરી કરવાની પ્રથા હતી. અહીં ગજ તથા મકર માટે સમાસ ન હોવાથી પ્રસ્તુતનાં રૂપો કોઈ નથી.

૮. બુદ્ધની મૂર્તિમાં એ પ્રતીકોની સાર્થકતા એટલા માટે છે કે ચક્ર સાથેની મૃગ-જોડીથી બનારસ પાસે સારનાથમાં બુદ્ધના 'મૃગદાવ' વનમાં થયેલા 'ધર્મચક્રપર્વતન' ક્રિંવા પ્રથમોપદેશ ત્યાં સૂચિત થાય છે. જ્યારે જિનના જીવન સાથે આવો સંકેત કરતી કોઈ જ ઘટના જોડાયેલી નથી. સમવાયાંગસૂત્ર(સંકલન પ્રાય: ઈસ્વી ઉપડ)માં જિનના ૩૪ અતિશયોમાં ધર્મચક્ર એક "વાસ્તવિક" વસ્તુરૂપે અને આકાશગત માનવામાં આવ્યું છે. મધ્યયુગમાં મૃગ અને મૃગલીને 'સત્યમૃગ' અને 'કરુણામૃગી' જેવું અર્થઘટન જિનપરિકરને વર્ણવતા મધ્યકાલીન સાહિત્યમાં વાંચ્યાનું સ્મરણ છે, પણ તે સૌ મોડેની કલ્પના માત્ર છે. આ આખોયે હૈતવ (mottō) બૌદ્ધ પ્રતિમાવિધાનમાંથી લેવાયેલો હોવાનું સુસ્પષ્ટ છે.

૯. 'ચામર' પ્રતીક શ્વેતાંબર પરંપરામાં ૩૪ અતિશયોમાં, અને પાંચમા શતકથી અષ્ટ મહાપ્રાતિહાર્યોમાં પણ ગણાયું છે, જ્યારે દિગંબર પરંપરામાં છઠ્ઠા સૈકાથી ઉપલબ્ધ ૩૪ અતિશયોમાં તેને ન સમાવતાં કેવળ પ્રાતિહાર્યોમાં જ સમાવિષ્ટ કર્યું છે.

૧૦. એક દાક્ષિણાત્ય શિલ્પશાસ્ત્રમાં ક્યાંક પ્રભામંડલના ત્રણ પ્રકારો વાંચ્યાનું સ્મરણ છે : 'આદિત્યપ્રભા,' 'ચંદ્રપ્રભા,' અને 'પદ્મપ્રભા.' વ્યવહારમાં પ્રાક્રમધ્યકાળમાં તેમ જ મધ્યકાળમાં 'રત્નપ્રભા' પણ જોવા મળે છે. (આનાં દષ્ટાંતો ડાહલ દેશની ચેદિ શૈલીમાં, જબલપુર આદિની દશમા શતકની જિનમૂર્તિઓમાં જોયાનું સ્મરણ છે.)

૧૧. કુવલયમાલાકલાકાર ચૈત્યવાસી ઉદ્યોતનસૂરિ(ઈ. સ. ૭૭૮)એ પોતાનાથી ત્રીજી પેઢીએ ઘઈ ગયેલ પૂર્વજ શિવચંદ્ર મહત્તર (પ્રાય: ઈસ્વી ૬૫૦-૬૭૫) ભિન્નમાલના જિનમંદિરમાં દર્શનાર્થે આવેલા અને પછી ત્યાં જ સ્થિર થયેલા, તેવી નોંધ કરી છે. સંભવ છે કે નાંદિયાની જિનમૂર્તિ ભિન્નમાલની પરિપાટી અનુસારની હોય. ચાપવંશીય રાજાઓની રાજધાની ભિન્નમાલ નાંદિયાથી બહુ તો ચાળીસેક માઈલ દૂર હશે.
૧૨. એમ જણાય છે કે પહેલાં અહીંની પ્રતિમામાં ચક્ષુ-ટીલાં હતાં નહીં; તે સંબંધમાં (સ્વ.) મુનિ જયંતવિજયજીએ નોંધ્યું છે કે.....“સારી રીતે પૂજા-પ્રસાલન થવાની અને ચક્ષુ-ટીલાં લગાવવાની ખાસ જરૂર છે.” (જુઓ અર્જુનદાયલ પ્રદક્ષિણા) (આબૂ ભાગ ચોથો), અમદાવાદ વિ. સં. ૨૦૦૪ (ઈ. સ. ૧૯૪૮), પૃ. ૨૫૮.
૧૩. Cf. Stella Kramrisch, *The Art of India*, 3rd. Ed., Delhi 1965, Plate 54.
૧૪. ચિત્ર માટે જુઓ *Historical and Cultural Chronology of Gujarat*, Ed. M. R. Majmudar, Baroda 1960, pl XXXV B; અને U. P. Shah, “Sculptures from Samlaji and Roda”, *Bulletin of the Baroda Museum Picture Gallery*, Vol XIII (Special number 1960, fig. 30).
૧૫. Cf. M. A. Dhaky, ‘The Vimal Period Sculptures in Vimalavasahi,’ *Aspects of Jainology*, Vol. II (Pt. Becharadas Doshi Commemoration Volume, Varanasi 1987, Fig 7.
- (અત્રે પ્રકાશિત તમામ ચિત્રો The American Institute of Indian Studies, Varanasi-ની સહાય અને સૌજન્યને આભારી છે.)



મહુવાથી પ્રાપ્ત પ્રાક્-મધ્યકાલીન આદિનાથ-પ્રતિમા

સૌરાષ્ટ્રના નૈર્ઋત્ય કિનારે આવેલું મહુવા બંદર—પ્રાચીન મધુમતી^૧—પ્રાક્-મધ્યકાળ અને મધ્યયુગમાં એક મહત્વનું જૈન કેન્દ્ર હતું. પ્રાયઃ ઈસ્વી ૧૦૨૭-૧૦૩૩ના ગાળામાં શત્રુંજયગિરિસ્થ તીર્થાધિપતિ જિન આદીશ્વરના પુરાતન બિંબનો ઉદ્ધાર કરાવનાર શ્વેતાંબર શ્રેષ્ઠી જાવડી મધુમતીનો રહેવાસી હતો^૨. મધ્યયુગમાં અહીં શ્વેતાંબર સંપ્રદાયનું જિન મહાવીરનું મહિમામંડિત અને પ્રસ્તુત શ્રેષ્ઠી જાવડી નિર્માપિત આયતન પણ હતું^૩.

આ પુરાણી મધુમતી નગરીના કોઈક સ્થાનમાંથી મળી આવેલી, એક મધ્યમ કદની શ્વેત પાષાણની, ખંડિત પણ મનોરમ જિનપ્રતિમા (ચિત્ર ૧), ભાવનગરના (વર્તમાને ત્યાં 'ગાંધીસ્મૃતિ' અંતર્ગત સમાવિષ્ટ) બાર્ટન મ્યુઝિયમમાં સુરક્ષિત છે. પ્રતિમા ગુજરાતની જૂજવી જ રહેલી જૂની અને સુંદરતમ પાષાણી જિનપ્રતિમાઓ માંહેની એક છે. એનું સિંહાસન મૂળે હશે તો તે રહ્યું નથી. પદ્માસનસ્થ જિન મસૂરક (ગાદી) પર બિરાજમાન છે. મસૂરકના મોવાડના મધ્યભાગમાં વજ્જરત્નનું શોભાંકન કાઢેલું છે. પલાઠીમાં સ્થિર થઈ, ધ્યાનમુદ્રા રચી દેતી, અને વાળેલી ગોળ ભુજાઓ, પ્રાચીનતર જિનપ્રતિમાઓમાં હોય છે. તેમ, જરા શી પહોળી થતી દર્શાવી છે. સ્કંધો પર આછો શો સ્પર્શ કરતી કેશવલ્લરી પ્રતિમાને જિન આદીશ્વરની હોવાનું ઘોષિત કરે છે. ગોલાયમાન, ચંદ્રબિંબ શું મુખમંડલ, અને સોષ્ણીષ શીર્ષ દક્ષિણાવર્ત કેશની ચાર પંક્તિઓ સમેત સોહી રહ્યું છે. શીર્ષ પાછળ આવી રહેલા, ઉપસેલા ઉપકંઠયુક્ત, ચંદ્રપ્રભામંડલનો ઉપલો હિસ્સો નષ્ટ થયો છે. સિંહાસનના પૃષ્ઠભાગનો, જિનપ્રતિમાના દેહમાનને સ્પર્શતો ભાગ છોડી, બાકીનો ભાગ કોરી કાઢી સવિવર બતાવ્યો છે. પ્રતિમાને અડખે પડખે પારદર્શક ઘોતી અને એકાવલી ધારણ કરેલા ચામરધરો ચારુ દ્વિભંગમાં પ્રાતિહાર્ય(વા અતિશેષ/અતિશય)ના પ્રાકટ્યના સૂચનરૂપે ઊભેલા છે. સિંહાસનના પૃષ્ઠભાગના આડા દંડની ઉપર બન્ને બાજુ મકરનાં રૂપ કાઢેલાં છે, જેમાં જમણી બાજુનાનો ઉપલા જડબા ઉપરનો ભાગ ઊડી ગયો છે. તે જ રીતે તે મકરના ઉપરના ભાગમાં જે આકાશચારી માલાધરો કોર્યા હશે તે પણ નષ્ટ થઈ ચૂક્યા છે.

શૈલીની દૃષ્ટિએ પ્રતિમા સ્પષ્ટતયા દશમા શતકથી પણ પુરાણી, મોટે ભાગે નવમા શતકના પૂર્વાર્ધની જણાય છે; પણ વાત એટલેથી અટકતી નથી. અવશિષ્ટ રહેલા મકરનું હાસ્યાન્વિત મુખ કર્ણાટદેશની કલાનો પ્રભાવ સૂચવી રહે છે. ત્યાં ઉત્તરકાલીન રાષ્ટ્રકૂટ અને

ચાલુક્યકાલીન મંદિરોમાં 'કપોતબંધ' જાતિના અધિષ્ઠાન(પીઠ)ની નકપટ્ટિકામાં તેમ જ પ્રણાલાદિમાં કાઢવામાં આવતા મકરમુખમાં હાસ્યની છટા નિતાંત દષ્ટિગોચર થાય છે. પાલીતાણાનું નામ દેતાં, ઈસ્વીસન્ ૮૧૭ની મિતિ ધરાવતા, તામ્રશાસન પરથી એક વાત સુનિશ્ચિત થાય છે કે સૌરાષ્ટ્રનો આ હિસ્સો લાટના રાષ્ટ્રકૂટોને અધીન હતો. રાષ્ટ્રકૂટોનું આધિપત્ય ઓછામાં ઓછું નવમા સૈકાના અંતભાગ સુધી તો અહીં રહ્યું હોવાનો સંભવ છે. મહુવા બંદર પાલિતાણાથી બહુ દૂર નથી, તે જોતાં તે શહેર પણ રાષ્ટ્રકૂટોની હકૂમત હેઠળ હશે. આ કારણસર રાજકીય અતિરિક્ત કલા સરખા સાંસ્કૃતિક ક્ષેત્રમાં પણ કર્ણાટનો અમુકાંશે પ્રભાવ ફેલાયો હોય તો ના ન કહેવાય.

પ્રતિમા ક્યા જૈન સંપ્રદાયની હશે તે વિશે વિચારતાં એક વાત તો સ્પષ્ટ રીતે આગળ તરી આવે છે : તે શ્વેતાંબર સંપ્રદાયની હોવાનો કોઈ જ ભાસ કે લક્ષણ તેમાં તરી આવતાં નથી. બીડેલ પોપચાંવાળું સમાધિસ્થ પ્રશાંત મુખ, ગોળ મુખાકૃતિ આદિ તેને ક્ષપણક સંપ્રદાયની હોવાનું ઉદ્ઘોષિત કરે છે. શ્વેતાંબર મૂર્તિ કેવી હોય તે વરમાણના મહાવીર જિનાલયની એક નવમા શતકના ઉત્તરાર્ધની મૂર્તિને નીરખવાથી મળી રહે છે*. પદ્માસનસ્થ હોવા છતાં ધ્યાનસ્થતાનો અભાવ, ચક્ષુ-ટીલાંની ઉપસ્થિતિથી થતો સમાધિ અવસ્થાનો હ્રાસ, અને વીતરાગતાની એવં સમાધિ-મુદ્રાની વિડંબના એમાં ઉઘાડી રીતે દેખાઈ આવે છે.

એ કાળે, એટલે કે આઠમા-નવમા શતકમાં, સૌરાષ્ટ્રમાં ઉજ્જયંતગિરિ, અને પશ્ચિમ કિનારે અજાહરા, પ્રભાસ આદિ સ્થાનોમાં ક્ષપણક સંપ્રદાય સંબદ્ધ જિનપ્રતિમાદિ મળી આવ્યાં છે. એ જ શ્રૃંખલામાં મધુમતીની આ પ્રતિમા પણ હોય તો તે બિલકુલ સંભવિત અને સુયુક્તિક છે.

ટિપ્પણ :

૧. મધુમતીની પુરાતનતા સાહિત્યિક ઉલ્લેખો પરથી લગભગ ઈસ્વીસન્ની આરંભિક સદીઓ, અથવા ઓછામાં ઓછું ગુપ્ત-મૈત્રકકાળ સુધી તો જાય છે; પણ તે સૌ પ્રમાણોની ચર્ચા અહીં ઉપયુક્ત ન હોઈ તે વિશેના સંદર્ભો આપવાનું જરૂરી માન્યું નથી.
૨. જાવડિનો સમય શ્વેતાંબર સાહિત્યમાં કંઈ નહીં તો યે ૧૪મા શતકના પ્રારંભથી વિ. સં. (ઈ. સ. ૫૨) જેવો મનાય છે, જે અંકમાં વસ્તુતથા ચોથો અંક છૂટી ગયો જણાય છે. આ અંગેની વિશેષ ચર્ચા મારા વર્ષોથી તૈયાર થઈ રહેલા ગ્રંથ *The Sacred Hills of Śatruñjaya*માં થનાર છે.
૩. સિયાલબેટમાંથી મળી આવેલા ચાર પૈકીનો સં. ૧૩૧૫(ઈ. સ. ૧૨૫૮)નો પ્રતિમાલેખ મૂળે મહુવાના 'મહાવીરદેવચૈત્ય'માં પ્રતિષ્ઠિત પાર્શ્વનાથની પ્રતિમા પર હતો. ત્યાંનું મહાવીર જિનાલય આથી પ્રસ્તુત

મિતિ પૂર્વેનું હતું તેવું સિદ્ધ થાય છે. (મૂળ લેખ *Revised Lists of Antiquarian of the Bombay Presidency*, p. 253 પર પ્રસિદ્ધ થયો છે, જ્યાંથી તે જિનવિજય દ્વારા સંપાદિત પ્રાચીન જૈન લેખ સંગ્રહ, ભાવનગર ૧૯૨૧, પૃ. ૨૨૯, લેખાંક ૫૪૫ રૂપે, પૃ. ૩૪૦ પર પુનઃ પ્રગટ થયો છે).

અહીં પ્રકાશિત કરેલાં બન્ને ચિત્રો વારાણસી-સ્થિત American Institute of Indian Studiesના સૌજન્ય અને સહાયને આભારી છે.

૪. આ પ્રતિમા મારા “The Vimala Period Sculptures in Vimala-Vasahī,” *Aspects of Jainology* II, (Pt. Becharadas Doshi Commemoration Volume), Varanasi 1987, Fig. 7.



विषयसूचि

व्यक्ति		अरसिंह	२३६
अकबर (मुगल सम्राट)	२०३, २४५	अरसिंह (ठक्कुर)	८, १७, १४३, १४४, १८२, २०५, २५५
अजय श्रेष्ठी	२६४	अरिष्टनेमि	११, ६५, ८७, ८८, १८३, १८८, २०१, २२८, २३५, २४३, २५५, २५६
अजयपाल (राजा)	१२३, १५१, १५३, १५५, १६१-१६३	अरिसिंह देव	१८, २०
अजयसिंह	१८३	अर्जुनदेव वाघेला	४७
अजिअसामी	१७०	अर्षोराज	१५५, १७६
अजितनाथ	८, १५, १६, १५५, १५६, १६८-१७३, १७५, १७६, १८४, १८६, १८०, १८२, १८४, १८५	अर्भुदनाग	१८२
अजिता (यक्षी)	२१०	अल्लाउद्दीन खिलज	१७१
अजिय (तीर्थंकर)	२३८	अवलोकना	८, १८५, १८७, २२८
अत्रि छोटाबाल म.	३, ४, ७-१३, २७, ३१, ३२, ३५, ४४, ४५, ४७, ५४	अवलीय	२२८
अनंतनाथ	१०६, २६४	अशोकचंद्र	७०-७२
अनंतहंस	१५७	अहमद शाह (सुलतान)	१८४, २५८
अनुपमादेवी	१८५, १८८, १८७, २१४	अडिपदे	६०
अभय (हंसनाथक)	१५५, १६१, १७२, १७३, १७५	अंतरिक्ष पार्श्वनाथ	११
अभयकुमार	१४, १६, १८, २०	अंबड (राजा)	१८३
अभयतिलक गण्डि (भरतरगच्छीय)	१३६, १४२	अंबदेवसूरि (निवृत्तिगच्छीय)	१४४, १६०, १८४, १८७
अभयद(ड)	३२-३४, १७३, १७५	अंबा	८, १०३, १०४, १८५, १८४, १८७
अभयदेव	१६८, १७३, १७६	अंबिकादेवी (यक्षी)	३०, १०२, १०३, १५२, १८६, १८७, १८२, १८७, २०१, २०३, २०८, २११, २१८-२२०, २५५
अभयदेवसूरि (नवांगवृत्तिकार)	६८, २३५, २३६	आप्य	५८
अभयदेवसूरि (हर्षपुरीयगच्छीय)	८७	आचार्य गिरजाशंकर	३१, ३२, ३५, ४४-४७, ५४
अभयसिंह	१०४, ११४	आशंढ	११२, ११४
अभिनंदन (जिन)	१४, १७, १८३	आदिनाथ	३, ५, ६, ८-१२, १४, १७, ३६, ५८, १०३, १५५, १५६, १७२, १७६,
अमरचंद्रसूरि (व्याघ्रशिषुक)	३१		
अमरा	६०		
अमल (पंडित)	१७		

नि० अ० भा० २-३५

	૧૮૪-૧૮૬, ૧૮૮, ૧૯૧-૧૯૩,	ઉગમસી	૨૩૮
	૧૯૫, ૨૦૪-૨૦૭, ૨૧૪, ૨૧૬,	ઉત્તમલાભ	૨૩૯
	૨૧૭, ૨૨૧, ૨૩૩, ૨૫૩	ઉદયન (મંત્રી)	૩૩, ૩૭, ૩૮, ૪૭,
આદિ પહો (આદિપ્રભુ)	૨૨૯		૫૫, ૫૬, ૬૭, ૮૩,
આદીશ્વર	૧૧, ૮૪, ૧૦૨,		૮૪, ૧૫૪, ૧૬૨,
	૧૦૩, ૨૭૦		૧૭૨, ૧૮૪, ૧૯૦,
આત્મ	૧૪		૨૪૮
આત્મડ (શ્રેષ્ઠી)	૨૦, ૧૬૧	ઉદયપ્રભસૂરિ	૨૦૪
આત્મડ વસાહ	૧૭૪, ૧૭૫	ઉદયપ્રભસૂરિ (નાગેન્દ્રગચ્છીય)	૧૮૨, ૨૫૫
આમ્રદત્ત	૮૬	ઉદયવલ્લભસૂરિ	૫૯, ૬૦
આમ્રદત્તસૂરિ	૯૦	ઉદયવલ્લભસૂરિ (બૃહત્તપાગચ્છીય)	૨૫૦
આમ્રદેવ-આંબડ		ઉદલ	૨૩૫
આંબાક-આમ્રભટ		ઉપાધ્યાય જયસોમ (ખરતરગચ્છીય)	૨૪૩
(દંડનાયક)	૩૨-૩૫, ૪૪, ૪૫,	ઉલૂધખાન	૨૦૬, ૨૧૧
	૬૫, ૬૭, ૮૩-૮૫,	ઊધા	૨૩૬
	૮૭, ૧૫૩, ૧૬૧,	ઋષભ (દેવ)	૪, ૫, ૮, ૧૨-૧૫,
	૧૯૦, ૨૦૩, ૨૪૮,		૩૬, ૬૯, ૭૭, ૭૯,
	૨૫૫		૮૧, ૮૯, ૧૦૨,
આર્ય ખપટ	૮૭, ૯૦, ૧૭૩		૧૨૫, ૧૨૬, ૧૨૮,
આર્ય વજ્ર	૯૧		૧૩૦, ૧૩૬, ૧૫૪,
આર્ય વજ્રભૂતિ	૯૧		૧૫૬, ૧૫૮, ૧૮૬,
આલિંગ	૬૭, ૧૨૮, ૧૩૦		૧૮૯, ૧૯૩, ૧૯૯,
આલ્હણ (મહં.)	૫૭		૨૩૪, ૨૫૭
આવડ	૨૧૯	ઋષિકેશ	૧૪૧
આશુક (મંત્રી)	૬૭, ૧૨૫, ૧૩૦	ઔરંગઝેબ (મુગલ શહેનશાહ)	૨૦૩
આસ	૮૨	કઉરા	૨૩૮
આસદેવ	૧૪, ૧૮, ૨૦, ૨૧૪	કક્કસૂરિ (ઉપકેશગચ્છીય)	૨૫૬
આસધર	૨૩૫	કક્કુદાર્યાર્ય	૧
આસપાલ	૫૫, ૫૬	કઝિન્સ	૨૭, ૨૮, ૩૦, ૩૯,
આસરાજ	૮, ૧૮૭, ૧૯૪		૪૨, ૪૪-૪૮, ૫૪,
આહડ દેવ	૧૯૫		૨૧૧-૨૧૩, ૨૧૫,
આહ્વાદન (દંડનાયક)	૭૧		૨૨૦, ૨૨૧, ૨૬૦
ઈંદિરા	૧૯૪	કપદી (મહામાત્ય)	૧૬૧
ઈન્દ્રજી કલ્યાણજી	૭૭, ૭૯	કપદી (યક્ષ)	૧૧, ૧૨, ૧૫૩,
ઈમ્માડિ દેવરાય-આડેયર	૨૬૪		૧૮૫, ૧૮૬, ૧૮૯

विषयसूचि (व्यक्ति)

२७५

कपूरदेवि	२३५	कुंथुनाथ (जिन)	१००, १०८
कमल	५८	कृष्णार्थि	८८
कमलराज	२३८	केदारेश्वर	१५२
करमण (श्रेष्ठी)	५८	केला	११२
करमसिंह (प्राग्वाट)	२४४	केलिका (वस्तुपाल-तेजपालना इर्ष)	१८३
करमाहे	५८	केल्हा	१००
कण्ठेव	२८, ६६, १०५, १२५, १३१, १३६, १५१	केशव (पंडित)	१३८
कण्ठसिंह	२५१-२५३	क्षेमंकरी	१५२
कर्मचंद्र अष्टावत	२४५	भीमसिंह	२३६
कर्मट	२३६	भेडा (साधु)	३-६, १४, १६-१८
कर्माशा	१८५	भेता	२३६
कलिके	१६३	भेतु	१८, २०
कल्याणचंद्र	६३	गजधर गणपति	७७, ७८
कल्याणविजय	२८, ८७, २३३	गजधर गोविंद	७७, ७८
कल्लाबाई	७६, ७८	गर्ग (श्रेष्ठी)	१५४, १७३, १७४
कल्लसिंह	२३५	गांगदेव	२३५, २३६
कान्हाड	५५, ५६	गांगी	३८, ४१, २३५, २३७
कालमेघ (क्षेत्रपाल)	१८७	गांगेय	१८८
काश्मीरावतार सरस्वती देवी	१८६	गांधी लालचंद्र	२८
कीका (ठक्कुर)	२८	गुणदेव (श्रेष्ठी)	२३६
कुसाल (बौद्ध भिक्षु)	८८	गुणदेवी	२०
कुमारदेवी	१८५-१८७, १८२, १८४	गुणधर	१४, २०
कुमारपाल (श्रेष्ठी)	१५८	गोगा (मंत्रि)	१२७
कुमारपाल (राज)	५, ८, १८, २०, ३०, ३२, ३३, ३५, ४४, ६५, १०६, १२२, १२५, १३१, १३६-१३८, १५१-१५८, १६१-१६३, १६८-१७५, २०२, २०४, २०७, २०८- २१२, २५५, २५८	गोमटाकार अर्हंत (बाहुबली)	१८८, २०७
कुमारी माता	१०२	गोवांर्य्य (गोपादित्य)	८५, ८६
कुमुदचंद्र (द्विगंबर)	१२५, १२८, १३८	गोविंद (श्रेष्ठी)	१५६, १५७
कुरसिंह	१०४, ११४	गोविंदाचार्य (बौद्ध भिक्षु)	८०
कुलसागर गणेश	१२८	गोसल	५, १४, १६-२०
		गौरीशंकर	१८६
		यकेश्वरी महादेवी	१८८
		यष्टोत्र पार्श्वनाथ	२६३
		यत्र त्रैशेदेवी (राणी)	२६३
		यंप	१८६, १८७
		यंप्रसाद	१८४, १८७
		यंद्र (वायव्यशीय)	१५४

ચંદ્રપ્રભસૂરિ	૩૫	જસદેવ (સિરધરપુત્ર)	૨૩૫
ચંદ્રપ્રભ સ્વામી	૧૫, ૧૫૧, ૧૮૭, ૧૯૩, ૧૯૫, ૧૯૭, ૨૦૧-૨૦૩, ૨૦૯-૨૧૧, ૨૧૭, ૨૪૭	જસયોગ (ઠક્કુર) જસહડ (ઠક્કુર) જહાંગીર	૨૭, ૪૪ ૩૦ ૭૪
ચંદ્રસૂરિ	૨૯, ૩૦, ૩૨-૩૫, ૪૦, ૪૩, ૪૪, ૬૫	જંબ જાકુટિ (શ્રાવક) જાકુટિ (અમાત્ય)	૧, ૨ ૯૫ ૯૬, ૯૭
ચંદ્રસૂરિ (હર્ષપુરીયગચ્છીય)	૮૫, ૮૭	જાગૂ	૫૯
ચંપક (શ્રેષ્ઠી)	૧૫૭	જાથી	૨૩૫
ચાચિગદેવ	૨૩૮	જામ સતાજી	૭૬
ચાદ્રી	૫૮	જાલ્લ	૫૫, ૫૬
ચામુંડરાય	૧૫૧	જાલ્લણ દેવી	૧૭, ૧૯, ૨૦
ચાહડ	૩૭, ૩૮	જાવડી (શ્રેષ્ઠી)	૧૮૮, ૨૭૦
ચાહિણિ	૧૬-૧૮, ૨૦	જાંબ	૨
ચાહિલ્લ	૧૦૩-૧૦૫, ૧૦૭-૧૦૯, ૧૧૪	જિણચંદ્ર	૧૪, ૧૬-૧૮, ૨૦
છાહડ	૨૩૫	જિતશત્રુ	૧૭૫
જગધર	૧૪	જિનકીર્તિસૂરિ	૫૮
જગચંદ્રસૂરિ (ચિત્રવાલકગચ્છ પશ્ચાત્ તપાગચ્છીય)	૮૩	જિનકીર્તિસૂરિ (તપાગચ્છીય)	૨૫૭, ૨૫૮
જગદેવ	૨૦, ૩૨, ૩૩, ૧૧૦, ૧૧૪	જિનકુશલસૂરિ (ખરતરગચ્છીય)	૨૨૯
જગસિંહ	૧૦૪, ૧૧૪	જિનચંદ્રસૂરિ ચતુર્થ (ખરતરગચ્છીય)	૨૪૫
જજિજગ(જજજગ)સૂરિ (બ્રહ્માણગચ્છીય)	૬૩, ૬૫	જિનચંદ્રસૂરિ તૃતીય (ખરતરગચ્છીય)	૧૭૦, ૨૨૮, ૨૩૯
જયદેવ	૧૪, ૧૬-૨૦	જિનચંદ્રસૂરિ (રાજગચ્છીય)	૧૭૦
જયમંગલસૂરિ	૧૪૪	જિનતિલકસૂરિ (રત્નાકરગચ્છીય)	૧૫૯
જયસિંહસૂરિ	૯, ૮૨, ૮૩, ૮૮, ૧૪૨, ૧૮૨, ૨૦૩, ૨૦૪	જિનદત્ત	૩૪, ૩૫
જયસિંહસૂરિ (તપાગચ્છીય)	૨૫૫	જિનદેવ (જેનાચાર્ય)	૮૯
જયસિંહસૂરિ (ભૃગુપુરીય)	૨૫૫	જિનપતિસૂરિ (ખરતરગચ્છીય)	૧૫૬, ૧૭૩
જયસોમ (પંડિત)	૨૫૦	જિનપાલ ઉપાધ્યાય (ખરતરગચ્છીય)	૧૭૩
જયંતશ્રી (ગુણદેવ ભાયાં)	૨૩૬	જિનપ્રભસૂરિ	૧૦૦, ૧૦૧
જયચંદ્રસૂરિ	૫૮	જિનપ્રભસૂરિ (આગમગચ્છીય)	૮૧
જયાનંદસૂરિ	૩૭-૩૯, ૫૫, ૫૬	જિનપ્રભસૂરિ (ખરતરગચ્છીય)	૪૨, ૮૦, ૧૫૭, ૧૮૩, ૨૨૭,
જલવટસિંહ	૬૩		૨૩૯, ૨૫૩, ૨૫૫
જશદેવ (મંત્રી)	૧૫૫	જિનભદ્રસૂરિ (ખરતરગચ્છીય)	૨૩૯,
જસદેવ	૧૭૨, ૧૭૪, ૧૭૬		૨૫૦, ૨૫૨, ૨૫૩

જિનમંડન ગણિ (તપાગચ્છીય)	૩૩, ૬૬, ૧૫૫, ૨૫૫	ઢાંકી મધુસૂદન	૪૪, ૪૫, ૪૭
જિનરાજસૂરિ (ખરતરગચ્છીય)	૨૫૦	તિલુણા	૫૮
જિન સુવ્રત (દેવ)	૮૧, ૮૨, ૧૦૨	તેજપાળ (મંત્રી)	૩-૫, ૭-૧૪, ૩૬, ૩૭, ૫૫, ૫૭, ૬૯, ૮૨, ૮૩, ૯૯, ૧૫૫, ૧૬૩, ૧૭૦, ૧૮૨-૧૯૫, ૧૯૭-૧૯૯, ૨૦૪-૨૦૭, ૨૧૩-૨૧૭, ૨૨૬, ૨૨૭, ૨૨૯, ૨૩૦, ૨૩૨-૨૩૫, ૨૩૭, ૨૩૯, ૨૪૦, ૨૪૯, ૨૫૫
જિનહર્ષ ગણિ	૧૨, ૧૫૧, ૧૫૫, ૧૫૮, ૧૫૯, ૧૮૩, ૧૯૪, ૧૯૮, ૧૯૯, ૨૦૩, ૨૦૪, ૨૦૬, ૨૧૪, ૨૧૬, ૨૨૯	ત્રિભુવનપાલ	૧૫૪, ૧૬૦
જિનહર્ષસૂરિ (તપાગચ્છીય)	૮૨, ૧૦૦, ૧૨૭	ત્રિભુવનપાલ (વસ્તુપાલ-તેજપાલના કુમા)	૧૯૩
જિનાધિપ	૧૯૩	ત્રિવેદી અમૃતલાલ (સોમપુરા)	૧૦૬
જિનાનંદ (શ્વેતાંબરાચાર્ય)	૯૯	ત્રિશલાદેવી	૧૯૮
જિનેશ્વરસૂરિ	૩૨-૩૫	થિરદેવ	૧૪, ૨૦
જિનેશ્વરસૂરિ (દ્વિતીય) (ખરતરગચ્છીય)	૨૨૭	થિરા	૨૩૮
જિયસતુ	૮૨	થેહા (ઠક્કુર)	૨૭, ૫૯
જીવંતસ્વામી	૮૨, ૨૬૬	દર્શનવિજય	૫૯
જીવિતસ્વામી-જીવંત સ્વામી	૨૬૬	દવે કનૈયાલાલ ભાઈશંકર	૧૩૯
જેતલદે	૧૧૪	દશરથ (શ્રેષ્ઠી)	૧૦૦, ૧૦૯, ૧૧૦, ૧૧૪
જેમ્સ ટૉડ (કર્નલ ટૉડ)	૪૩, ૫૩	દંડનાયક પરશુરામ	૨
જેમ્સ બર્જેસ	૨૭-૩૧, ૩૮, ૩૯, ૪૨-૪૮, ૫૩, ૫૪, ૬૫	દિનપતિ (સૂર્ય)	૧૯૧
જેહડ	૧૯, ૨૦	દીતા	૨૩૮
જેહુલ	૧	દીવાન રણછોડજી	૨૧૧
જેતલદેવી (રાણી)	૧૮૪, ૧૯૧	દૂલહ	૧૪, ૨૦
જોગ (ભણસાલી)	૨૪૬, ૨૫૧	દેહા	૭૦
જ્ઞાનચંદ્ર	૨૨૮	દેમતિ	૧૯, ૨૦, ૫૬
જ્ઞાનચંદ્ર (રાજગચ્છીય)	૨૫૫	દેલ્હી	૨૩૫
જ્ઞાનવિમલ	૧૫૭	દેવકુમાર	૧૪, ૧૬, ૧૭, ૧૯, ૨૦
જ્ઞાનસાગર	૬૦	દેવધર	૨૩૫
જ્ઞાનસાગર (તપાગચ્છીય)	૮૦	દેવચંડ	૪૩
જ્ઞાનસાગર (બૃહત્તપાગચ્છીય)	૨૫૦	દેવચંદ	૪૩
જ્ઞાનસાગર ભટ્ટારક	૨૬૩	દેવચંદ્ર	૭, ૧૬-૧૮, ૨૦, ૨૯, ૪૩
ઝાંઝણ	૫૯, ૬૬	દેવચંદ્ર (પંડિત)	૧૬૦
ઠક્કુર વર્ધમાન	૨		
ડિસ્કલકર દત્તાત્રય બાલકૃષ્ણ	૩૨, ૩૫, ૩૮, ૩૯, ૪૫, ૪૭, ૫૪		

દેવચંદ્રસૂરિ	૧૭	ધાધુક મંત્રી	૧૧૨
દેવપ્રબોધ	૧૬૩	ધાહિણી	૧૮, ૨૦
દેવબોધિ	૧૩૮	ધાંધલ (મહત્તમ)	૩૮, ૪૫, ૪૭, ૫૫, ૫૬
દેવબોધિ (બ્રાહ્મણાચાર્ય)	૧૬૩	ધૃતિ (દેવ)	૨૩૭
દેવભદ્ર ઉપાધ્યાય	૧૭, ૧૮	નમ્સૂરિ (કોરંટગચ્છીય)	૧૫૭
દેવભદ્રસૂરિ (ચંદ્રકુલ)	૮૬	નભોવાહન (શત્રપ નહપાણ)	૮૦
દેવસિરિ	૧૮	નમિ (તીર્થંકર)	૨૩૮
દેવસુંદરસૂરિ (તપાગચ્છીય)	૮૦	નરચંદ્રસૂરિ	૬૩
દેવસૂરિ	૮૬, ૧૨૫	નરદત્તા દેવી (યક્ષી)	૨૧૮
દેવસૂરિ (દ્વિતીય)	૩૮	નરપાલ ભણશાલી	૨૪૩, ૨૫૧, ૨૫૨
દેવસેન	૪૩	નરપાલ શાહ (સાહ) (સંઘવી)	૨૪૫, ૨૪૯-
દેવસેન પંડિત	૪૩		૨૫૧, ૨૫૩
દેવેન્દ્રસૂરિ	૩૨-૩૫	નરપાલ સંઘવી	૧૮૭
દેવેન્દ્રસૂરિ (આગમગચ્છીય)	૫૮	નરપાલિ સાહ	૨૫૦
દેવેન્દ્રસૂરિ (તપાગચ્છીય)	૮૩	નરસિંહ	૧૦૩, ૧૦૪, ૧૦૮,
દેવેન્દ્રસૂરિ (નાગેન્દ્રગચ્છીય)	૧૭, ૧૮, ૮૦		૧૧૦, ૧૧૪
દેશાઈ મોહનલાલ દલિચંદ	૩૮, ૪૨, ૪૫,	નરેન્દ્રપ્રભસૂરિ (હર્ષપુરીયગચ્છીય)	૮, ૮૨,
દેસલ	૨૩૫		૧૫૮, ૧૮૩, ૧૮૪,
દ્વિજરાજ	૧૮૪		૨૦૫, ૨૫૩, ૨૫૫
ધણ(ન)	૧૭	નવપલ્લવ પાર્શ્વનાથ	૬૮
ધણેશ્વર	૧૪, ૧૬-૧૮, ૨૦, ૩૬	નંદીશ્વર	૫૫
ધણેસર	૫, ૬, ૧૩, ૧૪, ૧૭, ૧૮	નવાબ સારાભાઈ મ.	૪૫, ૫૪, ૫૬
ધનપાલ (મહામાત્ય)	૧૦૮, ૧૧૧, ૧૧૪	નાઈકિ	૧૪, ૧૮, ૨૦, ૬૩
ધનેશ્વરસૂરિ	૨૮	નાઈચિ	૧૭
ધનેશ્વરસૂરિ (પિપ્પલગચ્છીય)	૩૭	નાગબંધ	૨૪૩, ૨૫૦, ૨૫૧
ધરણા સાહ	૨૫૧	નાગરાજ (શ્રેષ્ઠી)	૧૭૪, ૧૭૫
ધર્મઘોષસૂરિ	૧૫૧	નાથી	૫૮
ધર્મઘોષસૂરિ (તપાગચ્છીય)	૮૬, ૨૨૬, ૨૫૩,	નાના	૧૧૪
	૨૫૫	નાભેય	૫, ૮, ૧૨૫, ૧૨૬, ૧૫૪,
ધર્મઘોષસૂરિ (રાજગચ્છીય)	૨૨૮		૧૮૪, ૧૮૧-૧૮૪, ૧૮૭,
ધર્મદેવ	૧૨૬		૧૮૮, ૨૨૮, ૨૨૯
ધર્મનાથ	૩૮, ૪૦, ૨૪૩	નામધર	૨૦
ધર્મસૂરિ	૫૪	નામલ દેવી	૧૧૪
ધવલ	૧૧૨, ૧૧૪	નાયક કેશવજી	૨૪૪
ધવલ (શ્રાવક)	૮૫	નાસુ	૫૫

विषयसूचि (व्यक्ति)

२७८

नित्यानंदविजय	४१	पंथासरा पार्श्वनाथ	१८४
निग्रय	१०६	पंडित भगवानलाल ईन्द्रज	२८, ५३, ६५
नीना	११२	पंडित सालवालक्ष	४३, ४४
नुरउद्-दीन-पीरोज	२१५	पादलिप्तसूरि (विद्याधरवंशीय)	८५
नृपनाग (श्रेष्ठी)	१७४, १७५	पानु (मल्लदेवनी त्मायी)	१८५
नेढ (महामात्य)	८८, १०४, १०६, ११२, ११४	पारस	२३८
नेमड (श्रेष्ठी)	५, ६, १३-१८, २०, ३६	पारिष्य कमलादे	७७, ७८
नेमिचंद्रसूरि	५८	पारिष्य कान्दज	७७, ७८
नेमिजिज्ञ	२२८, २३०	पारिष्य जगा	७७, ७८
नेमिनाग (श्रेष्ठी)	१७५	पारिष्य वासज्ञा	७७, ७८
नेमिनाथ (नेमीश्वर) ३-६, ८-१५, १७, २७- २८, ३०-३२, ३६-३८, ४१-४५, ४७, ४८, ५३, ५५, ५७, ५८, ६०, ६५, ८१, ८४, ८७, ८५, १०२, १२५, १२७, १३१, १५४, १५५, १७०, १८५-१८७, १८०-१८३, १८५-१८७, १८८, २०५, २०६, २१३, २१५, २१८, २१८, २२७- २३७, २३८, २४३, २५१, २५२, २६१, २६४	पारिष्य सवज	७७, ७८	
		पारिष्य सेष्ठा	७७, ७८
		पारेष कान्दज	७७
		पारेष गोविंदज	७७
		पारेष मथुरदास	७७
		पारेष सवज	७७
		पार्श्वचंद्र	१८३
		पार्श्वजिन	८, ११
		पार्श्वदेव गण्डि	२८
		पार्श्वनाथ	३-६, ८-११, १३, १५, १६, ३६-३८, ४७, ५६, ६३, ६४, ६८, ७१, ८१, ८२, ८६, ८८, ८८, १५८- १६०, १७३, १७४, १८५, १८७, १८०-१८३, १८६,
पञ्चन	२२८	पालित्तसूरि (प्रथम)	८०
पद्म	५८	पाल्लक्ष	१८३, २०५
पद्मश्री	७४	पास (पार्श्व)	८१, ८२
पद्मदेव	३४, ३५	पासडसूरि (निवृत्तिगच्छीय)	१६०
पद्मसिद्ध	३७, ३८	पासदेव	१८, २०
पद्मावती	२१२	पासिल (मंत्री)	८४, १२७, १३१
पद्मावती (मंत्री पृथ्वीपालनां माता)	१०६, ११४	पांथा	२३८
परशुराम	६६		
परीष रसिकलाल छो	८८, १०५		
पंथमुष महादेव	२१०, २२०		
पंथांगवीर	२४३, २४४, २५०, २५१		

પુણ્યસિંહ	૧૯૬	બરોડિયા દોલતચંદ	૪૧
પુનચંદ્ર	૧૧૦	બંધુરમન (પૂનસી કોઠારીના ભાઈ)	૨૫૭
પુ(પૂ)ના	૨૩૬, ૨૩૮	બાલચંદ્ર (કવિ)	૧૨૬, ૧૩૦, ૧૬૧,
પુનિણિ	૬૩		૧૮૩, ૧૯૯, ૨૦૩,
પુવ્યા	૬૩		૨૦૬, ૨૫૫
પૂનસિંહ કોષાગારિક-પૂર્ણસિંહ	૨૫૭	બાલેશ્વર મહાદેવ	૨૧૫
પૂનસીહ-પૂનસી-પૂના પૂનઈ (કોઠારી)	૨૫૬-	બાષ્કલદેવ	૭૪, ૭૫
	૨૫૮	બાહડ (મંત્રી)	૧૫૪
પૂનિગ	૫૮	બાહુ	૧૯૩
પૂર્ણભદ્રસૂરિ (રાજગચ્છીય)	૩૫	બિલ્હણ (શ્રાવક)	૪૨
પૂર્ણસિંહ (મલ્લદેવનો પુત્ર)	૧૮૫	બુદ્ધ	૨૬૬
પૃથ્વીદેવી (પૃથ્વીદેવી)	૩૭, ૩૮	બોલ્હણ (પૃથ્વીપાલના માતામહ)	૧૦૬
પૃથ્વીધર (મંત્રી)	૯૬	બોલિત્થ ગણિ	૧૧૦
પૃથ્વીપાલ (મંત્રી)	૨૯, ૯૯, ૧૦૪-૧૦૬,	બ્રહ્મા	૧૦૨, ૧૪૧, ૧૯૯
	૧૦૯-૧૧૨, ૧૧૪	બ્રહ્માણીમાતા	૧૦૨
પેથડ (મલ્લદેવનો પૌત્ર)	૧૮૫	ભદંત (બૌદ્ધ ભિક્ષુ)	૮૯
પેથડ સાહ	૨૦૬, ૨૦૭, ૨૧૮, ૨૧૯	ભદ્રકાલી (દેવી)	૨૧૮
પોરાવ માતા	૭૪	ભદ્રસૂરિ	૨૧૯
પ્રતાપસિંહ	૧૮૪, ૧૯૩	ભરત (ઠક્કુર)	૩૦
પ્રતિષ્ઠા સોમ	૧૫૬, ૨૩૭,	ભવનાથ (મહાદેવ)	૧૮૭
	૨૫૭, ૨૫૮	ભાણ (વિમલવંશજ)	૧૦૩, ૧૧૪
પ્રથમાર્હત્	૧૯૯	ભાનુચંદ્ર (પંડિત)	૧૬૦
પ્રદ્યુમ્ન	૮, ૧૮૫, ૧૯૭, ૨૨૯	ભારમલ્લ	૨૩૮
પ્રદ્યુમ્નસૂરિ (બૃહદ્ગચ્છીય)	૩૭-૩૯, ૫૫	ભાવહર્ષ ગણિ (ખરતરગચ્છીય)	૨૩૨, ૨૫૧
પ્રદ્યુમ્નસૂરિ (બ્રહ્માણગચ્છીય)	૬૩, ૬૫	ભીમદેવ	૧૮, ૨૦, ૧૦૫,
પ્રભાચંદ્રાચાર્ય (રાજગચ્છીય)	૨૮, ૩૪, ૩૫,		૧૮૪, ૧૯૬
	૮૪, ૮૭, ૯૫, ૯૬,	ભીમદેવ (દ્વિતીય)	૩૫, ૪૫, ૫૫, ૧૩૯,
	૧૨૫, ૧૨૬, ૧૩૦, ૧૩૮,		૧૫૧, ૨૦૩, ૨૦૮,
	૧૫૩, ૧૫૫, ૧૭૦		૨૦૯, ૨૧૫
પ્રભાનંદસૂરિ	૩૧	ભીમદેવ (પ્રથમ)	૧૩૧, ૧૫૧, ૧૭૫
ફા (પી)	૫૮	ભુવણ	૧૪, ૨૦
ફાઉ	૨૩૭	ભુંભવ (શ્રેષ્ઠી)	૫૯, ૧૮૭, ૨૪૪
ફાંઉ	૩૯, ૪૧	ભૂચર મોરી	૭૬
બકુલાદિત્ય	૧૯૪	ભૈરવી દેવી (રાણી)	૨૬૩
બપ્પભાટ્ટિસૂરિ	૮૭, ૨૦૧	ભોજ (રાજા)	૧૫૧

વિષયસૂચિ (વ્યક્તિ)			૨૮૧
ભોજક લક્ષ્મણ	૩૬, ૪૪, ૪૫, ૪૭,	મહેન્દ્રસૂરિ (આંચલિકગચ્છીય)	૮૨
	૬૬, ૧૭૩	મહેન્દ્રસૂરિ (નાગેન્દ્રગચ્છીય)	૨૧૮
ભોલાક	૨૨૮	મહેન્દ્રસૂરિ (બૃહદ્ગચ્છીય)	૩૮, ૩૯
મજમુદાર રમેશચંદ્ર	૧૬૨	મંડલિક	૨૩૮
મરુદેવી	૧૨, ૫૫, ૧૮૫, ૧૮૬, ૨૩૮	માણિક	૧૪, ૨૦
મલયગિરિ	૯૦	માણિક્ષ સાગર	૭૬
મલ્લવાદી ક્ષમાશ્રમણ	૮૯, ૯૦	માનદેવસૂરિ	૩૭, ૩૯, ૫૫
મલ્લદેવ	૯, ૧૮૪, ૧૮૫, ૧૮૭,	મારુતિ	૨૮
	૧૮૯, ૧૯૧, ૧૯૩,	માલદે	૫૮, ૧૮૭, ૨૪૯, ૨૫૦
	૧૯૫-૧૯૭, ૨૦૫	માલદેવ (વ્યવહારી)	૨૩૦-૨૩૨
મલ્લિનાથ	૩૭, ૪૭, ૧૯૫,	માલા	૨૩૮
	૧૯૭, ૨૨૦	માહણસિંહ	૩૮
મહત્તરા	૫૬	મુણિસુવ્વય (મુનિસુવ્રત) (જિન)	૮૦-૮૩, ૮૫-
મહમૂદ ગઝની	૧૩૯, ૨૦૨, ૨૦૯, ૨૧૦		૯૧, ૧૦૨, ૧૪૨
મહમૂદ બિધરા	૨૪૪	મુનિ જયંતવિજય	૧, ૬-૮, ૧૩, ૧૦૯,
મહાત્મા ગાંધીજી	૭૪		૧૧૩, ૧૫૭, ૨૩૩, ૨૩૪
મહામંત્રી જંબક	૧, ૨	મુનિ જિનચંદ્ર	૧૭૦
મહામાત્ય અંબપ્રાસાદ	૧૨૨	મુનિ જિનવિજય	૩૦, ૩૮, ૪૪-૪૮,
મહાલક્ષ્મી	૧૧, ૧૯૨		૫૪, ૧૮૩
મહાવીર	૩-૬, ૮-૧૧, ૧૪, ૧૫,	મુનિ પુણ્યવિજય	૪૫-૪૭
	૧૭, ૩૬, ૮૧, ૧૦૫,	મુનિ વિશાલવિજય	૨૩૫, ૨૩૬
	૧૨૩, ૧૨૪, ૧૨૮-૧૩૦,	મુનિસિંહસૂરિ	૪૦, ૨૩૭
	૧૩૬, ૧૫૭, ૧૫૯, ૧૮૪-	મુનિસિંહસૂરિ (સિદ્ધાંતિકગચ્છીય)	૪૦
	૧૯૦, ૧૯૩, ૧૯૬, ૧૯૭,	મુનિસુવ્રતસ્વામી	૯, ૧૧, ૧૫, ૩૩,
	૨૫૦, ૨૫૩, ૨૬૬, ૨૬૭,		૮૦, ૮૨, ૧૪૨
	૨૭૦	મુનિસુંદરસૂરિ (તપાગચ્છીય)	૧૨૯, ૧૩૦,
મહિગલદે (મહિરાજ ભાર્યા)	૨૩૮		૧૫૬
મહિરાજ	૨૩૮	મૂળરાજ (પ્રથમ)	૧, ૨, ૧૩૧,
મહિદુ	૧૧૪		૧૫૧
મહીધર	૨૦	મેઘ (કવિ)	૧૨૮, ૧૩૦
મહીપાલ દેવ (દ્વિતીય)	૩૯, ૪૦	મેઘ (પંડિત)	૧૫૫
મહીપાલ દેવ (પ્રથમ)	૩૯	મેઘા	૫૯
મહીપાલદેવ (યાદવકુલ)	૨૩૭	મેરુતુંગાયાર્થ (નાગેન્દ્રગચ્છીય)	૧, ૬૬, ૮૩,
મહેતા રમણલાલ નાગરજી	૧૪૦, ૧૪૧,		૧૩૬, ૧૫૩, ૧૫૪, ૧૬૦,
	૧૪૩, ૧૪૪, ૧૬૯, ૧૭૫		૧૭૦, ૧૮૩, ૨૦૨, ૨૦૩,

	૨૦૬, ૨૨૭, ૨૫૫	રાજદેવ	૨૨૮
મેરુવિજય	૧૮૩	રાજપાલ	૫૫, ૫૬
મેલા (સાહુ)	૨૩૭, ૨૪૩	રાજલક્ષ્મી	૩૨, ૩૩
મેલા દેવી	૩૯, ૪૧	રાજશેખરસૂરિ	૧૦૦
મેલા સાધુ	૪૦, ૪૧	રાજશેખરસૂરિ	
મેલાસાહ	૪૦	(હર્ષપુરીયગચ્છીય)	૧૪૪, ૧૫૩, ૧૭૪,
મોઢા	૨૩૮		૧૮૩, ૨૦૩, ૨૨૭
મોઢી રામલાલ	૩૮	રાણક ભટ્ટારક	૧૮૯
યશ:ચંદ્ર	૧૫૩	રાણા	૨૩૬
યશ:પાલ (મંત્રી)	૧૫૩, ૧૫૮	રાણા રણોજી	૭૫, ૭૬
યશ:ભટ (સૂત્રધાર)	૩૦	રાણા રામદેજી	૭૫
યશ:યોગ (ઠક્કુર)	૨૭	રાણા વિક્રમાતજી	૭૫
યશોદેવ	૧૭૩, ૧૭૪	રાણાશ્રી ખીમાજી (દ્વિતીય)	૭૫, ૭૬
યશોધવલ (મહામાત્ય)	૧૭૬	રાણાશ્રી ખીમાજી	૭૦, ૭૫, ૭૬, ૭૯
યશોભદ્રસૂરિ	૮૭	રાણાશ્રી ભાણજી	૭૫, ૭૬, ૭૯
યશોભદ્રસૂરિ (બ્રહ્માણગચ્છીય)	૬૫	રાણાશ્રી મેહજી	૭૫, ૭૬, ૭૯
યશોરાજ (મંત્રી)	૧૮૫, ૧૮૪	રાણાશ્રી રામજી	૭૫, ૭૯
યશોવીર (મંત્રી)	૧૧૦, ૧૧૧, ૧૮૪	રાણાશ્રી રામજી (દ્વિતીય)	૭૫, ૭૬
યુગંધર	૧૮૩	રાણાશ્રી વિક્રમજી	૭૫, ૭૬, ૭૯
યુગાદિદેવ	૪, ૮૩, ૧૦૩, ૧૨૯,	રાણા સરતાનજી	૭૬, ૭૭
	૧૮૫, ૧૮૧, ૧૮૩,	રાણા સુલતાનજી	૭૬
	૨૦૧, ૨૦૫	રાણિગ (મહત્તમ)	૩૩, ૩૪
રાણક	૧૧૪	રાણિગ શ્રીમાલી	૨૫૫
રત્નપાલ	૨૩૮	રામકક (રામણણની પત્ની)	૨૬૪
રત્નપ્રભસૂરિ	૮૩	રામચંદ્ર	૧૫૩, ૧૫૪, ૧૭૪
રત્નમંડનસૂરિ	૧૦૦	રામચંદ્રસૂરિ (બૃહદ્ગચ્છીય)	૧૪૪, ૧૬૧
રત્નમંદિર ગણિ	૧૫૫, ૨૦૬	રામણ	૨૬૪
રત્નશેખર ગણિ (તપાગચ્છીય)	૨૫૭, ૨૫૮	રા'માંડલિક	૪૮, ૬૦
રત્નસિંહસૂરિ (વૃદ્ધતપાગચ્છીય)	૪૦, ૫૯,	રાયસી શાહ	૨૧૦
	૬૦, ૨૩૧, ૨૪૫,	રાહડ	૫, ૬, ૧૩-૧૮, ૨૦
	૨૫૦, ૨૫૨, ૨૫૬	રિખલનાથ	૩
રત્ના (સંઘપતિ)	૧૫૬	રિસહ	૮૧
રવિ	૧૮૬	રુક્મિણી	૧૯૯
રંગસાર (ખરતરગચ્છીય)	૨૩૨, ૨૪૪, ૨૫૧	રુખમણી (રિખિમણિ)	૭૭, ૭૯
રા'ખેંગાર	૨૮, ૬૪, ૬૬	રૂડી	૩૯, ૪૧, ૨૩૭

विषयसूचि (व्यक्ति)			२८३
रूपिणि	५६	वनराज यावडा	२
रोडिणी	७०-७२	वयजू	२३५
लक्षोभा (लजपति)	२३७	वयरसिंह	३८, ४१, २३७
लक्ष्मण	२३५	वरझाग (श्रेष्ठी)	८७
लक्ष्मणसूरि (नागेन्द्रगच्छीय)	८८	वर्धमान (जिन)	२
लक्ष्मी	१८, २०	वर्धमान (तीर्थंकर)	८८, १८८
लक्ष्मी(देवी)	११, १८४, २१२	वर्धमान शाह	२१०
लक्ष्मीधर	१४, २०, १८३	वर्धमान श्रावक	१, २
लक्ष्मीतिलक	२४५	वर्धमानसूरि (नागेन्द्रगच्छीय)	७१, १२८
लक्ष्मीसागर	१८३	वलभीचंद्रप्रभ	२०१
लक्ष्मीसागरसूरि (तपागच्छीय)	१५६, २५७	वसंतपाल	३२-३५, ४५, १७३
लज्जसिंह	१०४, ११४	वस्तिग (वस्तुपाल)	२२८
लज्जमाटे (लाजशा भार्या)	२३८	वस्तुपाल (मंत्री)	३-१२, १५, ३६, ३७,
ललितादेवी	८, ४६, १८४-१८६, १८०, १८३, २६४	४५-४७, ५३, ५५, ८२, ८३, ८८, १२२, १२६,	
लज्जमण (श्रेष्ठी)	५८	१५१, १५५, १५८, १५८,	
लज्जमाटे	५८	१६२, १६३, १८२-१८४,	
लज्ज(जम)श्री	१७, २०	१८६-१८८, २०३-२०७,	
लहर	११२	२१३, २१४, २२७, २३४,	
लाजशा	२३८	२३८, २४०, २४८, २५३,	
लालिग	११४		२५५
लाड (साधु)	३-६, १२-१४, १६-१८, २०, ३६	वाग्देवी (भारती)	१८४
		वाग्मंड (मंत्री)	८३, ८४,
लीलाटे (लोला भार्या)	२३८	१२२, १२५, १५४, १६०,	
लीलु (मल्लदेवनी भार्या)	१८५	१७२-१७४, १८४	
लुण्णा	२३६	वाधा	५५, ५६
लूण धवल	२३५	वाधु	२३५
लूणाग(ठ)	६३	वाजड	५७
लूणिंग	८, १८४	वात... (ठक्कुर)	२८
लूणी	२३५	वादिवेताल शांतिसूरि	१५१
लोयण	११२	वादी आनंदसूरि (नागेन्द्रगच्छीय)	३१
लोला	२३८	वादीदेवसूरि	१२६, १२८, १३८,
वर्धरा	२३६		१५१
वज्जिभंज	१८८	वादीदेवसूरि (बृहद्गच्छीय)	८३
वज्जसेन	८१	वादीन्द्र आनंदसूरि	३१

વાદીન્દ્ર દેવસૂરિ (બૃહદ્ગચ્છીય)	૩૮, ૩૯, ૧૪૪	વિનયાદિત્ય (ચાલુક્ય)	૧૪૧
વાદીન્દ્ર ધર્મસૂરિ (રાજગચ્છીય)	૩૪	વિમલ (મંત્રી) (દંડપતિ)	૧૧, ૧૦૦-૧૦૮, ૧૧૧-૧૧૪, ૧૭૫,
વાધુ (મંત્રી)	૭૧		૧૭૬, ૧૮૭
વામણ	૫૯	વિમલનાથ	૫૫, ૫૯, ૬૦, ૬૯,
વામાસુત (પાર્શ્વનાથ)	૨૬૩		૧૭૬, ૨૪૪
વાલાક	૭૦	વિશ્વભૂષણ (૧૭મા શતકનો યાત્રી)	૨૬૩
વાલીનાથ	૧૯૫	વિષ્ણુ	૭૪, ૧૪૧,
વાસુદેવગોપ	૨૪૪		૧૬૨, ૧૬૩
વાસુપૂજ્ય (તીર્થંકર)	૬૯-૭૨, ૭૪, ૧૮૬, ૨૩૮	વિસલદેવ (વાધેલા)	૪, ૭૧, ૭૪, ૧૯૨
વિક્રમ	૨૮, ૨૩૬	વીકા	૫૮
વિક્રમાદિત્ય	૯૦	વીર (જિન)	૫, ૯, ૮૧-૮૩, ૮૬,
વિજયચંદ્ર (અજ્ઞાત-ગચ્છીય)	૨૫૫		૧૫૭, ૧૫૮, ૧૮૬, ૧૮૯,
વિજયચંદ્ર મુનિ	૧૮		૧૯૦, ૧૯૩-૧૯૭, ૨૪૯,
વિજયચંદ્રસૂરિ	૧૭		૨૫૧, ૨૫૨
વિજયજિનેન્દ્રસૂરિ	૨૪૩	વીર (મંત્રી)	૧૦૦, ૧૦૩, ૧૦૪,
વિજયદેવસૂરિ (તપાગચ્છીય)	૧૫૭		૧૧૨, ૧૧૪
વિજયસિરિ	૧૯	વીરચંદ્ર સૂરિ	૮૬
વિજયસિહ	૬૩	વીરદેવ	૧૪, ૧૬, ૧૭, ૧૯,
વિજયસિહસૂરિ	૮૭, ૯૫		૨૦, ૨૩૬
વિજયસિહસૂરિ (બૃહદ્ગચ્છીય)	૩૭, ૪૪	વીરદેવ (શ્રેષ્ઠી)	૨૩૬
વિજયસેનસૂરિ (નાગેન્દ્રગચ્છીય)	૩, ૪, ૬, ૮, ૯, ૧૨, ૧૬, ૧૭, ૨૮, ૩૩, ૩૬, ૬૫, ૯૬, ૧૮૩, ૧૯૧, ૨૦૩, ૨૦૫, ૨૧૪, ૨૨૬, ૨૨૭, ૨૪૦, ૨૫૩, ૨૫૫	વરદેવ (સાધુ)	૫, ૧૪, ૧૯, ૨૦
		વીરધવલ	૧૮, ૨૦, ૧૪૨, ૧૮૪, ૧૮૫, ૧૮૮-૧૯૨, ૧૯૪, ૧૯૬, ૧૯૯, ૨૦૦
		વીરપાલ દેવ	૧૮૯
		વીરમદેવ	૧૪૩
		વીરસૂરિ	૮૨
વિજયા (જિતશત્રુની માતા)	૧૭૫	વીરસેન દેવ	૨૬૪
વિદ્યાનંદ સ્વામી (દિગંબરાચાર્ય)	૨૬૪	વીરેશ્વર દેવ	૧૯૨
વિનયિ (તીર્થંકર)	૨૩૮	વૃદ્ધવાદિસૂરિ	૯૦
વિનયપ્રભ ઉપાધ્યાય (ખરતરગચ્છીય)	૧૫૮, ૧૬૦, ૨૨૯	વૃદ્ધવાદી	૯૫
		વૈરિસિંહ	૧૯૩
વિનયવતી (રાણી)	૧૪૧	વોટ્સન	૭૫, ૭૬

विषयसूचि (व्यक्ति)			२८५
वोल्हा	१००	शीलविजय	१५५, १५७
वोणा	१८५	शुभशीलगण्डि (तपागच्छीय)	२५७, २५८
व्यंतर वलमीनाथ	१८५	शूर	१५४
व्हासू	५८	शेठ कनुभाई प्र०	१६८
शर्वदेव	३०	शोभनदेव (दंडाधिपति)	६३-६७
शवराज (संघवी)	२४४, २५०, २५२, २५६	शोभित	२८
		श्रीकरण	२३८
शंकर	१८६	श्रीकृष्ण	१८४, १८८
शंभेश्वरा पार्श्वनाथ	१८५	श्रीचंद्रप्रभसूरि (चंद्रगच्छीय)	७०, ७१
शंभु (शिव)	३५, १३८-१४३	श्रीचंद्रसूरि	२३५-२३७
शाक्य मुनि	८८	श्रीतिलक	२४५
शाश्वराज	५३, ५८, १८७, २४४	श्रीपाल (कवि)	३३, १२२
शाश्वराज (व्यवहारी)	५५	श्रीमाता	१८७
शारदा	१०८, १८३	श्रीमुद्द	५६
शास्त्री केशवराम कशीराम	१३०	श्रीवत्स	२३८
शास्त्री दुर्गाशंकर	१, १२२-१२४, १३०, १३१, १६२	श्रेयांसनाथ	४०
		श्रीव देवी	१८, २०
शास्त्री हरिप्रसाद गं०	१३०	षेढा (साधु)	७, १२, १३, १८, २०, ३६
शास्त्री हरिशंकर प्रभाशंकर	७१, २१२		
शाह अंबालाल प्रेमचंद	४१, २३८	सय्योरिमंडन महावीर	४
शाह उमाकांत	७१, ८८, १०५, १०६, १०८, ११२, २३३	सज्जन (दंडनायक)	२, २८, २८, ४३, ६४-६७, ८६,
शाहजहां (मुगल सम्राट)	७७		१२५, १८६, २४३
शांतिनाथ	१६, १७, ४०, १०६, १५७, १८५, १८६, १८०, १८४, १८८, १८८, २२०, २४४, २५०, २५१, २५६, २५७	सत्यपुरवीर	१८७
		सद्दा	२३८
		सदारंग	२३८
		समयसुंदर	१८३
शांतिसूरि (कुंजरापट्टीयगच्छीय)	४५	समरशाह	१६०
शांभ	८, १८५, १८७, २२८	समरसिंह	५८, १६०, १८७, २३०, २४८, २५०, २५८
शिवराज	२३८		
शिवादेवी (नेमिनाथना माता)	२२७	समरा	२३८
शिवादेवी (शांतू मंत्रीनी भार्या)	१००, ११०	समुद्रसूरि (नागेन्द्रकुल)	८५
शील लड्ड(लड्ड)	२८	सरकार दिनेशचंद्र	१६२
शीलभद्रसूरि	२८, ३०	सरस्वती	८, १०, १०८, १०८, १८२
शीलरु(ल)द्र गण्डि	८८	सर्वदेव	१५४

સર્વાનુભૂતિ (યક્ષ)	૨૦૮	સાંતુ (મંત્રી) (અમાત્ય)	૬૭, ૮૭, ૧૦૦,
સલક્ષણસિંહ (મહામાત્ય)	૩૭, ૩૮, ૪૭		૧૦૮, ૧૭૪
સલૂણા	૧૧૪	સિખરા	૨૩૮
સહજપાલ	૨૩૮	સિદ્ધપાલ (કવિ)	૩૩
સહજમતી	૨૧૯	સિદ્ધરાજ	૨, ૨૭, ૨૮, ૩૧, ૩૩, ૪૪,
સહજૂ	૨૩૫		૪૮, ૬૪, ૬૬, ૮૬, ૧૨૨-
સહદેવ	૫, ૬, ૧૩, ૧૪, ૧૬-૨૦		૧૨૮, ૧૩૦, ૧૩૧, ૧૩૬-૧૪૨,
સહસા	૨૩૮		૧૫૧, ૧૫૨, ૧૫૬, ૧૬૧, ૧૭૪,
સહસ્રકણા પાર્શ્વનાથ	૨૪૩		૧૯૯, ૨૪૩
સંગાત મહામાત્ય	૪૩	સિદ્ધસેન દિવાકર (દાર્શનિક)	૯૦
સંગ્રામ સોની (સગરામ) ૩૨, ૩૫, ૪૫, ૫૯,		સિદ્ધસેનસૂરિ	૮૭
૧૭૩, ૧૮૭, ૨૩૨		સિદ્ધસેનાચાર્ય	૮૯
સંઘતિલક્ષ્મીસૂરિ (રુદ્રપલ્લીયગચ્છ)	૧૩૭	સિરધર	૨૩૫, ૨૩૬
સંઘદાસ ગણિ કમાશ્રમણ	૯૦	સિરી (ધાંધલ-ભાચાર્ય)	૫૫, ૫૬
સંપ્રતિ (મૌર્ય રાજા)	૪૫, ૫૪, ૫૯,	સિંહલધુય	૮૨
	૬૯ ૯૦, ૧૮૭,	સીમંધર	૫૬, ૧૯૩
	૨૪૪, ૨૪૯-૨૫૩	સીલણ ભાંડ	૧૬૧
સંબાણ	૧૫૪	સીહા	૫૫, ૫૬
સંભવ (જિન)	૬, ૧૪, ૧૬, ૬૫,	સુધાનંદનસૂરિ	૧૫૬
	૬૯, ૮૯, ૧૭૦,	સુઝદેવી	૨૩૮
	૧૮૪, ૧૯૨, ૧૯૩,	સુદર્શનાદેવી	૮૨, ૮૮
	૨૧૦, ૨૩૮, ૨૪૭	સુદંસણાદેવી	૮૨
સકગાત (સંગાત) મહામાત્ય	૨૯, ૩૦, ૬૬	સુપાસ (સુપાશ્ચ)	૮૨
સાઈઆં	૩૯, ૪૧, ૨૩૭	સુબાહુ	૧૯૩
સાજણ	૨૩૮	સુભટવર્મન	૧૯૧
સાતવાહન રાજા	૯૦	સુમતિ (તીર્થંકર)	૨૩૯
સામંતસિંહ (મહત્તમ)	૩૭, ૩૮, ૪૭	સુમિગ (શ્રેષ્ઠી)	૨૩૬
સારંગ	૫૮, ૨૩૮	સુરજન	૨૩૮
સારંગ દેવ	૭૪	સુવિધિનાથ (જિન)	૧૫, ૧૫૨
સાલવાહણ (સંઘવી)	૩૦	સુપ્રતસ્વામી (મુનિસુપ્રતસ્વામી)	૮૦, ૮૩, ૮૮,
સાલિગ	૩૯, ૪૧, ૨૩૭, ૨૩૮		૧૮૪, ૧૯૦, ૧૯૧,
સાલિગ ઉસવાલ	૪૦		૨૦૬, ૨૧૯
સાવદેવ	૩૦	સુપ્રતાઈત	૮૦, ૮૧
સાવિત્રી	૧૮૬	સુવ્યય જિણ	૮૩
સાં(શાં)તિદેવ	૧૪	સુહવદે	૨૩૮

विषयसूचि (व्यक्ति)			२८७
सुहाग देवी	१६, २०	स्तंभन-पार्श्वनाथ	१८२
सूमा	५५, ५६	स्थाणी	५८
सूर्याचार्य (तर्कयुगामणि)	१५१	हरसिद्धि	१८
सेनापति दूद	३१	हरिकलश (भरतरगच्छीय)	२३१
सोभुका		हरियंद्र (हरिशंद्र)	१८, २०
(वस्तुपालनी द्वितीय भाषी)	१८४, १८६	हरिपाल	५८
सोभु देवी	४६	हरिपाल (सूत्रधार)	४७
सोढा	२३८	हरिभद्रसूरि (वडगच्छीय)	८८, १०६, ११२
सोद	२६४	हरियाडी	१४
सोनी समरसिंह	२३०-२३२	हर्षद माता	२१५
सोम	८, १८७	डावू	१४, १६, १७, १८, २०
सोम (मंत्री)	६७	हिंगलाज माता	१४१
सोमचरित्र (तपागच्छीय)	१५६	हीरविजय सूरि	११३, २०३
सोमल्ल (हंसनायक)	२६४	हीराशंद	१८३
सोमतलिकसूरि	१३७	हीराशंदसूरि (पिप्पलगच्छीय)	२३८
सोमधर्म	१०१, १०४,	हीरु	६०
	१०८, १२७	हेमक्रीति (द्विगंबर मुनि)	२०८
सोमनाथ	१८८	हेमक्रीति आचार्य	१५१
सोमपुरा प्रभाशंकर (स्थपति)	२०४	हेमचंद्र	१, १८, २०, ८५
सोमप्रभाचार्य (भृहद्गच्छीय)	३३, ६५,	हेमचंद्र (पूर्वतल्लगच्छीय)	१३६, १४२, २५५
	१२३-१२६, १३०,	हेमचंद्र आचार्य	७१, ८४, १२३,
	१५३, १५४,		१२४, १३०, १५१-१५४,
	१७२, १७३		१५८, १६०, १६२, १७४,
सोमप्रभाचार्य (राजगच्छीय)	८४, २५५		१७६, २०२, २०४
सोमल (श्रेष्ठी)	१८७	हेमचंद्रसूरि (मलधारी)	६४, ६६
सोमसुंदरसूरि (तपागच्छीय)	५८, १२८,	हेमचंद्रसूरि (रत्नाकरगच्छीय)	६८, १५८
	१५६, १५७	हेमरथ (श्रेष्ठी)	१०८, ११०, ११४
	२३१, २५८	हेमविमलसूरि	१५७
सोमा (सोम)	५५, ५६	हेमहंस गणि (तपागच्छीय)	२३१, २३२,
सोमेश्वर (कवि)	१४३, १८२, २०३,		२४४, २४७, २४८,
	२०४, २५५		२५२, २५६
सोवनमय वीर	२४४, २५०	हेमा (साधु)	२३८
सोडिणी	७०	डोल्कर अहल्याबाई	२१२
सौभाग्यदेवी	१७, १८, २०	Della Valle (पोर्तुगीज प्रवासी)	२६२
स्कन्द (कार्तिकेय)	१४०		

કૃતિ		કુમારપાલ ચરિત્ર	
		(તપાલ જિનમંડનગણિ કૃત)	૩૩
અપરાજિતપૃચ્છા	૧૭૦, ૨૧૩	કુમારવિહાર-શતક (કાવ્ય)	૧૫૪, ૧૭૪
અર્બુદગિરિકલ્પ	૧૫૭	કુમારપાલ ચરિત્રસંગ્રહ	૨૫૫
અર્બુદ ચૈત્યપ્રવાડી	૧૫૭	કુમારપાલદેવચરિત	૬૬, ૧૩૭
અર્બુદ પ્રાચીન જૈનલેખ સંદોહ	૧૩, ૧૪	કુમારપાલ પ્રતિબોધ	૧૨૩, ૧૫૫, ૧૭૨
અલંકાર મહોદધિ	૧૮૪	કુમારપાલ પ્રબંધ	૬૬, ૧૫૫
અષ્ટોત્તરી તીર્થમાલા	૮૨	કુમારપાલ-પ્રબોધ પ્રબંધ	૬૬, ૧૨૮, ૧૩૦, ૧૩૭
અષ્ટોત્તરી તીર્થમાલા (ખરતરગચ્છીય જિનપતિસૂરિ કૃત)	૧૫૬	ગિરનારકલ્પ (ધર્મઘોષ કૃત)	૯૬, ૨૨૬, ૨૫૩, ૨૫૫
અંગલગચ્છ પટ્ટાવલી	૨૦૩	ગિરનાર ચૈત્યપરિપાટી	૪૦, ૨૩૦
આખ્યાનકમણિકોશવૃત્તિ	૯૦	ગિરનાર ચૈત્યપરિપાટી (અજ્ઞાત-કર્તૃક)	૨૪૪, ૨૫૦, ૨૫૬
આબુરાસ	૧૮૩, ૨૦૫	ગિરનાર ચૈત્યપરિપાટી (રંગસાર કૃત)	૨૩૧, ૨૩૨, ૨૫૧
આવશ્યક ચૂર્ણિ	૮૯-૯૧	ગિરનાર ચૈત્યપરિપાટી	૨૩૧, ૨૪૭, ૨૪૯, ૨૫૬
આવશ્યક વૃત્તિ	૯૦	ગિરનાર ચૈત્યપરિપાટી સ્તવન (જ્ઞાનચંદ્ર કૃત)	૨૨૮
ઇલાપ્રાકાર ચૈત્યપરિપાટી	૧૫૭	ગિરનાર ચૈત્યપ્રવાડી વિનતિ	૨૩૦
ઈડરગઢ ચૈત્યપરિપાટી	૧૫૬	ગિરનાર તીર્થમાળા	૨૩૧, ૨૩૯, ૨૫૬
ઉજ્જયંત મહાતીર્થકલ્પ (કલ્પપ્રદીપ)	૨૫૫	(તપાલ રત્નસિંહસૂરિ શિષ્ય કૃત)	૨૩૧, ૨૫૦, ૨૫૬
ઉજ્જયંતસ્તવ (કલ્પપ્રદીપ)	૨૫૫	ગિરનારમાહાત્મ્ય	૪૧
ઉજ્જયંતસ્તવ (જિનપ્રભસૂરિ કૃત)	૨૩૯	ગિરનાર-શત્રુંજય ચૈત્યપરિપાટી	૨૩૦
ઉદયનવિહાર-પ્રશસ્તિ	૧૫૪	ગિરનારસ્થ ખરતરવસહી ગીત (કર્ણસિંહ કૃત)	૨૫૧
ઉપદેશતરંગિણી	૧૦૦, ૧૫૫	ગુરુગુણરત્નાકરકાવ્ય	૧૫૬
ઉપદેશમાલાપ્રકરણ (વિશેષ વૃત્તિ)	૮૩	ગોવિંદ નિર્ચુક્તિ	૯૦
ઉપદેશસમતિકા	૧૦૧, ૧૦૩, ૧૨૭	ચતુર્વિંશતિ પ્રબંધ	૨૨૭
ઉપદેશસાર	૧૨૮	ચંદ્રપ્પહચરિય (હરિભદ્રસૂરિકૃત)	૧૧૨
કથારત્નકોશ	૮૬		
કલ્પપ્રદીપ	૮૦, ૧૦૦, ૧૩૭, ૧૫૭, ૧૮૩, ૨૨૭, ૨૩૯, ૨૫૫		
કહારચણકોસ	૮૬		
કહાવલિ	૯૦		
કાઠિયાવાડ ગેઝેટિયર	૭૫		
કીર્તિકૌમુદી	૧૪૩, ૧૮૨, ૨૦૪		
કુમારપાલ ચરિત્ર (તપાલ જયસિંહસૂરિ કૃત)	૨૫૫		

ચંદ્રપ્રભ ચરિત્ર (નાગેન્દ્રગચ્છીય દેવેન્દ્રસૂરિકૃત)	૮૦	દ્વયાશ્રય	૧, ૧૨૩, ૧૨૪, ૧૩૦, ૧૩૬, ૧૬૦, ૧૪૨,
ચૈત્યપરિપાટી (ખરતરગચ્છીય હરિકલશ કૃત)	૨૩૧	દ્વાદશાર-નયચક	૧૭૪, ૨૦૪ ૮૯
ચૈત્યપરિપાટી સ્તવન (ખરતરગચ્છીય વિનયપ્રભ ઉપાધ્યાય કૃત)	૨૨૯	દ્વયાશ્રય વૃત્તિ	૧૩૬
ચૈત્યપરિપાટી સ્તવન (રત્નાકરગચ્છીય જિનતિલકસૂરિ કૃત)	૬૯, ૧૫૯	ધર્મભૈવ્યુદય મહાકાવ્ય	૧૮૩, ૨૦૪, ૨૦૫
ચૈત્યપરિપાટી સ્તવન (સંગમસૂરિકૃત)	૮૭	ધર્મરણ્ય	૧૫૩
જગચ્ચિતામણિ સ્તોત્ર	૮૧	ધર્મોપદેશમાલા વિવરણ	૮૮
જયસાગરોપાધ્યાય પ્રશસ્તિ (ખરતરગચ્છીય પંડિત જયરોમ કૃત)	૨૪૩, ૨૫૦	ધાતુપારાયણ વૃત્તિ	૭૧
જિનધર્મપ્રતિબોધ	૩૩, ૬૫, ૮૪, ૧૨૪, ૧૩૦, ૧૫૪, ૧૫૫, ૧૭૩, ૧૭૪	નર્મદાસુંદરી રાસ	૭૬
જિનરત્નકોશ	૧૨૯	નાભિનંદનજિનોદ્ધાર પ્રબંધ	૨૫૬
જિનસ્તોત્રરત્નકોશ	૧૨૯	નિર્મન્ય	૧૭૩
જીવાનુશાસન	૮૬	નેમિનાથ ચરિત્ર	૯૯
જૈન તીર્થ સર્વ સંગ્રહ	૪૧	પંચશતી-પ્રબોધ-સંબંધ	૨૫૭
જૈન તીર્થોનો ઇતિહાસ	૪૧	પંચાંગી સૂત્ર-વૃત્તિ	૧૭, ૧૮
જૈન સાહિત્યનો સંક્ષિપ્ત ઇતિહાસ	૪૨	પુરાતન પ્રબંધ સંગ્રહ	૯૬, ૧૦૦, ૧૨૬, ૧૨૭, ૧૬૦, ૧૬૩,
તીર્થ ચૈત્યપરિપાટી (અજ્ઞાતકર્તૃક)	૨૩૮	પૂનસિંહ કોષાગારિકકારિત	૧૭૪, ૧૮૩, ૨૦૨
તીર્થ ચૈત્યપરિવાડી (અજ્ઞાતકર્તૃક)	૨૩૮	ગિરનાર તીર્થ પ્રાસાદ સંબંધ	
તીર્થમાલા	૧૫૭	(પંચશતી-પ્રબોધ-સંબંધ)	૨૫૭
તીર્થમાલા (જ્ઞાનવિમલ કૃત)	૧૫૭	પેથડરાસુ	૨૦૬
તીર્થમાલા (પં. દેવચંદ્રકૃત)	૧૬૦	પ્રબંધકોશ	૧૦૦, ૧૬૦, ૧૭૪, ૧૮૩, ૨૦૧, ૨૦૨, ૨૨૭, ૨૫૫
તીર્થમાલા (પંડિત મેષકૃત)	૧૫૫	પ્રબંધચિંતામણિ	૧, ૬૪, ૬૬, ૮૩, ૧૨૩, ૧૩૬, ૧૩૭, ૧૩૯, ૧૪૪,
તીર્થમાલા (શીલવિજય કૃત)	૧૫૫		૧૫૪, ૧૫૫, ૧૬૦, ૧૭૦, ૧૮૩, ૨૦૨, ૨૦૪, ૨૨૭,
તીર્થમાલા સ્તવન (ખરતરગચ્છીય વિનયપ્રભ ઉપાધ્યાય કૃત)	૧૫૮, ૧૬૦, ૨૨૯	પ્રબોધચૈત્યવંદનસ્તોત્ર	૮૧
તેજપાલ પ્રશસ્તિ (જયસિંહસૂરિ કૃત)	૮૨	પ્રભાવક ચરિત	૨૮, ૩૪, ૮૪, ૮૭, ૯૦, ૯૫, ૧૨૪-૧૨૬, ૧૩૦,
દેલવાડાનાં દેહરાં	૯૯		૧૩૮, ૧૩૯, ૧૫૪, ૧૫૫, ૧૭૦, ૧૭૨, ૧૭૬
દેવવંદણક	૧૭		

बृहत्कल्प-भाष्य	८०	वासुपूज्य चरित्र	७१
बृहद्भरतरगच्छ-गुर्वावली (उत्तरार्ध)	२२७, २२८	विजयप्रशस्ति-महाकाव्य	१५७
बृहद्भरतरगच्छ-गुर्वावली (पूर्वार्ध)	१७३	विविधतीर्थकल्प	२३८
भगवतीसूत्रवृत्ति	१७	विविधतीर्थस्तुति (मुनिजिनचंद्र कृत)	१७०
महातीर्थ उज्जयंतगिरि	४८	वीरकल्प	१३७
मुनिसुप्रत चरित्र	८५, ८७	वीरवंशावली	१५५
मुनिसुप्रतजिनस्तव (अज्ञातकर्तृक)	८६	वृक्षार्णव	२२१
मुनिसुप्रत(स्वामि)स्तोत्र	८०, ८५	व्यवहारसूत्र	७
भोढपुराण	१५३	शत्रुंजय प्रकाश	२०६
भोढपुराण नाटक	१५३, १५८	शत्रुंजयमहात्म्य	२०१
राशिगपुर-चतुर्भुज प्रासाद स्तवन (कविमेघकृत)	१२८, १३०	षड्दर्शन चरित्र-टीका	१३७
रेवंतगिरिरासु (नागेन्द्रगच्छीय विजयसेनसूरि कृत)	४, २८, ३३, ६४, ६५, ८६, १८३, २०५, २२६, २२७, २५३, २५५	सन्मतिप्रकरण	८८
रैवतकगिरिकल्प (कल्पप्रदीप)	२५६	समरा रासु	१४४, १६०
रैवतकगिरिकल्पसंक्षेप (कल्पप्रदीप)	२५५	सरस्वतीपुराण	१२४, १३८, १३८, १४१-१४४
रैवतगिरि स्पर्शना	४१	सर्वशैत्यपरिपाटी स्वाध्याय (आगमगच्छीय जिनप्रत्मसूरिकृत)	८२
लघु प्रबंध संग्रह	१७४, १७५	सहस्रलिंग प्रबंध (लघु प्रबंध)	१७४
लघु-स्तव टीका	१३७	सामीप्य	६३
वसंतविलास-महाकाव्य	१२६, १३०, १८३, २०६	सिद्धपुरस्थ श्रीराजविहारमंडन श्री वर्धमानस्तोत्र (जिनस्तोत्ररत्नकोश)	१२८
वस्तुपाल चरित्र(त)	८२, १००, १२७, १५१, १५५, १५८, १८३, १८४, २०४, २२८	सुकृतकीर्तिकल्लोलिनी	१८३, २०५
वस्तुपाल प्रशस्ति (नरेन्द्रप्रत्मसूरि कृत)	८२	सुकृतसंकीर्तन	८, १४३, १८३, २०५
वस्तुपालरास (डीराणंदसूरि कृत)	२३८	सुदर्शना चरित्र	८३
वाहस्थल	३८	सुहंसला चरित्र	८३
		सोमसौभाग्यकाव्य	१५६, २३७, २५७
		सोरठी तवारीख	२११
		स्कंदपुराण	१२४, २०२, २११
		स्वाध्याय	३, १६८
		हम्मीरमहमर्दन नाटक	१४२
		डीरसौभाग्यमहाकाव्य	११३

સ્થળ / જિનાલયાદિ	અર્કપાલિત	૧૮૫, ૧૮૯
અચલગઢ	૧૫૭, ૧૬૧	અર્બુદમંડલ ૧૮૭
અચલેશ્વર	૨૧૪	અર્બુદાચલ ૩, ૬, ૧૦, ૧૨, ૧૪, ૧૫, ૩૬, ૧૦૧, ૧૦૭, ૧૫૭, ૧૯૭, ૨૩૩, ૨૬૬
અચલેશ્વર વિભુ મંડપ (અર્બુદગિરિ)	૧૮૭	
અજમેર	૧૫૫	અર્હત્ ચૈત્ય (અસોવનગ્રામ) ૧૮૧
અજયમેરુ	૧૫૫	અવલોકના શિખર (અર્બુદગિરિ) ૧૮૭
અજારાગ્રામ	૧૮૮	અવલોકના શિખર (ગિરનાર) ૧૮૭
અજારી	૨૬૬	અવલોકના શિખર (શત્રુંજય) ૧૮૫
અજાહરપુર	૧૮૮	અવલોકના શિખર (ગિરનાર) ૨૨૯
અજાહરા	૨૭૧	અવલોકના શિખર (ગિરનાર) ૨૨૯
અજિતનાથ ચૈત્ય (તારંગા)	૧૫૬, ૧૬૯, ૧૭૦, ૧૭૫	અવંતી ૧૧, ૧૩૯, ૧૫૧, ૧૯૮
અજિતનાથ પ્રાસાદ (ગોધરા)	૧૮૫	અવિરપાટક ગ્રામ ૧
અજિતનાથ પ્રાસાદ (તારંગા)	૨૧૪	અશ્વાવબોધચરિત્રપટ્ટ (શત્રુંજય) ૧૮૪
અજિતનાથ મંદિર (પાવાગઢ)	૧૮૨	અશ્વાવબોધતીર્થ ૮૦, ૮૬
અજિતસ્વામી ચૈત્ય (પાટણ)	૧૮૪	અષ્ટાપદ ૪, ૮, ૧૧, ૧૨, ૧૬, ૧૫૪, ૨૨૯
અઢાવહ અવતાર (ગિરનાર)	૨૪૯	
અડાલજ વાવ	૨૪૭	અષ્ટાપદ (દિલવાડા) ૨૩૮
અણહિલ્લ પત્તન (પાટણ)	૭૧, ૧૩૬, ૧૩૯, ૧૪૦, ૧૪૨, ૧૫૪, ૧૮૩, ૧૮૨, ૨૧૭	અષ્ટાપદ (સ્તંભતીર્થ) ૧૮૩ અષ્ટાપદચૈત્ય (ધંધુકા) ૧૮૦ અષ્ટાપદતીર્થ (ગિરનાર) ૧૮૬, ૨૦૫, ૨૩૪
અણહિલ્લપુર	૧૫, ૧૬, ૭૪, ૧૦૬, ૧૩૬, ૧૭૪	અષ્ટાપદપ્રાસાદ (જાલોર) ૧૫૮ અષ્ટાપદપ્રાસાદ (દિવપત્તન) ૧૮૮
અણહિલ્લવાડ	૧૦૬, ૧૨૯	અષ્ટાપદપ્રાસાદ (પ્રભાસ પાટણ) ૨૦૪, ૨૦૬, ૨૦૭, ૨૧૩, ૨૧૫-૨૧૭, ૨૨૧
અણહિલ્લવાડ પાટક	૧૫૧	
અનંતનાથ વસતી (ગેરસપ્પા)	૨૬૪	
અનુપમા સરોવર (શત્રુંજય)	૧૮૫	અષ્ટાપદપ્રાસાદ (શત્રુંજય) ૧૮૫
અભિનવ કોલ્હાપુર	૧૧	અષ્ટાપદ-મહાતીર્થ-પ્રાસાદ (ગિરનાર) ૮,
અમદાવાદ	૪૧, ૧૬૦, ૧૮૪, ૨૪૭, ૨૫૮	૨૩૯, ૨૪૩, ૨૪૬, ૨૪૭, ૨૫૦-૨૫૨
અયોધ્યા	૧૭૫	અસોવનગ્રામ ૧૮૧
અરિષ્ટનેમિ જિનાગાર (ચિતોડ)	૧૮૮	અહમદાબાદ ૧૮૪

અંકીપલિય	૧૮૯	આમ્રદત્ત વસતિ (ભૃગુકચ્છ)	૮૬
અંકેવાગિયા	૧૮૫, ૧૮૯	આરાસણ	૧૨૭, ૧૩૧, ૧૫૬,
અંબાજીની ટૂક	૫૫		૧૭૦, ૨૧૫, ૨૩૫
અંબાલય (કાસીન્દ્રા)	૧૮૪	આરાસણની ખાણ	૧૦૧
અંબાલય (શત્રુંજય)	૧૮૫	આશાપલ્લી	૩૮, ૮૫, ૧૭૩,
અંબા શિખર (અર્બુદગિરિ)	૧૯૭		૧૯૪, ૧૯૯
અંબા શિખર (ગિરનાર)	૧૮૭	આશમંડપ	૧૮૭
અંબા શિખર (શત્રુંજય)	૧૮૫	આસરાજવિહાર (ગિરનાર)	૧૮૭
અંબિકા મંદિર (કોડીનાર)	૧૮૮	આસરાજવિહાર (સ્તંભતીર્થ)	૧૯૩
અંબિકા મંદિર (પાવાગઢ)	૧૯૨	આહડદેવચૈત્ય (પાટણ)	૧૯૫
અંબિકા શિખર (ગિરનાર)	૨૨૭	ઈદુમંડલિ શિવાલય (ખંભાત)	૧૯૪
અંબિકાસદન (ગિરનાર)	૧૮૭	ઈડર	૧૨૯, ૧૫૬
અંબિકાસદન (શત્રુંજય)	૧૮૫	ઈડરગઢ	૧૫૬, ૧૫૭
આકોટા	૧૯૧	ઈલાદુર્ગ	૧૫૬
આદિજિનેન્દ્ર વસતી (માંડલ)	૧૯૫	ઉકેશ (ઓસિયા)	૨૬૭
આદિજિનેશ પ્રાસાદ (કાકર)	૧૯૬	ઉકેશવસતી (પાટણ)	૧૯૫
આદિજિનેશ પ્રાસાદ (વડનગર)	૧૯૫	ઉચ્ચાપુરી	૪૨
આદિજિનેશ મંદિર (પાવાગઢ)	૧૯૨	ઉજ્જયંત તીર્થ	૩, ૪, ૯-૧૨, ૧૫, ૨૭,
આદિત્યપાટક	૧૯૬		૩૦-૩૩, ૩૬, ૩૭, ૫૩,
આદિનાથચૈત્ય (ગિરનાર)	૨૦૫		૫૫, ૫૭, ૫૮, ૬૪, ૮૦,
આદિનાથજિનાલય (પ્રભાસ પાટણ)	૨૦૭		૮૧, ૮૭, ૯૫, ૨૨૬
આદિનાથ મંદિર (આકોટા)	૧૯૧	ઉજ્જયંત મહાતીર્થ પ્રાસાદ	૯
આદિનાથ મંદિર (દિવપત્તન)	૧૮૮	ઉજ્જયંતાવતાર મંદિર	૨૩૪
આદિનાથ મંદિર (પ્રભાસ પાટણ)	૨૧૪,	ઉજ્જયન્તાચલ-શિખરમંડન	૨૨૮
	૨૧૬, ૨૧૭	ઉજ્જંત	૨૨૬
આદિનાથ મંદિર (શંખોદ્ધાર દ્વીપ)	૧૯૯	ઉજ્જિજલ	૨૨૬
આનંદપુર	૧૪૦	ઉજ્જિજત	૮૧
આબૂ	૧, ૪-૭, ૧૧, ૧૩, ૨૯, ૩૦,	ઉજ્જેણી	૮૨
	૯૯, ૧૦૨, ૧૦૬, ૧૫૫,	ઉજ્જેન્ત	૨૨૬
	૧૫૭, ૧૬૧-૧૬૩, ૧૭૬,	ઉત્તર ગુજરાત	૧૦૨
	૧૮૨, ૧૮૩, ૨૦૨, ૨૦૫,	ઉદયનવિહાર (આશાપલ્લી)	૧૯૪
	૨૧૩-૨૧૬, ૨૩૪, ૨૩૫,	ઉદયનવિહાર (ધોળકા)	૧૬૨, ૧૭૨
	૨૩૭, ૨૩૯, ૨૪૭	ઉદયપુર	૧૭૬
આમ સરોવર (ગ્વાલિયર)	૧૯૯	ઉના	૧૮૮

विषयसूचि (स्थल / जिनालयादि)		२८३
उन्नतपुर	२१७	२५६, २५८
उपरकोट	५७	कल्याणत्रय (जेसलमेर) २३८
उमारसीज-ग्राम	१८७	कल्याणत्रय (देलवाडा) २३७, २३८
उर्जयत-पर्वत (गिरि)	२२६, २४३, २५०, २५५, २७१	कल्याणत्रय नेमिनाथ मंदिर (गिरनार) ४०, १८५, १८७,
उर्जयत(न्त)	२२६	२३६, २३७, २५०
ऋषभदेव प्रासाद (तालध्वजपुर)	१८८	कल्याणत्रय प्रासाद २३०, २३१, २३५
ऋषभदेव मंदिर (वलमी)	१८८	कल्याणत्रय विहार २३१
ऋषभप्रासाद (पाटण)	१२६	कल्याणत्रितय २२८, २३०, २३४
ऋषभ मंदिर (सूर्यादित्यपुर)	१८८	कंबोडिया २६०, २६१
औरवाडा	१, २	काकर १५८, १८६
ओसवाल गच्छीय पार्श्वनाथ जिनालय (स्तंभतीर्थ)	१८३	काठियावाड ५४ कामणी-ग्राम १०२
कडी	८८	काशहद १८४
कपडवंज	१६०	काश्मीर १०
कपर्दीभवन	१२	काश्मीरावतार सरस्वतीप्रासाद (गिरनार) ८, १०, १८६
कपर्दीभवन (शत्रुंजय)	१८५	कांयनगिरि गढ (जालोर) १५८, १६३
कपर्दीयक्षुं मंदिर	१८८	कांटेला ३७
कम्बुज	१४२	कासीन्द्रा १८४
करणायतन	२८	कीर्तिस्तंभ (पाटण) १३६
कर्करापुरी	१५८, १८६	कुत्सपुर (कुसुमा) २६६
कर्णभेरुप्रासाद (कण्ठदेव निर्मित) (पाटण)	१३१	कुमारजिनालय (भांडल) १८५
कर्णविहार (गिरनार)	१२५	कुमारपालेश्वर (कुमारपालकारित) (पाटण) १३१
कर्णाट	१४१	कुमारपुर १२५, १६०, १७२
कर्णाट देश	११, २७१	कुमारविहार १५, १५३, १५४,
कर्णावती	१६०, १७३, २१७	१५८, १६१, १६२
कर्पटवाशिष्ठय	१६०	
कलिगुंठी-ग्राम	१८८	कुमारविहार (आभू) १५७, १६३
कल्याणकत्रय	२३०	कुमारविहार (ईडर) १५७
कल्याणत्रयचैत्य (गिरनार)	२२७-२३४, २३८, २४८	कुमारविहार (कपडवंज) १६० कुमारविहार (कर्णावती) १६०
कल्याणत्रय येईअ	२२७, २५२	कुमारविहार (काकर) १५८
कल्याणत्रय	२३८, २४०, २५१,	कुमारविहार (जंत्मात) १५८, १५८,

	૧૬૨, ૧૮૩	કોટચર્ક (મહુડી)	૨૬૭
કુમારવિહાર (ગિરનાર)	૧૫૯, ૨૫૫, ૨૫૬	કોડિયનારિ	૧૮૮
કુમારવિહાર (ચંદ્રાવતી)	૧૬૦	કોડીનાર	૧૮૮
કુમારવિહાર (તારંગા)	૧૨૯, ૧૬૨, ૧૮૭	કોરંટવાલગચ્છીય ચૈત્ય (પાટણ)	૧૮૫
કુમારવિહાર (થરાદ)	૧૫૮, ૧૮૭	કોલ્હાપુર	૧૧
કુમારવિહાર (દીવ)	૧૬૦	ક્ષપણાર્દવસતિકા (સ્તંભતીર્થ)	૧૮૩
કુમારવિહાર (ધંધુકા)	૧૫૯, ૧૬૨, ૧૮૦	ક્ષેમપુર	૨૬૪
કુમારવિહાર (ધોળકા)	૧૬૦	ખદિરાલય	૧૮૮
કુમારવિહાર (પાટણ)	૧૩૧, ૧૭૩, ૧૭૪, ૧૫૫	ખભૂતરી ખાણ	૪૪, ૪૭
		ખરતર વસહી (આબૂ)	૨૪૭
કુમારવિહાર (પાલીતાણા)	૧૫૯, ૧૬૦, ૧૮૬	ખરતર વસહી (ગિરનાર)	૨૪૩-૨૪૫, ૨૪૭, ૨૫૦-૨૫૩, ૨૫૬,
			૨૫૮
કુમારવિહાર (ભરુચ)	૧૬૦		
કુમારવિહાર (માંગરોળ)	૧૬૦	ખરતર વસહી (જેસલમેર)	૨૩૮
કુમારવિહાર (માંડલ)	૧૫૯	ખરતર વસહી (દેવકુલપાટક)	૨૩૭, ૨૩૮,
કુમારવિહાર (લાડોલ)	૧૫૮, ૧૬૨		૨૫૩
કુમારવિહાર (સોમેશ્વર પત્તન)	૧૬૦, ૨૦૪, ૨૦૭, ૨૧૨, ૨૧૬, ૨૧૭	ખરતર વસહી (રાણકપુર)	૨૫૩
		ખરતર વસહી (શત્રુંજય)	૨૩૭, ૨૫૩
		ખંડેલવાલવસતી (પાટણ)	૧૮૫
કુમારવિહાર ચૈત્ય (પાટણ)	૧૮૫	ખંભાત	૫૯, ૬૯, ૭૧,
કુમારસરોવર (ગિરનાર)	૧૮૭		૧૫૮, ૧૬૨, ૧૮૩,
કુમારી માતાનું મંદિર (દેલવાડા)	૧૦૨		૧૮૨, ૧૮૩, ૨૪૪
કુહેડીગ્રામ	૧૮૮	ખારવાવાડ (પોરબંદર)	૭૪
કુંભારિયા	૭૧, ૮૪, ૧૦૫, ૨૧૨, ૨૧૩, ૨૧૫, ૨૩૫, ૨૩૭, ૨૩૯, ૨૪૪	ખેટ (ક)	૧૮૮
		ખેડનગર	૧૮૮
		ખેડબ્રહ્મા	૧૦૨
		ખેરાળુ	૧
કુંભેશ્વરતીર્થ (ડભોઈ)	૧૮૨	ગજપાદકુંડ (શત્રુંજય)	૧૮૫
કૃષ્ણમંદિર (ખંભાત)	૧૮૪	ગજેન્દ્રપદકુંડ (ગિરનાર)	૨૨૭
કેદારકુંડ (પોરબંદર)	૭૪	ગઢકાગિકા મંદિર (ડભોઈ)	૧૮૨
કેલવાડા	૨૪૭	ગણદેવી	૧૮૦
કૈલાસમેરુપ્રાસાદ (સોમનાથ)	૧૭૧	ગણેશર	૧૮૩
કૈલાસશિખરાકાર આદિનાથ મંદિર (પ્રભાસ પાટણ)	૨૧૬	ગણેશ્વર	૧૮૦
		ગાંગેય મંદિર (કલિર્ગુદી ગ્રામ)	૧૮૯

विषयसूचि (स्थल / जिनालयानि)	२८५	
गिरनार	३-१२, २७, २८-३१, ३३, ३५-३८, ४०-४४, ४७, ४८, ५३, ५४, ५८, ६४-६६, ६८, ८५, ८६, १२५, १५१, १५८, १७३, १८२, १८३, १८६, १८७, २०५, २०६, २२६, २२७, २२८, २३०-२३२, २३४, २३५, २३७, २३८, २४३, २४५, २४७, २४८, २५०, २५६, २५७	यतुर्मुख महावीर जिनालय (सिद्धपुर) १३१ यतुर्मुख राजविहार (सिद्धपुर) १२८ यतुर्मुखविहार (राणकपुर) १३१ अंडिकायतन (महिसागर संगम) १८४ अंद्रगुफा (गिरनार) २४८ अंद्रप्रभ अधिवासन (सांयोर) १८७ अंद्रप्रभ चैत्य (प्रभास पाटण) २०३, २०४ अंद्रप्रभ जिनालय (जिसलमेर) २४७ अंद्रप्रभ जिनालय (देवपत्तन) २०२, २०६ अंद्रप्रभ जिनालय (प्रभास पाटण) २०१-२०३, २०७, २०८, २१०, २११, २१४, २१७, २१८, २२०
गिरनारपट्ट (स्तंभतीर्थ)	१८२	
गिरसोपा	२६३	
गुजरात	१, ७, १२, ३५, ३६, ५४, ६४, ६५, ६७, ७४, १२२, १३०, १३१, १३७, १५१-१५३, १५८, १६३, १६८, १८२, १८७, १८२, १८४, १८७, २०१, २०३, २०८, २१५, २१६, २५३, २५५, २६३	अंद्र-प्रभास २०१ अंद्रावती ७, १०१, १०६, १६०, १७५, १८७ आरुप १६ आहडविहार (स्तंभतीर्थ) १८३ चित्तोड १८८, २४७ चित्रकूट १८८
गूर्जर	५, ८, १२२, १३६, १४२, १५२, १५३, १५६, १६८, १८२, २६६	योगान मस्जिद (प्रभास पाटण) २१७, २१८ जयसिंहमेरुप्रासाद (पाटण) १३७, १३८, १४०
गेरसप्पा(प्ये)	२६०, २६२, २६३	अंबुवृक्षविहार (दिलवाडा) २३८
गोकर्ण	२६३	अंबादिपुर (अंबादिपुर) ३, ५, ६, ८, १०, ११, १३, १५, १६, ३६, १५८
गोधा-गोधरा	१८५	
गोपगिरि	१८८	
गोपाललाल वैष्णव मंदिर (पोरबंदर)	७४, ७५	अमनगर २१० अलोर ३, १५८, १६१, १६३
गोमटाकार अर्हत चैत्य (योगिनीपुर)	१८८	अिनमठ (गिरनार) १८७
गोमती	१८८	अर्णदुर्ग ५७
गवालियर	१८८	अवंतस्वामी तीर्थ (लृगुकच्छ) ८२
धश्टिव्यापुरी	१८०	अम्मा मस्जिद (देवपत्तन) १८८
धुमली	६८, ७४, ७५	अम्मा मस्जिद (प्रभास पाटण) २११-२१५, २१७, २१८
धोधा	७१	

જુમા મસ્જિદ (ભરુચ)	૮૪, ૮૫, ૨૪૮	ત્રૈલોક્યસુંદર પ્રાસાદ-નેમિનાથ પ્રાસાદ	
જૂનઈગઢ	૬૯	(ધોળકા)	૧૯૦
જૂનાગઢ	૩, ૫૭, ૬૩, ૬૯, ૭૭	થરાદ (ધારાપદ્ર)	૧૫૮, ૧૯૭
જેસલમેર	૨૪૭	ધારાપદ્રગચ્છીય શાંતિનાથ જિનાલય	
જોગનો ધોધ	૨૬૦	(સ્તંભતીર્થ)	૧૯૩
ઝગડિયા	૧૯૦	ધાંભણા	૧૯૨
ઝાડોલી	૧૦૨	દક્ષિણ ભારત	૨૬૦
ઝીઝરીઆ ગ્રામ	૧૯૦	દર્ભાવતી	૧૯૧
ઝુંડાળા (પોરબંદર)	૭૪	દશાવતાર વિષ્ણુ પ્રાસાદ (પાટણ)	૧૩૬
ઝોલિકાવિહાર (ધંધુકા)	૧૫૯	દશાશ્વમેધ તીર્થ	૧૪૧
ટાકોદી	૧૫૧	દિલ્હી	૭૭, ૧૯૮, ૧૯૯
ટાંકા મસ્જિદ (ધોળકા)	૧૯૦	દીવ (બેટ)	૧૬૦
ડભોઈ	૧૯૧, ૧૯૨, ૨૧૪	દેલવાડા (ગ્રામ)	૫, ૧૩, ૨૯, ૫૮,
તામલિત્તિ	૮૨		૭૨, ૧૫૫, ૨૪૭,
તારણદુર્ગ (ગઢ)	૧૫, ૧૫૫, ૧૭૦		૨૫૩
તારંગા	૧૨૯, ૧૫૫, ૧૫૬, ૧૬૧,	દેલવાડાનાં મંદિર	૧૦૨, ૧૫૮
	૧૬૩, ૧૬૯, ૧૭૧-૧૭૬	દેવકીયક્ષેત્ર	૫૭
	૧૮૩, ૧૯૭, ૨૧૪	દેવકુલપાટક	૫૮, ૨૪૭
તાલધ્વજપુર	૧૮૮	દેવકોટ	૫૪, ૫૫
તુળવ-પ્રદેશ	૨૬૨	દેવપત્તન	૧૬૦, ૧૮૮, ૨૦૨,
તુળુનાડ	૨૬૪		૨૦૪, ૨૦૬, ૨૧૮
તેજપાલ જિનાલય (આબુ)	૨૧૪, ૨૧૬	દેવપલ્લી	૧૯૮
તેજલપુર	૫૭, ૬૯, ૧૮૭	દોદગડવલ્લિ	૧૧
ત્રિમંડ ચૌમુખ (અર્બુદગિરિ)	૨૩૩	દ્વારકા	૧૯૯
ત્રિપુરુષપ્રાસાદ-ભીમદેવ પ્રથમકારિત		દ્વીપ	૧૬૦, ૨૩૪
(પાટણ)	૧૩૧	ધરણવિહાર પ્રાસાદ (રાણકપુર)	૧૨૮, ૧૨૯,
ત્રિપુરુષપ્રાસાદ મૂળરાજકારિત (પાટણ)	૧૩૧		૨૩૫, ૨૪૩, ૨૫૮
ત્રિભુવનપાલવિહાર (કુમારપુર)	૧૬૦, ૧૭૨	ધર્મનાથ પ્રાસાદ	૩૯
ત્રિભુવનવિહાર (કુમારપુર)	૧૨૫	ધવલકક્ક	૪૨, ૮૦, ૮૫, ૧૬૦,
ત્રિભુવનવિહાર (પાટણ)	૧૩૧		૧૮૯, ૨૧૭, ૨૩૪
ત્રિભુવનવિહાર (પાલીતાણા)	૧૮૬	ધંધુકક્ક	૧૯૦
ત્રિવિહાર (પાટણ)	૧૫૪	ધંધુકા	૧૯૦
ત્રિવેણી (નદી)	૨૧૯	ધંધુક	૧૫૯
ત્રિશલાદેવી-ભવન (ખદિસલય)	૧૯૮	ધોળકા	૪૨, ૮૦, ૮૫, ૧૬૦,

विषयसूचि (स्थल / जिनालयार्थि)		२८७
	१७२, १८३, १८८,	निरीन्द्र-ग्राम १८५
	१८०, २३४	नेमिचैत्य (गण्डेवी) १८०
नगरा	१८३	नेमिचैत्य (गोमतीसागर संगम) १८८
नडूल-नाडलार्थि-नडूलडागिका ११, १०२, १०५		नेमिनाथचैत्य १४
नरसिंहछनुं मंदिर (पोरबंदर)	७४	नेमिनाथचैत्य (कोडीनार) १८८
नखिनीगुल्म - यतुर्मुष्प विहार	५८	नेमिनाथचैत्य (सोमेश्वर पत्तन) २०६, २१८
नवलपा मंदिर (सेजकुपुर)	२११	नेमिनाथप्रासाद (आरासण) १२७, १३१
नवसारिका	१८०	नेमिनाथ भवन (कल्याणत्रय) २२८
नवसारी	१८०	नेमिनाथ मंदिर (आबू) २०५
नवा गेरसप्पा गाम	२६०	नेमिनाथ मंदिर (हुंभारिया) २१३
नवानगर	७६	नेमिनाथ मंदिर (गिरनार) ८५, १२५,
नंदिग्रामचैत्य	२६६	१८७, २४३
नंदिग्राम-नांदिथा	२६६, २६७	नेमिनाथ मंदिर (पावागढ) १८२
नंदिथकचैत्य	२६६	नेमिनाथ मंदिर (प्रभास पाटण) २०६, २०७
नंदिश्वर (गिरनार)	२४६, २४७, २५०,	नेमिविहार २५१
	२५२	नेमिवेश्म ((ज्ज)वटनगर) १८८
नंदिश्वरचैत्य	१४	पत्तन ७१, १२६, १२७,
नंदिश्वरद्वीप (पट्ट)	३२, ३३, ३५, ३८,	१२८
	४५, ५६, १७३, २३८	पद्मावती मंदिर (हुम्भय) २६४
नंदिश्वरावतार चैत्य (आशापल्ली)	१८४	पश्चिम भारत ११, ८०, १५३, १५४,
नंदिश्वर अवतार (गिरनार)	२४८, २५२	१५६, १८२, २५८, २६६
नागपुर (नागोर)	५, १४	पंचमुष्प महादेव (प्रभास पाटण) २१०
नागपुर (राजस्थान)	१८८	पंचभेरु २३३, २३४
नागेन्द्रगच्छ उपाश्रय (पाटण)	१८५	पंचासर १
नागोर (राजस्थान)	१८८	पंचासरा-पार्श्वनाथ प्रासाद (पाटण) १८४
नाभेय जिनालय (विज्जपुर)	१८७	पाटण ४०, १०६, १२४-१२८,
नाभेय भवन (कासीन्द्रा)	१८४	१३०, १३१, १३६, १३८-
नाभेय भवन (गिरनार)	२२७	१४१, १४३, १५१, १५४,
नाभेय भवन (शंभपुर)	१८८	१५५, १६१, १७३-१७५,
नाभेय मंदिर (जहिरालय)	१८८	१८४
नाभेय महामंदिर (शत्रुंजय)	१८४	पादविमपुर १५८, १८६
नासिक	८८, १८८	पानवाडी मस्जिद (प्रभास पाटण) २०८
नासिक्यपुर	१८८	पार्श्व जिनेन्द्र प्रासाद (वडोदरा) १८१
नांदोद-द्वार (डलोई)	१८२	पार्श्व जिनेश्वर चैत्य (डलोई) १८१

नि० अ० भा० २-३८

પાર્શ્વનાથચૈત્ય (ગિરનાર)	૧૮૭, ૨૦૫	બકુલાદિત્ય મંદિર (ખંભાત)	૧૯૪
પાર્શ્વનાથચૈત્ય (દેવપત્તન)	૨૦૪, ૨૧૧,	બદરકૂપ	૧૯૭
	૨૧૨	બરડા ડુંગર	૭૬
પાર્શ્વનાથચૈત્ય (શંખેશ્વર)	૧૯૬	બરડા પ્રદેશ	૭૬, ૭૯
પાર્શ્વનાથ જિનાલય (રાણકપુર)	૨૫૩	બહુબલી ચૈત્ય (ધોગિનીપુર)	૧૯૯
પાર્શ્વનાથદેવ-ચૈત્ય	૫, ૬	બાઉલા ગ્રામ	૧૯૫
પાર્શ્વનાથ પ્રાસાદ (નવસારી)	૧૯૦	બિકાનેર	૨૪૫
પાર્શ્વનાથ ભવન (સેરિસા)	૧૯૬	બિદર	૨૫૭, ૨૫૮
પાર્શ્વનાથ મંદિર (અજાહરપુર)	૧૮૮	બ્રહ્મપુરી (ખંભાત)	૧૯૪
પાર્શ્વનાથ મંદિર (નાગોર)	૧૯૮	બ્રહ્માણ (વરમાણ)	૨૬૬
પાર્શ્વનાથ મંદિર (ભીલડિયા)	૧૯૬	બ્રહ્માણગચ્છીય નેમિનાથ જિનાલય	
પાર્શ્વનાથ વસતી (ગેરસાધ્યા)	૨૬૩	(સ્તંભતીર્થ)	૧૯૩
પાલણપુર	૭, ૧૯૬	બ્રહ્માણી માતાનું મંદિર (કામળી ગામ)	૧૦૨
પાલી (પલ્લિકા ગ્રામ)	૧૦૬	બ્રહ્મા પ્રાસાદ	૧૯૯
પાલીતાણા	૧૫૯, ૧૬૦, ૧૮૬,	ભદ્રકાલી મંદિર (પ્રભાસ પાટણ)	૨૧૮
	૧૮૯, ૨૭૧	ભરતક્ષેત્ર	૫૬
પાલ્લણવિહાર (પ્રહ્લાદનપુર)	૧૫	ભરુઅ(ય)ચ્છ (ભરુચ)	૮૦-૯૦,
પાવકગિરિ	૧૯૨		૧૬૦
પાવાગઢ	૧૯૨	ભરુચચ્છ જિણભવાણ (ધોળકા)	૮૫
પુરિ	૬૯	ભરુવચ્છિ	૮૧
પૂનસી વસહી(તી) (ગિરનાર)	૨૫૭, ૨૫૮	ભવનાથ મહાદેવ	૧૮૭
પોરબંદર	૬૯-૭૨, ૭૪-૭૭, ૨૧૦	ભારત	૩૫, ૧૫૨, ૧૬૧,
પોરબંદિર	૭૬		૧૯૨, ૨૪૯,
પોરબિદર	૭૬		૨૬૦
પૌરવેલાકુલ	૭૪	ભાવડાચાર્ય ગચ્છીય પાર્શ્વજિનેશ	
પ્રદ્યુમ્ન શિખર (અર્બુદગિરિ)	૧૯૭	જિનત્રય પ્રાસાદ (સ્તંભતીર્થ)	૧૯૩
પ્રદ્યુમ્ન શિખર (ગિરનાર)	૧૮૭, ૨૨૭	ભાસ્વતવેશ્મ (સૂર્યપુર)	૧૯૬
પ્રદ્યુમ્ન શિખર (શત્રુજય)	૧૮૫	ભિલ્લમાલ (ભિલ્લમાલ)	૨૬૬
પ્રભાસ પાટણ	૬૪, ૭૪, ૧૫૧,	ભીમપલ્લી	૧૯૬, ૨૨૮
	૧૬૦, ૧૬૧, ૧૭૧, ૧૭૪,	ભીમેશ્વર (પાટણ)	૧૩૧
	૧૮૩, ૨૦૧-૨૦૭, ૨૦૯-	ભીમેશ્વર મંદિર (ખંભાત)	૧૯૩
	૨૧૧, ૨૧૪, ૨૧૬-૨૨૦,	ભીલડિયા	૧૯૬, ૨૨૮
	૨૭૧	ભુવનપાલ શિવમંદિર	
પ્રહ્લાદનપુર	૧૫, ૧૭, ૩૬, ૧૯૬	(મહિસાગર સંગમ)	૧૯૪

विषयसूचि (स्थल / जिनालययादि)			२८९
लुम्बिनी	६८	महावीर मंदिर (पालीताण्ड)	१८६
लुम्बिनी	७४	महावीर मंदिर (सांयोर)	१८७
लुम्बिनी	८, ३३, ८०, ८१, ८३, ८५-८८, ८९, १४२, १६०, १८४, १८०, २१७	महिसागर महुडी-द्वार (उल्मोई) महुडी	१८४ १८२ ८९
लुम्बिनी जिनभवन (धोणका)	८५	महुवा	१८८, २७०, २७१
लुम्बिनीनगर	८२	महेशभुवन	१३८
लुम्बिनीपत्तन	८०	महेशाशा	४१
लुम्बिनीपुर	११, ८०, ८१, ८३, ८६, १८१	मंगलपुर मंगलपुरि	६८, १६०, २१७ ६८
लुम्बिनीपुरमंडन	८०	मंडलि	१५८, १८५
लुम्बिनीपुर-मुनिसुप्रत मंदिर (शत्रुंजय)	२०५	माईपुरी मस्जिद (देवपत्तन)	१८८
लुम्बिनीपुरावतार मंदिर (धोणका)	८५	माईपुरी मस्जिद	
लुम्बिनीपुरावतार मंदिर (शत्रुंजय)	८३, १८४	(प्रभास पाटण)	२१४-२१७
मथुरा	८८	मालवा	८६, १३८, १७६, १८१
मथुराभिधान जिनालय (स्तंभतीर्थ)	१८२	मांगरोण	६८, १६०
मधुमती	१८८, २७०, २७१	मांडल	१५८, १८५
मध्यप्रदेश	२०८	मांडवगढ (मंडपदूर्ग)	२०६
मध्यभारत	१८८	मियाणी	६८
मनमोडी	८८	मीठी मांडवी (पोरभंदर)	७४
मम्माणी भाश	१८७	मुणिसुव्ययतित्थ	८८
मयणी	६८	मुनिसुप्रत स्वामी समवसरण (शत्रुंजय)	१८४
मरु (देश)	१५३, १५६, १८२	मुहुरि	८१
मल्लिनाथ मंदिर (पत्तन)	१८५	मुंगथला	१०२
महाबलेश्वर मंदिर (गोकर्ण)	२६३	मुंभई	५४
महामेरु प्रासाद (सोमनाथ)	१५२	मूड बिदरी	२६२, २६४
महाराष्ट्र	१८८	मूलनाथ जिनदेव मंदिर (पाटण)	१५१
महालक्ष्मी मंदिर (उल्मोई)	१८२	मूलवसती (लुम्बिनी)	८८
महावीरचैत्य (वायड)	१८६	मूलवसलिका प्रासाद (पाटण)	१३१, १५१
महावीरचैत्य (सिद्धपुर)	१२३	मेरक वशी (गिरनार)	२४३, २५०
महावीर जिनालय (ओसिया)	२६७	मेर(ल)क वसडी (गिरनार)	१८५, १८७, २४३, २४८,
महावीर जिनालय (कुंभारिया)	१०५, २४४		२५१, २५२,
महावीर जिनालय (वरभाश)	२६७		
महावीर मंदिर (गिरनार)	१८७	मेरुगिरि (पर्वत)	२३३

મેવાડ	૫૮, ૭૨, ૨૩૭, ૨૪૭, ૨૫૩		૧૩૧, ૧૩૬, ૧૩૮, ૧૭૪
મોઢ-અર્હત વસતી (માંડલ)	૧૮૫	રેવાતટ	૮૦
મોઢવસતિ (ધંધુકા)	૧૮૦	રૈવતક	૧૮, ૨૮, ૪૩
મોઢેરપુર મંડન	૮૧	રૈવતક નેમિ-ચૈત્ય	૯
મોઢેરપુરાવતાર મહાવીર મંદિર (શત્રુંજય)	૧૮૫	રૈવત તીર્થ	૩૭, ૪૩, ૫૫, ૮૬, ૧૮૬, ૨૨૬, ૨૨૮,
મોઢેરા	૧૦૫		૨૩૦, ૨૩૪, ૨૩૯
મોઢેર મંડણ	૮૧	રૈવતાદ્રિ	૮૫
યશોરાજ શિવાલય (ખંભાત)	૧૮૪	રૈવતાધીશ નેમિનાથ ચૈત્ય (શત્રુંજય)	૧૮૫
યુગાદીશ મંદિર (ભરૂચ)	૧૮૧	રોહડી ચૈત્ય (સ્તંભતીર્થ)	૧૮૩
યેડેહલ્લિ	૨૬૪	રોહમંડલ	૧૦૬
યોગિનીપુર	૧૮૮	લક્ષ્મણેશ્વર નગર	૨૬૪
રત્નાકર મંદિર (મહિસાગર સંગમ)	૧૮૪	લક્ષ્મીતિલક પ્રાસાદ (ગિરનાર)	૨૪૫, ૨૫૦
રાજગઢી	૧૪૧	લલિતાસર (પાલીતાણા)	૧૮૬
રાજલ વેજલ ગુફા (જૂનાગઢ)	૪૬	લાટ	૩૩, ૮૮, ૧૮૦, ૨૭૧
રાજવિહાર (ઈડર)	૧૫૭	લાટાપલ્લી	૧૫, ૧૬, ૧૫૮
રાજવિહાર-રાયવિહાર (પાટણ)	૧૨૩-૧૩૦, ૧૩૬, ૧૫૨	લાડોલ	૧૫૮, ૧૬૨
રાજસ્થાન	૧, ૭૭, ૧૦૨, ૧૫૩, ૧૭૦, ૧૭૨, ૧૭૭, ૧૮૨, ૧૮૮, ૨૦૩, ૨૪૭, ૨૫૩, ૨૬૬	લૂણવસહી (પ્રાસાદ)	૪-૬, ૧૩, ૯૯, ૧૫૫, ૧૫૮, ૧૮૭, ૨૩૩, ૨૩૪, ૨૪૯
રાણકપુર	૫૮, ૧૨૮, ૧૨૯, ૨૩૫, ૨૪૩, ૨૪૭, ૨૫૩, ૨૫૮	વટકૂપ	૧૮૧
રાણકભટ્ટારકનું મંદિર (ધોળકા)	૧૮૮	વટપદ્ર	૧૮૧
રાણકેશ્વર પ્રાસાદ (ભીલડિયા)	૧૮૬	વટપુર-વટાકરસ્થાન-વસંતગઢ	૨૬૬
રાણપર	૭૪	વટસાવિત્રી-સદન ભીમેશ્વર મંદિર	૧૮૩
રામપલ્લડિકા	૧૮૪	વડકૃષ્ણપલ્લિ	૧૮૧
રામપુષ્કર કુંડ (પ્રભાસ પાટણ)	૨૦૭, ૨૦૯	વડનગર	૧૨૯, ૧૪૦, ૧૮૫
રુક્મિણી મંદિર (દ્વારકા)	૧૮૯	વડસમા	૧૫૧
રુદ્રમહાકાલ	૧૩૬	વડોદરા	૧૮૧, ૧૮૨
રુદ્રમહાલય (સિદ્ધપુર)	૧૨૩, ૧૨૪, ૧૨૮,	વડોદરા-દ્વાર (ડભોઈ)	૧૮૨
		વઢવાણ	૧૮૯
		વણોદર	૧
		વત્કાટપુર	૧૮૧
		વનરાજવિહાર (પાટણ)	૧૦૬

वरकाशा	२४७	विमलगिरि	८२
वर विहार (गिरनार)	२४५, २५०	विमल मंदिर (अर्भुदगिरि)	१८७
वर्धमान देवालय	१८८	विमल वसती(डी) (आभू)	१००, १०१,
वर्धमानपुर	१८८		१०८, १११, ११३,
वर्धमान मंदिर (वढवाण)	१८८		१७५, २०५, २४८
वरुणशर्मक	१५१	विमलाचल (शत्रुंजय)	४, ८०
वलमी (पुर)	८८, १८८, २०१,	विरेजयग्राम	१८८
	२०८	विसनगर	५८
वस्तुपाल-तेजपालनां देरां	८८	विसलनगर	५८
वस्तुपाल लवन (विहार)		विंशति जिनालय (कर्णावती)	१८४
(गिरनार)	४, ८, ८,	वीरचैत्य (आभू)	१५७
	११, ३६, ४६,	वीर जिन मंदिर (सीडुलग्राम)	१८५
	१८६, १८७, २०५,	वीर जिनालय (विजापुर)	१८७
	२०६, २२८, २३४	वीरनाथचैत्य (पाली)	१०६
	२३८, २५३	वीरमगाम	१४३
वस्तुपालविहार (विरेजयग्राम)	१८८	वीर मंदिर (महुवा)	१८८
वस्तुपाल सरोवर (अर्कपालित)	१८८	वीरेश्वर मंदिर (डभोई)	१८२
वस्त्रापथ	१८७	वृद्धनगर	१४०
वंधणी	६३-६७	वेदपाठी ब्रह्मशाला (सूर्यपुर)	१८६
वागलटपुर	१२५	वेभारगिरि	८२
वाग्देवी मंदिर (शत्रुंजय)	१८४	वेरावण	२१४, २१५
वाग्भट्ट-अपा	१८६	वैद्यनाथ मंदिर (पंत्मात)	१८३
वाघेल	१८५	वैद्यनाथ मंदिर (डभोई)	१८१, १८२
वाशारसि	८२	वोणा-वालीनाथ मंदिर (निरीन्द्र ग्राम)	१८५
वामनस्थली(णी)	६४, १८८, २१७	व्याघ्रपत्लि	१८५
वायट-मडास्थान	१५१	शकुनिकाचरित्र पट्ट (शत्रुंजय)	१८४
वायटीयवसती (आशापल्ली)	१८४	शकुनिका विहार	८०, ८४-८६,
वायड	१८६		८०, १८०, २०४
वाराणसी	४२	शकुनिचैत्य (शत्रुंजय)	१८४
वालाकलुंडपद्र	१८८	शत्रुंजय (महातीर्थ)	४, ६, ८, ८-१२,
वाण्डक पंथक	१८८		१४, १८, ३६, ६४,
विजयनगर	२६०-२६२, २६४		६५, ८१, ८३, ८४,
विजापुर	४-६, १०, ११, १३,		८६, १२३, १२५,
	१५, १७, ३६, १८७		१५१, १५८, १६०,

	૧૭૨, ૧૮૩-૧૮૬,	શાંતુવસતિકા (પાટણ)	૧૮૫
	૨૦૫, ૨૨૮, ૨૩૭,	શાંતુ વસતી (આશાપલ્લી)	૧૮૪
	૨૪૫, ૨૫૩, ૨૭૦	શાંભવસતી (શંખપુર)	૧૮૮
શત્રુંજય-ગિરનાર (શિલા)		શાંભ શિખર (અર્બુદગિરિ)	૧૮૭
પટ્ટ (રાણકપુર)	૨૩૫, ૨૪૩	શાંભ શિખર (ગિરનાર)	૧૮૭, ૨૨૭
શત્રુંજયપટ્ટ (સ્તંભતીર્થ)	૧૮૨	શાંભ શિખર (શત્રુંજય)	૧૮૫
શત્રુંજયાચલ પ્રાસાદ	૮	શિમોગા પંથક	૨૬૦
શત્રુંજયાદ્રિ (મંડન)	૪, ૨૩૪	શિરાવતી (નદી)	૨૬૦, ૨૬૨
શત્રુંજયાવતાર ઋષભદેવ મંદિર (ગિરનાર)	૧૮૬, ૨૫૦, ૨૫૮	શિવ મંદિર (અર્કપાલિત)	૧૮૮
શત્રુંજયાવતારચૈત્ય	૨૨૮	શિવાચૈત્ય (ગિરનાર)	૧૮૭
શત્રુંજયાવતાર-નાભિજિનેશ પ્રાસાદ (ધોળકા)	૧૮૮	શુક્લતીર્થ	૧૮૧
શત્રુંજયાવતાર પ્રાસાદ (આશાપલ્લી)	૧૮૪	શુલ્કમંડપિકા (ખંભાત)	૧૮૪
શત્રુંજયાવતાર પ્રાસાદ (ગિરનાર)	૨૪૭	શેઢી (નદી)	૧૮૨
શત્રુંજયાવતાર મંદિર	૧૨, ૨૩૪	શેત્રુંજ	૧૨
શત્રુંજયાવતાર મંદિર (સ્તંભતીર્થ)	૧૮૩	શૈવમઠ (ખંભાત)	૧૮૪
શંખજિન-વસતિ (લક્ષ્મણેશ્વર નગર)	૨૬૪	શ્રી કૃષ્ણ મંદિર (દ્વારકા)	૧૮૮
શંખપુર	૧૧, ૧૮૮	શ્રીતિલક પ્રાસાદ (ગિરનાર)	૨૪૫, ૨૫૦
શંખેશ્વર	૧, ૧૧, ૧૮૬, ૨૦૦	શ્રીપત્તન	૩૭, ૧૫૧, ૧૫૪,
શંખેશ્વરાવતાર પાર્શ્વનાથ મંદિર (શત્રુંજય)	૧૮૫	શ્રીપુરબંદિર	૧૮૪
શંખોદ્ધારદ્વીપ	૧૮૮	શ્રીમાતાનું મંદિર (અર્બુદગિરિ)	૭૬, ૭૮
શામળા પાર્શ્વનાથ મંદિર	૪	સગરામસોની-મંદિર (ગિરનાર)	૧૮૭
શાલિગ જિનાલય (સ્તંભતીર્થ)	૧૮૩	સચ્ચોરિમંડન મહાવીર મંદિર (શત્રુંજય)	૨૩૨, ૨૪૮
શાંતિ જિનાલય (ગ્વાલિયર)	૧૮૮	સત્યપુર	૧૦, ૧૧, ૧૫,
શાંતિનાથ જિનાલય (જામનગર)	૨૧૦	સત્યપુરમંડલ (સાંચોર મંડલ)	૧૮૭
શાંતિનાથનું મંદિર (પોરબંદર)	૭૫, ૭૬	સત્યપુરમંડલ (સાંચોર મંડલ)	૧૮૭
શાંતિનાથ પ્રાસાદ - આસરાજવિહાર (પાટણ)	૧૮૪	સત્યપુરમંડન મહાવીર મંદિર (શત્રુંજય)	૨૦૫
શાંતિનાથ મંદિર (પોરબંદર)	૨૧૦	સત્યપુરમંડન મહાવીર મંદિર	૩, ૬, ૧૮૪
શાંતિનાથ મંદિર (શંખપુર)	૧૮૮	સત્યપુરમંડલ (સાંચોર મંડલ)	૧૮૭
શાંતિનાથ મંદિર (સાયણવાડપુર)	૧૦૬	સત્યપુરાભિધાન જિનાલય (સ્તંભતીર્થ)	૧૮૨
શાંતિનાથ વસતી (ગેરસખ્યા)	૨૬૩	સત્યપુરાવતાર વીર મંદિર (ગિરનાર)	૮, ૯,
		સપાદલક (શાકંભરી દેશ)	૧૮૬, ૨૫૩
		સમલિકા (યા) વિહાર	૩૧
			૮૫, ૮૭

समलिया-विहार देवकुलिका	२०६	सिद्धविहार (सिद्धपुर)	१२३-१२५, १२८,
समिद्धेश्वर शिवालय (चित्तौड़)	१८८		१३०, १३१, १३६,
सम्भतशिखर	१८८, २२८		१३८, १५२
सम्भतशिखर (पट्ट)	४, ८, ११, १२,	सिद्धायतन	२३४
	४७, ५६	सिरोही	२६६
सम्भतशिखर महातीर्थावतार प्रासाद		सिंहलद्वीप	८८
(गिरनार)	८, २३८, २४३, २४५,	सीडुलग्राम मंडल	१८५
	२४७, २५०-२५२	सुतारवाडो (प्रभास पाटण)	२१७
सम्भतशिखरमंडप (गिरनार)	१८६, २०५,	सुदामापुरी	७४
	२३४	सुरत	२१८
सरस्वती (नदी)	१२३, १२४, १४१	सुराष्ट्र	३३, ६४, ६७
सहस्रलिंगतटाग	१३६, १४१, १४२	सुरेन्द्रनगर	४१
सहस्रलिंगसर (सरोवर)	१२३, १४३, १४४	सुवर्णागिरि	१६
संग्राम सोनी मंदिर (गिरनार)	१८५, १८७	सुवर्णागिरि (ज्वालपुर)	१५८
संडेरगच्छीय मल्लिनाथ जिनालय		सुप्रत मंदिर	८४
(स्तंभतीर्थ)	१८३	सुप्रतस्वामीचैत्य (वटकूप)	१८१
संप्रति राजानु मंदिर (गिरनार)	१८७	सूरयत	५८
संभवनाथ जिनालय (जंखलमेर)	२४७	सूर्यकुंड (प्रभास पाटण)	२११
संभवनाथ प्रासाद (पावागढ)	१८२	सूर्यपुर	१८६
संभवनाथ मंदिर (जामनगर)	२१०	सूर्यमंदिर (प्रभास पाटण)	२११, २१८
संभेयसिद्धर	२४०	सूर्यादित्यपुर	१८८
संवलियाविहार (भृगुकच्छ)	८७	संजकपुर	२११
सायणूर देवकुल	३, १२, ३६	सेतुंज	८१, २४०
सांभ्रादित्य मंदिर (सोमनाथ)	२११	सेतुंजय अवतार (गिरनार)	२४८
सायणवाडपुर	१०६	सेरिसक	१८६
सारनाथ	२६६	सेरिसा	१८३, १८६, २१४
सांथोर	१८७	सोपार	८२
सिद्धंजय	२४०	सोमनाथ	४२, १६१, १७१,
सिद्धपुर	१०२, १२३-१२५,		१७४, २११, २१५
	१२८-१३१, १३६,	सोमनाथ देवालय (प्रभास पाटण)	२०२
	१३८, १७४	सोमनाथ मंदिर	२१२, २१५
सिद्धभूपतिसर (सरोवर)	१४३	सोमनाथ मंदिर (देवपत्तन)	१८८
सिद्धराजभेदु (पाटण)	१३८, १४०	सोमेश्वर नगर (प्रभास पाटण)	८५
सिद्धराजसागर/सर (सरोवर)	१४२, १४३	सोमेश्वरपत्तन	१६०, २०६

सोरठ	२, २८, ३३, ६४-६७, १३८, १८६, २५५	स्तंभन पार्श्वनाथ मंदिर (स्तंभनक) स्व-कुलस्वामी मंदिर (स्तंभतीर्थ)	१८२ १८३
सौरियपुरि	८२	स्वर्गारोहणप्रासाद (शत्रुंजय)	१८५
सौराष्ट्र	२७, ६३, ६७, ७४, ७५, १५८, १८०, २०१, २७०, २७१	हडावा हम्भीरपुर हस्तिशालाप्रासाद (आणू)	१८० २४७ २३३, २३४
स्तंभतीर्थ	१५८, १८२, १८४, २१७	हिमालय छिरिय-वसति (गेरसप्पा)	२६० २६३
स्तंभनक(पुर)	१०, ११, १८२	डीराभागोण (डभोई)	१८२, २१४
स्तंभनकपुराधीश मंदिर (गिरनार)	८-१०, १८६, २५३	हुम्भय छोणी यकवा (पोरबंदर)	२६४ ७४
स्तंभनकाधिप पार्श्वनाथ मंदिर (शत्रुंजय)	१८५		



સં. ૧૧૯૪નો ઠક્કર જસયોગનો પાળિયો. (લે. ૩, ચિ. ૧)



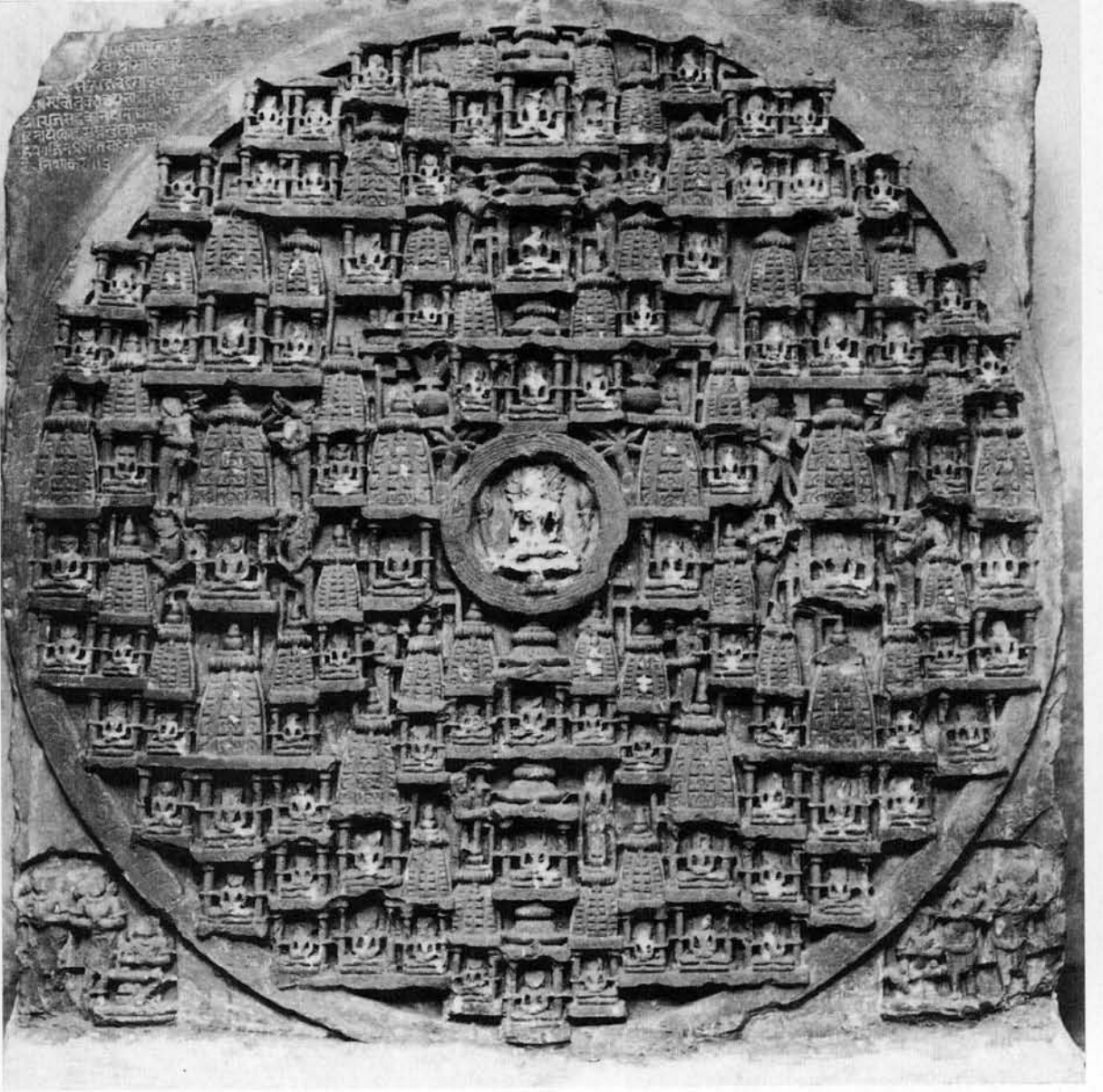

હાલ કહેવાતા 'સંગ્રામસોની'ના મંદિરના ગૂઢમંડપમાં રાખેલા
સં. ૧૨૫૬ / ઈ. સં. ૧૨૦૦ ના લેખવાળો 'નંદીશ્વર પટ્ટ'. (લે. ૩, ચિ. ૩)

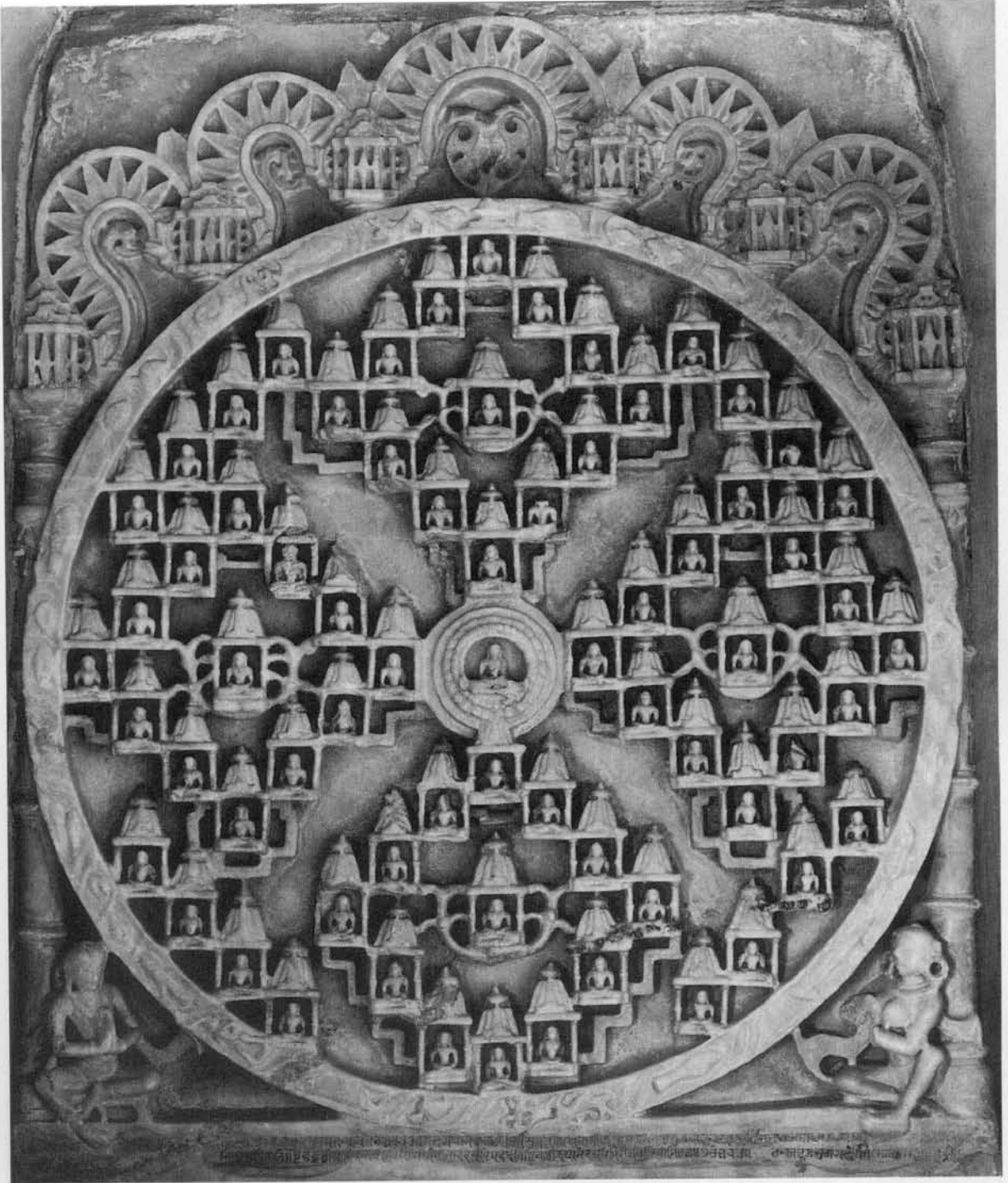

नेमिनाथ जिनालयनी पश्चिमतरेङ्गी लमतीमां स्थापेल
 सं० १२८२ / ४० सं० १२२६नो आरसनो 'नंदीश्वर पट्ट'. (ले० ४, चि० १)



नेमिनाथ जिनालयनी लमतीनो सं० १२८० / ई० स० १२३४नो 'सम्भेतशिपर'नो आरस पट्ट. (ले० ४, चि० २)

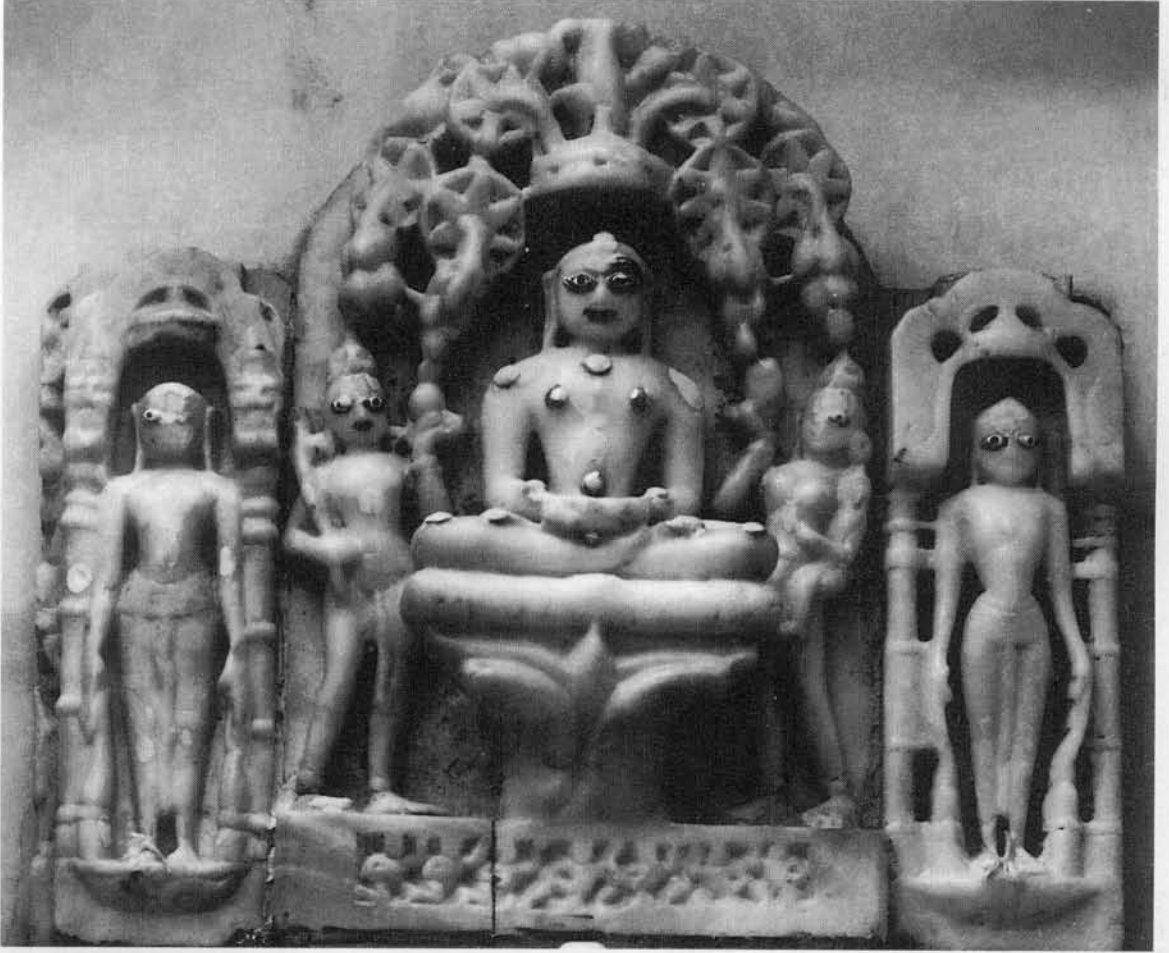

ખંભાતની વાસુપૂજ્ય જિનની ૧૩મા શતકની પ્રતિમા. (લે. ૬, ચિ. ૧)



હાલ ખંભાતના ચિંતામણિ
પાર્શ્વનાથ મંદિરના ભૂમિગૃહ
સ્થિત સં. ૧૨૭૧ની જિન
વાસુપૂજ્યની પ્રતિમા. (લે. ૬, ચિ. ૨)



દેલવાડા(મેવાડ)ની ખરતરવસહીમાં રહેલી
વાસુપૂજ્યની મૂર્તિ. ૧૫મું શતક. (લે. ૬, ચિ. ૩)

કુંભારિયાના વર્તમાન સંભવનાથના મંદિરના
ગૂઢમંડપના પૂર્વ તરફના દ્વાર પાસેની ગોખલાની
જિન વાસુપૂજ્યની મૂર્તિ. ઈસ્વી ૧૩મો સૈકો, બીજું ત્રીજું ચરણ. (લે. ૬, ચિ. ૪)



મંદિરનું તળદર્શન (લે. ૧૦)

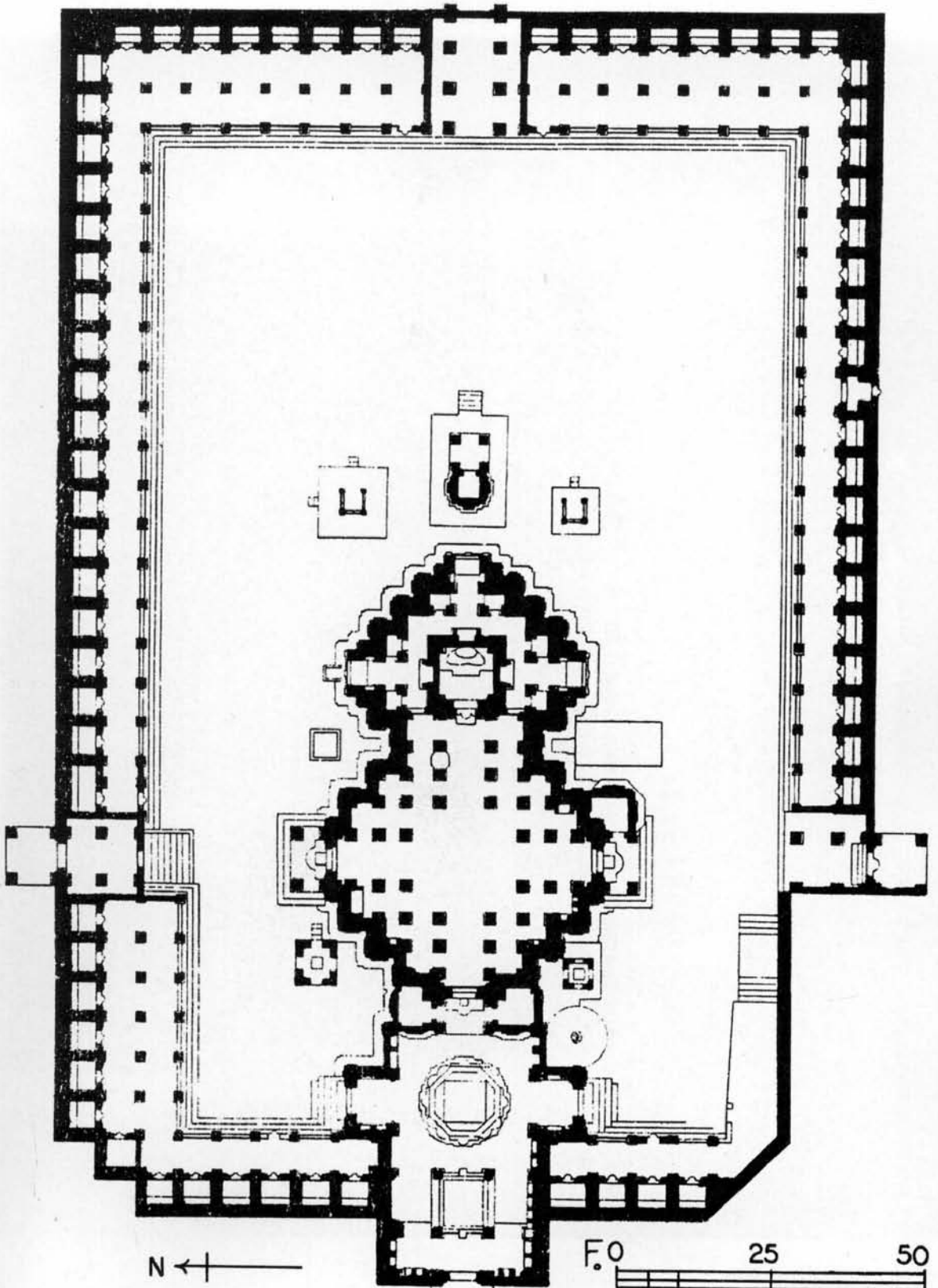

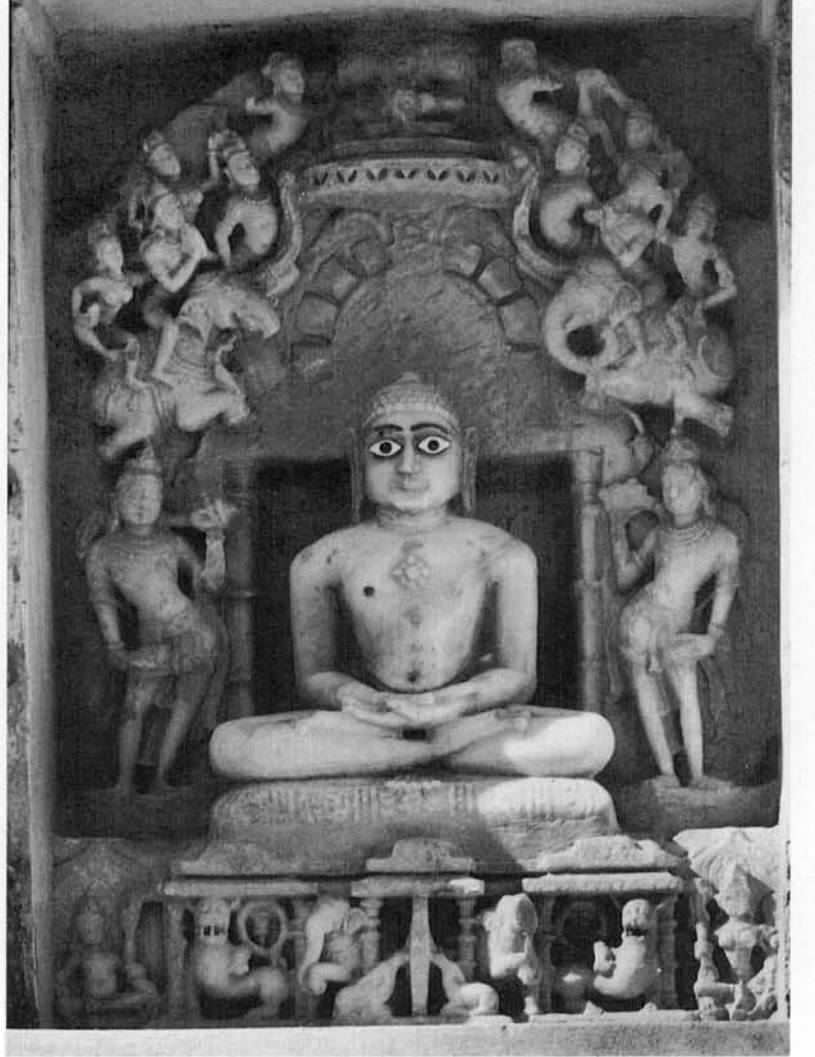

વિમલવસહીના મૂલપ્રાસાદના ખતકની જિનપ્રતિમા ઈ. સ. ૧૦૩૨. (લે. ૧૦, ચિ. ૧)

વિમલવસહીના નવચોકીના જમણા ભાગનું દૃશ્ય. પ્રાયઃ ઈ. સ. ૧૧૪૫. (લે. ૧૦, ચિ. ૨)





વિમલવસહીની નવચોકીનો એક નાભિછંદજ વિતાન. પ્રાયઃ ઈ. સ. ૧૧૪૫. (લે. ૧૦, ચિ. ૩)

વિમલવસહીના નવચોકીનો પદ્મનાભ જાતિનો વિભાન. પ્રાચ: ઈ. સ. ૧૧૪૫. (લે. ૧૦, ચિ. ૪)

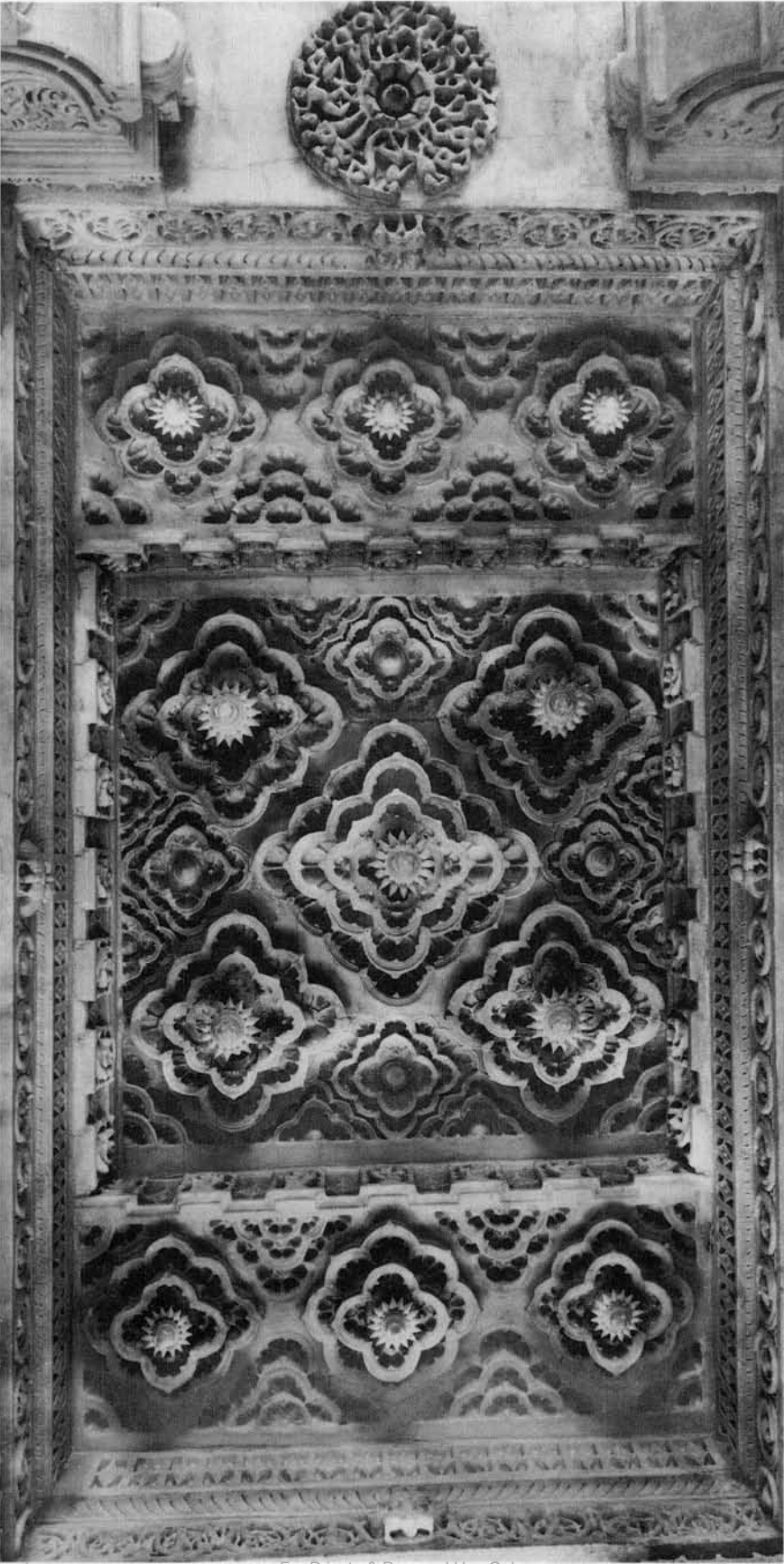

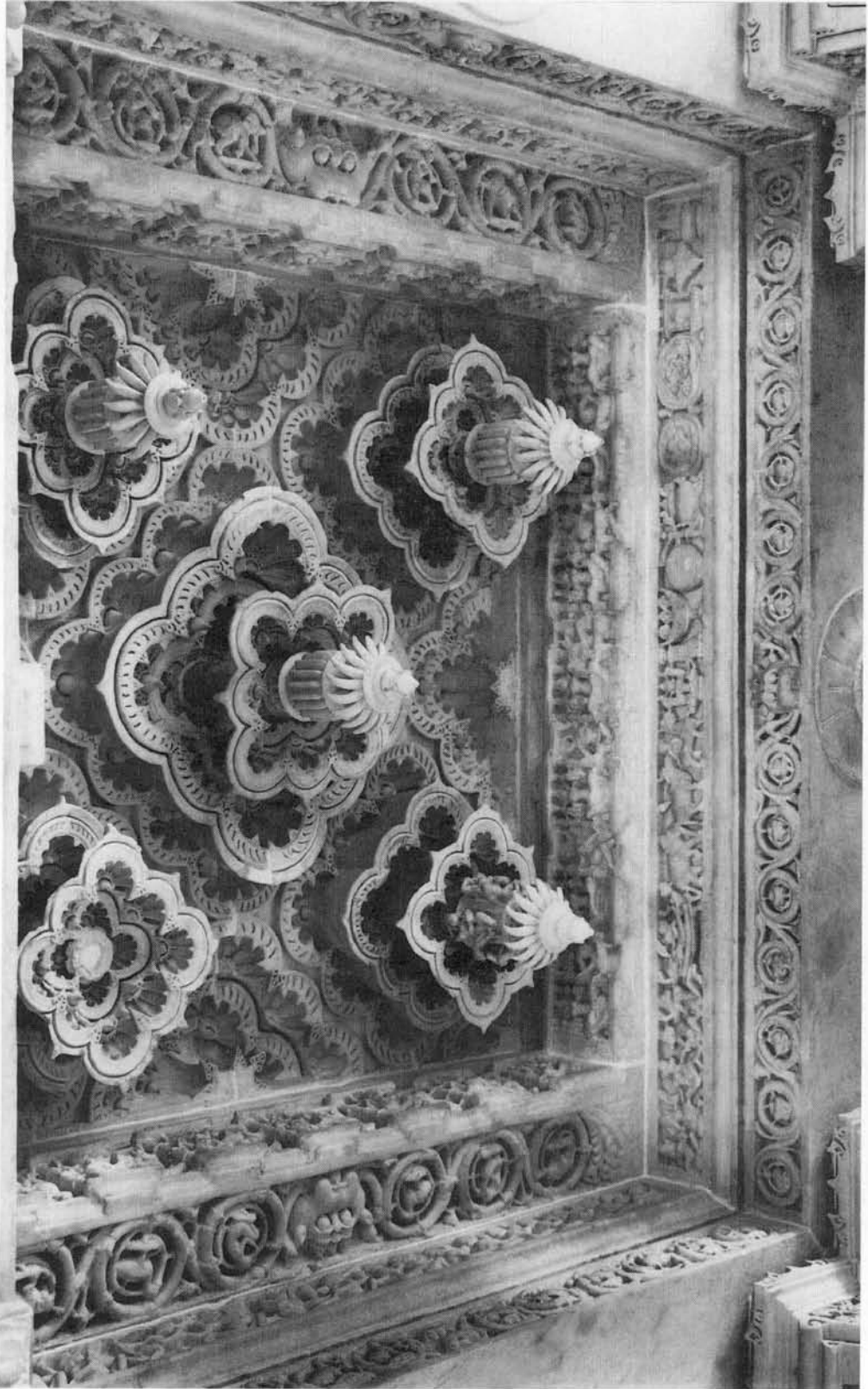

कुंभारियाणा महावीर जिनालयनी त्रिकनो पञ्चनाभ ज्ञातिनो वितान. ४० स. १०६२. (खं. १०, प्रि. ५)

વિમલવસહીની ઉત્તર બાજુની ભમતીની એક છત. પ્રાયઃ ઈ.સ. ૧૧૮૫. (લે. ૧૦, ચિ. ૬)

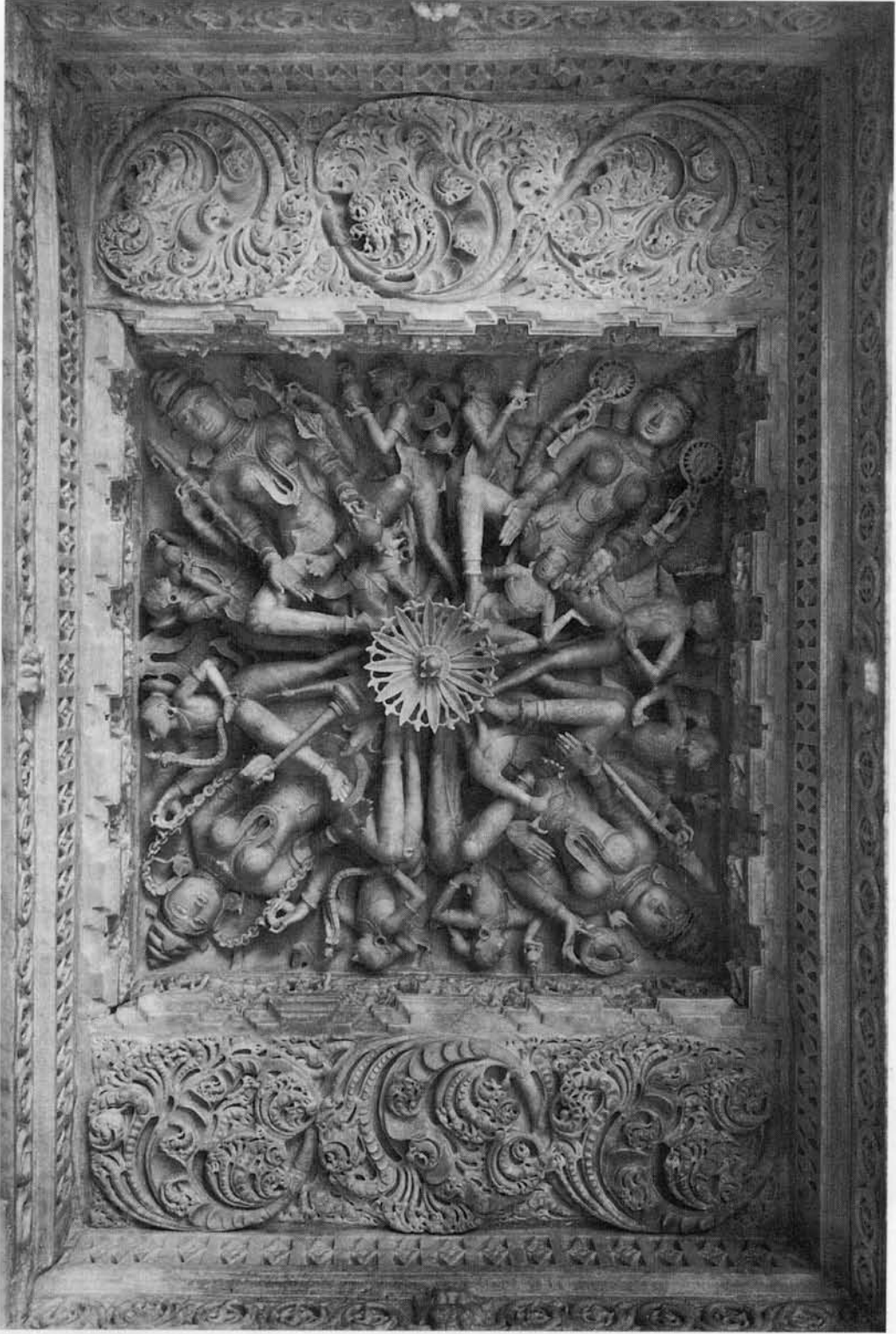

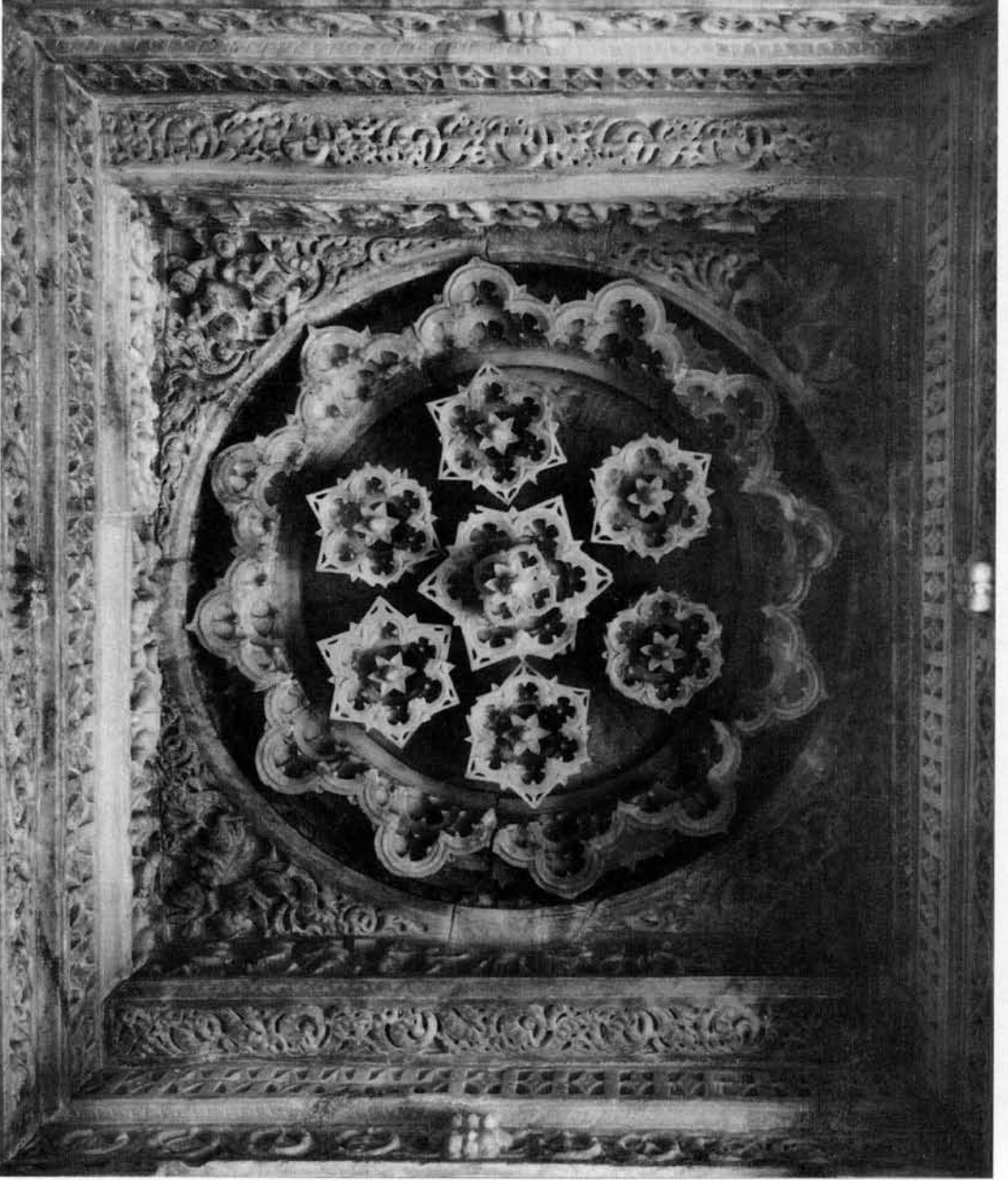

વિમલવસહીની ઉત્તર તરફની ભમતીની એક અન્ય છત. પ્રાય: ઈ. સ. ૧૧૮૫. (લે. ૧૦, ચિ. ૭)

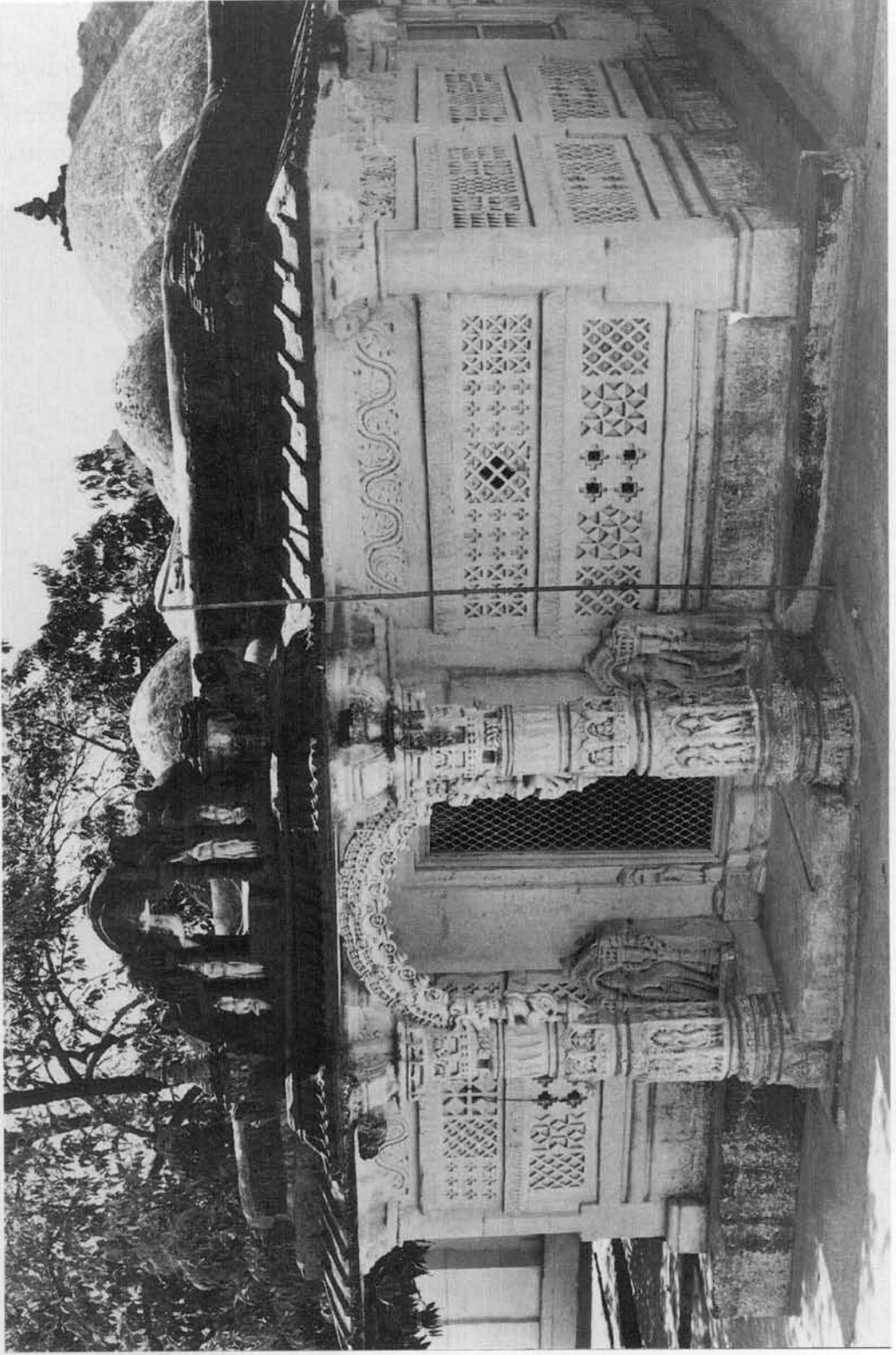

વિમલવસહીની હસ્તિશાલા (મૂળે આસ્થાનમંડપ). ઈ. સ. ૧૦૩૨. (લે. ૧૦, ચિ. ૮)



વિમલવસહીની હસ્તિશાલા(આસ્થાનમંડપ)ના તોરણનો સ્તંભ તથા પ્રવેશનો દ્વારપાલ.
ઈ. સ. ૧૦૩૨. (લે. ૧૦, ચિ. ૯)

વિમલવસહીની હસ્તિશાલા(આસ્થાનમંડપ)ના તોરણ પર એક કાળે રહેલી ચમરાનાયિકા.
ઈ. સ. ૧૦૩૨. (લે. ૧૦, ચિ. ૧૦)





विभलवसलीना रंगमंडप पडेवाना मुष्ालिंदनो पञ्चनाभ वितान. (ले० १०, चि० ११)

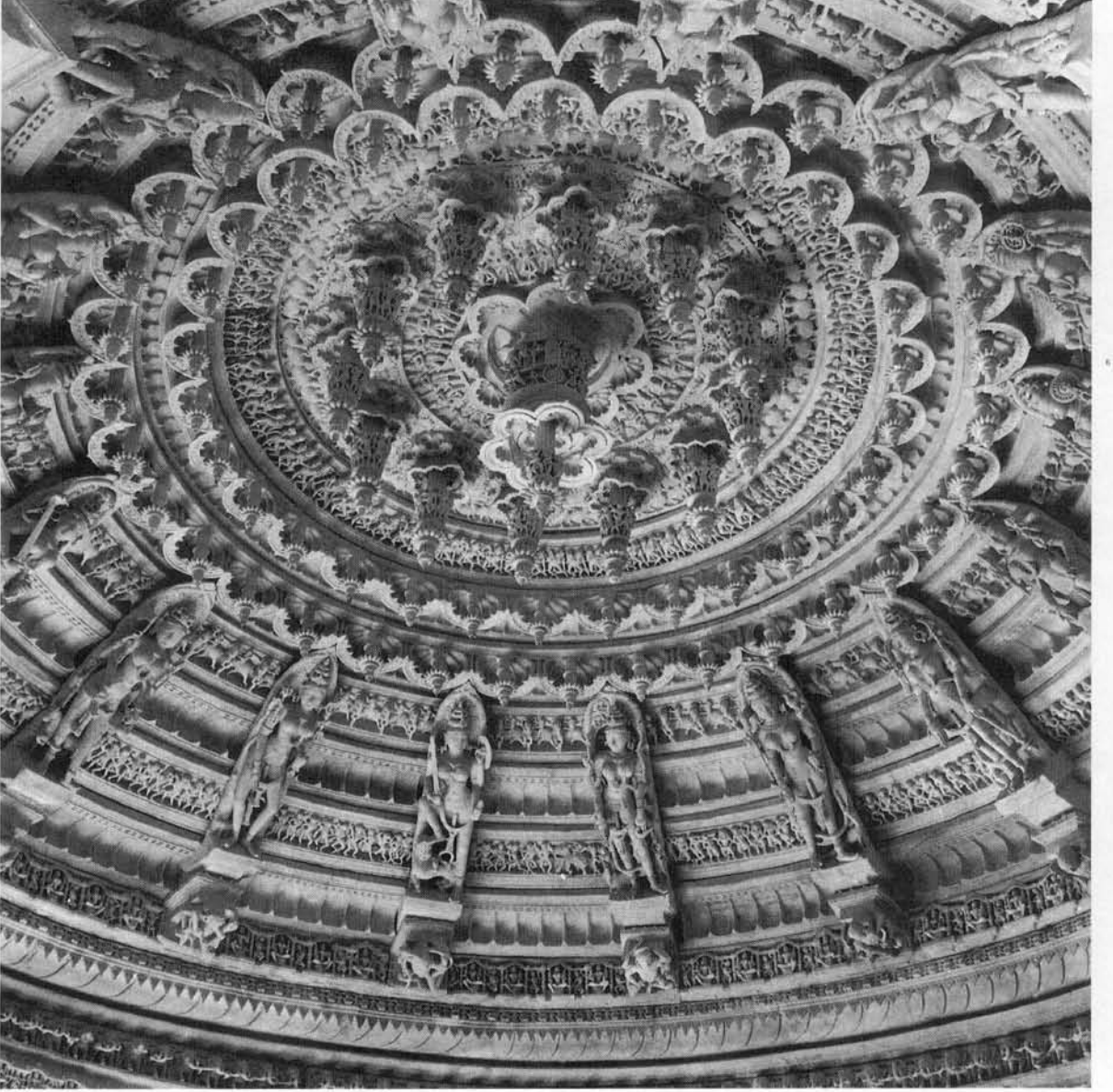

વિમલવસહીના રંગમંડપનો સભા-પન્ન-મંદારક મહાવિતાન. પ્રાયઃ ઈસ્વી ૧૧૫૦. (લે. ૧૦, ચિ. ૧૨)

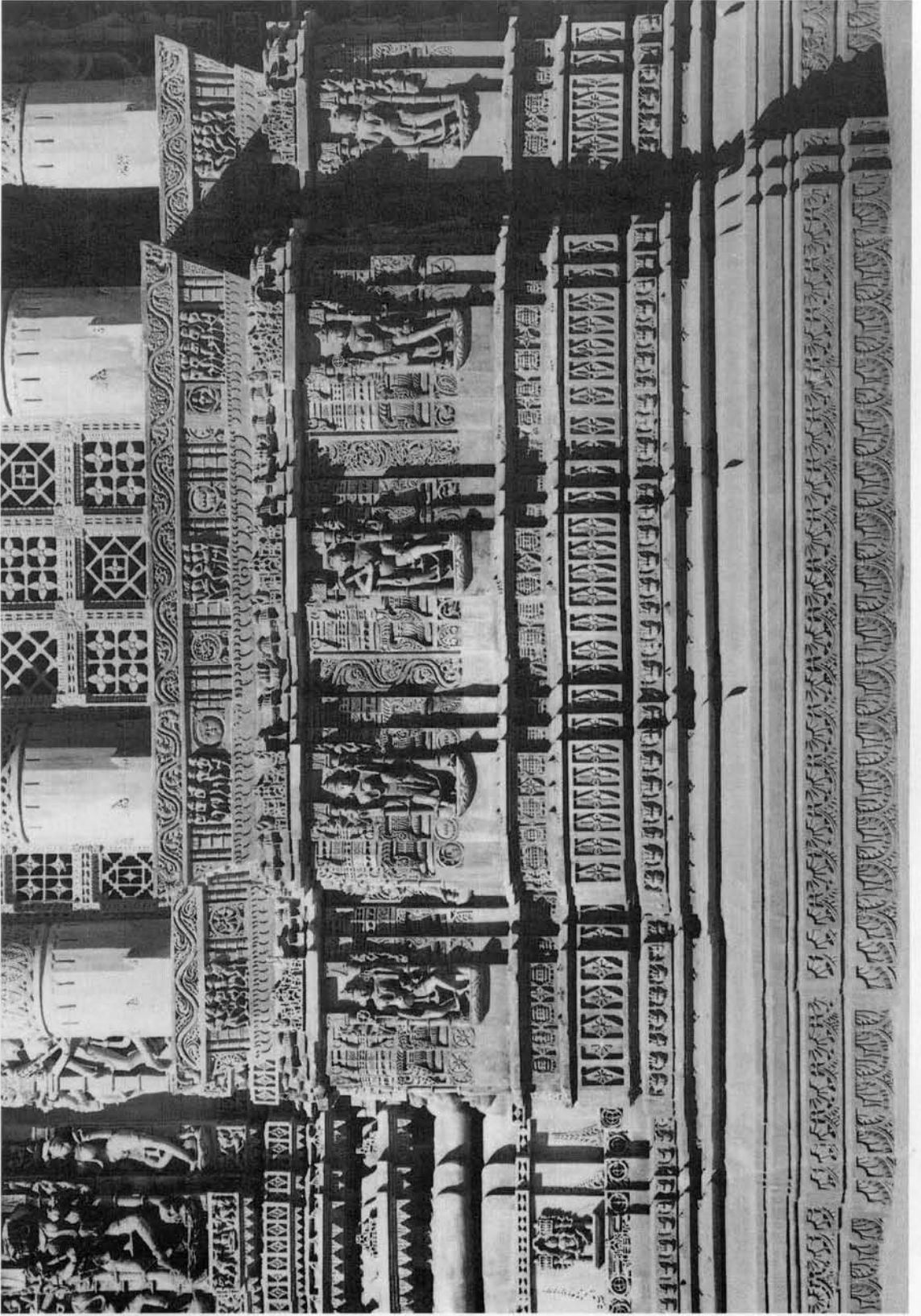

તારંગાના અજિતનાથ ચૈત્યના પ્રાસાદનાં પીઠ અને ભદ્રાવલોકન. (લં. ૧૪, ચિ. ૧)

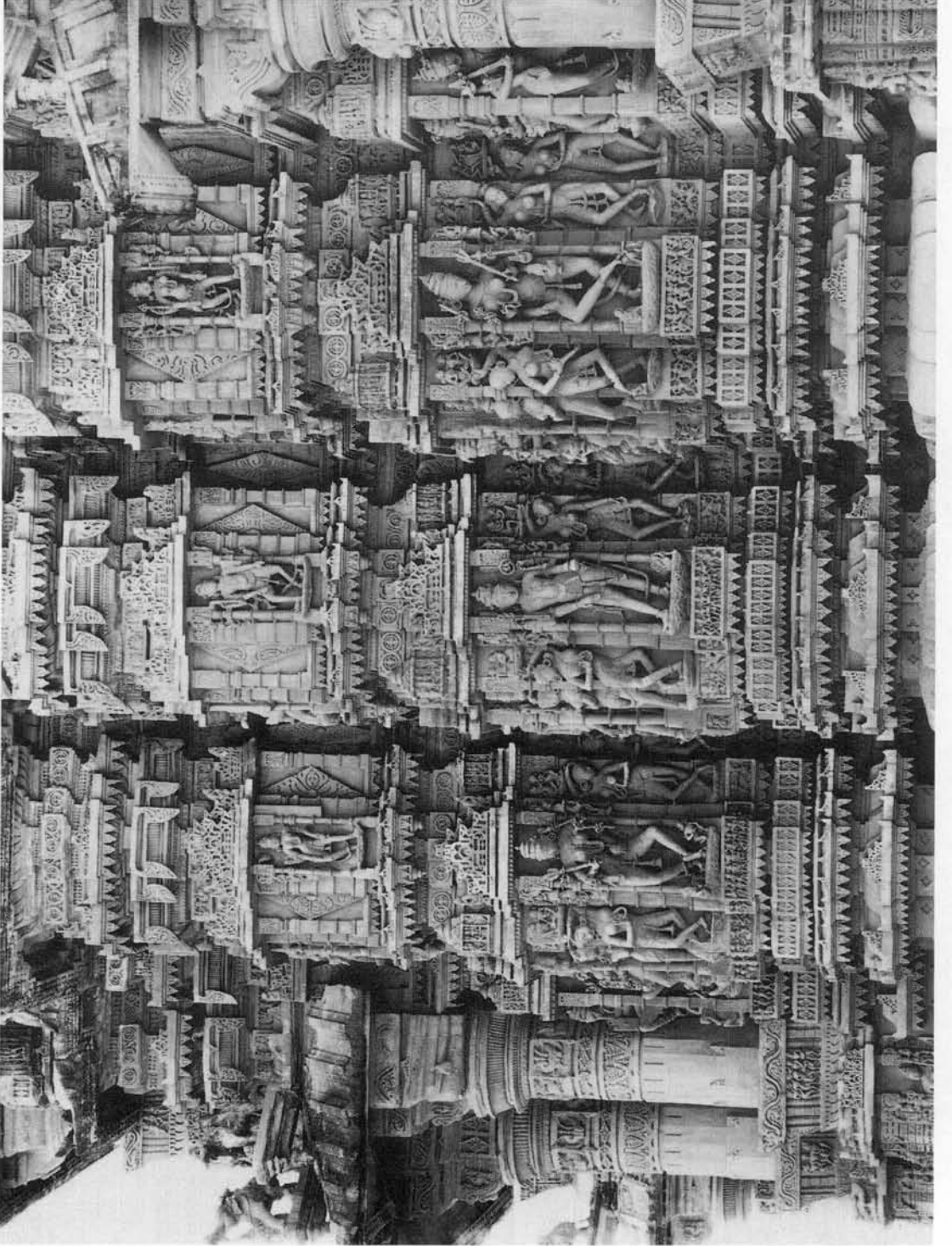

પ્રાસાદની તલજંઘા અને ઊર્ધ્વજંઘા. (લે. ૧૪, ચિ. ૨)



प्रासाद. (ले० १४, चि० ३)

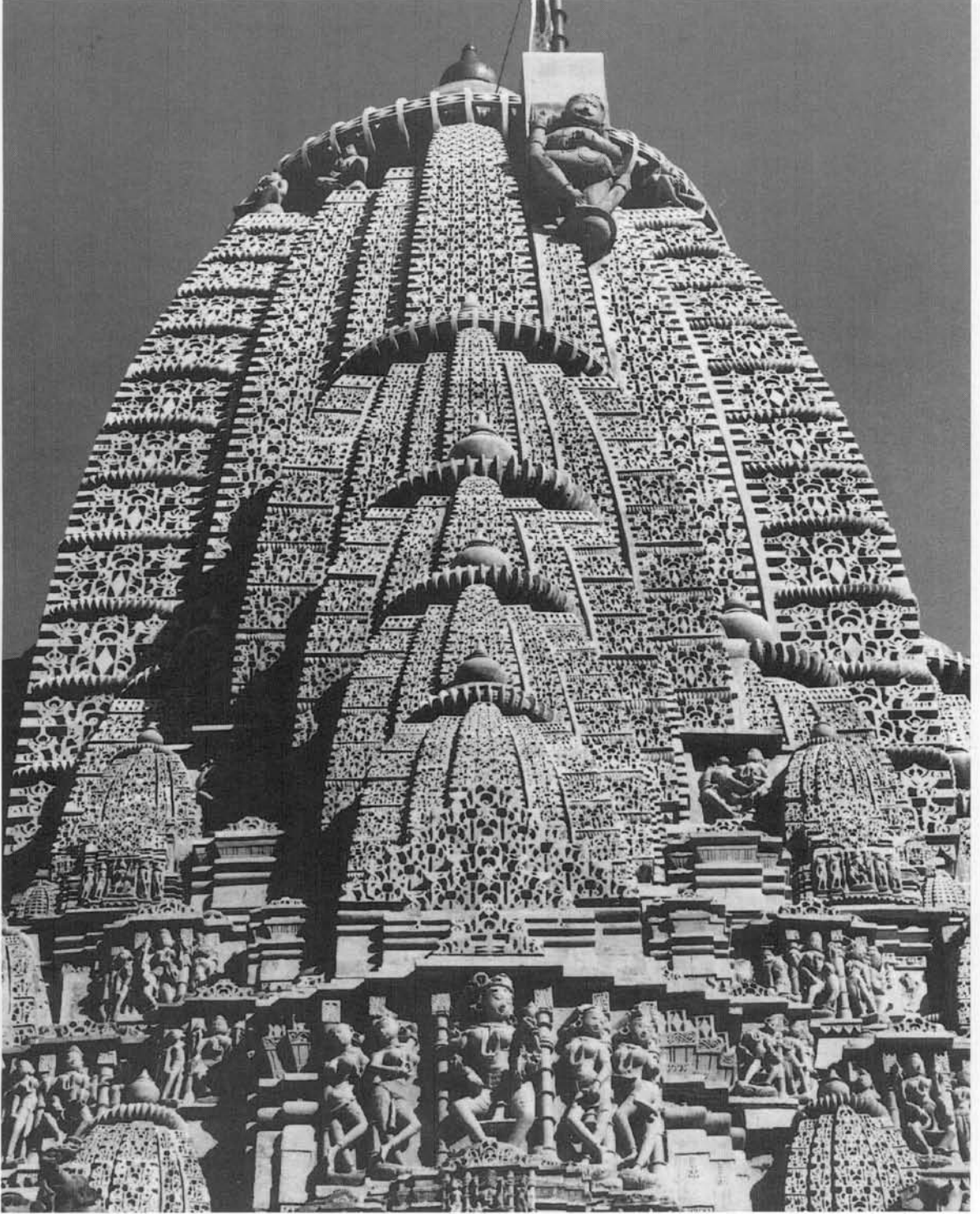

પ્રાસાદના શિખરની જાલક્રિયા. (લે. ૧૪, ચિ. ૪)

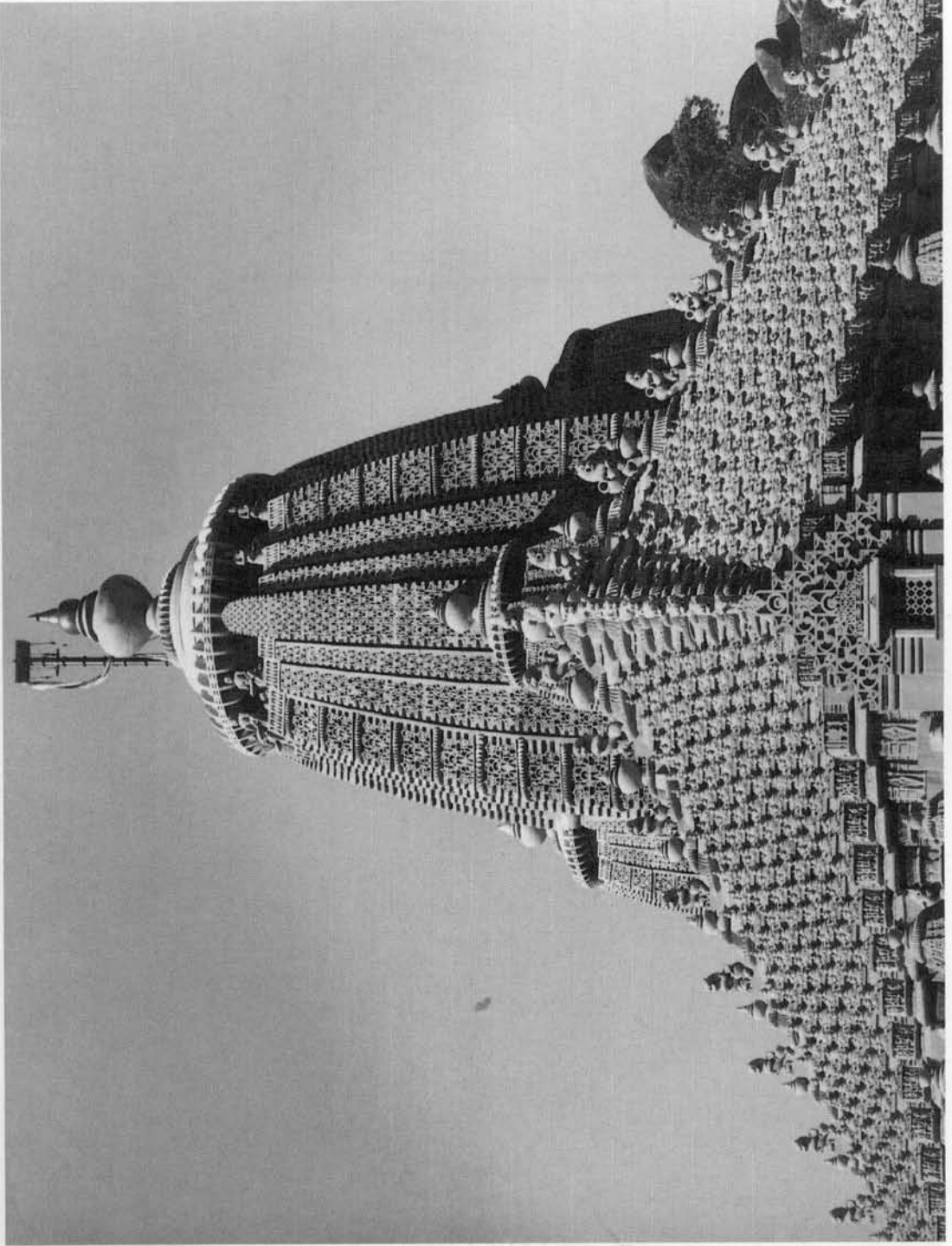

પ્રાસાદનું શિખર અને ગૂઢમંડપની સંવરણા. (લે. ૧૪, ચિ. ૫)



રાજા કુમારપાળની અશ્વારૂઢ પ્રતિમા. (લે. ૧૪, ચિ. ૬)

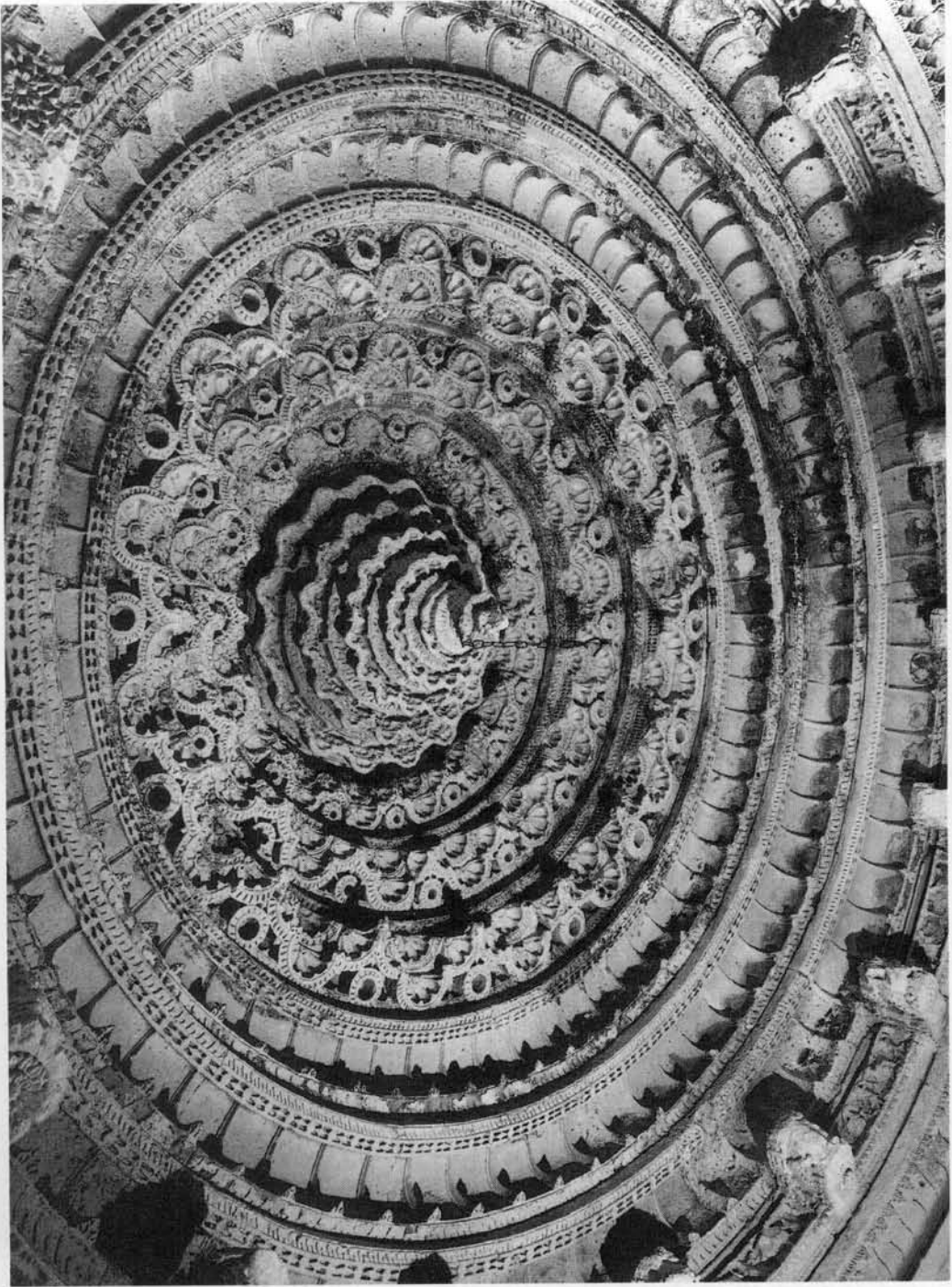

‘कुमारविहार’ना रंगमंडपनो सभामंदारक वितान (छाव भुमा मस्जिद). (खं. १६, चिं. १)



कुमारविहारना विताननो नीयेथी जेतां देजातो मध्यवर्ती लंभनयुक्त भाग. (ले० १६, चि० २)

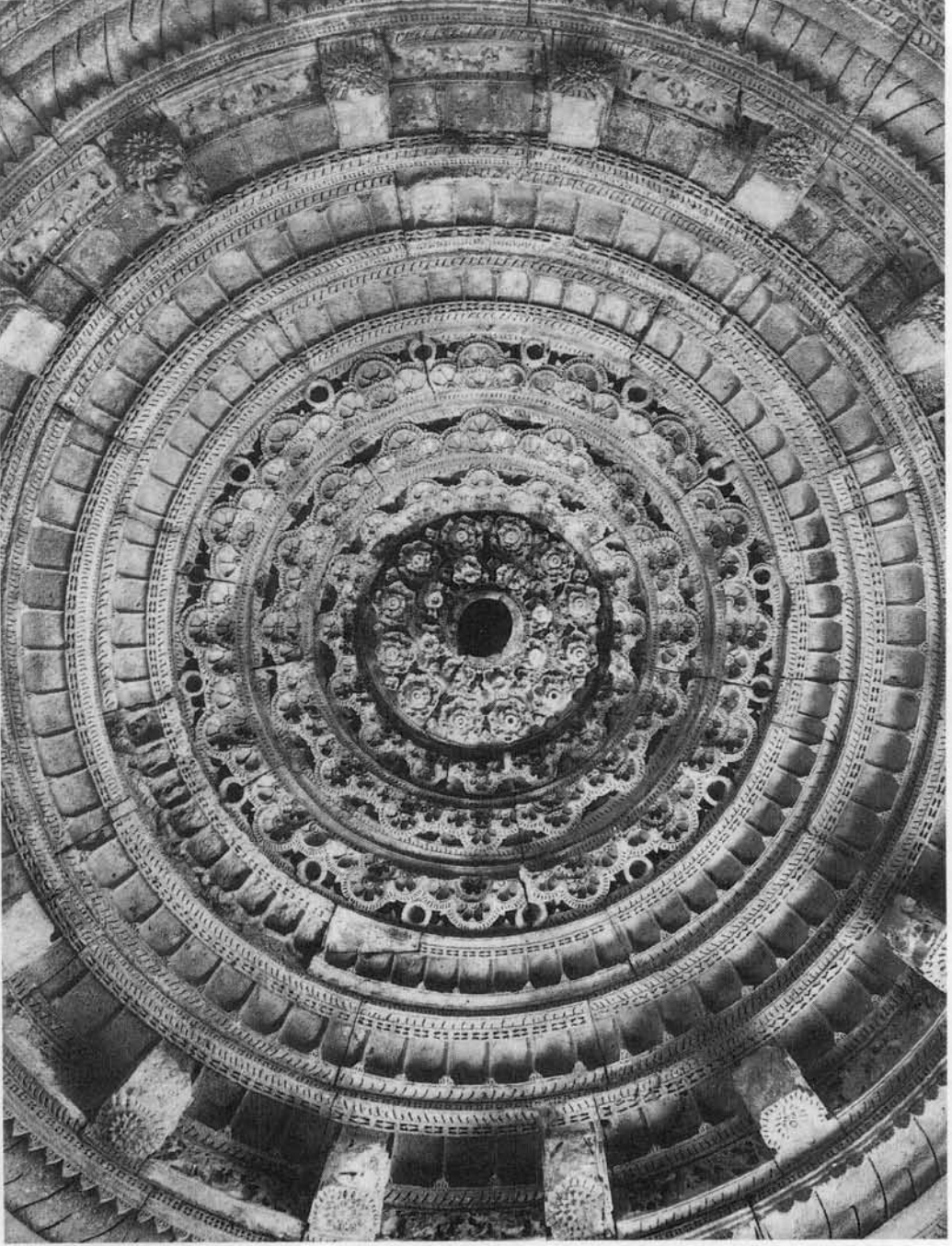

મંત્રી વસ્તુપાલ-કારિત અષ્ટાપદ-પ્રાસાદનો સભામંદારક વિતાન. હાલ જુમા મસ્જિદના પ્રવેશમંડપ અંતર્ગત. (લં. ૧૬, ચિ. ૩)

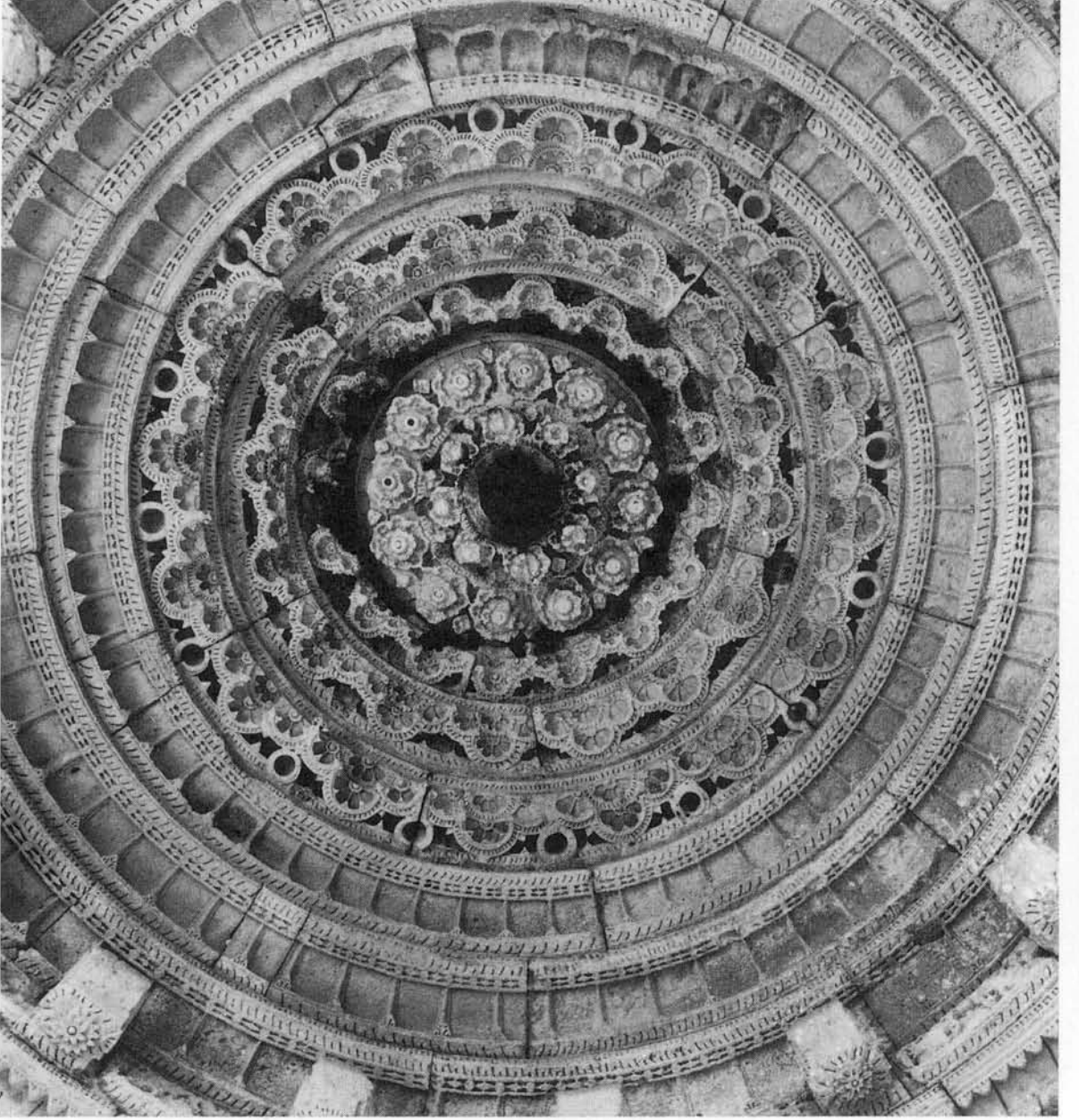

प्रस्तुत विताननुं नीयेथी जेतां देजातुं दृश्य. (ले० १६, चि० ४)

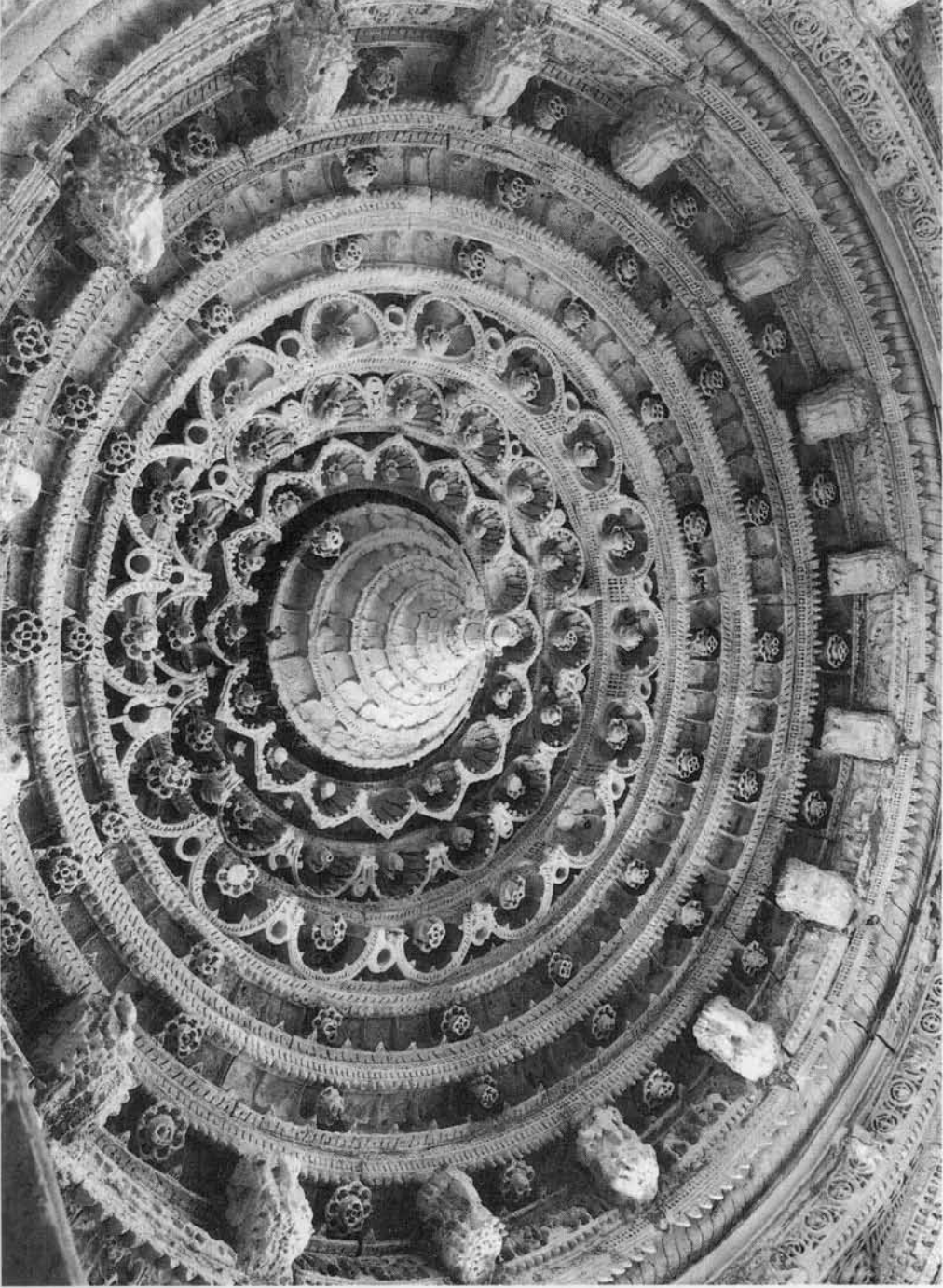

મંત્રી તેજપાલ-કારિત આદિનાથ જિનાલયનો સભાપદ્મ મંદારક વિતાન. (હાલ માઈપુરી મસ્જિદ અંતર્ગત). (લે. ૧૬, ચિ. ૫)

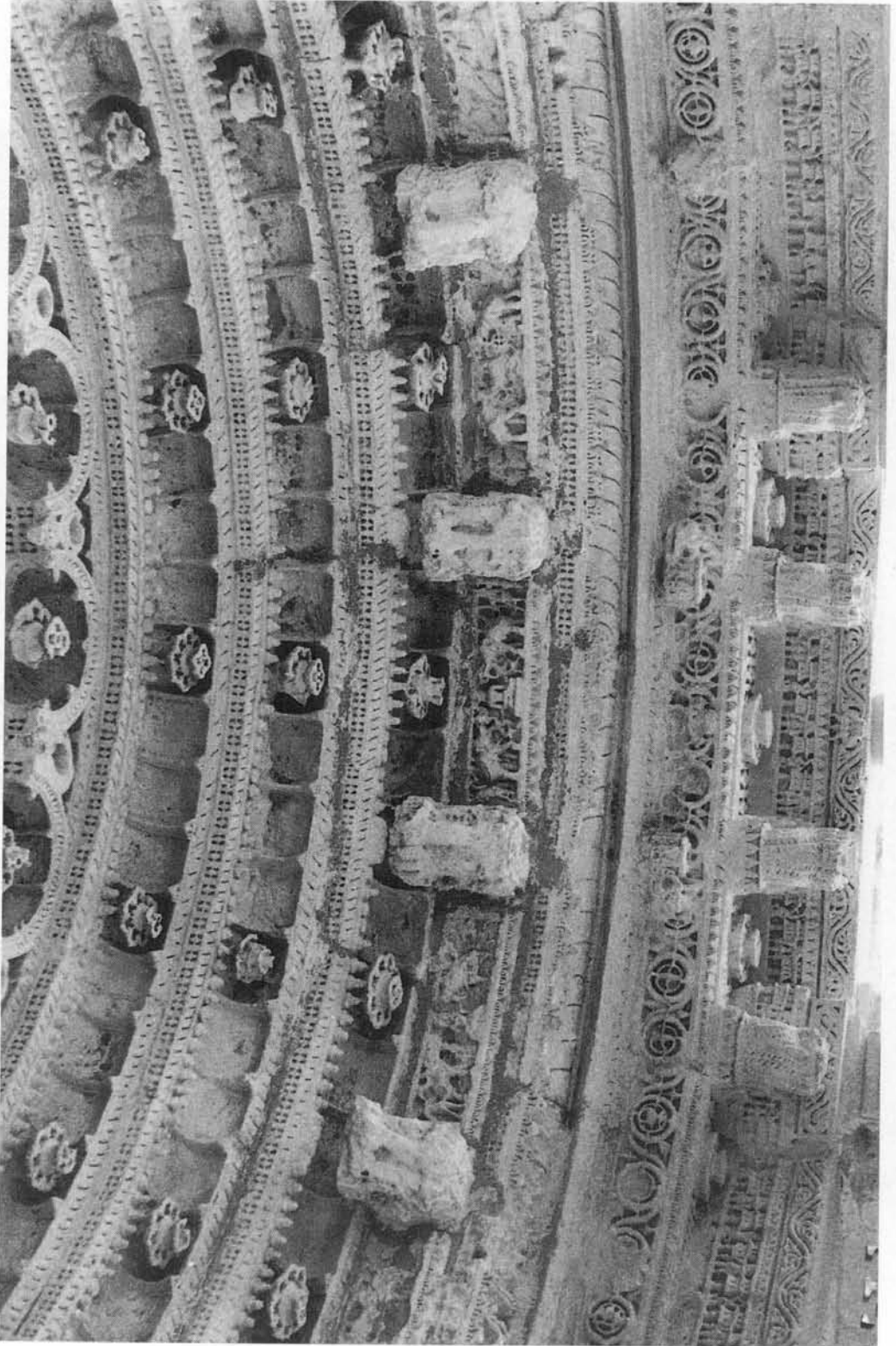

પ્રસ્તુત વિતાનના દાદરી, રૂપકંઠ, અને ગજતાલુના બે થરો. (લં. ૧૬, ચિ. ૬)

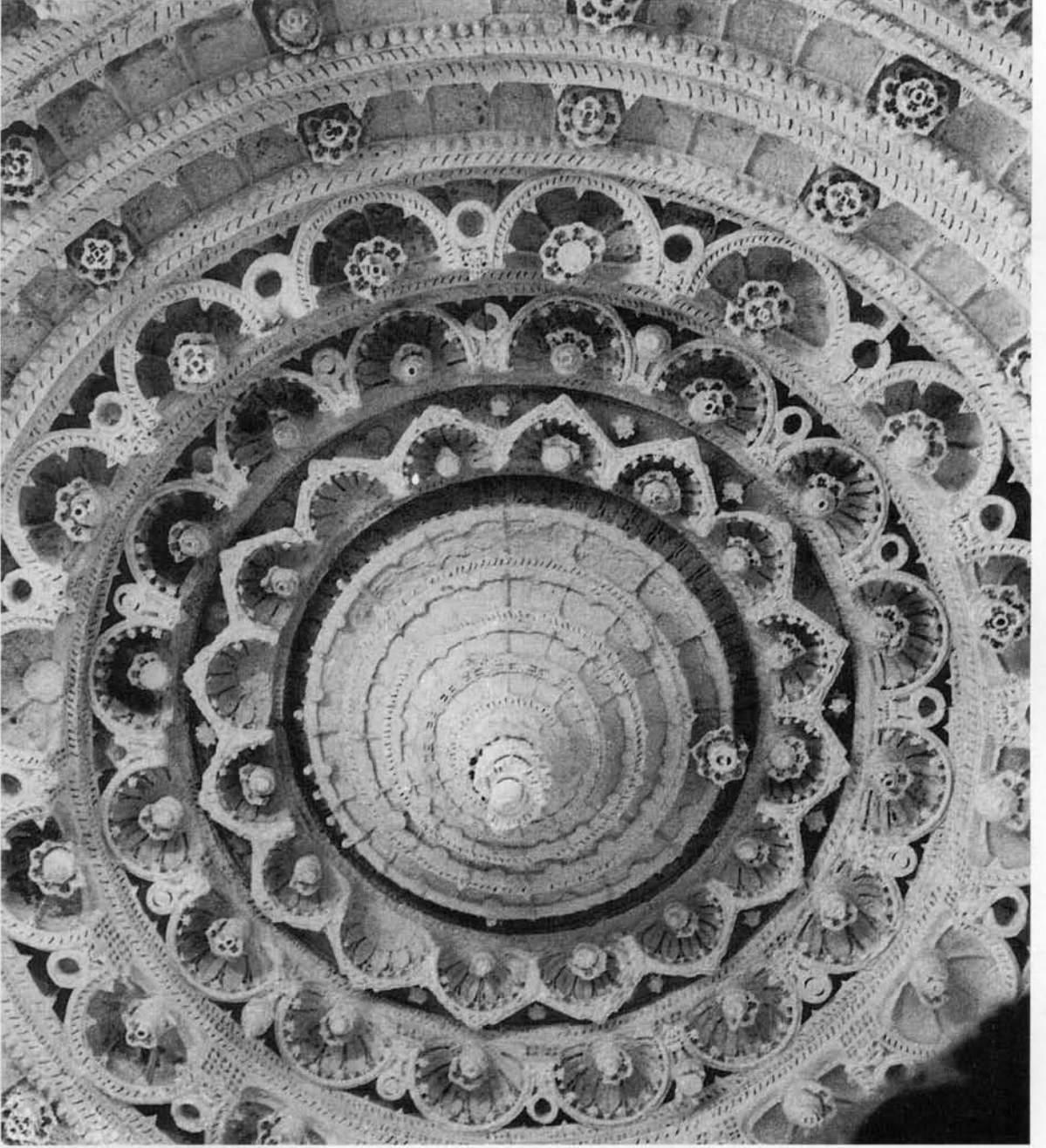

પ્રસ્તુત વિતાનના મધ્યભાગના લૂમાયુક્ત ત્રણ થરો અને લંબન. (લે. ૧૬, ચિ. ૭)

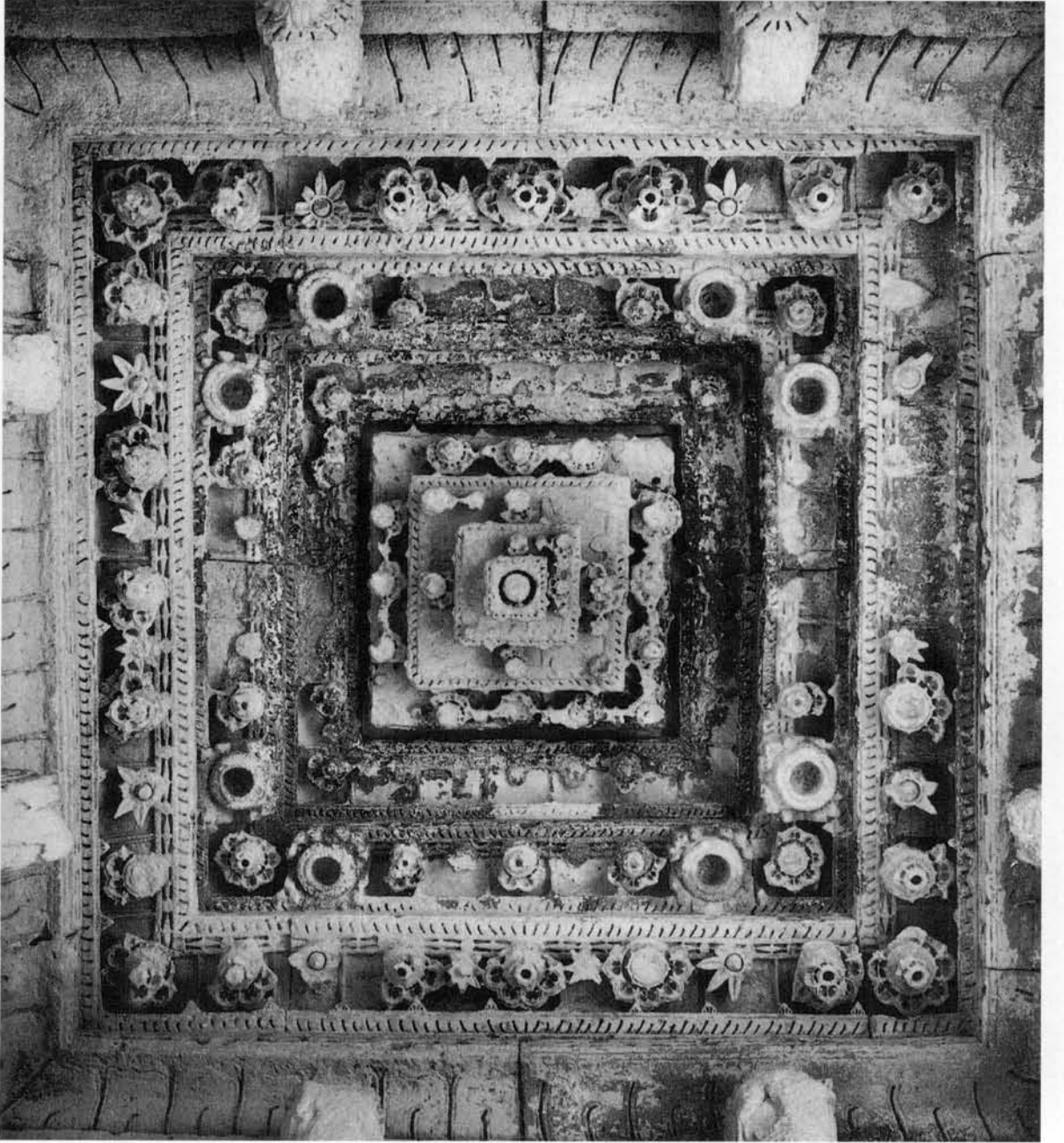

મંત્રી તેજપાલ-કારિત આદિનાથ જિનાલયની છયોકીની વચલી ચોરસ છત. (હાલ જુમા મસ્જિદ). (લે. ૧૬, ચિ. ૮)

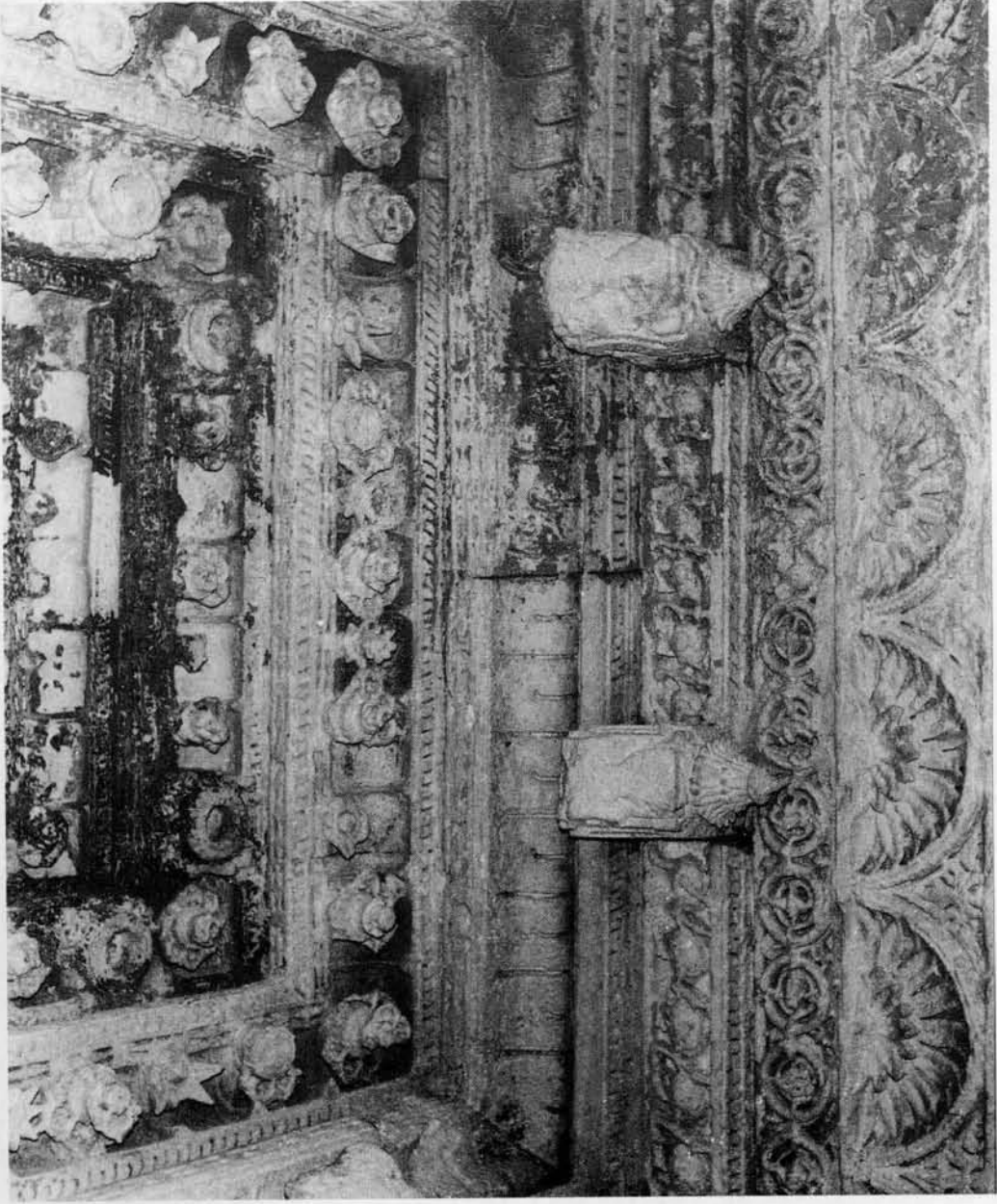

પ્રસ્તુત છતના ભારોટ અને ઉપરના લૂમાયુક્ત ગજતાલુના થરો. (લે. ૧૬, ચિ. ૯)

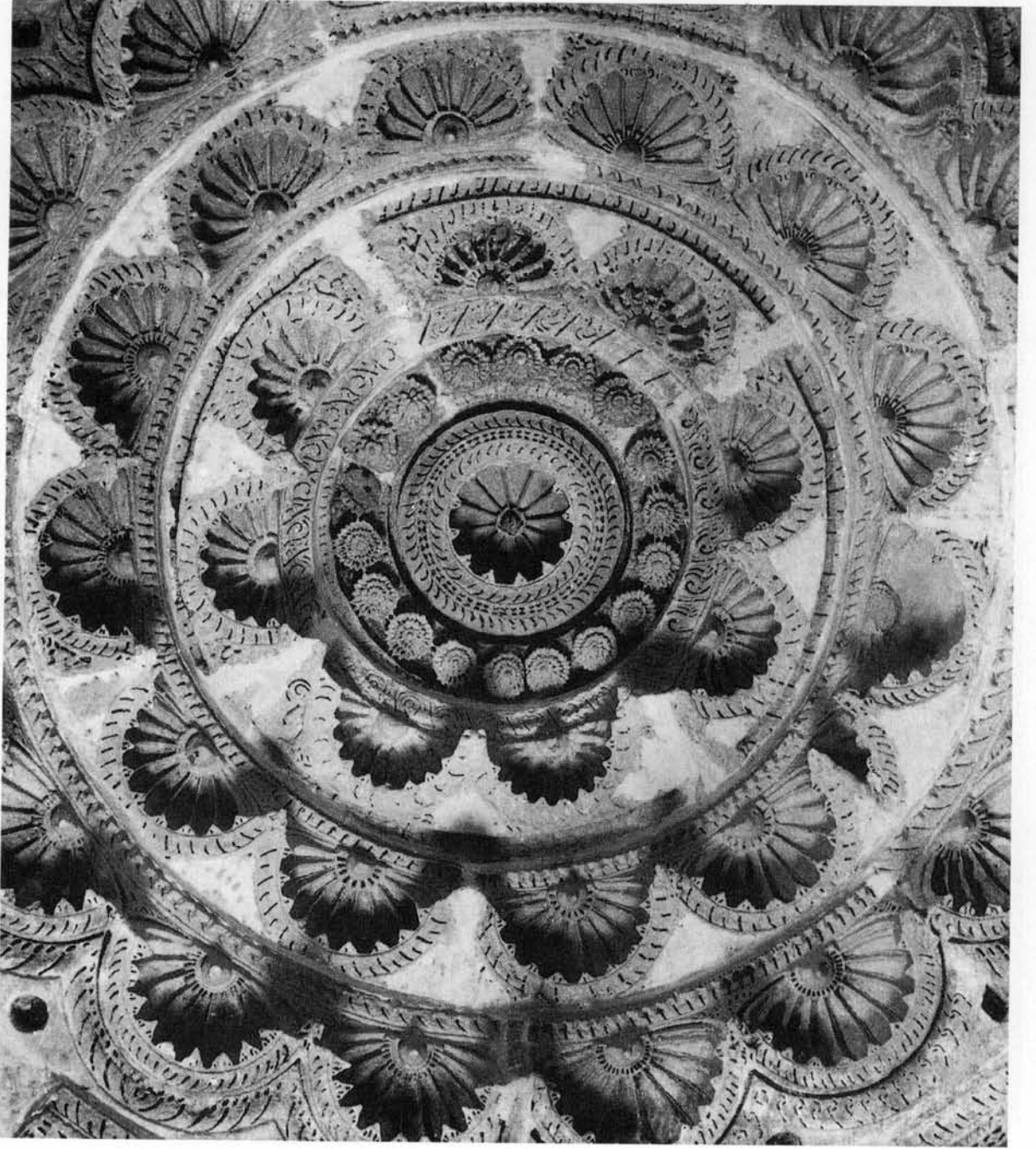

मंत्री पृथ्वीधर (पेथड शाह) कारित नेमिनाथ जिनालय मंडपनी छत. (हाल योगानवाणी मस्जिद). (ले० १६, चि० १०)

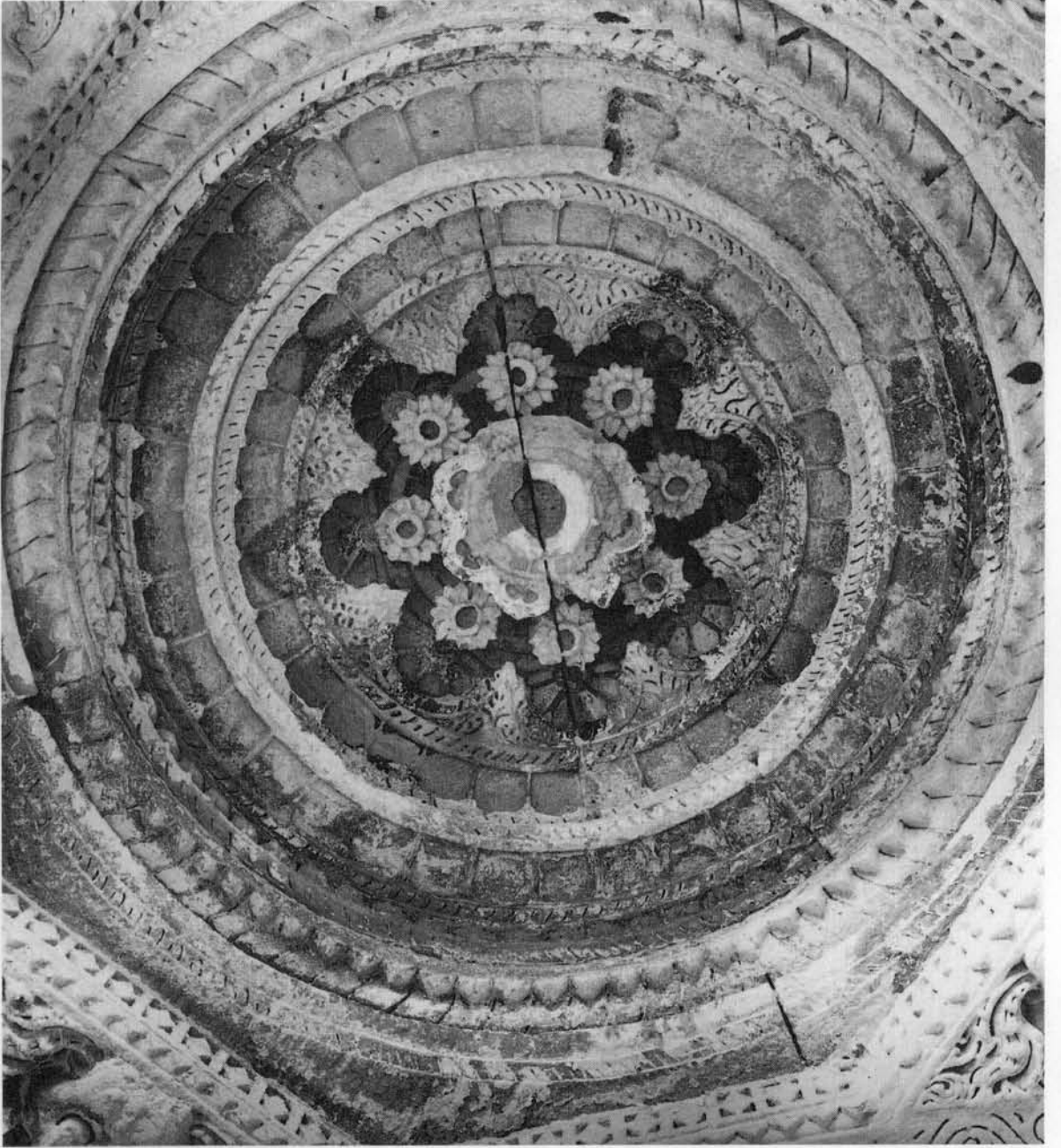

પ્રસ્તુત નેમિનાથ જિનાલયની એક નાની સભામંદારક છત. (હાલ જુમા મસ્જિદ). (લે. ૧૬, ચિ. ૧૧)



કુમારવિહારની એક પન્નમંદારક છત. (હાલ જુમા મસ્જિદ). (લે. ૧૬, ચિ. ૧૨)



આબુ-દેલવાડાની લૂણવસહીની હસ્તિશાલાની વચ્ચે રહેલી 'કલ્યાણત્રય'ની રચના. (ઈ. સ. ૧૨૩૨). (લે. ૧૭, ચિ. ૧)

राशकपुर यतुर्मुष धरशविहार-स्थित सं० १५१५नो श्रीगिरनार श्रीशत्रुंजयतीर्थ पट्ट. (ले० १७, चि० २)

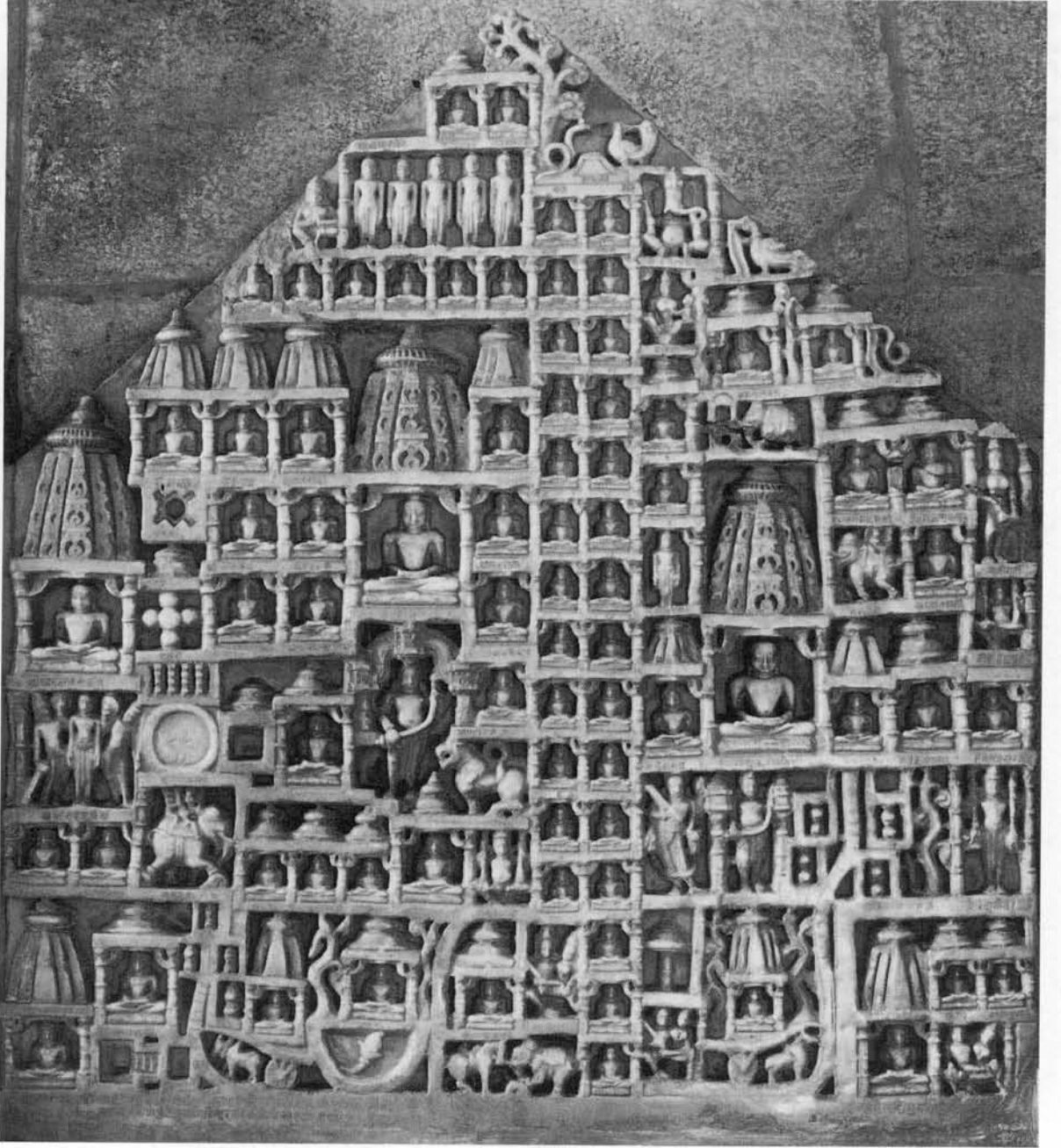

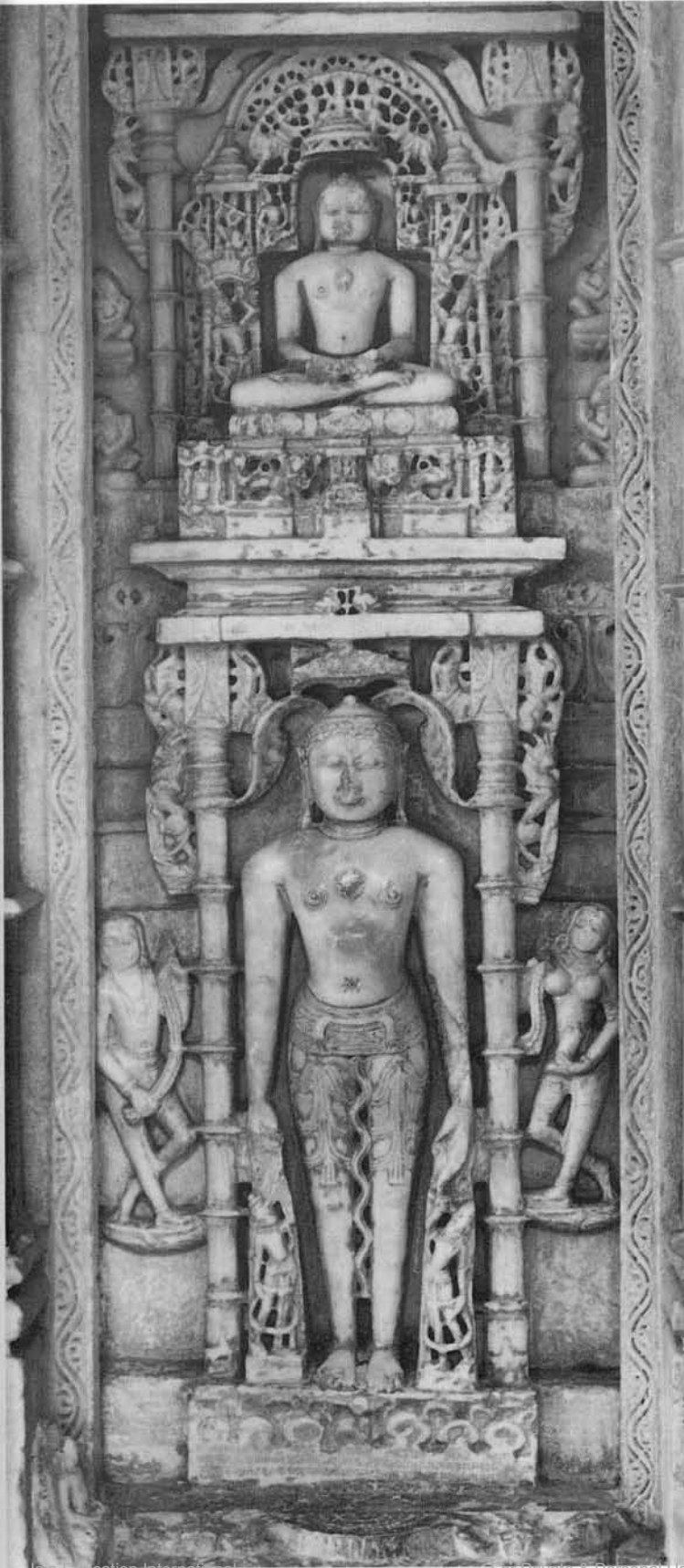

कुंभारिया नेमिनाथ
जिनालयनी छयोकी
सं० १३४४नो
कल्याणत्रय-पट्ट. (वे० १७, चि० ३)

જેસલમેર સંભવનાથ
જિનાલય, કલ્યાણત્રય
સં. ૧૫૧૮/ઈ. સં. ૧૪૬૨
(લે. ૧૭, ચિ. ૪)

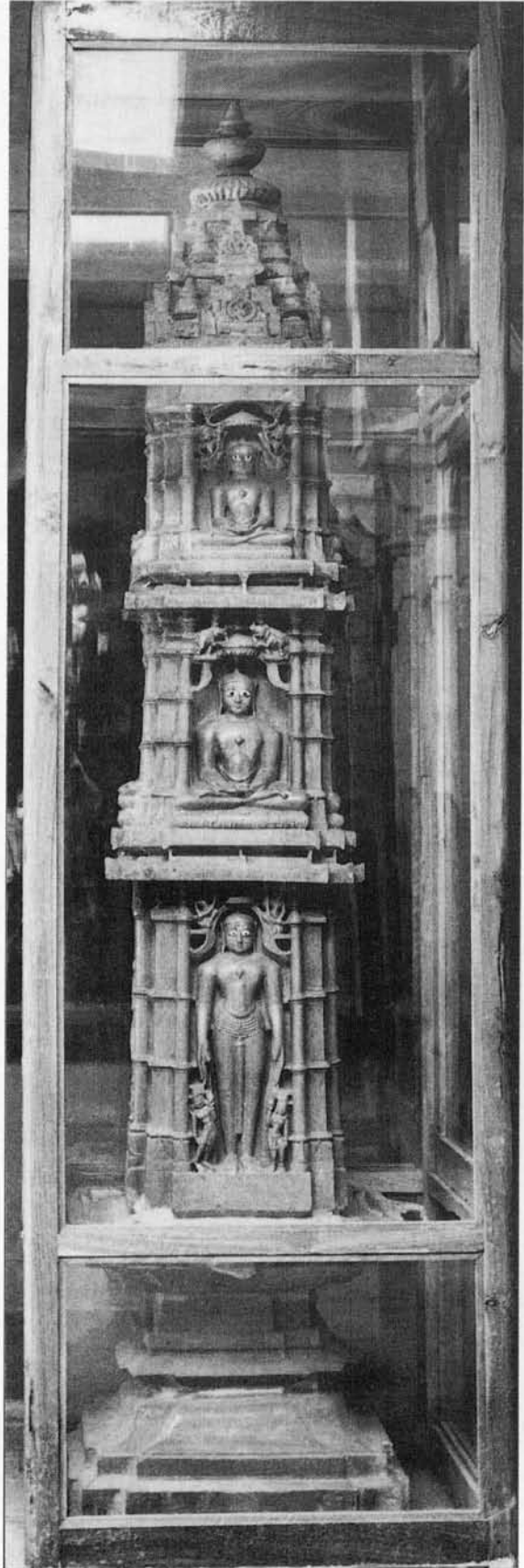

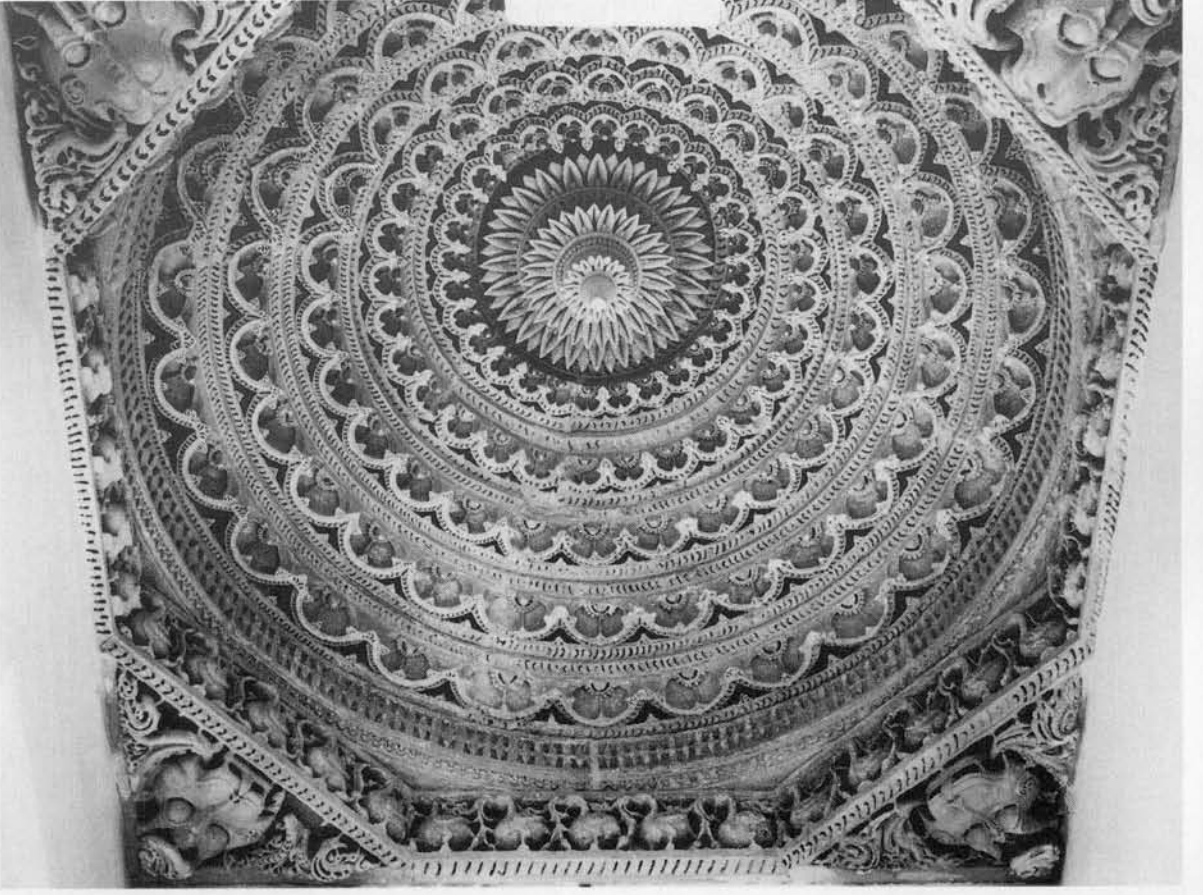

મંડપોના સંધિભાગની એક નાભિમંદારક જાતિની છત. ઉત્તર મરુ-ગુર્જર શૈલી. પ્રાયઃ ઈં ૦ સ ૦ ૧૪૩૮. (લે ૦ ૧૮, ચિ ૦ ૧)



છયોકીના એક અષ્ટકોણ છંદ પર રચેલ નાભિછંદ વિતાનમાં કંડારેલ હંસમાલા. (લે ૦ ૧૮, ચિ ૦ ૨)



મંડપોના સંધિભાગની એક અષ્ટકોણ તલની નાભિમંદારક પ્રકારની છત. (લે૦ ૧૮, ચિ૦ ૩)



અગ્રમંડપની છતોમાં એક કૃષ્ણ - ગોપલીલાની છત.
(લે૦ ૧૮, ચિ૦ ૪)

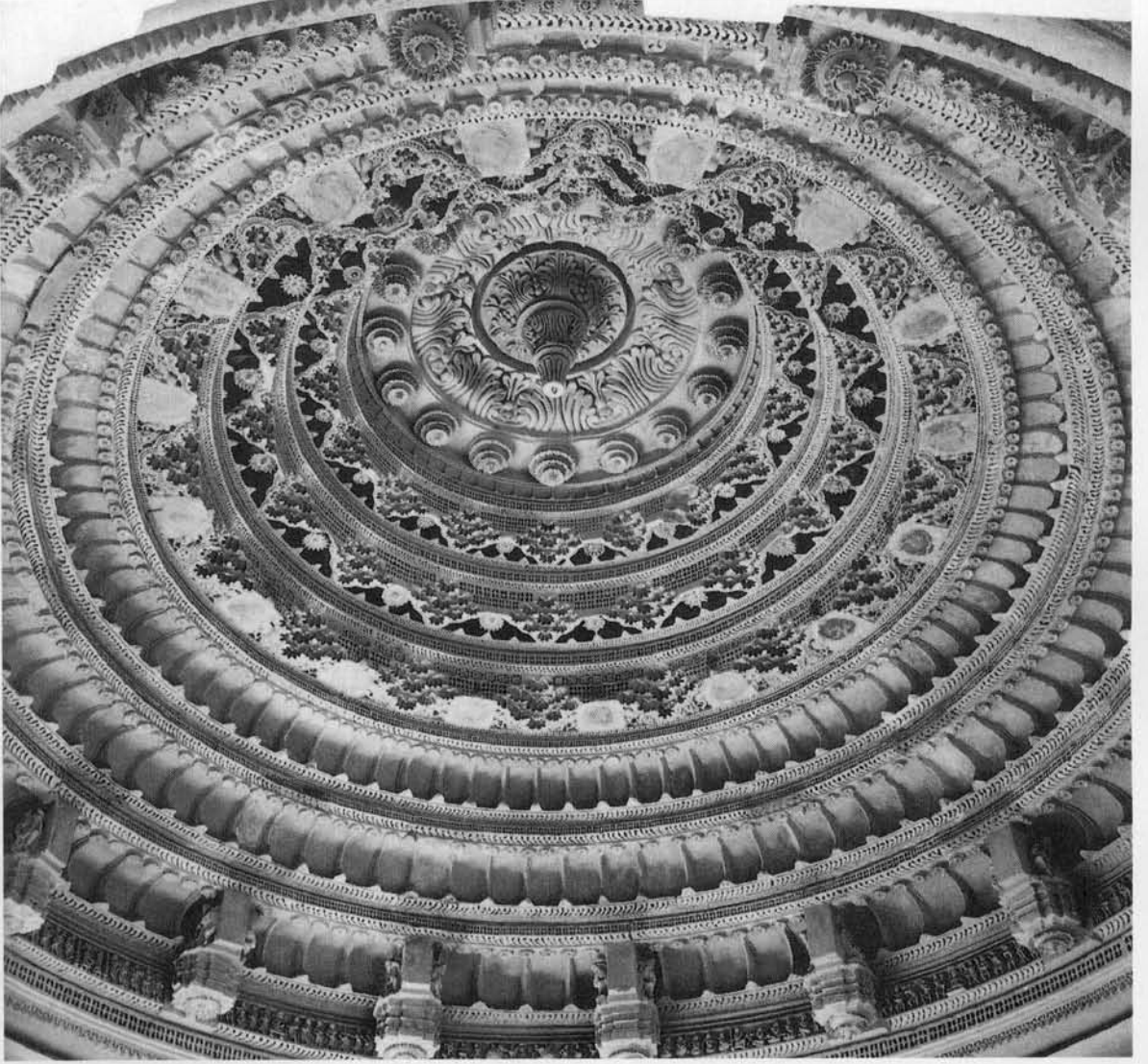

रंगमंडप, सभा-पद्म-मंदारक जतिनो वितान. (वे० १८, वि० ५)

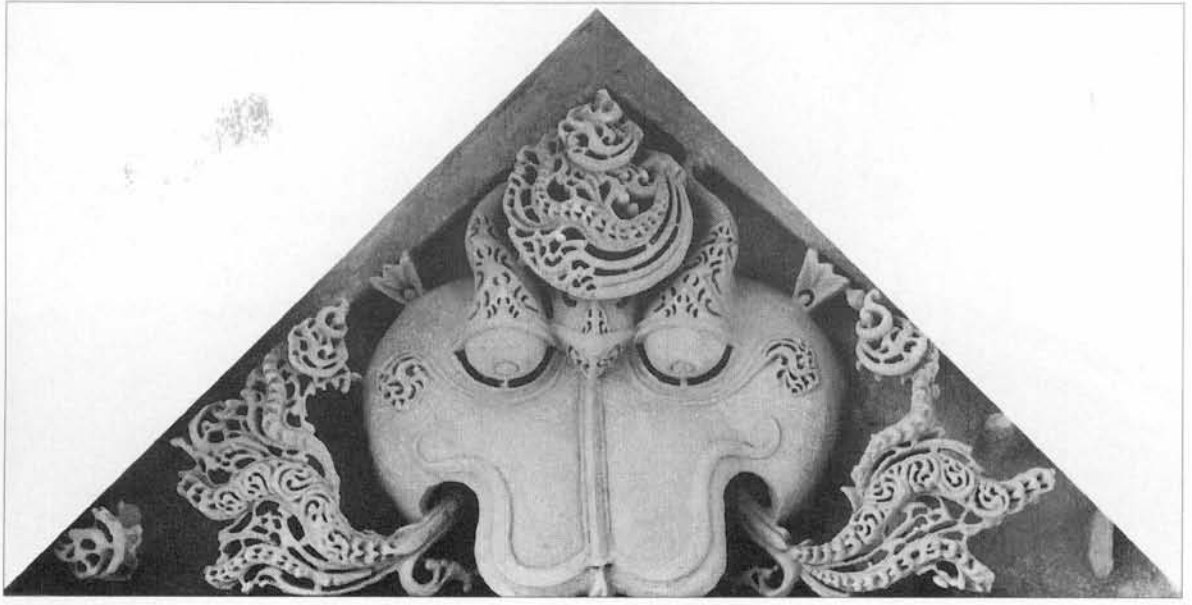

રંગમંડપ, વિકર્ણ-વિતાન, ગ્રાસમુખ. (લે૦ ૧૮, ચિ૦ ૬)

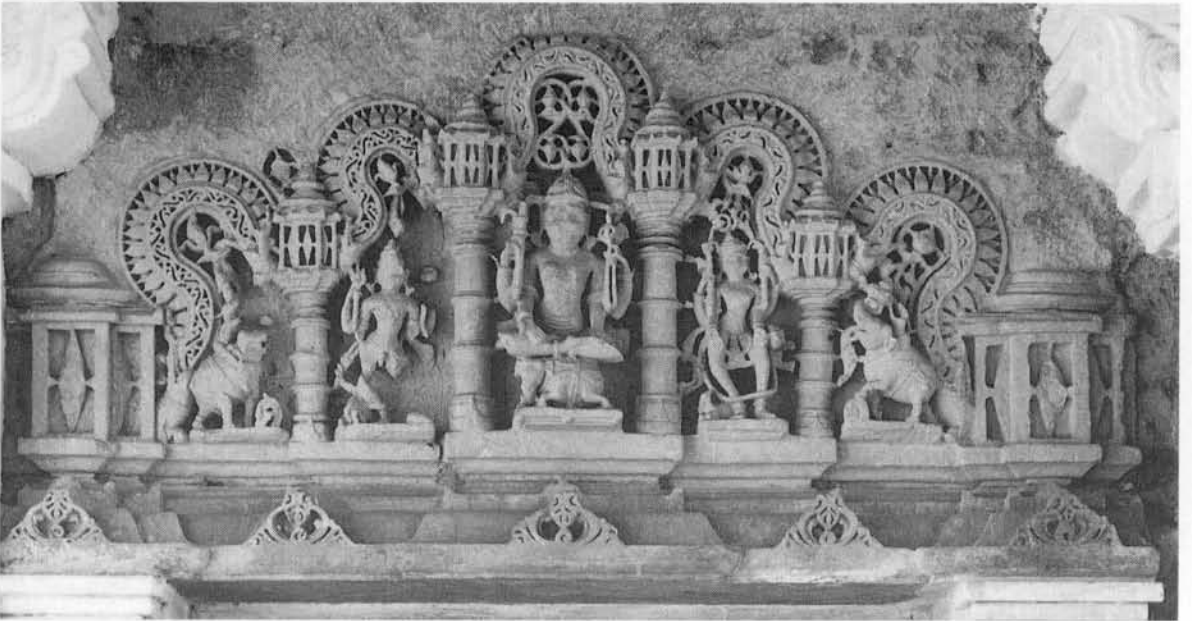

છચોકીના ખત્તક પર કંડારેલ ઈલ્લિકાવલણ. (લે૦ ૧૮, ચિ૦ ૭)

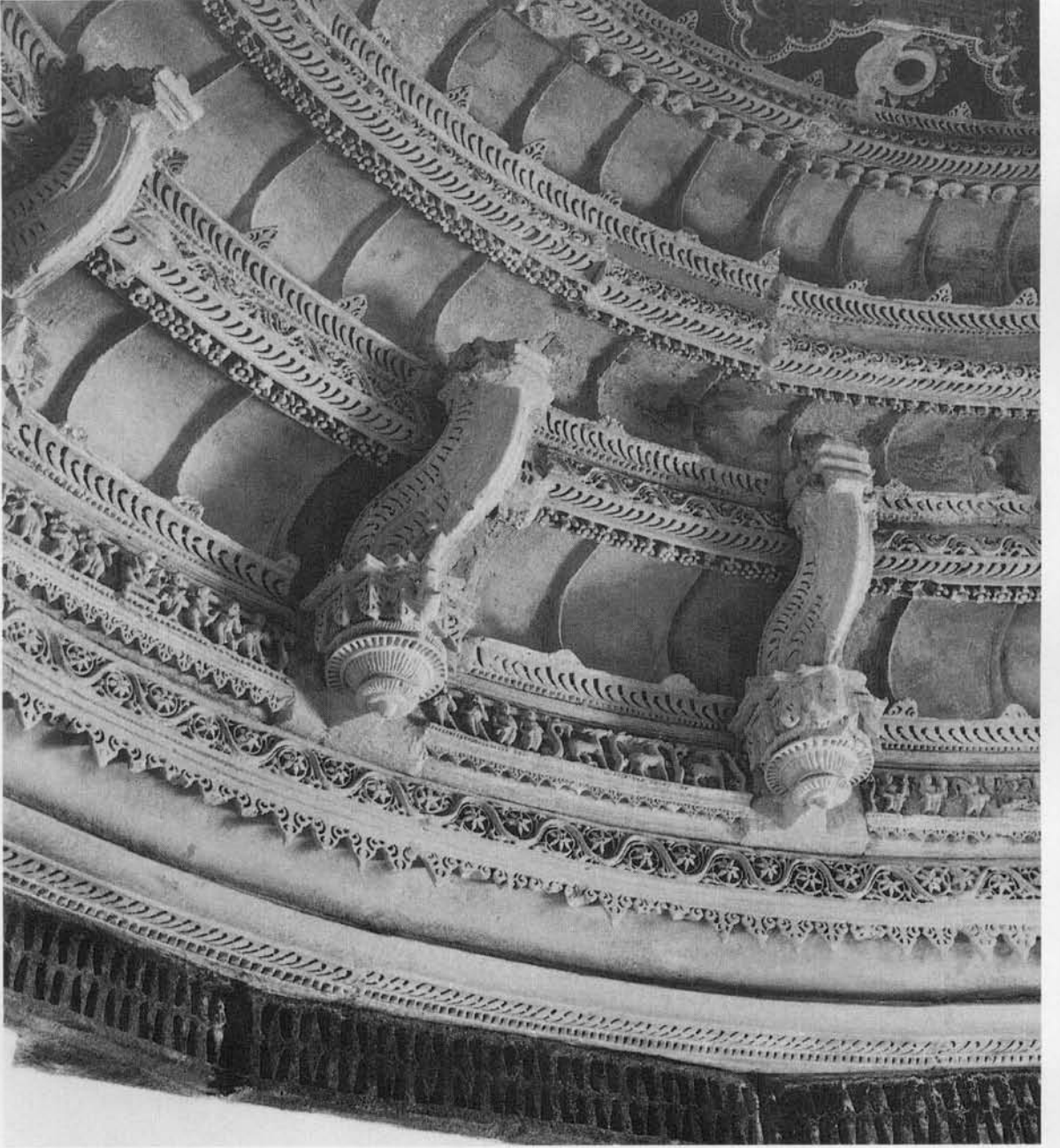

अष्टापद प्रासादना करोटकना रुपकंठना महलरूपी विद्याधरो. (ले० १८, थि० ८)

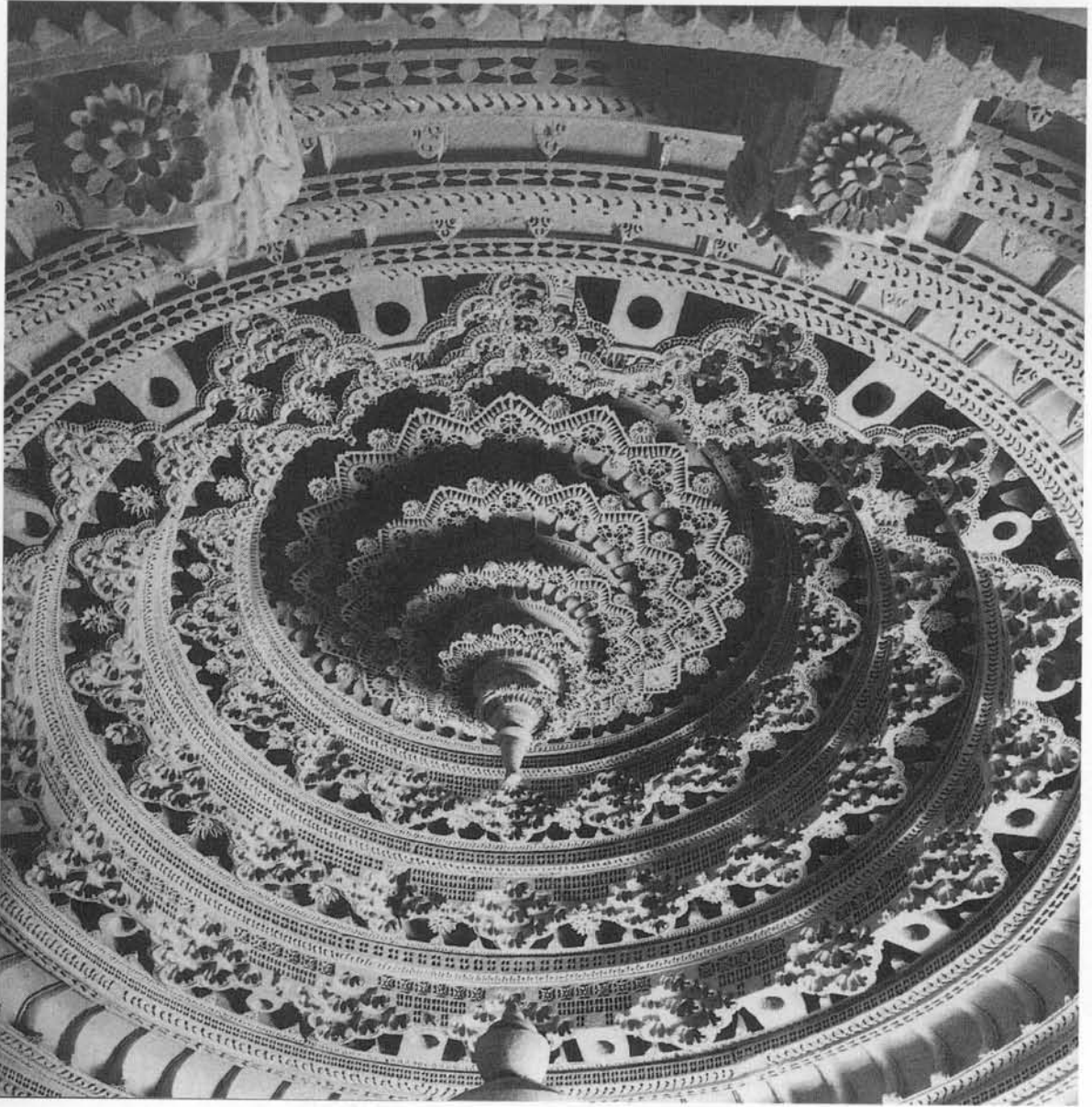

નંદીશ્વર પ્રાસાદના કરોટકનો સભા-પદ્મ-મંદારક જાતિનો વિતાન. (લે૦ ૧૮, ચિ૦ ૯)

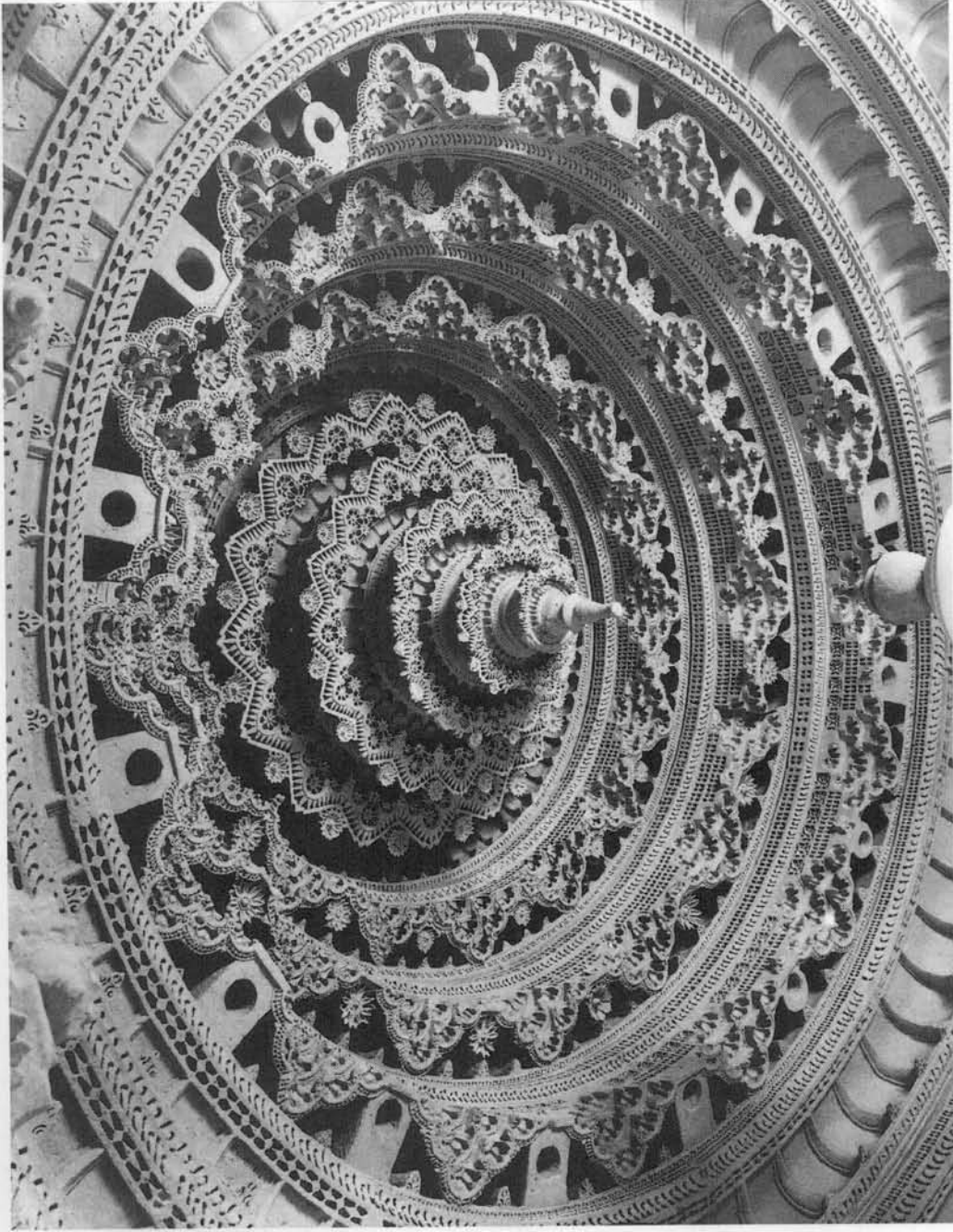

નંદીશ્વર પ્રાસાદના ક્રોટકનો સભા-પદ્મ-મંદારક જાતિનો વિતાન. (લેં ૧૮, ચિં ૧૦)

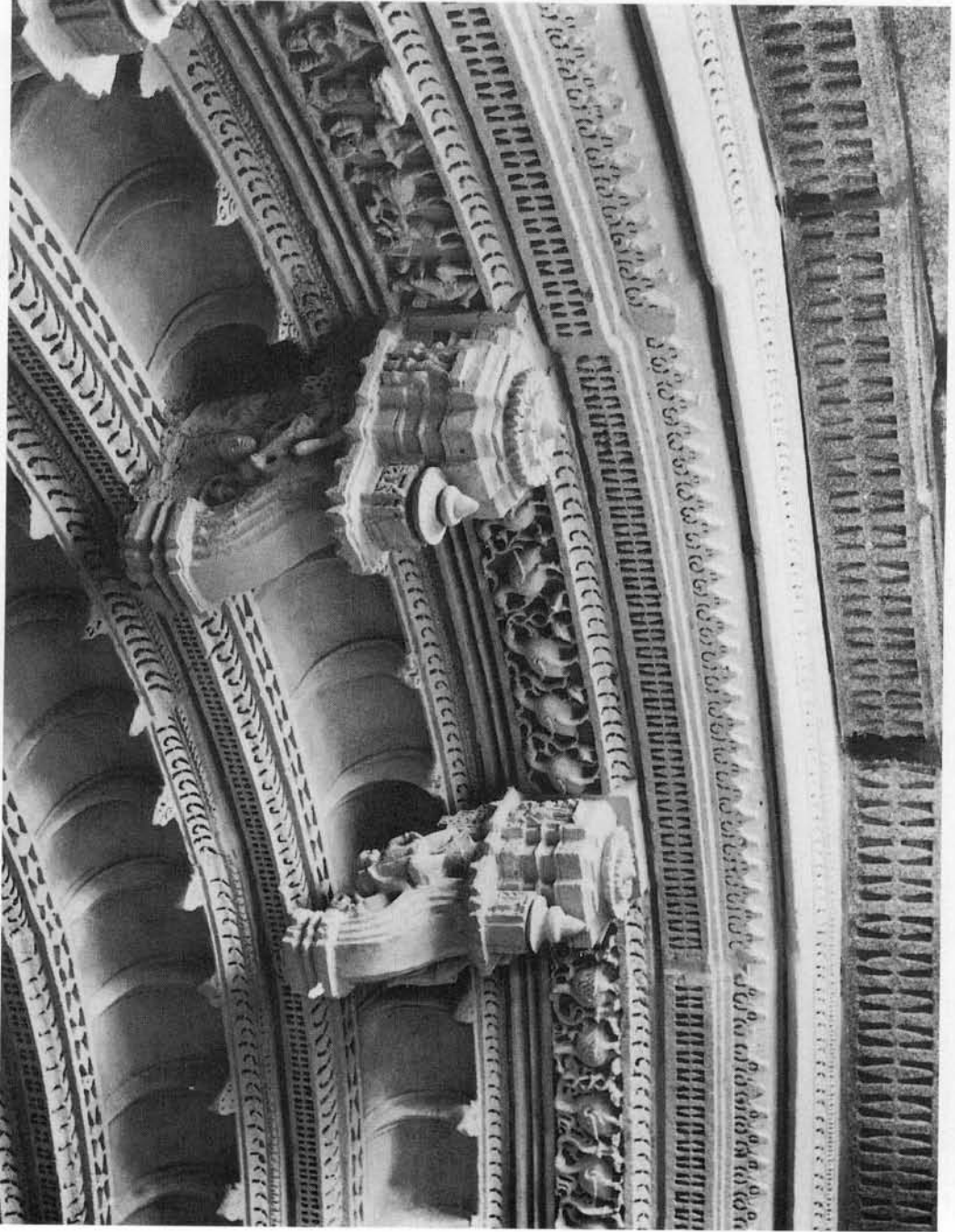

नंदीश्वर आसाहना वितानना करोटकना मडलरुपी विद्याधरो. (खि० १८, खि० ११)



अष्टापद प्रासादो सभा-पद्म-मंदारक श्रितिनो वितान. (ले० १८, चि० १२)

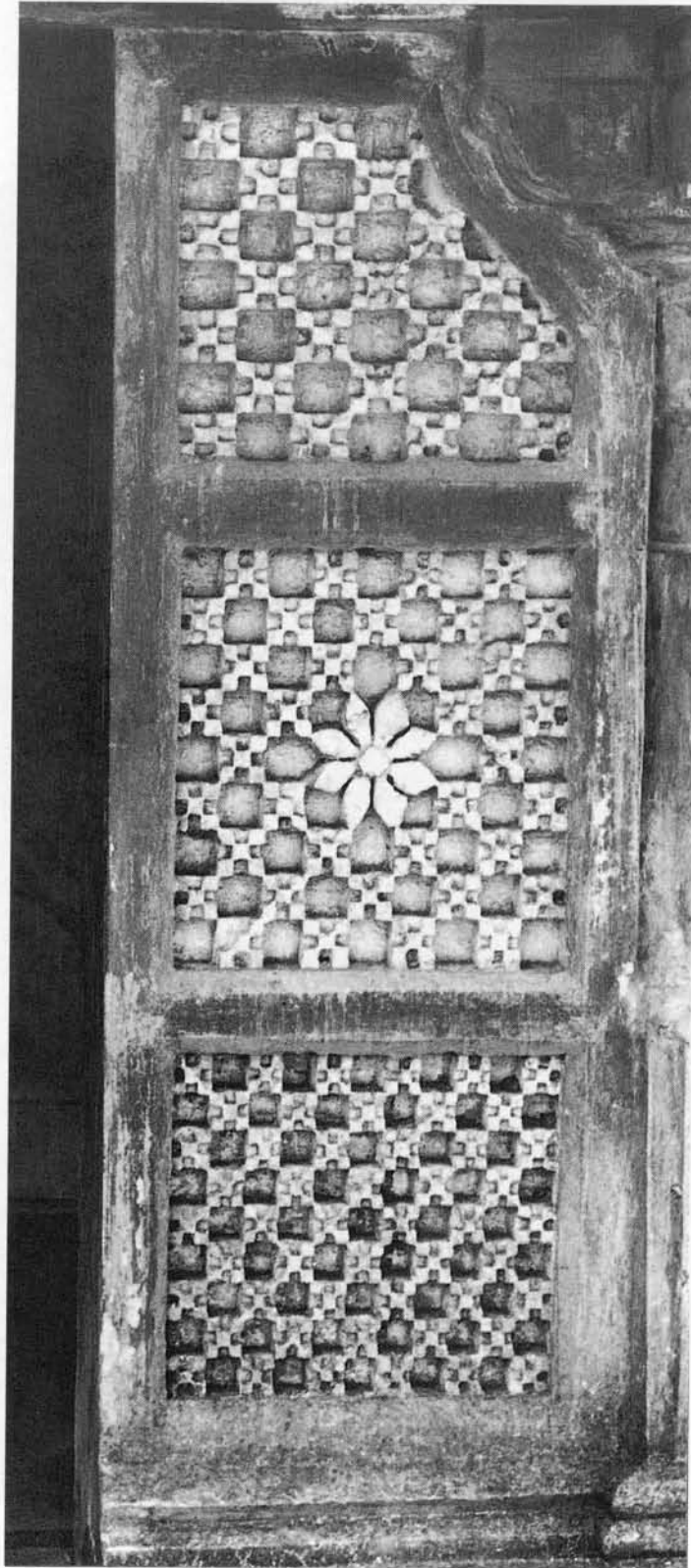

દક્ષિણ ભમતીમાં ભદ્રપ્રાસાદ પાસેના મોરા પાસે સ્તંભાંતરમાં કોરેલ
સુરેખ જાળી. (લે૦ ૧૮, ચિ૦ ૧૩)

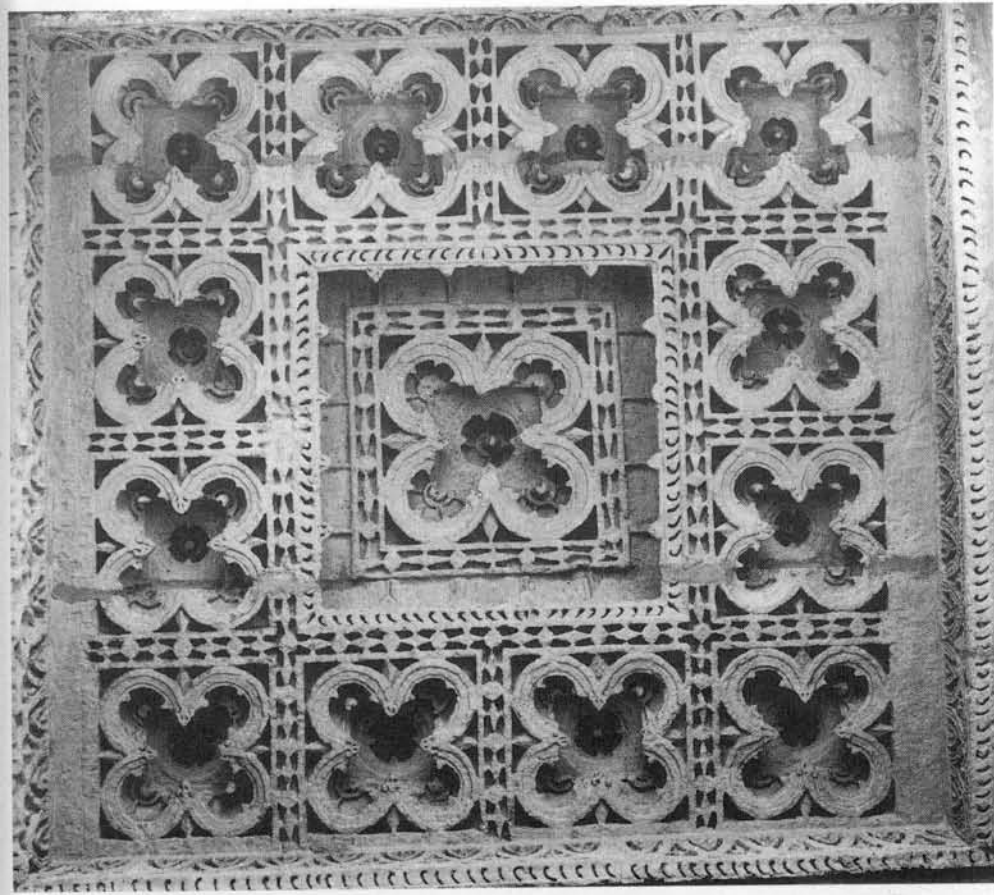

કોલરૂપી મધ્યલૂમા ફરતી દ્વાદશ ઉત્ક્રિષ્ઠ લૂમા ધરાવતી સમતલ છત. (લે. ૧૮, ચિ. ૧૪)



કોલરૂપી લૂમાઓ ધરાવતી એક સમતલ છતનો બચેલો ખંડ. (લે. ૧૮, ચિ. ૧૫)

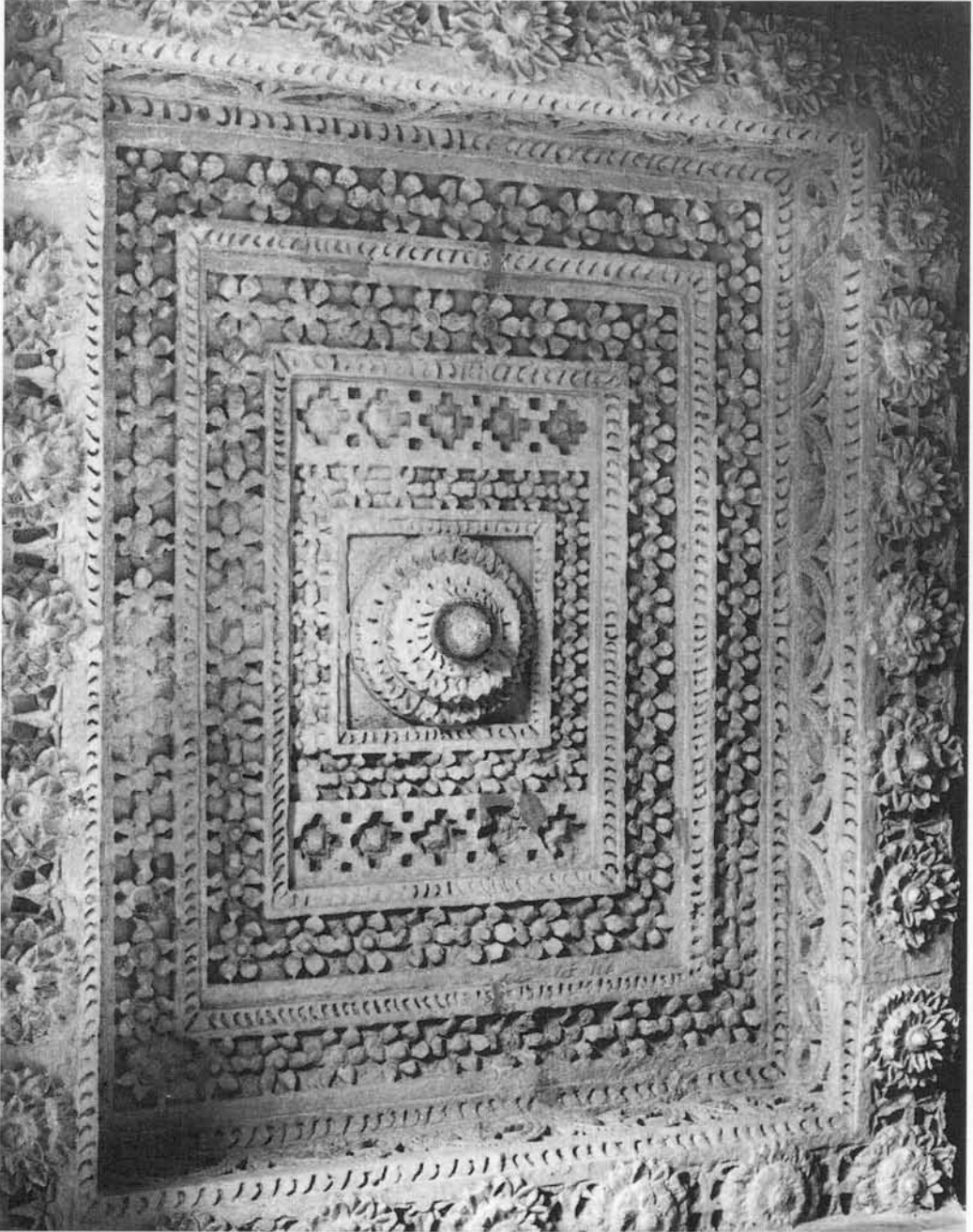

पुष्पपट्टीशोथी निर्मित थतो ऐक समतल वितान. (बे. १८, चि. १६)

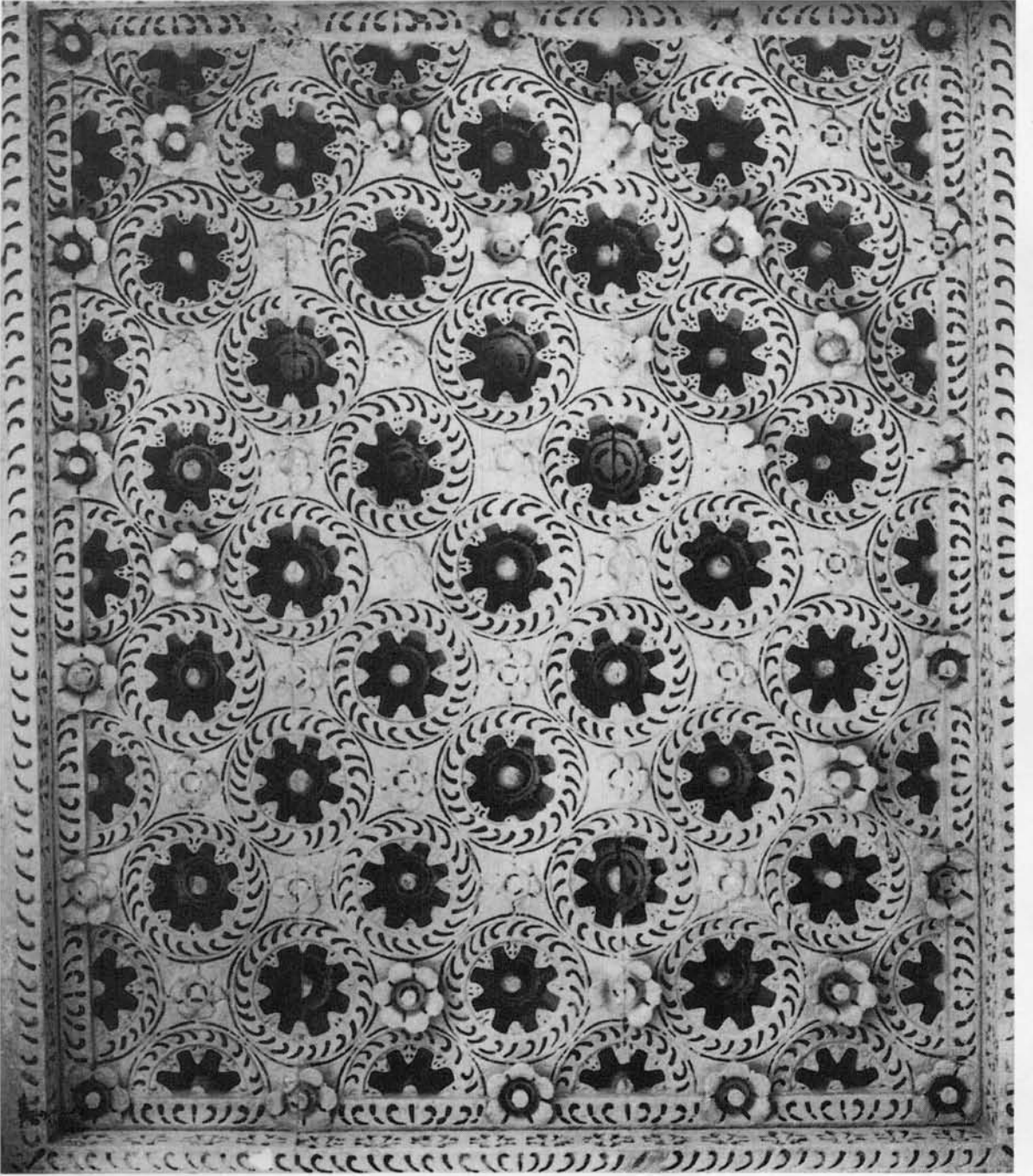

शृंगलाभद्व कोलरुपी लूमाओ धरावतो समतल वितान. (ले० १८, चि० १७)

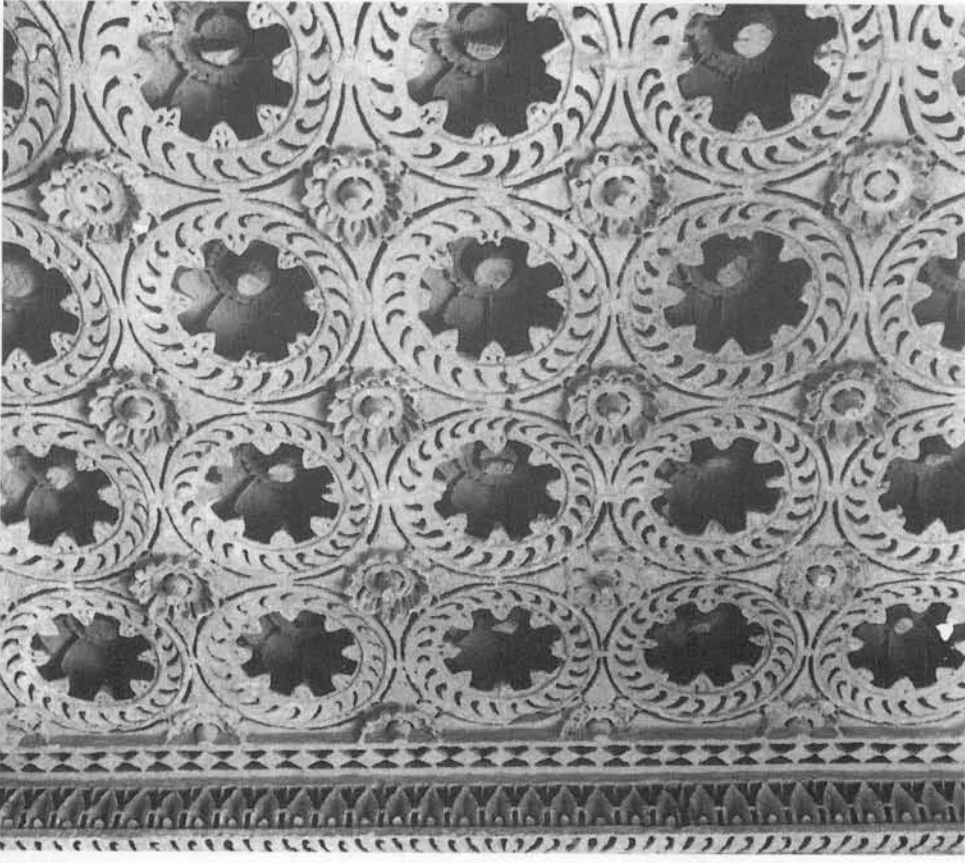

૨૫ કોલજ-લૂમા યુક્ત
સમતલ વિતાનની વિગત.
(લે૦ ૧૮, ચિ૦ ૧૮)

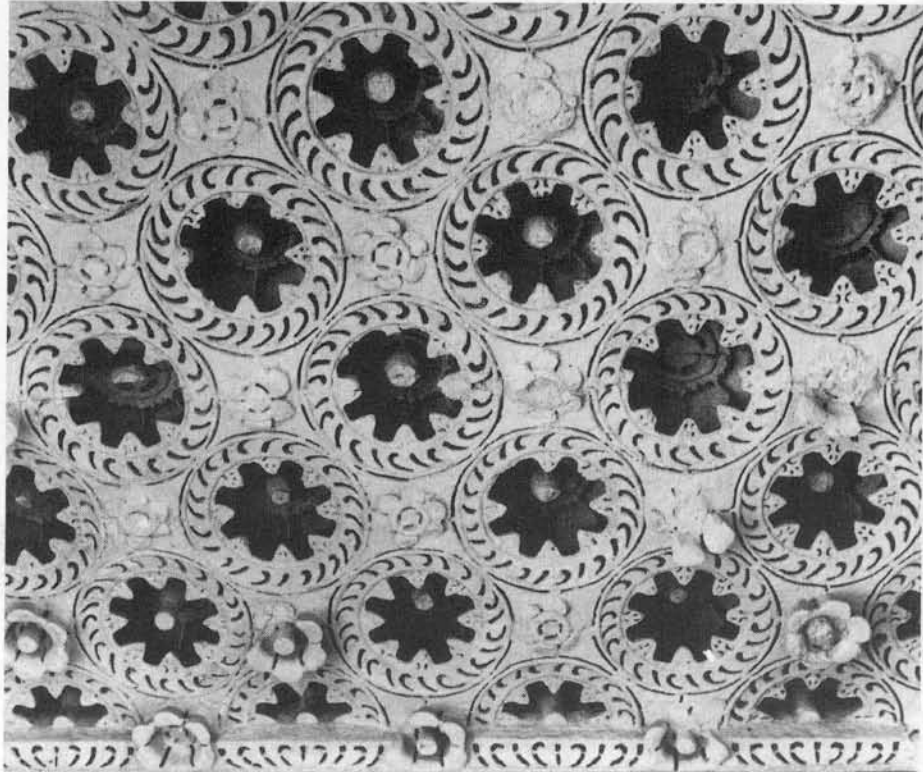

શ્રુંખલાબદ્ધ કોલરૂપી લૂમાઓ ધરાવતો
સમતલ વિતાન. ચિત્ર ૧૭ મુજબ
(લે૦ ૧૮, ચિ૦ ૧૮)
Jain Education International

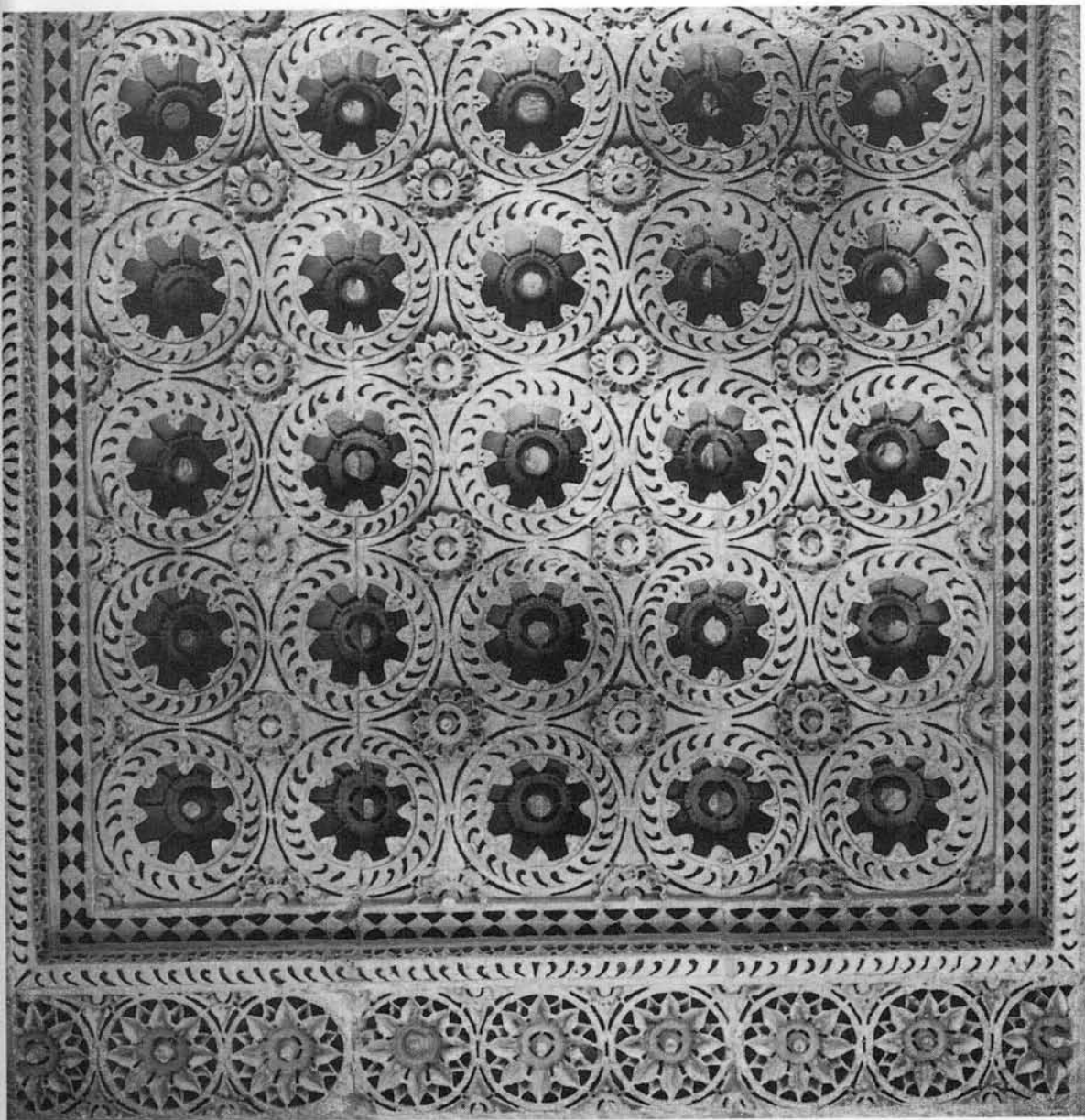

૨૫ કોલજ-લૂમાવાળો પદ્માંકિત વિતાન, જેની વિગત ચિત્ર ૧૮માં દર્શાવી છે. (લે. ૧૮, ચિ. ૨૦)

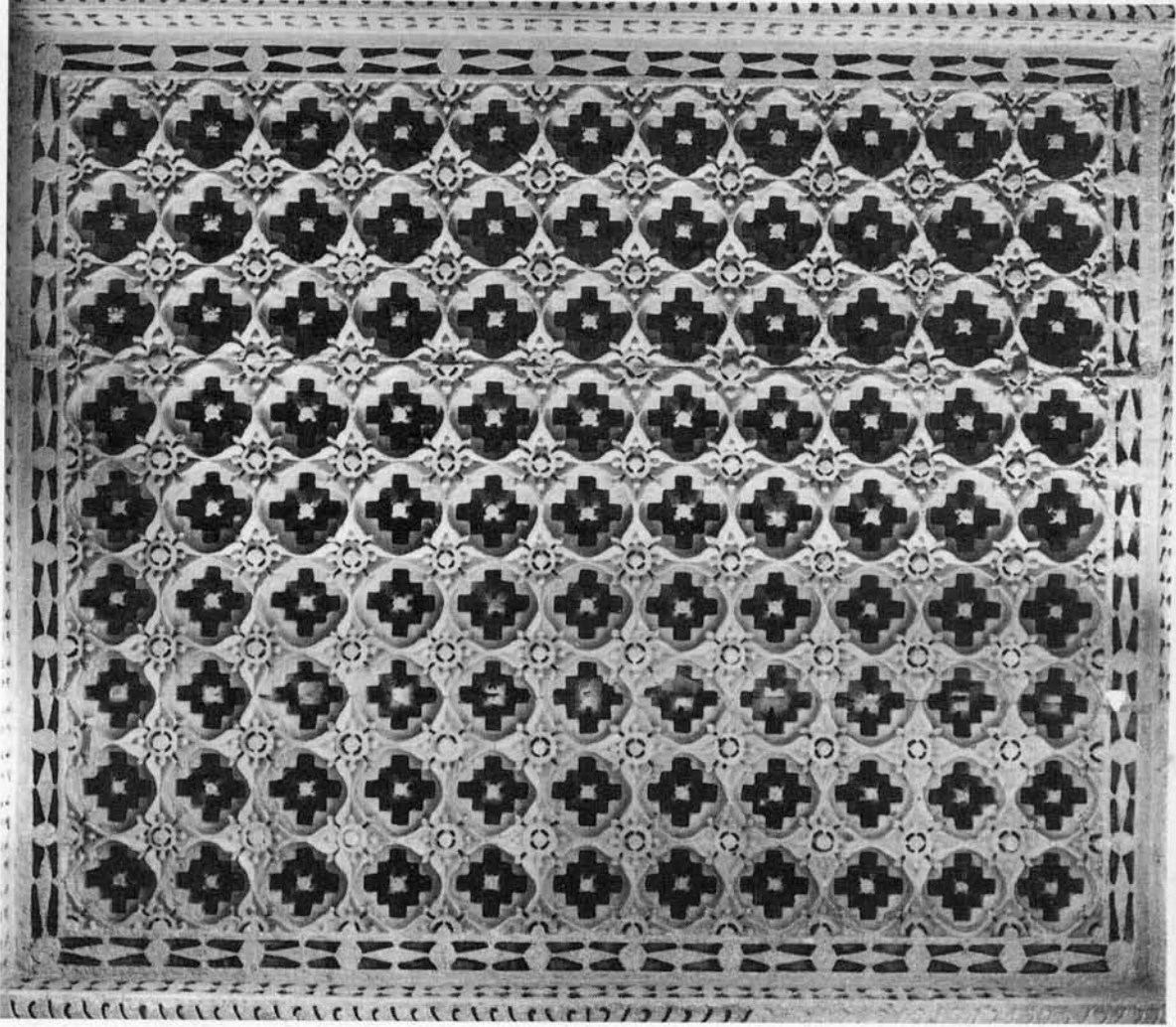

८८ कुंजराक्षयुक्त समतल वितान. (ले० १८, चि० २१)

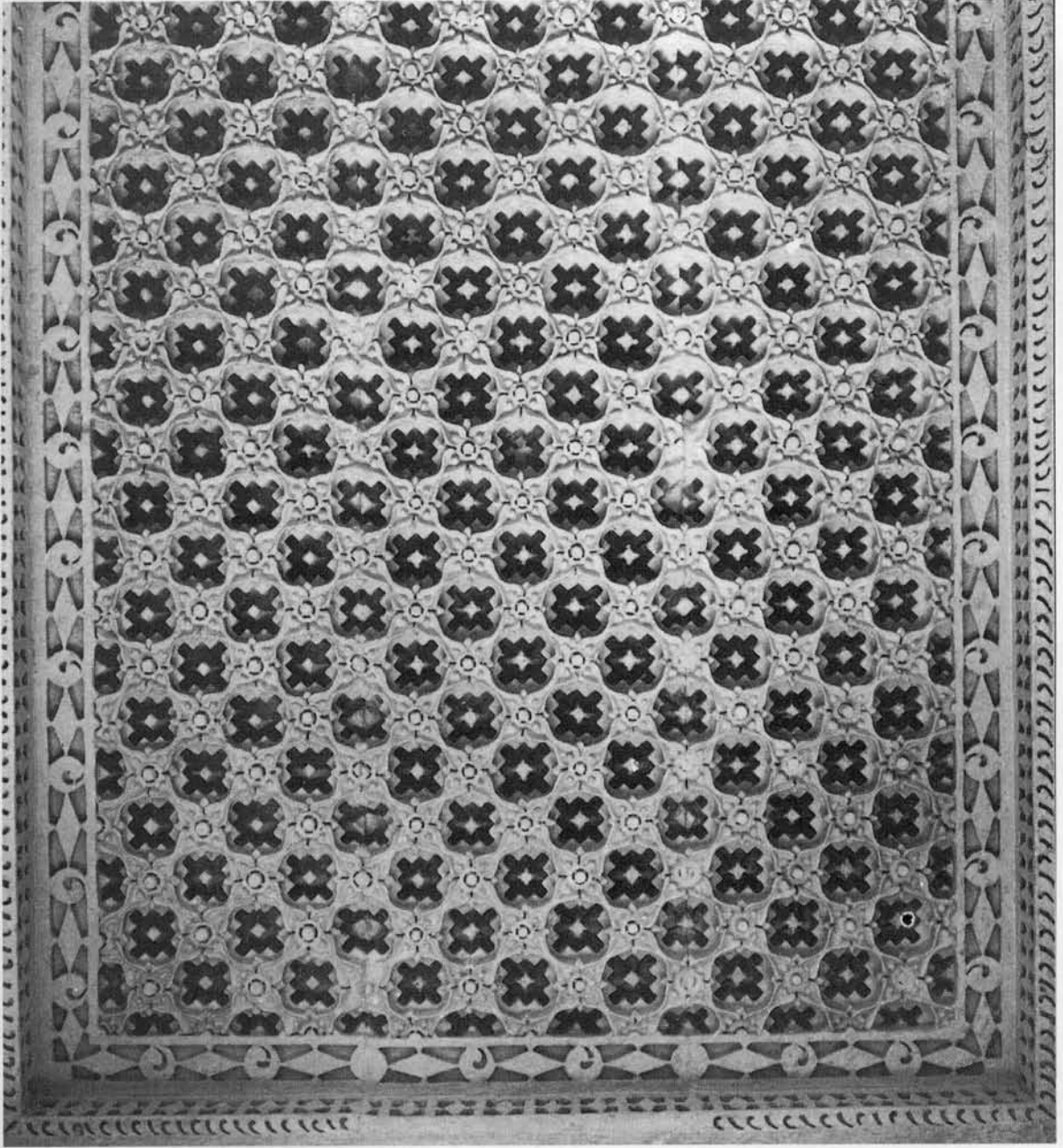

ચિત્ર ૨૧માં દર્શાવેલ વિતાનનું થોડા રૂપાંતર સાથેનું ચિત્રણ. (લે. ૧૮, ચિ. ૨૨)

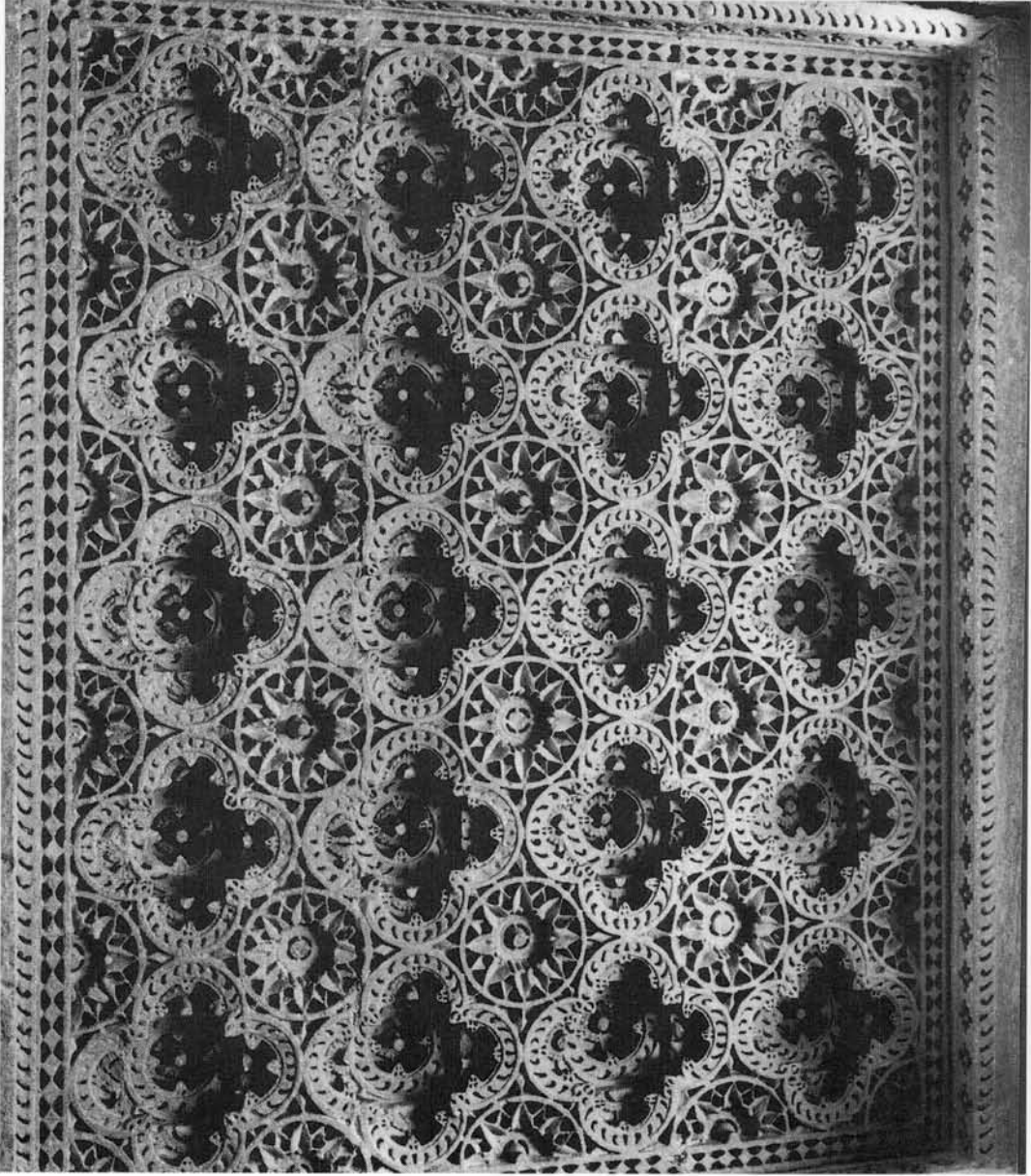

૨૦ ચતુષ્ખંડી કોલાજ-વિતાન. (લો. ૧૮, ચિ. ૨૩)

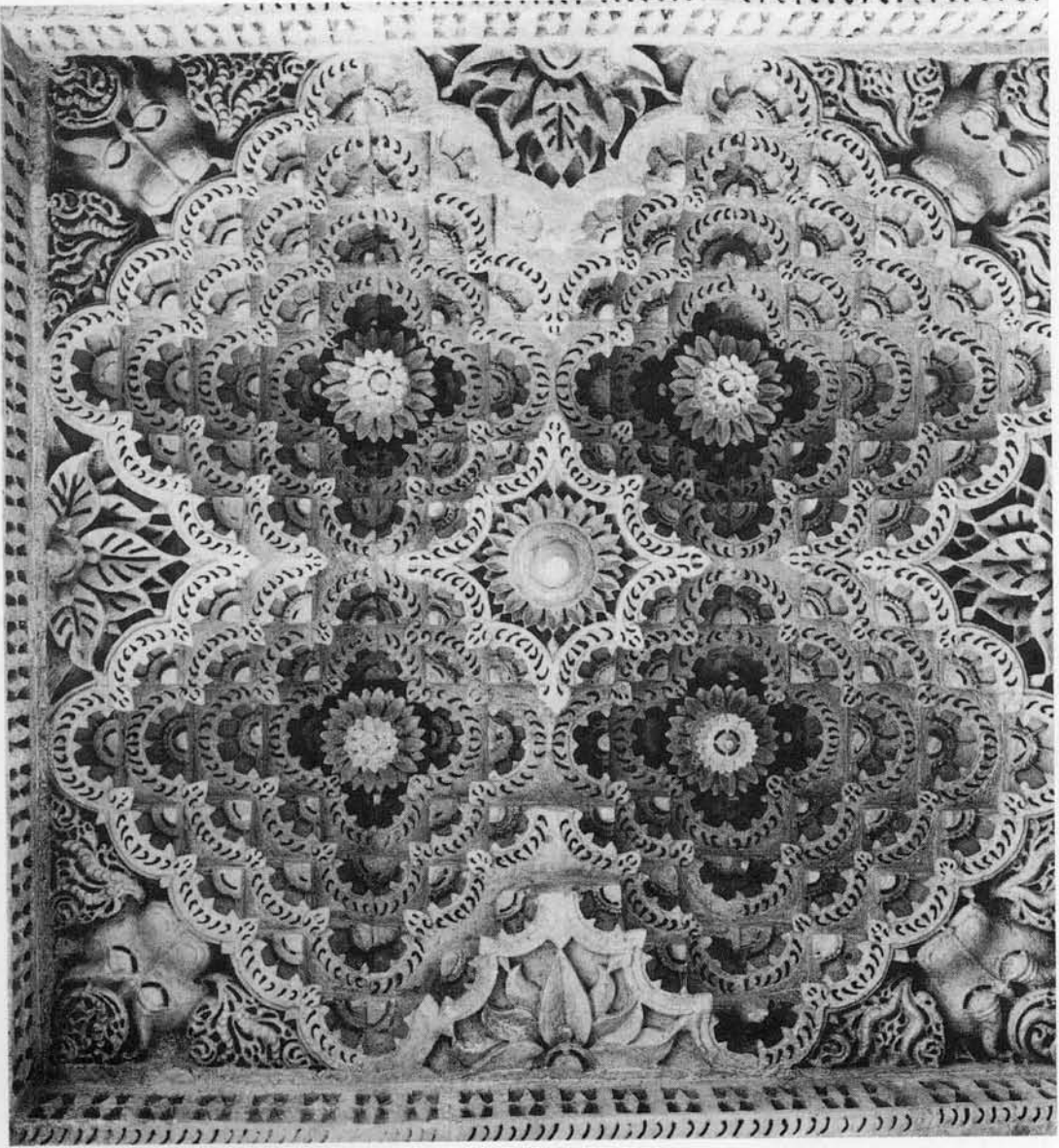

४ कोलज पञ्चाङ्कित मछालूमा धरावतो वितान. (सि. १८, चि. २४)

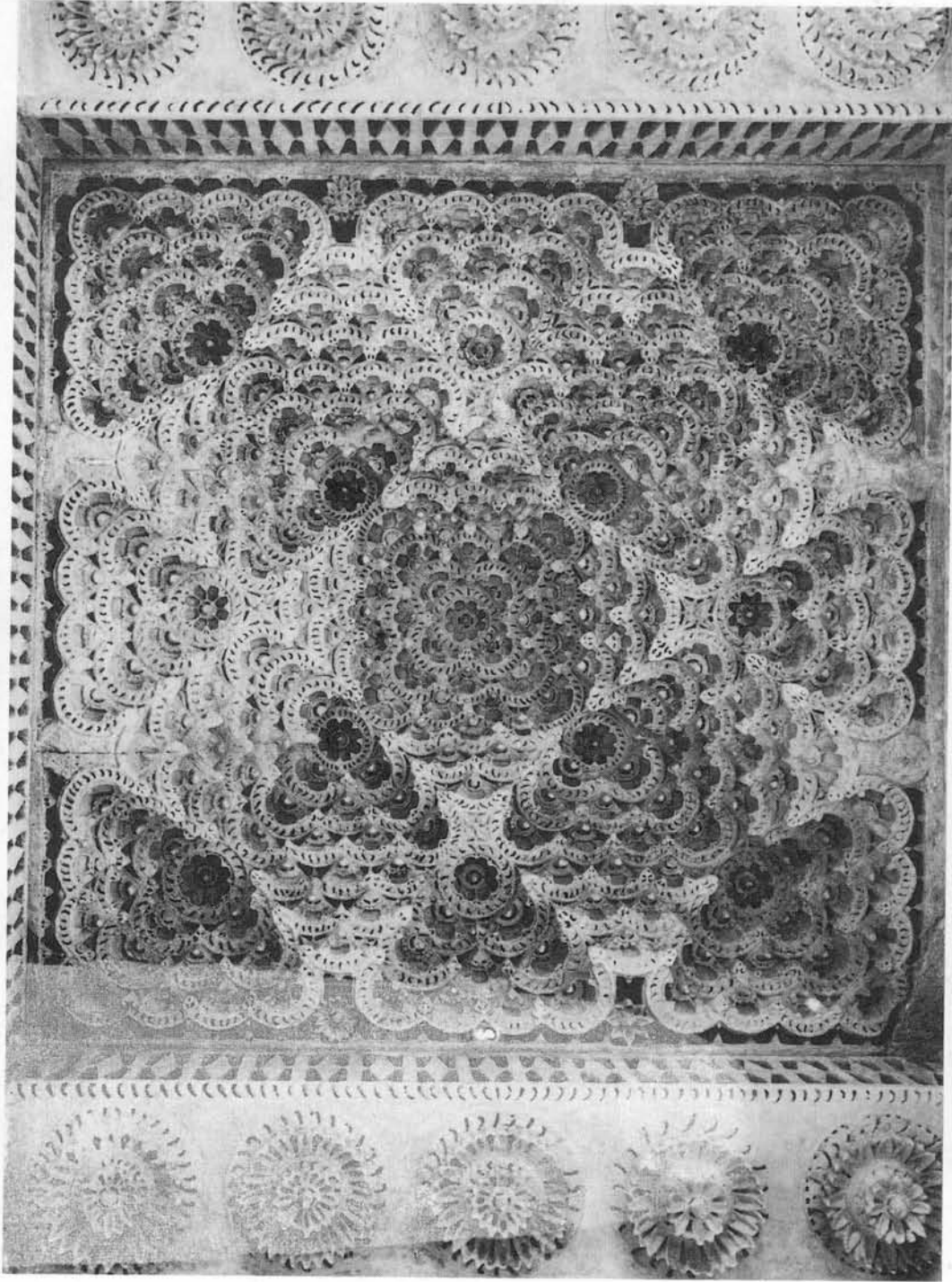

अतिस्तरीय अतिभंडा कोवज वितान. (बि. १८, बि. २५)

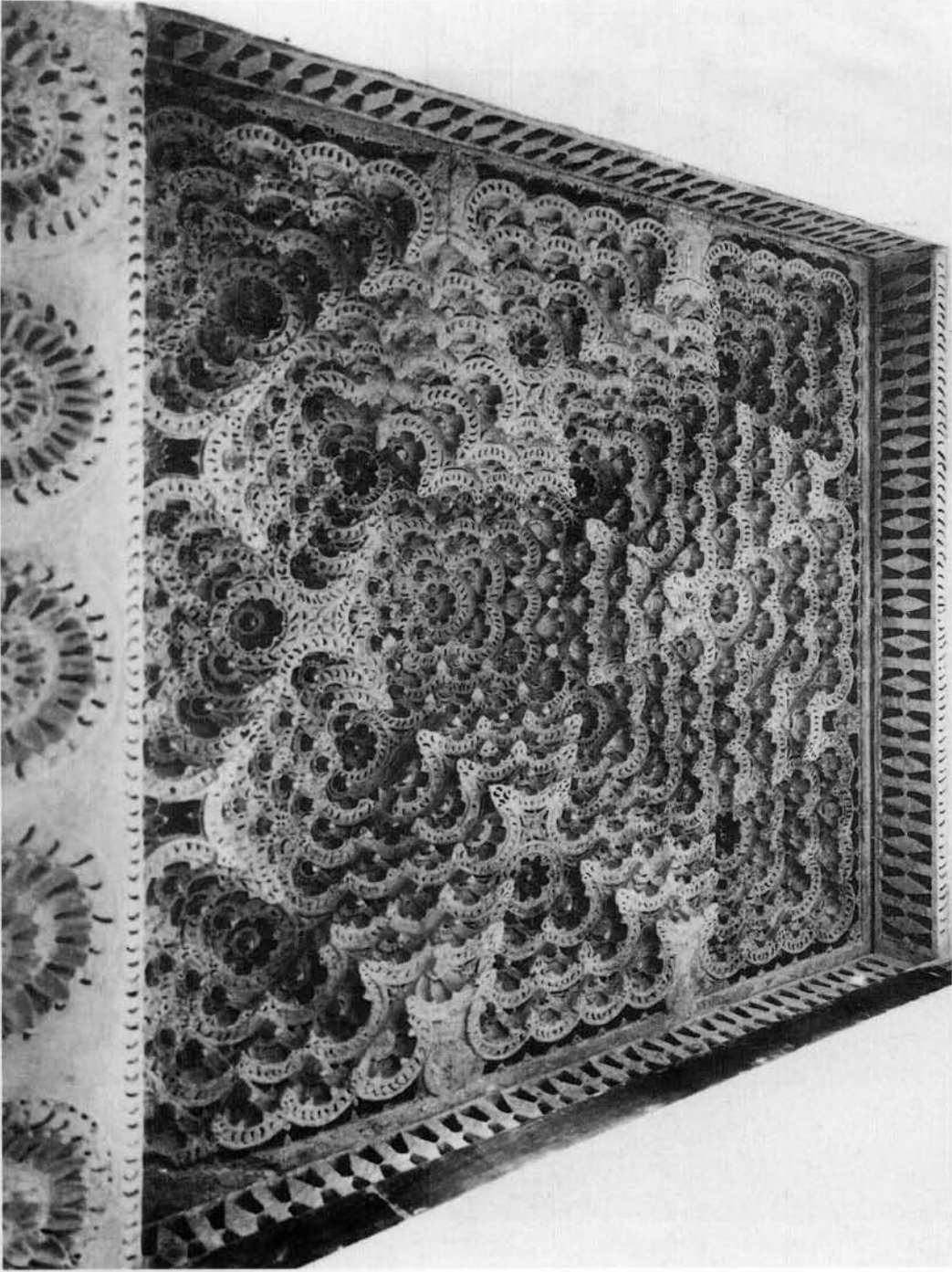

अतिस्तरीय अतिपंखा कोवज वितान. (ले. १८, चि. २६)

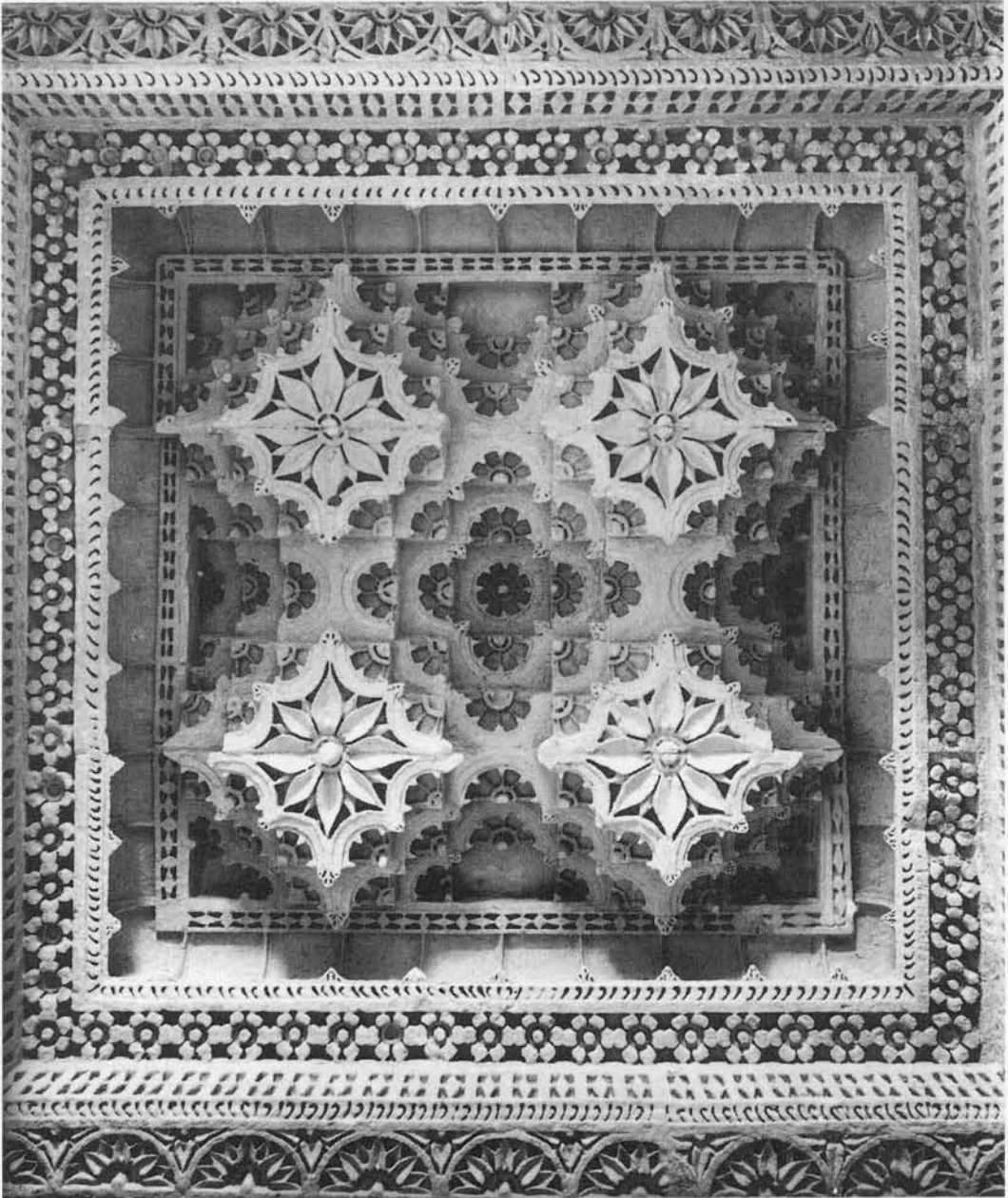

પ્રધનાભ જાતિનો વિતાન. (લો. ૧૮, ચિ. ૨૭)

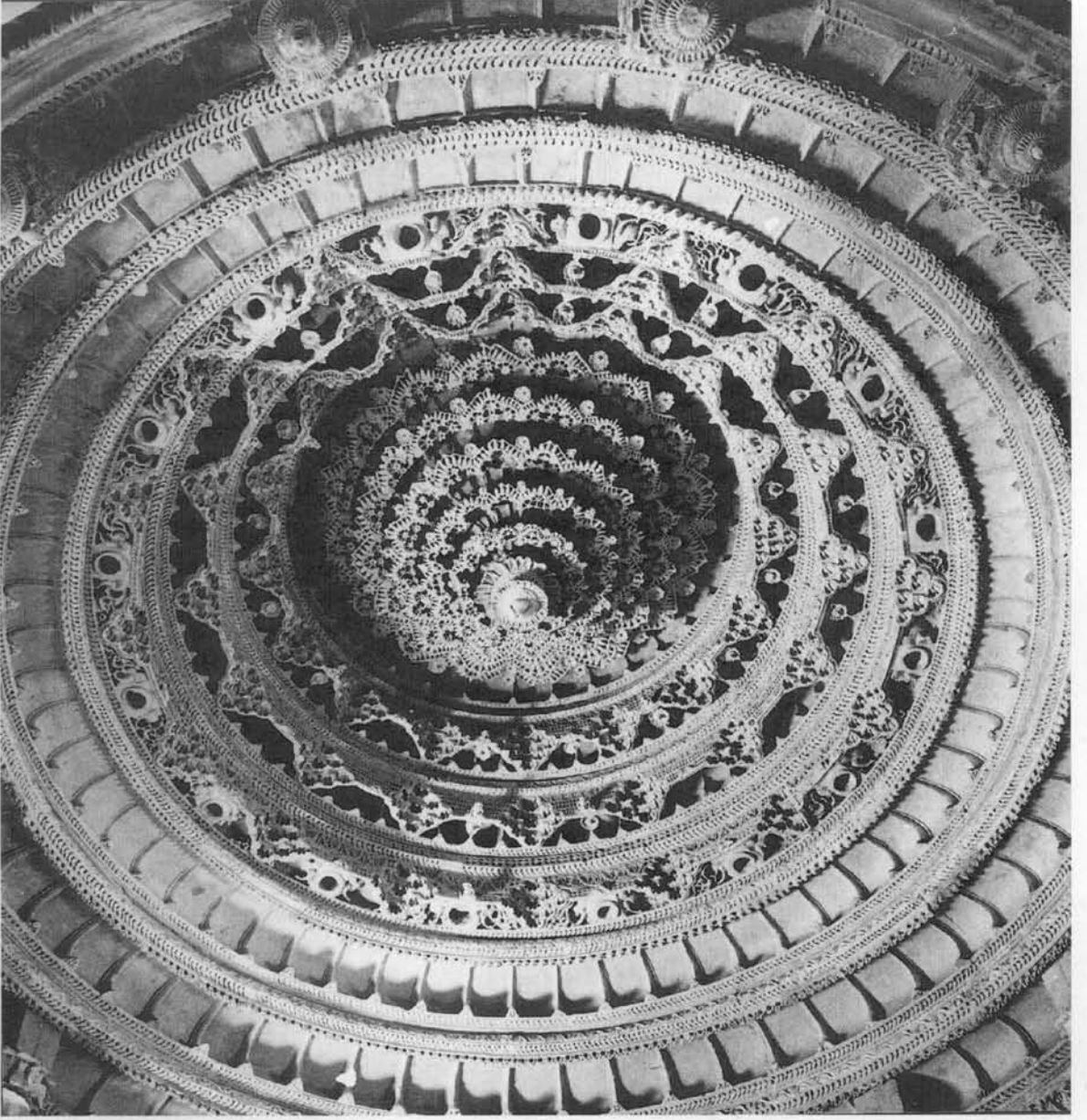

ઉજ્જયંતગિરિ(ગિરનાર)ની પૂર્ણસિંહ વસતીના ગૂઢમંડપનો કરોટક (સભા-મંદારક વિતાન). (લે. ૧૮, ચિ. ૧)

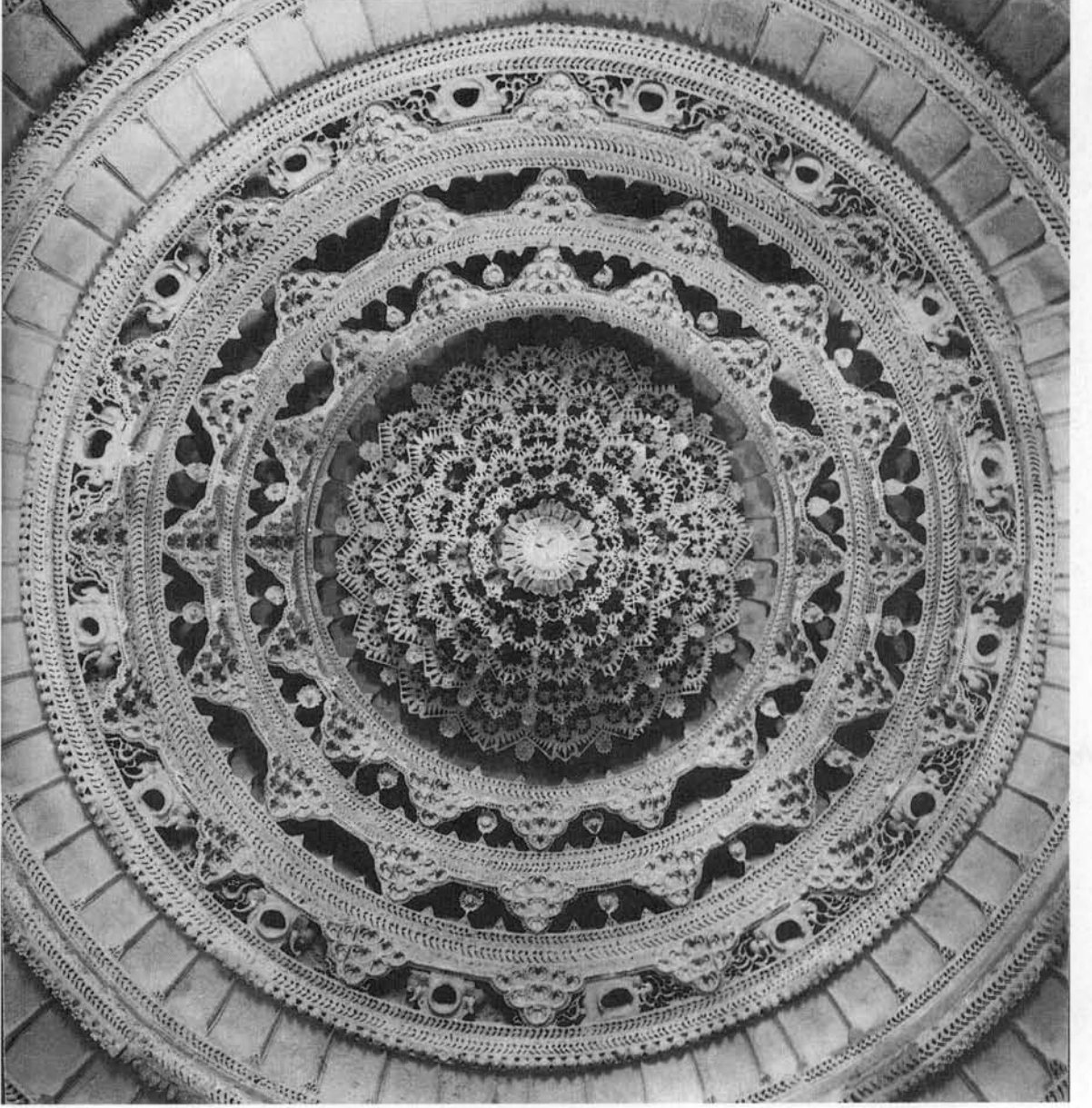

चित्र १ना वलताननुं नीयेथी देजातुं दश्य. (ले० १ॢ, यि० २)

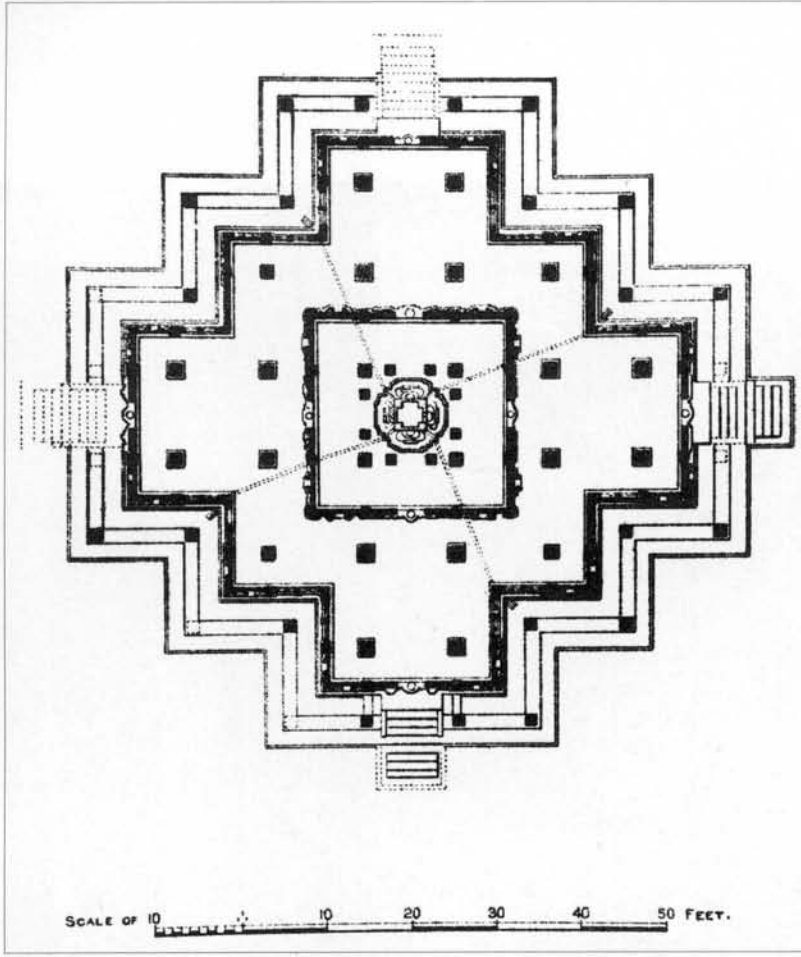

गेरसप्पा, यतुर्मुખ (यौमुष) जिनालय, तणदर्शन. (ले० २०, चि० १)

यतुर्मुष जिनालय. (ले० २०, चि० २)



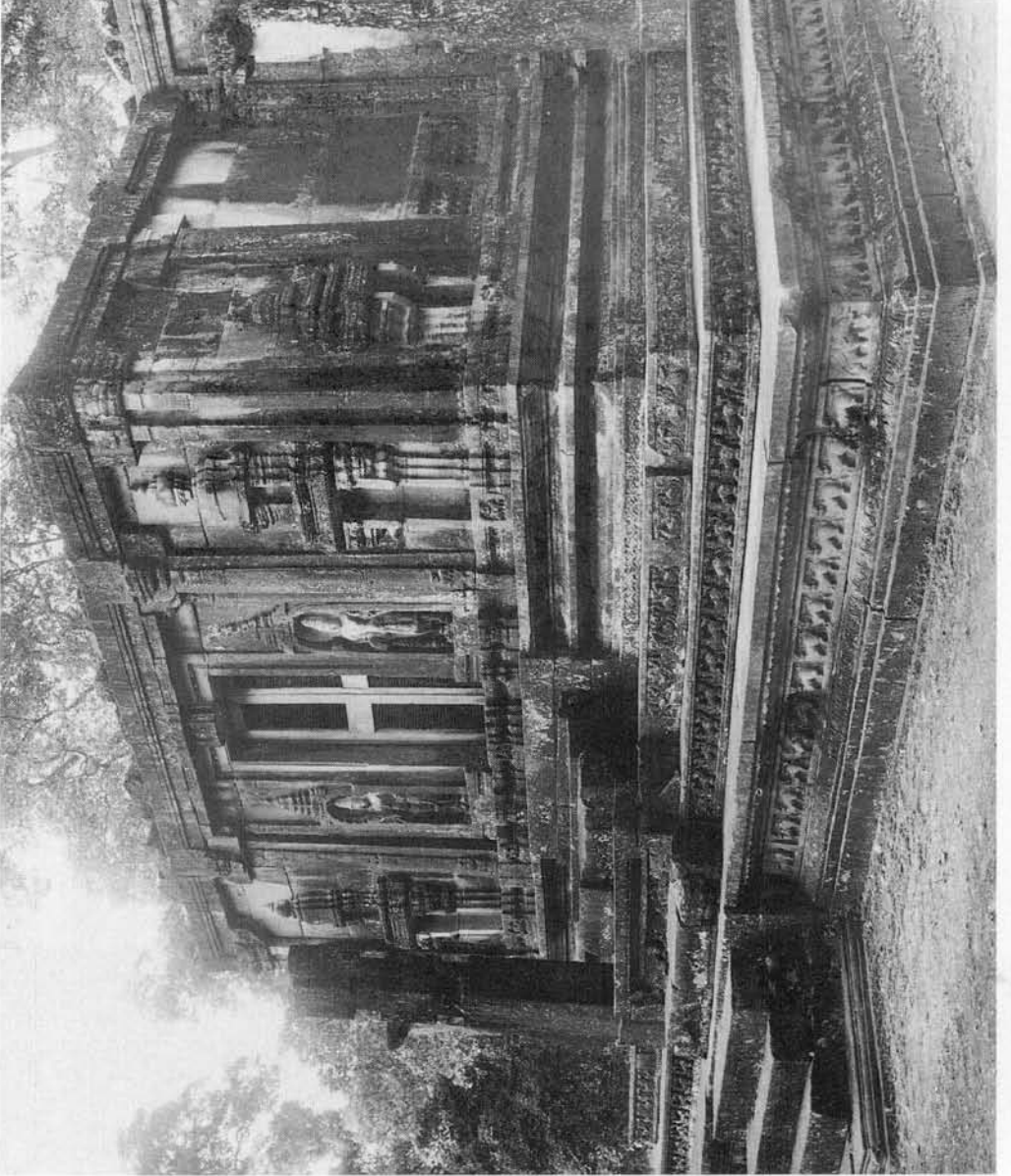

ચતુર્મુખ જિનાલયનો એક ભાગ. (લે. ૨૦, ચિ. ૩)

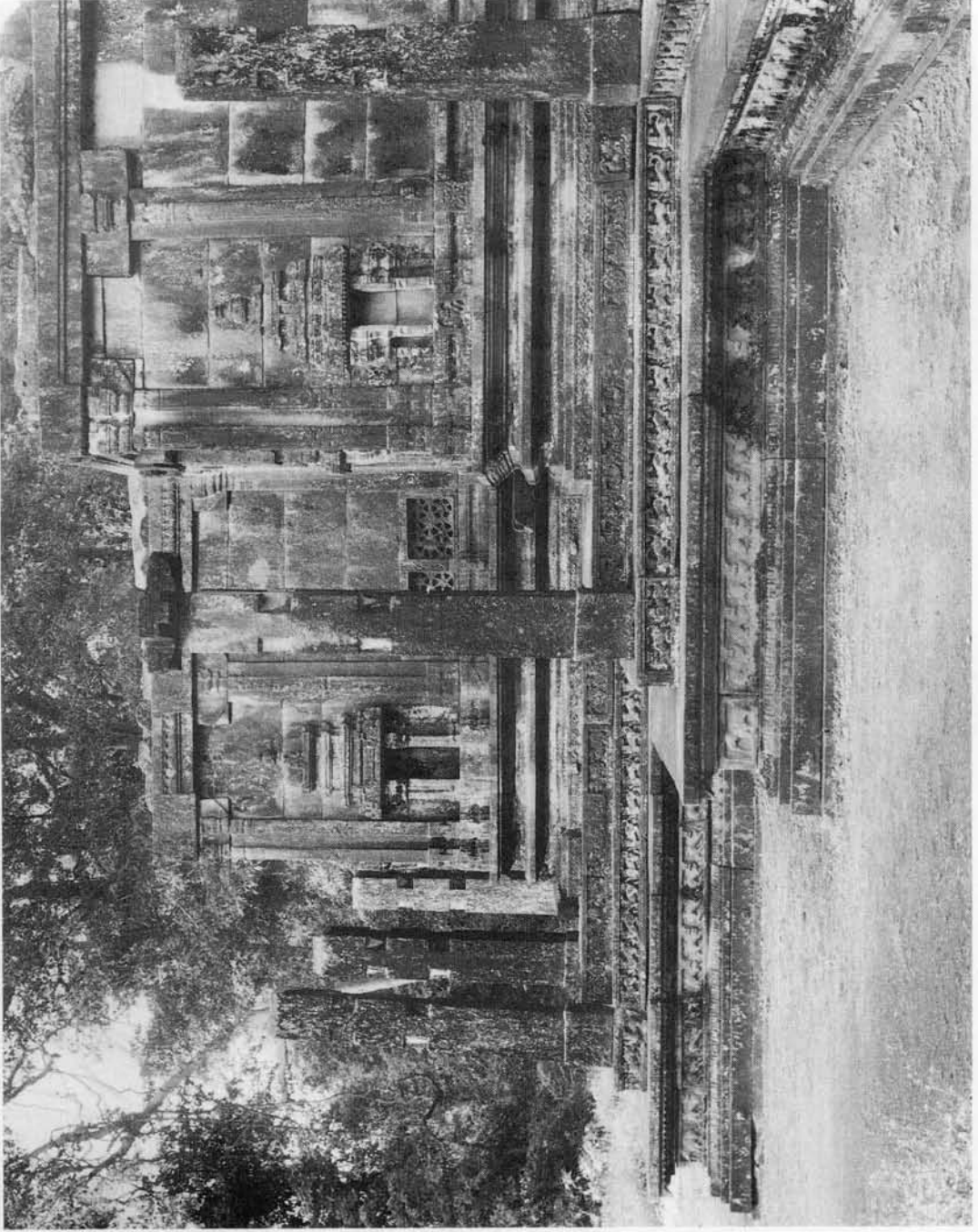

ચતુર્મુખ જિનાલયનું એક અન્ય દર્શન. (લે. ૨૦, ચિ. ૪)

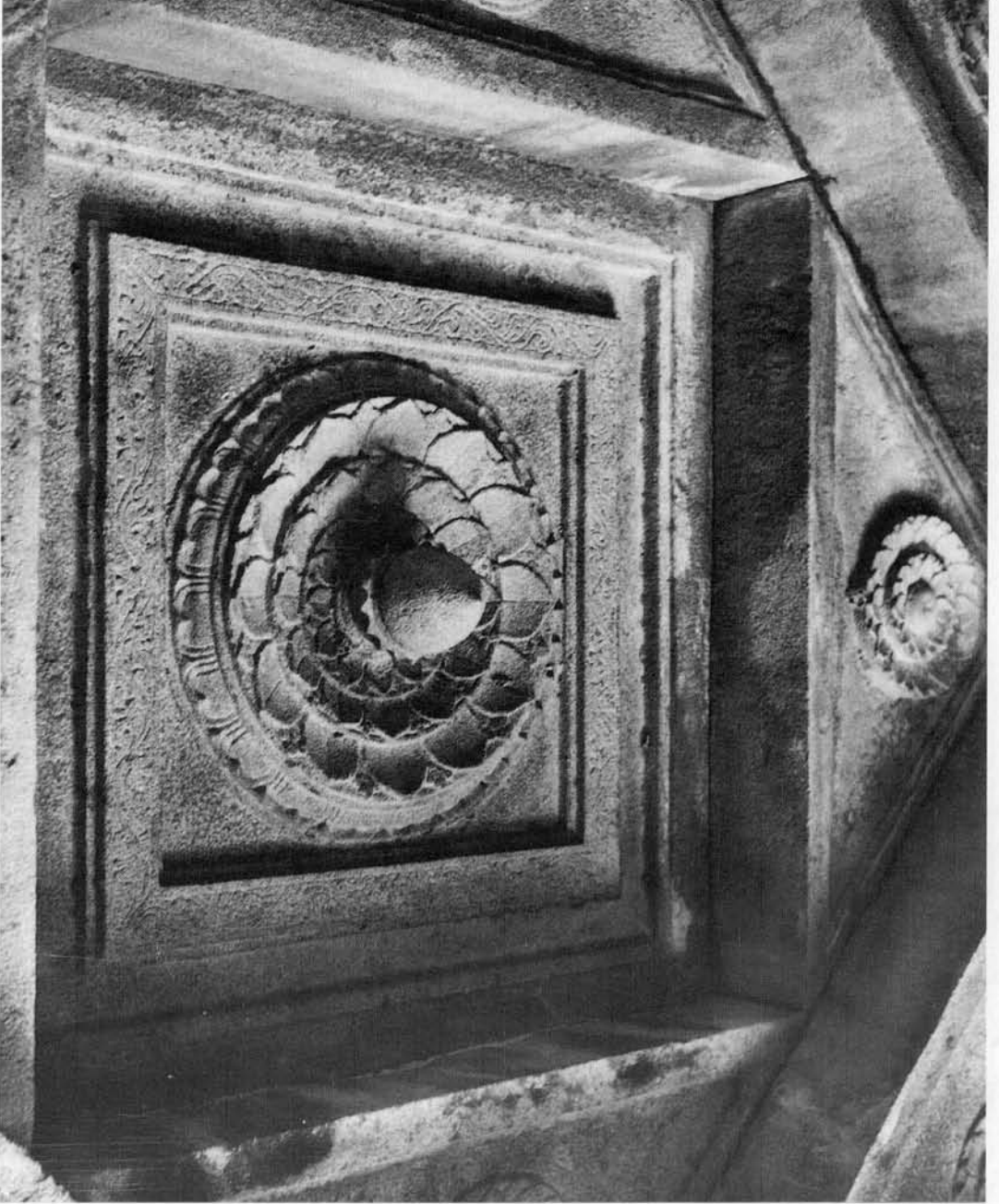

ચતુર્મુખ મંદિરની અંદરની પદ્મશિલા-છત. (લે. ૨૦, ચિ. ૫)

મંડપનો એક સ્તંભ. (લે. ૨૦, ચિ. ૬)

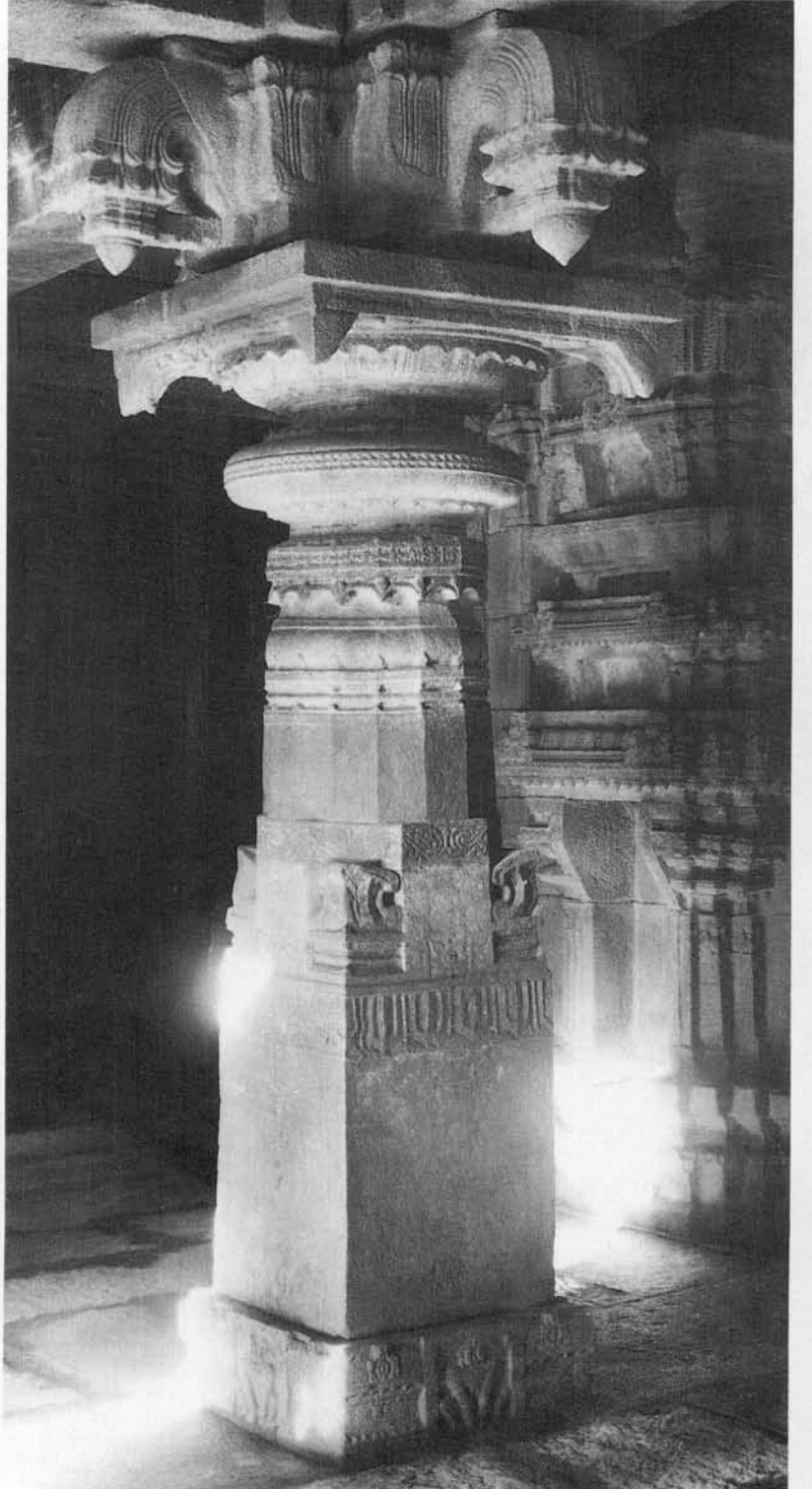

મંદિરના અંદરના ગર્ભગૃહની ભીંત પરનો દેવકોષ. (ગોખલો). (લે. ૨૦, ચિ. ૭)

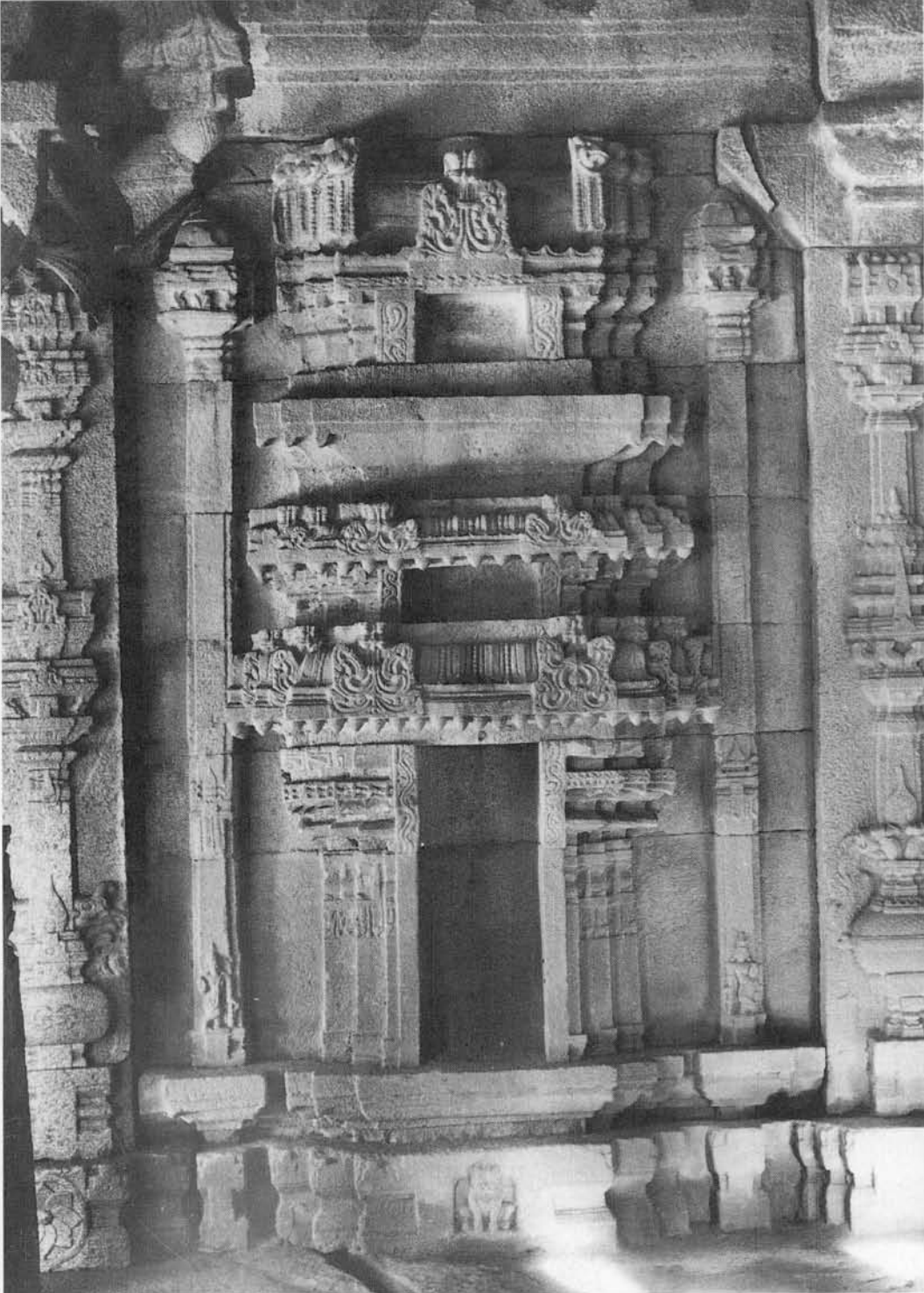

ચતુર્મુખ મંદિરના ગર્ભગૃહની એક જિનમૂર્તિ. (લે. ૨૦, ચિ. ૮)

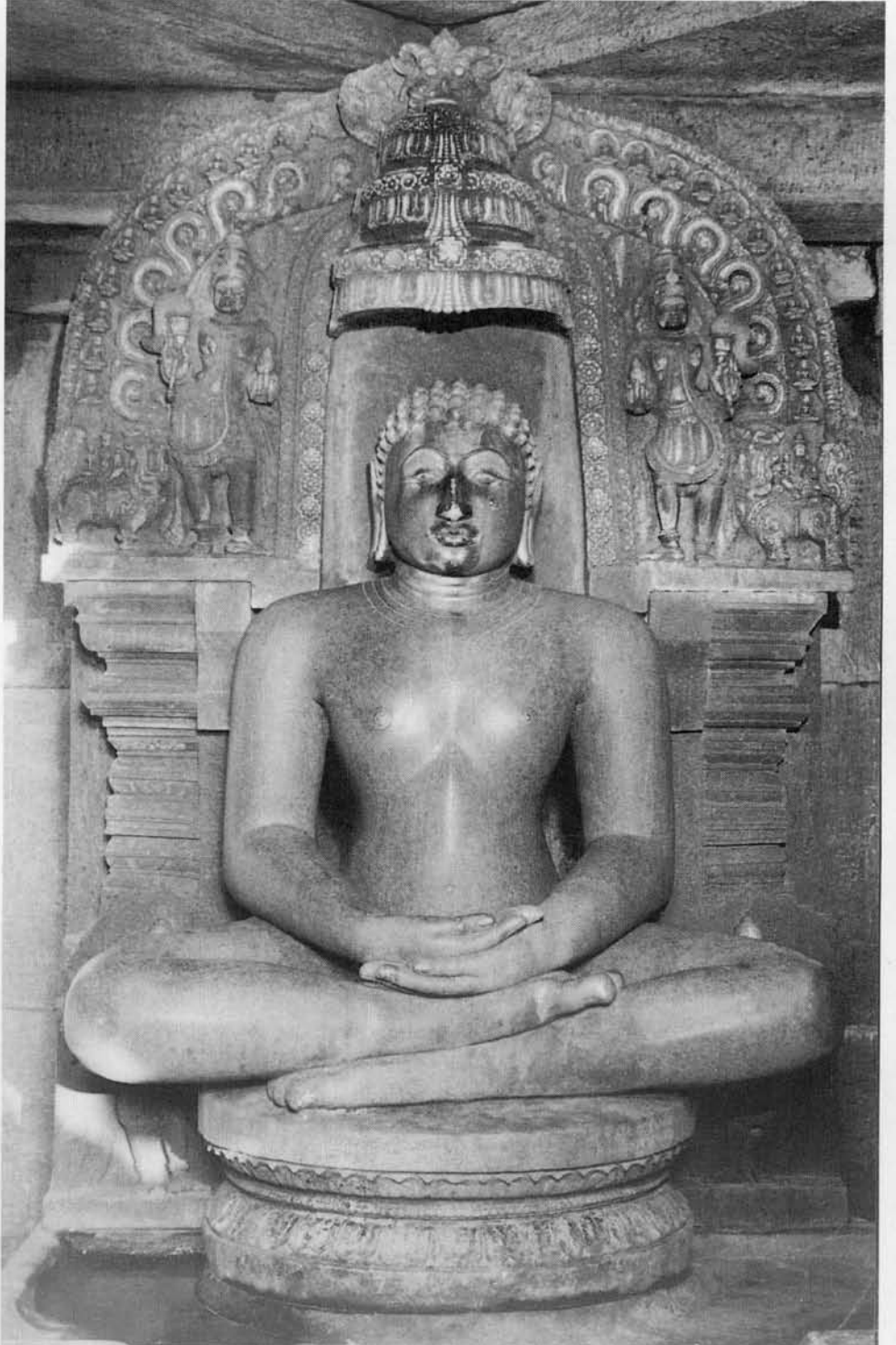

गेरसप्पाना जंगलना भग्न जिनालयनी जिन नेमिनाथनी प्रतिमा. (वे० २०, चि० ८)





गेरसप्पाना जंगलमां यंडोत्र पार्श्वनाथनी प्रतिमा. (ले. २०, बि. १०)



नांदिया(राजस्थान)ना मूणनायकनी प्रतिमा. (ले० २१, थि० १)



મૂલનાયકની ડાબી બાજુના
ચામરધર ઈન્દ્ર વા યક્ષ. (લે. ૨૧, પા. ૨૦)



મૂલનાયકની ડાબી બાજુએ
નભ:ચર ગંધર્વ અને
વિદ્યાધરનાં યુગલો. (લે. ૨૧, ચિ. ૩)



મૂલનાયકની જમણી બાજુએ
નભ:ચર ગંધર્વ અને વિદ્યાધરનાં યુગલો. (લે. ૨૧, ચિ. ૪)

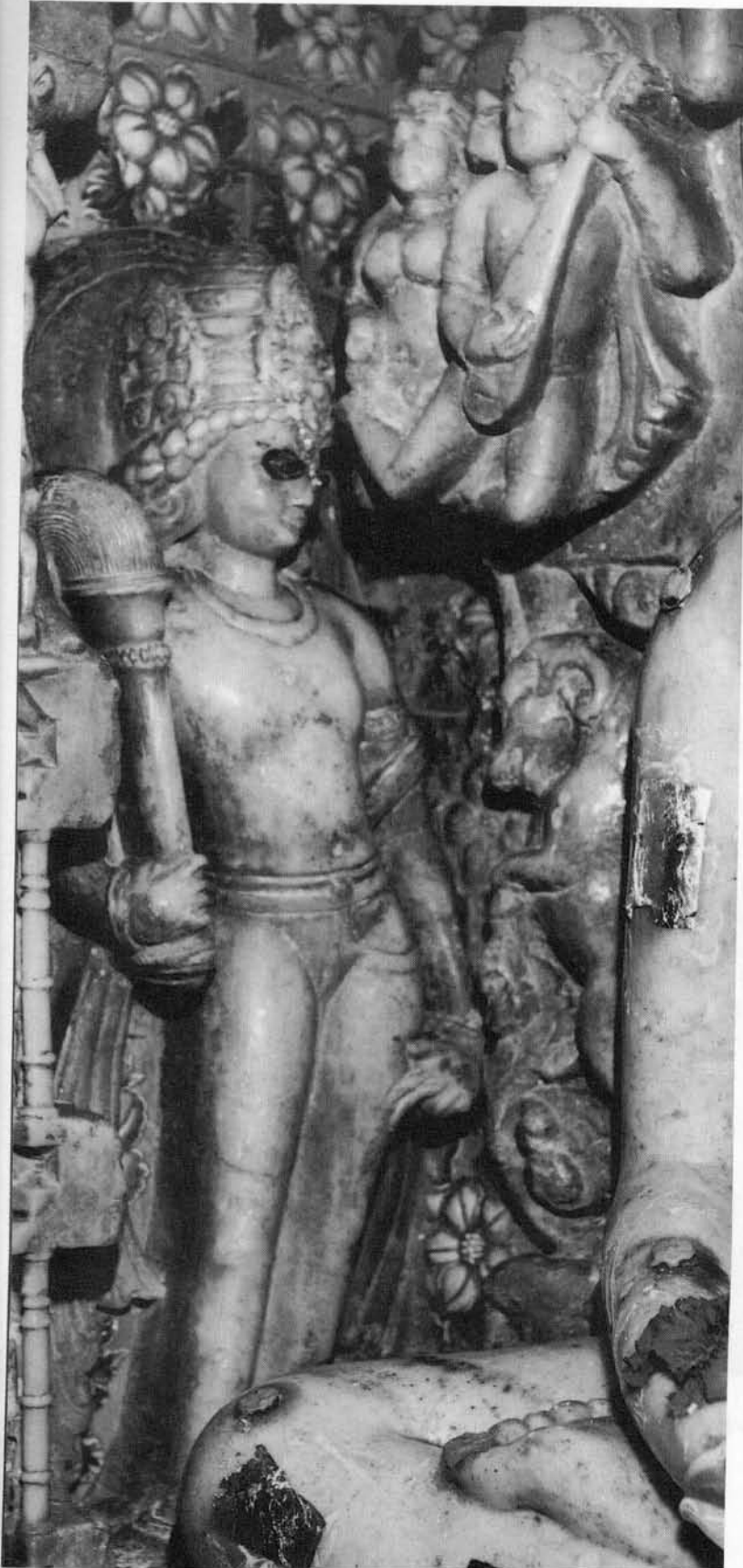

મૂલનાયકની જમણી બાજુ ચામરધર
ઈન્દ્ર વા યક્ષ. (લે. ૨૧, ચિ. ૫)



મહુવાની આદિનાથની પ્રતિમા; ઈસ્વી નવમી સદી પૂર્વાર્ધ. (લે. ૨૨, ચિ. ૧)

