

# “અહો શ્રુતજ્ઞાનમ્” ગ્રંથ જીર્ણોધ્ધાર ૩૦

શિલ્પશાસ્ત્ર ગ્રંથ

શિલ્પરત્નાકર

: દ્રવ્ય સહાયક :

પ.પૂ. આચાર્ય શ્રી ભુવનભાનુસૂરિશ્વરજી મ.સા.ના સમુદાયના

પ.પૂ. આચાર્ય શ્રી રાજેન્દ્રસૂરિશ્વરજી મ.સા.ના આજ્ઞાવર્તિની

પૂ. મહાનંદાશ્રીજી મ.સા.તથા શિષ્યા પૂ. વિરાગરત્નાશ્રીજી મ.સા.ની

પ્રેરણાથી બહેનોની જ્ઞાનખાતાની ઉપજમાંથી

: સંયોજક :

શાહ બાબુલાલ સરેમલ બેડાવાળા

શ્રી આશાપૂરણપાર્શ્વનાથ જૈન જ્ઞાનભંડાર

શા. વીમળાબેન સરેમલ જવેરચંદજી બેડાવાળા ભવન

હીરાજૈન સોસાયટી, સાબરમતી, અમદાવાદ-૩૮૦૦૦૫

(મો.) ૯૪૨૬૫૮૫૯૦૪ (ઓ.) ૨૨૧૩૨૫૪૩ (રહે.) ૨૭૫૦૫૭૨૦

સંવત ૨૦૬૫

ઈ.સ. ૨૦૦૯



श्रीविश्वकर्मणे नमः

# शिल्परत्नाकरः ।

शिल्पशास्त्रिश्रीमूलजीसुतनर्मदाशंकर-  
सोमपुराविरचितः ।

प्रकाशकः—

शिल्पशास्त्री श्रीनर्मदाशङ्कर मूलजीभाई सोमपुरा  
ध्रांगध्रा, ( काटीयावाड ).

आ ग्रंथना पुनर्मुद्रणादि सर्वे हक्को ग्रंथकर्ताए पोताने  
स्वाधीन राख्या छे, जेथी कोईए छापवो, छपाववो नहि.

प्रथमावृत्तिः

सं. १९२५



प्रत १०००

सन १९३९

मूल्य रु. १०-०-० दश रुपीआ.

પ્રકાશક :-

શિવપશાસ્ત્રી શ્રીનર્મદાશંકર મુળજીભાઈ સોમપુરા.

કે. ડે. હળવદ દરવાજા પાસે, ખારીમાં  
મુ. કાંગ્રા, કાઠીયાવાડ.



૧૧ : ૧૧ : ૧૯૩૯

મુદ્રક :-

પં. મોતીદાસ ચેતનદાસજી

કાઠીર પ્રિન્ટીંગ પ્રેસ, સીયાળાગ, વડોદરા.



## विषय सूची.

१	प्रस्तावना	....	....	....	....	....	५-८
२	अथकर्तानुं निवेदन....	....	....	....	....	....	९-२०
३	विषयानुक्रमणिका	....	....	....	....	....	१-६
४	सुप्रसिद्ध विद्वानोना अलिप्रायो	....	....	....	....	....	१०-१५
५	प्रथम रत्न-आयाहि अंग विचार	....	....	....	....	....	१-४०
६	द्वितीय रत्न-प्रासाहोत्पत्ति रचना विधि....	....	....	....	....	....	४१-७४
७	तृतीय रत्न-मंडोवस्थी द्वारशाभा लक्षणुाधिकार	....	....	....	....	....	७५-११२
८	चतुर्थ रत्न-मंडपथी प्रतिमा दृष्टि लक्षणुाधिकार	....	....	....	....	....	११३-१७०
९	पंचम रत्न-शिखर अने निर्दोष लक्षणुाधिकार	....	....	....	....	....	१७१-२२०
१०	षष्ठ रत्न-केशराहि प्रासाह लक्षणुाधिकार	....	....	....	....	....	२२१-२६०
११	सप्तम रत्न-तिलकसागराहि प्रासाह लक्षणुाधिकार	....	....	....	....	....	२६१-२८८
१२	अष्टम रत्न-ऋषभाहि प्रासाह लक्षणुाधिकार	....	....	....	....	....	२८९-३३०
१३	नवम रत्न-वैराज्याहि प्रासाह लक्षणुाधिकार	....	....	....	....	....	३३१-३४६
१४	दशम रत्न-मेवाहि प्रासाह लक्षणुाधिकार	....	....	....	....	....	३५०-३६३
१५	एकादश रत्न-देवभूति स्वरूप लक्षणुाधिकार	....	....	....	....	....	३६४-४६६
१६	द्वादश रत्न-जिन प्रतिमा स्वरूप लक्षणुाधिकार	....	....	....	....	....	४७०-५१०
१७	त्रयोदश रत्न-प्रतिष्ठा विधि लक्षणुाधिकार	....	....	....	....	....	५११-५५६
१८	चतुर्दश रत्न-न्योति मुद्दूत लक्षणुाधिकार	....	....	....	....	....	५५७-६३१
१९	परिशिष्ट प्रकरण	....	....	....	....	....	१-१४
२०	अगाठना आहकेनां शुभ नाम	....	....	....	....	....	१५-१६
२१	शिष्यशास्त्र पारिभाषिक शब्दार्थकोश	....	....	....	....	....	१-१२

—: पुस्तक मणवानां ठेकाऱ्यां :—

- १ शिल्पशास्त्री नर्मदाशंकर मुलशुभाध सोमपुरा.  
ठे० हणवह दरवाज्ज पासे, प्पारीमां,  
मु० ध्रांगध्रा (स्टेट), काडीयावाड.
- २ व्यवस्थापक, कर्णीर प्रेस,  
सीयाज्ज, वडोदरा.
- ३ महादेव रामचंद्र जगुष्टे लुकसेलर  
ठे० त्रलु दरवाज्ज, अमदावाह.

## પ્રસ્તાવના.

ધ્રાંગધ્રાના મૂળ વતની અને હાલ અમદાવાદના રહેવાશી શિલ્પશાસ્ત્રી રા. નર્મદાશંકર મૂળભાઈ સોમપુરાએ ઘણા પરિશ્રમને અંતે પ્રસિદ્ધ કરેલો પ્રસ્તુત શિલ્પરત્નાકર નામનો ગ્રંથ અવલોકનાર્થે મારા તરફ મોકલાવ્યો અને ટુંક સમયમાં શક્ય તે ગ્રંથાવલોકન મહેં કર્યું.

૨. આ ગ્રંથ તૈયાર કરવામાં કાળ, દ્રવ્ય અને બુદ્ધિનો સદ્વ્યય કરી ગ્રંથકારે તેનો લાભ જનતાને આપ્યો છે. રા. નર્મદાશંકરે જાતે શિલ્પશાસ્ત્રનો અભ્યાસ કરી સ્વહસ્તે કેટલાક પ્રાસાદો એટલે દેવાલયોની રચનાનાં કામ પણ કર્યાં છે. શેરીશા, પાનસર, પાલીતાણા વિગેરે સ્થળોએ પ્રાચીન પદ્ધતને અનુસરીને નવા થયેલા પ્રાસાદોની રચનાનાં ગ્રંથકારના સ્વહસ્તે થયેલાં કામ સુપ્રસિદ્ધ છે. આવા અનુભવી શિલ્પશાસ્ત્રીના પરિશ્રમથી પ્રસિદ્ધ થયેલા આ ગ્રંથની ગણના શ્રેયાન પદ્ધિમાં કરવી તે યોગ્યજ થશે.

૩. રા. નર્મદાશંકરનો વડોદરા રાજ્ય સાથેનો સંબંધ ઘણો જુનો છે. સને ૧૯૨૬ માં કે. શ્રીમંત સયાજીરાવ મહારાજ મહેસાણા પ્રાંતના કલોલ તાલુકામાં પધાર્યા અને કલોલ નજીક શેરીશા ગામની મુલાકાત લીધી. તે પ્રસંગે તેઓશ્રીનો રા. નર્મદાશંકર સાથે પ્રથમ પરિચય થયો. કે. શ્રીમંત મહારાજ સાહેબને શિલ્પશાસ્ત્ર અને કળા-કૌશલ્ય પ્રત્યે ભારે શોખ હતો અને તેના પરિણામ રૂપેજ રા. નર્મદાશંકરને વડોદરામાં કલાભવનમાં પ્રાચીન શિલ્પશાસ્ત્રના અધ્યાપક તરીકે તથા રાજ્યના સાર્વજનીક ગ્રંથકામ ખાતામાં પણ કામ કરવા માટે નીમવામાં આવ્યા. આ સંજોગોમાં મારો ગ્રંથકાર સાથે પરિચય થયો અને તે કાયમ છે.

૪. કે. શ્રીમંત મહારાજ સાહેબની માર્ગદર્શી સૂચનાથી રા. નર્મદાશંકરે આ ગ્રંથ રચ્યો છે અને તેમ કરવામાં બાર વર્ષનો કાળશ્લેષ થયો છે. ગ્રંથનો મુખ્ય ભાગ ૬૩૧ પૃષ્ઠનો છે. વિષયનો યોગ્ય મુલભ કરવા માટે આકૃતિઓ તેમજ છાયાચિત્રો મોટા પ્રમાણમાં આપ્યાં છે. જેમાંની કેટલીક આકૃતિઓ રા. નર્મદાશંકરે જાતેજ સુંદર રીતે દોરેલી છે. આથી ગ્રંથકારની મહેનત અને દ્રવ્યના વ્યયનો પુરો ખ્યાલ થાય છે.

૫. આપણા દેશમાં કલાત્મક ગ્રંથ છાપવામાં ઘણી મુશીબત નડે છે અને તેમાંએ શિલ્પશાસ્ત્રના ગ્રંથ પ્રસિદ્ધિનું કામ તો અતિ ખર્ચાળ હોય છે. આથી પાશ્ચિમાત્ય એટલે સુધરેલી ઢબના ગ્રંથની મૂળ કિંમત વધી જાય છે. રત્નાકર ગ્રંથની કિંમત જનતાને ભારે ન પડે તે અર્થે રા. નર્મદાશંકરે ઓછી રાખી છે. આમાં ગ્રંથકારની

મહેનતનો મ્હોંબદલો પણ મળે તેમ નથી. જેથી પ્રસ્તુત ગ્રંથ તરફ સહાનુભૂતિ દર્શાવી ગ્રંથકારે લીધેલા પરિશ્રમને તથા કરેલાં પ્રયત્નને અપનાવી લેવા જનતાને મારી ખાસ ભલામણ છે.

૬. આ ગ્રંથનાં ૧૪ રત્નો એટલે વિભાગ છે જે વિષયાનુસાર ગોઠવ્યા છે. તેમાં મુખ્ય વિભાગ રત્ન ત્રીજાથી શરૂ થાય છે, જેમાં ભૂમિશોધન, ખાતવિધિ વિગેરે તથા પીઠ સુધીના પ્રાસાદના અંગોની રચનાની માહિતી આપી છે. ૪ થા વિભાગમાં પીઠથી મંદોવર સુધી તથા ગર્ભગૃહ એટલે સેન્ટમ (Sanctum) અને મંડપનું વિવેચન કરેલું છે. મંડપની અનેકવિધ રચનાના નકશા પણ તેમાં આપ્યા છે. ૫ મા રત્નમાં શિખર રચનાવિધિ તથા કળશના નિયમો છે. ૬ ઠા રત્નમાં કેશરુદિ ૨૫ પ્રાસાદોની રચના વર્ણવેલી છે. ૭, ૮, ૯ અને ૧૦ મા રત્નોમાં પણ વૈરાગ્યાદિ પ્રાસાદ તથા ઋષભાદિ જૈન પ્રાસાદોના પ્રકાર દર્શાવ્યા છે. ૧૧ અને ૧૨ મા રત્નોમાં મૂર્તિઓનાં સ્વરૂપ, તીર્થકરો તથા યજ્ઞયજ્ઞીઓ અને વિદ્યાદેવીઓનાં વર્ણન આપ્યાં છે. ૧૩ મા રત્નમાં પ્રતિષ્ઠાવિધિ, વાસ્તુપૂજન તથા મુદૂર્ત જેવા માટે જ્યોતિષ વિષયનો સમાવેશ કરેલો છે.

૭. શિલ્પશાસ્ત્રમાં પ્રાસાદ અને તેના ઉપાંગોના પ્રમાણ સંબંધી નિયમો છે. આવા નિયમો ઘડવા માટે લાંબા વખતનો વ્યવહાર અનુભવ હોવો જોઈએ. આવા નિયમો પાશ્ચાત્ય દેશમાં પણ શિલ્પપ્રેમી ગ્રીસ દેશના લોકોએ કરેલા હતા. અને તે સંબંધી ગ્રંથ વિટ્રુવિયસ (Vitruvius) નામના ગ્રંથકારે રચ્યો છે. આ ગ્રંથમાં અને આપણા દેશના શિલ્પ ગ્રંથમાં કેટલાક અંશે સામ્યતા છે. ઇસ્વીસનની શરૂઆતમાં વ્યાપારાર્થે ગ્રીસ અને રોમના દરીઆઈ વેપારી હિંદના દક્ષિણ કિનારે સૌરાષ્ટ્રથી ઠેઠ મલબાર કાંઠા સુધી પહોંચ્યા હતા એટલે ઉપરોક્ત સામ્યતાનાં અનેક કારણો પૈકીનું આ એક કારણ હશે એવું સહેજે અનુમાન થાય છે.

૮. પરદેશના પરધર્મી શકરાજ રૂદ્રદમન જે અવંતી નરેશ થયો, તેણે ગિરનાર નજીક સુદર્શન નામનું તળાવ જે મૌર્યવંશીય ચંદ્રગુપ્ત અને અશોક રાજાએ પ્રથમ ખાંધેલું તે સંબંધના શિલાલેખમાં તે સમયના પ્રાસાદોનો પણ ઉલ્લેખ કર્યો છે.

૯. કવિકુલગુરૂ કાળીદાસના મેઘદૂતમાં અવંતી નગરીનું વર્ણન આપેલું છે. તેમાં તે સમયના શિલ્પનું વ્યાપક સ્વરૂપ દર્શાવ્યું છે.

૧૦. સમુદ્રગુપ્ત જેવા મહાન સમ્રાટે ઉદયજ એટલે હાલના ગિરનાર પર્વતના તળે સુદર્શન તળાવને પુનરુદ્ધાર કર્યો, તે સમયે તે નજીક ભગવાન વિષ્ણુનું સુંદર મંદિર રચ્યું.

૧૧. દશપૂર એટલે જ્વાલિયાર રિયાસતનું હાલના મહોસરના શિલાલેખમાં, લાટ દેશના શિલ્પી માળવા અને રજપુતાનાના પ્રદેશમાં ઇ. સ. ૫ મી સદીમાં દાખલ થયા એવો ઉલ્લેખ છે, તેમજ તેમાં લાટ દેશના વિહારોની પણ નોંધ છે.

૧૨. પ્રસિદ્ધ ચીની સુસાદ્ર હ્યુએનત્સંગ ( Hiuen Tshang ) ૭ મી સદીની ચાલીસીના અરસામાં આખા ભારતવર્ષમાં ધુર્યો અને તે ગુજરાતમાં પણ કુર્યો હતો. તેણે કરેલા વર્ણનમાં બુદ્ધ ધર્મના ચૈત્યો, વિહારો તથા સનાતની ધર્મનાં દેવાલયોનો ઉલ્લેખ કરેલો છે.

૧૩. રાષ્ટ્રકૂટવંશસ્થાપક કૃષ્ણ રાજ્યો એલોરામાં કૈલાસ નામનો સુંદર પ્રાસાદ બાંધ્યો અને તેનો ઉલ્લેખ એક તામ્રપટમાં મોટા હર્ષથી કર્યો છે. આ તામ્રપટ લાટ ( ગુજરાત ) દેશમાં આવતા કેટલાક ગામોનું દાન કરવા સંબંધમાં છે. જેથી લાટ દેશના શિલ્પ વિષે આવતો સંબંધ પ્રાચીન અને મહત્વનો છે.

૧૪. ભારતીય શિલ્પશાસ્ત્ર સંબંધી પ્રાચીન ગ્રંથનું આંગ્લભાષામાં પ્રથમ રચેલું પુસ્તક રામરાજના નામથી ઓળખાય છે. એના કર્તાનું નામ રામરાજ છે, તે મહેસુર સંસ્થાનમાં ન્યાયાધીશ હતા, અને એનો આ ગ્રંથ લંડનની રોયલ એશીઆટીક સોસાયટીના આશ્રય નીચે ઇ. સ. ૧૮૩૪ માં પ્રસિદ્ધ થયો. ભરતભૂમિના શિલ્પ સાથે યુરોપીય દેશોનો પરિચય પ્રથમ આ ગ્રંથથી થયો. ત્યાર બાદ સર જેમ્સ ફરગ્યુસન નામે પ્રસિદ્ધ શિલ્પશાસ્ત્રવિશારદ ગ્રંથકારે હિંદુસ્થાનના શિલ્પશાસ્ત્ર ઉપર, ઘણો રસ લઈ, કેટલાક ગ્રંથો પ્રસિદ્ધ કર્યા છે તેમજ પુરાણ વસ્તુ સંશોધન ખાતાએ પ્રાચીન ચૈત્યો, દેવાલયો અને સ્થળોના સંરક્ષણાર્થે તેનું આસ્થાપૂર્વક પરિરીક્ષણ કરી, જનતાની તે તરફની લાગણી જાગૃત કરી છે. આવાજ પ્રકારનું કામ, આપણા લોકપ્રિય ગુર્જર નરેશ કૈલાસવાસી શ્રીમંત સયાજીરાવ મહારાજ એઓશ્રીએ ગુજરાત માટે કર્યું છે.

૧૫. ગુજરાતમાં પ્રાસાદ બાંધવાનાં સાધનો સુલભ હોવાથી લોકમાં પ્રાસાદ બાંધવાની લાગણી ઘણી છે. કઠણ પથ્થરની ખાણો સોનગીર, આમનગર, ધ્રાંગધ્રા, પોરબંદર વિગેરે કૈલાસ છે, જેનો ઉપયોગ ઘણા વર્ષોથી પ્રાસાદો બાંધવા તરફ થયો છે. અરવલ્લી, વિંધ્યાચળ તથા સહ્યાદ્રિ જેવા ગિરિરાજની વચ્ચે ગુજરાત દેશ હોઈ, ત્યાંના ઇંદિયાની લાકડાનો ઉપયોગ શિલ્પકળાના વિસ્તાર તરફ થયો છે. આવા સંબંધોમાં સોલંકી વંશના મૂળરાજ, સિદ્ધરાજ અને કુમારપાળ જેવા સુપ્રસિદ્ધ રાજપુરુષોના સમયમાં શિલ્પશાસ્ત્ર વિસ્તૃત થયું. ગુર્જર દેશની વિખ્યાત પાટનગરી પાટણમાં મંડન નામે સૂત્રધાર હતો, જેના સમય સંબંધે આધારભૂત ઉલ્લેખ કરવા સાધન નથી, પરંતુ મંડનરચિત શિલ્પશાસ્ત્રના ગ્રંથાનુસાર રાણા કુલો બાંધેલા પ્રાસાદો, કીર્તિસ્થંભો વિગેરે આજે પણ ચીતોડ ગઢમાં મોજુદ છે.

૧૬. ઇ. સ. ૧૬ મી સદીના પૂર્વચતુર્થાંશમાં પ્રસિદ્ધ ગ્રંથકાર ટોડે મારવાડ અને મેવાડના કેટલાક સુંદર પ્રાસાદોનાં રેખાચિત્રો પોતાના ગ્રંથમાં આપી, તે સંબંધી બુઝાતી લાગણી ફરીથી પ્રદીપ્ત કરી. આવા અનેક પ્રકારના પ્રયત્નોથી ગત સૈકામાં

પાશ્ચાત્ય અને પૌર્વાત્ય કલાપ્રેમી વિદ્વાનોનું લક્ષ શિલ્પશાસ્ત્ર તરફ આકર્ષિત થયું અને તેથી સૂત્રધાર, શિલ્પી, કારીગર વિગેરે વર્ગના કામને ઉત્તેજન આપવા તરફ પ્રયત્ન થવા લાગ્યો, અને પ્રાચીન શિલ્પશાસ્ત્રનું પુનર્જીવન થયું.

૧૭. ઉપરોક્ત રામરાજ ગ્રંથમાં કરેલું વિવેચન દ્રાવિડ દેશને લાગુ પડે એવું છે. તેના વિભાગ પશુ પીઠ, સ્તંભ, પ્રસ્તર, વિમાન, ગોપુર એ પ્રમાણે પાડેલા છે. જે “ માનસાર ” ગ્રંથ ઉપરથી લીધેલા છે. શ્રેયઃક વર્ષ પૂર્વે અલાહાબાદના ડૉ. આચાર્યે માનસાર ઉપર ત્રણ ભાગમાં એક ગ્રંથ પ્રસિદ્ધ કર્યો છે. માનસાર ગ્રંથમાં પ્રાસાદના મુખ્ય ભાગ તથા તેના ઉપાંગના પ્રમાણ (Proportion) સંબંધી ચોકસાઈથી નિયમ આપેલા છે. પરંતુ શિલ્પરત્નાકર ગ્રંથમાં અને અન્ય શિલ્પના ગ્રંથોમાં પણ આવા પ્રમાણ બાબત નિયમો આપ્યા છે. આવી બાતની સામ્યતા પરથી સ્પષ્ટ થાય છે કે શિલ્પના ગ્રંથનું બીજું એકજ હશે.

૧૮. કૈલાસવાસી રા. વજ્રે એલ. સી. ઇ. એન્જનીયરે હિંદી શિલ્પશાસ્ત્રનો અભ્યાસ કરી એ સંબંધના ગ્રંથો પ્રસિદ્ધ કર્યા છે. તેમના કહેવા પ્રમાણે પ્રાચીન સમયમાં ૧૮ સંહિતા હતી. જે પૈકી કશ્યપ, ભૃગુ, મય અને વિશ્વકર્મા સંહિતા હાલ પણ પ્રચલિત છે. આ સંહિતાઓનો ઉલ્લેખ મત્સ્ય પુરાણમાં છે. ભૃગુ અને વિશ્વકર્માની સંહિતા લાટ દેશમાં વધુ પ્રમાણમાં ઉપયોગમાં આવતી હતી અને તે દક્ષિણથી ઉત્તર પ્રદેશમાં પ્રથમ ચાલુક્ય અને રાષ્ટ્રકૂટના રાજાઓના વખતમાં દાખલ થઈ હશે એમ અમને લાગે છે. આ સંહિતાનું થએલું એકીકરણ તે રાજવંશનો લોપ થવાના સમયનું હશે, કારણ કે તે એકીકરણમાં ગુજરાત પ્રદેશને લાટ એ નામથી સંબોધેલો છે. આવી સંહિતાઓનું એકીકરણ કરવાનું કાર્ય મુસલમાની રિયાસતમાં બંધ પડ્યું. મુસલમાની રિયાસતમાં મહમદ ગીઝની, મહમદ તઘલાબ અને મહમદ બેગડા જેવા કટ્ટર ધર્માભિમાનીના સમયમાં કેટલાક પ્રાસાદો, મંદિરો વિગેરે બંધીત થયાં. અકબર જેવા પરધર્મસહિષ્ણુ બાદશાહના કાળમાં બંધીત થયેલા પ્રાસાદોનો જે જીર્ણોદ્ધાર થયો તે અલ્પ પ્રમાણમાં હતો.

૧૯. હાલ પ્રાચીન હિંદુ સંસ્કૃતિના પુનરુજ્જીવનની આશા ઉત્પન્ન થઈ છે, અને તેની સફળતા માટે પ્રાચીન શિલ્પશાસ્ત્રનો પુરેપુરો પરિચય થવાની આવશ્યકતા છે. આવાં સંજોગોમાં રા. નર્મદાશંકર જેવા વ્યાસગી અને કાર્યદક્ષ શિલ્પીના હસ્તે પ્રસ્તુત ગ્રંથ પ્રસિદ્ધ થાય તે સંતોષની વાત છે, જેથી આ ગ્રંથને આશ્રય આપવા જનતાને અમારી હાર્દિક ભલામણ છે.

મુ. શિવસદન,  
પ્રતાપગંજ, વડોદરા.  
તા. ૪-૮-૩૯

વા. રા. તળવલકર.

એફ. આર. આઈ. બી. એ. (લંડન), એલ. સી. ઇ. (મુંબઈ).  
સ્ટેટ આર્કીટેક્ટ, વડોદરા સંસ્થાન.

## અંતકર્તાનું નિવેદન.



ભારતવર્ષની દિવ્ય ભૂમિમાં ધર્મ કર્મની એક એવી અપૂર્વ સંયોજના થયેલી દષ્ટિગોચર થાય છે કે આજે હજારો વર્ષ વીતી ગયાં હોવા છતાં પણ તેની વાસ્તવિકતા વધુને વધુ સ્પષ્ટ થતી જાય છે. હાલના વૈજ્ઞાનિક જમાનામાં પણ તેની યથાર્થતા વિદ્વાનો દ્વારા માન્ય થતી જાય છે. આવા સમયે એની મહત્તા વિષે વિશેષ લખવું એ દીપકથી સૂર્યનાં દર્શન કરાવવા સમાન છે. ભારતની આ સંસ્કૃતિ જોટલી પુરાતન અને આદર્શ છે તેટલી જ તેની સ્થાપત્ય કળા પણ પ્રાચીન અને આદર્શ છે. ભારતના ઋષિ મુનિઓએ જેમ ભારતીય સંસ્કૃતિમાં પોતાના આત્મોન્નતિના આદર્શને એતપ્રોત કરી દીધો છે તેમ તેના વિદ્વાન સ્થપતિઓએ પોતાની સ્થાપત્ય કળામાં ભારતીય જીવનના આદર્શને સમાવી દીધો છે. ભારતની આજની તેની ગુલામી અને પતનાવસ્થામાં પણ ભારતવર્ષની આ સર્વોત્કૃષ્ટ સ્થાપત્ય કળા અને તેમાં આત્મસમર્પણ કરનારા સ્થપતિઓનું જીવંત કળાકૌશલ્યના પ્રતીક સમા અને યદસ્થયા બચી ગયેલા તેના ભગ્નાવશેષો આજે પણ દેશવિદેશનાં અનેકાનેક યાત્રીઓને પોતાનાં તરફ આકર્ષી રહ્યા છે.

વિદેશીઓના આક્રમણને લીધે આ કળાને પણ ઘણું સહન કરવું પડ્યું છે. સ્થાપત્ય કળાના સુંદરમાં સુંદર કલામય અનેક પ્રાસાદો આજે ભૂમિશાયી થઈ પડેલા બેવામાં આવે છે અને તેના ભગ્નાવશેષો જોઈ આજે પણ યાત્રી તેની ભવ્યતાના ખ્યાલથી આશ્ચર્યચકિત બને છે. વિદેશીઓના આક્રમણ પહેલાંનો કાળ સ્થાપત્ય કળાની ઉન્નતિનો કાળ હતો. તે વખતમાં શૈવ, જૈન અને વૈષ્ણવ રાજ મહારાજાઓ તરફથી આ કળાને ઘણું સાડું પ્રોત્સાહન મળ્યું હતું. જૈન શાસનકાળમાં પણ તેના શાશકો તેમજ શેઠ શાહુકારો દ્વારા આ કળા વધુ પોષણ પામી હતી. આજે પણ ન્હાના મહોટા રૂપમાં શેઠ શાહુકારો આ કળાને પોતાના ધાર્મિક ભાવને લઈ પોષણ આપી રહ્યા છે. પરંતુ હાલના અંગ્રેજી શાસન કાળમાં જો કે તેની રક્ષા તરફ ધ્યાન આપવામાં આવ્યું છે તો પણ પોષણ અને ઉત્તેજનના અભાવે દિન પ્રતિદિન ઘટાડ થતો જાય છે અને ભારતીય કળાને બદલે પાશ્ચિમાત્ય કળાને ઉત્તેજન મળતું હોવાને લીધે રાજ મહારાજાઓ તથા શેઠ શાહુકારોનું ધ્યાન ભારતની આ પુનીત સ્થાપત્ય કળા કે જે વિજ્ઞાનસિદ્ધ છે, તેના તરફથી દૂર થયું છે અને ભારતની આ પ્રાચીન અને સુંદર કળાનો લગભગ અભાવ થતો જાય છે. આ ભારતનું એક મોટું દુર્દૈવજ ગણાય !

હિંદુ સંસ્કૃતિનો મૂળ આધાર ધર્મ છે અને ચાર પ્રકારના પુરૂષાર્થોમાં પણ ધર્મને જ પહેલો પુરૂષાર્થ ગણવામાં આવેલો છે. તેથી બધા ગ્રંથોનો પ્રારંભ જેવી રીતે

ધર્મવૃદ્ધિ થાય એ દૃષ્ટિએ જ થયેલો છે અને આજ કારણને લઈ શિલ્પશાસ્ત્ર (સ્થાપત્ય કળા) ની વિજ્ઞાનસિદ્ધ બાબતોમાં પણ ધર્મની ભાવના એતપ્રોત થયેલી જેવામાં આવે છે. એમાં પ્રાચીન ઋષિમુનિઓની રચના બુદ્ધિની એ ખૂબી છે કે શિલ્પશાસ્ત્ર જેવા અર્વોપયોગી શાસ્ત્રમાં પણ હિન્દુ સંસ્કૃતિના મૂળને સંક્રાન્ત કરી લીધું છે.

અનેક કળાના અગ્રાધ સમુદ્રરૂપ શિલ્પશાસ્ત્રના મુખ્ય આચાર્ય શ્રી વિશ્વકર્મા છે અને તેમણે શિલ્પના અનેક ગ્રંથો રચેલા છે. એ ગ્રંથોના આધારે બીજા શિલ્પકારોએ પણ રચેલા કેટલાક ગ્રંથો જેવામાં આવે છે. જ્યારે આપણે આ ગ્રંથો વાંચીએ છીએ ત્યારે તેમાં રહેલી ખૂબીએ આપણને બાણુવા મળે છે અને પ્રાચીન શિલ્પકારોના હાથે બનેલા પ્રાસાદોનાં વર્ણનો વાંચતાં તેમાં વર્ણવેલી અત્યંત અદ્ભુતતાને જોઈ ‘અતિશયોક્તિ કરેલી છે.’ એમ જે કહેવામાં અગર માનવામાં આવે છે તે કબૂલવા હૃદય ના પાડે છે. કારણ કે તેવા પ્રાસાદોના ભક્ષાવશેષો જોઈ આજે પણ પાશ્ચિમાત્ય કળાકારો તેની અદ્ભુતતા માટે મુક્તકંઠે પ્રશંસા જ કરે છે.

ગુજરાતમાં સિદ્ધપુરમાં આવેલો રૂદ્રમહાલય (રૂદ્રમાળ), તારંગાળ (તારંગા હિલ) ઉપરનો શ્રી અન્વિતનાથ પ્રભુનો પ્રવેતાંબર જૈન પ્રાસાદ, ગિરિવર આબુમાં આવેલાં અદ્ભુત કોતરણી કામવાળાં દેલવાડાનાં જૈન દેરાસરો, બહેચરાળ નજીક આવેલો મુદેરા ગામનો પ્રાચીન સૂર્ય પ્રાસાદ, મારવાડ અને મેવાડની સંધિએ રાણપુરનો શ્રી ધરણીવિહાર નામનો ચોમુખ પ્રાસાદ અને સૌરાષ્ટ્રમાં શ્રી સોમપુર (પ્રભાસ પાટણ) માં આવેલો શ્રી સોમનાથ મહાદેવનો પ્રાચીન પ્રાસાદ વગેરે પ્રાસાદો ભારતની આ સ્થાપત્ય કળાના ઉત્કૃષ્ટ નમુનાઓ છે. આ પ્રાસાદોની અદ્ભુત કારીગરી જેવાને પશ્ચિમના એંગ્લીયરો તેમજ ભારતના ગર્વનરો અને વાયસરોયો પણ જાણ છે. એટલું જ નહિ પરંતુ તેના ફોટાઓ પણ પાડી જાય છે. ઉપરના પ્રાસાદો તેમજ મોટી અંબાળ પાસેના શ્રી કુંભારીયાળના જૈન પ્રાસાદો વગેરેના ઘુમટો, છતો, સ્તંભો, મંડોલરો, શિખરો, દ્વારો અને સામરણો વગેરેની સુંદર કારીગરી આ પુસ્તકમાં આપવામાં આવેલા ફોટાઓ ઉપરથી જોઈ શકાશે.

શિલ્પશાસ્ત્રરૂપી રતનાકરમાં અનેક પ્રકારની કારીગરીના ભંડારો ભર્યા છે પરંતુ ભારતવર્ષની માલિકીપણાતું સ્વાભિમાન ધરાવતા પ્રચંડ બાહુબળશાલી શૂરવીર ક્ષત્રિયોમાં કુસંપવધવાથી વિધર્મીઓ ફાવી ગયા. વિધર્મીઓના બુદ્ધિ રાજ્ય અમલમાં તેઓ હિંદુઓને વટલાવતા અને મૂર્તિઓના ટુકડે ટુકડા કરી નાખતા તેમજ દેવાલયો તોડી નાખતા. જેવાં કે સિદ્ધપુરનો રૂદ્રમહાલય, અને સૌરાષ્ટ્ર-પ્રભાસ પાટણમાં આવેલો શ્રીસોમનાથ મહાદેવનો અલૌકિક પ્રાસાદ. એ કાળના બુદ્ધિ શાશકોએ ઘણાં સુંદર દેવાલયોનો નાશ કરી નાખ્યો. એટલું જ નહિ પરંતુ શિલ્પ-



શાસ્ત્રનાં અનેક અંશરત્ને શિલ્પીઓ પાસેથી જોર જુલમથી પડાવી લઈ અગ્નિને ભેટ કરી દીધાં તેમજ અન્ય ધર્મને નાશ કરી દીનમાં લાવવાથી મોટું પુણ્ય થાય છે એવી માન્યતાથી દીન ધર્મ સ્વીકારે તેને જીવતદાન આપતા અને અસ્વીકાર કરે તેને તરવારને ઘાટ ઉતારતા. આવા જુલમોને લીધે લાખો રૂપીયા ખર્ચી ધનાવેલાં અદ્ભુત કોતરણી કામવાળાં સુંદર દેવાલયોના રક્ષણનું કામ અશક્ય થઈ પડ્યું હતું તો પછી નવાં તો ધનાવયજ કેમ ? આવી પરિસ્થિતિને લીધે શિલ્પશાસ્ત્રના અભ્યાસીઓની જરૂર નહિ રહેવાથી પરંપરાગત શિલ્પવિદ્યા શીખવાનું પણ અશક્ય થઈ પડ્યું. અને કદાચ કોઈએ ગુપ્ત રીતે અથો સાચવી રાખ્યા હશે તો કામ કરાવનારાઓના અભાવે ઉઘઈને ભોગ થઈ પડ્યાં. આવી રીતે શિલ્પકળાના સુંદર અથો છિન્નભિન્ન થઈ જવાથી કોઈની પાસે સાંગોપાંગ સંપૂર્ણ અથો રહી શક્યા નહિ અને કોઈની પાસે રહ્યા તો કોઈ અથનો અર્થો ભાગ તો કોઈને પોણો ભાગ અને કોઈનો પા ભાગ રહ્યો. તેમાં પણ હસ્તલિખિત અથો એક ણીજના ઉતારા હોવાથી અને સંસ્કૃત ભાષાનું જ્ઞાન નહિ રહેવાથી અશુદ્ધ થઈ ગયેલા છે એટલે અથકર્તાને આ અથ રચવામાં શુદ્ધિ અશુદ્ધિ માટે ઘણી મુશ્કેલી વેડવી પડી છે. તેમ છતાં ઉપરના કારણોને લઈ કોઈ ઠેકાણે ભૂલ કે અશુદ્ધિ રહી ગયેલ હોય તો વિદ્વાન વર્ગ ક્ષમા કરી મને સૂચિત કરશે તો હું તેમને આભારી થઈશ અને ણીજ આવૃત્તિમાં સુધારો કરીશ.

આ અથ રચવામાં અપરાજીત, સૂત્રસંતાન, ક્ષીરાણુવ ( ક્ષીરાણુ ), દીપારણુવ ( દીપારણુ ) વૃક્ષારણુવ, ( વૃક્ષારણુ ), વાસ્તુકૌતુક, સમરાંગણુ, વાસ્તુસાર અને નિર્દોષ વાસ્તુ; આ પ્રાચીન હસ્તલિખિત અથોનો સારાંશ તથા પ્રાસાદમંડન, રૂપમંડન, ચોવિસ તીર્થકરોના જિન પ્રાસાદ, આયતત્ત્વ અને કુંડસિદ્ધિ; આ પાંચ અથો સંપૂર્ણ સમાવી લીધેલા છે. તે સાથે પ્રાસાદનાં દરેક અંગો જેવાં કે જગતી, પીઠ, મહાપીઠ, કણપીઠ, મંડોવર, દ્વારશાખા, સ્તંભો તથા કેશરદિ, તિલકસાગરદિ, ઋષભાદિ, વૈરાભ્યાદિ અને મેર્વાદિ પ્રાસાદોનાં શિખરો, મંડપો, સામરણો, મૂર્તિઓ અને પરિકરો વિગેરેના નકશાઓ આપવામાં આવેલા છે જેથી શિલ્પકળાના અભ્યાસીઓને આ અથ ઘણો ઉપયોગી થઈ પડશે એટલું જ નહિ પરંતુ પ્રતિષ્ઠા કરાવનાર અને જ્યોતિષીઓને પણ ઘણો ઉપયોગી છે; કેમકે કુંડોની રચનાના નકશાઓ સહિત મુહૂર્ત જોવા માટે જ્યોતિષના વિષયનું પણ સંપૂર્ણ વિવેચન અથના ચૌદમા રત્નમાં આપવામાં આવેલું છે એટલે એકંદરે આ અથ સ્થાપત્ય કળાના શિક્ષણ માટે સર્વથા ઉપયોગી બને એવી યોજના રાખી ક્રમવાર રચવામાં આવ્યો છે.

શિલ્પશાસ્ત્રમાં દેવાલયો અને મકાનો વગેરે ધનાવવામાં શરૂઆતથી અંત સુધી ઘણી સૂક્ષ્મ રીતે શુભાશુભને વિચાર કરી દેવાલય કે મકાન કેવી રીતે વધુ ઉત્તમ

અને સુખકર થાય તેની ખાસ કાળજી રાખવામાં આવી છે અને તેના માટે પ્રારંભમાં જ શુભ દિવસ, શુભ નક્ષત્ર અને આચારીનો પુરો વિચાર કરી પછી કાર્યારંભ કરવાને જણાવવામાં આવેલું છે. આય, નક્ષત્ર, વ્યય, તારા વગેરેના ગણીતથી ઉત્તમ પ્રકારનો મેળ સાધી કાર્યારંભ કરવામાં આવે તો સુખ પ્રાપ્ત થાય છે અને તેથી વિરૂદ્ધ કાર્ય થાય તો રહેનાર દુઃખ પામે છે. આવી રીતે ગૃહપ્રવેશ માટે પણ સુદૂર્ત જોવાતું વિધાન કરેલું છે અર્થાત્ પ્રત્યેક કાર્યમાં શાસ્ત્ર સાથે કળાતું સામંજસ્ય સાધી દેવાલય કે ગૃહનિર્માણ કરવું એવો શિલ્પશાસ્ત્રનો મુખ્ય આશય છે. શાસ્ત્રીય પ્રવૃત્તિએ તૈયાર થયેલાં દેવાલયો અને ગૃહો કરનાર, કરાવનારને તથા ગામ, નગર અને રાષ્ટ્રને સુખપ્રદ લાભકર્તા અને અભ્યુદય સાથે કલ્યાણકર્તા માનેલાં છે. અન્યથા કરનાર, કરાવનાર તેમજ ગ્રામ, નગર અને દેશને હાનિકર્તા ગણેલાં છે. પરંતુ હાલમાં પોતાને શિક્ષિત માનતા સુધરેલા લોકો આ બધા શાસ્ત્રીય વિચારોને વહેમ માની ઉપેક્ષા વૃત્તિ દેખાડે છે. પરંતુ જો વિચાર કરવામાં આવે તો જણાઈ આવશે કે તે વહેમ નથી પરંતુ વાસ્તવિક વસ્તુસ્થિતિ છે.

આપણે બાળકની જન્મ કુંડલી કરાવીએ છીએ. તેમાં જો તેના જન્મ વખતે સારા ગ્રહોનો યોગ થયો હોય તો તે બાળક પરાક્રમી અને સુખી જીવન ગાળનાર થાય છે અને નબળા ગ્રહોનો યોગ પડ્યો હોય તો તે બાળક અસ્પાયુષી અને દુઃખી જીવન વ્યતીત કરે છે. જન્મકુંડલીમાં બાર ભુવનો હોય છે અને બાર ભુવનોમાં ઉચ્ચ નીચ સ્થાનોમાં પડેલા ગ્રહોના આધારે બાળકના ભાવી જીવનનો અંદાજ આપણે બાંધીએ છીએ અને તે પ્રમાણે આપણી ધારણા ઘણાં પણ અશે સાચી પડે છે. તેવીજ રીતે ઘર કે દેવમંદિર બનાવતી વખતે પણ ઉત્તમ યોગ અને અનુકૂળ નક્ષત્ર, ચંદ્ર, આય, વ્યય વગેરે આવેલાં હોય તો તેનું ઉત્તમ ફળ પ્રાપ્ત થાય છે અને ખરાબ હોય તો ખરાબ ફળ પ્રાપ્ત થાય છે. આ પ્રાચીન ઋષિ મુનિઓની સૂક્ષ્મ દષ્ટિ અને રચના બુદ્ધિનું કૌશલ્ય અને ખુબી છે. તેને આપણે સૂક્ષ્મ વિચારના અભાવે જાણી શકતા નથી અને ઉપરછલા વિચારને વશ બની વહેમ છે એમ માની ધુતકારી કાઢીએ છીએ એ આપણી કેવળ અજ્ઞાનતા છે.

પ્રાચીન ઋષિમુનિઓ ઘણા બુદ્ધિમાન અને તત્ત્વવેત્તા હતા. એમણે રચેલા ગ્રંથોનો સૂક્ષ્મ બુદ્ધિથી વિચાર કર્યા શિવાય વહેમ કે હુંબગ ગણી કાઢવા એ આપણું અદ્ભુતશક્તિ પાણું ગણાય. આપણાં પુરાણ વગેરે શાસ્ત્રોમાં વિમાન (વાયુમાન-એરોપ્લેન) ની વાતો આવે છે. તેને સુધરેલા ગમ્પાં માનતા; પરંતુ બુદ્ધિમાન અને પરિશ્રમી વિદેશી વિદ્વાનોએ એને ગમ્પાં નહીં માનતાં શોધખોળ કરી વિમાન બનાવી આપણી નજર સમક્ષ મૂક્યું અને ત્યારેજ આપણે વિશ્વાસ કરતા થયા. આપણાં ગ્રંથો

ઉપરથી એ લોકોએ શોધખોળ કરી અનેક બતની શોધો કરી છે. પશ્ચિમના કળાકારોને અનેક બતની મદદ મળે છે તેમજ ત્યાંના ગૃહસ્થો કળાના શોખીન હોવાથી લાખો રૂપીયા ખર્ચી ધારેલું કામ પાર પાડે છે. આપણા હિંદુસ્થાનના રાજમહારાજો અને ગૃહસ્થોએ તો આ બાબતમાં પૂંઠજ ફેરવી છે. પોતાના એશઆરામમાં મસ્ત બનેલા રહેવાથી ગરબાં માની બેદરકાર બન્યા અને પ્રાચીન શાસ્ત્રોનો અભ્યાસ પણ છોડ્યો અને કળાકારોને મદદ કરવામાંથી પણ ગયા એટલે કળા કે કળાકારોને કોણ સંભાળે ? આવા કારણોને લઈ ભારતવર્ષની કળાનો નાશ થયો છે. એક સુંદર ગુલાબનો છોડ છે અને તેને સુંદર કુલો પણ આવે છે પરંતુ તેને જો પાણીરૂપી પોષણ ન મળે તો સહેજે સુકાઈ જાય એ સ્વાભાવિક છે.

કેટલાક હાલના સુધરેલા લોકો કહે છે કે લાખો રૂપીયા ખર્ચી દેવમંદિરો બંધાવવાં અને તેમાં સુંદર કોતરણી કામ કરી નાહક પૈસા ખર્ચી નાખવા એ કેવળ મૂર્ખતા છે. તેના કરતાં છોકરાઓને ભણાવવા માટે સ્કુલો, યોડીંગ હાઉસો વગેરે બંધાવવામાં પૈસા ખર્ચવા એ ઉત્તમ છે. જો કે તેમની આ વાત જમાના પ્રમાણે માનવા યોગ્ય છે. વિદ્યા પ્રચાર માટે સ્કુલો અને યોડીંગ હાઉસો—નિવાસગૃહો બંધાવાં જોઈએ પરંતુ એકનો નિષેધ કરી બીજાની અગત્યતા બતાવવી એ કેવળ ટુંકી દૃષ્ટિએ જોવા સરખું છે. બુદ્ધિમાનોએ તો વિશાળ દૃષ્ટિએ બંને બાબતોનો પુરતો વિચાર કરવો જોઈએ. કારણ કે કળા પણ એક વિદ્યા છે અને તેની રક્ષા કરવી તથા તેના પૂજકોને ઉત્તેજન આપવું એ પણ ધનવાન દેશાભિમાની પુરૂષોનું કર્તવ્ય છે. વિદ્યા, કળા, વહેપાર અને ખેતી; એ કોઈપણ દેશનું ખરેખરું ધન છે. આપણો દેશ ધર્મપ્રધાન હોવાથી આપણી વિદ્યા, કળા, વહેપાર અને ખેતી પણ ધર્માનુકૂળ રીતે થાય એ આપણા પ્રાચીન ઋષિ-મુનિઓનો આદર્શ હતો. તેવી જ રીતે આપણા પ્રાચીન શિલ્પીઓએ પણ ધર્માનુકૂળ દેવમંદિરો, રાજપ્રાસાદો અને ઘરોની રચના કરેલી છે. કહ્યું છે કે:—

નગરાણાં મૂષણાર્થં દેવાનાં નિલયાય ચ ।  
લોકાનાં ધર્મહેત્વર્થં ક્રીડાર્થં સુરયોષિતામ્ ॥

“દેવમંદિર કે પ્રાસાદોની રચના નગરોની શોભા, દેવોના નિવાસ, લોકોની ધર્મવૃદ્ધિ અને દેવાંગનાનોની ક્રીડા માટે હોય છે.” વળી,

આલયં સર્વભૂતાનાં વિજયાય જિતાત્મનામ્ ।  
ધર્માર્થકામમોક્ષાણાં પ્રાપ્તિહેતુશ્ચ કામદઃ ॥

“પ્રાસાદ પ્રાણીમાત્રનું આશ્રય સ્થાન, વીર પુરૂષોની કીર્તિ તથા ધર્મ, અર્થ, કામ અને મોક્ષની પ્રાપ્તિમાં કારણભૂત તેમજ સર્વ કામનાઓને આપનારો હોય છે.”

સુંદર પ્રાસાદો સર્વ રીતે કલ્યાણકારી હોય છે.

ગીતનૃત્યૈશ્ચ વાદિત્રૈઃ પ્રેક્ષણીયૈર્મનોહરૈઃ ।  
 નાનાધ્વજપતાકૈશ્ચ તોરણૈશ્ચ વિભૂષિતાઃ ॥  
 પુરરાજપ્રજાદીનાં સર્વકાલં તુ શાંતિદાઃ ।  
 સર્વકામપ્રદાશ્ચૈતે નિત્યં કલ્યાણકારકાઃ ॥

“ગીત, નૃત્ય અને વાદ્યોથી નિત્ય ગુન્નથમાન, દર્શનીય અને મનોહર નાના પ્રકારની ધ્વજઓ, પતાકાઓ તથા તોરણોથી અલંકૃત પ્રાસાદો નગર, રાજ અને પ્રજા વગેરેને સર્વકાળ સુખ શાંતિ આપનારા, સર્વ કામનાઓને પુરનારા તથા નિત્ય કલ્યાણ કરનારા છે.”

સુંદર દેવાલયો, ભગ્ય મહાલયો કોઈ પણ દેશના ગૌરવ અને શોભાને વધારનારા છે. સુંદર દેવમંદિરો, મહેલો, બગીચાઓ, તલાવો, પ્રતોલ્યાઓ અને કીર્તિસ્તંભો કરાવવા; એ નગરોના અલંકાર છે. તેને લીધે નગરોની શોભા વધે છે અને પ્રાણીમાત્રને વિશ્રાન્તિ મળે છે. એટલું જ નહિ પણ તેમાં ધાર્મિક પુરૂષોનો વિજય અને કીર્તિ સમાયેલી છે. માટે રાજમહારાજઓ અને સદ્ગૃહસ્થોએ પોતાના નગરોમાં સુંદર દેવાલયો અને રાજપ્રાસાદો તેમજ સુંદર ગૃહો કુશળ અને શાસ્ત્ર-વિશારદ શિલ્પીઓને હાથે બંધાવવાં જોઈએ. કારણ કે લક્ષ્મી ચંચલ હોવાથી તેનું રક્ષણ કરવા આપણે ગમે તેટલા ઉપાયો કરીએ તો પણ તે આપણા હાથમાંથી સરકી જશે. માટે તેના પહેરેગીર ન થતાં માલીક બની તેનો સદુપયોગ કરવો જોઈએ અને તેથીજ ધર્મ, અર્થ, કામ અને મોક્ષની પ્રાપ્તિ સાથે સંસારમાં અક્ષય કીર્તિ પ્રાપ્ત થાય છે. આનો આજે પણ આપણને પ્રત્યક્ષ પુરાવો જોવા મળે છે. જુઓ, ગિરિરાજ આયુ ઉપરના દેલવાડાના જૈન પ્રાસાદો. ત્યાંનું સુંદર કોતરણી કામ અને સુંદર કલામય બાંધણી જોઈ પશ્ચિમના ઇંગ્લીયરો તથા યાત્રીઓ મુગ્ધ બની જાય છે અને મુક્તકંઠે પ્રશંસા કરે છે. આ પ્રાસાદો પ્રસિદ્ધ ચાલુક્ય વંશના રાજ ભીમદેવના સેનાધિપતિ વિમલદેવે તથા પ્રખ્યાત મહામંત્રીઓ વસ્તુપાલ અને તેજપાલે બંધાવેલા છે. તેમજ ગુજરાતમાં સિદ્ધપુરમાં મૂળરાજ સોલંકીએ રૂદ્રમહાલય (રૂદ્રમાળ). શ્રીરાણકપુર (મારવાડ) માં શેઠ ધનાશા પોરવાડે શ્રીધરણીવિહાર નામનો અલૌકિક ચતુર્મુખ પ્રાસાદ અને અમદાવાદમાં શેઠ હડીસીંગે બાવન જિનાલયો સાથેનું સુંદર દેવાલય બંધાવ્યું છે. જેથી આ ધાર્મિક પુરૂષોની અમર કીર્તિ સુવર્ણ અક્ષરોએ ઇતિહાસમાં લખાયેલી છે અને હજારો યાત્રીઓ દર વર્ષ યાત્રાએ જઈ તેમના નામને અમર બનાવે છે. અનેક રાજમહારાજઓ અને શેઠ શાહુકરો થઈ ગયા. તેઓ શક્તિસંપન્ન અને ધનાઢ્ય હતા પરંતુ લોભવૃત્તિના કારણે આવા ધાર્મિક કાર્યો કરી શક્યા નહિ. જેને લીધે આજે તેમને કોઈ યાદ પણ કરતું નથી.

પરંતુ જેમ આવાં સુંદર કાર્ય ઉદ્ધાર દિલના ધાર્મિક પુરૂષોથી જ બની શકે છે તેમ તેના માટે કુળશીળવાન ઉત્તમ અને શાસ્ત્રને બાણનાર શિલ્પીઓની પણ જરૂર છે. શિલ્પીઓ કેવા હોવા જોઈએ તે બાબતમાં તેમના ભેદો સાથે નીચે પ્રમાણે વર્ણન કરવામાં આવ્યું છે. શિલ્પીમાં નીચેના ગુણો તેા અવશ્ય હોવા જોઈએ.

સ્થપતિઃ સ્થાપનાર્હઃ સ્યાત્સર્વેશાસ્ત્રવિશારદઃ ।  
 ન હીનાંગોઽતિરિક્તાંગો ધાર્મિકસ્તુ દયાપરઃ ॥  
 અમાત્સર્યોઽનસૂયશ્ચ તાંત્રિકઃ સ્વમિજાતવાન્ ।  
 ગણિતજ્ઞઃ પુરાણજ્ઞઃ સાનન્દશ્ચાપ્યલુબ્ધકઃ ॥  
 ચિત્રજ્ઞઃ સર્વદેશજ્ઞઃ સત્યવાદી જિતેન્દ્રિયઃ ।  
 અરોગી ત્રાપ્રમાદી ચ સમ્ભવ્યસનવર્જિતઃ ॥  
 સુનામા દૃઢબન્ધુશ્ચ વાસ્તુવિદ્યાન્ધિપારગઃ ॥

“સ્થપતિ-મુખ્ય શિલ્પી-સૂત્રધાર સ્થાપના-રચનાવિધિમાં સંપૂર્ણ યોગ્યતાવાળો, સર્વ શાસ્ત્રોને બાણનારો તેમજ હીનાંગ અને અધિકાંગ વિગેરે શિલ્પીના ૧૪ \* દોષોથી રહિત, ધાર્મિક, દયાવાન, માત્સર્ય અને ઈર્ષ્યા રહિત, તાંત્રશાસ્ત્રને બાણનાર, § ઉત્તમ

\* શિલ્પીના ૧૪ દોષો અંધાન્તરે ગણાવ્યા છે.

હીનાંગો હ્યધિકાંગશ્ચ પ્રલંબો વામનસ્તથા ।  
 કુષ્ટાંગો હ્યન્ધકશ્ચૈવ મુખવક્રઃ કૃશસ્તથા ॥  
 અસ્વરઃ શબ્દહીનશ્ચ કૃષ્ણાંગસ્તસ્કરસ્તથા ।  
 વિકલશ્ચૈવ વૈરૂપઃ શિલ્પિદોષાશ્ચતુર્દશ ॥

“ઓછાં અંગવાળો, અધિક અંગવાળો, પ્રમાણથી ઉંચો, ઠીંગણો, કોઠવાળો, આંધળો, ચાંકા મોઢાવાળો, પાતળો, સ્વરહીન, તોતડો, રંગે કાળો, ચોરવૃત્તિ વાળો, વિકલાંગ એટલે અપંગ અથવા અર્ધાંગ વાયુ વગેરેથી દુઃખી તેમજ ખેડોળ; આ ચૌદ શિલ્પીના દોષો છે. સૂત્રધાર આ ચૌદ દોષોથી રહિત હોવો જોઈએ.”

§ સોમપુરા સંબંધે નીચે પ્રમાણે પ્રભાસખંડમાં વર્ણન છે.

સૌરાષ્ટ્રે સોમપૂયા વૈ સોમેશસ્ય સમીપતઃ ।  
 સોમેન ચ કૃતો યજ્ઞઃ સ્વપાપસ્ય વિશુદ્ધયે ॥  
 તત્ર યજ્ઞે વૃતા યે ચ બ્રાહ્મણાઃ પરમોઽજ્જ્વલાઃ ।  
 તેભ્યઃ સોમપુરં સર્વં નિવાસાર્થં દદૌ મુદા ॥  
 દક્ષિણાસ્વર્ણરત્નાદ્યં દાનાનિ વિવિધાનિ ચ ।  
 સોમેન સોમપુર્યાં વૈ સ્થાપિતા યે દ્વિજોત્તમાઃ ॥  
 તે વૈ સોમપુરા વિપ્રા વિજ્ઞેયા નાત્ર સંશયઃ ।  
 નાડીમાર્ગાત્સમુત્પન્નાઃ પાર્વતીવચનાત્તદા ॥

સોમપુરાના કુળમાં ઉત્પન્ન થયેલો, ગણીત શાસ્ત્રનો વિદ્વાન, પુરાણોનો જ્ઞાતા, આનંદી સ્વભાવવાળો, લોભ વૃત્તિથી રહિત, ચિત્રકળાનો વિજ્ઞાતા, સર્વ દેશોનું જ્ઞાન ધરાવનારો, સાચું જોલનારો, જિતેન્દ્રિય, નીરોગી, અપ્રમાદી, સક્ષ મહાબ્યસનોથી મુક્ત, સુંદર નામવાળો, ઘણા અધુવર્ગવાળો અને વાસ્તુવિદ્યામાં પારંગત હોવો જોઈએ. ”

ઉપર જણાવેલા સ્થપતિ-મુખ્ય શિલ્પી ઉપરાંત બીજા ત્રણ શિલ્પકારોનું વર્ણન પણ ગ્રંથોમાં મળે છે. ‘મનુષ્યાલય ચંદ્રિકા’ નામના ગ્રંથના પહેલા અધ્યાયમાં ચાર પ્રકારના શિલ્પકારો બતાવેલા છે.

સ્થપતિઃ સૂત્રગ્રાહી તક્ષકસંજ્ઞશ્ચ વર્ધકિઃ ક્રમશઃ ।  
સ્વોચિતકર્મણિ દક્ષા ગ્રાહ્યાસ્તે કારવશ્ચતુર્થેતિ ॥

“સ્થપતિ, સૂત્રગ્રાહી, તક્ષક અને વર્ધકિ ક્રમે આ ચાર શિલ્પકારો પોતાપોતાના કામમાં દક્ષ હોવા જોઈએ. ” +

“સૌરાષ્ટ્ર (સોરઠ) દેશમાં આવેલા પ્રભાસ પાટલુ, સોમપુરીમાં સોમનાથ મહાદેવ નજીક પૂર્વે ચંદ્રમાએ પોતાનો ક્ષયદોષ દૂર થવા માટે યજ્ઞ કર્યો હતો. તેમાં ઉત્તમ તેજસ્વી બ્રાહ્મણોને યજ્ઞ માટે વરણ કર્યાં. યજ્ઞકાર્ય થઈ રહ્યા પછી તે બ્રાહ્મણોને સંપૂર્ણ સોમપુરી રહેવાને માટે દાન આપી. તેમજ રત્નો સાથે દક્ષિણા અને વિવિધ વ્યતનાં બીજાં દાનો પણ આપ્યાં. ચંદ્રમાએ સોમપુરીમાં દાનદક્ષિણા વિગેરેથી સંતુષ્ટ કરી જે બ્રાહ્મણોને ત્યાં નિવાસ કરાવ્યો તેઓ ‘સોમપુરા’ નામના બ્રાહ્મણો કહેવાયા. (હાલના સોમપુરા શિલ્પીઓ પણ તે બ્રાહ્મણોના વંશજો છે.) અને તેઓ પાર્વતીના વચનથી બ્રહ્મદેવના કમલદંડના માર્ગે તે વખતે ઉત્પન્ન થયા હતા. ”

+ સ્થપતિ વગેરે ચાર શિલ્પકારોનાં કર્તવ્ય નીચે મુજબ ‘મનુષ્યાલય ચંદ્રિકા’ નામના ગ્રંથમાં બતાવેલાં છે.

જાનીયાતસ્થાપનાર્હે સ્થપતિમથ ગુણૈઃ પ્રાયશસ્તેન તુલ્યઃ,  
સૂત્રગ્રાહી સુતો વા સ્થપતિમતિગતિપ્રેક્ષકઃ શિષ્યકો વા ।  
સ્થૂલાનાં તક્ષણાન્તક્ષક ઇતિ કથિતઃ સન્તતં હૃષ્ટિચિત્તો,  
દાર્વાદ્યન્યોન્યસંમેલનપટ્ટુરુદિતો વર્ધકિઃ સાવધાનઃ ॥

“સ્થાપનામાં સંપૂર્ણ યોગ્યતા ધરાવનારને ‘સ્થપતિ’ જાણવો. સ્થપતિના જ્યાજ ગુણો ધરાવનાર અને સ્થપતિની માર્તિ અને ગતિને અનુસરનાર સ્થપતિના પુત્ર અથવા શિષ્યને ‘સૂત્રગ્રાહી’ જાણવો. મોટા પાયાણો ઘડી સુંદર કોતર કામ કરનાર અને સક્ષ પ્રસન્ન ચિત્ત રહેનાર કારીગરને તક્ષક’ તથા લાકડાનું સુંદર કોતર કામ કરનાર કારીગરને વર્ધકિ જાણવો. ”

ગ્રંથાન્તરે,

સ્થપતેસ્તસ્ય શિષ્યો વા સૂત્રગ્રાહી સુતોઽથવા ।  
સ્થપત્યાજ્ઞાનુરોધી ચ સર્વકર્મવિશારદઃ ॥  
સૂત્રદણ્ડપ્રમાણજ્ઞો માનોન્માનપ્રમાણવિત્ ।  
તક્ષણાત્ સ્થૂલસૂક્ષ્માણાં તક્ષકઃ સ તુ કીર્તિતઃ ॥

શિલ્પશાસ્ત્રમાં આ ચાર પ્રકારના શિલ્પકારોનું વર્ણન મળે છે. તે હાલના ઇન્જીનીયર ખાતાના સ્ટાફને લગભગ મળતું આવે છે. ધાંધકામ ખાતાના ઉપરીને પ્રાચીન વખતમાં સ્થપતિ કહેવામાં આવતો અને હાલમાં તેને ચીફ ઇન્જીનીયર કહે છે. સ્થપતિના હાથ નીચે રહી કળાનું કામ કરનારને સૂત્રગ્રાહી કહેતા અને હાલમાં તેને આર્કિટેક્ટ કહે છે.

વિના સ્થપત્યાદિચતુષ્ટયેન ગૃહાદિ કર્તું ન ચ શક્યતેऽસ્માત્ ।  
પ્રસાદિતૈસ્તૈરથ વિપ્રવર્યં સુસૂક્ષ્મઘ્નીઃ કાર્યતાં ગૃહાણિ ॥

“ હે વિપ્રવર્યં સ્થપતિ વગેરે ચારની મદદ વગર ગૃહાદિ કાર્ય કરવું અશક્ય છે. તેથી તેમને ખુશી કરી દીધું દષ્ટિવાળા પુરુષોએ ગૃહાદિ કાર્ય કરાવવું. ”

આ પ્રમાણે દેશ, કાળ, સમય તેમજ ગ્રહાદિનો ઉત્તમ યોગ, ભૂમિ આદિની શુદ્ધિ, પાષાણુ વગેરેની પરીક્ષા અને ઉત્તમ સંયોજનાપૂર્વક પ્રાસાદ કે ગૃહ નિર્માણ કરવું એવો પ્રાચીન શિલ્પશાસ્ત્રનો સ્પષ્ટ આશય ઉપરના વર્ણન ઉપરથી જણાઈ આવે છે. વળી આવા સર્વાંગપૂર્ણ કાર્ય માટે યોગ્ય શિલ્પીની ખાસ આવશ્યકતા

મૃત્કર્મજ્ઞો ગુણી શક્તઃ સર્વકર્મસ્વતંત્રકઃ ।  
ગુરુમક્તઃ સદા હૃષ્ટઃ સ્થપત્યાદ્યનુગઃ સદા ॥  
તક્ષિતાનાં તક્ષકેણાપ્યુપર્યુપરિ યુક્તિતઃ ॥  
વૃદ્ધિઋદ્ વર્ધકિઃ પ્રોક્તઃ સૂત્રગ્રાહ્યનુગઃ સદા ॥  
એમિ વિનાપિ સર્વેષાં કર્મ કર્તું ન શક્યતે ॥  
તસ્માદેવ સદા પૂજ્યઃ સ્થપત્યાદિચતુષ્ટયઃ ॥

સ્થપતિનો પુત્ર અથવા શિષ્ય સૂત્રગ્રાહી ગણવો અને તે સ્થપતિની આજ્ઞાનું પાલન કરનારો અને સર્વ કાર્યોમાં નિયુક્ત હોવો જોઈએ.

સૂત્ર, ઇંડ અને પ્રમાણ તેમજ માન, ઉન્માન અને પ્રમાણને ગણનારો અને સ્થૂલ તથા સૂક્ષ્મ પાષાણોને જે ધરનાર હોય તેને તક્ષક કહ્યો છે.

માટીનું કામ ગણનારો, ગુણવાનુ સશક્ત, દરેક કાર્ય કરવામાં સ્વતંત્ર, ગુરુભક્ત, હર્મેશમાં પ્રસન્ન ચિત્ત અને સ્થપતિ વિગેરેની આજ્ઞાને વશ વર્તનારો તેમજ તક્ષિત-ધરૂલા પાષાણોને સુધારો વધારો કરી વૃદ્ધિ કરનારો વર્ધકિ ગણવો અને તે સદા સૂત્રગ્રાહીને અનુસરનારો હોય છે.

આમના સિવાય કોઈપણ કાર્ય થઈ શકે નહિ. માટે સ્થપતિ વિગેરે ચાર શિલ્પકારોની સદા માન પ્રતિષ્ઠા કરવી.

હોય છે. અને તેટલા માટે શિલ્પીના ગુણો સંબંધે પણ સ્પષ્ટ ઉલ્લેખ કરવામાં આવ્યો છે. એ આપણા પ્રાચીન શિલ્પકારોની અપૂર્વ બુદ્ધિમત્તાની પરાકાષ્ઠા રૂપ છે.

શિલ્પના ક્રમમાં એ પણ સ્પષ્ટ કરવામાં આવ્યું છે કે દેવમંદિર, પ્રાસાદ કે ગૃહનું કાર્ય એકજ હાથે પુરૂં થવું જોઈએ. જો તેમ ન થાય તો મતિવિભેદને લઈ ક્રિયાવિભેદ થાય અને તેને લીધે શાસ્ત્રસિદ્ધ કાર્ય થઈ શકે નહિ અને કાર્યની જે સિદ્ધિ થવી જોઈએ તે પણ થઈ શકે નહિ. એટલા માટે શિલ્પીએ કરાવનાર રાજા કે ગૃહસ્થ પ્રત્યે વફાદાર રહેવું જોઈએ અને રાજા કે ગૃહસ્થે શિલ્પી પ્રત્યે પુરો વિશ્વાસ ધરાવવો જોઈએ. તેઓ બંને પરસ્પર રીતે એક બીજા સાથે કાર્યસિદ્ધિ માટે જવાબદારીથી બંધાયેલા છે. શિલ્પના ક્રમમાં કહ્યું છે કે;

एकहस्ते तु कल्याणं द्विहस्ते मृत्युरेव च ।  
गृहदेवैकशिल्पिनं भाषितं विश्वकर्मणा ॥

“ એક હાથે થયેલું કાર્ય કલ્યાણકારી થાય છે અને બે હાથે થયેલા કાર્યમાં મૃત્યુનો સંભવ છે માટે ગૃહકાર્ય અને દેવકાર્ય એટલે દેવમંદિર વગેરે કાર્યો એકજ શિલ્પીના હાથે કરાવવાં એવું શ્રીવિશ્વકર્માએ કહેલું છે. ”

આ તરફ પણ આજકાલના કામ કરાવનારાઓએ ખાસ લક્ષ આપવું જોઈએ. આજકાલ તો નકશો-પ્લાન બીજાના હાથે તૈયાર થાય છે અને તે પ્રમાણે કામ કરવાનું ત્રીજાને સોંપાય છે. તેને લીધે તેની શાસ્ત્રશુદ્ધતા નાશ થવા પામે છે અને ગૃહ નિર્માણ જે ગૃહસ્થના સુખ અને કલ્યાણ માટે હોય છે તે દુઃખ અને વિનાશનું કારણ થઈ પડે છે.

વળી હાલમાં થોડાં વર્ષો થયાં આપણાં પ્રાચીન શિલ્પશાસ્ત્રોનાં વિજ્ઞાનસિદ્ધ વિધાનોની વિરૂદ્ધ જઈ લોખંડનો પણ દેવમંદિરો, રાજમહાલયો તેમજ ઘરોમાં ઉપયોગ કરવામાં આવે છે. પરંતુ દેવમંદિર, રાજપ્રાસાદ કે ઘરમાં લોખંડનો ઉપયોગ આપણાં શાસ્ત્રોમાં નિષિદ્ધ કરેલો છે. નીચેના પ્રલોકમાં લોખંડને ગૃહનિર્માણ કાર્યમાં ત્યાગ કરવા જણાવેલું છે.

काण्ठे मृदिष्टके चैव पाषाणे धातुरत्नजे ॥  
उत्तरोत्तरदृढं द्रव्यं लौहकर्म विवर्जयेत् ॥

“ લાકડું, ઇંટો, પત્થર, ધાતુ, રત્ન; આ દ્રવ્યો એક બીજાથી વધારે દૃઢ મજબૂત છે અર્થાત્ લાકડાથી ઇંટો, ઇંટોથી પત્થર, પત્થરથી સોનું વગેરે ધાતુઓ અને ધાતુઓથી રત્નો વધુ મજબૂત છે. ગૃહાદિ કાર્યમાં લોહકર્મ (લોખંડનું કામ) કરવું નહિ. ”



કારણ કે,

उत्तमोत्तमधात्वादि पाषाणेष्विककाष्टकम् ।  
श्रेष्ठमध्याધમं द्रव्यं लौहं चैवाधमाधमम् ॥

“ ધાતુ અને રત્ન; આ દ્રવ્ય ઉત્તમોત્તમ છે. પાષાણ, ઈંટ અને લાકડું; આ ત્રણ દ્રવ્યો અનુક્રમે શ્રેષ્ઠ, મધ્યમ અને અધમ છે પરંતુ લોહ આ દ્રવ્ય તો અધમાધમ એટલે અત્યંત હીન દ્રવ્ય છે. ”

આવા તો અનેક વિષયો શિલ્પકળાના અગાધ સમુદ્રમાં પડેલા છે કે જે તેનો અત્રે વિસ્તારથી વિચાર કરવામાં આવે તો એક મોટો વિશાળ અથ થઈ બન્ય એમાં સંદેહ નથી. આ બધા વિષયોને જાણવાની જિજ્ઞાસા ધરાવનાર સજ્જનોને આદ્યંત આ અથ જોવાની ખાસ ભલામણ છે. તેમને આ અથમાં સંપૂર્ણ શાસ્ત્રીય શિલ્પકળાનું જ્ઞાન જાણવા મળશે.

આ અથની પ્રસ્તાવના લખવા બદલ વડોદરા રાજ્યશિલ્પાધિકારી અને હાલના ચીફ ઈન્જનીયર સાહેબ શ્રીમાન રા. રા. વા. રા. તલવલકર સાહેબ એફ. આર. આઈ. બી. એ. (લંડન), એલ. સી. ઈ. (મુંબઈ) એમનો હું ઘણા આભારી છું. પ્રસ્તાવનામાં જણાવ્યા પ્રમાણે આપે મારી સાથે એક સન્મિત્ર તરીકેનો સંબંધ કાળજીપૂર્વક અત્યાર સુધી જાળવી રાખ્યો છે. તે માટે હું આપનો સ્નેહાધિન છું. પ્રસ્તાવના લખવા માટેની મારી પ્રાર્થના આપે સહુ સ્વીકારી મને તેમજ જનતાને આભારી બનાવ્યા છે. પ્રસ્તાવનામાં પ્રાચીન શિલ્પશાસ્ત્ર સંબંધે જણાવેલા આપના વિચારો ઘણા મનનીય તેમજ પ્રેત્સાહક હોઈ આપની ઉત્તમ ગુણજ્ઞતાનો પરિચય કરાવે છે.

તે પ્રમાણે આ અથ માટે સુંદર અને ઉદાર અભિપ્રાયો આપવા બદલ રા. રા. ડૉ. હીરાનંદ શાસ્ત્રી, ડીરેક્ટર એફ આર્કિટોલોજીકલ ડીપાર્ટમેન્ટ ઓફ બરોડા સ્ટેટ (વડોદરા રાજ્ય પુરાતત્વ સંશોધન ખાતાના અધિકારી સાહેબ), કલાભવનના પ્રોફેસર રા. રા. વી. વી. વડનેરકર સાહેબ, ગુજરાતના સમર્થ નવલકથાકાર અને સાક્ષર રા. રા. રમણલાલ વસંતલાલ દેસાઈ એમ. એ. તેમજ ગુજરાતના પ્રસિદ્ધ ચિત્રકાર અને ‘કુમાર’ માસિકના તંત્રી રા. રા. રવિશંકર મ. રાવળ (અમદાવાદ) એમનો પણ હું અત્યંત આભારી છું.

આ અથની તૈયારી કરવામાં મને સર્વ રીતે મદદરૂપ થવા બદલ આ અથના મુદ્રક પંડિત મોતીલાલ એમનો હું અત્યંત આભારી થયો છું. આ અથનું સુંદર છાપકામ પણ તેમની દેખરેખ નીચે થયેલું હોઈ ઘણી સારી રીતે કરી આપ્યું છે તે

માટે પણ તેઓ ધન્યવાદને પાત્ર છે. તેમજ આ ગ્રંથનાં પુસ્તક અને કોપી તપાસવામાં કાળજીપૂર્વક શ્રમ લઈ કાર્ય કરવા માટે વેદશાસ્ત્રસંપન્ન શાસ્ત્રીશ્રી જદુરામ જીવણુરામ વડોદરા એમનો પણ હું આભાર માનું છું.

તેમજ સોમપુરા ભગવાનજી હરિશંકર એમણે પ્રાચીન હસ્તલિખિત સૂત્રસંતાન નામનું પુસ્તક આ ગ્રંથના કામમાં ઉપયોગ કરવા આપવા ઉદારતા બતાવી છે તથા મીસ્ત્રી પ્રભાશંકર ઓઘડલાલ ( પાલીતાણા ) એમણે પણ સ્વહસ્તલિખિત પુસ્તક મેળવણી કરી જેવા આપેલું તેમનો પણ સહૃદય આભાર માનું છું.

જે ભાઈઓએ પ્રથમથી ગ્રાહક બની આ પુસ્તકને ઉત્તેજન આપ્યું છે તેમનો પણ અત્રે આભાર માનવામાં આવે છે.

શિલ્પશાસ્ત્રી નર્મદાશંકર મુળજીભાઈ સોમપુરા.

## विषयानुक्रमणिका.

विषय	पृष्ठ	विषय	पृष्ठ
प्रथम रत्न.		देवगण, राक्षसगण, मनुष्यगण नक्षत्र	१६
मंगलाचरण ... ..	१	अधोमुख नक्षत्र ... ..	२०
सूर्यारक्षक ... ..	३	तिर्यङ्मुख तथा उर्ध्वमुख नक्षत्र ... ..	२०
शुभ मुहूर्तमां कार्यांश ... ..	३	नक्षत्र तथा चंद्रनी दिशा ... ..	२१
गण विधान ... ..	३	चंद्रनी दिशानुं क्षण ... ..	२१
गणमां पुत्र तथा रेषा विधान ... ..	४	नक्षत्र चैरे ... ..	२१
ज्येष्ठ, मध्यम अने कनिष्ठ हस्तमान	५	व्यय उपज्जववानी रीत ... ..	२२
गणना पुष्पना देवनाओ दयावाधी यता दोषो	६	आड व्ययनां नाम अने आयनी साथे	
पुष्पान्तरे हस्त अक्षरुथी गुणावगुण	७	आपवानी रीत ... ..	२२
अंगुलादिथी पृथ्वीनुं प्रमाण ... ..	७	तारा उपज्जववानी रीत ... ..	२३
अष्टविध सूत्रनां नाम ... ..	७	शुक्लाशुभ तारा ... ..	२४
अष्ट प्रकारना सूत्रनां नक्षत्रो	८	क्षेत्रनी नाडी उपज्जववानी रीत	२४
डाटाभुखो अनाववानी रीत ... ..	८	सर्पाकार नाडीयक तथा कोष्टक ... ..	२५
आयादि ओडनीस अंग विचार ... ..	९	नक्षत्रनी राशि उपज्जववानी रीत ... ..	२६
आयादि ओडविस अंगनां नाम ... ..	१०	राशियक अने राशिनो छष्ट अनिष्ट लाव	२७
आय, नक्षत्र विगेरे भोगववानां स्थान	१०	घर अने घरधणीनी राशियो छष्ट अनिष्ट	
आय लाववानी रीत अने नाम ... ..	१०	ज्येष्ठानुं कोष्टक ... ..	२८
आय देवानां स्थान ... ..	११	भार राशिना स्वाभी ... ..	२९
प्रतिदूण आय आपवानी यता दोषो	११	राशिना स्वाभीओनो भित्र शत्रु लाव	
ध्वज्जय, धूम्राय, सिंहाय देवानां स्थान	१२	ज्येष्ठानुं कोष्टक ... ..	३०
श्रानाय, वृषाय, भराय, गज्जय, ध्वांक्षाय	१२	क्षेत्रना नामाक्षर उपज्जववानी रीत ... ..	३१
देवानां स्थान ... ..	१३	घरनां भुवादि सोण नाम ... ..	३१
ओड पीज्जने अनुदूण आय ... ..	१४	अंशक उपज्जववानी रीत ... ..	३२
आयोने रक्षेत्रानी दिशा अने तेनां स्वइय	१४	घंद्रांशक आपवानां स्थान ... ..	३२
आयोना स्वइयनो नक्षत्रो ... ..	१५	यमांशक तथा राज्नांशक आपवानां स्थान	३२
भाणसुनो आय आपवानी रीत ... ..	१६	लग्न उपज्जववा विषे ... ..	३३
घरनी दिवाइमां आय आपवा विषे ... ..	१७	तिथि उपज्जववा विषे तथा कोष्टक ... ..	३३
नक्षत्र इण काठवानी रीत ... ..	१८	वार उपज्जववा विषे ... ..	३३
क्षेत्रदूण उपरथां नक्षत्र उपज्जववानी रीत	१८	करण उपज्जववा विषे ... ..	३४
गण विचार ... ..	१९	योग उपज्जववा विषे तथा कोष्टक ... ..	३४
		वर्ग उपज्जववा विषे ... ..	३५

વિષય	પૃષ્ઠ
તત્ત્વ ઉપબ્ધવવા વિષે ... ..	૩૫
મનુષ્યના નામાક્ષર ઉપરથી વર્ગ લાવવાનું કોષ્ટક ... ..	૩૬
પાંચ તત્ત્વનાં નામ અને કૃળ ધર અને પ્રાસાદના આયુષ્ય વિષે આયાદિ અંગો મેળવવા વિષે નક્ષત્ર, ગણ, ચંદ્રાદિ જોવાનું કોષ્ટક સમચોરસ ક્ષેત્રની મૂળ રાશિ તથા નક્ષત્રનું કોષ્ટક ... ..	૩૮

**દ્વિતીય રત્ન.**

પ્રાસાદોત્પત્તિ પ્રકરણ ... ..	૪૨
શુદ્ધ છંદના આદ પ્રાસાદ... ..	૪૮
દેશાનુસાર પ્રાસાદ વિધાન	૫૦
દેશાનુસાર પ્રાસાદોની ઉત્પત્તિ	૫૧
પ્રાસાદોની રાત્રિ વિષે ... ..	૫૧
કલિંગાદિ પ્રાસાદોના સ્વરૂપ વિષે	૫૧
પ્રાસાદોના વચ્ચું વિષે ... ..	૫૧
રાજસ, તામસ અને સાત્ત્વિક પ્રાસાદ કયા પ્રાસાદો કયા દેશમાં કરવા પ્રાસાદ રચનાવિધિ પ્રકરણ	૫૨
પ્રાસાદ કરવાનાં સ્થાન ... ..	૫૩
નગરભિમુખ પ્રાસાદ વિધાન	૫૩
યથાશક્તિ પ્રાસાદ વિધાન	૫૩
પ્રાસાદ કરવાથી થતું પુણ્ય	૫૪
શિશ્વીને ગુરૂદ્વારા અભ્યાસ વિધાન	૫૪
શુભ મુહૂર્ત જોવાનું વિધાન	૫૪
દિક્ક સાધન ... ..	૫૫
ભૂમિ શોધન વિધિ ... ..	૫૫
શલ્ય શોધન વિધિ ... ..	૫૬
પ્રાસાદનું માપ કયાંથી લેવું	૫૬
કૂર્મશિલા સ્થાપન વિધિ...	૫૭
નાગવાસ્તુ વિચાર ... ..	૫૮
નાગવાસ્તુ ચક્ર... ..	૫૮
પાપાણુ કૂર્મશિલા માન ... ..	૫૮

વિષય	પૃષ્ઠ
કૂર્મશિલા સ્વરૂપ અને કરવાની દિશા નવ શિલાઓનાં નામ ... ..	૫૯
પ્રાસાદ માને કૂર્મ તથા શિલા માને કૂર્મ અષ્ટદિશાની શિલાનાં નામ, માન અને સ્વરૂપ ... ..	૬૧
પ્રથમ શિલા સ્થાપન વિધિ ... ..	૬૨
કૂર્મશિલા સહિત આઠ દિશાઓની શિલાનો નકશો ... ..	૬૩
કૂર્મશિલા સંપુટમાં રાખવા વિષે	૬૪
કૂર્મન્યાસ અને શિલા સ્થાપન વખતે યંત્રવિધાન ... ..	૬૫

પ્રાસાદ જગતી વિધાન ... ..	૬૫
જગતીના ખૂણા અને ફાલનાઓ વિષે	૬૭
જગતીની ઉંચાઈનું પ્રમાણ	૬૮
જગતીમાં ઘાટ કરવાના વિભાગો	૬૮
પ્રથમ, દ્વિતીય, તૃતીય અને ચતુર્થ ભીટમાન	૭૦
પ્રાસાદ પીંદમાન ... ..	૭૧
પીંદમાન ખીલું ... ..	૭૧
પીંદની ઉંચાઈમાં ગજનદિ થરો કરવાના વિભાગ ... ..	૭૨
જગતી, ભીટ, મહાપીંદનો નકશો ...	૭૩
અદ્ય દ્રવ્યમાં સંધારણ પીંદમાન ...	૭૪
પ્રાસાદની ઉંચાઈના પ્રમાણથી પીંદમાન	૭૪

**તૃતીય રત્ન.**

મંડોલર-પ્રાસાદનું ઉભણીમાન ...	૭૫
ખીલું અને ત્રીજું ઉભણીમાન ...	૭૬
ચોથું ઉભણીમાન ... ..	૭૭
આયદોલ સુધારવા હીનાધિક કરવા વિષે	૭૭
મંડોલનાં અંગોનું પુનર્વિધાન કરવા વિષે	૭૮
૧૪૪ ભાગનો મંડોલરો કરવાના થરો	૭૮
૧૪૪ ભાગનો મંડોલરના અંગોનું સ્વરૂપ લક્ષણ ... ..	૭૯
૧ ખરો અને ૨ કુંભો ... ..	૭૯

विषय	पृष्ठ
उ कलशो, ४ अंतराल अने ५ डेवाल	८०
६ मांथी अने ७ ज्वंघी ...	८१
८ डोडियो अने ९ लरणी ...	८३
१० शिरावट्टी ...	८४
११ माळा इपोतादी, १२ अंतराल अने १३ जालु ...	८५
१४४ भागने मंडोवरने नकशो तथा झेटाओ ...	८६
१२९ भागने तथा १०८ भागने मंडोवर	८७
२७ भागने तथा अतुमुंभ प्रासादने ५७ भागने मंडोवर ...	८८
सामान्य मंडोवर अने थरवाणा ओलओ करवा तथा प्रासादनी नासिकाओ	८९
४ जतना मंडोवरने नकशो तथा झेटो प्रासादना लदनी ५ अने ७ नासिकाओ	९०
प्रासादना गभाराना ५ प्रकार अने लद्रादि झालनाओ करवा विषे ...	९१
प्रासादनी दिवालनी जडाधनुं प्रमाळु	९२
प्रासादने भ्रमणी करवा विषे ...	९३
भ्रम पिनाना प्रासादो, भ्रम खिचिमान अने भ्रम करवा विषे ...	९४
मंडप भ्रमयुक्त करवा विषे ...	९५
यथाशास्त्र प्रासाद अने मंडप विधान	९६
दीपो मूडवानो गोपयो करवा विषे ...	९७
प्रासादनी कोणीनुं प्रमाळु ...	९८
प्रासादने द्वारे मुक्वानी दिशा ...	९९
नागरादि द्वारमान ...	१००
नागरादि द्वितीय मान ...	१०१
भूमिज्वादि प्रासाद द्वारमान ...	१०२
द्राविडादि द्वारमान ...	१०३
परपर द्वारमान करवा विषे ...	१०४
द्वारशाभा लक्ष्य तथा शाभानां नाम	१०५
द्वारशाभानी पळोणाधनुं मान ...	१०६
त्रिशाभा द्वार प्रमाळु तथा नकशो ...	१०७

विषय	पृष्ठ
पंचशाभा द्वारमान तथा नकशो ...	१०८
सप्तशाभा द्वारमान तथा नकशो ...	१०९
नवशाभा द्वारमान तथा नकशो ...	११०
द्वारना उंथरानुं अतुविधि प्रमाळु ...	१११
संभावट प्रमाळु ...	११२
<b>अतुर्थ रत्न.</b>	
प्रासादना मंडोपेनुं विधान ...	११३
पांय तथा वर्धमानादि अष्ट प्रकारना मंडप	११४
मंडपना पद विभाग ...	११५
प्रनाले करवानुं मगरना मुपने झेटो	११६
तारंगाणना जैन प्रासादना तलदर्शनने नकशो ...	११७
इद्रमाणीना प्रासादना तलदर्शनने नकशो	११८
नवयोझीनी वेदिका तथा हेराणी जेहाणीना गोपवानी आणुने हेभाव झेटो...	११९
७ योझीनी वेदिकानो पडपानो हेभाव	१२०
प्रतोळी (शालुगारयोझी)नी उंथाधनुं प्रमाळु	१२१
प्रासाद तथा मंडपनी सोपान पंक्ति प्रमाळु	१२२
शेरीसानी ६ योझीनी हेरीने नकशो	१२३
द्वादश मंडपविधान तथा तलदर्शनना नकशा	१२४
सप्त मंडप विधान तथा नकशा ...	१२५
सप्त विंशति मंडप विधान तथा नकशा	१२६
मंडपना स्तंभनी उंथाधनुं प्रमाळु	१२७
पाट तथा स्तंभ सम विषम करवा विषे	१२८
कुंभि, स्तंभ, लरळुं अने शराना वाट विषे	१२९
स्तंभनी जडाध पांय प्रकारे ...	१३०
स्तंभना घाटनी पांय प्रकारनी गति	१३१
उ जतना स्तंभना नकशा तथा झेटाओ	१३२
जिनना हेवालयेने मंडप विधान ...	१३३
त्रैमुप प्रासादमां मेधनाहादि मंडप विधान	१३४
जिन हेवालयेनी अतुदिक्षु जिनालय विधान	१३५
पर तथा ७२ भोतेर जिनालयने कर्म	१३६
पुंडरीक अने गलाळु विधान ...	१३७
पर जिनालयने नकशो तथा झेटो ...	१३८

વિષય	પૃષ્ઠ
પ્રાસાદની ચતુર્દિક્ષુ રથશાલાદિ વિધાન	૧૩૯
ઉપાશ્રય વિધાન ... ..	૧૪૦
ઝળી તથા ગોખ મૂકવાનું પ્રમાણ ...	"
મંડપોપરિ ધુમટ વિધાન તથા નકશો અને ફોટો ... ..	"
ધુમટના થરોના વિભાગનું ળીલું પ્રમાણ	૧૪૨
મંડપ તથા પ્રાસાદને સાંમરણ વિધાન	૧૪૫
દેવતાઓનાં વાહનોના સ્થાન વિષે ...	"
વાહનોદય પ્રમાણ ... ..	૧૪૮
પ્રાસાદની ચતુર્દિક્ષુ અન્ય પ્રાસાદ વિધાન	"
દષ્ટિકોપ ન લાગવા વિષે ... ..	૧૪૯
પૂર્વ તથા પશ્ચિમ મુખના દેવતાઓ દક્ષિણાભિમુખ દેવો અને હનુમાન ...	૧૫૦
ગભારા અને દ્વારમાને મૂર્તિ અને સિંહાસનનું પ્રમાણ ... ..	૧૫૧
પ્રાસાદના માને ઉભી મૂર્તિનું પ્રમાણ	૧૫૨
શેષશાયી ભગવાનની સૂતી મૂર્તિનું પ્રમાણ	"
સર્વ દેવતાઓનાં પંચવિધ સિંહાસન દેવતાઓના સ્થાનોનાં મંડલ ...	૧૫૩
દેવતાઓના સ્થાનોના ૨૮ ભાગ ...	૧૫૪
જૈન પ્રતિમાનું સિંહાસન કરવા વિષે	૧૫૬
શિવલિંગની જળાધારીનું પ્રમાણ	"
જળાધારી કરવાના સ્વરૂપના ૧૮ ભાગ તથા નકશો ... ..	૧૫૭
૧૦ પ્રકારની જળાધારીનું પ્રમાણ	૧૫૯
શિવની જળાધારીઓનું ફળ	૧૬૦
લિંગસહિત જળાધારી માપવાનાં પંચસૂત્ર	"
શિવાલયમાં લિંગ પ્રવેશ વિધાન	૧૬૧
સિંહાસનની પ્રણાલ કરવા વિષે	૧૬૨
શિવનું સ્નાનોદક ગુપ્ત માર્ગે જવા વિષે	૧૬૩
જૈન પ્રતિમાની દષ્ટિ દ્વારમાને કરવા વિષે	"
દ્વારમાને જિન તથા લક્ષ્મીનારાયણાદિની દષ્ટિ રાખવાનો નકશો ...	૧૬૪
સર્વ દેવતાની દષ્ટિનું પ્રમાણ ...	૧૬૫

વિષય	પૃષ્ઠ
પંચમ રત્ન .	
નાગરાદિ, દ્રાવિડાદિ અને સાધારાદિ પ્રાસાદોનાં લક્ષણ ... ..	૧૭૧
લતિન, શ્રીવત્સ અને નાગરાદિ ગતિનાં લક્ષણ ... ..	૧૭૨
લંબચોરસ તથા ગોળ પ્રાસાદો કરવા વિષે ૪ થી ૧૧૨ ભાગ સુધી પ્રાસાદોનાં તલ કરવાનું પ્રમાણ ... ..	"
રાણકપુરના અષ્ટભદ્રી સૂર્યપ્રાસાદનું તલ દર્શન અને ફોટો ... ..	૧૭૩
પ્રાસાદની ફાલણુઓના ૧૦૮ ભેદો વિષે	૧૭૪
એક તલ ઉપર શિખરો બહુ પ્રકારે થવા વિષે ... ..	"
ગભારામાં પાયચાની રેખા ગરવાથી દોષ	૧૭૫
શિખરની રેખાની ઉચ્ચાઇનું પ્રમાણ	"
પ્રાસાદના અંગાનુસાર શુંગો ચક્રાવવા વિષે ભદ્રે ઉચ્ચુંગો કરવાનું પ્રમાણ ...	૧૭૬
શિખરના સ્કંધનું પ્રમાણ ... ..	"
શિખરમાં ગોખ, સિંહ અને શુકનાશનું પ્રમાણ ... ..	૧૭૭
શિખરનાં મંડકની ગણતરી તથા પાણીતાર વિષે ... ..	૧૭૮
મંડોવર, શિખર તથા શુંગોની ઉચ્ચાઇનું પ્રમાણ ... ..	૧૭૯
પાયચામાં દશાઇના નાસક પાડવાનું પ્રમાણ ... ..	"
વાલજરની રેખાઓનું પ્રમાણ ...	૧૮૦
શિખરની ઉચ્ચાઇ તથા રેખા છોડવાનું પ્રમાણ ... ..	"
ઉચ્ચુંગ તથા દશાઇના નાસક અને વાલજરની રેખા છોડવાનો નકશો	૧૮૧
શિખરની રેખા કામડીથી છોડવાનું પ્રમાણ	૧૮૩
શિખરની રેખા છોડવાના નકશાઓ	"
ખગ્ગપુસ્તક પ્રમાણ ... ..	૧૮૪

विषय	पृष्ठ
शिम्भरना आभ्रसाराणुं प्रमाणु ...	१८५
कलशना धाटना लागो, नकशा तथा विधान	१८६
प्रासाद पुरण आभ्रसाराणां पधरायवा विषे	१८८
प्रासादना ध्वज्जदंडनुं प्रमाणु ...	१८९
ध्वज्जदंडनी अडाडनुं तथा पर्वना अंकथी ध्वज्जदंडनां १३ नाम ...	१९०
हेवीना ध्वज्जदंडनुं अने पाटलीनुं प्रमाणु	१९१
ध्वज्जनी पताडानुं प्रमाणु तथा नकशा	१९२
ध्वज्जदंड शेषवानुं तथा कलायानुं प्रमाणु	१९३
अनुमुंअ प्रासादने ध्वज्जदंड शेषवानी दिशा	१९३
ध्वज्जदंडनी पाटली डिचित् घशान तरङ्ग राणवानुं विधान ...	१९४
ध्वज्ज अद्याव्या पछी इरडवानुं इण	१९४
ध्वज्ज वगर शिम्भर नहि राणवा विषे	१९५
शिम्भरने ध्वज्ज अद्याववानुं पुण्य	१९५
श्रीसोमनाथ मलाहेवना प्रासादनी नकशा	१९६
भोडेराणा प्रासादना द्वारनी नकशा	१९६
अर्जोद्धार करवाथी अतुं पुण्य ...	१९७
अर्जोद्धार करवानुं विधान ...	१९७
शिवालय न अद्याववा विषे ...	२००
मूर्ति उत्थापन करवानी विधि ...	२०१
दिङ्मूढ विचार ...	२०१
लिन्न द्रोप प्रकरणु ...	२०२
निर्दोष लक्षणु ...	२०३
जगतीथी मंडपादि नीया करवाथी द्रोप	२०४
गृह विषे द्वार तथा दादरे मुक्ता विषे	२०७
वर्जनीय गृह अने निर्दोष प्रकरणु	२०७
घरनी जमीन उंची नीची करवा विषे	२०८
समूह, प्रतिकार, अने अंतक घर विषे	२०९
घरना पुणुा वेध ...	२१०
वाढबाग तथा पछीते द्वार मुक्ता विषे	२१०
स्तंभ, आरणां अने गवाक्षना वाढ विषे	२११
द्वारनां कमाड विगेरे विषे ...	२११
घर उपर वृक्ष अने प्रासादनी छाया तज्ज्य विषे ...	२१६

विषय	पृष्ठ
पुष्प तथा इणवाणां वृक्ष शेषवा विषे	२१६
हेवालय मान हीन करवा विषे ...	२१७
प्रतोल्यानुं प्रमाणु तथा नकशा अने हेदे	२१८
प्रतोल्याना स्तंभानुं मान अने स्वइप	२२०
<b>षष्ठे रत्न.</b>	
केशरादि पंचविंशति प्रासादो नकशाओ साथे	२२१
<b>सप्तमे रत्न.</b>	
तिलकसागरादि पंचविंशति प्रासाद लक्षणु- धिकार नकशा संहित ...	२६६
<b>अष्टमे रत्न.</b>	
अपभादि द्विसप्तति प्रासाद लक्षणुधिकार नकशा संहित ...	२८९
<b>नवमे रत्न.</b>	
वैराव्यादि पंचविंशति प्रासाद लक्षणु- धिकार नकशा संहित ...	३३१
<b>दशमे रत्न.</b>	
भेवादि विंशति प्रासाद लक्षणुधिकार नकशा संहित ...	३५०
<b>अेकादशे रत्न.</b>	
हेवमूर्तिस्वइप लक्षणुधिकार शिवा परीक्षा	३६४
घरमां प्रतिमा पूजवानुं प्रमाणु ...	३६५
प्रासादमां तथा प्रासाद विना पूज्या प्रतिमा	३६६
शुक्लमूर्ति तथा अंडितमूर्ति पूज्य विचार	३६७
पुनः संस्कारने योग्य मूर्ति ...	३६७
बैरवने मुण्य प्रासाद न करवा विषे ...	३६७
अधिअडीनांग मूर्ति निषेध ...	३६७
विइप मूर्ति निषेध, सन्मुण्य वत्समां निषिद्ध कार्य ...	३६८
पाषाणुमूर्तिनुं शिर विधान ...	३६८
अेक तालथी सोण तालनी मूर्तिनुं प्रमाणु	३६८
गणेशनी प्रतिमातुं प्रमाणु ...	३६९
अ तालथी नव ताल मूर्ति विभाग	४००

विषय	पृष्ठ
मूर्ति विसर्जन, तथा गृहपूजा निषिद्ध मूर्ति	४०२
मूर्ति स्वरूप, आसुध, वर्युन कमलासन	४०३
अह्ना, पितामह, विरञ्चि, सावित्री ...	४०४
अह्नायतन ... ..	४०५
अह्नाना अष्ट द्वारपाल ... ..	„
ऋग्वेद, यजुर्वेद, सामवेद, अथर्वणुवेदनां स्वरूप ... ..	४०६
नृत्यशास्त्र, विश्वकर्मा, ऋषितुं स्वरूप	४०७
सूर्यानी १२ मूर्तिमानुं वर्युन ...	४०८
पंचदेव प्रतिष्ठा अने पंचदेवनां नाम	४१०
सूर्यायतनमां पीत्र अह्नानां स्थान ...	४१३
सूर्याना अष्ट द्वारपालनां नाम अने स्वरूप	„
नवग्रह मूर्तिनुं स्वरूप लक्षण	४१५
अष्ट दिग्पालनां स्वरूप ... ..	४१७
विष्णुनी आर मूर्ति तथा वर्युभिदे पूज्या	४१८
विष्णुनी यतुर्विंश मूर्ति स्वरूप लक्षण	४२३
कार्तिक-संकर्षण, गरुडध्वज, जयंत, गोवर्धन ... ..	४२४
भस्त्र, इर्म, वराह अने नृसिंहावतार, वामन, परशुराम, राम, अलराम अवतार, लुद्धावतार, करिक अवतार	४२५
जलशायी लगवाननुं स्वरूप ...	४२६
शालिग्राम मूर्ति तथा शिलां लक्षण	„
गरुड तथा गरुडनुं स्वरूप... ..	४२८
वैकुण्ठ, तथा विश्वरूप ... ..	४३०
अनंत अने त्रैलोक्यमोहन ... ..	४३१
विष्णु आयातन ... ..	„
विष्णुना अष्ट द्वारपाल ... ..	४३२
शिव-मूर्ति स्वरूप वर्युन ... ..	४३३
अेकदश इद्र स्वरूप ... ..	४३४
उमाभेस्वर मूर्ति लक्षण... ..	४३७
हरिहर अने हरिहरपितामह मूर्ति	४३८
उमादेवी तथा नारायणुश्रिता लक्ष्मीदेवी युग्म मूर्ति लक्षण ... ..	४३८

विषय	पृष्ठ
विंग स्वरूप लक्षण, रत्नविंग, धातुविंग, पाषाणुविंग विंगेरे ... ..	४३८
विंग भेदे प्रासाद भेद ... ..	४४३
शुभ चिन्ह, वर्युं भेदे शुभ रेणा ...	४४५
विंग स्वरूप मान, पूज्य मान विंगेरे	४४६
आणुविंग स्वरूप लक्षण, द्योप लक्षण, पूज्य विधान, इल विंगेरे ... ..	४४७
विंगद्वैध्य, विस्तार तथा वृषमान ...	४४८
पीडिका (जलाधारी) स्वरूप लक्षण	४५०
मुष्प विंग लक्षण ... ..	४५३
अेकद्वार तथा यतुमुष्प शिवायतन	४५२
शिवना अष्ट द्वारपाल ... ..	„
देवी स्वरूप लक्षण वर्युन-उमा, पार्वती, गौरी, रंभागौरी, ... ..	४५४
गौरी आयातन तथा तेना अष्ट द्वारपाल	४५५
गणेश स्वरूप लक्षण ... ..	४५६
गणेशायतन ... ..	४५७
गणेशना अष्ट द्वारपाल ... ..	„
श्री कार्तिक स्वामी ... ..	४५८
पञ्च लीला देवी ... ..	४५८
महालक्ष्मी, क्षेम करी ... ..	„
हरसिद्धि, त्रयु मात्रीदेवी, आमुंडा ...	४६०
योगेश्वरी, कात्यायनी, महिपासुरमर्दिनी	४६१
चंडिकाना अष्ट द्वारपाल ... ..	४६२
लक्ष्मी, महालक्ष्मी ... ..	४६३
महाविद्या अने सरस्वती ... ..	४६४
अह्नाणुी, माहेश्वरी ... ..	„
कौमारी, वैष्णवी ... ..	४६५
वाराही, धन्दाणुी ... ..	„
रक्तआमुंडा ... ..	४६६
वीरेश्वर लगवान, क्षेत्रपाल ... ..	„
गुडुक लैरव ... ..	४६७
आठ आयोनां स्वरूप ... ..	„



विषय	पृष्ठ
द्वैतेश रत्न.	
श्रीगिन मूर्ति स्वरूप लक्षण ...	४७०
योवीस तीर्थ उरैनां नाम, वर्ण ...	"
" " लक्षण, जन्म नक्षत्र ...	४७१
" " जन्म राशि ...	४७२
योवीस यक्षनां नाम ...	"
" यक्षिणीनां नाम ...	"
१६ विद्या देवीनां नाम ...	४७३
यक्ष यक्षिणी स्वरूप लक्षण ...	"
विद्या देवी-स्वरूप लक्षण ...	४८५
देवीयोगा आयुधनी उद्घाटन प्रमाण ...	४८८
श्रीगिनदेवता अष्ट द्वारपाल ...	४८९
समोसाय तथा सिंहासन लक्षण ...	४९०
धरमंदिरमां स्थापना न करवा विधि ...	"
श्री गिन प्रतिमा विभाग वर्णन ...	४९१
प्रतिमा मान ...	"
भेडी प्रतिमानुं यतुविधि मान ...	४९२
" त्रिविध मान ...	"
" स्वरूप-विभाग ...	"
भेडी प्रतिमाना प्रमाणनां ४ सूत्र ...	४९७
उर्ला गिन मूर्तिनुं प्रमाण ...	"
मानडीन तथा शास्त्रडीन न करवा विधि ...	४९८
आंगणमाने शुभाशुभ प्रतिमा ...	"
प्रतिमाभां शुभ अशुभ रेणा के उच्च ...	४९९
डीनांगे होष वर्णन ...	५००
परिकर लक्षण ...	५०२
शिक्षा संयुक्त शरणु लक्षण ...	५०८
दिवाने अडीने प्रतिमा न भेसाडवा विधि ...	"
भांडित तथा दुष्ट मनुष्यना स्पर्श विधि ...	५०९
धरमंदिरमां ध्वज न राणवा विधि ...	"
वज्रलेप तथा तेना शुभ ...	५१०
त्रयोदश रत्न.	
प्रतिष्ठाविधि लक्षणविचार मंडप विधान ...	५११
मंडपार्थी भूमि शोधनपूर्वक द्विशीधन ...	"

विषय	पृष्ठ
प्रथम मंडप तथा वेदी प्रमाण ...	५१३
ध्वज अने पताका विधि ...	५१४
कुंड विधान ...	५१५
पूर्वादि क्रमथी नव कुंड निवेश प्रकार ...	"
पंचकुंडी तथा एक कुंडी निवेश प्रकार ...	"
विआदि वर्णक्रमथी तथा स्त्रीयोगे कुंड विशेष उच्यते ...	५१६
होम संप्रिया प्रमाणे कुंडमान ...	"
कुंडोतुं लुण्मान ...	५१७
१ सर्वकुंडोना प्रकृतिभूत यतुष्कालुनुं साधन ...	५१८
२ योनिकुंड ...	५१९
३ अर्ध चंद्र कुंड ...	५२०
४ त्रिकोण अने प वर्तुल कुंड ...	५२१
५ पट्टकोण कुंड भे गतना ...	५२३
७ पत्र कुंड ...	५२४
८ अष्टकोण कुंड भे गतना ...	५२५
आत तथा कुंडमान ...	५२६
भेजवानी कनिशादि भेद ...	"
भेजला लक्षण ...	"
योगि लक्षण ...	५२७
मंडप विधान ...	"
ऋत्विग्ने तथा अन्य विधान ...	५२८
वस्त्रालंकार अने नैवेद्य शिदिपने आपवा विधि ...	५३०
प्रासादना देवतायोगेनुं पूजन ...	५३१
देवतानी प्रतिष्ठा कर्था पंथी प्रथम दर्शन ...	५३३
शिदिपणे आशिर्वाद आपवा विधि ...	"
सूत्रधार पूजन ...	"
आचार्य पूजन ...	५३४
प्रासाद तथा प्रतिष्ठा कर्थांनुं इण ...	५३५
वैन प्रतिष्ठा विधि ...	"
अह प्रतिष्ठा विधि ...	५३६
वापीकूपादि प्रतिष्ठा विधि ...	"
सप्त तथा १४ पुण्याह ...	५३७
सप्त पुण्याह प्रतिष्ठानुं मलाइण ...	"

विषय	पृष्ठ
वास्तुपुराणी उत्पत्ति ...	५३८
वास्तु पूजन न करवाथी दोष ...	५४१
वास्तुदेवानुं पूजन विधान ...	”
६४ पदना वास्तु ...	”
८१ पदना वास्तु ...	५४२
१०० पदना वास्तु ...	५४३
वास्तु पूजन विधि ...	५४६
द्विगुण पूजन विधि ...	५५३
पूजा सामग्री ...	५५६

### चतुर्दश रत्न.

ज्योतिर्मुहूर्त लक्षणविधिकार, त्याज्य प्रकरण	५५७
कूर अडे लोगवेलुं नक्षत्र शुभ काममां लेवा विषे ...	५५८
राहुथी हलायेल नक्षत्र शुभ क्यारे थाय	५५९
गुहारांलमां शुभाशुभ भास	”
अहारांलमां शुभाशुभ संक्रान्ति	”
प्रतिघामां लेवाना भास	५६०
नंदादि तिथिओमां करवानां कार्य	”
सामान्य शुभाशुभ तिथिओ	५६१
शुभ नामक तिथिओनुं वर्णुन	५६२
शुभाशुभ वार	५६३
प्रतिघाना वार	”
प्रत्येक वारमां करवानां कार्य	५६४
वारना आरंभ क्यारे थाय	५६५
अह यक	५६६
शुभाशुभ नक्षत्र	५६७
नक्षत्रमां विशेष शुभाशुभ कार्य	५६८
गुहारांलमां नक्षत्र अने वारनुं इण	५६९
पुण्य नक्षत्रनी प्रशांसा	५७०
नक्षत्र कोष्टक	५७१
योगनां नाम	५७४
अशुभ योगनी तज्जवानी घडी	”
करणु प्रकरणु	५७५
करणु यक	५७६

विषय	पृष्ठ
भद्रा संबंधमां विशेष ...	५७७
भद्रानुं अंग विभागनुं इण	”
उदयाष्टी भद्रा ...	”
भद्राना दोषोनो अपवाद	”
भद्रा यक	६७८
अंद्रनुं शुभाशुभ इण	५७९
शुक्लपक्ष विशेष	”
ताराफल तथा कोष्टक	५८०
अंद्रनी दिशा	”
अंद्रनी दिशानुं इण	५८१
अन्य दोषोनो हरनार अंद्र...	”
यारे दिशांमां इरता अंद्रनी घडी	”
राशि लग्न यक	५८२
१२ राशिना पुरुष तथा स्त्रीना घात अंद्रादि	५८४
अलग्न अने अंद्रग्न विषे	५८५
तिथिवार सिद्धियोग	”
नक्षत्र वार अमृत सिद्धियोग	५८६
अमृत सिद्धियोग तज्जवा विषे	”
सिद्धियोग यक...	”
वार, तिथि, नक्षत्र मणी अतुं योग यक	५८७
नक्षत्र, वार अने तिथिथी थता अशुभ योग यक...	५८७
सर्वा दोषोनो नाश करनार रवि योग...	”
आनांदादि २८ योगनुं यक	५८८
तिथिवारथी दुष्ट योग	५८९
तिथिवारनक्षत्रोत्पन्न दुष्ट योग तथा सिद्धियोग यक...	५९२
त्रिविध गंठांत तज्जवा विषे	”
कुलिक, कंटक, डालवेला अने यमघंट नामक त्याज्य मुहुर्त	५९४
दिवसे तथा रात्रिओ कुलिकोदि यक	”
दुष्ट क्षणु	”
भास, तिथि, नक्षत्र लसे शन्य यक	५९५
तिथि शन्य लसे यक	”

विषय	पृष्ठ	विषय	पृष्ठ
आवश्यक कार्ये योगनो अपवाद ...	५८५	चंद्र अने ग्रहोधी थता ४ कुयोग ...	६१७
अभिजित नामनुं मुहूर्त ...	५८६	युति दोष विषे... ..	”
छाया मुहूर्त ... ..	”	लक्ष शुद्धि विषे ... ..	”
लेखुहेखु जेवानो विचार... ..	५८७	लक्ष अक्ष विषे... ..	६१८
प्रतिभा अने प्रतिष्ठा करायनारने वैर लाव जेवा विषे ... ..	५८८	विवाह लगने शुभ योग ... ..	६१९
लग्नकुंडली अनाववानी रीत ... ..	”	गृहारंभ वधते वृष अक्ष जेवुं ... ..	६२०
ग्रहोनी उच्च्यादि राशि अक्ष ... ..	६००	भात वधते पृथ्वी सती के ग्रेडी जेवा विषे ... ..	६२१
ग्रहोनी दृष्टि ... ..	”	दूर्भशिला स्थापन वधते दूर्भ अक्ष जेवुं ..	”
आषो दिवस अने आषी रात मणी भोगवाता आरे राशीज्जोनां लक्षनां धडी पण जेवानुं कोष्टक ... ..	६०१	द्वार स्थापनना मुहूर्त वधते वत्स जेवे।	६२२
लक्षनां धडीपण जेवानुं कोष्टक तथा लक्ष के जन्मकुंडली अनाववा माटे लक्ष शोधननी रीत ... ..	६०२	प्यारखुं भेसाउतां द्वार अक्ष जेवुं ... ..	६२४
अमदावादमां अयनांश २३ ना आधारे वतेखुं लक्ष पत्र ... ..	६०४	स्तंभ योढती वधते स्तंभ अक्ष जेवुं	६२५
लक्षकुंडलीमां राशि अने ग्रहो भेसाउवानी रीत ... ..	६०६	भोल तथा पाट वधते भोल अक्ष जेवुं	६२६
नवांश कुंडली अनाववानी रीत ... ..	६०८	आमलसारे स्थापती वधते धंटा अक्ष जेवा विषे ... ..	६२७
नवांश अक्ष ... ..	”	अवेश वधते कलश अक्ष जेवा विषे ...	६२८
लक्ष, होरा, उष्कार, नवांश, द्वादशांश, त्रिशांश माननुं कोष्टक ... ..	६१०	होम वधते आहुति अक्ष जेवानी रीत	६२९
धर तथा देवमंदिरांना आरंभमां लक्ष- पण विचार ... ..	६११	अवेश वधते वत्स, राहु तथा सूर्यादि ग्रहो जेवा विषे ... ..	”
गृहारंभमां शुभ योग ... ..	”	राहु सन्मुख होवा छतां द्वार मुक्कवानुं विधान ... ..	६३०
लग्नेश नेष्ट योग इण ... ..	६१२	वत्सदोष उत्पन्न न थवा विषे ... ..	”
अवेश तथा प्रतिष्ठा वधते लक्ष अण... ..	६१३		
गृह अवेश वधते सूर्य जेवा विषे ... ..	६१४		
प्रतिष्ठा कुंडलीमां ग्रह स्थापना ... ..	”		
लग्नेश निषेध ग्रहो विषे ... ..	६१५		
देवता अनुकुण लक्षअण ... ..	”		
चंद्रमानुं इण... ..	”		
ग्रहोनी दृष्टि पडवा विषेनुं इण ... ..	६१६		

**अथ परिशिष्ट अकरणु.**

जिन सिंहासन माटे राहुनी सर्वांग भूर्ति... १	
द्वार माने उंबी प्रतिभा ... ..	”
आसादमाने प्रतिमानुं प्रमाण्यु ... ..	”
कोणीनुं प्रमाण्यु ... ..	२
कोणीना अग्रभागे मंडप विधान विगेरे ... ..	”
आसादनुं देवता स्वरूपे वर्णन ... ..	५
सत्रधार पूजन विधि... ..	७
योडवानो वण्लेप ... ..	८
वास्तुशास्त्रावतार ... ..	१२

# સુપ્રસિદ્ધ વિદ્વાનોના અભિપ્રાયો

પહેલરા રાજ્યના પુરાતત્વ સંશોધન ખાતાના ડાયરેક્ટર શ્રીમાન શા. રા. ડૉ. હીરાનંદ શાસ્ત્રી એમનો અભિપ્રાય:—

Silpasastri Narmadasankar Muljibhai has done well in bringing out the **Silparatnakara** which is sure to prove highly useful for reference. I have gone through it and can say that it is carefully written and is an authentic work. The old Indian Architecture is being neglected nowadays and is giving way to Saracenic and European styles. Mr. Narmadasankar's Silparatnakara contains numerous authentic illustrations. They will certainly be of help in the study and understanding of that ancient—or rather mediaeval—style of Indian Architecture in which the magnificent buildings, particularly temples, of Gujarat and Kathiawad were constructed. It would have been more advantageous had the learned Silpasastri discussed the history of architecture in India and added a critical introduction to his Silparatnakara. All the same Mr. Narmadasankar deserves every encouragement and I recommend his book to lovers of Indian Architecture. Such useful works should find room in important libraries where they can be easily consulted by the general public.

( Sd. ) Hiranand Sastri,  
Director of Archaeology.

( ઉપરના મૂળ અંગ્રેજી અભિપ્રાયનું ગુજરાતી ભાષાન્તર )

શિલ્પશાસ્ત્રી નર્મદાશંકર મૂળાજીભાઈએ જ્ઞાનકોપની દૃષ્ટિએ ઓકકસ અતિ ઉપયોગી થઈ પડે એવો 'શિલ્પ રત્નાકર' ગ્રંથ બહાર પાડી એક ભારે રાષ્ટ્રીય સેવા અગતી છે. હું તે આશ્ચર્ય જોઈ ગયો છું. એટલે હું ખાતરીથી કહી શકું છું કે આ લખાણ અહુજ સંભાળપૂર્વક થયું હોઈ એ પુસ્તક એક પ્રમાણ ગ્રંથ છે. અત્યારે પ્રાચીન હિન્દી સ્થાપત્યની ઉગેક્ષા થઈ રહી છે એટલું જ નહિ પણ વિશેષમાં એ કલા ઇસ્લામી દળ અને યુરોપીય પદ્ધતિઓ પ્રતિ દગતી ગત્ય છે. પરિણામે વિદેશી સ્થાપત્યને અથ સ્થાન મળતું ગત્ય છે. શ્રીયુત્ નર્મદાશંકરના શિલ્પ રત્નાકરમાં શિલ્પના નમુનાનાં અસંખ્ય ચિત્રો છે. તેનાથી જૂનાં લગ્ય મકાનો, ખાસ કરીને ગુજરાત અને કાઠીઆવાડનાં દેવાલયોની પ્રાચીન અથવા મધ્યમ યુગની સ્થાપત્ય કલા અને પદ્ધતિનો સમજપૂર્વક અભ્યાસ કરવાનું સરળ થઈ પડશે. આ વિદ્વાન શિલ્પશાસ્ત્રીએ હિન્દી સ્થાપત્યનો દતિહાસ આપી

શિલ્પ રત્નાકરમાં એક ચારીક વર્ચાત્મક પ્રસ્તાવના રજુ કરી હોત તો તે વિશેષ ઉપકારક થઈ પડત. જનાંચ એકંદરે આ ગ્રંથ અત્યંત આવકારદાયક અને હરેક રીતે ઉત્તેજનપાત્ર છે. હિન્દી સ્થાપત્યના પ્રેમીઓને આ શિલ્પ રત્નાકરની હું ખાસ ભલામણ કરું છું. વર્ષી સામાન્ય જનતાના સરળ ઉપયોગ માટે અગત્યનાં સર્વ પુસ્તકાલયોમાં આવા ગ્રંથોને સ્થાન હોવું ઘટે.

( સહી. ) હીરાનંદ શાસ્ત્રી,  
પુરાતત્વ વિદ્યા નિયામક.

આ ગ્રંથની એક કાચી પ્રત હિંદુસ્તાનના પુરાતત્વ સંશોધન ખાતાના ડાયરેક્ટર જનરલ શ્રીમાન્ રા. રા. રાવબહાદુર કે. એન. દીક્ષિત સાહેબ તરફ રા. રવિશંકર રાવળ એમના મારફત મોકલવામાં આવી હતી. તેના ઉપર મળેલો અભિપ્રાય:—

D. O. No. 464/39-7864.

Director General of Archaeology in India.

Dear Mr. Rawal,

New Delhi, the 12th. Sepr. 1939.

I am much obliged to you for your letter without date and sending me an unbound volume of Silparatnakar. Your friend, Shastri Narnadashankar Sompura's work is really of incestimable value. It is surprising to see that without any knowledge of English he is able to draw the component parts of the temples according to the Silpa Shastras and elucidate the meaning of the latter so well. He appears to be similar in architecture to what Pandit Bhagwanlal Indrajī was in the field of Sanskritie epigraphy.

I am glad to know that you are having an exhibition of the Roerich paintings in October.

Your's sincerely,

( Sd. ) K. N. Dikshit.

ડી. એ. નં. ૪૬૪/૩૯-૭૮૬૪

ડાયરેક્ટર જનરલ ઓફ આર્કાયોલોજી ઇન ઈન્ડિયા.

બહાવા મિત્ર રાવલ,

ન્યુ દેહલી, ૧૨ મી સપ્ટેમ્બર, ૧૯૩૯.

હું તમારા પત્ર તેમજ શિલ્પ રત્નાકરની કાચી પ્રત મોકલી આપવા માટે ધણો આભારી છું. તમારા મિત્ર શાસ્ત્રી નર્મદાશંકર સોમપુરાનો ગ્રંથ વાસ્તવમાં ધણોજ કિંમતી છે. વધુ આશ્ચર્યકારક તો એ છે કે ઇંગ્લીશનું સાધારણ જ્ઞાન ન ધરાવતા જતાં પણ, તેઓ શિલ્પશાસ્ત્રીય પદ્ધતિને અનુસરતાં દેવાલયોના અંગભૂત વિભાગોનું સુરેખ ચિત્રાંકન દોરી શક્યા છે અને વર્ષી તેટલીજ સફળતાથી શિલ્પ-શાસ્ત્રના મર્મનું સ્વસ્થોદ્ઘાટન પણ કરી શક્યા છે. તેઓ સ્થાપત્ય કળામાં પડિત ભગવાનલાલ ઇન્દ્રજીના સમકક્ષ છે કે જેમણે સ્થાપત્યકળાના સંસ્કૃત ક્ષેત્રમાં નામના મેળવેલી છે.

વર્ષી તમે ઓક્ટોબરમાં પ્રસિદ્ધ ચિત્રકાર રોરિકના ચિત્રોનું પ્રદર્શન ભરનાર છો એ જાણી હું ધણો ખુશી થયો છું.

( સહી. ) કે. એન. દીક્ષીત.

पुणेकरा-प्रकाशकानना प्रेसिडर श्रीमान् रा. रा. वी. वी. पुणेकर साहेबने अधिप्रायः-

The Art of Indian Architecture has suffered a great deal for the last so many centuries due to the several foreign invasions. Yet, that unbroken building tradition, with tremendous and vital force of genuine and inherited craftsmanship, has kept the art still living in India. Several manuscripts in Sanskrit on Indian Architecture, Sculpture, etc., are still in existence but in possession of the people who are by nature very conservative. In these modern days it is difficult to come across a person who is both an Architect and a Scholar, and even for such a person the task of collecting manuscripts, reading, collecting and interpreting the material so collected in suitable Gujrati phraseology is not an easy one.

Mr. Narbadashankar Muljibhai Sompura, Shilpashastri, is to be congratulated for having undertaken this difficult task. This book "Shilpa Ratnakar" is a treatise on ancient Indian Architecture and gives all the information which heretofore was available with great difficulty. The book is complete in every respect and deals with each problem from technical, aesthetic, constructional and even religious point of view. Many cases by way of illustrations have been quoted and the description of the rules, development, etc., with regard to each is conveyed in words which even a beginner would follow with rapt interest. Substantial datas have been drawn from such treatises on Indian Architecture as, "Aparajita", "Kshirarnava", "Sutrasantana", "Diparnava", "Vraksharnava", "Vastukautuka", "Vastumandala", "Vastumanjari", "Vastusara", while treatises like "Prasadmandan" and "Rupamandana", have been completely incorporated in this book.

The book contains a large number of photographs, diagrams and other illustrations of a very instructive and explanatory nature, and are arranged and grouped in such a manner as to make reference very easy.

Mr. N. M. Sompura, Shilpashastri, has rendered a yeoman service to the cause of Indian Architecture. I have no doubt that

his work, the first of its kind in Gujrati literature, would stimulate thought and keen interest among those discerning men and women—the cultured public—on whom the future of the development of Indian Art and Architecture depends.

( Sd. ) V. V. Vadnerkar,

L. R. I. B. A. (LONDON).

CHARTERED ARCHITECT,

Head of the Department of Arts and  
Architecture, Kala Bhavan, Baroda.

### ( ઉપરના અંગ્રેજી અભિપ્રાયનું ભાષાન્તર )

ગઠ કેટલીય સદીઓથી વિદેશી આક્રમણોથી હિન્દી સ્થાપત્ય કલાને ધણું શોષવું પડ્યું છે. છતાંય તે સ્થાપત્યની પ્રથા વંશપરંપરાગત સાચી કારીગરીથી હિન્દમાં આજે ય અખંડ અને જીવતી જાગતી રહી છે. અત્યારે પણ હિન્દી સ્થાપત્ય અને શિલ્પને લગતા કેટલાએ સંસ્કૃત હસ્તલિખિત ગ્રંથો સ્વભાવે શ્લિષ્ટસ્ત લોકોના કબજામાં છે. આધુનિક યુગમાં સ્થાપત્યકાર અને તજજ્ઞ વિદ્વાન હોય એવી એકજ વ્યક્તિ મળવી દુર્લભ હોય છે, અને કદાચ એવી વ્યક્તિ જડી આવે તો પણ તેને માટે આ કલાના ગ્રંથોની હસ્તલિખિત પ્રતો શોધવી અને ભેગી કરવી, અને એ રીતે સંગ્રહેલી સામગ્રીને વાંચી, સમજી તેનો સમન્વય કરી ઉચિત ગુજરાતી પરિભાષામાં તેનો અર્થબોધ કરવો એ કંઈ સહેલું કામ નથી.

આવું ભગીરથ કાર્ય ઉઠાવવા માટે શિલ્પશાસ્ત્રી શ્રીયુત્ નર્મદાશંકર મૂળજીભાઈ સોમપુરાને ખરેખર અભિનંદન ઘટે છે. આ ‘શિલ્પરત્નાકર’ આપણા પ્રાચીન હિન્દી સ્થાપત્ય વિષે પ્રમાણ ગ્રંથ છે. અત્યાર સુધી અલભ્ય ગણાતી સઘળી માહિતી આ ગ્રંથમાં મળે છે. કળાકૌશલ્યના શાસ્ત્રીય નિયમો, પ્રત્યક્ષ આંધકામ, સૌન્દર્ય અને ધાર્મિક વૃત્તિ વગેરે વિવિધ કુટિલ પ્રશ્નોની વિગતવાર અર્થાથી ભરપૂર આ ગ્રંથ સર્વાંગસંપૂર્ણ ગણી શકાય. વળી લેખકે આવી કઠણ સ્થાપત્ય કલાના નિયમોનું બ્યાન, કલાના ઉગમ અને વિકાસનાં વર્ણનો એવી તો સચોટ શૈલીથી સરળ ભાષામાં કર્યાં છે કે એ કલાના નવા અભ્યાસીને પણ એમાં ઉઠો રસ પડે.

‘અપરાજિત’, ‘ક્ષીરાર્ણવ’, ‘સૂત્રસંતાન’, ‘દીપાર્ણવ’, ‘વૃક્ષાર્ણવ’, ‘વાસ્તુકોતુક’, ‘વાસ્તુમંડલ’, ‘વાસ્તુમંજરી’, ‘વાસ્તુસાર’, જેવા પ્રાચીન સ્થાપત્ય ગ્રંથોમાંથી ઉપયોગી સર્વ સામગ્રી આમાં પુષ્કળ સંગ્રહી છે, તેમજ ‘પ્રાસાદમંડન’ અને ‘રૂપમંડન’ જેવી પુસ્તિકાઓ સમગ્ર રીતે આમાં સમાવી લીધેલ છે.

સ્થાપત્યનાં અર્થબોધક દીપ્પણો અને અસંખ્ય ચિત્રો, ફોટોગ્રાફો અને માહિતી દત્તાદિના સવ્યવસ્થિત વર્ગીકરણ અને સુંદર સંકલનથી પુસ્તકનું વસ્તુદર્શન સરળ બન્યું છે.

આ ગ્રંથ પ્રકાશનથી શિલ્પશાસ્ત્રી ન. મ. સોમપુરાએ હિન્દી સ્થાપત્યની ભારે સેવા બજાવી છે અને મને સંપૂર્ણ ખાતરી છે કે ગુજરાતી સાહિત્યમાં આ પ્રકારના આ સૌથી પ્રથમ પુસ્તકથી

જેના પર હિન્દી કલા અને સ્થાપત્યનું ભાવી અવલંબે છે એવાં કેળવણીનાં વિવેકી સ્ત્રીપુસ્તકોમાં આ આખતનો ઉડો રસ અને વિચાર જગૃત કરશે.

**વી. વી. વહનેરકર,** એલ. આર. આઇ. બી. એ. (લંડન).  
આર્ટ્સ આર્કિટેક્ટ,  
કલા અને સ્થાપત્યના આચાર્ય, કલાભવન, વડોદરા.

મહાગુજરાતના સુપ્રસિદ્ધ નવલકથાકાર, વડોદરા રાજ્યના પ્રેસરીપોર્ટિસ ખાતાના અધિકારી અને સાક્ષર રા. રા. શ્રી રમણલાલ વસંતલાલ દેસાઇ એમ. એ. એમનો અભિપ્રાય:—

શ્રીયુત નર્મદાશંકર મુગળભાઈ સોમપુરા રચિત શિલ્પરત્નાકર નામનો ગ્રંથ હું જોઈ ગયાં. ગ્રંથ જોયા પછી શ્રીયુત નર્મદાશંકર જેવા સ્થપતિ માટે મને અહુ માનની લાગણી થઈ આવી. સર્વ જીવન ક્રિયાને શાસ્ત્ર બનાવી દેતી આર્ય સંસ્કૃતિ શિલ્પ અને સ્થાપત્યને પણ શાસ્ત્ર કેવી રીતે બનાવી રહી હતી તેનું પ્રત્યક્ષ દર્શાવત મને શિલ્પરત્નાકરના વાંચનમાંથી મળ્યું છે.

ગણિતની પુરી એકસાઈ, દેશ કાળ પ્રસંગ અને પંથ વિશિષ્ટતાની સાચવણી, કલાના રૂઠ નિયમો, અને જતાં નવીન કલ્પનાને રહેતો અવકાશ એ સર્વનું સુભગ મિશ્રણ આપણા શિલ્પશાસ્ત્રમાં કેવી રીતે થયું છે એ આ ગ્રંથના વાંચનથી અહુજ સ્પષ્ટ થાય છે. પાયાથી માંડી શિખર કળા સુધીની રચનાનું શાસ્ત્રીય જ્ઞાન આ ગ્રંથમાંથી મળી આવે છે, અને આધારભૂત શિલ્પગ્રંથોના શ્લોક અને તેમનાં ભાષાન્તર દ્વારા જ્ઞાનવૃદ્ધિ સાથે આપણા પૂર્વકાલીન શાસ્ત્ર માટે માન અને અભિમાનની લાગણી પુસ્તક જોતાં ઉત્પન્ન થાય છે. જ્ઞાનની દૃષ્ટિએ આ ગ્રંથ અત્યંત કીમતી હોઈ નવા અને જુના સ્થપતિઓએ તેને પોતાની પાસે નિત્ય રાખવા જોવો છે. પાશ્ચિમાત્ય શિલ્પશાસ્ત્રનું યુનિવર્સિટીદ્વારા જ્ઞાન મેળવી આપણા દેશનાં મકાનો, મંદિરો, પ્રાસાદો, મૂર્તિઓ અને સાર્વજનિક આંધકામો રચવાની હીમ્મત કરનારા પદ્મવિધરો આવા ગ્રંથો તરફ અગર ગ્રંથોમાં સંગ્રહાલયના નિયમો પ્રમાણે રચાયલાં યુગ યુગ સુધી જીવતાં આપણાં પ્રાચીન આંધકામો તરફ જરા દૃષ્ટિ કરે તો મ્હોટાંનહાનાં કદરૂપાં ઓખાને અદલે તેઓ વધારે મુશીબિત, સગવડભર્યાં અને દીર્ઘાયુ આંધકામોની રચના કરી શકે.

શિલ્પ સ્થાપત્ય એ માનવજીવનનું અત્યંત ઉપયોગી અને નર્મભર્યું અંગ છે. એમાં પ્રજાજીવનની સુખડતા, કલામિયતા, ઉદારતા અને ધ્યેયનાં સફાઈ થઈ શકે છે. ભાઈ નર્મદાશંકરે આ ગ્રંથમાં કલાના જે ઉત્તમ નમુનાઓ શાસ્ત્રનાં દર્શાવતી રીતે મુક્યા છે એથી પુસ્તકની શોભામાં અને તેના ઉપયોગીપણામાં પણ ઘણા વધારો થાય છે. આંખને અને હૃદયને આકર્ષી રાખતાં શિલ્પરત્નો શાસ્ત્રીય નિયમોને અનુસરે છે એ જાણી આપણને એમ પણ ખાતરી થશે કે સૌન્દર્ય—શિલ્પસૌન્દર્ય એ માત્ર તરંગ કે કાંટાવાળાં પાણું નથી. એ સૌન્દર્ય નિયમ પાલનથી સંયમથીજ પ્રાપ્ત થાય છે.

એ નમૂનાઓના વર્તમાન યુગને સમજાય એવા વિગતવાર નકશા પણ જુના શાસ્ત્રને નવીન સ્વરૂપમાં રજુ કરે એમ છે. ગુજરાત, દક્ષિણ, મારાવા, રાજપૂતાના અને યુક્તપ્રાન્તોની સીમાને આંધના મધ્યહીન પ્રદેશને માફક આવેલી સ્થાપત્ય શ્રેણીના પુસ્તકમાં આપેલા નમૂના હજી પણ આપણા શિલ્પની કલગી સરખા છે. દેવવાડાનાં જ્વલમંદિરો, અમદાવાદવાળી હડીસીંગની વાડી, વડોદરા રાજ્યનું મોદેરા સ્વર્ગમંદિર, તારંગાનાં દેરાસરો, અને વડનગરની કમાન એ સઘળાં આજ પણ આપણી સ્થાપત્ય કળાના ગર્વ ઉપજનવતા નમૂના છે જેમનાં ચિત્રોથી પુસ્તકને અત્યંત શોભાયમાન પણ બનાવવામાં આવ્યું છે.



શાસ્ત્ર અને પ્રત્યક્ષ કળાનું સમિશ્રણ કરતો આ શિલ્પ રત્નાકર ગ્રંથ ગુજરાતી ભાષામાં અજ્નેડ છે. ભાઈ નર્મદાશંકરની વિદ્વત્તા અને ખંત પ્રશંસાપાત્ર છે. કલાકાર અને કારીગર કહેવાતા વર્ગ તરફ જરા ઉંચાપણાથી નીલાળતા લાણેલાઓ આ ગ્રંથ જોશે તો તેમને શ્રી. નર્મદાશંકરની કલાભાવના, વિદ્વત્તા અને અનુભવ પ્રત્યે જરૂર માન ઉત્પન્ન થશે. તેઓ માત્ર લેખક નથી. તેમને હાથે વર્તમાન યુગનાં કેટલાંયે સ્થાપત્યો રચાયાં છે.

ગ્રંથને સંપૂર્ણ સફળતા અને સહાય મળે એમ હું હૃદયથી છું. ગુજરાત આ ગ્રંથને નહીં સત્કારે તો કયા ગ્રંથને સત્કારશે ?

૨૩ જુલાઈ ૧૯૩૯  
વડોદરા.

રમણલાલ વ. દેસાઈ

ગુજરાતના સુપ્રસિદ્ધ ચિત્રકાર શ્રીયુત્ત રા. રવિશંકર મ. રાવળ (અમદાવાદ)  
એમનો અભિપ્રાય:—

શિલ્પશાસ્ત્રી શ્રીમાન નર્મદાશંકરભાઈ,

આપે 'શિલ્પરત્નાકર' ગ્રંથ ગુજરાતી ભાષામાં ઉતારીને ભારતીય સંસ્કૃતિની પરમ સેવા કરી છે. અનેક સૈકાઓથી સિદ્ધ થયેલી આપણી સ્થાપત્ય વિદ્યાનો સાંગોપાંગ અભ્યાસ ધરાવતા વિદ્વાનોમાં આપનું નામ આથી અમર થશે.

ઇંગ્રેજી ભાષાદ્વારા હિંદી સ્થાપત્યનું અધકચરૂં જ્ઞાન પામેલા ઈંગ્લેન્ડે અને આર્કિટેક્ટોને આપના આ ગ્રંથના અનુશીલનથી અહુજ લાભ થશે. ઉપરાંત દેશી ભાષાભાષી આપણા દેશના કારીગરોને આ ગ્રંથમાંથી ભારતીય કળાના સ્વરૂપોનું વિધિયુક્ત જ્ઞાન મળશે. અને તેની અસરથી મકાનો (ફરનીચરો), ઉપરકરો અને વપરાશના ખીન્ન પદાર્થો ભારતીય સ્વરૂપ પામશે. સાહિત્યકારોને પણ આમાંથી સાચી પરિભાષા મળી રહેશે. અનેક રીતે ઉપકારક થાય એવો આ ગ્રંથ પૂર્ણ લોક આદરને પાત્ર થાય અને આપનો શ્રમ સફળ થાય એવું હૃદયપૂર્વક હૃદયથી છું.

રવિશંકર મ. રાવળ.



श्रीगणेशाय नमः ।

# शिल्परत्नाकरः ।

॥ मंगलाचरणम् ॥

मंदाक्रान्ता ।

गौरीपुत्रं द्विरदवदनं भूतराजं गणेशं ।

शुण्डादण्डं सुबृहदुदरं रक्तवर्णं सुरेशम् ॥

देवश्रेष्ठं पशुपतिसुतं सिद्धिबुद्धिप्रदञ्च ।

सिंदूराढ्यं स्वजनशुभदं विघ्नराजं नमामि ॥ १ ॥

हाथीना मुभवाणा, प्राणिमात्रनी उत्पत्तिनुं कारणु, शूढं रूपो दंडने धारणु करनार, विशाण उदरवाणा, रक्तवर्णु, देवताओना धन्धर, सिद्धि अने बुद्धिना दाता, सिंदूरथी शोलायुक्त अंगवाणा, पोताना लक्ष्मणनोतुं कल्याणु करनार अने पशुपति देवाधिदेव महादेव तथा पार्वतीना पुत्र विघ्नहर्ता देवश्रेष्ठ गणुपतिने हुं वंदन कर्ं छुं. १.

वसंततिलका ।

वेदात्मिकां सुरनरोरगवंदितांघ्निं ।

बुद्धिप्रदां शुभनिनादितनादवीणाम् ॥

पूर्णां मयूरविहितासनहस्तमालां ।

देवीं नमामि कमलासनवक्त्रजाताम् ॥ २ ॥

देव, मनुष्यादिथी पूजित अरण्यवाणी, बुद्धिदात्री, कल्याणुकारी, स्वर वीणाने वगाउनारी, मोरना वाहुनवाणी, हाथमां माला धारणु करनारी अने कमलथोनि प्रह्वाना मुभमांथी उत्पन्न थयेली वेद स्वर्पिणी पूणु सरस्वती देवीने हुं नमस्कार कर्ं छुं. २.

अनुष्टुप् छंद ।

हंसारूढञ्च शुभ्राङ्गं सेवितञ्च सुरासुरैः ॥

वन्देऽहं विश्वकर्माणं त्रिनेत्रं शिल्पकारणम् ॥ ३ ॥

હંસના ઉપર બેઠેલા, ગૌર વર્ણવાળા, સુર અને અસુરોથી સેવા કરાવેલા તથા શિલ્પશાસ્ત્રના કારણરૂપ ત્રિનેત્ર વિપ્રવક્રમાને હું નમસ્કાર કરું છું. ૩.

### સ્રગધરા ।

કંવાસૂત્રામ્બુપાત્રં વહતિ કરતલે પુસ્તકં જ્ઞાનસૂત્રં ।

હંસારૂઢસ્ત્રિનેત્રઃ શુભમુકુટશિરાઃ સર્વતો વૃદ્ધકાયઃ ॥

ત્રૈલોક્યં યેન સૃષ્ટં સકલસુરગૃહં રાજહર્મ્યાદિહર્મ્યં ।

દેવોઽસૌ સૂત્રધારો જગદ્ધિલહિતઃ પાતુ વો વિશ્વકર્મા ॥ ૪ ॥

જેણે એક હાથમાં ગજ, બીજા હાથમાં સૂત્ર, ત્રીજા હાથમાં કમંડલુ અને ચોથા હાથમાં પુસ્તક ધારણ કરેલું છે. વળી જે હંસ ઉપર બેઠેલા છે, જેને ત્રણ નેત્ર છે, મસ્તક ઉપર સુંદર મુકુટ જેણે ધારણ કરેલો છે, વૃદ્ધાવસ્થામાં રહેલા, ત્રણે લોકના સ્ત્રી તેમજ સર્વ પ્રકારનાં દેવગૃહો, રાજગૃહો તથા બીજાં સર્વ સામાન્ય ગૃહોની રચના કરનાર અને સર્વ જગતના હિતકર્તા સૂત્રધાર વિશ્વકર્મા તમારું રક્ષણ કરો. ૪.

સર્ગાયસૂત્રધારસ્ય પ્રસાદાદ્વિશ્વકર્મણઃ ॥

અનાયાસેન વોધાય સર્વેષાં શિલ્પિનાં તથા ॥ ૫ ॥

નાનાગ્રંથાન્ સમાલોચ્ય સારમુદ્ઘૃત્ય સર્વતઃ ॥

નર્મદાશંકરાખ્યેન શિલ્પરત્નાકરઃ કૃતઃ ॥ ૬ ॥

ઉત્પત્તિ સમયના આઘ સૂત્રધાર વિશ્વકર્માની કૃપાથી સર્વ શિલ્પીઓને થોડા પરિશ્રમે શિલ્પશાસ્ત્રનું જ્ઞાન પ્રાપ્ત થાય એટલા માટે અનેક ગ્રંથોની આલોચના કરી સર્વ ગ્રંથોનો સાર લઈ શિલ્પશાસ્ત્રી નર્મદાશંકર નામના સૂત્રધારે શિલ્પરત્નાકર નામનો આ ગ્રંથ રચ્યો છે. ૫, ૬.

ગ્રંથેઽસ્મિન્ ગુર્જરે રુયાતાઃ પ્રાસાદા યે સુખાવહાઃ ॥

તેષાં લક્ષણલક્ષ્યાણિ તથાસ્તિ રચનાધિધિઃ ॥ ૭ ॥

આ ગ્રંથમાં ગુર્જર દેશમાં પ્રચલિત સુખદાયી પ્રાસાદોનાં લક્ષણો તેમજ લક્ષ્યો (સ્વરૂપો) વર્ણવેલાં છે અને પ્રાસાદોની સંપૂર્ણ રચનાવિધિ-ક્રિયા વિધિ પણ વર્ણવેલી છે. ૭.



## પ્રથમં રત્નમ્ ।

સૂત્રધાર લક્ષણ.

સુશીલશ્ચતુરો વક્ષઃ શાસ્ત્રજ્ઞો લોભવર્જિતઃ ॥  
ક્ષમાવાન્ સ્યાદ્દ્વિજશ્ચૈવ સૂત્રધારઃ સ ઉચ્યતે ॥ ૧ ॥

સુશીલ, ચતુર, કાર્યમાં પ્રવીણ, શિલ્પશાસ્ત્રને પરિપૂર્ણ બાણનાર, લોભ રહિત ક્ષમાવાન અને દ્વિજ જ્ઞાતિ જે હોય તેને સૂત્રધાર બાણવે. ૧.

સ્વલક્ષણૈશ્ચ સંપૂર્ણ યસ્મિન્રાજ્યે સુશિલ્પિનમ્ ॥  
ન તત્ર જ્ઞાયતે વિદ્મં કથિતં વિશ્વકર્મણા ॥ ૨ ॥

પોતાના લક્ષણોથી સ્વપત્ર એવા સુજ્ઞ શિલ્પીને જે રાજ્યમાં માનપૂર્વક નિવાસ કરાવવામાં આવે છે તે રાજ્યમાં કોઈ પણ પ્રકારનું વિદ્મં આવતું નથી. એ પ્રમાણે વિશ્વકર્મણે કથન કરેલું છે. ૨.

શુભ સુહૃત્માં કાર્યારંભ.

શુભે માસે સિતે પક્ષે વર્તિતે ચોત્તરાયણે ॥  
ચંદ્રતારાબલે પૂર્ણે સુલગ્ને ચ શુભે દિને ॥ ૩ ॥

સૂત્રધારે શુભ માસ, શુકલ પક્ષ અને ઉત્તરાયણના સૂર્યમાં ચંદ્ર અને તારાનું પરિપૂર્ણ બળ બેઈ શુભ દિવસે અને શુભ લગ્નમાં નવીન કામનો આરંભ કરવો. ૩.

ગજ વિધાન.

હસ્તલક્ષણમાનશ્ચ ગાયત્રીમાનસંભવમ્ ॥  
વિજ્ઞેયં સૂત્રધારેણ સર્વકાર્યોપકારણમ્ ॥ ૪ ॥

હસ્ત ( ગજ ) નું લક્ષણ તથા પ્રમાણ ગાયત્રી મંત્રની વણ સંખ્યા ( ૨૪ ) માંથી ઉદ્ભવેલું છે અને તે સર્વ પ્રકારના શિલ્પકાર્યોનું મુખ્ય સાધન છે, એ સૂત્રધારે બાણવું બેઈએ. ૪.

સૂર્યોદયપ્રતિષ્ઠાયાં સુદષ્ટિપથમાગતઃ ॥  
જાલાન્તરગતો રશ્મિસ્તસ્મિન્ન્યદ્દૃશ્યતે રજઃ ॥ ૫ ॥

પરમાણુરિતિ પ્રોક્તો રેણુશ્ચૈવ તદષ્ટભિઃ ॥  
 રેણવષ્ટભિશ્ચ કેશાગ્રઃ કેશાગ્રાષ્ટા ચ લિક્ષિકા ॥ ૬ ॥  
 લિક્ષા યૂકા યવૈશ્ચૈવ ચાષ્ટગુણૈર્મતોઽઙ્ગુલઃ ॥  
 ગાયત્ર્યાક્ષરસંખ્યૈશ્ચ હસ્તઃ સ્યાત્શુભલક્ષણઃ ॥ ૭ ॥

સૂર્યોદય થયા પછી ગૃહાદિના બળીયામાંથી સૂર્યનાં જે કિરણો આપણી દષ્ટિએ પડે છે અને તેમાં જે સૂક્ષ્મ રજઃકણ જેવામાં આવે છે તેને 'પરમાણુ' કહે છે. એવાં આઠ પરમાણુ મળી એક 'રેણુ' થાય છે. આઠ રેણુનો એક 'કેશાગ્ર,' આઠ કેશાગ્રની એક 'લિક્ષા' (લીખ), આઠ લિક્ષાની એક 'યૂકા' ('બૂ'), આઠ યૂકાનો એક આડો 'યવ' (જવ) અને આઠ યવનો એક 'અંગુલ' (આંગળ) થાય છે. ગાયત્રી મંત્રના અક્ષરો ચોવીસ છે તેથી તેટલી સંખ્યાવાળો અર્થાત્ ચોવીસ આંગળનો એક 'હસ્ત' (ગજ) થાય છે, તે શ્રેષ્ઠ છે. ૫, ૬, ૭.

રક્તચંદનકાષ્ટસ્ય મધૂકચવિરૌ તથા ॥  
 વંશજો ધાતુજઃ કાર્યઃ શિલ્પશાસ્ત્રવિશારદૈઃ ॥ ૮ ॥

શિલ્પશાસ્ત્રના વિદ્વાન્ શિલ્પિઓએ રક્ત ચંદન, મહુડો, ખેર, વાંસ અને તાંબુ, ચાંદી તથા સોનાનો ગજ બનાવવો. ૮.

ગજમાં ફૂલ તથા રેખા વિધાન.

પર્વરેશ્વાસ્ત્રિમાત્રાભિસ્તાશ્ચ પુષ્પૈરલઙ્કૃતાઃ ॥  
 અગ્રે રુદ્રો વિધિર્મધ્યે વિષ્ણુરન્તે પ્રતિષ્ઠિતઃ ॥ ૯ ॥

હસ્તમાં ( ગજમાં ) ત્રણ ત્રણ માત્રાઓ ( આંગળો ) ના અંતરે પર્વની રેખાઓ કરવી અને તેમને ફૂલો ( ચોકડીઓ ) વડે અલંકૃત કરવી. હસ્તના પહેલા છેડા ઉપર રુદ્ર, મધ્ય ભાગમાં બ્રહ્મા અને અંતના છેડા ઉપર વિષ્ણુની પ્રતિષ્ઠા કરવી. ૯.

રુદ્રો વાયુવિરૂપશ્ચ વહ્નિર્બ્રહ્મા યમસ્તથા ॥  
 વરુણો ધનદો વિષ્ણુઃ પુષ્પેષુ નવ દેવતાઃ ॥ ૧૦ ॥

રુદ્ર, વાયુ, વિશ્વકર્મા, અગ્નિ, બ્રહ્મા, કાલ, વરુણ, કુબેર અને વિષ્ણુ; આ નવ દેવતાઓ પુષ્પોમાં રહેલા છે અર્થાત્ પર્વના દેવતાઓ છે. ૧૦.

એકૈકાઙ્ગુલભાગેષુ ત્રયોવિંશતિરેશ્વકાઃ ॥  
 ઈશો વાયુશ્ચ વિશ્વેશો વહ્નિર્બ્રહ્મા ચ ભાસ્કરઃ ॥ ૧૧ ॥

रुद्रकालविरूपाश्च वसवोऽष्टौ गजाननः ॥  
 वरुणः कार्तिकेयश्च इच्छादेवी क्रिया तथा ॥ १२ ॥  
 ज्ञानञ्च धनदश्चद्रो जयः श्रीवासुदेवकः ॥  
 बलरामश्च कामारुयो विष्णु रेखासु देवताः ॥ १३ ॥

इस्तमां अेकेक आंगणना अंतरे त्रेवीस रेखाओ करवी ( अने तेमां अनुकमे नीचे आपेला देवताओ स्थापवा ). (१) धंश, (२) वायु, (३) विश्वेदेवा, (४) अग्नि, (५) ब्रह्मा, (६) सूर्य, (७) इंद्र, (८) काल, (९) विश्वकर्मा, (१०) अष्टवसु, (११) गणेश, (१२) वरुण, (१३) कार्तिकेय स्वामी, (१४) इच्छादेवी, (१५) क्रियादेवी, (१६) ज्ञानदेव, (१७) कुम्भेर, (१८) अंद्रमा, (१९) जय, (२०) श्रीवासुदेव, (२१) बलराम, (२२) कामदेव अने (२३) विष्णु. आ प्रमाणे अनुकमे त्रेवीस रेखाओना त्रेवीस देवताओ न्णवा. ११, १२, १३.

ब्रह्मणः पञ्चमं स्थानं द्विधा भक्तञ्च कारयेत् ॥  
 अष्टमञ्च त्रिधा भक्तं द्वादशञ्च चतुर्विधम् ॥ १४ ॥

ब्रह्मा ( मध्यभाग स्थित ) थी पांचमा स्थानमां जे, आठमां त्रणु अने आरमां आर रेखाओ करवी. १४.

ज्येष्ठ, मध्यम अने कनिष्ठ इस्तमान.

अष्टयवोदरैर्ज्येष्ठो मध्यमो यवसप्तभिः ॥  
 षड्भिश्चैव लघुर्ज्येयः त्रिविधं हस्तलक्षणम् ॥ १५ ॥

उत्तम आठ आडा नवना आंगण प्रमाणुथी अनेलो शेवीस मात्राने। इस्त ज्येष्ठ, सात आडा नवथी मध्यम अने छ आडा नवथी कनिष्ठ मानने न्णयो. आ प्रमाणे विविध इस्तमान अनाववां आवे छे. १५.

नगरग्रामखेदादीन् क्रोशादियोजनादिकम् ॥  
 वनोपवनमार्गादीन् ज्येष्ठहस्तेन मापयेत् ॥ १६ ॥

नगर, ग्राम, जेट, डेश अने येजनादि तेमन वन, उपवन ( अगीयाओ ) तथा मार्गादि ज्येष्ठ गणथी मापवा. १६.

प्रासादप्रतिमालिङ्गं जगतीपीठमंडपान् ॥  
 राज्ञां निवासहर्म्याणि मध्यमेन च मापयेत् ॥ १७ ॥

દેવપ્રાસાદ, પ્રતિમા-મૂર્તિ, શિવલિંગ, જગતી, પીઠ, મંડપ, સજ્જમહેલ અને હવેલીઓ મધ્યમ ગજથી માપવાં. ૧૭.

શય્યાસને ચ યાનાનિ છત્રસિંહાસનાદિકમ્ ॥  
શસ્ત્રાસ્ત્રકૂપપાત્રાણિ કનિષ્ઠેન ચ માપયેત્ ॥ ૧૮ ॥

શય્યા ( પલંગ, ખાટલો વગેરે ), આસન, યાન ( રથ, પાલખી આદિ ), છત્ર, સિંહાસન, શસ્ત્રાસ્ત્ર, કૂવો, વાવ તથા પાત્રાદિ કનિષ્ઠ ગજથી માપવાં. ૧૮.

ગજના પુષ્પના દેવતાઓ દખાવવાથી થતા દોષો.

ઉચ્ચાટનં તથા વ્યાધી રોગઃ સંતાપકારણમ્ ॥  
અગ્નેર્ભયં પ્રજાપીડા મૃત્યુર્નિર્ધનપાતને ॥ ૧૯ ॥  
પુષ્પસ્થદેવતાનાશ્ચ રુદ્રાદીનાં ક્રમાત્તથા ॥  
एते दोषाः प्रजायन्ते पीडितेन च पाणिना ॥ ૨૦ ॥

ઉચ્ચાટન ( વિદેશગમન ), અસાધ્ય વ્યાધિ, રોગ, સંતાપનું કારણ, અગ્નિનો ભય, પ્રજાઓને પીડા, મૃત્યુ, નિર્ધનતા અને નર્કપાતક; આટલા દોષો પુષ્પોમાં રહેલા અનુક્રમે રુદ્રાદિ દેવતાઓને ( ગજ ઉપાડતી વખતે ) હાથથી પીડિત કરવા (દખાવવા)થી ઉત્પન્ન થાય છે ( માટે ચુકિતથી ગજને પકડવો ). ૧૯, ૨૦.

પુષ્પાન્તરે હસ્ત ગ્રહણુર્થી ગુણાવગુણુ.

ब्रह्मानलकयोर्मध्ये पुत्रलाभो भविष्यति ॥  
ब्रह्मा यमस्तयोर्मध्ये कर्ता शिल्पी च नश्यति ॥ ૨૧ ॥  
विश्वानलकयोर्मध्ये निष्पन्ने पुरवृद्धिता ॥  
यमवरुणयोर्मध्ये मध्यमञ्च विनिर्दिशेत् ॥ ૨૨ ॥  
त्वष्टृपवनयोर्मध्ये शुभं तत्सर्वकामदम् ॥  
वरुणयक्षराङ्गमध्ये मध्यमञ्च विनिर्दिशेत् ॥ ૨૩ ॥

બ્રહ્મા અને અગ્નિના મધ્યમાં ગજ પકડવાથી પુત્રલાભ, બ્રહ્મા અને કાળની મધ્યમાં કર્તા અને શિલ્પીનો નાશ, વિશ્વકર્મા અને અગ્નિના મધ્યમાં કાર્ય સંપૂર્ણ થતાં નગરની વૃદ્ધિ, કાળ અને વરુણના મધ્ય ભાગે મધ્યમ, વિશ્વકર્મા અને વાયુના મધ્યમાં શુભ અને સર્વ કામપ્રદ તથા વરુણ અને કુબેરના મધ્ય ભાગમાં પકડવાથી મધ્યમ ક્ષણની પ્રાપ્તિ થાય છે. ૨૧, ૨૨, ૨૩.



અનાવૃષ્ટિમયં લોકે દેશમ્બુજો ન સંશયઃ ॥

રુદ્રપવનયોર્મધ્યે યદા હસ્તં તુ ધારયેત્ ॥ ૨૪ ॥

રુદ્ર અને વાયુના મધ્ય ભાગમાં જે ગજ ધારણ કરવામાં આવે તે લોકમાં અનાવૃષ્ટિનો ભય તથા દેશભંગ થાય; એમાં સંશય આણવો નહિ. ૨૪.

વિષ્ણુધનદયોર્મધ્યે હસ્તૈવ ગ્રહેદ્યદિ ॥

વિવિધાસ્ત્ર ભોગાશ્ચ કાર્યસિદ્ધિર્ન સંશયઃ ॥ ૨૫ ॥

વિષ્ણુ અને કુબેરના મધ્ય ભાગમાં જે ગજ પકડે તે વિવિધ પ્રકારના ભોગો તથા કાર્યસિદ્ધિ પ્રાપ્ત થાય છે; એમાં સંશય નથી. ૨૫.

અંગુલાદિથી પૃથ્વીનું પ્રમાણ.

માત્રૈકાક્ષુલિકા કલા પરિમિતા માત્રાદ્વયં સર્વથા ।

પર્વત્રીણિ તથાક્ષુલાનિ વિહિતા સુષ્ટિશ્ચતુર્માત્રિકા ॥

માત્રાદ્વાદશભિર્વિતસ્તિરિતિ વા તાલોઽપિ વિજ્ઞાયતે ।

તાલૌ દ્વૌ ચ કરસ્તુ કિષ્કુરુદિતઃ પાદોનહસ્તદ્વયમ્ ॥૨૬॥

એક આંગળની એક 'માત્રા', જે માત્રાની એક 'કલા', ત્રણ માત્રા અથવા આંગળનો એક 'પર્વ', ચાર માત્રાની એક 'સુષ્ટિ', બાર માત્રાનો એક 'તાલ' અથવા 'વિતસ્તિ', જે તાલનો એક 'કર' અને પોણા જે કર ( ગજ ) નો એક 'કિષ્કુ' થાય છે. ૨૬.

ચાપસ્તૂર્યકરૈઃ સહસ્રયુગલૈશ્ચાપૈર્મતઃ ક્રોશકઃ ।

ગવ્યૂતિશ્ચ તથા બુધૈઃ પરિમિતા ક્રોશદ્વયાભ્યાં સદા ॥

ગવ્યૂતિદ્વયમાનજન્યકથિતં માનં તથા યોજને ।

કોટીનાં શતયોજનૈઃ પરિમિતા ભૂમિશ્ચ સર્વા બુધૈઃ ॥૨૭॥

ચાર હાથનો એક ચાપ ( દંડ ), જે હજાર ચાપનો એક ક્રોશ ( ગાઉ ), જે ક્રોશની એક ગવ્યૂતિ, અને જે ગવ્યૂતિનો એક યોજન થાય છે. વિદ્વાનોએ સમગ્ર પૃથ્વીને સો કરોડ યોજનની કહી છે. ૨૭.

અષ્ટવિધ સૂત્રનાં નામ.

દૃષ્ટિઃ કરસ્તથા મૌઙ્ગં કાર્પાસશ્ચાવલંબકમ્ ॥

કાષ્ટસૃષ્ટિવિલેખ્યાનિ સૂત્રાણ્યષ્ટ વદન્તિ ચ ॥ ૨૮ ॥

## अष्ट प्रकारना सूत्र

२ गजजनेतेना देवता

रुद्र

कवु \*

विष्णु \*

शक्ति \*

ब्रह्मा \*

काल \*

ब्रह्म \*

सोम \*

विष्णु

१ दृष्टि सूत्र

६ काट खुण्जो

३ मुंजनी सेरी    ४ सुतरनी सेरी    ५ ओलीबो

६ प्रकार

७ साधनी

२० मु. कानपुर

विष्णु सास्त्री

શિષ્યશાસ્ત્રના વિદ્વાનોએ આઠ પ્રકારનાં સૂત્રો કથન કરેલાં છે. તેનાં નામ નીચે પ્રમાણે:—

(૧) દષ્ટિ, (૨) ગજ, (૩) મુજની દોરી, (૪) સુતરની દોરી, (૫) અવલંબક (ચોલંબો), (૬) કાષ્ટ (કાટખૂણો), (૭) સૃષ્ટિ (સાધણી અથવા લેવલ) અને (૮) વિલેખ્ય અર્થાત્ પ્રકાર; આ આઠ સૂત્રોનાં નામ છે. ૨૮.

કાટખૂણો બનાવવાની રીત.

સૂર્યાહ્નુલમિતં દૈર્ઘ્યે વિસ્તૃતૌ ચ નવાહ્નુલમ્ ॥

ઉભયોઃ કોણસંલગ્નં તિથ્યહ્નુલમુદીરિતમ્ ॥ ૨૯ ॥

પહેલી રેખા બાર (૧૨) આંગળ લાંબી અને બીજી રેખા નવ (૯) આંગળ પહોળી દોરવી. તે એવી રીતે કે બે રેખાના છેડાનું અંતર પંદર (૧૫) આંગળ થાય. એટલે કાટખૂણો ચોક્કસ થયે બાણવે. ૨૯.



અથ આયાદિ એકવીસ અંગ વિચાર ।

આયશ્ચ ક્ષેત્રનક્ષત્રે નક્ષત્રગણકસ્તથા ॥

ઋક્ષમોગસ્તુ ચંદ્રસ્ય નક્ષત્રવૈરશોધનમ્ ॥ ૩૦ ॥

વ્યયસ્તારાસ્તથા નાડી રાશિસ્તત્સ્વામિમિત્રતા ॥

નામાક્ષરફલશ્ચાપિ ત્વંશો લગ્નં તિથિસ્તથા ॥ ૩૧ ॥

વારાઃ કરણયોગાશ્ચ વર્ગસ્તત્ત્વવિચારણમ્ ॥

ગૃહાદીનાં તથાઽયુષ્યં સંશોધ્ય ભવનાદિષુ ॥ ૩૨ ॥

આયાદિક્રમતઃ ક્ષેત્રે ચાંગાનિ ત્વેકવિંશતિઃ ॥

પ્રાસાદે ભવને ચૈવ મતિમાન્ ગણયેત્સુધીઃ ॥ ૩૩ ॥

બુદ્ધિશાળી ડાહ્યા પુરૂષે આયાદિ ક્રમથી પ્રાસાદ તથા ભવનાદિના ક્ષેત્રમાં વિચારવાનાં આયાદિ એકવીસ અંગોનાં નામ નીચે પ્રમાણે છે:—

## આયાદિ એકવીસ અંગનાં નામ.

૧ આય ઉપગ્નવો.	૮ તારા.	૧૫ તિથિ.
૨ ક્ષેત્રકળ ઉપગ્નવતું.	૯ નાડી.	૧૬ વાર.
૩ નક્ષત્ર ઉપગ્નવતું.	૧૦ રાશિ.	૧૭ કરણુ.
૪ નક્ષત્રના ગણુ.	૧૧ રાશિ સ્વામિ મિત્રતા.	૧૮ યોગ.
૫ નક્ષત્રની દિશા.	૧૨ નામાક્ષર.	૧૯ વર્ગ.
૬ નક્ષત્ર વૈર.	૧૩ અંશક.	૨૦ તત્ત્વ.
૭ વ્યય.	૧૪ લક્ષ.	૨૧ ક્ષેત્રનો આવરણ.

આય, નક્ષત્ર વિગેરે મેળવવાના સ્થાન વિષે.

ભિત્તિમધ્યે ગૃહે માનં તન્મધ્યે શયનાસને ॥

પ્રાસાદે ભિત્તિવાહ્યેષુ મંડપે ચ સુરાલયે ॥ ૩૪ ॥

ગૃહાદિમાં ભિત્તિની અંદરથી માપ લઈ ગણિત મેળવવું અને શયનાસન અર્થાત્ ખાટલો, પલંગ વિગેરેનું માપ પણ અંદરના ગાળેથી લેવું અથવા પલંગની બે ઈસો અને બે ઉપળાં છોડી અંદરના ગાળે માપ લેવું. દેવતાઓના પ્રાસાદ અને મંડપોનું માપ ભિત્તિની બહારની બાજુએ કણોએ લઈ ગણિત મેળવવું. ૩૪.

આય લાવવાની રીત અને આયનાં નામ.

આય ઋક્ષં વ્યયસ્તારા અંશકાનિ ક્રમેણ તુ ॥

ધામસ્ય દીર્ઘતા વ્યાસે ગુણિતે ચાષ્ટભાજિતે ॥ ૩૫ ॥

ધ્વજાચાશ્ચૈવ શેષં વૈ લભતે નાત્ર સંશયઃ ॥

ધ્વજો ધૂમ્રસ્તથા સિંહઃ શ્વાનો વૃષો સ્વરો ગજઃ ॥ ૩૬ ॥

ધ્વાહ્નૃશ્ચૈવ સમં દૃષ્ટ્વા પ્રાચ્યાદિષુ પ્રદક્ષિણાઃ ॥

અન્યોન્યાભિમુઘ્વાસ્તે ચ ક્રમહંદાનુસારતઃ ॥ ૩૭ ॥

આય, નક્ષત્ર, વ્યય, તારા અને અંશક; એમને દેવમંદિર અને ઘર કરવાના કાર્યમાં અનુક્રમે શુભાશુભ બેઈ આરંભ કરવો.

પ્રથમ ઘર અથવા દેવમંદિરની જમીનને લાંબી તથા પહોળી માપી આવેલી લંબાઈ પહોળાઈનો ગુણાકાર કરી આઠે ભાગવા, શેષ જે વધે તે અનુક્રમે ધ્વજાદિ આય જણવા. એમાં સંશય કરવો નહિ.

(૧) ધ્વજ, (૨) ધૂમ્ર, (૩) સિંહ, (૪) શ્વાન, (૫) વૃષ, (૬) ખર, (૭) ગજ અને (૮) ધ્વાંક્ષ; એ આઠ આય છે અને એ આઠ આયો પૂર્વાદિ દિશાઓના ક્રમથી અર્થાત્ પૂર્વ દિશામાં ધ્વજ, અગ્નિકોણમાં ધૂમ્રાય અને દક્ષિણ દિશામાં સિંહાય. એવી રીતે અનુક્રમથી આઠ દિશાએ સામસામા સુખ રાખી રહેલા જાણવા. ૩૫, ૩૬, ૩૭.

### આય દેવાનાં સ્થાન.

ધ્વજો ગજો વૃષો સિંહઃ શસ્યતે સુરવેશ્મનિ ॥  
 અધમાનાં સ્વરો ધ્વાઙ્ગો ધૂમ્રઃ શ્વાનઃ સુસ્વાવહઃ ॥ ૩૮ ॥  
 કલ્યાણં કુરુતે સિંહો નૃપાણાશ્ચ વિશેષતઃ ॥  
 વિપ્રસ્ય ચ ધ્વજો દેયો વૃષો વૈશ્યમુદાહતઃ ॥ ૩૯ ॥  
 શૂદ્રસ્ય વૈ ગજઃ પ્રોક્તઃ સર્વકામફલપ્રદઃ ॥  
 ધ્વજે ચૈવાર્થલાભશ્ચ સંતાપો ધૂમ્ર એવ ચ ॥ ૪૦ ॥  
 સિંહે ચ વિપુલાન્ ભોગાન્ કલહઃ શુનિ વૈ ભવેત્ ॥  
 ધનધાન્યં વૃષે ચૈવ સ્ત્રીમરણં તુ રાસભે ॥ ૪૧ ॥  
 ગજે ભદ્રાણિ પદયંતિ ધ્વાઙ્ગે ચ મરણં ધ્રુવમ્ ॥  
 સ્વસ્વસ્થાને સ્થિતાઃ સર્વે સર્વદા શુભકારકાઃ ॥ ૪૨ ॥

દેવાલયોમાં ધ્વજ, વૃષાય અને ગજાય શ્રેષ્ઠ છે અને અધમ વર્ણના લોકોને ખરાય, ધ્વાંક્ષાય, ધૂમ્રાય અને શ્વાનાય સુખકારી છે. સિંહાય રાજાઓના મહેલોને વિષે વિશેષ સુખ આપનાર છે તથા બ્રાહ્મણોના ઘર વિષે ધ્વજ, વૈશ્યના ઘર વિષે વૃષાય અને શૂદ્રના ઘર વિષે ગજાય આપવો; એ પ્રમાણે આરે વર્ણને પોતપોતાના અધિકાર પ્રમાણે આયો આપવાથી સર્વ કામનાઓ પૂર્ણ કરે છે. ધ્વજાય સર્વ પ્રકારે અર્થ લાભ કરનારો છે. ધૂમ્રાય સંતાપકારક છે. સિંહાય નાના પ્રકારના ભોગોને આપનારો છે. વૃષાય ધન ધાન્ય આપનારો છે. ખરાય ઘરઘણીની સ્ત્રીનું મરણ કરનારો છે. ગજાય કલ્યાણપ્રદ છે અને ધ્વાંક્ષાય ઘરઘણીનો નાશ કરે છે. માટે સ્થાન-શ્રેષ્ઠ આય આપવા નહિ. પોતપોતાના સ્થાનમાં રહેલા સર્વ આયો શુભકર્તા છે. ૩૮, ૩૯, ૪૦, ૪૧, ૪૨.

પ્રતિકૂળ આય આપવાથી થતા દોષો.

સિંહે ચ સ્વામિનો ભક્ષઃ શ્વા પશૂંશ્ચૈવ ભક્ષયેત્ ॥  
 ધૂમ્રાયઃ પુત્રકં ભક્ષેત્ ધ્વાઙ્ગઃ સ્ત્રીશ્ચૈવ ભક્ષયેત્ ॥ ૪૩ ॥

સિંહાય સ્વામીનો નાશ કરે છે. શ્વાનાય પશુઓનો નાશ કરે છે, ધૂમ્રાય મુત્રનો નાશ કરે છે અને ધ્વાંશ્ચાય ઘરઘણીની સ્ત્રીનું ભક્ષણ કરે છે. ૪૩.

ધ્વજાય દેવાનાં સ્થાન.

પ્રાસાદે પ્રતિમા લિङ્ગે જગતીપીઠમંડપે ॥  
 વેદિકુંડે કૃતે ચૈવ પતાકાછત્રચામરે ॥ ૪૪ ॥  
 વાપીકૂપતઢાગાનાં કુંડાનાશ્ચ જલાશયે ॥  
 ધ્વજો શુભશ્ચ સંસ્થાને ધ્વજં તત્ર પ્રદાપયેત્ ॥ ૪૫ ॥  
 આસને દેવપીઠેષુ વસ્ત્રાલંકારમૂષણે ॥  
 કેયૂરમુકુટાદૌ ચ નિવેશયેદ્ ધ્વજઃ શુભઃ ॥ ૪૬ ॥

સર્વે પ્રકારના પ્રાસાદ, ઉભી તથા બેઠી પ્રતિમા અને મહાદેવના લિંગ વિષે તેમજ પ્રાસાદોની જગતી ( ઓટલો ), પીઠિકા અને મંડપ, વેદી, કુંડ ( પાણીનો કુંડ ), પતાકા ( ધ્વજ ), છત્ર, ચામર, વાવ, કૂવો, પાણી ભરવાનાં ટાંકાં, તળાવ, દેવને બેસાડવાનું આસન, દેવની પીઠિકા, વસ્ત્ર, \* અલંકાર ( ઘરેણું ), આભૂષણ, યાજ્ઞમધ, હાર અને મુકુટ વિગેરે સ્થાનોમાં ધ્વજાય આપવો શુભ છે. ૪૪, ૪૫, ૪૬.

ધૂમ્રાય દેવાનાં સ્થાન.

અગ્નિકર્મણુ સર્વેણુ હોમશાલાગૃહેણુ ચ ॥  
 ધૂમાગ્નિકુંડસંસ્થાને હોમકર્મગૃહેણુપિ વા ॥ ૪૭ ॥

અગ્નિવહે જેની જીવિકા હોય, જેવા કે હુહાર, સોની, કંસારા અને ભાડબુંજ વિગેરેનાં ઘર, રસોઈખાનું, હોમશાળા અને આહૂતિ આપવાના કુંડો તથા હોમ કરવાના ઘરમાં ધૂમ્રાય આપવો. ૪૭.

સિંહાય દેવાનાં સ્થાન.

આયુધાનાં સમસ્તેણુ નૃપાણાં ભવનેણુ ચ ॥  
 સિંહાસને નૃપસ્થાને સિંહં તત્ર નિવેશયેત્ ॥ ૪૮ ॥

દરેક બાતનાં આયુધો રાખવાનાં ઘર, રાજાઓના મહેલો, રાજાઓને બેસવાનાં આસનો અને દરેક સિંહાસનોમાં તેમજ સિંહદ્વારોને વિષે સિંહાય આપવો. ૪૮.

\* નાના દાગીનાઓ વિષે ગજ અને આંગળથી માપ લઈ શકાય તહિ માટે આંગળ, ગજ, પૂકા, સિક્કા અને કેશાત્ર તરે માપ લઈ આય મેળવવો. કારણ કે હીરા આદિ રત્નોનું આંગળે માપ થાય તહિ.

શ્વાનાય દેવાનાં સ્થાન.

મ્લેચ્છાનાશ્ચ ગૃહે શ્વાનો વિષ્ટાગારે નટસ્ય ચ ॥

વેશ્યાગૃહેષુ સર્વેષુ શ્વાનઃ શ્વાનોપજીવિનામ્ ॥ ૪૯ ॥

મ્લેચ્છ, ભાંભી, અંત્યજ, નટ, વેશ્યા અને શ્વાન ( કુતરા ) વડે જેની આજીવિકા હોય તેવા લોકોનાં ઘર અને વિષ્ટાગાર ( બજાર ) માં શ્વાનાય આપવો. ૪૯.

વૃષાય દેવાનાં સ્થાન.

વણિક્કર્મસુ સર્વેષુ ભોજનસ્થાનમંડપે ॥

વૃષસ્તુરંગશાલાયાં ગોશાલાગોકુલેષુ ચ ॥ ૫૦ ॥

સર્વે પ્રકારના વેપારીઓની હુકાનો, વણિકનાં ઘર, ભોજનશાળા, મંડપ, અશ્વશાળા અને ગૌશાળા ઇત્યાદિ સ્થાનોમાં વૃષાય આપવો. ૫૦.

ખરાય આપવાનાં સ્થાન.

તંતુવિતનુસારાણાં વાદિત્રાણાં ગૃહેષુ ચ ॥

કુલાલરજકાદીનાં સ્વરં ગર્દભજીવિનામ્ ॥ ૫૧ ॥

તંતુનો ધંધો કરનારા વણિકોમાં, સર્વ પ્રકારની વાજિંત્ર શાલામાં અને ગર્દભજી ઓવન ચલાવનાર કુલાલ, રાવલ, ગોલા, ધોળી, ઓડ વિગેરેનાં અને કલાલ તથા રંગરેજનાં ઘરોમાં ખરાય આપવો. ૫૧.

ગજાય દેવાનાં સ્થાન.

અન્યોપસ્કરકર્માદૌ ક્રીડાગારે ગૃહે ગજમ્ ॥

ગજં તુ ગજશાલાયાં સિંહં યત્નેન વર્જયેત્ ॥ ૫૨ ॥

શૂદ્રનાં ઘર, પાલખી, મેના, રથ, ગાડી, ગાડાં; શય્યા ( ખાટલો, પલંગ, કોચ ), સ્ત્રિઓતું ક્રીડાગૃહ અને ગજશાળા ( હાથીખાના ) ઇત્યાદિ સ્થાનોમાં ગજાય આપવો, પરંતુ ગજશાળામાં સિંહાય કદાપિ આપવો નહિ. ૫૨.

ધ્વાંક્ષાય દેવાનાં સ્થાન.

મઠેષુ યંત્રશાલાસુ જૈનશાલાદિસંભવે ॥

ધ્વાંક્ષશ્ચૈવ પ્રદાતવ્યો શિલ્પકર્મોપજીવિનામ્ ॥ ૫૩ ॥

સંન્યાસીઓના મઠો, યંત્રશાળાઓ ( યંત્રો બનાવવાનાં કારખાનાં ), જૈનશાળા અને શિલ્પકામ કરનાર શિલ્પીઓના ઘરોમાં ધ્વાંક્ષાય આપવો. ૫૩.

**સ્વે સ્વે સ્થાને સ્થિતાશ્ચૈવ સર્વે કલ્યાણકારકાઃ ॥**

**સ્નેહાનુગાશ્ચ મૈત્રાગ્યાસ્તત્રાર્થે હિતકામદાઃ ॥ ૫૪ ॥**

આઠે પ્રકારના આયો પોતપોતાના અનુકૂળ સ્થાને કલ્યાણકારી છે; પરંતુ પ્રતિકૂળ સ્થાને હાનિકર્તા છે. એક બીબળની પરસ્પરમાં સ્નેહ અને મૈત્રી બેઠક આય આપવાથી સર્વ પ્રકારે હિત અને કામનાઓને સફળ કરનારા છે. ૫૪.

**એક બીબળને અનુકૂળ આય.**

**ધ્વજસ્થાને ગર્જં દદ્યાદ્ સિંહં વૃષભહસ્તિનોઃ ॥**

**ધ્વજઃ સર્વેષુ દાતવ્યો વૃષો નાન્યત્ર દીયતે ॥ ૫૫ ॥**

ધ્વજના સ્થાનમાં ગજાય આપવો. વૃષાય અને ગજાયના સ્થાનમાં સિંહાય આપવામાં આવે તો સારો છે. ધ્વજાય દરેક આયોની સાથે શુભકર્તા છે. પણ વૃષાય ધ્વજાય સિવાય બીબળ કેઈ પણ આયો સાથે આપવો નહિ. ૫૫.

**આયોને રહેવાની દિશાઓ.**

**પૂર્વે ચૈવ ધ્વજં દદ્યાદ્ ધૂમ્રં ચૈવાગ્નિસંસ્થિતે ॥**

**યામ્યાયાં ચ તથા સિંહં નૈઋત્યે શ્વાનમેવ ચ ॥ ૫૬ ॥**

**પશ્ચિમાયાં વૃષં દદ્યાદ્ વાયવ્યે સ્વરમુચ્યતે ॥**

**ઉત્તરે ચ ગર્જં દદ્યાદ્ ईશાને ધ્વાઙ્ક્રમેવ ચ ॥ ૫૭ ॥**

ધ્વજાય પૂર્વ દિશાનો, ધૂમ્રાય અગ્નિકોણનો, સિંહાય દક્ષિણ દિશાનો, શ્વાનાય નૈઋત્ય કોણનો, વૃષાય પશ્ચિમ દિશાનો, ખરાય વાયવ્ય કોણનો, ગજાય ઉત્તર દિશાનો અને ધ્વાંક્ષાય ઈશાન કોણનો સ્વામી છે. ૫૬, ૫૭.

**આયોનાં સ્વરૂપ.**

**ધ્વજઃ પુરુષરૂપશ્ચ ધૂમ્રો માર્જારરૂપકઃ ॥**







**સિંહઃ સિંહાદિરૂપશ્ચ શ્વાનઃ શ્વાનાદિરૂપકઃ ॥ ૫૮ ॥**



वृषो वृषभरूपश्च खरो रासभरूपकः ॥

गजश्च गजरूपेण ध्वांक्षः काकस्वरूपकः ॥ ५९ ॥

ध्वजयतुं स्वल्प पुष्पना जेवुं, धूम्रायतुं पीलाडाना जेवुं, सिंहायतुं सिंहना जेवुं, श्वानायतुं कुतराना जेवुं, वृषायतुं भण्डना जेवुं, भरायतुं गधेडाना जेवुं, गजयतुं हाथीना जेवुं अने ध्वांक्षायतुं कागडाना जेवुं स्वल्प छे. ५८, ५९.

ईशान. ध्वांक्ष आय	पूर्व. ध्वज आय	अग्नि. घुम आय
		
उत्तर. गज आय		दक्षिण. सिंह आय
		
वायव्य खर आय	पश्चिम. वृषभ आय	नैऋत. श्वान आय
		

સર્વે કુકુટરૂપાશ્ચઃ પુરુષાકારપંગુલાઃ ॥  
 હસ્તાભ્યાં નરરૂપાશ્ચ પાદાભ્યાં વિહગાત્મકાઃ ॥ ૬૦ ॥  
 સર્વે તુ સિંહગ્રીવાશ્ચ પ્રબલાશ્ચ મહોત્કટાઃ ॥  
 મહાગુણેશ્વરાઃ પ્રોક્તાઃ ક્ષેત્રપાશ્ચ દિશાષ્ટસુ ॥ ૬૧ ॥  
 વાસ્તુકર્મસુ સર્વેષુ ચાષ્ટાવાયાદિસંપદઃ ॥  
 પૂજિતાઃ પ્રતિપૂજ્યંતે નિર્વિઘ્નં ચ પદે સ્થિતાઃ ॥ ૬૨ ॥

સર્વે આયોનો કેટલી નીચેનો ભાગ કુકુટાના જેવો, કટિથી ઉપરના શરીરનો ભાગ તથા હાથ પુરૂષના જેવા, પગો પક્ષિના જેવા અને સર્વે આયોનું ગળું સિંહના જેવું છે. આઠે આયો ઘણા પ્રબળ, તેજસ્વી અને શુભવાન છે. આઠે દિશાઓમાં ક્ષેત્રપાળ તરીકે રહેલા છે. સર્વ પ્રકારનાં વાસ્તુકર્મોમાં તેમજ શુભ કામોમાં આ આઠ આયોનું પૂજન કરવાથી પોતાના સ્થાનમાં સહી નિર્વિઘ્ન કામની સમાપ્તિ કરાવી મનોરથોને સફળ કરે છે. ૬૦, ૬૧, ૬૨.

માણસનો આય લાવવાની રીત.

રુદ્રભાગાયતે ક્ષેત્રે કૃતે પંચાંશવિસ્તરે ॥  
 ઝર્ધ્વપંક્તૌ ક્રમાત્કોષ્ટેષ્વિન્દ્રધિષ્ણયદ્વિભાસ્કરાન્ ॥ ૬૩ ॥  
 તિધ્યષ્ટવેદરામેષુ રાગનન્દાન્ સમાલિખેત્ ॥  
 તદધો માતૃકાન્ વર્ણનાદ્યાન્તાંશ્ચ ક્રમાલ્લિખેત્ ॥ ૬૪ ॥  
 ઋઋલ્લૃલ્લૃવિસર્ગાન્તસંયોગાક્ષરવર્જિતાન્ ॥  
 નામાક્ષરસ્ય સંઘાતં વસુભિર્વિભજેત્સુધીઃ ॥ ૬૫ ॥  
 શેષમાયો મનુષ્યસ્ય ધ્વજાદ્યો દેહગો ભવેત્ ॥  
 નક્ષત્રં તારકાંશૌ ચ વ્યયાદ્યં ચાપિ દેહગમ્ ॥ ૬૬ ॥  
 ધ્વજાદીનાં ચતુર્ણાં તુ ચત્વારો વૃષભાદયઃ ॥  
 ભક્ષકા ભવને વર્જ્યા ગૃહસ્વામિવિભક્ષકાઃ ॥ ૬૭ ॥

અગિયાર ભાગ લાંબું અને પાંચ ભાગ પહોળું ક્ષેત્ર બનાવવું અને તેમાં ઉપરની પંક્તિના કોષ્ટમાં ૧૪, ૨૭, ૨, ૧૨, ૧૫, ૮, ૪, ૩, ૫, ૬ અને ૯ એ અંકો ક્રમથી લખવા. પછી તેની નીચેના કોષ્ટોમાં અક્ષરો ક્રમથી ક્ષ સુધીના વર્ણો લખવા. તેમાં ઋ, ઋ, લ્, લ્, ળ, અનુસ્વાર, વિસર્ગ અને સંયુક્તાક્ષરો લેવા નહિ; એ પ્રમાણે કોષ્ટકમાં લખવું. ઉપરના કોષ્ટકમાં માણસના નામાક્ષરનો પહેલો અક્ષર

જેવો અને પછી ઉપરની પહેલી પંક્તિમાં જે અંક હોય તેની સાથે માણસના નામના જેટલા અક્ષરો હોય તેનો ગુણાકાર કરવો. ગુણાકારની સંખ્યાને બુદ્ધિમાન સૂત્રધારે આઠે ભાગવી, શેષ વધે તે કમથી માણસના ધ્વન્નદિ આય જાણવા. નક્ષત્ર, તારા, અંશ અને વ્યય પણ મનુષ્યના લાવવા. ધ્વન્નદિ (ધ્વજ, ધૂમ્ર, સિંહુ અને શ્વાન) ચાર આયોના અનુક્રમે વૃષભાદિ (વૃષભ, ખર, ગજ અને ધ્વાંશ) ચાર આયો લક્ષ્ય છે. હવે જે ગૃહનો આય ધણીના આયનું લક્ષણ કરે એટલે સ્વામીનું મૃત્યુ થાય. માટે સામસામા લક્ષક આયો આવે નહિ, તે યત્નથી તજવા. ૬૩, ૬૪, ૬૫, ૬૬, ૬૭.

**મનુષ્યનો આય લાવવાનું કોષ્ટક.**

૧૪	૨૭	૨	૧૨	૧૫	૮	૪	૩	૫	૬	૯
અ	આ	ઇ	ઈ	ઉ	હી	એ	ઐ	ઓ	ઔ	ઘ
ખ	ગ	ઘ	ઙ	ચ	છ	જ	ઝ	ઞ	ટ	ઠ
ડ	ઢ	ણ	ત	થ	દ	ધ	ન	પ	ફ	બ
ભ	મ	ય	ર	લ	વ	શ	ષ	સ	હ	ઝ

અઃ/

**ઉદાહરણ:-** ધારો કે ઘરધણીનું નામ નટવરલાલ છે, તો તેનો પહેલો અક્ષર 'ન' આવ્યો. તે 'અ' વાળા કોઠામાંથી શોધી કાઢવો જોઈએ. તે પ્રમાણે 'ન' '૩' અંકવાળા કોઠામાં છે. ઘરધણીના નામાક્ષર '૬' છે. તેની સાથે કોઠાના અંક '૩' નો ગુણાકાર કરતાં '૧૮' થયા. તે અઠારને આઠે ભાગતાં '૨' શેષ વધ્યા. માટે ઘરધણીનો આય ધૂમ્રાય આવ્યો. અને ધારો કે ઘરનો આય ખરાય છે તો તે બે પરસ્પર લક્ષ ગણાય માટે તજવા.

**ઘરની દિવાલોમાં આય આપવા વિષે.**

**અગ્રભિતૌ ગજં દચાદ્ વામદક્ષિણયોર્ધ્વજઃ ॥  
 પૃષ્ઠભિતૌ તથા સિંહં સુખસૌભાગ્યદાયકાઃ ॥ ૬૮ ॥**

ગૃહની આગળની દિવાલમાં ગબ્બય, ડાળી અને જમણી દિવાલોમાં ધ્વન્નય તથા પછીતની દિવાલમાં સિંહાય આપવો તે સુખ તથા સૌભાગ્યને આપનાર છે. ૬૮.

### ક્ષેત્રફળ કાઢવાની રીત.

આયામં ક્ષેત્રસંભૂતં વિસ્તારં ગુણયેદથ ॥

સપ્તવિંશૈર્હરેદ્ભાગં શેષં સ્યાત્ફલનિશ્ચયઃ ॥ ૬૯ ॥

ક્ષેત્રની ( દેવમંદિર, ઘર કે કોઈપણ વસ્તુનું માપ કરી આય, નક્ષત્ર લાવવું હોય તો તે ક્ષેત્ર કહેવાય ) લંબાઈ અને પહોળાઈને ગજઆંગળથી માપી લંબાઈ સાથે પહોળાઈનો ગુણાકાર કરી ૨૭ સે ભાગતાં જે શેષ અંક રહે તે મૂળરાશિ અર્થાત્ ક્ષેત્રફળ બાણવું. ૬૯.

ઉદાહરણ:- ધારો કે કોઈએક દેવાલય ૬ ગજ ને ૧ આંગળ લાંબું અને ૬ ગજ ને ૧ આંગળ પહોળું છે. હવે ગુણાકાર કરવો સુગમ પડે એટલા માટે ગજના આંગળ કરવા. તે પ્રમાણે છ ગજ એક આંગળના ૧૪૫ આંગળ થયા. પહોળાઈ પણ તેટલીજ હોવાથી તેના પણ ૧૪૫ આંગળ થયા.  $૧૪૫ \times ૧૪૫$  લંબાઈ પહોળાઈનો ગુણાકાર કરતાં ગુણાકાર ૨૧૦૨૫ આવ્યો, તેને ૨૭ સે ભાગતાં શેષ ૧૯ વધ્યા. તેથી ૧૯મી મૂળ રાશિ આવી. આ પ્રમાણે દરેક ક્ષેત્રની લંબાઈ પહોળાઈને ગુણીને ૨૭ સે ભાગી ક્ષેત્રફળ લાવવું.

ક્ષેત્રફળ ( મૂળરાશિ ) ઉપરથી નક્ષત્ર ઉપજાવવાની રીત.

ફલે ચાષ્ટગુણે તસ્મિન્ સપ્તવિંશતિભાજિતે ॥

યચ્છેષં લભતે તત્ર નક્ષત્રં તદ્ ગૃહેષુ ચ ॥ ૭૦ ॥

ક્ષેત્રફળનો જે અંક આવ્યો હોય તેને આઠે ગુણી ૨૭ સે ભાગતાં જે શેષ વધે તે નક્ષત્રનો અંક બાણવો. એટલે તેટલામું ઘરનું નક્ષત્ર બાણવું. ૭૦.

ઉદાહરણ:-ઉપર ક્ષેત્રફળ અથવા મૂળરાશિનો અંક ૧૯ આવ્યો છે. તેને આઠે ગુણતાં ૧૫૨ થયા. તેને ૨૭ સે ભાગતાં શેષ ૧૭ વધ્યા. એટલે અશ્વિની નક્ષત્રથી ગણતાં સત્તરમું નક્ષત્ર અનુરાધા આવ્યું. તે ઘરનું નક્ષત્ર સમજવું.

ગણ વિચાર.

સ્વગણે ચોત્તમા પ્રીતિર્મધ્યમા દેવમાનુષે ॥

કલહો દેવદૈત્યાનાં મૃત્યુર્માનવરાક્ષસે ॥ ૭૧ ॥

ઘર તથા ઘરધણીના નક્ષત્રનો ગણ એક હોય તો ઉત્તમ. દેવ અને મનુષ્ય-ગણ હોય તો મધ્યમ પ્રીતિ બાણવી. દેવગણ અને દૈત્યગણ હોય તો કલહ કરાવે અને મનુષ્ય તથા રાક્ષસગણ હોય તો ઘરધણીનું મૃત્યુ થાય. ૭૧.

देवगणु नक्षत्र.

अश्विनी रेवती हस्तो मृगः स्वातिः पुनर्वसुः ॥

श्रुतिः पुष्योऽनुराधा च नवानि देवतागणः ॥ ७२ ॥

अश्विनी, रेवती, हस्त, मृगशीर्ष, स्वाति, पुनर्वसु, श्रवण, पुष्य अने अनुराधा; आ नव नक्षत्रो देवगणुनां ज्ञानुवां. ७२.

राक्षसगणु नक्षत्र.

विशाखा मूलमश्लेषा मघा चित्रा च कृत्तिका ॥

धनिष्ठा शततारा च ज्येष्ठा वै राक्षसो गणः ॥ ७३ ॥

विशाखा, मूल, अश्लेषा, मघा, चित्रा, कृत्तिका, धनिष्ठा, शततारा अने ज्येष्ठा; आ नव नक्षत्र राक्षसगणुनां ज्ञानुवां. ७३.

मनुष्यगणु नक्षत्र.

भरणी त्रीणि पूर्वाणि चोत्तरात्रयमेव च ॥

आर्द्रा च रोहिणी चैव नवानि मानुषो गणः ॥ ७४ ॥

भरणी, त्रण पूर्वा अश्लेषा पूर्वाश्रवणी, पूर्वाषाढा अने पूर्वाभाद्रपद; उत्तरात्रय अश्लेषा उत्तराश्रवणी, उत्तराषाढा अने उत्तरा भाद्रपद, आर्द्रा अने रोहिणी; आ नव नक्षत्रो मनुष्यगणुनां ज्ञानुवां. ७४.

अधोमुख नक्षत्र.

मघा मूलं विशाखा च कृत्तिका भरणी तथा ॥

पूर्वात्रयं तथाऽश्लेषाऽधोमुखाः परिकीर्तिताः ॥ ७५ ॥

भूकार्यमग्निकार्यं च युद्धञ्च विविधं तथा ॥

अक्षकूपतडागांश्च वापीं भूमिगृहाणि च ॥ ७६ ॥

द्यूतारंभं निधिस्थानं निधानं खननं तथा ॥

गणितं ज्योतिषारंभं खातं बिलप्रवेशनम् ॥ ७७ ॥

अधोमुखानि कार्याणि तानि सर्वाणि कारयेत् ॥

मघा, मूल, विशाखा, कृत्तिका, भरणी, पूर्वाश्रवणी, पूर्वाषाढा, पूर्वाभाद्रपद अने अश्लेषा; आ नव नक्षत्र अधोमुखनां ज्ञानुवां.

ભૂમિમાં કરવાનાં કાર્ય, જેવાં કે લોંચરૂં વિગેરે, અગ્નિકાર્ય ( અગ્નિ સંબંધી કાર્ય ), વિવિધ પ્રકારનાં યુધ્ધો, ટાંકુ, કૂવો, તળાવ, વાવ, ભૂમિમાં કરવાનાં ઘરો, ભુગટું રમવું, ભુગટું રમવાનું ઘર, દ્રવ્યનો ભંડાર કરવો, ધનસંગ્રહ કરવું, ખજાનો ખોલવો, ગણિત અને જ્યોતિષનો વિધારભ, ખાતકર્મ અને ગુહાપ્રવેશ તથા અધોમુખ જેટલાં કાર્યો હોય તે બધાં અધોમુખ નક્ષત્રોમાં કરવાં. ૭૫, ૭૬, ૭૭.

### તિર્યક્મુખ નક્ષત્ર.

અશ્વિની રેવતી જ્યેષ્ઠા મૃગશીર્ષ પુનર્વસુઃ ॥ ૭૮ ॥  
સ્વાતિર્હસ્તોઽનુરાધા ચ ચિત્રા તિર્યક્મુખાનિ ચૈ ॥  
સ્વનિજં વણિજં કાર્યં સર્વબીજાનિ વાપયેત્ ॥ ૭૯ ॥  
વાહનાનિ ચ યંત્રાણિ દમનં ચ વિનિર્દિશેત્ ॥  
અશ્વઞ્ચ ગજમુષ્ટ્રં ચ વૃષભં મહિષં સ્વરમ્ ॥ ૮૦ ॥  
દમનં કૃષિવાણિજ્યે ગમનં ક્ષૌરકર્મ ચ ॥  
અર્હટં ચક્રયંત્રાણિ શકટાનાં ચ વાહનમ્ ॥ ૮૧ ॥  
તિર્યક્મુખાનિ કાર્યાણિ તાનિ સર્વાણિ કારયેત્ ॥

અશ્વિની, રેવતી, જ્યેષ્ઠા, મૃગશીર્ષ, પુનર્વસુ, સ્વાતિ, હસ્ત, અનુરાધા અને ચિત્રા; આ નવ નક્ષત્રો તિર્યક્મુખનાં જાણવાં. ખાણો ખોદવી, સર્વ પ્રકારનો વ્યાપર, દરેક જાતનાં ખીજની વાવણી, નવીન વાહન તથા યંત્ર શરૂ કરવાં, ગાડાં, ગાડી અને રથ વિગેરે પહેલાં વહેલાં જોડવાં, ઘોડો, હાથી, ઉંટ, બળદ, પાટો અને ગધેડાં વિગેરે પ્રાણિઓ નવીન ખરીદવાં, વેચવાં તથા પળોટવાનાં કામ, ખેતી, વાણિજ્ય, ગામ જવું, ક્ષૌર કર્મ ( પ્રથમ વાજ ઉતારવા ), શહેર ચલાવવો અથવા ગોઠવવો અને નાના પ્રકારનાં ચક્રયંત્રોને ચલાવવાં તેમજ ગોઠવવાં વિગેરે, તથા તિરછા મુખનાં બધાં કાર્યો તિર્યક્મુખ નક્ષત્રોમાં કરવાં શુભ છે. ૭૮, ૭૯, ૮૦, ૮૧.

### ઉર્ધ્વમુખ નક્ષત્ર.

પુષ્યાર્દ્રેં શ્રવણઞ્ચૈવ ચોત્તરાત્રયમેવ ચ ॥ ૮૨ ॥  
રોહિણી શતંતારા ચ ધનિષ્ઠા નવ સર્વદા ॥  
પ્રાસાદે તોરણં કાર્યં કૃષિં ચૈવ સમારભેત્ ॥ ૮૩ ॥  
પટ્ટાભિષેકકાર્યં ચ પ્રાસાદે ચ ધ્વજં ક્ષિપેત્ ॥  
ઉર્ધ્વવક્રાણિ કાર્યાણિ તાનિ સર્વાણિ કારયેત્ ॥ ૮૪ ॥

પુષ્ય, આર્દ્રા, શ્રવણ, ઉત્તરાશ્વિની, ઉત્તરાષાઠા, ઉત્તરાભાદ્રપદ, રેહિણી, શતભિષા અને ધનિષ્ઠા; આ નવ નક્ષત્ર ઊર્ધ્વમુખનાં છે. એઓ પ્રાસાદનાં તોરણ, ખેતી, રાજ્યોને પટ્ટાભિષેક, પ્રાસાદને ધ્વજ ચઢાવવામાં અને ધીલ્લ' દરેક પ્રકારનાં ઊર્ધ્વમુખ કાર્યો કરવામાં શુભ બાણ્યાં. ૮૨, ૮૩, ૮૪.

નક્ષત્ર તથા ચંદ્રની દિશા.

કૃત્તિકાદિ સપ્ત સપ્ત પૂર્વાચાશ્ર પ્રદક્ષિણાઃ ॥

અષ્ટાવિંશતિયુક્તાનાં તત્ર ચંદ્રસુનિં હરેત્ ॥ ૮૫ ॥

કૃત્તિકાદિ સાત સાત નક્ષત્રો અનુક્રમે પૂર્વાદિ દિશાઓનાં બાણ્યાં અર્થાત્ કૃત્તિકાથી સાત નક્ષત્રો પૂર્વ દિશાનાં, મઘાથી સાત નક્ષત્રો દક્ષિણ દિશાનાં, અનુરાધાથી સાત નક્ષત્રો પશ્ચિમ દિશાનાં અને શતતારકાથી ભરણી સુધીનાં છ નક્ષત્રો ઉત્તર દિશાનાં બાણ્યાં. ક્ષેત્રનું ગણિત કરતાં ક્ષેત્રનું નક્ષત્ર જે દિશામાં આવતું હોય તે દિશામાં ચંદ્ર બાણ્યો. ૮૫.

ચંદ્રની દિશાનું ફળ.

અગ્રતો હરતે આયુઃ પૃષ્ઠતો હરતે ધનમ્ ॥

વામદક્ષિણયોશ્ચંદ્રો ધનધાન્યકરઃ સ્મૃતઃ ॥ ૮૬ ॥

પ્રાસાદે રાજહર્મ્યેષુ ચંદ્રો દયાદ્વિ ચાગ્રતઃ ॥

અન્યેષાં ચ ન દાતવ્યઃ શ્રીમદાદિગૃહેષુ ચ ॥ ૮૭ ॥

દરેક વર્ણનાં ઘરો બાંધવામાં, ચંદ્ર ઘરની સન્મુખ આવે તો ઘરધણીનું આયુષ્ય નષ્ટ કરે અને ઘરની પાછળ આવે તો ધનનો નાશ કરે તથા ઘરના જમણા અથવા ડાબા અંગે ચંદ્ર આવે તો ધનધાન્યની વૃદ્ધિ કરનાર છે અને તે ઘરમાં રહેનાર ઘરનો માલિક સુખી થાય છે. પ્રાસાદો, દેવમંદિરો તથા રાજના મહેલોમાં ચંદ્ર સન્મુખ આપવાથી શ્રેષ્ઠ ફળ આપે છે. માટે ચંદ્ર સન્મુખ આપવો; પરંતુ ધીલ્લ વણી તથા શ્રીમંત લોકોના ઘરને વિષે કદાપિ ચંદ્ર અગ્રભાગે આપવો નહિ. ૮૬, ૮૭.

નક્ષત્રવૈર જોવા વિષે.

વૈરં ચોત્તરફાલ્ગુનીશ્વિયુગલે સ્વાતિભરણ્યોર્ઘ્નોઃ ।

રોહિણ્યુત્તરષાઢયોઃ શ્રુતિપુનર્વસ્વોર્વિરોધસ્તથા ॥

ચિત્રાહસ્તકયોશ્ચ પુણ્યફણિનોર્જ્યેષ્ઠાવિશાખદ્વયોઃ ।

પ્રાસાદે ભવનાસને ચ શયને નક્ષત્રવૈરં ત્યજેત્ ॥ ૮૮ ॥

ઉત્તરાષાઢા, શ્રવણ અને પુનર્વાસુ, ચિત્રા અને હસ્ત, પુષ્ય અને અપ્રલેષા તથા બ્યેષ્ઠા અને વિશાખા નક્ષત્રોને પરસ્પર વૈર છે. માટે પ્રાસાદ, ઘર, આસન, શય્યા વિગેરેમાં નક્ષત્રવૈર તજવું. ૮૮.

વ્યય ઉપબવવાની રીત.

નક્ષત્રં વસુભિર્ભક્તં યચ્છેષં તદ્ વ્યયો ભવેત્ ॥

एकैकायस्य संस्थाने व्ययश्च त्रिविधः स्मृतः ॥ ८९ ॥

समो व्ययः पिशाचश्च राक्षसश्च व्ययाधिकः ॥

व्ययो न्यूनो नरो रक्षेद् धनधान्यकरः स्मृतः ॥ ९० ॥

અકાંચ્યેવ

ક્ષેત્રનું જે નક્ષત્ર આવ્યું હોય તેના અંકને આઠે ભાગતાં જે શેષ વધે તે વ્યય બાણુવો. વ્યય એકેક આયની સાથે ત્રણ પ્રકારે આવી શકે. આયનો અને વ્યયનો અંક સરખો આવે તો તે વ્યય પિશાચ ગણાય (અને તે અશુભ બાણુવો). આય કરતાં વ્યયનો અંક વિશેષ આવે તો રાક્ષસ બાણુવો (તે પણ સારો નહિ) અને આય કરતાં વ્યયનો અંક ઓછો આવે તો તે મનુષ્ય ગણાય અને તે શ્રેષ્ઠ છે તથા તેને ધન ધાન્ય અને લક્ષ્મી આપનારો બાણુવો. ૮૯, ૯૦.

આઠ વ્યયનાં નામ.

शान्तः पौरश्च प्रद्योतः श्रियानंदो मनोहरः ॥

श्रीवत्सो विभवश्चैव चिंतात्मको व्ययाः स्मृताः ॥ ९१ ॥

૧ શાન્ત, ૨ પૌર, ૩ પ્રદ્યોત, ૪ શ્રિયાનંદ, ૫ મનોહર, ૬ શ્રીવત્સ, ૭ વિભવ અને ૮ ચિંતાત્મક; આ આઠ વ્યય બાણુવા. ૯૧.

ध्वजे शान्तः शुभो ज्ञेयो नित्यं कल्याणकारकः ॥

भोगपूजाबलं दत्ते गीतवाद्यसुरालये ॥ ९२ ॥

धूम्रस्थाने यदा शांतो धातुद्रव्यफलप्रदः ॥

सिंहस्थाने तथा पौरो नित्यं भोगश्रियादिदः ॥ ९३ ॥

प्रद्योतः श्वानसंस्थाने नित्यं स्त्रीसुतसौख्यदः ॥

श्रियानंदो वृषस्थाने सर्वकामफलप्रदः ॥ ९४ ॥

मनोहरः खरे योज्यः सर्वसंपत्तिदायकः ॥

श्रीवत्सश्च गजे योज्यो गजसिंहबलाधिकः ॥ ९५ ॥



ધ્વાંક્ષે ચ વિભવઃ પ્રોક્તઃ સર્વકામફલપ્રદઃ ॥  
ચિંતાત્મકો વ્યયો નિત્યમાયાષ્ટસુ વિવર્જયેત્ ॥ ૧૬ ॥

ધ્વજાયની સાથે શાન્ત વ્યય આપવો તે નિત્ય કસ્યાણુકર્તા છે અને ગીત ગાવાના સ્થાનમાં, વાણંત્ર વગાડવાના સ્થાનમાં તથા દેવાલયમાં આપવાથી નાના પ્રકારના ભોગ, પૂજા અને બલને આપે છે. ૯૨.

ધૂમ્રાયની સાથે શાંત વ્યય આપવાથી ધાતુ અને દ્રવ્યનો લાભ કરે અને સિંહાયની જોડે પૌર વ્યય દેવાથી અનેક પ્રકારના ભોગ અને લક્ષ્મી આપે. ૯૩.

શ્વાનાયની સાથે પ્રદ્યોત વ્યય આપવાથી નિત્ય સ્ત્રી અને પુત્રાદિકતું સુખ મળે અને વૃષાયની સાથે શ્રિયાનંદ વ્યય આપવાથી સર્વ કામનાઓની કૃણસિદ્ધિ પ્રાપ્ત થાય. ૯૪.

ખરાયની સાથે મનોહર વ્યય યોજવાથી સર્વ પ્રકારની સંપત્તિ આપે અને ગજાયની સાથે શ્રીવત્સ વ્યય યોજવાથી હાથી અને સિંહથી અધિક બળ પ્રાપ્ત થાય. ૯૫.

ધ્વાંક્ષાયની જોડે વિભવ વ્યય આપવાથી સર્વ કામનાઓનું કૃણ મળે પરંતુ આઠે આયોમાં ચિન્તાત્મક વ્યય નિત્ય યત્નથી વર્જવો. ૯૬.

તારા ઉપબવવાની રીત.

ગણયેત્સ્વામિનક્ષત્રાદ્ યાવદૃક્ષં ગૃહસ્ય ચ ॥  
નવમિસ્તુ હરેદ્ ભાગં શેષં તારા પ્રકીર્તિતા ॥ ૧૭ ॥  
શાંતા મનોહરા ક્રૂરા વિજયા ચ કુલોદ્ભવા ॥  
પદ્મિની રાક્ષસી ચાલા ચાનંદા નવમી સ્મૃતા ॥ ૧૮ ॥

ધરધણીના જન્મના નક્ષત્રથી ઘરના નક્ષત્ર સુધી ગણતાં જોટલા અંક આવે તેને નવે ભાગતાં જે શેષ રહે તે તારા સમજવી.

૧ શાંતા, ૨ મનોહરા, ૩ ક્રૂરા, ૪ વિજયા, ૫ કુલોદ્ભવા, ૬ પદ્મિની, ૭ રાક્ષસી, ૮ ચાલા અને ૯ ચાનંદા; આ નવ તારાઓ છે. ૯૭, ૯૮.

તારા જોવાનું ઉદાહરણુ;— ધરધણીના નામનું નક્ષત્ર અનુરાધા છે અને ધરનું નક્ષત્ર રેવતી છે. હવે અનુરાધાથી ગણતાં રેવતી સુધી ૧૧ અંક આવ્યા તેને ૯ ભાગતાં શેષ ૨ જે વધ્યા એટલે બીજી તારા મનોહરા આવી એમ સમજવું.

## શુભાશુભ તારા વિષે.

તારાઃ ષટ્ ચ શુભાઃ પ્રોક્તાઃ ત્રિપંચસપ્તવર્જિતાઃ ॥  
 રાક્ષસીં કુલજાં ક્રૂરાં વર્જયેત્ શુભકર્મસુ ॥ ૧૧ ॥  
 જન્મતારા દ્વિતીયા ચ ષષ્ટી ચૈવ ચતુર્થકી ॥  
 અષ્ટમી નવમી તારા ષટ્ તારાશ્ચ શુભાવહાઃ ॥ ૧૦૦ ॥  
 નિર્ધના સપ્તમી તારા પંચમી હાનિદાયકા ॥  
 તૃતીયા સર્વદા વર્જ્યા તિસ્ત્રસ્તારા વિવર્જયેત્ ॥ ૧૦૧ ॥

નવ તારાઓમાં ત્રીજી, પાંચમી અને સાતમી; એ ત્રણ તારાઓ છેડી બાકીની છ તારાઓને શુભ કહી છે. શુભ કાર્યોમાં રાક્ષસી, કુલોદૂલવા અને ક્રૂરા; આ ત્રણ તારાઓ યત્નપૂર્વક વર્જવી. ૯૯.

શાંતા, મનોહરા, પદ્મિની, વિજ્યા, બાલા, વીરા અને આનંદા; આ છ તારાઓ કલ્યાણકારી છે. ૧૦૦.

સાતમી તારા રાક્ષસી ઘરઘણીને દરિદ્રી બનાવે, પાંચમી કુલોદૂલવા હાનિ કરે અને ત્રીજી ક્રૂરા તારા તે સર્વદા વર્જનીય છે. માટે યત્નથી આ ત્રણે તારાઓને ત્યાગ કરવો. ૧૦૧.

## ક્ષેત્રની નાડી ઉપજાવવાની રીત.

ત્રયનાડ્યાત્મકં ચક્રં સર્પાકારસ્વરૂપકમ્ ॥  
 નવમાગાઙ્કિતં કુર્યાદશ્વિન્યાદિત્રિકં લિખેત્ ॥૧૦૨॥  
 એકનાડીસ્થિતં તસ્મિનૃક્ષં ચેદ્ વરકન્યયોઃ ॥  
 તેન મરણં વિજાનીયાદંશતશ્ચ સ્થિતં ત્યજેત્ ॥૧૦૩॥  
 સ્વામિસેવકમિત્રાણાં ગૃહાણાં ગૃહસ્વામિનામ્ ॥  
 રાજ્ઞાં તથા પુરાણાશ્ચ નાડીવેધઃ સુસ્વાવહઃ ॥૧૦૪॥

ત્રણ નાડીની રેખાઓથી યુક્ત સર્પાકાર સ્વરૂપ નવ (૯) ભાગોના વાંકા આકારવાળું એક ચક્ર કરવું અને પછી ચક્રના એક ભાગમાં અનુક્રમે અશ્વિન્યાદિ ત્રણ ત્રણ નક્ષત્રોનું ત્રિક (બેડકું) લખવું અર્થાત્ સીધી પદ્ધતિમાં વેધવું. (આ પ્રમાણે નવ ભાગમાં સત્તાવીસ નક્ષત્રો આવી જશે). ૧૦૨.

આ પ્રમાણે બનાવેલા સર્પાકૃતિ ચક્રમાં વર અને કન્યાનું નક્ષત્ર એક નાડીમાં આવે તે વર કન્યાનું મૃત્યુ થાય તેથી નક્ષત્રોના અંશ અર્થાત્ ચરણ તજવા. ૧૦૩.

સ્વામી અને સેવક, મિત્ર મિત્ર, ગૃહ અને ગૃહસ્વામી, રાજા અને નગરોને એક નાડીમાં વેધ થાય તે સુખદાયક છે. ૧૦૪.

## मर्णाकार नाडीचक्र.

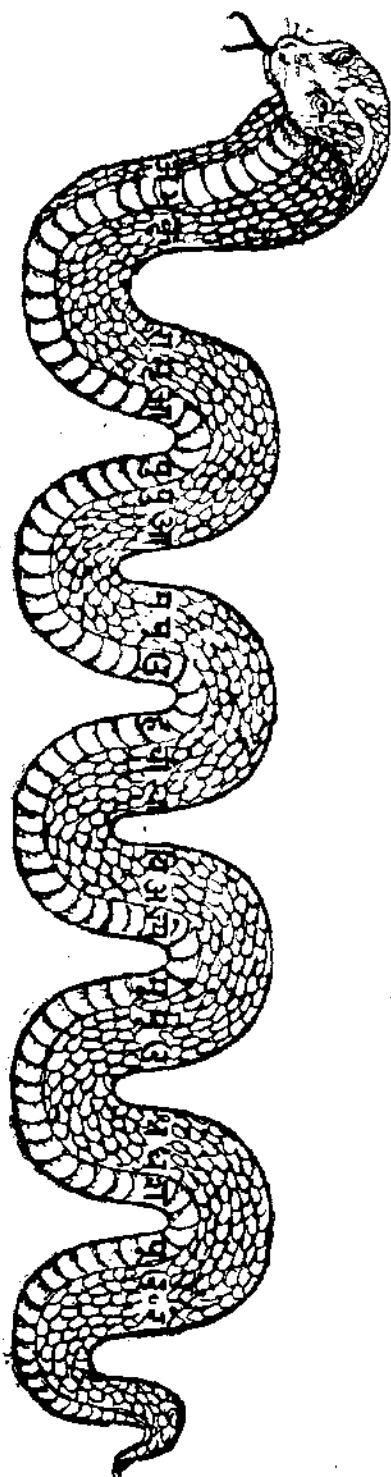

सह्यदी हीते आद्य, मध्य अने अंत्य समजवधानुं नाडीचक्र.

आद्य.	अश्विनी.	आर्द्रा.	पुनर्वसु.	जितरा श.	रश्त.	ज्येष्ठा.	मूला.	शतभिषा.	पूर्वा आश्रपद.
मध्या.	ज्येष्ठा.	मघाशिर.	पुष्य.	पूर्वा शरशुनी.	द्वितीया.	अनुराधा.	पूर्वाषाढा.	धनिष्ठा.	जितरा आ.
अंत्य.	शुक्रा.	रोहिणी.	आश्लेषा.	मघा	रवाति.	विशाखा.	जितराभाद्रा.	अश्लेषा.	शेखरी.

નક્ષત્રની રાશિ ઉપબવવાની રીત.

ગૃહક્ષેત્રેષુ ચતુર્ક્ષં ષષ્ટિમ્નં ચ્વશરોનિતમ્ ॥

પંચત્રિંશત્શતૈર્ભક્તે શેષં વૈ મેષકાદયઃ ॥૧૦૫॥

ક્ષેત્રનું જે નક્ષત્ર આવ્યું હોય તેના અંકને ૬૦ \* સાટે ગુણવા. તેમાંથી પચાસ (૫૦) બાદ કરી † (૧૩૫) એકસો પાંત્રીસે ભાગવા. શેષ જે વધે તેને (૧) એક ગણવો અને તે એકને ભાગાકારનો જે અંક આવે તેમાં ઉમેરતાં જેટલા અંક થાય તેટલામી રાશિ બાણવી. ૧૦૫.

નક્ષત્રની રાશિ બાણવા વિષે.

અશ્વિન્યાદિત્રયં મેષે સિંહે પ્રોક્તં મઘાત્રયમ્ ॥

ઘને મૂલત્રયં ત્રાપિ શેષાણિ નવરાશિષુ ॥૧૦૬॥

અશ્વિની, ભરણી અને કૃત્તિકા; આ ત્રણ નક્ષત્ર મેષ રાશિનાં, મઘા, પૂર્વાશ્લેષુની અને ઉત્તરાશ્લેષુની; આ ત્રણ સિંહ રાશિનાં તથા મૂલ, પૂર્વાષાઠા અને ઉત્તરાષાઠા; આ ત્રણ ઘન રાશિનાં નક્ષત્રો બાણવાં. અને બાકીનાં (૧૮) અઠાર નક્ષત્રો નવ રાશિનાં બાણવાં અર્થાત્ શેઠિણી અને મૃગશિર વૃષભ રાશિનાં, આર્દ્રા અને પુનર્વસુ મિથુન રાશિનાં, પુષ્ય અને આશ્લેષા કર્ક રાશિનાં તેમજ હસ્ત અને ચિત્રા કન્યા રાશિ, સ્વાત અને વિશાખા તુલા રાશિ, અનુરાધા અને જ્યેષ્ઠા વૃશ્ચિક રાશિ, શ્રવણ અને ધનિષ્ઠા મકર રાશિ, શતતારા અને પૂર્વાભાદ્રપદ કુંભ રાશિ તથા ઉત્તરાભાદ્રપદ અને રેવતી મીન રાશિનાં નક્ષત્ર બાણવાં. ૧૦૬.

ઉદાહરણ:- ધારે કે ક્ષેત્રનું મૃગશિર નક્ષત્ર આવ્યું છે. અનુક્રમે અશ્વિની નક્ષત્રથી ગણતાં તે પાંચમું નક્ષત્ર થયું. નક્ષત્રના અંક (૫) ને રાત્રિદિવસની ઘડી (૬૦) ગુણવાથી (૩૦૦) થયા અને (૩૦૦) માંથી (૫૦) બાદ કરતાં (૨૫૦) બાકી રહ્યા. તેને (૧૩૫) ભાગવાથી શેષ \* (૧૧૫) વધ્યા. તેનો (૧) અંક ગણી ભાગાકારના આવેલા અંક ૧ માં ઉમેરતાં (૨) જે થયા. એટલે બીજી રાશિ વૃષ આવી.

\* ૬૦ ગુણવાનું કારણ દિવસ તથા રાત્રિ મળીને ૬૦ ઘડી થાય છે અને રાત્રિ દિવસનાં ચાર ચરણ થાય છે તેથી એક એક ચરણ પંદર ઘડીનું થાય. એવાં નવ ચરણનાં સત્રા એ નક્ષત્રની ૧ એક રાશિ થાય છે.

† એક ચરણની પંદર ઘડી થાય છે અને સત્રા એ નક્ષત્રનાં નવ ચરણ થાય છે. માટે પંદરને નવે ગુણવાથી ૧૩૫ થાય છે, તેથી એકસો પાંત્રીસે ભાગવામાં આવે છે.

\* ભાગાકાર કરતાં શેષમાં ગમે તેટલા વધે તો પણ તેનો (૧) અંક ગણવો. પરંતુ શેષમાં જે (૩૪) વધે તો રાશિનો પહેલો પાયો, (૬૮) વધે તો બીજો અને (૧૦૨) વધે તો ત્રીજો પાયો સમજવો.

રાશિ ચક્ર.

નક્ષત્ર.	રાશિ.	નક્ષત્ર.	રાશિ.	નક્ષત્ર.	રાશિ.
અશ્વિની.	મેષ.	મઘા.	સિંહ.	મૂલ.	ધન.
ભરણી.	મેષ.	પૂર્વાશ્વિની.	સિંહ.	પૂર્વાષાઢા.	ધન.
કૃત્તિકા.	મેષ.	ઉત્તરાશ્વિની.	સિંહ.	ઉત્તરાષાઢા.	ધન.
રોહિણી.	વૃષ.	હરત.	કન્યા.	શ્રવણુ.	મકર.
મૃગશીર્ષ.	વૃષ.	ચિત્રા.	કન્યા.	ધનિષ્ઠા.	મકર.
આર્દ્રા.	મિથુન.	સ્વાતિ.	તુલા.	શતતારા.	કુંભ.
પુનર્વસુ.	મિથુન.	વિશાખા.	તુલા.	પૂર્વાભાદ્રપદ.	કુંભ.
પુષ્ય.	કર્ક.	અનુરાધા.	વૃશ્ચિક.	ઉત્તરાભાદ્રપદ.	મીન.
આશ્લેષા.	કર્ક.	જ્યેષ્ઠા.	વૃશ્ચિક.	રેવતી.	મીન.

રાશિનો ઇષ્ટ અનિષ્ટ ભાવ.

સપ્તમે ચોત્તમા પ્રીતિઃ ધ્રુવં મૃત્યુઃ ષડષ્ટકે ॥

મધ્યમા નવપંચસ્થે પુષ્ટિર્દશચતુર્થકે ॥૧૦૭॥

તૃતીયૈકાદશે મૈત્રી દ્વિતીયે દ્વાદશે રિપુઃ ॥

एवं च षड्विधं ज्ञेयमिष्टानिष्टं परस्परम् ॥૧૦૮॥

ઘરની રાશિથી ઘરના સ્વામીની રાશિ સાતમી આવે તો ઉત્તમ પ્રીતિ કરનારી થાય છે. છઠ્ઠી અથવા આઠમી આવે તો તે ખડાષ્ટક જાણવું અને તેવા ઘરમાં રહેનારનું મૃત્યુ થાય છે. નવમી અને પાંચમી રાશિ આવે તો તે મધ્યમ જાણવી. દશમી અને ચોથી રાશિ આવે તો તે પુષ્ટિકર્તા છે, ત્રીજી અને અગિયારમી આવે તો મિત્રભાવ કરે તથા બીજી અને બારમી આવે તો શત્રુભાવ ઉત્પન્ન કરે છે; તેથી એક બીજી રાશિઓનો પરસ્પર ઇષ્ટાનિષ્ટ ભાવ સમજી ઘર અને દેવાલયોનાં કામો કરવાં. ૧૦૭, ૧૦૮.



### કોષ્ટક સમજવાની રીત.

કોષ્ટકના 'સ્વ' વાળા અંશમાં 'અ' આદિ લઈને બારે રાશિઓના અક્ષરો મૂકેલા છે. તેમાં ધરધણીના નામનો પહેલો અક્ષર શોધી કાઢવો અને તે અક્ષરની નીચે તેની રાશિ જાણવી. 'ક' વાળા અંશમાં નક્ષત્ર લખેલાં છે. તેમાં ધરતુ' જે નક્ષત્ર આવ્યું હોય તે શોધી કાઢવું અને 'ગ' વાળા અંશ તરફ નક્ષત્રની સીધી લાઇનમાં ધરધણીની રાશિનો કોઠો જ્યાં આગળ મળતો હોય ત્યાંસુધી પહોંચવું અને તે કોઠામાં લખેલું તેનું ક્ષણ સમજવું.

ઉદાહરણુ:-બારે કે ધરધણીનું નામ 'નાનાલાલ' છે અને એના નામનો પહેલો અક્ષર 'ન' છે. 'સ્વ' વાળા કોઠામાં જેતાં 'ન'ની વૃશ્ચિક રાશિ આવી. સમજે કે ધરતુ' નક્ષત્ર મૃગશિર છે. 'ક' વાળા કોઠામાં જેતાં મૃગશિર નક્ષત્રની રાશિ વૃષ છે. હવે 'ગ' વાળા કોઠામાં જેતાં બંને રાશિઓના કોઠા જ્યાં આગળ મળે છે ત્યાં ક્ષણ 'પ્રીતિ' લખેલું છે. એટલે તે શુભ જાણવું.

### બાર રાશિના સ્વામી.

મેષવૃશ્ચિકયોર્મૈમઃ શુક્રો વૃષતુલાધિપઃ ॥

કન્યામિથુનયોઃ સૌમ્યઃ પ્રોક્તઃ કર્કસ્ય ચંદ્રમાઃ ॥૧૦૯॥

સિંહસ્યાધિપતિઃ સૂર્યો ધનમીનાધિપો ગુરુઃ ॥

શનિર્મકરકુંભસ્ય હ્યેતે રાજ્યધિપા મતાઃ ॥૧૧૦॥

આત્મક્ષેત્રે ન વાધન્તે સ્વસ્થા વૈ ક્ષેત્રપાલકાઃ ॥

શત્રુગૃહે પ્રવાધન્તે વિષમસ્થાનિકા ગ્રહાઃ ॥૧૧૧॥

મેષ અને વૃશ્ચિકનો મંગળ, વૃષ અને તુલાનો શુક્ર, કન્યા અને મિથુનનો બુધ, કર્કનો ચંદ્રમા, સિંહનો સૂર્ય, ધન અને મીનનો ગુરુ તથા મકર અને કુંભનો શનિ સ્વામી છે. આ સાત ગ્રહોને બાર રાશિના અને ક્ષેત્રના અધિપતિ દેવતાઓ જાણવા. બારે રાશિના સ્વામી ગ્રહો પોતાની રાશિમાં સ્વસ્થ રહી પીડા કરતા નથી; પરંતુ તેઓને વિષમ સ્થાન કરી શત્રુના સ્થાનમાં મુકવામાં આવે તો તે પીડા કરે છે. તેથી શત્રુ-મિત્રભાવ જોઈ ધરોમાં યોજવા. ૧૦૬, ૧૧૦, ૧૧૧.

મિત્રાણિ કુજચન્દ્રેજ્યાઃ શત્રુ શનિસિતૌ રવેઃ ॥

મિત્રે સૂર્યબુધાવેતૌ રિપુઃ કોઽપિ ન શીતગોઃ ॥ ૧૧૨ ॥

જીવેન્દુરવયો ભૂમિસૂનોર્મિત્રાણિ વિદ્રિપુઃ ॥

સૂર્યશુક્રો હિતૌ શત્રુચ્ચન્દ્રમા વોધનસ્ય તુ ॥ ૧૧૩ ॥

મિત્રાણિ સૂર્યમૌમાબ્જા વિચ્છુકૌ ત્વહિતૌ ગુરોઃ ॥  
 મિત્રે સૌમ્યશની શત્રૂ માર્ગવસ્યેન્દુભાસ્કરૌ ॥ ૧૧૪ ॥  
 સુહૃદૌ વિત્તિસતૌ સૌરેઃ શત્રવોર્કકુજેન્દવઃ ॥  
 સર્વેષામેવ શ્વેદાનામનુક્તાસ્તે સમાઃ સ્મૃતાઃ ॥ ૧૧૫ ॥

સૂર્યના મંગળ, ચંદ્રમા તથા ગુરૂ મિત્ર; શનિ, શુક શત્રુ અને બુધ સમ છે. ચંદ્રના સૂર્ય, બુધ મિત્ર; શત્રુ કોઈ નથી અને મંગળ, ગુરૂ, શુક, શનિ સમ છે. મંગળના ગુરૂ, ચંદ્ર, સૂર્ય મિત્ર; બુધ શત્રુ અને શુક, શનિ સમ છે. બુધના સૂર્ય, શુક મિત્ર; ચંદ્રમા શત્રુ અને ગુરૂ, શનિ, મંગળ સમ છે. ગુરૂના સૂર્ય, મંગળ, ચંદ્ર મિત્ર; બુધ, શુક શત્રુ અને શનિ સમ છે. શુકના બુધ, શનિ મિત્ર; ચંદ્ર, સૂર્ય શત્રુ અને મંગળ, ગુરૂ સમ છે તથા શનિના બુધ, શુક મિત્ર; સૂર્ય, મંગળ, ચંદ્ર શત્રુ અને ગુરૂ સમ છે. ૧૧૨, ૧૧૩, ૧૧૪, ૧૧૫.

રાશિના સ્વામીઓનો મિત્રશત્રુભાવ જોવાનું કોષ્ટક.

રાશિ.	સ્વામી.	મિત્રભાવ.	સમભાવ.	શત્રુભાવ.
સિંહ.	સૂર્ય.	ચંદ્ર, ગુરૂ, મંગળ.	બુધ.	શુક, શનિ.
કર્ક.	ચંદ્ર.	સૂર્ય, બુધ.	ગુરૂ, શુક, મંગળ, શનિ.	૦
મેષ, વૃશ્ચિક.	મંગળ.	સૂર્ય, ચંદ્ર, ગુરૂ.	શુક, શનિ.	બુધ.
મિથુન, કન્યા.	બુધ.	સૂર્ય, શુક.	મંગળ, ગુરૂ, શનિ.	ચંદ્ર.
ધન, મીન.	ગુરૂ.	સૂર્ય, ચંદ્ર, મંગળ.	શનિ.	બુધ, શુક.
વૃષ, તુલા.	શુક.	બુધ, શનિ.	મંગળ, ગુરૂ.	સૂર્ય, ચંદ્ર.
મકર, કુંભ.	શનિ.	બુધ, શુક.	ગુરૂ.	સૂર્ય, ચંદ્ર, મંગળ.

ક્ષેત્રના નામાક્ષર ઉપજાવવા વિષે.

ચતુર્ભિર્ગુણિતં ક્ષેત્રં ફલં ષોડશભિર્ભજેત્ ॥  
 શોષં ધ્રુવાદિકં જ્ઞેયં તન્નામાનિ યથાક્રમમ્ ॥ ૧૧૬ ॥



જે ક્ષેત્રક્ર્ણ આવ્યું હોય તેને ચારે ગુણી (૧૬) સોળે ભાગતાં જે શેષ રહે તે ક્ષેત્રનાં ધ્રુવાદિ (૧૬) નામ બાણુવાં. ૧૧૬.

ધરનાં ધ્રુવાદિ સોળ નામ.

ધ્રુવં ધાન્યં જયં નંદં સ્વરં કાંતં મનોહરમ્ ॥  
 સુમુખં દુર્મુખં કૂરં સુપક્ષં ધનદં ક્ષયમ્ ॥ ૧૧૭ ॥  
 આક્રંદં વિપુલં ચૈવ વિજયં ષોડશોત્તમમ્ ॥  
 કથિતાલિંદમેદેન ધ્રુવાદિ નામ ષોડશ ॥ ૧૧૮ ॥

૧ ધ્રુવ, ૨ ધાન્ય, ૩ જય, ૪ નંદ, ૫ સ્વર, ૬ કાન્ત, ૭ મનોહર, ૮ સુમુખ, ૯ દુર્મુખ, ૧૦ કૂર, ૧૧ સુપક્ષ, ૧૨ ધનદ, ૧૩ ક્ષય, ૧૪ આક્રંદ, ૧૫ વિપુલ, ૧૬ વિજય; આ ધ્રુવાદિ સોળ ધરનાં નામ છે અને તેઓના પોતાના નામ પ્રમાણે ગુણુ દોષ છે. આ સોળે ધરો અલિંદ (ઓસરી) ના ભેદે કરીને ધ્રુવાદિ નામો ધારણુ કરે છે. \* ૧૧૭, ૧૧૮.

અંશક ઉપબવવાની રીત.

મૂલરાશૌ વ્યયં ક્ષિપ્ત્વા ગૃહનામાક્ષરાણિ ચ ॥  
 ત્રિભિરેવ હરેદ્ભાગં ચચ્છેષમંશકઃ સ્મૃતઃ ॥ ૧૧૯ ॥  
 ઇન્દ્રો યમશ્ચ રાજા વૈ ચાંશકાઃ ત્રય એવ ચ ॥  
 ત્રિપ્રમાણં ત્રિધોક્તાશ્ચ જ્યેષ્ઠમધ્યકનિષ્ઠિકાઃ ॥ ૧૨૦ ॥

ધરની અથવા દેવાલયની મૂળ રાશિ (ક્ષેત્રક્ર્ણ) ના અંકમાં આવેલા વ્યયનો તથા ધર અથવા પ્રાસાદના નામના અક્ષરો ગણી તે અંક ઉમેરી ત્રણેનો સરવાળો કરી ત્રણે ભાગતાં જે શેષ વધે તે અંશક બાણુવા. (૧) એક વધે તો 'ઇન્દ્રાંશક', (૨) બે વધે તો 'યમાંશક' અને (૩) ત્રણુ વધે તો 'રાજાંશક' સમજવો. અંશકો પોતાના નામ પ્રમાણે ગુણુ ધરાવે છે એટલે ઇન્દ્રાંશક ઉત્તમ, યમાંશક કનિષ્ઠ અને રાજાંશક મધ્યમ છે. ૧૧૯, ૧૨૦

ઇન્દ્રાંશક આપવાનાં સ્થાન.

પ્રાસાદે પ્રતિમાલિङ્ગે જગતીપીઠમંડપે ॥  
 વેદ્યાં કુંડે ક્રતૌ ચૈવ ઇન્દ્રધ્વજપતાકયોઃ ॥ ૧૨૧ ॥

\* ગૃહના નામાક્ષર અલિંદ ભેદે તથા લઘુ ગુરૂ ભેદે પણુ ઉપબવાય છે. પરંતુ આ ગ્રંથ પ્રાસાદ સંબંધી વિશેષ હકીકત ધરાવતો હોવાથી તેનો વિસ્તાર કર્યો નથી. માટે અન્ય ગ્રંથમાં જોઈ લેવું.

સ્વર્ગાદિભોગયુક્તેષુ નૃત્યગીતમહોત્સવે ॥

અન્યેષુ શુભકાર્યેષુ શુભ ઇન્દ્રાંશકો મતઃ ॥ ૧૨૨ ॥

પ્રાસાદ, પ્રતિમા, મહાદેવનું લિંગ, દેવાલયની જગતી (ચોટલો), પીઠિકા, મંડપ, વેદિ, કુંડ, ચણ, ઇન્દ્રધ્વજ, પતાકા, સ્વર્ગ સમાન સુખ ભોગવવાનાં સ્થાન, નૃત્યશાળા, ગીતશાળા, મહોત્સવ સ્થાન અને બીજાં શુભ કાર્યોમાં ઇન્દ્રાંશક આપવો શુભ છે. ૧૨૧, ૧૨૨.

યમાંશક આપવાનાં સ્થાન.

ભૈરવે ક્ષેત્રપાલે ચ ઘાણાગારે તથૈવ ચ ॥

ગ્રહમાતૃગણાદીનાં સંસ્થાનેષુ તથૈવ હિ ॥૧૨૩॥

વણિક્કર્મવિધૌ ચૈવ મધમાંસાદિકોદ્ભવે ॥

આયુધાનાં સમસ્તાનાં યમાંશકં પ્રદાપયેત્ ॥૧૨૪॥

ક્ષેત્રપાલ, ભૈરવ, બાણ ઇત્યાદિ શસ્ત્રાગારો, નવચક્ર સ્થાન, દેવીઓનાં દેરાંચો, દરેક પ્રકારની વહેપારી દુકાનો (હાટો), મધમાંસાદિ વેચવાનાં તથા સમસ્ત આયુધો રાખવાનાં સ્થાનોમાં યમાંશક આપવો. ૧૨૩, ૧૨૪.

રાજાંશક આપવાનાં સ્થાન.

સિંહાસને ચ શય્યાયામશ્વાદિગજવાહને ॥

રાજ્યોપસ્કરહર્મ્યેષુ શુભો રાજાંશકો મતઃ ॥૧૨૫॥

દેવતા તથા રાજાનાં સિંહાસન, શય્યા, અશ્વશાળા, ગજશાળા, સ્થાદિ વાહનો, રાજ્યની નાના પ્રકારની સામગ્રી રાખવાનાં સ્થાનો અને હુવેલીઓમાં રાજાંશક આપવો શુભ મનાય છે. ૧૨૫.

સગ્ર ઉપજાવવા વિષે.

આઘમૃશ્નં વ્યયં તારામંશકં તુ તથૈવ ચ ॥

તત્સર્વં ખાનુના ભક્તં શૈવં લગ્નમુદીરિતમ્ ॥૧૨૬॥

આય, નક્ષત્ર, વ્યય, તારા અને અંશક; એ પાંચના અંકોનો સરવાળો કરી (૧૨) બારે ભાગતાં જે શેષ રહે તે મેષાદિ ૧૨ રાશિસગ્ર જાણવાં. ૧૨૬.

તિથિ ઉપબવવા વિષે.

આયમૃક્ષં વ્યયં તારામંચકં તુ તથૈવ ચ ॥  
 ઇકીકૃત્ય તુ ત્રિંશદ્ભિર્ભક્તં શેષં તિથિર્ભવેત્ ॥ ૧૨૭ ॥  
 નંદાચાસ્તિથયો જ્ઞેયાઃ સ્વનામસદૃશં ફલમ્ ॥  
 નંદા ચ બ્રાહ્મણે પ્રોક્તા ભદ્રા ચૈવ હિ ક્ષત્રિયે ॥ ૧૨૮ ॥  
 વૈશ્યલોકે જયા જ્ઞેયા રિક્તા શૂદ્રે પ્રદીયતે ॥  
 શુભસ્થાનેષુ સર્વેષુ પૂર્ણાં ચૈવ નિયોજયેત્ ॥ ૧૨૯ ॥

આય, નક્ષત્ર, વ્યય, તારા અને અંશકનો સરવાળો કરી તેને (૩૦) ત્રીસે ભાગતાં જે શેષ રહે તે તિથિ બાબુવી (એટલે પંદરની અંદર રહે તો તેને શુકલ પક્ષની તિથિ અને પંદરની ઉપરાંત શેષ રહે તો કૃષ્ણ પક્ષની તિથિ બાબુવી). નંદાદિ તિથિઓ પોતાના નામ પ્રમાણે ક્ષણ આપનારી છે. બ્રાહ્મણોને નંદા, ક્ષત્રિયોને ભદ્રા, વૈશ્ય લોકને જયા અને શૂદ્રોને રિક્તા તિથિ આપવી સારી છે. પૂર્ણા તિથિ સર્વ પ્રકારનાં શુભ સ્થાનોમાં યોજવાથી પૂર્ણ સુખ આપનારી છે. ૧૨૭, ૧૨૮, ૧૨૯.

નંદાદિ તિથિઓનું કોષ્ટક.

ગતિ.	તિથિ.	તિથિનો અંક.		
બ્રાહ્મણ.	નંદા.	૧	૬	૧૧
ક્ષત્રિય.	ભદ્રા.	૨	૭	૧૨
વૈશ્ય.	જયા.	૩	૮	૧૩
શૂદ્ર.	રિક્તા.	૪	૯	૧૪
શુભ સ્થાન.	પૂર્ણાં.	૫	૧૦	૧૫

વાર ઉપબવવા વિષે.

ક્ષેત્રં રુદ્રગુણં કૃત્વા સપ્તભિર્ભાગમાહરેત્ ॥  
 શેષં રવ્યાદયો વારા રવિર્ભૌમૌ વિવર્જિતૌ ॥ ૧૩૦ ॥

ક્ષેત્રક્રમને (૧૧) અગિયારે ગુણી (૭) સાતે ભાગતાં જે શેષ વધે તે અનુક્રમે રવિ આદિ વારો બાબુવા. એમાં રવિવાર અને મંગળવાર તજવા. ૧૩૦.

કરણ ઉપભવવા વિષે.

ક્ષેત્રં નંદગુણં કૃત્વા રુદ્રૈશ્ચ ભાગમાહરેત્ ॥

કરણં જાયતે શેષં ચવાદીનિ વિલોકયેત્ ॥ ૧૨૧ ॥

ક્ષેત્રફળને નવે ગુણી અગિયારે ભાગતાં જે શેષ વધે તે યવાદિ કરણો જાણવાં. ૧૩૧.

(૧ યવ, ૨ ખાલવ, ૩ કૌલવ, ૪ તૈતિલ, ૫ ગર, ૬ વણિજ, ૭ વિષ્ટિ, ૮ શકુનિ, ૯ અતુષ્પદ, ૧૦ નાગ, ૧૧ કિસ્તુમ્મ; આ અગિયાર કરણોનાં નામ છે. પરંતુ મુખ્ય કરણો સાત છે અને ચાર સ્થિર કરણો મળી કુલ ૧૧ અગિયાર કરણો થાય છે).

યોગ ઉપભવવા વિષે.

ક્ષેત્રં વિશ્વગુણં કૃત્વા સપ્તવિંશતિભાજિતે ॥

યચ્છેષં જાયતે યોગો વિષ્કુંભાદિર્વિનિર્દિશેત્ ॥ ૧૩૨ ॥

ક્ષેત્રની મૂળ રાશિના અંકને ૧૩ ગુણી ૨૭ ભાગતાં જે શેષ વધે તે વિષ્કુંભાદિ યોગ જાણવા. ૧૩૨.

યોગનાં નામ.

અંક.	નામ.	અંક.	નામ.	અંક.	નામ.
૧	વિષ્કુંભ.	૧૦	ગંજ.	૧૯	પરિશ્વ.
૨	પ્રાતિ.	૧૧	ત્રદિ.	૨૦	શિવ.
૩	આયુષ્માન.	૧૨	ધ્રુવ.	૨૧	સિદ્ધ.
૪	સૌભાગ્ય.	૧૩	વ્યાધાત.	૨૨	સાધ્ય.
૫	શૌભન.	૧૪	લર્ષણુ.	૨૩	શુભ.
૬	અતિગંજ.	૧૫	વજ્ર.	૨૪	શુક્લ.
૭	સુકર્મા.	૧૬	સિદ્ધિ.	૨૫	બ્રાહ્મ.
૮	ધૂનિ.	૧૭	વ્યતિપાત.	૨૬	ઐન્દ્ર.
૯	શક્ત.	૧૮	વરિયાણુ.	૨૭	વૈષ્ણવિ.

નોંધ:-યોગના નામ પ્રમાણે શુભાશુભ ફળ જાણવું.

વર્ગ ઉપભવવા વિષે.

ઉપજાતિષ્ટતમ્ ।

દૈર્ઘ્યં પૃથુત્વેન ચ તાહનીયં ।

તયોર્યદૈક્યં પુનરુચ્છ્રયેણ ॥

શેષોઽધિનાથો વસુભાજિતેઽસ્મિન્ ।

સમઃ પ્રશસ્તો વિષમસ્તુ નૈવ ॥ ૧૩૩ ॥

વસન્તતિલકા ।

વર્ગાષ્ટકસ્ય પતયો ગરુડો વિહાલઃ ।

સિંહસ્તથૈવ શુનકોરગમૂષકૈણાઃ ॥

મેષક્રમેણ ગદિતાઃ સ્વલુ પૂર્વતોઽપિ ।

યઃ પંચમઃ સ રિપુરેવ બુધૈર્વિવર્જ્યઃ ॥ ૧૩૪ ॥

ક્ષેત્રની લ'આઈને પહોળાઈની સાથે ગુણવી. તે બન્નેના ગુણાકારનો જે અંક આવે તેને ધરની અથવા પ્રાસાદની ઉંચાઈ સાથે મેળવી સરવાળો કરતાં જે અંક આવે \* તેને ૮ આઠે ભાગતાં શેષ જે રહે તે અધિપતિવર્ગ બાણવો. વર્ગમાં સમ સંખ્યાવાળા એટલે બીજે, ચોથો, છઠ્ઠો, આઠમો; એ ચાર વર્ગ શુભ છે અને વિષમ સંખ્યાવાળા એટલે પહેલો, ત્રીજો, પાંચમો અને સાતમો; એ ચાર અશુભ છે. ૧૩૩.

આઠ વર્ગોના અધિપતિ નીચે પ્રમાણે છે:- પહેલા વર્ગનો ગરુડ, બીજા વર્ગનો બિલાડો, ત્રીજા વર્ગનો સિંહ, ચોથા વર્ગનો શ્વાન, પાંચમા વર્ગનો સર્પ, છઠ્ઠા વર્ગનો મૂષક, સાતમા વર્ગનો મૃગ અને આઠમા વર્ગનો મેષ; આ પ્રમાણે આઠ વર્ગો પૂર્વાદિ દિશાઓ અને અગ્નિ આદિ ક્રેણુના સ્વામી છે. આ આઠ વર્ગોમાં પાંચમો વર્ગ શત્રુ છે, માટે સુસં શિલ્પિઓએ તેને વર્જવો. સૂત્રધારે ગૃહ અને ગૃહસ્વામીના વર્ગ સાથે પરસ્પર વર્ગવૈર તથા વર્ગો આપવા તે શ્રેષ્ઠ છે. ૧૩૪.

તત્વ ઉપભવવા વિષે.

ગુણયેદષ્ટભિઃ ક્ષેત્રં ફલં ષષ્ટિવિભાજિતમ્ ॥

લબ્ધં દશગુણં જીવેચ્છેષં ભૂતસમાહૃતમ્ ॥ ૧૩૫ ॥

ક્ષેત્રક્રાંતને આઠે ગુણી સાઠે ભાગવું અને ભાગાકારનો જે અંક આવે તેને દશે ગુણવા. ગુણાકાર કરતાં જેટલા અંક આવે તેટલાં વર્ષ ધરનું આયુષ્ય બાણવું.

મનુષ્યના નામાક્ષર ઉપરથી વર્ગ લાવવાનું કોષ્ટક.

અંક.	નામના પહેલા અક્ષરો.	વર્ગ.	વૈરભાવ.
૧	અ, ઈ, ઉ, ઐ.	ગરુડ.	સર્પને.
૨	ક, ખ, ગ, ઘ, ઙ.	ચિત્રાકો.	મૂષકને.
૩	ચ, છ, જ, ઝ, ઞ.	સિંહ.	મૃગને.
૪	ટ, ઠ, ડ, ઢ, ણ.	શ્વાન.	ચિત્રાકોને.
૫	ત, થ, દ, ધ, ન.	સર્પ.	ગરુડને.
૬	પ, ફ, બ, ભ, મ.	મૂષક.	ચિત્રાકોને.
૭	ય, ર, લ, વ.	મૃગ.	સિંહને.
૮	શ, ષ, સ, હ.	મેવ.	મેવને.

અને ક્ષેત્રક્રમને આઠે ગુણી (૬૦) સાઠે ભાગતાં શેષ જે અંક રહે તેને (૫) પાંચે ભાગતાં જે આઠી શેષ રહે તેને પૃથ્વી આદિ ઘરનાં તત્વ બાણુવાં. ૧૩૫.

પાંચ તત્ત્વનાં નામ અને ક્રમ.

પૃથિવ્યાપસ્તથા તેજો વાયુરાકાશમેવ ચ ॥

પંચ તત્ત્વાનિ જાનીયાદંતકાલે પ્રભેદને ॥ ૧૩૬ ॥

પૃથ્વી, જળ, અગ્નિ, વાયુ અને આકાશ; એ પાંચ તત્ત્વો છે. અને જે તત્ત્વ ઘરનું આવ્યું હોય તે તત્ત્વથી ઘરનો વિનાશ બાણુવો. ૧૩૬.

ઘર અને પ્રાસાદના આયુષ્ય વિષે.

ફલં નાગગુણં ષષ્ટ્યા હૃતં લઘ્વં ફલં ભવેત્ ॥

મૃન્મયે શર્કરા યુક્તે ગૃહે જીવઃ સુનિશ્ચલઃ ॥ ૧૩૭ ॥

ક્ષેત્રક્રમને આઠે ગુણી સાઠે ભાગતાં જે શેષ અંક રહે તેટલાં વર્ષ માટી અને કાંકરીનાં બનાવેલાં ઘરોનું આયુષ્ય નિશ્ચયપૂર્વક બાણુવું. ૧૩૭.

દશગુણં ભવેદાયુરિષ્ટિકામૃત્સુધામયે ॥

ચૂર્ણપાષાણજે ત્રિશદ્ગુણઞ્ચ સ્થિતિરુત્તમા ॥ ૧૩૮ ॥

ક્ષેત્રફળને આઠે ગુણી સાઠે ભાગતાં.આવેલા ફળને દશગણુ કરવાથી જે અંક આવે તેટલાં વર્ષનું ઈંટ, માટી અને ચુનાથી બનાવેલાં ઘર અથવા પ્રાસાદનું આયુષ્ય જાણવું. તે ફળને ત્રીસગણુ કરવાથી જે અંક આવે તેટલું ચુના અને પત્થરોથી બનાવેલાં ઘર અથવા પ્રાસાદોનું આયુષ્ય જાણવું. આ ફળમાં પ્રાસાદોની સ્થિતિ ઉત્તમ છે. ૧૩૮.

**નવતિમ્ને ફલે નાગૈર્યુક્તે પાષાણજે ગૃહે ॥**

**ઘાતુજે ભવને ચાદ્રિલોચનમ્ને ફલે ભવેત્ ॥ ૧૩૯ ॥**

ઉપર કહેલા ફળને '૯૦' ગણુ કરવાથી કાંસા, પત્થરો અને ચુનાથી બનાવેલા પ્રાસાદોનું આયુષ્ય જાણવું તથા તે ફળને '૩૬૦' ગણુ કરતાં જે અંક આવે તેટલાં વર્ષની સોના, ચાંદી આદિ ઘાતુનિર્મિત પ્રાસાદોની આવરદા જાણવી. ૧૩૯.

**આયાદિ અંગો મેળવવા વિષે.**

**દ્વિભિઃ શ્રેષ્ઠં ત્રિભિઃ શ્રેષ્ઠં પંચભિઃ સર્વમુત્તમમ્ ॥**

**સપ્તભિઃ સર્વકલ્યાણં નવભિઃ સર્વસંપદઃ ॥ ૧૪૦ ॥**

સર્વ પ્રકારનાં ઘરો અને પ્રાસાદો કરવામાં આય તથા નક્ષત્ર એ બે અંગો મળે તો પણ શ્રેષ્ઠ છે તેમજ ત્રણ કે પાંચ અંગ મળે તો પણ સર્વોત્તમ છે અને સાત અંગ મળે તો કલ્યાણકારક સમજવાં તથા નવ અંગ મળે તો સર્વ સંપત્તિ આપનારાં છે. ૧૪૦.

**અલ્પદોષં ગુણશ્રેષ્ઠં દોષાયતં ન તદ્ગૃહમ્ ॥**

**આયવ્યયૌ પ્રયત્નેન વિરુદ્ધશ્ચ વિવર્જયેત્ ॥ ૧૪૧ ॥**

સર્વ પ્રકારનાં ઘરો તથા પ્રાસાદો બનાવવામાં જે દોષ થોડો આવતો હોય અને ગુણ વધારે આવતો હોય તો તે ગૃહ દોષકારક ગણાય નહિ, તો પણ પ્રયત્નથી આયવ્યય મેળવવા અને વિરુદ્ધ અંગોને ત્યાગ કરવો. ૧૪૧.

**અલ્પદોષાર્ધમાધિક્યં પ્રાસાદમઠમંદિરમ્ ॥**

**લિઙ્ગં વા પ્રતિમા ચૈવ ન તદ્ દોષકરં ભવેત્ ॥ ૧૪૨ ॥**

પ્રાસાદ, મઠ, મંદિર, લિંગ અને પ્રતિમા; એ બધાં જો અલ્પ દોષથી અર્ધ ગુણાધિક્ય હોય તો પણ દોષકારક થતાં નથી. ૧૪૨.

## नक्षत्र, गण, चंद्रादि ज्ञेवानुं कोष्टक.

नक्षत्र अंक.	गण राशि.	नक्षत्रनां नाम.	गण.	चंद्रनी दिशा.	व्यय.	नाडी.	राशि.	राशिना स्वामी.
१	१७	अश्विनी.	देव.	उत्तर.	शान्त.	आद्य.	मेघ.	मंगल.
२	७	भरणी.	मनुष्य.	उत्तर.	पौर.	मध्य.	मेघ.	मंगल.
३	२४	कृत्तिका.	राक्षस.	पूर्व.	प्रद्योत.	अंत्य.	मेघ.	मंगल.
४	१०	शेखरी.	मनुष्य.	पूर्व.	श्रियानंद.	अंत्य.	वृष.	शुक्र.
५	४	मृगशिर.	देव.	पूर्व.	मनोहर.	मध्य.	वृष.	शुक्र.
६	२३	आर्द्रा.	मनुष्य.	पूर्व.	श्रीवत्स.	आद्य.	मिथुन.	बुध.
७	१६	पुनर्वसु.	देव.	पूर्व.	विलव.	आद्य.	मिथुन.	बुध.
८	३	पुष्य.	देव.	पूर्व.	चित्तात्मक.	मध्य.	कर्क.	चंद्र.
९	१८	आश्लेषा.	राक्षस.	पूर्व.	शान्त.	अंत्य.	कर्क.	चंद्र.
१०	८	मघा.	राक्षस.	दक्षिण.	पौर.	अंत्य.	सिंह.	सूर्य.
११	२५	पूर्वा शक्युनी.	मनुष्य.	दक्षिण.	प्रद्योत.	मध्य.	सिंह.	सूर्य.
१२	१५	उत्तरा शक्युनी.	मनुष्य.	दक्षिण.	श्रियानंद.	आद्य.	सिंह.	सूर्य.
१३	५	दस्त.	देव.	दक्षिण.	मनोहर.	आद्य.	कन्या.	बुध.
१४	२२	चित्रा.	राक्षस.	दक्षिण.	श्रीवत्स.	मध्य.	कन्या.	बुध.
१५	१२	स्वाति.	देव.	दक्षिण.	विलव.	अंत्य.	तुला.	शुक्र.
१६	२	विशाखा.	राक्षस.	दक्षिण.	चित्तात्मक.	अंत्य.	तुला.	शुक्र.
१७	१९	अनुराधा.	देव.	पश्चिम.	शान्त.	मध्य.	वृश्चिक.	मंगल.
१८	९	ज्येष्ठा.	राक्षस.	पश्चिम.	पौर.	आद्य.	वृश्चिक.	मंगल.
१९	२६	मूला.	राक्षस.	पश्चिम.	प्रद्योत.	आद्य.	धन.	गुरु.
२०	१६	पूर्वाषाढा.	मनुष्य.	पश्चिम.	श्रियानंद.	मध्य.	धन.	गुरु.
२१	६	उत्तराषाढा.	मनुष्य.	पश्चिम.	मनोहर.	अंत्य.	धन.	गुरु.
२२	२३	श्रवण.	देव.	पश्चिम.	श्रीवत्स.	अंत्य.	मकर.	शनि.
२३	१३	धनिष्ठा.	राक्षस.	पश्चिम.	विलव.	मध्य.	मकर.	शनि.
२४	३	शतभिषा.	राक्षस.	उत्तर.	चित्तात्मक.	आद्य.	कुंभ.	शनि.
२५	२०	पूर्वा भाद्रपद.	मनुष्य.	उत्तर.	शान्त.	आद्य.	कुंभ.	शनि.
२६	१०	उत्तरा भाद्रपद.	मनुष्य.	उत्तर.	पौर.	मध्य.	मीन.	गुरु.
२७	२७	रेवती.	देव.	उत्तर.	प्रद्योत.	अंत्य.	मीन.	गुरु.



समयोरस क्षेत्रनी भूज राशि तथा नक्षत्रनुं कोष्टक.

माप. ग. घ.	भुज राशि.	नक्षत्र.	माप. ग. घ.	भुज राशि.	नक्षत्र.	माप. ग. घ.	भुज राशि.	नक्षत्र.	माप. ग. घ.	भुज राशि.	नक्षत्र.
०-१	१	पुष्य	२-११	२५	पूर्. क्ष.	४-२१	२७	रेवती.	७-७	७	भरणी.
०-३	६	ज्येष्ठा.	२-१३	२२	मित्रा.	४-२३	१३	धनिष्ठा.	७-६	६	ज्येष्ठा.
०-५	२५	पूर्वा क्ष.	२-१५	२७	रेवती.	५-१	७	भरणी.	७-११	१६	अनुराधा.
०-७	२२	मित्रा.	२-१७	१३	धनिष्ठा.	५-३	६	ज्येष्ठा.	७-१३	१०	उत्तरा भा.
०-६	२७	रेवती.	२-१६	७	भरणी.	५-५	१६	अनुराधा.	७-१५	६	ज्येष्ठा.
०-११	१३	धनिष्ठा.	२-२१	६	ज्येष्ठा.	५-७	१०	उत्तरा भा.	७-१७	१६	पूर्वाषाढा.
०-१३	७	भरणी.	२-२३	१६	अनुराधा.	५-६	६	ज्येष्ठा.	७-१६	४	श्रृगशिर.
०-१५	६	ज्येष्ठा.	३-१	१०	उत्तरा भा.	५-११	१६	पूर्वाषाढा.	७-२१	२७	रेवती.
०-१७	१६	अनुराधा.	३-३	६	ज्येष्ठा.	५-१३	४	श्रृगशिर.	७-२३	४	श्रृगशिर.
०-१६	१०	उत्तरा भा.	३-५	१६	पूर्वाषाढा.	५-१५	२७	रेवती.	८-१	१६	पूर्वाषाढा.
०-२१	६	ज्येष्ठा.	३-७	४	श्रृगशिर.	५-१७	४	श्रृगशिर.	८-३	६	ज्येष्ठा.
०-२३	१६	पूर्वाषाढा.	३-६	२७	रेवती.	५-१६	१६	पूर्वाषाढा.	८-५	१०	उत्तरा भा.
१-१	४	श्रृगशिर.	३-११	४	श्रृगशिर.	५-२१	६	ज्येष्ठा.	८-७	१६	अनुराधा.
१-३	२७	रेवती.	३-१३	१६	पूर्वाषाढा.	५-२३	१०	उत्तरा भा.	८-६	६	ज्येष्ठा.
१-५	४	श्रृगशिर.	३-१५	६	ज्येष्ठा.	६-१	१६	अनुराधा.	८-११	७	भरणी.
१-७	१६	पूर्वाषाढा.	३-१७	१०	उत्तरा भा.	६-३	६	ज्येष्ठा.	८-१३	१३	धनिष्ठा.
१-६	६	ज्येष्ठा.	३-१६	१६	अनुराधा.	६-५	७	भरणी.	८-१५	२७	रेवती.
१-११	१०	उत्तरा भा.	३-२१	६	ज्येष्ठा.	६-७	१३	धनिष्ठा.	८-१७	२२	मित्रा.
१-१३	१६	अनुराधा.	३-२३	७	भरणी.	६-६	२७	रेवती.	८-१६	२५	पूर्वा क्ष.
१-१५	६	ज्येष्ठा.	४-१	१३	धनिष्ठा.	६-११	२२	मित्रा.	८-२१	६	ज्येष्ठा.
१-१७	७	भरणी.	४-३	२७	रेवती.	६-१३	२५	पूर्वा क्ष.	८-२३	१	पुष्य.
१-१६	१३	धनिष्ठा.	४-५	२२	मित्रा.	६-१५	६	ज्येष्ठा.	६-१	१	पुष्य.
१-२१	२७	रेवती.	४-७	२५	पूर्वा क्ष.	६-१७	१	पुष्य.	६-३	६	ज्येष्ठा.
१-२३	२२	मित्रा.	४-६	६	ज्येष्ठा.	६-१६	१	पुष्य.	६-५	२५	पूर्वा क्ष.
२-१	२५	पूर्वा क्ष.	४-११	१	पुष्य.	६-२१	६	ज्येष्ठा.	६-७	२२	मित्रा.
२-३	६	ज्येष्ठा.	४-१३	१	पुष्य.	६-२३	२५	पूर्वा क्ष.	६-६	२७	रेवती.
२-५	१	पुष्य.	४-१५	६	ज्येष्ठा.	७-१	२२	मित्रा.	६-११	१३	धनिष्ठा.
२-७	१	पुष्य.	४-१७	२५	पूर्वा क्ष.	७-३	२७	रेवती.	६-१३	७	भरणी.
२-६	६	ज्येष्ठा.	४-१६	२२	मित्रा.	७-५	१३	धनिष्ठा.	६-१५	६	ज्येष्ठा.

सूत्रधारेण यच्छुद्धं कृतं यत्स्थानसाधनम् ॥

तत्स्थानं सर्वजन्तूनां सुखदं स्यान्न संशयः ॥ १४३ ॥

इति श्रीवास्तुशास्त्रे शिल्पशास्त्रिश्रीमूलजीसुतनर्मदाशङ्करसोमपुराविरचिते  
शिल्परत्नाकरे आयाद्येकविंशत्यंगलक्षणाधिकारे प्रथमं रत्नं समाप्तम् ।

सूत्रधारे के स्थाननी साधना सर्व प्रकारे शुद्ध करी डोय ते स्थान सर्व  
प्राणियोने सुखदायी थाय छे, ओमां लेश पाषु संशय नथी. १४३.

इति श्री वास्तुशास्त्रमां शिल्पशास्त्री श्रीयुत् नर्मदाशंकर मूलजलाध  
सोमपुराविरचित शिल्प रत्नाकर नामना ग्रंथनुं  
आयादि. ऐकवीस अंग लक्षणाधिकारतुं  
पडेनुं रत्न संपूर्ण.

## द्वितीयं रत्नम् ।

अथ प्रासादोत्पत्तिप्रासादरचनालक्षणाधिकारः ।

भारते वै महापुण्ये हिमवांश्च महागिरिः ॥  
तस्यान्तिके महत्पुण्यं रम्यं दारुवनोत्तमम् ॥ १ ॥  
तस्मिन् दारुवने दिव्ये सुरासुरनरोगाः ॥  
शक्राद्याश्च सुराः सर्वे वासुक्याद्याश्च पन्नगाः ॥ २ ॥  
कुबेराद्यास्तथा यक्षा गंधर्वास्तुंबरादयः ॥  
क्षत्रियाः सूर्यवंशीयाः सोमवंशप्रसूतयः ॥ ३ ॥  
विद्याधरास्तथा सर्वे दीक्षिताश्च शिवार्चने ॥  
नानामहोत्सवान् कृत्वा पूजितो जगदीश्वरः ॥ ४ ॥

अथ प्रासादोत्पत्ति प्रकरणम् ।

महापुण्यशाणी भारतवर्षमां हिमालय नामे मडान् पर्वतराज छे. तेनी नष्टकमां पवित्र तथा सुंदर दार्डन आवेकुं छे. ते दिव्य दार्डनमां धंद्रादि सर्व देवो, वासुकि आदि सर्पो, कुभेरादियक्षो, तुंगर आदि गंधर्वो, सूर्यवंशी तथा अंद्रवंशी क्षत्रियो अने विद्याधरो विगेशे सर्व देवो, असुरो, सर्पो अने मनुष्यो कल्याणुस्वर्ष लगवान् शिवनी पूज-अर्चना साइ लेगा तथा अने यज्ञ महोत्सवनी दीक्षा लक्ष तेओओ अनेकविध महोत्सवो करी यथाविधि जगदीश्वरनी पूज करी. १, २, ३, ४.

सुरासुरनराद्यैश्च नंदादितिथिपञ्चसु ॥  
विविधाकारसंयुक्तान् नानारूपान् विलक्षणान् ॥ ५ ॥  
वैराज्यादीन् तथा पञ्च पञ्च कृत्वा च मण्डपान् ॥  
विविधैस्तोत्रगीतैश्च तोषितो जगदीश्वरः ॥ ६ ॥

देव, दैत्य अने मनुष्यादिना ओकत्रित थओला सभाने अनुक्रमे नंदादि पांच तिथिओमां विविध आकृतिओ तथा नाना प्रकारनां स्वर्षोधी युक्त विलक्षणु वैराज्यादि पांच पांच यज्ञ मंडपो रची विविध प्रकारनां स्तोत्रो अने गीतोधी जगदीश्वरने संतुष्ट कर्या. ५, ६.

તતસ્તુષ્ટશ્ચ પૂજાભિર્દયાલ્લર્જગદીશ્વરઃ ॥  
 ઉક્તવાંશ્ચ વરં બ્રૂહિ યત્સ્યાન્મનસિ ચિન્તિતમ્ ॥ ૭ ॥  
 દદામિ ત્વાં તથા બ્રહ્મન્ સુરાર્થં વક્તુમર્હસિ ॥  
 તચ્છુત્વા ચ વિધિઃ પ્રાહ દેવાનાં હિતકામ્યયા ॥ ૮ ॥  
 યદિ તુષ્ટોઽસિ દેવેશ પ્રાર્થયે ત્રિદશાધિપ ॥  
 યેન યેન કૃતા પૂજા પ્રકુર્યાન્નિ શિવાલયમ્ ॥ ૯ ॥

ત્યારપછી વિવિધ પ્રકારની પૂજાઓથી સંતુષ્ટ થએલા દયાળુ જગદીશ્વરે કહ્યું.  
 “ તમારા મનમાં જે અભિલાષા હોય તે વર માગો; અને હે બ્રહ્મદેવ ! તમે જે માગશો  
 તે હું તમને આપીશ. માટે દેવોના હિતાર્થે તમારે જે કહેવાનું હોય તે કહેવાને તમે  
 થોડું છો.” પરમાત્માનું આ વચન સાંભળી દેવતાઓની હિતકામનાથી બ્રહ્મદેવે કહ્યું.  
 “હે દેવાધિદેવ ! જે તમે અમારી પૂજાથી પ્રસન્ન થયા હો તો “ જેમણે જેવા જેવા  
 સ્વરૂપાકારવાળા યજ્ઞમંડપો કરી તમારું પૂજન કર્યું છે તેઓ તેવા તેવા સ્વરૂપાકારવાળાં  
 શિવાલયો બનાવી તમારી પૂજા કરે. ” એ વર આપવાની કૃપા કરો.” ૭, ૮, ૯.

**ભવપ્રસાદદષ્ટેશ્ચ પૂજાપ્રાસાદસંજ્ઞિકાઃ ॥**

**વૈરાજ્યાદ્યાઃ સમુત્પન્નાઃ સર્વાઃ પ્રાસાદજાતયઃ ॥ ૧૦ ॥**

દેવાધિદેવ પરમાત્માની કૃપાદષ્ટિથી દેવાદિ સમાજે યજ્ઞમંડપો દ્વારા કરેલી પૂજા  
 સંસારમાં પ્રાસાદોના નામે વિખ્યાત થઈ અને પ્રાસાદોની વૈરાજ્યાદિ સર્વ જાતિઓ  
 ઉત્પન્ન થઈ. ૧૦.

**વૈરાજ્યપુષ્પકૈલાસમણિપુષ્પત્રિવિષ્ટપાઃ ॥**

**હ્રુભેદે સમુત્પન્નાઃ પ્રાસાદાસ્સર્વકામદાઃ ॥ ૧૧ ॥**

**બ્રહ્મવાચોદ્ભવાશ્ચૈતે સુરાણાં પૂજયોત્થિતાઃ ॥**

**વૈરાજ્યાદ્યાસ્તથૈવાષ્ટાશીતિપશ્ચશતોત્તરાઃ ॥ ૧૨ ॥**

**ત્રિશતં પુષ્પકા જ્ઞેયાઃ કૈલાસાશ્શતપશ્ચ વૈ ॥**

**મણિપુષ્પાશ્શતં સાર્ધં સાર્ધત્રિશતવિષ્ટપાઃ ॥ ૧૩ ॥**

**અષ્ટાશિત્યુત્તરાણ્યૈવ શતાન્યષ્ટાદશ સ્મૃતાઃ ॥**

**બ્રહ્મણોત્સૃષ્ટવાક્યેન ત્રાદ્યા વૈરાજ્યસંભવાઃ ॥ ૧૪ ॥**

વૈરાજ્ય, પુષ્પ, કૈલાસ, મણિપુષ્પ ( મણિક ) અને ત્રિવિષ્ટપ; આ પાંચ પ્રાસાદો  
 બ્રહ્માના વચનથી દેવોની પૂજાવડે ઉત્પન્ન થયા અને તે સર્વ કામનાઓને આપનારા છે.

અવાન્તર ભેદોને લીધે વૈરાગ્યાદિ ૫૮૮, પુષ્પકાદિ ૩૦૦, કૈલાસાદિ ૫૦૦, મણિપુષ્પાદિ ૧૫૦ અને ત્રિવિષ્ટપાદિ ૩૫૦ પ્રકારના થાય છે. વૈરાગ્યાદિ પાંચ પ્રાસાદોની અવાન્તર ભેદો સાથે કુલ સંખ્યા ૧૮૮૮ થાય છે. ૧૧, ૧૨, ૧૩, ૧૪.

પુનશ્ચ દાનવેન્દ્રેણ પૂજાં કૃત્વા મહોત્સવૈઃ ॥  
સ્વસ્તિકાઃ સર્વતોભદ્રા વર્ધમાનાસ્તૃતીયકાઃ ॥ ૧૫ ॥  
સૂત્રપદ્મા મહાપદ્મા દ્રાવિડકર્મચર્ચિતાઃ ॥  
इषुभेदे समुत्पन्नाः प्रासादा विविधोत्तमाः ॥ ૧૬ ॥  
एकद्वित्रिचतुःपञ्चशतान्येकैकजन्मतः ॥  
संख्याश्चार्धसहस्रन्तु पूर्वदेवैः कृतास्तथा ॥ ૧૭ ॥

દેવતાઓની પછી દાનવોના રાજ્યે મહોત્સવ સાથે પૂજા કરી, તેથી સ્વસ્તિક, સર્વતોભદ્ર, વર્ધમાન, સૂત્રપદ્મ અને મહાપદ્મ; આ પાંચ દ્રાવિડ કર્મોથી પૂજાએલા ઉત્તમ પ્રાસાદો ઉત્પન્ન થયા અને અવાન્તર ભેદે કરી એકેકમાંથી બીજા સો સો પ્રાસાદો થયા. આ પ્રમાણે દાનવોની પૂજાથી કુલ ૫૦૦ પ્રાસાદો ઉત્પન્ન થયા. ૧૫, ૧૬, ૧૭.

गन्धर्वैश्च कृता पूजा कृत्वा पञ्चमहोत्सवान् ॥  
रुचको भवपद्माक्षौ मलयो वज्रकस्तथा ॥૧૮॥  
इषुभेदे समुत्पन्नाः प्रासादा लतिनोद्भवाः ॥  
षोडश रुचकाद्याश्च भवश्च विभवो द्वयौ ॥૧૯॥  
मालाधरश्च पद्माक्षो मलयो मकरध्वजः ॥  
वज्रकः स्वस्तिकः शङ्कुर्लतिनाः पञ्चविंशतिः ॥૨૦॥

ગંધર્વોએ પાંચ મહોત્સવોવડે પૂજા કરી અને તેથી રૂચક, ભવ, પદ્માક્ષ, મલય અને વજ્રક નામના લતિનાદિ પાંચ પ્રાસાદો ઉત્પન્ન થયા. તેમાં રૂચકાદિ ૧૬, ભવ અને વિભવ, પદ્માક્ષ અને માલાધર, મલય અને મકરધ્વજ તથા વજ્રક, સ્વસ્તિક અને શંકુ એવા અવાન્તર ભેદો સાથે કુલ ૨૫ લતિનાદિ પ્રાસાદો થયા. ૧૮, ૧૯, ૨૦.

वसुभिश्च कृता पूजा पञ्चभिश्च महोत्सवैः ॥  
वराटः पुष्पकश्चैव श्रीपुंजश्च तृतीयकः ॥૨૧॥  
सर्वतोभद्रसिंहौ च बाणभेदसमुद्भवाः ॥  
द्वादशोत्तरशतं ज्ञेयाः प्रासादाश्च वराटकाः ॥૨૨॥

પાંચ મહોત્સવવડે અષ્ટ વસુઓએ પૂજા કરી. તેમની પૂજાથી વરાટ, પુષ્પક, શ્રીપુંગ, સર્વતાલદ્ર અને સિંહ; આ પાંચ પ્રાસાદો ઉત્પન્ન થયા. અવાન્તર ભેદો સાથે વરાટાદિ પ્રાસાદો ૧૧૨ થાય છે. ૨૧, ૨૨.

યક્ષૈશ્ચૈવ કૃતા પૂજા પશ્ચમિશ્ચ મહોત્સવૈઃ ॥  
 વિમાનો ગરુડો ધ્વજો વિજયો ગંધમાદનઃ ॥૨૩॥  
 વિમાનાઃ પશ્ચધા જ્ઞેયાઃ કર્તવ્યાઃ શાંતિમિચ્છુભિઃ ॥  
 ત્રિચતુઃપશ્ચષટ્સપશ્ચવિંશોત્તરૈશ્ચતૈઃ ॥૨૪॥

પાંચ મહોત્સવો દ્વારા યજ્ઞોએ પૂજા કરી અને તેથી વિમાન, ગરુડ, ધ્વજ, વિજય અને ગંધમાદન; આ પાંચ વિમાનાદિ પ્રાસાદો ઉત્પન્ન થયા. સુખશાંતિ ઇચ્છનારા પુરુષોએ આ પ્રાસાદો કરવા. અવાન્તર ભેદોથી વિમાનાદિ ૧૦૩, ગરુડાદિ ૧૦૪, ધ્વજાદિ ૧૦૫, વિજયાદિ ૧૦૬ અને ગંધમાદનાદિ ૧૦૭ પ્રકારના થાય છે. કુલ ૫૨૫ પ્રકારના વિમાનાદિ પ્રાસાદો બાબુવા. ૨૩, ૨૪.

उरगैश्च कृता पूजा तदूर्ध्वं सप्तदक्षिणा ॥  
 केशरीनंदनश्चैव मंदारश्च तथा शुभः ॥२५॥  
 श्रीवृक्षश्चेन्द्रनीलश्च रत्नकूटश्च नामतः ॥  
 गरुडश्चेति पञ्चैते प्रासादा भ्रमसंयुताः ॥२६॥  
 पञ्चविंशस्तथाख्याताः प्रासादाः पर्वतोपमाः ॥  
 पृथकेकशतार्धेन पञ्चाशदुत्तरास्तथा ॥२७॥  
 द्वादशैव शतं चैव सांधाराश्च प्रकीर्तिताः ॥  
 शांतिदाः सर्वकालं तु नित्यकल्याणकारकाः ॥२८॥

તદનંતર સર્પોએ (નાગલોકોએ) સપ્તદક્ષિણ પૂજા કરી, તેથી કેશરીનંદન, મંદાર, શ્રીવૃક્ષ, ઇન્દ્રનીલ અને રત્નકૂટ નામના ભ્રમસંયુક્ત પાંચ પ્રાસાદો ઉત્પન્ન થયા. આ પાંચમાંથી મુખ્ય ૨૫ પર્વત જેવા પ્રાસાદો થયા અને તેમાંથી અવાન્તર ભેદો-વડે એકેકના ૫૦ ભેદો થયા. કુલ ૧૨૫૦ સાંધારાદિ પ્રાસાદો કહેલા છે. આ પ્રાસાદો સર્વકાળ શાંતિ આપનારા અને હુમેશાં કલ્યાણકર્તા છે. ૨૫, ૨૬, ૨૭, ૨૮.

विद्याधरैः पुनः कृत्वा पूजाश्चैव महोत्सवैः ॥  
 मिश्रका बहुरूपाढ्या अष्टादशाधिकं शतम् ॥२९॥

ત્યારપછી પાંચમહોત્સવો દ્વારા વિદ્યાધરેએ પૂજા કરી અને તેથી અનેક રૂપોવાળા ૧૧૮ મિશ્રકાદિ પ્રાસાદો ઉત્પન્ન થયા. ૨૯.

ભૂપાલૈશ્ચ મહારાજૈઃ કૃતા પૂજા મહોત્સવૈઃ ॥  
પ્રાસાદાનાશ્ચ ભૂપાલા ભૂમિજા ભૂતિદાયકાઃ ॥૩૦॥  
ચતુરસ્રા વૃતસ્થાના અષ્ટશાલાસ્ત્રિધોદિતાઃ ॥  
પશ્ચર્વિંશોત્તરાશ્ચૈવ ષટ્શતશ્ચ પ્રકીર્તિતાઃ ॥૩૧॥

પૃથ્વીપતિ મહારાજાએએ પાંચ મહોત્સવોથી યુક્ત પૂજા કરી, તેથી પ્રાસાદોમાં ૨૮૩૫ અને ઐશ્વર્ય આપનારા ભૂમિજાદિ પ્રાસાદો ઉત્પન્ન થયા. આ પ્રાસાદો ચોરસ, ગોળાકાર અને અઠાંશ એમ ત્રણ પ્રકારે થાય છે. અવાન્તર લેદો સાથે આ પ્રાસાદોની કુલ સંખ્યા ૬૨૫ છે. ૩૦, ૩૧.

દિવાકરેણ કૃતા પૂજા તેજસાશ્ચ મહોત્સવૈઃ ॥  
વિમાનનાગરોદ્ભૂતાઃ છંદપ્રાસાદસંજ્ઞકાઃ ॥૩૨॥

દિવ્ય તેજવાળા પાંચ મહોત્સવોવડે સૂર્યનારાયણે પૂજા કરી, તેથી વિમાન-નાગરાદિ છંદ પ્રાસાદો ઉત્પન્ન થયા. ૩૨.

સોમેન ચ કૃતા પૂજા નાનાવિધમહોત્સવૈઃ ॥  
વિમાનપુષ્પકોદ્ભૂતાઃ પ્રાસાદાઃ સર્વકામદાઃ ॥૩૩॥

નાનાવિધ પાંચ મહોત્સવોથી યુક્ત ચંદ્રની પૂજાથી વિમાનપુષ્પકાદિ સર્વ કામનાઓને પૂરણ કરનારા પ્રાસાદો ઉત્પન્ન થયા. ૩૩.

ગૌર્યા ચૈવ મહાદેવ્યા પૂજાં કૃત્વા મહોત્સવૈઃ ॥  
વલભીતિ સમુત્પન્નાઃ પ્રાસાદા નારિસંજ્ઞકાઃ ॥૩૪॥

આ યાગમહોત્સવના પ્રસંગમાં મહાદેવી ગૌરીએ પૂજન કરવાથી વલભ્યાદિ નામના સ્ત્રીજાતિ પ્રાસાદો ઉત્પન્ન થયા. ૩૪.

હરસિદ્ધ્યાદિદેવીભિઃ પૂજાં કૃત્વા મહોત્સવૈઃ ॥  
સિંહાવલોકના નામ પ્રાસાદા મુવનોત્તમાઃ ॥૩૫॥  
દારુકર્મોદ્ભવાઃ સર્વે સિંહાવલોકદારુજાઃ ॥  
પિશાચેષુ ચ સર્વેષુ યે ચ દેવાત્મકા મતાઃ ॥૩૬॥

તૈશ્ચ મહોત્સવાન્ કૃત્વા પૂજા યાગોત્સવે કૃતા ॥  
 તેભ્યશ્ચૈવ સમુત્પન્નાઃ પ્રાસાદા દ્વિવિધાઃ સ્મૃતાઃ ॥૩૭॥  
 નામ્ના તે ચ ખુવિ રુચાતા ફાંસનાશ્ચ નપુંસકાઃ ॥  
 સ્ત્રીલિંગાસ્તે ન કર્તવ્યાઃ પુલ્લિંગેષુ વિવર્જિતાઃ ॥૩૮॥

હરસિદ્ધિ આદિ દેવીઓની પૂજાથી સિંહાવલોકન નામના ભુવનોમાં ઉત્તમ પ્રાસાદો ઉત્પન્ન થયા. આ પ્રાસાદો કાષ્ઠથી બનતા હોવાને લીધે દારૂબદ્ધિ કહેવાય છે અને તે સ્ત્રીલિંગ પ્રાસાદો છે.

દેવો તરીકે ગણાતા પિશાચ અને ભૂતાદિગણોએ યાગોત્સવમાં મહોત્સવપૂર્વક પૂજા કરી, તેથી બે પ્રકારના પ્રાસાદો ઉત્પન્ન થયા અને તે સંસારમાં નપુંસકાદિ તથા ફાંસનાદિ પ્રાસાદોના નામે વિખ્યાત થયા. આ પ્રાસાદો સ્ત્રીલિંગ તથા નપુંસકલિંગના છે, તેથી પુલ્લિંગ (પુરૂષ બળિ) પ્રાસાદોમાં વર્જિત છે અર્થાત્ કરવા નહિ. ૩૫, ૩૬, ૩૭, ૩૮.

પ્રાસાદાકારપૂજાभिर्देवदैत्यादिभिः क्रमात् ॥  
 चतुर्दश समुत्पन्नाः प्रासादानाश्च जातयः ॥३९॥

દેવ, દૈત્યાદિ સમાજે અનુક્રમે કરેલી પ્રાસાદાકાર પૂજાએથી પ્રાસાદોની આ પ્રમાણે ચૌદ બળિ ઉત્પન્ન થઈ. ૩૯.

सुरैस्तु नागराः रुचाता द्राविडा दानवेन्द्रकैः ॥  
 लतिनाः किञ्च गन्धर्वैर्गक्षैश्चापि विमानजाः ॥४०॥  
 विद्याधरैस्तथा मिश्रा वसुभिश्च वराटकाः ॥  
 उरगैश्चैव सांधारा नृपै रम्यास्तु भूमिजाः ॥४१॥  
 विमाननागरच्छंदाः सूर्यलोकसमुद्भवाः ॥  
 चंद्रलोकसमुत्पन्नाः छंदाविमानपुष्पकाः ॥४२॥  
 पार्वतिसंभवाः सेनावल्भ्याकारसंस्थिताः ॥  
 हरसिद्ध्यादिदेविभिर्जाताः सिंहावलोकनाः ॥४३॥  
 व्यन्तरावस्थितैर्देवैः फांसनाकारिणो मताः ॥  
 नपुंसकाश्च विज्ञेयाः सर्वे वैराज्यसंभवाः ॥४४॥

૧ દેવતાઓથી નાગરાદિ, ૨ દાનવોથી દ્રાવિડાદિ, ૩ ગંધર્વોથી લતિનાદિ, ૪ યક્ષોથી વિમાનાદિ, ૫ વિદ્યાધરોથી મિશ્રકાદિ, ૬ વસુઓથી વરાટકાદિ, ૭ નાગ-



લોકોથી સાંધારાદિ, ૮ રાજાઓથી ભૂમિબાદિ, ૯ સૂર્યલોકથી વિમાનનાગચ્છંદાદિ, ૧૦ ચંદ્રલોકથી વિમાનપુષ્પકછંદાદિ, ૧૧ પાર્વતીથી વલબ્યાદિ, ૧૨ હુરસિદ્ધિ આદિ દેવીઓની પૂજાથી સિંહાવલોકન દાડબાદિ, ૧૩ વ્યન્તરાવસ્થિત (પિશાચાદિ) દેવોની પૂજાથી ક્ષંસનાદિ અને ૧૪ નપુંસકાદિ; આ ચૌદ ભતિના પ્રાસાદો વૈરાભ્યાદિ પ્રાસાદોમાંથી ઉત્પન્ન થએલા બાણુવા. ૪૦, ૪૧, ૪૨, ૪૩, ૪૪.

**મણિમુક્તાપ્રવાલાદ્યૈર્ભૂષણૈઃ સુવિભૂષિતાઃ ॥**

**સૌવર્ણરાજતાશ્ચૈવ દેવાનાં સતતં પ્રિયાઃ ॥૪૫॥**

મણિ, માણેક, મોતી અને પ્રવાલાદિ તથા અલંકારોથી સારી રીતે અલંકૃત કરાયેલા સુવર્ણ તથા ચાંદીના પ્રાસાદો દેવલોકોને નિત્ય પ્રિય છે. ૪૫.

**રીતિકાસ્તામ્રયુક્તાશ્ચ પિશાચોરગરક્ષસામ્ ॥**

**દેવલોકે ભવન્ત્યેતે કામસ્વચ્છંદચારિણઃ ॥૪૬॥**

પીતલ અને તાંબાના પ્રાસાદો પિશાચ, નાગ અને રાક્ષસોને પ્રિય છે. આ પ્રાસાદો દેવલોકમાં કામનાની યથેષ્ટ સિદ્ધિ કરનાર છે. ૪૬.

**પાતાલેऽપિ વિનિર્દિષ્ટાઃ પાષાણૈઃ સ્ફટિકૈસ્તથા ॥**

**ઈષ્ટિકાકાષ્ટપાષાણૈર્મૃત્યુલોકેऽપિ નંદનાઃ ॥૪૭॥**

પાતાળમાં પાષાણો અને સ્ફટિક પથ્થરોવડે પ્રાસાદો કરવા કહેલા છે. અને મૃત્યુલોકમાં આ પ્રાસાદો ઇંટ, કાષ્ટ અને પાષાણોથી કરવામાં આવે તો સુખ આપનારા છે. ૪૭.

**નગરાણાં ભૂષણાર્થં વૈ દેવાનાં નિલયાય ચ ॥**

**લોકાનાં ધર્મહેત્વર્થં ક્રીડાર્થં સુરયોષિતામ્ ॥૪૮॥**

**આલયં સર્વભૂતાનાં વિજયાય જિતાત્મનામ્ ॥**

**ધર્માર્થકામમોક્ષાણાં પ્રાપ્તિહેતુશ્ચ કામદઃ ॥૪૯॥**

પ્રાસાદ નગરોની શોભા, દેવતાઓના નિવાસ, લોકોના કલ્યાણુ તેમજ ધર્મ, દેવાંગનાઓના વિલાસ તથા ક્રીડા અને ધાર્મિક પુરૂષોની વિજયકીર્તિ માટે હોય છે તેમજ પ્રાણીમાત્રને આશ્રયરૂપ, ધર્મ, અર્થ, કામ અને મોક્ષની પ્રાપ્તિમાં કારણુ રૂપ તથા સર્વ કામનાઓને આપનારા છે. ૪૮, ૪૯.

ગીતનૃત્યૈશ્ચ વાદિત્રૈઃ પ્રેક્ષણીયૈર્મનોહરૈઃ ॥  
 નાનાધ્વજપતાકૈશ્ચ તોરણૈશ્ચ વિભૂષિતાઃ ॥૬૦॥  
 પુરરાજપ્રજાદીનાં સર્વકાલં તુ શાંતિદાઃ ॥  
 સર્વકામપ્રદાશ્ચૈતે નિત્યં કલ્યાણકારકાઃ ॥૬૧॥

ગીત, નૃત્ય અને વાદ્યથી નિત્ય શોભાયમાન, દર્શનીય અને મનોહર નાના પ્રકારની ધ્વજઓ, પતાકાઓ તથા તોરણોથી અલંકૃત પ્રાસાદો નગર, રાજ્ય અને પ્રજા વિગેરેને સર્વ કાળ શાંતિ આપનારા, સર્વકામનાઓની પૂર્તિ કરનારા તથા નિત્ય કલ્યાણ કરનારા છે. ૫૦, ૫૧.

શુદ્ધ છંદના આઠ પ્રાસાદ.

નાગરા દ્રાવિડાશ્ચૈવ ભૂમિજા લતિનાસ્તથા ॥  
 સાંધારાશ્ચ વિમાનાદ્યા મિશ્રકાઃ પુષ્પકાંકિતાઃ ॥૬૨॥  
 એતે ચાષ્ટૌ શુભા જ્ઞેયાઃ શુદ્ધચ્છંદાઃ પ્રકીર્તિતાઃ ॥  
 દેશજાતિકુલસ્થાનવર્ણભેદૈરુપસ્થિતાઃ ॥૬૩॥

૧ નાગરાદિ, ૨ દ્રાવિડાદિ, ૩ ભૂમિજાદિ, ૪ લતિનાદિ, ૫ સાંધારાદિ, ૬ વિમાનાદિ, ૭ મિશ્રકાદિ અને ૮ પુષ્પકાદિ; આ આઠ પ્રકારના પ્રાસાદો શુદ્ધ છંદના છે અને તે ચૈદ્ધ લતિના પ્રાસાદોમાં શુભ બંધાયેલા. ૫૨, ૫૩.

દેશાનુસાર પ્રાસાદવિધાન.

એતે ચાષ્ટૌ પ્રવર્તન્તે ગંગાતીરેષુ સર્વદા ॥  
 અહિરાજ્યેષુ સાંધારાઃ પ્રવર્તન્તે ચ નાગરાઃ ॥૬૪॥

ઉપર કથન કરેલા આ આઠ પ્રકારના પ્રાસાદો ગંગા કિનારે આવેલા પ્રદેશોમાં કરવા સર્વદા કલ્યાણકારી છે તથા સાંધારાદિ અને નાગરાદિ પ્રાસાદો અહિ રાજ્યના પ્રદેશમાં કરવા શુભ છે. ૫૪.

કામરૂગૌડવજ્રેષુ સાંધારા લતિનોદ્ભવાઃ ॥  
 તુરકોદગ્ઢહાલેષુ ગંગોદયૌ વિમાનકાઃ ॥૬૫॥

કામરૂ (આસામ), ગૌડ અને બંગ અર્થાત્ બંગાલ પ્રદેશમાં સાંધારાદિ અને લતિનાદિ તથા તુર, કોદક અને હાલ તેમજ ગંગા સાગરના પ્રદેશોમાં વિમાનાદિ પ્રાસાદો કરવા પ્રશસ્ત છે. ૫૫.

**ચૌહદેશે મહાહાનિ નીલેશ્રીનીલસંભવે ॥**

**મલયે ચૈવ કણાટિ કલિઙ્ગે કાન્યકુબ્જકે ॥૫૬॥**

ચૌહ દેશ (તંબવર દેશ), નાલેશ્રી અને નીલસંભવ પ્રદેશ, મલય દેશ (મલબાર), કર્ણાટક દેશ, કલિંગ દેશ અને કાન્યકુબ્જ (કનોજ) પ્રદેશમાં ઉપર ખતાવેલા પ્રાસાદો કરવા હાનિકર્તા છે. ૫૬.

**વૈરાટે ચૈવ વૈરાગે કોંકણે દક્ષિણાપથે ॥**

**નાગરા દ્રવિડાઃ છંદા વૈરાટા ભૂમિજોઙ્ગવાઃ ॥૫૭॥**

**લતિનાશ્ચૈવ સાંધારા મિશ્રકાશ્ચ વિમાનજાઃ ॥**

**હત્યુક્તાશ્ચાષ્ટછંદા વૈ પ્રાસાદાઃ પરિકીર્તિતાઃ ॥૫૮॥**

વૈરાટ દેશ, વૈરાગ દેશ ( ઘણું કરીને મિથિલા પ્રદેશ ), કોંકણ દેશ અને દક્ષિણાપથ પ્રદેશોમાં નાગરાદિ, દ્રાવિડાદિ, વરાટાદિ, ભૂમિજાદિ, લતિનાદિ, સાંધારાદિ, મિશ્રકાદિ અને વિમાનાદિ; આ આઠ છંદના પ્રાસાદો કરવા શુભ છે. ૫૭, ૫૮.

**જયન્ત્યાં માલવે દેશે કાંચ્યાં સ્યાચ્ચ કલિઙ્ગરે ॥**

**મગધેઽન્તરવેદ્યાશ્ચ મથુરાયાં હિમાશ્રયે ॥૫૯॥**

**દણ્ડકાર્ણવદેશેષુ ચતુઃછંદાઃ પ્રકીર્તિતાઃ ॥**

**લતિના નાગરાશ્ચૈવ સાંધારા ભૂમિજોઙ્ગવાઃ ॥૬૦॥**

જયંતી ( ઘણું કરી ઉત્તરબિની પ્રદેશ ), માળવા દેશ, કાંચી પ્રદેશ, કલિંગર દેશ, મગધ ( બિહાર ) દેશ, અન્તરવેદીનો પ્રદેશ ( પ્રયાગથી હરિદ્વાર સુધીનો ગંગા યમુના વચ્ચેનો દોઆળ પ્રદેશ ), મથુરાનો પ્રદેશ, હિમાલયના આશ્રયભૂત પ્રદેશો તેમજ દંડકારણ્યની પાસે આવેલા સમુદ્ર કિનારાના પ્રદેશોમાં લતિનાદિ, નાગરાદિ, સાંધારાદિ અને ભૂમિજાદિ ચતુઃછંદ પ્રાસાદો કરવા હિતાવહ છે. ૫૯, ૬૦.

**સૌરાષ્ટ્રે ગુર્જરે દેશે સ્વયંભૂકાશ્મીરાન્તકે ॥**

**સિંધૌ ચૈવ ચુરાસાણે તેજોગક્ષણકાદિષુ ॥૬૧॥**

સૌરાષ્ટ્ર, ગુર્જર, સ્વયંભૂ ( બ્રહ્માવર્ત ), કાશ્મીર, સિંધુ, ચુરાસાણ અને તેજોગક્ષણકાદિ પ્રદેશોમાં ઉપર કહેલા ચતુઃછંદ પ્રાસાદો કરવા. ૬૧.

**વિમાનનાગરાછંદાસ્તથા વિમાનપુષ્પકાઃ ॥**

**સિંહાવલોકનાશ્ચૈવ ફાંસનાશ્ચ રથારુહાઃ ॥૬૨॥**

સર્વદેશે પ્રવર્તન્તે વ્યોમવંદનવર્તિનઃ ॥  
 एते च भरतक्षेत्रे देशानुक्रममिष्यते ॥૬૩॥

વિમાનનાગરાદિ તથા વિમાનપુષ્પકાદિ છંદના પ્રાસાદો, સિંહાવલોકનાદિ, ક્ષાંસનાદિ અને સ્થાણુકાદિ પ્રાસાદો સર્વ દેશોમાં પ્રવર્તે છે. પરંતુ ભરત ક્ષેત્રમાં આ પ્રાસાદો દેશાનુસાર કરવા. ૬૨, ૬૩.

દેશાનુસાર પ્રાસાદોની ઉત્પત્તિ અને ભતિવિષયક વિશેષ વિવેચન.

नागरः पूर्वदेशे च कण्टि द्राविडः स्मृतः ॥  
 व्यंतरः पश्चिमे देशे वेशर उत्तरापथे ॥૬૪॥  
 कलिङ्गः कलिङ्गे देशे यामुनः सर्वतः स्थितः ॥  
 देशजातिश्च कथिता कुलस्थानो बलोद्गतः ॥૬૫॥

પૂર્વમાં નાગરાદિ, દક્ષિણમાં દ્રાવિડાદિ, પશ્ચિમમાં વ્યંતરાદિ, ઉત્તરાપથમાં વેશરાદિ (વૈરાળ્યાદિ), કલિંગમાં કલિંગ પ્રાસાદો અને સર્વ દેશમાં યામુન પ્રાસાદો બાણુવા અને કુલસ્થાન પ્રાસાદો બલદેશોદ્ભવ બાણુવા. આ દેશ પ્રમાણે પ્રાસાદોની ભતિ કહી છે. ૬૪, ૬૫.

પ્રાસાદોની જ્ઞાતિ વિષે.

नागरो विप्रज्ञातिः स्याद् द्राविडः क्षत्रियोद्भवः ॥  
 व्यन्तरो वैश्यजातिश्च वेशरस्तत्र संभवः ॥૬૬॥

નાગરાદિ વિપ્ર જ્ઞાતિ, દ્રાવિડાદિ ક્ષત્રિયજ્ઞાતિ અને વ્યંતરાદિ (નપુંસકાદિ) તથા વેશરાદિ (વૈરાળ્યાદિ) વૈશ્યજ્ઞાતિના બાણુવા. ૬૬.

કલિંગાદિ પ્રાસાદોના સ્વરૂપ વિષે.

कलिङ्गे चित्रकर्णाद्यं यामुने सर्वतः समम् ॥  
 कुलस्थानोद्भवे पञ्च वर्णभेदोऽनुकथ्यते ॥૬૭॥

કલિંગ પ્રાસાદ ચિત્રવિચિત્ર કર્ણોવાળા, યામુન પ્રાસાદ આરે બાણુ સમ રૂપાકાર-વાળા અને કુલસ્થાનોદ્ભવ પ્રાસાદ વેલપત્રોથી અલંકૃત કરવા. આગળ પ્રાસાદોના રંગભેદ કહ્યા છે. ૬૭.

प्रासादोना वर्षु विषे.

नागरः श्वेतवर्णाभो द्राविडो रक्तवर्णकः ॥  
व्यन्तरः पीतसंकाशो वेशरो हरितोपमः ॥६८॥

नागरादि श्वेत, द्राविडादि रक्त, व्यन्तरादि पीत અને વેશરાદિ લીલા વર્ણના  
પ્રાસાદો બાણવા. ૬૮.

રાજસ, તામસ અને સાત્વિક પ્રાસાદ.

સાત્વિકં નાગરં વિચાદ્રાજસં દ્રાવિડં તથા ॥  
તામસં વેશરશ્ચેતિ ત્રયો બ્રહ્માદિદૈવતાઃ ॥૬૯॥  
નાગરો દ્રાવિડશ્ચૈવ વેશરશ્ચેતિ તત્ત્રિધા ॥  
પ્રાસાદઃ સર્વદેશેષુ સદેશમધુનોચ્યતે ॥૭૦॥

નાગરાદિ સાત્વિક, દ્રાવિડાદિ રાજસ અને વેશરાદિ પ્રાસાદો તામસ પ્રકૃતિના  
બાણવા તથા આ ત્રણે પ્રકારના પ્રાસાદો બ્રહ્મા, વિષ્ણુ અને શંકર; એ ત્રણે દેવતાઓ  
રૂપ છે. ત્રિગુણમય આ ત્રણે બંધના પ્રાસાદો સર્વ દેશોમાં થાય છે. ૬૯, ૭૦.

કયા પ્રાસાદો કયા દેશમાં કરવા તે વિષે.

નાગરઃ સાત્વિકે દેશે રાજસે દ્રાવિડસ્તથા ॥  
વેશરસ્તામસે દેશે ક્રમેણ પરિકીર્તિતાઃ ॥૭૧॥  
નાગરો ભૂસુરો જાત્યા વેશરો વૈશ્ય ઉચ્યતે ॥  
દ્રાવિડસ્તુ તૃપો જ્ઞેય આકૃતિઃ કથ્યતેઽધુના ॥૭૨॥

સાત્વિક દેશમાં નાગરાદિ, રાજસ દેશમાં દ્રાવિડાદિ અને તામસ દેશમાં  
વેશરાદિ પ્રાસાદો કરવા કહેલા છે. નાગરાદિ બ્રાહ્મણ, વેશરાદિ વૈશ્ય અને દ્રાવિડાદિ  
ક્ષત્રિય બંધના પ્રાસાદો સમજવા. હવે આગળ પ્રાસાદોની આકૃતિ કહેવામાં  
આવશે. ૭૧, ૭૨.

एते समस्तप्रासादा देशानुक्रमसंस्थिताः ॥  
यथाक्रमस्तथा कार्याः प्रासादानां तु सर्वतः ॥७३॥  
विभक्तिस्तलछंदेषु शिखरोर्ध्वश्च कारयेत् ॥  
अभिधानोर्ध्वमाख्यातं यथोक्तं तलछंदयोः ॥७४॥

यदि वै छंदछंदो न चाद्याद्यं न प्रतिष्ठयेत् ॥  
तत्प्रासादफलं नास्ति मोक्षश्चापि न विद्यते ॥७२॥

ઉપર કહેલા સમસ્ત પ્રાસાદો દેશાનુક્રમે સ્થિતિ કરી રહેલા છે અને જે પ્રાસાદોનો જેવો ક્રમ કહેલો છે તે ક્રમ પ્રમાણે તે પ્રાસાદો કરવા. ક્ષેત્રના વિભાગ અને તલછંદથી શિખરપર્યંત જે પ્રાસાદોનું જે જે તલછંદ હોય તે પ્રમાણે પ્રાસાદો કરવા. જે પ્રાસાદોમાં છંદે છંદ મળતો ન આવે તો જે જે અંગોની અનુક્રમે પ્રતિષ્ઠા કરવાની હોય તેની પ્રતિષ્ઠા કરવી નહિ. છંદરહિત કરેલા પ્રાસાદનું કૃણ મળતું નથી અને તેવા પ્રાસાદથી મોક્ષ પણ થતો નથી. ૭૩, ૭૪, ૭૫.

अथ प्रासाद रचना विधि प्रकरण.

प्रासाद करवानां स्थान.

नद्यां सिद्धाश्रमे तीर्थे पुरे ग्रामे च गह्वरे ॥  
वापीवाटीतडागादिस्थाने कार्यं सुरालयम् ॥७६॥

નદી કિનારે, સિદ્ધ પુરૂષોના આશ્રમમાં, તીર્થસ્થાનોમાં, નગરમાં, ગામમાં, ગુફાઓમાં, વાવ, બગીચા અને તળાવ વિગેરે સ્થાનોમાં દેવાલય કરવાં. ૭૬.

नगराभिमुख प्रासाद विधान.

नगराभिमुखाः श्रेष्ठा मध्ये बाह्ये च देवताः ॥  
गणेशो धनदो लक्ष्मीः पुरे द्वारे सुखावहाः ॥७७॥

નગરાભિમુખ કરેલા પ્રાસાદો શ્રેષ્ઠ છે અને તે પ્રાસાદોના મધ્ય તથા બહારના ભાગમાં રહેલા દેવતાઓ સુખ આપનારા છે તથા ગણેશ, કુબેર અને લક્ષ્મી; એમની મૂર્તિઓ નગરના દરવાજામાં અથવા નગરમાં હોય તો સુખ આપનારી છે. ૭૭.

પ્રાસાદા વીતરાગસ્ય પુરમધ્યે સુસ્વાવહાઃ ॥  
ગુરુકલ્યાણકર્તારશ્ચતુર્દિક્ષુ પ્રકલ્પયેત્ ॥૭૮॥

નગરમાં કરવામાં આવેલા વીતરાગ જિન દેવતાઓના પ્રાસાદો સુખ આપનારા તથા વિશેષ કલ્યાણકારી છે તેમજ આ પ્રાસાદો ચારે દિશાઓમાં કરવા. ૭૮.

યથાશક્તિ પ્રાસાદ વિધાન.

સ્વશક્ત્યેષ્ટકમૃત્કાષ્ટશૈલધાતુજરત્નજમ્ ॥  
દેવતાયતનં કુર્યાદ્ ધર્મર્થિકામમોક્ષદમ્ ॥૭૯॥

પોતાની શક્તિ અનુસાર ઇંટ, માટી, કાષ, પાષાણ, ધાતુ અને રત્ન વિગેરેનું દેવાલય કરે તો તે ધર્મ, અર્થ, કામ અને મોક્ષ; એ ચારે પુરુષાર્થોને આપે છે. ૭૯.

પ્રાસાદ કરવાથી થતું પુણ્ય.

તૃણૈઃ કોટિગુણં પુણ્યં મૃન્મયે દશધા તતઃ ॥  
ઇષ્ટકાભિઃ શતં તસ્માત્ શૈલેયેઽનન્તકં સ્મૃતમ્ ॥૮૦॥

તૃણ ( ઘાસ ) નું કરે તો કરોડગણું પુણ્ય થાય છે. મૃત્તિકાના પ્રાસાદનું તેથી દશગણું, ઇંટોના પ્રાસાદનું તેથી સોગણું અને પાષાણના પ્રાસાદનું અનન્ત પુણ્ય પ્રાપ્ત થાય છે. ૮૦.

પ્રાસાદાનાશ્ચ સર્વેષાં જાયતે દશમેદતા ॥  
ચતુર્દશ પ્રવર્તન્તે જ્ઞેયા લોકાનુસારતઃ ॥૮૧॥

સમસ્ત પ્રાસાદોના ભેદ સામાન્ય રીતે દશ પ્રકારે થાય છે તેમજ પહેલા કહેલા ચૌદ ભૂતિના પ્રાસાદો પણ દશ ભેદે કરી લોકમાં પ્રવર્તે છે. તે ખીન્દ શાસ્ત્રો, લોકાચાર અને વિદ્યાન પુરુષોદ્વારા ભણી લેવા. ૮૧.

શિદ્ધીને ગુરુદ્વારા અભ્યાસ વિધાન.

જ્ઞાત્વા લક્ષણલક્ષ્યાણિ ગુરુમાર્ગાનુસારતઃ ॥  
પ્રાસાદભવનાદીનાં સર્વં જ્ઞાનમવામુયાત્ ॥૮૨॥

શિદ્ધીએ ગુરુદ્વારા સર્વ પ્રકારનાં લક્ષ્ય તથા લક્ષણોનું વાસ્તવિક જ્ઞાન પ્રાપ્ત કરી પ્રાસાદો અને ભવનો (ઘર) વિગેરેનું સંપૂર્ણ જ્ઞાન પ્રાપ્ત કરવું. ૮૨.

शुभ मुहूर्तं ज्ञेवानुं विधान.

शुभलग्ने सुनक्षत्रे पञ्चग्रहबलान्विते ॥

माससंक्रान्तिवत्सादिनिषिद्धकालवर्जिते ॥८३॥

अशुभ मास, संक्रान्ति तथा वत्सादि निषिद्ध कालना त्याग करी शुभ नक्षत्र अने पंचग्रहोना गणधी युक्त जेवा शुभ लग्नमां गृह्णतल विधि करवा अर्थात् भूमिशोधनादि अने भातमुहूर्त करवुं. ८३.

दिक्साधन.

रात्रौ दिक्साधनं कुर्याद् दीपसूत्रध्रुवैक्यतः ॥

समे भूमिप्रदेशे तु शङ्कुना दिवसे तथा ॥८४॥

रात्रिना समये दिक्साधन ( शुद्ध उत्तर के पूर्व दिशा सिद्ध करवी ते ) दीपो, सूत्र ( ज्योतिषो ) अने ध्रुवना तारे जेक सरणी सीधी लाधनमां भेजवी करवुं अने पछी भूमीज्यो भारवी तथा दिवसे भूमिना सम प्रदेशमां अर्थात् जमीन उंची नीची न होय तेवा प्रदेशमां शङ्कुवडे दिक्साधन करवुं. ( ध्रुवयंत्रधी पणु दिशासाधन करी शक्य छे. ) ८४.

भूमिशोधन विधि.

हस्तमात्रं खनेद् भूमिं मृत्तिकाञ्च विपूरयेत् ॥

अधिका च समा न्यूना श्रेष्ठमध्यकनिष्ठिकाः ॥८५॥

पुनः खातं समाशोध्य जलेन परिपूरयेत् ॥

शिल्पी शतपदं गत्वा जलं पश्येत्परावृतः ॥८६॥

पादोने मध्यमा ज्ञेया कनिष्ठा चार्धहीनके ॥

संपूर्णे सकला भूमिः सर्वकार्यार्थसाधिनी ॥८७॥

भूमिपरीक्षा भाटे जे भूमिमां देवमंदिर के गृहादि करवानां होय तेमां जेक हाथ उंचो चोरस भाडे जोड़ी इरी पाछे तेज माटीथी पुरी हेवा. भाडे पुरतां माटी वधे तो श्रेष्ठ भूमि जलुवी, सरणी पुराध रडे तो मध्यम अने धटे तो कनिष्ठ भूमि जलुवी.

वणी वधारे परीक्षा करवा भाटे इरी ते भाडामांनी पुरेडी माटी काढी लक्ष साइ करी भाडे पाणीथी अराअर लरी हेवा अने शिल्पीजे सो पगलां डोळ पणु दिशा तरइ जे पाछा आवी भाडामां लरेला जणानुं निरीक्षणुं करवुं. जे भाडानुं



પાણી ચોથા ભાગનું ઘટ્ટી ગયું હોય તો મધ્યમ ભૂમિ બાણવી. અધુઁ ઘટ્ટયું હોય તો અધમ અને ખાડો સંપૂર્ણ જગથી ભરાયેલો હોય તો સફલા-ઉત્તમ ભૂમિ બાણવી અને આવી ભૂમિ સર્વ કાર્યાર્થને સાધનારી બાણવી. ૮૫, ૮૬, ૮૭. \*

**સર્વદિક્ષુ પ્રવાહો વા પ્રાગુદક્રશંકરહ્રવાઃ ॥**

**ભૂમિં પરીક્ષયેત્ સમ્યક્ પન્નગચ્ચેન કોવિદઃ ॥૮૮॥**

(ન્યાં પ્રાસાદ કરવો હોય ત્યાંની ભૂમિના શોધન માટે એક (ખાડો) કરવો અને ખોદેલા ખાડામાં કાંઠા અરોપર પાણી ભરવું.) જો પાણીનો પ્રવાહ સર્વ દિશાઓમાં અથવા પૂર્વ, ઉત્તર કે ઇશાન કોણુ તરફ જાય તો તે જગ્યાએ કરેલો પ્રાસાદ ઉત્તમ ફલ આપે. આ પ્રમાણે ભૂમિની પરીક્ષા કરી ખોદેલી માટી પાછી ખાડામાં પુરી દેવી અને પંચગવ્ય (ગાયનું દુધ, દહીં, ઘી, ગોમૂત્ર અને છાણુ) વડે વિકાન શિલ્પીએ ભૂમિની શુદ્ધિ કરવી. ૮૮.

**શલ્યશોધન વિધિ.**

**જાનુમાત્રં ચનેદ્ ભૂમિમથવા પુરુષોન્મિતામ્ ॥**

**અધઃ પુરુષમાત્રાત્તુ ન શલ્યં દોષદં ગૃહે ॥૮૯॥**

**જલાન્તિકં સ્થિતં શલ્યં પ્રાસાદે દોષદં ણગામ્ ॥**

**તસ્માત્પ્રાસાદિકીં ભૂમિં ચનેદ્યાવજ્જલાન્તિકમ્ ॥૯૦॥**

શલ્ય કાઢવા માટે ઢીંચણુ સુધી અથવા એક પુરૂષ પ્રમાણુ ભૂમિ ખોદી ઘરની જમીનમાંથી શલ્ય કાઢી નાખવું અને માથોડાપુર નીચે હોય તો ઘર બાંધવામાં શલ્યનો દોષ લાગતો નથી.

\* **મુલાસો:-** ખાડો ખોદી માટી પુરવાથી વધે તો શ્રેષ્ઠ એટલે જમીન ઘણી સખ્ત અને મજબૂત છે એમ સમજવું અને તેથી આવી જમીનને શ્રેષ્ઠ ગણેલી છે; કેમકે આવી જમીનમાં પાયા ઓછા ખોદવા પડે ને કામ મજબૂત થાય. માટી પુરતાં ખાડા અરોપર થાય તો તેવી જમીનને મધ્યમ ગણી છે, તેનું કારણુ જમીન સાધારણુ છે અને તેને લીધે પાયા વધારે ઉંડો ખોદવો પડે અને જો ખાડો પુરતાં માટી ઘટે તો તેવી જમીનને કનિષ્ઠ કહેલી છે, તેનું કારણુ જમીન ઘણી પોચી અને તેની જમીનમાં પાયા ઘણો ઉંડો ખોદવો જોઈએ.

ખાડો ખોદો પાણી ભરી કરવાની પરીક્ષાને હેતુ પણ જમીનની જાત પારખવાનો છે. જો સખ્ત જમીન હોય તો પાણી ઘટે નહિ, સાધારણુ હોય તો પાણી ઘટી જાય અને પોચી કે નરમ હોય તો જમીનમાં પાણી ઉતરી જાય.

પણ પ્રાસાદ બાંધવાની ભૂમિમાં તો પાણી આવે ત્યાં સુધી શલ્યનો દોષ લાગે છે તેથી જળ સુધી ભૂમિ ખોદી શલ્યશોધન કરવું. ૮૯, ૯૦.

પ્રાસાદનું માપ કયાંથી લેવું તે વિષે.

एकहस्तादिप्रासादाद्यावद्धस्तशतार्धकम् ॥

प्रमाणं कुंभके मूले नासिकाभित्तिवाह्यतः ॥૧૧॥

એક (ગજ) થી ૫૦ પચાસ ગજ સુધીના પ્રાસાદોના માપનું પ્રમાણ કુંભાના મૂળમાંથી લેવું એટલે પ્રાસાદની ભિત્તિસહિત બહારની બે કણી ( રેખાઓ ) થી માપ લેવું અને નાસિકાઓ ભીંતની બહાર સમજવી. ૯૧.

કૂર્મશિલા સ્થાપન વિધિ.

नागवास्तुं समालोक्य कुर्यात् खातविधिं सुधीः ॥

पाषाणान्ते जलान्ते वा तत्र कूर्म निवेशयेत् ॥૧૨॥

વિદ્વાન પુરૂષે ( શિલ્પીએ ) નાગવાસ્તુનો વિચાર કરી ખાતવિધિનો અર્થાત્ ગર્ત ખોદવાનો આરંભ કરવો અને પથ્થર અથવા પાણી આવે ત્યાં સુધી ખોદાણુ કરી પછી ત્યાં કૂર્મશિલાની વિધિવત્ સ્થાપના કરવી. ૯૨.

નાગવાસ્તુ વિચાર.

नागवास्तुरथ ज्ञेयः पूर्वादिषु गतिः क्रमात् ॥

कन्यादित्रितये सूर्ये भाद्रादौ च त्रिमासके ॥૧૩॥

કન્યા, તુલા અને વૃશ્ચિક આદિ ત્રણ ત્રણ રાશિઓની સૂર્યસંક્રાન્તિઓ તથા ભાદ્રપદ, આશ્વિન અને કાર્તિક આદિ ત્રણ ત્રણ માસોમાં નાગવાસ્તુ ( સર્પનું મુખ ) અનુક્રમે પૂર્વાદિ એટલે પૂર્વ, દક્ષિણ ઇત્યાદિ ચારે દિશાઓમાં ગતિ કરે છે એમ જાણવું. માટે જે દિશામાં સર્પનું મુખ હોય તેમાં ખાત ખોદવાનું કાર્ય કરવું નહિ. ૯૩.

चतुष्पष्टिपदे क्षेत्रे लिखेदकादिवासरान् ।

शान्यङ्गारकयोर्यत्र शरीरं तत्र नो खनेत् ॥૧૪॥

ચોસઠ (૬૪) ભાગનો સમચોરસ એક કોઠો કરવો અને તેમાં અનુક્રમે રવિ, સોમ વિગેરે સાત વારો લખવા. કોઠામાં જે સ્થળે એક પંક્તિમાં શનિ અને મંગળ આવે ત્યાં સર્પ ( નાગવાસ્તુ ) નું શરીર સમજવું અને ત્યાં ગર્ત, પ્રથમ જમીન ખોદવાનો આરંભ કરવો નહિ. ૯૪.

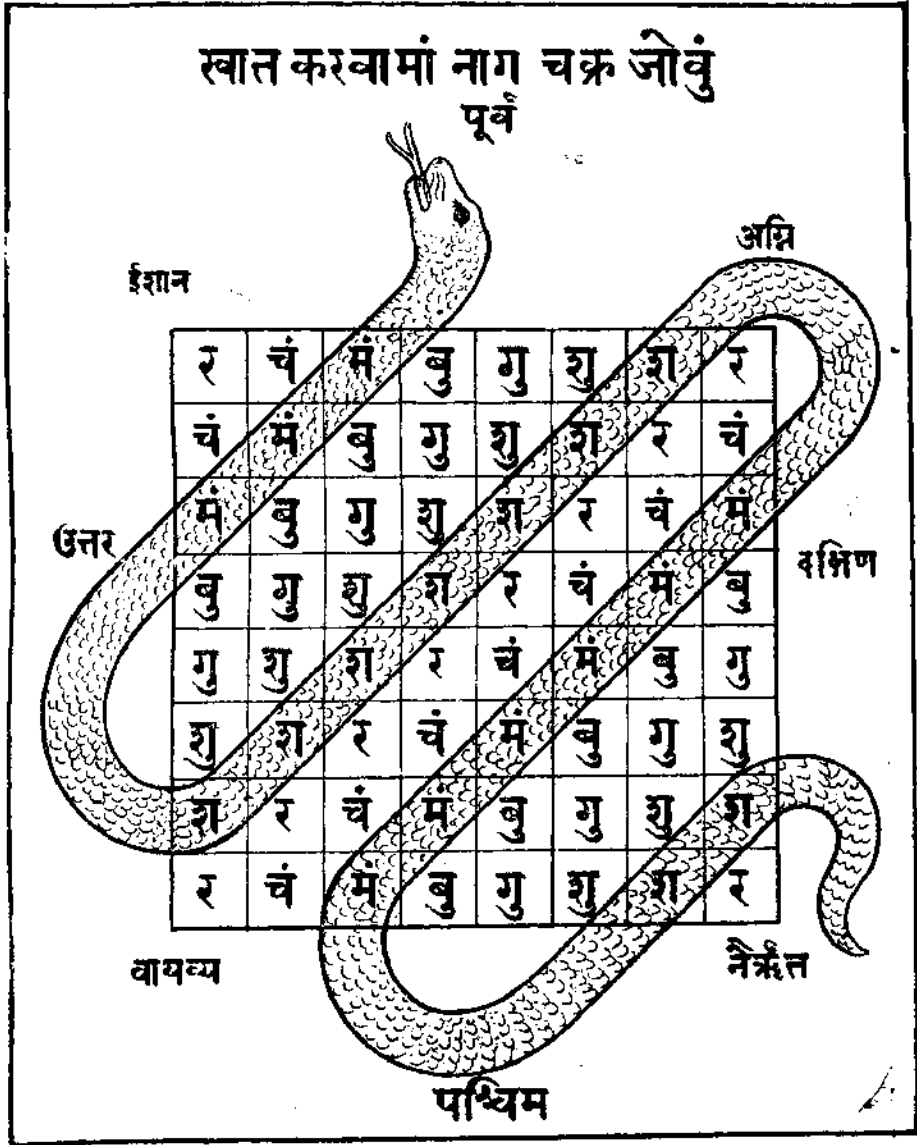

शीर्षे च पितरौ हन्ति पृष्ठे हानिभयं भवेत् ॥

कुक्षौ खाते सुखं पुच्छे रोगपीडा न संशयः ॥९५॥

सर्पना माथा उपर भात करवामां आवे तो मातपितानो नाश थाय, पृष्ठ भागे ( पीठ उपर ) हानि अने लय, कुक्षिभागे ( कभरना पडणे ) सुख अने पुछडाना भागमां भात करे तो रोगपीडा थाय, अेमां शंका नहि. ९५.

पूर्वास्ये चानिले खातं दक्षिणैशानमाश्रितम् ॥

जलाच्यां चात्रिकोणे तु सौम्ये च नैऋते खनेत् ॥९६॥

સર્પનું મુખ પૂર્વ દિશામાં હોય તો વાયવ્ય કોણમાં, દક્ષિણ દિશામાં હોય તો ધશાન કોણમાં, પશ્ચિમ દિશા તરફ હોય તો અગ્નિ કોણમાં અને ઉત્તર દિશામાં હોય તો નૈઋત્ય કોણમાં ખાતવિધિ કરવો શુભ છે. ૯૬. \*

पाषाणु कूर्मशिला मान.

एकहस्ते तु प्रासादे शिला वेदाङ्गुला भवेत् ॥

द्व्यङ्गुला च भवेद् वृद्धिर्यावच्च दशहस्तकम् ॥९७॥

दशोर्ध्वं विंशपर्यंतं हस्ते हस्ते क्रमाङ्गुला ॥

अर्धाङ्गुला भवेद् वृद्धिर्यावद्धस्तशतार्ધકम् ॥९८॥

\* 'વાસ્તુ કૌતુક' નામના ગ્રંથમાં નીચે પ્રમાણે નાગવાસ્તુ માટે વિશેષ વિવેચન છે.

उभयोः कुक्षयोः खातं मूलसूत्रेऽपराजिते ॥

दक्षिणायां तथा कुक्षौ मण्डनेन विशेषितम् ॥१॥

तथा ज्योतिर्निबन्धाख्ये ग्रंथे शिल्पात्प्रकाशितम् ॥

विशेषं वामगे क्रोणे आयुःकामार्थमारमेत् ॥२॥

मण्डनोक्ता गृहे कुक्षियोजनीया सदा बुधैः ॥

तथा ज्योतिर्निबन्धोक्ता योष्या देवजलादिके ॥ ૩ ॥

મૂલસૂત્ર અપરાજિતમાં સર્પની અન્ને કુક્ષિના લાગે ખાતવિધિ કરવાનું વિધાન છે. પરંતુ મંડન સૂત્રધારે ગૃહાદિ કાર્યમાં સર્પની દક્ષિણ કુક્ષિના લાગમાં ખાતવિધિ કરવો, એમ વિશેષ કહેલું છે. વળી જ્યોતિર્નિબંધ નામના ગ્રંથમાં આયુષ્યની કામના માટે વામકુક્ષિના લાગમાં ખાતનો આરંભ કરવો, એમ વિશેષ કથન કરેલું છે.

વિદ્વાન્ શિદ્ધીઓએ ગૃહારંભના કાર્યમાં મંડન સૂત્રધારે કહેલા દક્ષિણ કુક્ષિના લાગમાં સદા ખાતવિધિ કરવો અને દેવ તથા જળ સંબંધી કાર્યોમાં અર્થાત દેવાલયો અને વાપી, દૂધ, તડગાદિ કાર્યોમાં જ્યોતિર્નિબંધ ગ્રંથમાં કહેલા વામકુક્ષિના લાગમાં ખાતવિધિ કરવો.

મંડન સૂત્રધારે અપરાજિતનો મત લઈ સર્પની અન્ને કુક્ષિમાં ખાતવિધિ કરવો શુભ કહ્યો છે અને તેમાં અટલો ઉમેશો કર્યો છે કે દેવમંદિર તથા દૂધાદિ કાર્યમાં, નાગવાસ્તુ જે પૂર્વાભિમુખ હોય તો, વામકુક્ષિ એટલે વાયવ્ય કોણમાં ખાતવિધિ કરવો અને ગૃહાદિ કાર્યમાં જમણી કુક્ષિ એટલે અભિલેણમાં ખાતવિધિ કરવો. આ પ્રમાણે જ્યારે દક્ષિણાભિમુખ નાગવાસ્તુ હોય ત્યારે ધશાન કોણ અને નૈઋત્ય કોણમાં અનુક્રમે ખાતવિધિ કરવો.

આ રીતે ખાતવિધિની વ્યવસ્થા કરવી હિતાવહ ગણી છે.

એક ગજના પ્રાસાદને ( કણે એક ગજ પહોળા પ્રાસાદને ) ૪ ચાર આંગળની કૂર્મશિલા કરવી અને પછી દશ ગજ સુધી ગજે બે બે આંગળની વૃદ્ધિ કરવી. દશ ( ૧૦ ) થી વીસ ( ૨૦ ) ગજ સુધી એક આંગળ અને વીસ ( ૨૦ ) થી પચાસ ( ૫૦ ) ગજ સુધી ગજે અર્ધા આંગળ વૃદ્ધિ કરવી. ૯૭, ૯૮.

અષ્ટાઙ્ગુલોચ્છ્રિતા સ્વસ્થા ચતુરસ્રા કરાન્વિતા ॥  
 શૈલજે સ્વસ્થમાનોક્તા ઇષ્ટકાનાં તદર્દ્રતઃ ॥૧૯॥  
 શૈલજે શૈલજા કાર્યા ઇષ્ટકે ઇષ્ટકામયા ॥  
 પિણ્ડસ્યાન્તે ભવેત્પદ્મ શિલાપિંડાષ્ટભાગકમ્ ॥૧૦૦॥

એક ગજ પહોળી તથા આઠ આંગળ ઉંચી ચોરસ કૂર્મશિલા ( એટલે કૂર્મશિલાની પહોળાઈના પ્રમાણના ત્રીજા ભાગે બાડી કરેલી )ને 'સ્વસ્થા' કહે છે અને પાષાણના પ્રાસાદોને સ્વસ્થ માનની કૂર્મશિલા કરવી તથા ઈંટોના પ્રાસાદોને કૂર્મશિલાની પહોળાઈના અર્ધા માને બાડી કૂર્મશિલા કરવી. ૯૯. \*

પાષાણોના પ્રાસાદને પાષાણની અને ઈંટોના પ્રાસાદને ઈંટોની કૂર્મશિલા કરવી. કૂર્મશિલાના નીચેના ભાગમાં શિલાના આઠમા અંશે પદ્મ કરવું. ૧૦૦.

કૂર્મશિલા સ્વરૂપ વિધાન.

પ્રવાહમત્સ્યમણ્ડૂકમકરગ્રાસસંયુતા ॥  
 શઙ્ખસર્પઘટૈર્યુક્તા મધ્યે કૂર્મેણ ભૂષિતા ॥૧૦૧॥

કૂર્મશિલા ઉપર બતાવેલા માન પ્રમાણે તૈયાર કર્યા પછી તેની અંદર નવ કોઠાઓ કરવા અને તે કોઠાઓમાં અનુક્રમે પહેલામાં પ્રવાહ એટલે પાણીનો દેખાવ, બીજામાં માછલું, ત્રીજામાં દેડકું, ચોથામાં મગર, પાંચમામાં ગ્રાસનું સુખ, છઠ્ઠામાં શંખ, સાતમામાં સર્પ અને આઠમામાં કુંભનું સ્વરૂપ કરી નવમા મધ્યના ભાગમાં કૂર્મ કરવો. ૧૦૧.

કૂર્મશિલામાં સ્વરૂપો કરવાની દિશાઓનું વિધાન.

કૂર્મો મધ્યસ્થલે તુ ગર્ભરચના વહેઃ શિલાયાં જલં ।  
 યામ્યે મીનમુખઞ્ચ નૈઋતદિશિ સ્થાપ્યં તથા દર્દુરમ્ ॥  
 વારુણ્યાં મકરઞ્ચ વાયુદિશિ વૈ ગ્રાસઞ્ચ સૌમ્યે ધ્વનિઃ ।  
 નાગં શઙ્કરદિક્ષુ પૂર્વવિષયે કુંભઃ શિલાવહિતઃ ॥૧૦૨॥

કૂર્મશિલાના મધ્ય કોઠામાં કૂર્મ કરવો અને શિલાના અગ્નિકોણના કોઠામાં જલ ( પાણીની લહેર ), દક્ષિણ દિશામાં માછલું, નૈઋત્યમાં દેડકો, પશ્ચિમમાં મગર, વાયવ્યમાં ગ્રાસ, ઉત્તરમાં શંખ, ઈશાનમાં સર્પ અને પૂર્વ દિશામાં કુંભ કરવો. આ સ્વરૂપે શિલાના અગ્નિકોણથી અનુક્રમે પ્રદક્ષિણ કરવાં. ૧૦૨.

નવ શિલાઓનાં નામ.

નંદા ભદ્રા જયા રિક્તા ચાજિતા વાપરાજિતા ॥

શુક્લા સૌભાગિની ચૈવ ધરણી નવમી શિલા ॥૧૦૩॥

૧ નંદા, ૨ ભદ્રા, ૩ જયા, ૪ રિક્તા, ૫ અજિતા, ૬ અપરાજિતા, ૭ શુક્લા, ૮ સૌભાગિની અને ૯ ધરણી; આ નવ શિલાનાં નામ બાણવાં. ૧૦૩.

આસાદમાને કૂર્મ.

અર્ધાઙ્ગુલો ભવેત્કૂર્મ એકહસ્તે સુરાલયે ॥

અર્ધાઙ્ગુલા તતો વૃદ્ધિઃ કાર્યા તિથિકરાવધિ ॥૧૦૪॥

એકત્રિંશત્કરાન્તશ્ચ તદર્ધા વૃદ્ધિરિષ્યતે ॥

તતોઽર્ધાપિ શતાર્ધાન્તં કુર્યાદઙ્ગુલમાનતઃ ॥૧૦૫॥

એક ગજના દેવાલયને સોના અથવા ચાંદીનો કૂર્મ અર્ધા આંગળને કરવો અને પછી દરેક ગજે અર્ધા આંગળની વૃદ્ધિ પંદર (૧૫) ગજ સુધી કરવી. પંદર (૧૫) થી એકત્રીસ (૩૧) ગજ સુધી તેનાથી અર્ધા (પા પા આંગળ) અને એકત્રીસ (૩૧) થી પચાસ (૫૦) ગજ સુધી તેનાથી અર્ધા માનની એટલે ગજ પ્રત્યે એકેક દોરાની વૃદ્ધિ કરવી. ૧૦૪, ૧૦૫.

ચતુર્થાંશાધિકો જ્યેષ્ઠઃ કનિષ્ઠો હ્રીનયોગતઃ ॥

સુવર્ણરૂપ્યજો વાપિ સ્નાપ્યઃ પશ્ચાત્કૃતેન વૈ ॥૧૦૬॥

કૂર્મના માનથી ચોથા ભાગે અધિક કરવાથી જ્યેષ્ઠ અને ન્યૂન કરવાથી કનિષ્ઠ માનનો કૂર્મ બાણવો. સોના અથવા ચાંદીના કૂર્મની પચામૃત (હૃદય, દહીં, ઘી, મધ અને સાકર) વડે સ્નાન કરાવી સ્થાપના કરવી. ૧૦૬.

શિલામાને કૂર્મ.

મધ્યે કૂર્મશ્ચ દાનવ્યો રત્નાલક્ષ્મ્યસંયુતઃ ॥

હેમરૂપ્યમયઃ કાર્યો દૃઢરૂપમયો ભવેત્ ॥૧૦૭॥

शिलायाः पञ्चमांशेन कर्तव्यः कूर्म उत्तमः ॥  
 सर्वालङ्कारसंयुक्तो दिव्यपूजासुपूजितः ॥१०८॥  
 वस्त्रवैभूर्यसंयुक्त इन्द्रनीलसमन्वितः ॥  
 पुष्परागैश्च गोमेदैः प्रवालैः परिवेष्टितः ॥१०९॥

भातना मध्य भागमां रत्नो अने अलंकारेथी विभूषित करी नवमी धरणी नामे कूर्मशिला स्थापवी. कूर्म सोना अथवा रुपानो करवो अने ते नकर धातुनो होवो जेधये, पतरनो नडि. कूर्मशिलाना पांचमा अंशे वयला कोठामां उत्तम कूर्म-स्वरूप करवुं तथा सर्व प्रकारना अलंकारेथी शशुगारी, दिव्य पूजनी सामग्रीथी सारी रीते पूज करी तेने वस्त्रो तेमज वैभूर्य, इन्द्रनील, पुष्पराग अने गोमेद विगेरे भण्डियो तथा प्रवालैथी आच्छादित करवो. १०७, १०८, १०९.

अष्ट दिशानी शिलानां नाम, मान तथा स्वरूपो.

नंदा भद्रा जया रिक्ता चाजिता वापराजिता ॥  
 शुक्ला सौभागिनी चैव शिलाश्चाष्टौ प्रकीर्तिताः ॥११०॥

१ नंदा, २ भद्रा, ३ जया, ४ रिक्ता, ५ अजिता, ६ अपराजिता, ७ शुक्ला अने ८ सौभागिनी; आ आठ दिशाओंनी शिलाओंनां नाम जणुवां. ११०.

एकहस्ते च प्रासादे शिला सप्ताङ्गुला भवेत् ॥  
 ततः पञ्चकरं यावद् वृद्धिः कार्या च द्व्यङ्गुला ॥१११॥  
 पञ्चोर्ध्वं दशपर्यन्तं वृद्धिरेकाङ्गुला स्मृता ॥  
 दशोर्ध्वं विंशपर्यन्तं पादोना वृद्धिरङ्गुला ॥११२॥  
 विंशोर्ध्वश्च शतार्धान्तं वृद्धिरर्धाङ्गुला करे ॥  
 चतुरस्रा समा कार्या स्थूला चै चतुरंशतः ॥११३॥

એક ગજના પ્રાસાદને સાત (૭) આંગળ શિલા કરવી અને પછી પાંચ ગજ સુધી જે આંગળ, પાંચથી દશ સુધી એક, દશથી વીસ સુધી પોણા અને વીસથી પચાસ ગજ સુધી અર્ધાં આંગળની વૃદ્ધિ કરવી. શિલા માન પ્રમાણે સમચારસ કરવી અને તેના ચોથા ભાગે જાડી કરવી. ૧૧૧, ૧૧૨, ૧૧૩.

शिलाः कृत्वा प्रमाणेन शिलानामुपरि ततः ॥  
 अधिकोणात् समारभ्य स्वरूपाणि प्रकल्पयेत् ॥११४॥

શક્તિં દણ્ડં તથા ચઙ્ગં પાશાક્ષુશગદાસ્તથા ॥

ત્રિશૂલં વજ્રકચ્ચૈવ આયુધાનિ પ્રકલ્પયેત્ ॥૧૧૫॥

રક્તં શ્યામં તથા નીલં પાણ્ડુરં શ્વેતવર્ણકમ્ ॥

હરિતં શુક્લપીતે ચ વસ્ત્રાણિ પરિદાપયેત્ ॥૧૧૬॥

પ્રાસાદના માન પ્રમાણે શિલાઓ તૈયાર કર્યા પછી અગ્નિકોણથી આરંભી શિલાઓ ઉપર નીચે પ્રમાણે સ્વરૂપો કરવાં. ૧૧૪.

અગ્નિકોણની શિલામાં શક્તિ, દક્ષિણ દિશાની શિલામાં દંડ, નૈઋત્ય કોણની શિલામાં ખડ્ગ, પશ્ચિમની શિલામાં પાશ, વાયવ્ય કોણની શિલામાં અંકુશ, ઉત્તરની શિલામાં ગદા, ઈશાન કોણની શિલામાં ત્રિશૂલ અને પૂર્વની શિલામાં વજ્ર; આ આયુધો કરવાં અને ઉપરના ક્રમે શિલાઓ ઉપર રાતું, કાળું, આસમાની, પાંદુરંચુ, ધોળું, લીલું, સફેદ અને પીળું; એવાં વસ્ત્રો ઓઢાડવાં. ૧૧૫, ૧૧૬.

શિલા નિવેશયેત્પૂર્વ શિલાઃ પીઠનિબંધનમ્ ॥

જંઘા ચ શિખરસ્યૈવ વેદિકા કલશાન્તિકમ્ ॥૧૧૭॥

શિલોપરિ સમસ્તં તુ શિલાઘ ઉપપીઠકમ્ ॥

एषा युक्तिर्विधातव्या शिलानां लक्षणं शुभम् ॥૧૧૮॥

સંપુટેષુ ત્વઘો સ્વાતે નિધિકુંભાન્નિયોજયેત્ ॥

રાજ્ઞપદ્મમહાપદ્મમકરાઃ કુન્દનાલકૌ ॥૧૧૯॥ ૬૧૩.

પ્રથમ શિલાઓનું સ્થાપન કરવું; કારણ કે શિલાઓ પ્રાસાદની પીઠનું અધારણ છે. જંઘા શિખર સુધીનું તથા વેદિકા (જગતી) કલશ સુધીનું અધારણ છે. ૧૧૭.

આ અષ્ટ શિલાઓ ઉપર પીઠાદિ સમસ્ત પ્રાસાદની રચના કરવી અને શિલાઓથી ઉપપીઠ (કણપીઠ) વિગેરે ક્ષાલનાના ભાગો નિકળતા સખવા. આ યુક્તિ પ્રાસાદ રચનામાં શિલાઓનું સ્થાપન કરવા માટે યોગ્ય, એ શુભ લક્ષણ છે. ૧૧૮.

ખાતમાં શિલાઓની નીચે સંપુટો કરી તેમાં શંખ, પદ્મ, મહાપદ્મ, મકર, કુંદ, નાલ, કચ્છપ, મુકુંદ અને ખર્વ; આ નવ નિધિકુંભોની સ્થાપના કરવી. ૧૧૯.

પ્રથમ શિલા સ્થાપન વિધિ.

ईशानादग्निकोणाद्वा शिलाः स्थाप्याः प्रदक्षिणाः ॥

मध्ये कूर्मशिला पश्चाद्गीतवादित्रमङ्गलैः ॥૧૨૦॥



નંદા પૂર્વ પ્રદાતવ્યા શિલાઃ શેષાઃ પ્રદક્ષિણાઃ ॥  
મધ્યે ચ ધરણી સ્થાપ્યા યથાકર્મ પ્રયત્નતઃ ॥૧૨૨॥

ઇશાન અથવા અગ્નિકોણથી આરંભી પહેલાં અનુક્રમે અષ્ટ શિલાઓની સ્થાપના કરવી અને ત્યાર પછી મધ્ય ભાગમાં ગીતો, વાદો અને મંગલ શબ્દો સાથે કૂર્મશિલાની સ્થાપના કરવી. અષ્ટ શિલાઓમાં પૂર્વ દિશામાં નંદા નામની શિલા સ્થાપવી અને બાકીની શિલાઓ પ્રદક્ષિણ ક્રમે સ્થાપ્યા પછી મધ્ય ભાગમાં વિધિ અનુસાર ધરણી નામની કૂર્મશિલા યત્નપૂર્વક સ્થાપવી. ૧૨૦, ૧૨૧.

કૂર્મશિલા સાથે આઠ દિશાઓની બીજી આઠ શિલાઓનો નકશો.

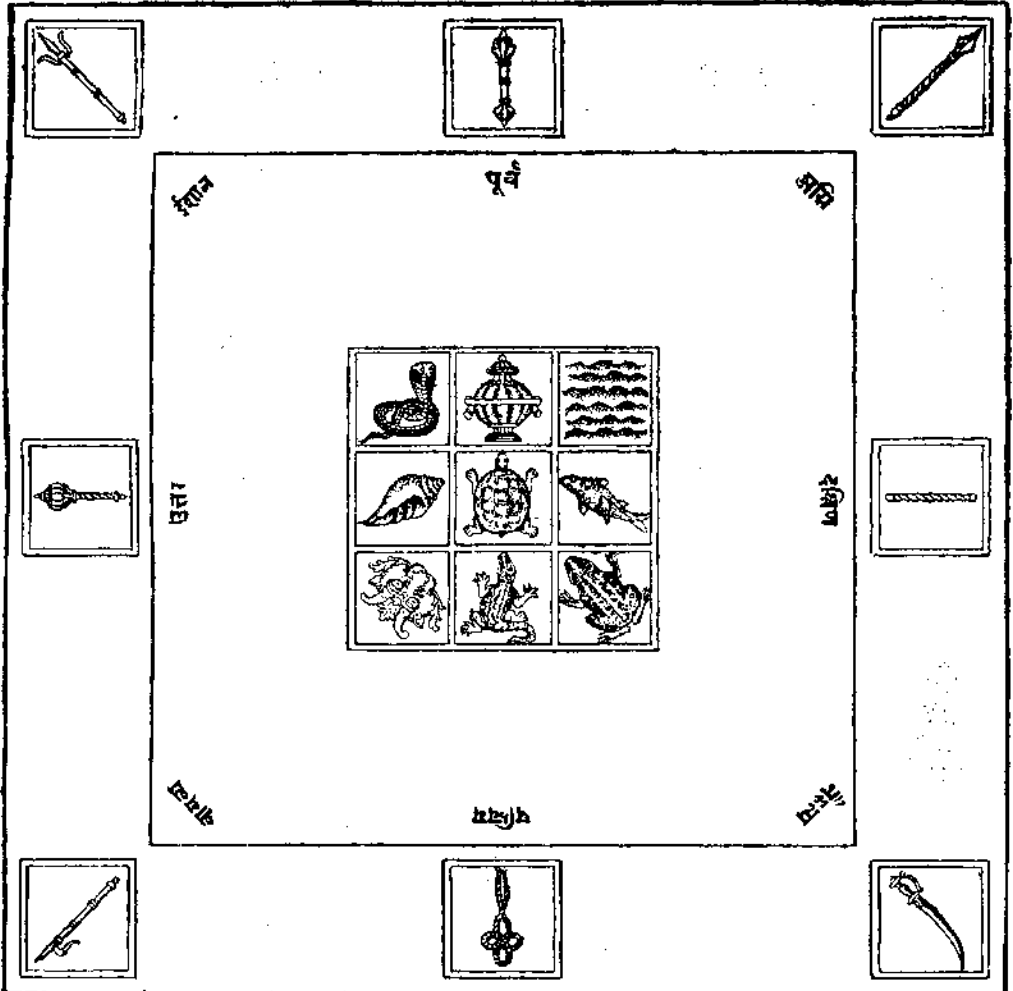

કૂર્મશિલા સંપુટમાં રાખવા વિધે.

શિલોર્ધવેષુ ન દાતવ્યા ઇષ્ટકા વૈ કદાચન ॥

અનેન વિધિના ચૈવ સર્વપાપક્ષયો ભવેત્ ॥૧૨૨॥

અષ્ટ શિલાઓ ઇંટો મુકી કદાપિ ચણી કાઢવી નહિ પરંતુ ચારે બાજુએથી સંપુટ રૂપે ચણી લઈ ઉપર શિલા મુકી અંદર ખુલ્લી રાખવી અને નવમી ધરણી શિલાનો નાભિનળ મૂર્તિના સિંહાસન સુધી ખુલ્લો લાવવો. આ વિધિ કરવાથી સર્વ પાપોનો ક્ષય થાય છે. ૧૨૨.

કૂર્મન્યાસ અને શિલાસ્થાપન વખતે બલિદાન વિધાન.

બલિદાનશ્ચ નૈવેદ્યં વિવિધં ઘૃતસંયુતમ્ ॥

દેવતાભ્યઃ સુધીર્દયાત્ કૂર્મન્યાસે શિલાસુ ચ ॥૧૨૩॥

વિદ્વાન સૂત્રધારે કૂર્મના ન્યાસ તથા શિલાઓની સ્થાપના સમયે દેવતાઓને બલિદાન તથા વિવિધ પ્રકારનાં ઘૃતપકવ નૈવેદ્યો આપવાં. ૧૨૩.

દિક્પાલને બલિ તથા શિલ્પીની પૂજા અને બ્રહ્મલોજનનું વિધાન.

દિક્પાલેભ્યો બલિં દદ્યાદ્ દિવ્યવસ્ત્રશ્ચ શિલ્પિને ॥

નાલિકેરં ફલં દદ્યાદ્ બ્રહ્મભોજશ્ચ દક્ષિણામ્ ॥૧૨૪॥

કૂર્મશિલા ખેસાડતી વખતે દિક્પાલોને પણ બલિદાન આપવું. શિલ્પીને દિવ્ય વસ્ત્ર, નાલીયેર અને ફળો આપવાં તથા બ્રહ્મલોજન કરાવી તેમને દક્ષિણા આપવી. ૧૨૪.

## પ્રાસાદજગતીવિધાન.



પ્રાસાદાનામધિષ્ઠાનં જગતી સા નિગદ્યતે ॥

યથા સિંહાસનં રાજ્ઞઃ પ્રાસાદસ્ય તથૈવ સા ॥૧૨૫॥

પ્રાસાદોના અધિષ્ઠાનને જગતી ( એટલો ) કહે છે. રાજાનું અધિષ્ઠાન જેમ સિંહાસન છે તેમ પ્રાસાદનું સિંહાસન જગતી છે. ૧૨૫.

ચતુરસ્રા તથાષ્ટાસ્રા વર્તુલા ચાયતા તથા ॥

જગતી પશ્ચધા પ્રોક્તા પ્રાસાદસ્યાનુરૂપતઃ ॥૧૨૬॥

પ્રાસાદોની જગતી ચોરસ, અષ્ટકોણ, ગોળ, લંબચોરસ અને પ્રાસાદને અનુરૂપ ( પ્રાસાદના તલના સ્વરૂપ પ્રમાણે ); એમ પાંચ પ્રકારની કહી છે. ૧૨૬.

યાદૃશો મૂલપ્રાસાદો જગતી ચૈવ તાદૃશી ॥

મિન્નચ્છંદા ન કર્તવ્યા પ્રાસાદે જગતી ચ યા ॥૧૨૭॥

ચતુરસ્રા તથાયત્તા વૃત્તા વૃત્તાયતા તથા ॥

અષ્ટાસ્રા ચ તથા કાર્યા છંદાઃ પશ્ચ પ્રકીર્તિતાઃ ॥૧૨૮॥

ચતુરસ્રા વીરભદ્રા સુપતાકા તથાયતા ॥

વૃત્તા ચ પૂર્ણભદ્રા વૈ વૃત્તાયત્તા તુ ભદ્રિકા ॥૧૨૯॥

અષ્ટાસ્રા ચ જયા પ્રોક્તા વિજયા ચૈવ સ્વસ્તિકા ॥

અજિતા ષોડશાસ્રા ચ દ્વાત્રિંશાસ્રાઽપરાજિતા ॥૧૩૦॥

જે પ્રકારનો મૂલ પ્રાસાદ હોય તે પ્રકારની જ જગતી કરવી પરંતુ ભિન્ન છંદની કરવી નહિ; કારણ કે જગતી પ્રાસાદનું સિંહાસન છે.

સમચોરસ, લંબચોરસ, ગોળ, લંબગોળ અને અષ્ટકોણ; આ જગતીના પાંચ છંદો કહેલા છે. સમચોરસ જગતીને 'વીરભદ્રા' નામે કહી છે, લંબચોરસને 'સુપતાકા,' ગોળને 'પૂર્ણભદ્રા,' લંબગોળને 'ભદ્રિકા' અને અષ્ટકોણને 'જયા' નામે કહી છે તથા એને 'સ્વસ્તિકા' અને 'વિજયા' પણ કહી છે, સોળ કોણની જગતીને 'અજિતા' અને બત્રીસ કોણની જગતીને 'અપરાજિતા' કહી છે. ૧૨૭, ૧૨૮, ૧૨૯, ૧૩૦.

પ્રાસાદપૃથુમાનેન દ્વિગુણા ચ ચતુર્ગુણા ॥

ક્રમાત્ પશ્ચગુણા પ્રોક્તા જ્યેષ્ઠમધ્યકનિષ્ઠિકાઃ ॥૧૩૧॥

પ્રાસાદની પહોળાઈના પ્રમાણથી બમણી, ચારગુણી અને પાંચગુણી જગતી કરવી. તે અનુક્રમે જ્યેષ્ઠ, મધ્યમ અને કનિષ્ઠ માનની જાણવી. ૧૩૧.

**કનિષ્ઠે કનિષ્ઠા જ્યેષ્ઠે જ્યેષ્ઠા મધ્યે ચ મધ્યમા ॥  
પ્રાસાદે જગતી કાર્યા સ્વરૂપા લક્ષણાન્વિતા ॥૧૩૨॥**

કનિષ્ઠ માનના પ્રાસાદને કનિષ્ઠ, મધ્યમ માનના પ્રાસાદને મધ્યમ અને જ્યેષ્ઠ માનના પ્રાસાદને જ્યેષ્ઠ માનની જગતી લક્ષણોવડે યુક્ત સ્વરૂપવાળી કરવી. ૧૩૨.

**જગત્યાસ્ત્રિચતુઃપશ્ચગુણં દેવપુરં ત્રિધા ॥  
એકદ્વિવેદસાહસૈર્હસ્તૈઃ સ્યાદ્ગજમંદિરમ્ ॥૧૩૩॥**

પ્રાસાદથી ત્રણગુણી, ચારગુણી અને પાંચગુણી જગતી કરે તો એ ત્રણે 'દેવપુર' નામની જગતીઓ ગણાય છે તથા એક, બે અને ચાર હજાર ચોરસ ગજના પ્રમાણથી જગતી કરવામાં આવે તો તે 'ગજમંદિર' નામે કહેવાય છે. ૧૩૩.

**કલાષ્ટવેદહસ્તૈઃ સ્યાદ્ગજગતી રાજપુરં સમમ્ ॥  
દૈર્ઘ્યે તુલ્યા સપાદેન સાર્ધાંશેનાધિકા શુભમ્ ॥૧૩૪॥**

સોળ (૧૬), આઠ (૮) અને ચાર (૪) ગજની જગતી કરે તો તે 'રાજપુર' સમાન કહેવાય અને લ'બાઈ તથા પહોળાઈમાં સરખી તેમજ પહોળાઈથી સવાથી અથવા ઢોઢી લ'બાઈમાં અધિક કરે તો તે પણ શુભ છે. ૧૩૪.

**રસસમ્પુર્ણા જ્ઞેયા જિનપર્યાયસંસ્થિતા ॥  
અર્કાય ચ પ્રકર્તવ્યા તથા ચ પુરુષત્રયે ॥૧૩૫॥**

પ્રાસાદથી છગુણી તથા સાતગુણી જગતી જિનના દેવાલયોને કરવી. સૂર્યના દેવાલયને તથા પુરુષત્રય એટલે બ્રહ્મા, વિષ્ણુ અને મહાદેવના દેવાલયને પણ તે પ્રમાણે કરવી. ૧૩૫.

**મળ્ડપાનુક્રમેઘૈવ સપાદાંશેન સાર્ધતઃ ॥  
દ્વિગુણા વાહ્યતઃ કાર્યા સહસ્તાયતને વિધિઃ ॥૧૩૬॥**

મંડપોના અનુક્રમે બહારના ભાગે જગતી નીકળતી મંડપથી સવાઈ, ઢોઢી અથવા બમણી કરવી. ૧૩૬.

ત્રિદ્વયેકબ્રમસંયુક્તા જ્યેષ્ઠમધ્યકનિષ્ઠિકાઃ ॥

ઉચ્છ્રાયસ્ય ત્રિભાગેન બ્રમણીનાં સમૃચ્છ્રયઃ ॥૧૩૭॥

ત્રણ, બે અથવા એક બ્રમણવાળી (પ્રાસાદને ફરતી) જગતી કરવી. તે અનુક્રમે જ્યેષ્ઠ, મધ્યમ અને કનિષ્ઠ કહેવાય છે. તે બ્રમણીઓની ઉંચાઈ જગતીની ઉંચાઈના ત્રીજા ભાગે એક બીજીથી ઓછી કરવી. ૧૩૭.

જગતીના ખૂણા અને ફાલનાઓ વિષે.

ચતુઃકોણૈસ્તથા સૂર્યકોણૈર્વિંશતિકોણકૈઃ ॥

અષ્ટાવિંશતિષટ્ત્રિંશત્કોણૈઃ સ્યુઃ પશ્ચ ફાલનાઃ ॥૧૩૮॥

૧ ચાર (૪), ૨ બાર (૧૨), ૩ વીસ (૨૦), ૪ અઠવાવીસ (૨૮) અને ૫ છત્રીસ (૩૬) ખૂણાઓવાળી જગતી કરવાથી પાંચ પ્રકારની જગતીની ફાલનાઓ થાય છે. ૧૩૮.

જગતીની ઉંચાઈનું પ્રમાણ.

પ્રાસાદાર્ધકિંહસ્તાન્તા ત્ર્યંશે દ્વાવિંશતિઃ કરાઃ ॥

દ્વાત્રિંશદન્તા તુર્યાંશે ભૂતાંશે ચ શતાર્ધકા ॥૧૩૯॥

એક ગજથી બાર (૧૨) ગજ સુધી પ્રાસાદની પહોળાઈના માનથી અર્ધા માને જગતી ઉંચી કરવી અર્થાત્ દરેક ગજે બાર આંગળ સમજવી. બાર (૧૨) થી બાવીસ (૨૨) ગજ સુધી ત્રીજા ભાગે અર્થાત્ પ્રત્યેક ગજે આઠ (૮) આંગળ, બાવીસ (૨૨) થી બત્રીસ (૩૨) ગજ સુધી ચોથા ભાગે અર્થાત્ દરેક ગજે છ (૬) આંગળ અને બત્રીસ (૩૨) થી પચાસ (૫૦) ગજ સુધી પાંચમા અંશે અર્થાત્ દરેક ગજે પોણા પાંચ (૪૫) આંગળની વૃદ્ધિ કરવી. આ જગતીની ઉંચાઈનું પહેલું પ્રમાણ સમજવું. ૧૩૯.

જગતીની ઉંચાઈનું બીજું પ્રમાણ.

એકહસ્તે તુ પ્રાસાદે જગતી તત્સમોદયા ॥

દ્વિહસ્તે હસ્તસાર્દ્ધઞ્ચ ત્રિહસ્તે ચ દ્વિહસ્તકમ્ ॥૧૪૦॥

સાર્ધદ્વિકર ઉત્સેધઃ કાર્યશ્ચતુઃકરાન્વિતે ॥

ચતુર્હસ્તોપરિષ્ટાન્ચ યાવદ્ દ્વાદશહસ્તકમ્ ॥૧૪૧॥

પ્રાસાદાર્ધપ્રમાણેન ત્રિભાગેન તતઃ પરમ્ ॥

ચતુર્વિંશતિપર્યન્તં કર્તવ્યશ્ચ સુલક્ષણમ્ ॥૧૪૨॥

પાદેન ચોચ્છ્રયઃ કાર્યો યાવત્પશ્ચાશહસ્તકમ્ ॥

इदं मानञ्च कर्तव्यं जगतीनां समुच्छ्रये ॥१४३॥

એક હસ્તના પ્રાસાદને જગતી એક ગજ ઉંચી કરવી. બે ગજનાને દોઢ, ત્રણ ગજનાને બે ગજ અને ચાર ગજના પ્રાસાદને અઢી ગજ ઉંચી જગતી કરવી અને પછી ચાર ગજથી બાર ગજ સુધી પ્રાસાદમાનના અર્ધા માને અર્થાત્ ગજે બાર આંગળ, બારથી ચૌવીસ ગજ સુધી ત્રીજા ભાગે અર્થાત્ ગજે આઠ આંગળ અને ચૌવીસથી પચાસ ગજ સુધી ચોથા ભાગે એટલે ગજે છ આંગળ ઉંચી જગતી કરવી. જગતીઓની ઉંચાઈમાં આ માન કરવું તે શુભ લક્ષણ છે. ૧૪૦, ૧૪૧, ૧૪૨, ૧૪૩.

જગતીમાં ઘાટ કરવાના વિભાગો.

તદુચ્છ્રાયં ભજેત્ પ્રાજ્ઞસ્ત્વષ્ટાવિંશતિભિઃ પદૈઃ ॥

ત્રિપદો જાઙ્ઘ્યકુંભશ્ચ દ્વિપદા કર્ણિકા તથા ॥૧૪૪॥

પદ્મપત્રસમાયુક્તા ત્રિપદા સરપટ્ટિકા ॥

દ્વિપદં સુરકં કુર્યાત્ સપ્તભાગશ્ચ કુંભકઃ ॥૧૪૫॥

કલશઃ ત્રિપદઃ પ્રોક્તો ભાગૈકાન્તરપત્રિકા ॥

કપોતાલિઃ ત્રિભાગેન પુષ્પકંઠો યુગાંશકઃ ॥૧૪૬॥

પુષ્પકાન્ત- પુષ્પકો જાઙ્ઘ્યકુંભશ્ચ નિર્ગમશ્ચાષ્ટિભિઃ પદૈઃ ॥

કર્ણેષુ ચ દિશાંપાલાઃ પ્રાચ્યાદિષુ પ્રદક્ષિણાઃ ॥૧૪૭॥

બુદ્ધિમાન્ શિલ્પીએ જગતીની ઉંચાઈના અઠાવીસ ( ૨૮ ) વિભાગો કરવા. તેમાં ત્રણ ભાગનો જડબો, બે ભાગની કર્ણિકા, ત્રણ ભાગનો પદ્મપત્ર ( કમળપત્ર ) યુક્ત સરપટ્ટિકા ( છબ્બી અને ગ્રાસપટ્ટી ), બે ભાગનો સુરક ( ખરે ), સાત ભાગનો કુંભક ( કુંભો ), ત્રણ ભાગનો કળશો ( કલશ ), એક ભાગની અન્તરપત્રિકા ( અંતરાલ અથવા અધારી ), ત્રણ ભાગની કપોતાલી ( કેવાલ ) અને ચાર ભાગનો પુષ્પકંઠ ( ઠાશે ) કરવો. ૧૪૪, ૧૪૫, ૧૪૬.

પુષ્પકંઠ અને જડચકુંભ નિર્ગમ ( નીકારે ) ચાર ચાર ભાગના રાખવા. કુલ X આઠ ભાગ જાણવા અને કર્ણોમાં પૂર્વદિશાથી આરંભી ચારે દિશાઓમાં દિક્પાલોની મૂર્તિઓ કરવી. ૧૪૭.

અતિસ્થૂલા સુવિસ્તીર્ણા પ્રાસાદધારિણી શિલા ॥

અતીવ સુદૃઢા કાર્યા ઇષ્ટકાચૂર્ણવારિભિઃ ॥૧૪૮॥

प्रासादने धारण करनारी शिलाओ (पडेदी जगतीना द्वाशाओ) लांणी, पडेणी तथा न्दी वनाववी अने तेमने छे, यूनो अने पाणीथी मज्जुत योउवी अर्थात् केअपिण्ण रीते नीचेना भागमां पोलाणु न रहे तेवी रीते छे, यूनो अने पाणीथी सलर योउवी. १४८.

### प्रथम लीटमान.

शिलोपरि भवेद् भीटमेकहस्ते युगाङ्गुलम् ॥

अर्धाङ्गुला भवेद् वृद्धिर्यावद्धस्तशतार्धकम् ॥१४९॥

जगतीनी शिला (द्वाशा) उपरथी ओक गजना प्रासादने चार ( ४ ) आंगणतुं 'उयु' लीट करवुं अने त्पारपछी पचास ( ५० ) गज सुधी प्रत्येक गजे अर्धा ( ०.१ ) आंगणनी वृद्धि करवी. १४९.

### द्वितीय लीटमान.

अङ्गुलेनांशहीनेन चार्धाधेन तथा क्रमात् ॥

पञ्चदिग्विंशतिर्यावत् शतार्धञ्च विवर्धनम् ॥१५०॥

ओक गजथी पांच गज सुधी गजे ओक आंगण, पांचथी दश गज सुधी अंशहीन ओटवे पोणो ( ०.११ ) आंगण, दशथी वीस गज सुधी अर्धा ( ०.११ ) आंगण अने वीसथी पचास गज सुधी पा ( ०.१ ) आंगणनी वृद्धि लीटनी उचाधमां करवी. १५०.

### तृतीय अने चतुर्थ लीटमान.

एकहस्ते तु प्रासादे भीटं वेदाङ्गुलं भवेत् ॥

हस्तादिपञ्चपर्यन्तं वृद्धिरेकैकमङ्गुलम् ॥१५१॥

पञ्चोर्ध्वं दशपर्यन्तं हस्ते पादोनमङ्गुलम् ॥

दशोर्ध्वं विंशपर्यन्तं कुर्याद्धस्तेऽर्धमङ्गुलम् ॥१५२॥

विंशोर्ध्वञ्च शतार्धान्तं चतुर्हस्तैकमङ्गुलम् ॥

शतार्धहस्तमानेन कुर्याच्च वृद्धिरङ्गुला ॥१५३॥

ओक गजना प्रासादने चार ( ४ ) आंगण 'उयु' लीट करवुं अने पछी पांच ( ५ ) गज सुधी गजे ओक आंगण, पांचथी दश गज सुधी पोणो ( ०.११ ) आंगण, दशथी वीस गज सुधी अर्धा ( ०.११ ) आंगण अने वीसथी पचास गज सुधी चार गजे

એક આંગળ એટલે ગળે પા (૦૧) આંગળની વૃદ્ધિ કરવી. આ ત્રીજી ભીટમાન બાણુ' તથા એક ગળથી પચાસ ગળ સુધી ગળે એક આંગળની વૃદ્ધિ કરવી એ ભીટનું ચોથું માન બાણુવું. ૧૫૧, ૧૫૨, ૧૫૩.

**एकद्वित्रिणि भीटानि हीनहीनानि कारयेत् ॥**

**दस्योदयप्रमाणेन चतुर्थांशेन निर्गमम् ॥૧૫૪॥**

એક, બે અને ત્રણ ઉપરા ઉપરી એક બીજીથી નાનાં ભીટ કરવાં અર્થાત્ એક બીજીથી પા ભાગે ઉપરનાં ભીટ નાનાં કરવાં અને તે દરેકને પોતાની ઉચ્ચાઈના પ્રમાણથી ચોથા ભાગે નીકળતાં રાખવાં. ૧૫૪.

**एकभीटं द्विभीटं वा भीटत्रयमथोच्यते ॥**

**मुक्तिकं पुष्पकञ्चैव ह्रस्वं धर्मयशोऽपि च ॥૧૫૫॥**

અનુક્રમે એક, બે અથવા ત્રણ ભીટ કરવાં. તેમનાં અનુક્રમે મુક્તિક, પુષ્પક અને ધર્મયશ; એવાં ત્રણ નામે બાણુવાં. ૧૫૫.

**तृतीये च तदर्धेन चिप्पिकैः पुष्पकान्वितैः ॥**

**उच्छ्रयात् पादनिष्कासं कुर्याद्वै स्वस्वमानतः ॥૧૫૬॥**

ભીટમાનમાં ત્રણ ભાગ કરી ઉપરના ત્રીજા ભાગમાં અર્ધભાગે પુષ્પયુક્ત ચિપ્પિકાઓ કરવી અને દરેક ભીટ પોતપોતાની ઉચ્ચાઈના માને પા ભાગ નીકારે રાખવું. ૧૫૬.

**कर्णभद्रोपभद्राश्च रथोपरथकर्णिकाः ॥**

**भीटस्यापि त्विदं मानं पीठञ्चैव तदूर्ध्वतः ॥૧૫૭॥**

કર્ણ, ભદ્ર, ઉપભદ્ર તથા રથ, ઉપરથ અને કર્ણિકા; આ અંગે ભીટમાં યજ્ઞ કરવાં અને ભીટ ઉપર પીઠ કરવી. ૧૫૭.

**प्रासाद पीठमान.**

**एकहस्ते तु प्रासादे पीठं वै द्वादशाङ्गुलम् ॥**

**हस्तादिपञ्चपर्यन्तं स्मृता पञ्चाङ्गुला करे ॥૧૫૮॥**

**पञ्चोर्ध्वं दशपर्यन्तं वृद्धिर्वેદાङ્ગુલા भवेत् ॥**

**दशोर्ध्वं विंशपर्यन्तं हस्ते चैवाङ्गुलत्रया ॥ ૧૫૯ ॥**



વિંશોર્ધ્વ ષટ્ત્રિંશાન્તં હસ્તે કાર્યા તદર્ધેકા ॥  
ષટ્ત્રિંશોર્ધ્વ શતાર્ધાન્તં તદર્ધેન ક્રમાઙ્ગુલા ॥ ૧૬૦ ॥

એક ગજના પ્રાસાદને પીઠ બાર ( ૧૨ ) આંગળ ઉંચી કરવી અને પછી પાંચ ગજ સુધી ગજે પાંચ આંગળ, પાંચથી દશ ગજ સુધી ચાર આંગળ, દશથી વીસ ગજ સુધી ત્રણ આંગળ, વીસથી છત્રીસ ગજ સુધી દોઢ ( ૧૫ ) આંગળ અને છત્રીસથી પચાસ ગજ સુધી પોણા ( ૧૫ ) આંગળની વૃદ્ધિ કરવી. ૧૫૮, ૧૫૯, ૧૬૦.

પીઠમાન ધીભુ.

પીઠમર્ધ ત્રિપાદાંશે એકદ્વિત્રિકરૈર્ગૃહે ॥  
ચતુર્હસ્તે ત્રિસાધાન્તં પાદાન્તં પञ્ચહસ્તકે ॥ ૧૬૧ ॥  
દશવિંશતિષટ્ત્રિંશત્શતાર્ધહસ્તકાવધિ ॥  
વૃદ્ધિવેદત્રિયુગ્મૈકા સંખ્યા સ્યાદઙ્ગુલૈઃ ક્રમાત્ ॥ ૧૬૨ ॥

એક ગજના પ્રાસાદને અર્ધાંશે ( બાર આંગળ ), બે ગજનાને ત્રીજા ભાગે ( સોળ આંગળ ), ત્રણ ગજના પ્રાસાદને ચોથા ભાગે ( ૧૮ આંગળ ), ચાર ગજનાને સાડા ત્રણ ભાગે ( લગભગ ૨૭ આંગળ ) અને પાંચ ગજના પ્રાસાદને ચોથા ભાગે ( ત્રીસ આંગળ ) પીઠ કરવી. પાંચથી દશ ગજ સુધી ગજે ચાર આંગળ, દશથી વીસ ગજ સુધી ત્રણ આંગળ, વીસથી છત્રીસ ગજ સુધી બે આંગળ અને છત્રીસથી પચાસ ગજ સુધી ગજે એક આંગળ પીઠમાનમાં વૃદ્ધિ કરવી. ૧૬૧, ૧૬૨.

પञ્ચમાંશં તતો હીનં કનીયઃ શુભલક્ષણમ્ ।  
પञ્ચમાંશાધિકૌચૈવ જ્યેષ્ઠં ત્વષ્ટ્રા વિવક્ષિતમ્ ॥ ૧૬૩ ॥

ઉપરના પ્રમાણથી પાંચમા અંશે ઓછી કરે તો કનિષ્ઠ માનની અને પાંચમા ભાગે અધિક ( ઉંચાઈમાં ) કરે તો જ્યેષ્ઠ માનની પીઠ થાય અને તે શુભ લક્ષણ છે એમ શ્રીવિશ્વકર્માએ કહ્યું છે. ૧૬૩.

શુભદં સર્વતોભદ્રં પદ્મકञ્ચ વસુંધરમ્ ॥  
સિંહપીઠં તતો વ્યોમ ગરુડં હંસમેવ ચ ॥ ૧૬૪ ॥  
વૃષભં યદ્ ભવેત્પીઠં મેરુમાધારકારણમ્ ।  
પીઠમાનમિતિ રૂયાતં પ્રાસાદે આદિસીમયા ॥ ૧૬૫ ॥

અનુક્રમે ગજમાન પ્રમાણે ૧ શુભદ, ૨ સર્વતોલદ્ર, ૩ પદ્મક, ૪ વસુધર, ૫ સિંહ, ૬ વૃષભ, ૭ ગરુડ, ૮ હંસ અને ૯ વૃષભ; આ નવ નામ પીઠનાં બાણવાં. વૃષભ પીઠ મેરૂ પ્રાસાદને આધારભૂત છે. તેવી રીતે દરેક પીઠ પોતપોતાના પ્રમાણાનુસાર પ્રાસાદને આધારરૂપ છે. આ પ્રમાણે પ્રાસાદની પહેળાઈની સીમાથી પીઠમાન કહ્યું છે. ૧૬૪, ૧૬૫.

પીઠની ઉંચાઈમાં ગબદિ થરોના વિભાગો કરવા વિધે.

પચ્ચાંશં હીનમાધિક્યમેકૈકં વિધિવત્પુનઃ ।

ત્રિપચ્ચાશત્સમુચ્છેન્ન દ્વાવિંશચ્ચાંશનિર્ગમે ॥ ૧૬૬ ॥

નવાંશા જાઙ્ઘકુંભસ્ય સપ્તાંશં કર્ણકં ભવેત્ ।

સાન્તરશ્ચૈવ છજ્જિકા સપ્તાંશા ગ્રાસપટ્ટિકા ॥ ૧૬૭ ॥

સૂર્યદિગ્વસુભાગૈશ્ચ ગજવાજિનરાઃ ક્રમાત્ ।

વાજિસ્થાનેન્થવાઃ કાર્યં સ્વસ્ય દેવસ્ય વાહનમ્ ॥ ૧૬૮ ॥

આવેલા પ્રમાણથી પાંચમા અંશે પીઠ હીન કરવાથી કનિઠ અને અધિક કરવાથી ભયેષ માનની થાય છે.

પીઠની ઉંચાઈમાં ત્રેપન (૫૩) વિભાગો કરવા અને બાવીસ ભાગ નીકારે રાખવા. બડબો ભાગ ૯, અધારી સહિતકર્ણક (કણી) ભાગ ૭ અને છજ્જિકા સાથે ગ્રાસપટ્ટી ભાગ ૭ ની કરવી તથા બાર (૧૨), દશ (૧૦) અને આઠ (૮) ભાગનો અનુક્રમે ગજથર (હાથીનો થર), વાજિથર (અશ્વથર) અને નરથર કરવો અને અશ્વથરના સ્થાનમાં વિકલ્પે જે દેવતાનો પ્રાસાદ હોય તેના વાહનનો થર કરવો. ૧૬૬, ૧૬૭, ૧૬૮.

પચ્ચાંશં કર્ણિકાગ્રે હુ નિર્ગમે જાઙ્ઘકુંભકમ્ ।

ત્રિસાર્ધં કર્ણકં સાર્ધં ચતુર્ભિર્ગ્રાસપટ્ટિકા ॥ ૧૬૯ ॥

કુક્કરાશ્વનરા વેદરામયુગ્મૈશ્ચ નિર્ગમઃ ।

અન્તરાલમધસ્તેપાં મૂર્ધોઘ્વે કર્ણયુગ્મકમ્ ॥ ૧૭૦ ॥

કણીના અગ્રભાગથી નીકારે બડબો ભાગ પાંચ, કણી ભાગ સાડા ત્રણ (૩૩), અંતરાલ ભાગ અર્ધ (૦૩) અને છજ્જીકા સાથે ગ્રાસપટ્ટિકા ભાગ ચારની કરવી. ગજથર, અશ્વથર અને નરથર અનુક્રમે ચાર (૪), ત્રણ (૩) અને બે (૨) ભાગ નીકારે રાખવા તથા તે તે થરોના નીચે અંતરાલ અને મથાળે કણી તેમજ છજ્જી કરવી. ૧૬૯, ૧૭૦.

जगती, भीट, महापीठ, कामदपीठ अने कणपीठ नानकशाओ

३ भ्रमणीवाकी जगती

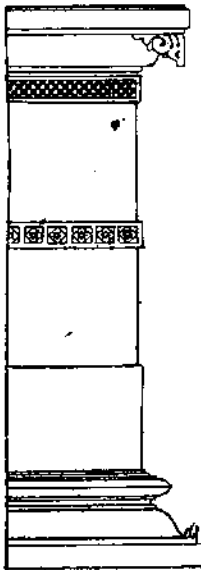
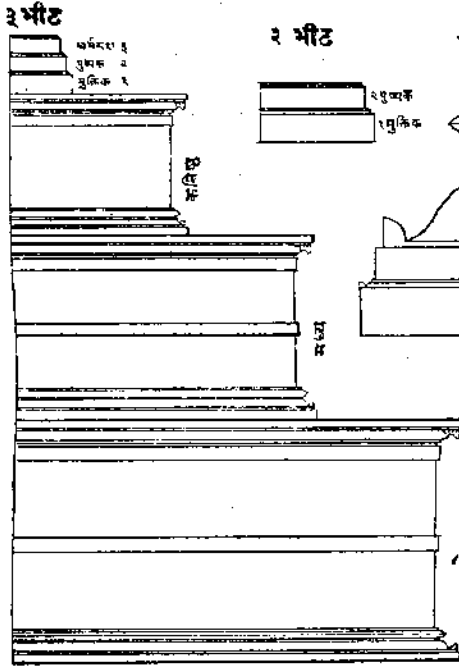

सामान्य जगती

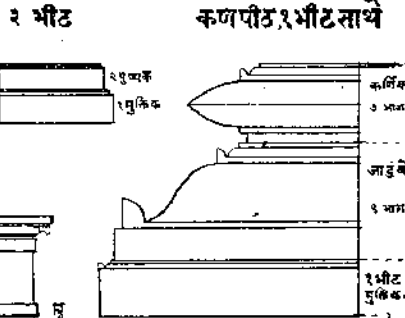

नीकडे भाग २२

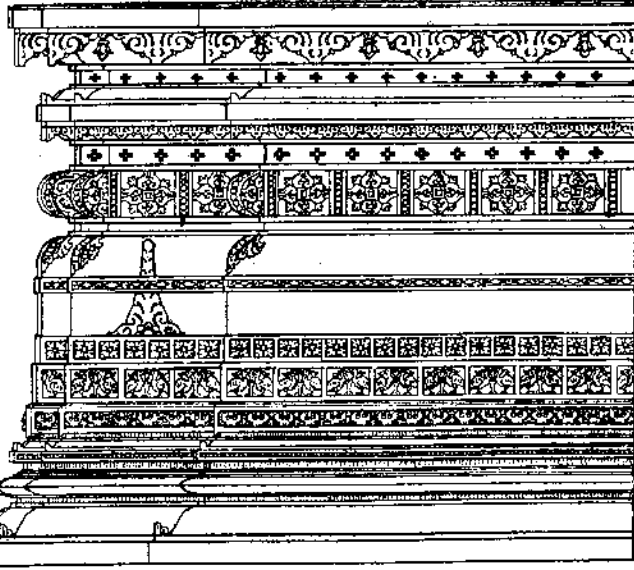

घाट वाकी जगती भाग २८.

प्रमोदादेकर मुकु. अने भाई  
दिम्प साखी

कामद पीठ

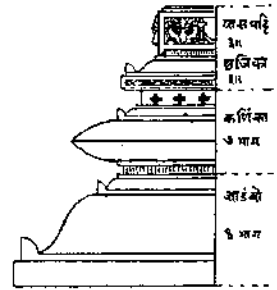

महा पीठ भाग ५३

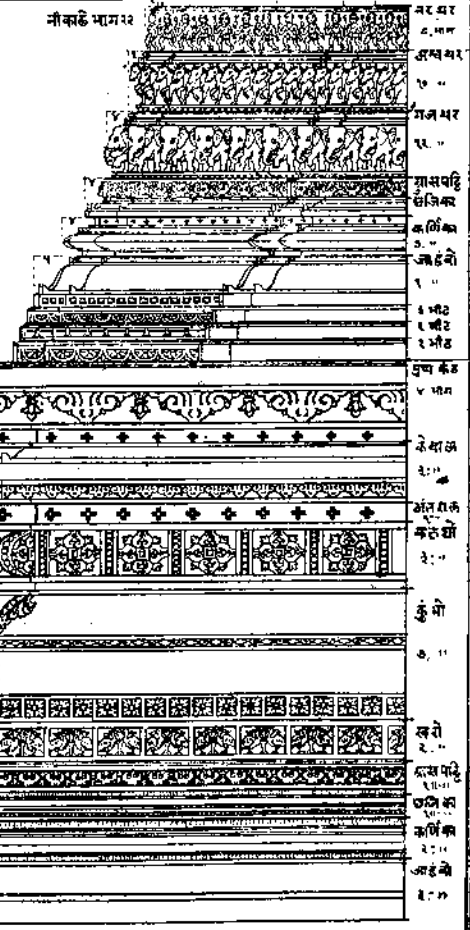

અદ્ય દ્રવ્યમાં સાધારણ પીઠમાન.

ગજપીઠં વિના હ્યલ્પદ્રવ્યૈઃ પુણ્યં મહત્તરમ્ ॥  
 જાઙ્ઘકુંભઃ કળાલી ચ ગ્રાસપટ્ટીસ્તદા ભવેત્ ॥૧૭૧॥  
 કામદં કર્ણપીઠં તુ જાઙ્ઘકુંભઃ કળાલિકા ॥  
 ભતિને નિર્ગમાદ્દ્વીનં સાંધારે નિર્ગમાધિકમ્ ॥૧૭૨॥

( યથાશક્તિ પ્રાસાદ કરવાનું વિધાન હોવાથી ) અદ્ય દ્રવ્યથી પણ મોટું પુણ્ય પ્રાપ્ત કરી શકાય છે. તેવા પ્રસંગે ગજપીઠ ન કરતાં બડબો, કણાલી (કણી) અને છજ્જ સહિત ગ્રાસપટ્ટી કરવી. આ પીઠને 'કામદ' પીઠ કહે છે અને બડબો તથા કણી કરવામાં આવે તો 'કર્ણપીઠ' થાય છે. 'ભતિનાદિ ભતિના પ્રાસાદોમાં કર્ણપીઠ નીકારે ઓછી અને સાંધારાદિ ભતિના પ્રાસાદોમાં અધિક કરવી. ૧૭૧, ૧૭૨.

પ્રાસાદની ઉચ્ચાઈના પ્રમાણથી પીઠમાન.

एकविंशतिसंभागाः प्रासादस्य समुच्छ्रये ॥  
 पञ्चादिनवभागान्तं पीठस्य पञ्चधोदयः ॥૧૭૩॥

પ્રાસાદની ઉચ્ચાઈમાં એકવીસ (૨૧) વિભાગો કરવા. તેમાં ૫, ૬, ૭, ૮ અને ૯ ભાગ સુધી પીઠની ઉચ્ચાઈ કરવી. આ પ્રમાણે પીઠની ઉચ્ચાઈ પાંચ પ્રકારે થાય છે. ૧૭૩.

सर्वेषां पीठमाधारः पीठहीनं निराश्रयम् ॥  
 पीठहीनं विनश्येत प्रासादभवनादिकम् ॥૧૭૪॥

इतिश्री वास्तुशास्त्रे शिल्पशास्त्रिश्रीमूलजीसुतनर्मदाशङ्करसोमपुराविरचिते  
 शिल्परत्नाकरे प्रासादोत्पत्तिप्रासादरचनालक्षणाधिकारे  
 द्वितीयं रत्नं समाप्तम् ॥

સર્વ પ્રકારના પ્રાસાદોનો આધાર પીઠ છે અને પીઠરહિત દેવાલયો નિરાશ્રય-નિરાધાર થાય છે. નિરાધાર દેવાલયો ( પ્રાસાદો ) નો તથા ભવનાદિનો નાશ થાય છે. ૧૭૪.

ઇતિશ્રી વાસ્તુશાસ્ત્રમાં શિલ્પશાસ્ત્રી શ્રીચુત્ નર્મદાશંકર મૂલજીસાંધ  
 સોમપુરાવચિત શિલ્પરત્નાકર નામના ગ્રંથનું પ્રાસાદોત્પત્તિ  
 અને પ્રાસાદરચનાલક્ષણાધિકારનું મીઠું રત્ન સંપૂર્ણ.

## तृतीयं रत्नम् ।



अथ मण्डोवरादितो द्वारशाखालक्षणाधिकारः ।

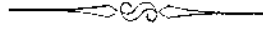

अथातः संप्रवक्ष्यामि मण्डोवरस्य लक्षणम् ।

प्रासादस्य प्रमाणञ्च ज्ञातव्यं मूलनासिकम् ॥ १ ॥

रथोपरथनंदी च भद्रोपभद्रमेव च ॥

एते तु बाह्यतः ज्ञेयां निर्गमाः पीठकादिकम् ॥ २ ॥

मंडोवर मान.

हुवे आगण मंडोरानुं लक्षणु कडीश. प्रासादनी मूल नासिकाथी (कर्णु-रेणा)थी तेनुं प्रमाणु ब्राह्मणु. रथ, उपरथ अने नंदी तथा लद्र, उपलद्र तेमन् पीठादिना निर्गमा प्रमाणुथी गहार समञ्वा. १, २.

प्रासादनी उल्लङ्घी (मंडोवर) नुं पहेलुं मान.

हस्तादिपञ्चपर्यन्तं विस्तारेणोदयः समः ॥

सुरेशमनुसप्तपुुरामचन्द्राङ्गुलाधिकः ॥ ३ ॥

पञ्चादिदशपर्यन्तं त्रिंशद्यावत्शतार्धकम् ॥

हस्ते हस्ते क्रमाद् वृद्धिर्मनुसूर्यनवाङ्गुला ॥ ४ ॥

એક ગજથી પાંચ ગજ સુધીના પ્રાસાદની ઉલ્લઘ્ણી પ્રાસાદની પહોળાઈ જેટલી ઉંચી કરવી અથવા એક ગજના પ્રાસાદને એક ગજ ચૌદ આંગળ, બે ગજના પ્રાસાદને બે ગજ ચૌદ આંગળ, ત્રણ ગજનાને ત્રણ ગજ સાત આંગળ, ચાર ગજનાને ચાર ગજ પાંચ આંગળ અને પાંચ ગજના પ્રાસાદને પાંચ ગજ ત્રણ આંગળ ઉલ્લઘ્ણી ઉંચી કરવી તથા પાંચ ગજથી દશ ગજ સુધી ગજે ચૌદ (૧૪) આંગળ, દશથી ત્રીસ ગજ સુધી બાર (૧૨) આંગળ અને ત્રીસથી પચાસ ગજ સુધી નવ (૯) આંગળની વૃદ્ધિ કરવી. ૩, ૪.

### पीलुं उल्लिख्यमान.

एकहस्तादिपञ्चान्तं पृथुत्वेनोदयः समः ॥

हस्ते सूर्याङ्गुला वृद्धिर्यावत् त्रिंशत्करावधि ॥ ५ ॥

नवाङ्गुला करे वृद्धिर्यावद् हस्तशतार्धकम् ॥

पीठोर्ध्वे तूदयश्चैव छाद्यान्तो नागरादिषु ॥ ६ ॥

श्लोक गण्ठी पांच गण सुधी प्रासादनी पडोणाई जरोअर उंची उल्लिखी करवी. पांचथी त्रीस (३०) गण सुधी गळे आर (१२) आंगण अने त्रीसथी (५०) गण सुधी नव (६) आंगण वृद्धि करवी. नागरादि लतिना प्रासादोभां पीठ उपरथी उल्लिखीना उदय (उंचाई) छानना मथाणा सुधी लक्षणे. ५, ६.

### त्रीलुं उल्लिख्यमान.

एकहस्ते तु प्रासादे त्रयस्त्रिंशाङ्गुलोदयः ॥

द्विहस्ते तूदयः कार्यो सप्ताङ्गुलद्विहस्तकः ॥ ७ ॥

त्रिहस्ते च यदा मानमधिकं पञ्च चाङ्गुलाः ॥

चतुर्हस्तोदयः कार्ये एकेनाङ्गुलिनाधिकः ॥ ८ ॥

विस्तरेण समः कार्यः पञ्चहस्तोदयस्तथा ॥

षड्दहस्तस्योदयः कार्यो न्यूनो द्वावङ्गुलौ तथा ॥ ९ ॥

उदयः सप्तहस्ते च न्यूनः सप्ताङ्गुलश्च वै ॥

अष्टहस्तोदयः कार्यः षोडशाङ्गुलहीनकः ॥ १० ॥

हीन एकोनत्रिंशः स्यात् प्रासादे नवहस्तके ॥

दशहस्तोदयः कार्यश्चाष्टहस्तसमानकः ॥ ११ ॥

सपाददशहस्तश्च प्रासादे दशपञ्चके ॥

विंशहस्तोदये मानं सार्धद्वादशहस्तकम् ॥ १२ ॥

पञ्चविंशोदये ज्ञेयं पादोनं दशपञ्चकम् ॥

त्रिंशहस्ते तथा मानं ज्ञेयं सप्तदशात्मकम् ॥ १३ ॥

सपादमेकविंशश्च पञ्चत्रिंशकरात्मके ॥

व्योमवेदे यदा हस्ते सार्धा स्यादेकविंशतिः ॥ १४ ॥

चतुर्विंशतिपादोनं बाणवेदकरात्मके ॥

शतार्धोदयमानं तु हस्ताः स्युः पञ्चविंशतिः ॥ १५ ॥

ऐक गजना प्रासादने तेत्रीस ( ३३ ) आंगण, जे गजनाने जे गज सात आंगण, त्रयु गजे त्रयु गज पांच आंगण, चार गजे चार गज ऐक आंगण, पांच गजनाने पांच गज, छ गजे छ गजमां जे आंगण ओछी अर्थात् पांच गज आवीस आंगण, सात गजे सात गजमां सात आंगण ओछी अर्थात् छ गजने सत्तर आंगण, आठ गजनाने आठ गजमां सोण आंगण ओछी अर्थात् सात गज आठ आंगण, नव गजे नव गजमां योग्युत्रीस आंगण ओछी अर्थात् सात गजने १६ आंगण, दश गजनाने आठ गज, पंदर गजना प्रासादने सवा दश गज, वीस गजे साडा चार गज, पचीस गजे पोण्य पंदर गज, त्रीस गजे सत्तर गज, पांतीस गजे सवा ऐकवीस गज, च्यावीस गजे साडी ऐकवीस गज, पिसतावीस गजे पोण्यी चोवीस गज अने पचास गजना प्रासादने पचीस गज उंची उलणी करवी. ७, ८, ९, १०, ११, १२, १३, १४, १५.

योथुं उलणीमान.

हस्तादिपञ्चपर्यन्तं विस्तारेण समुच्छ्रयः ॥

द्वादशाङ्गुलवृद्धिः स्याद् यावद्वस्तत्रयोदश ॥१६॥

एकादशाङ्गुला वृद्धिर्पर्यन्तमेकविंशतिः ॥

दशाङ्गुलैकविंशोर्ध्वं यावत्पञ्चाशहस्तकम् ॥१७॥

ऐक गजथी पांच गज सुधी पडोणाछनी अशेअर उलणीनी उंचाई करवी अने पांचथी तेर गज सुधी गजे चार आंगण, तेरथी ऐकवीस गज सुधी अगिचार आंगण अने ऐकवीसथी पचास गज सुधी दश आंगण उलणीना मानमां वृद्धि करवी. १६, १७.

आयदोष सुधारवा हीनाधिके करवा विषे.

अङ्गुलं द्वित्रिकं वापि कुर्यात् हीनाधिकं तथा ॥

आयदोषविशुद्धयर्थं ह्रस्ववृद्धी न दूषयेत् ॥१८॥

उपरना मानमां जे त्रयु आंगण ओछुं वधतुं करवुं घटे दो करवुं, कारणे के आयदोषनी विशुद्धि माटे करवामां आवेदी वधघट दोषउप थती नथी. १८.

भंडोराना अंगोनुं पुनर्विधान करवा विषे.

अंशोदये च कर्तव्यं प्रथमं षट् च छाद्यकम् ॥

यावत्समोदयश्चैव तावन्मण्डोवरं कृतम् ॥१९॥

तथाद्यच्छाद्यसंस्थाने द्वे जंघे च प्रकीर्तिते ॥  
 दशजंघास्तथा शेषे शतार्धस्योदयान्तिमम् ॥२०॥  
 षड्विधं खेटछाद्यञ्च द्विभूम्योरन्तरे मुने ॥  
 भरणिकोर्ध्वं भवेन्मञ्ची छाद्योर्ध्वेऽपि च मञ्चिका ॥२१॥  
 न च जंघा प्रदातव्या यावद् द्वादशसंख्यया ॥  
 किञ्चित्किञ्चिद्भवेद्भूयुनं कर्तव्यं भूमिकोच्छ्रये ॥२२॥  
 शतार्धे च महामानं महामेरौ तथाधिकम् ॥  
 विस्तारञ्च तथा वच्मि शृणु त्वं ऋषिसत्तम ॥२३॥

मंडारानी उद्याहना प्रमाणमां अेकथी छ सुधी छान् करवां अने प्रासाद  
 जेटको पडोणो डोय तेटवी जे तेनी उद्याह डोय तो तेवा सम उदय विस्तारवाणा  
 प्रासादने मंडारो करवो अर्थात् अेकथी पांच गज सुधीना प्रासादने इकत मंडारोव  
 करवो अने आथी मोटा मानना प्रासादने पडोला छानना स्थानमां जे जंघाअ्यो  
 करवी तथा पचास गजना पडोणा प्रासादनी उलणीमां उपराउपरी दश जंघाअ्यो  
 करवी अने उपर नीचेनी अन्ने लूमिकाअ्योना अंतरमां छ प्रकारनां जेटछाद्य अर्थात्  
 इट, लांगसीअ्यो तथा भंदरोयुक्त छाद्य करवां. लरणीना थर उपर तेमज छान् उपर  
 मञ्चिकानो थर करवो अने प्रासादने अेक साथे उपराउपरी आर जंघाअ्योथी वधारे  
 करवी नहि तथा प्रासादनी लूमिकाअ्यो अेक पीजथी थोडा थोडा अशे कुमे कुमे उपरनी  
 नानी करता जवुं. आ महामान पचास गज पडोणा तथा महाभेर्वादि प्रासादोतुं  
 जणवुं. हुवे मंडाराना अंगोने विस्तार इहुं छुं. १६, २०, २१, २२, २३.

१४४ सागने मंडारो करवाना घाटना थरो.

वेदवेदेन्दुभक्तन्तु छाद्यान्तं पीठमस्तकात् ॥  
 खुरकः पञ्चभागः स्याद्विंशतिः कुंभकस्तथा ॥२४॥  
 कलशोऽष्टौ द्विसार्धन्तु कर्तव्यमन्तरालकम् ॥  
 कपोतिकाष्ट मञ्ची च कर्तव्या नवभागिका ॥२५॥  
 पञ्चत्रिंशद्यदा जंघा तिथ्यंशैरुद्गमो भवेत् ॥  
 वसुभिर्भरणिः कार्या शिरावद्विर्दिगंशका ॥२६॥  
 अष्टांशा च कपोतालिर्द्विसार्धमन्तरालकम् ॥  
 छाद्यं त्रयोदशांशञ्च दशभागो विनिर्गमः ॥२७॥



पीठना मथाणेथी छाब्जना मथाणा सुधी ज्येकसो युंवाणीस ( १४४ ) लाग करवा. तेभां अरो लाग पांच, कुंलो लाग २०, कलशो लाग ८, अंतराल लाग २१, कपोतिका ( डेवाड ) लाग ८, मञ्जिका लाग ६, बंधा ( बंधी ) लाग ३५, उद्गम ( डोढियो ) लाग १५, लक्ष्मी लाग ८, शिरावट्टी लाग १०, कपोतादि ( युष्पकंठ ) लाग ८, अंतराल लाग २१ अने छाद्य ( छाब्जु ) लाग १३ करवुं अने नीकारे लाग १० तुं करवुं. २४, २५, २६, २७.

१४४ लागना भंडोवरना अंगोतुं स्वइप लक्ष्णु.

१ अुरके ( अरो ).

खुरकः पञ्चभागोर्ध्वो द्विभागः स्याच्च निर्गमे ॥  
भागार्धन्तरपत्रं च कर्णः स्यात्तु द्विभागिकः ॥२८॥  
वापीस्कंधश्च सार्धैको भागं स्यात्कणकोत्तमम् ॥  
तस्याग्रं तु प्रकर्तव्यं पट्टिकोभयशोभनम् ॥२९॥  
पट्टिका पदनिष्कासा कणकञ्च सपादकम् ॥  
महापाल्याञ्च कुंभस्यापस्कन्धः कर्णनिर्गमः ॥३०॥

अरो पांच लाग उंचो अने जे लाग नीकारे करवो. अर्धा लागतुं अंतर-पत्र, जे लागतो कर्णुं, दोढ लागतो वापीस्कंध अने ज्येक लागतुं उत्तम कणुक करवुं. कणुकनो अग्रलाग जे पट्टिकाज्योथी सुशोभित करवो अने पट्टिकाज्यो नीकारे लाग ज्येक राअवी. कणुक नीकारे सवा लाग राअवुं तथा कुंभानी महापादी ( मोटी पट्टिका ) भां कर्णुं सुधी नीकणतो अपस्कंध करवो. २८, २९, ३०.

२ कुंभके ( कुंलो ).

विंशतिभागकोत्सेधं तदूर्ध्वे कुंभकं न्यसेत् ॥  
भागार्धः स्कंधपट्टश्च चिप्पिका भागिका मता ॥३१॥  
सुललितं वृताकारं स्कंधं कुर्याच्च कुंभके ॥  
विचित्रपल्लवाकीर्णं चिप्पिका पद्मपत्रिका ॥३२॥  
प्राच्यमध्यापराह्णेषु ब्रह्मविष्णुमहेश्वराः ॥  
त्रिसंध्याभद्रशोभाह्यं चित्रपरिकरैर्वृतम् ॥३३॥  
नासिका रूपसंघाटा रथिकादलगर्भके ॥  
पत्रमृणालशोभाह्यं स्तंभिकातोरणं न्यसेत् ॥३४॥

સર્વં રૂપમયં કુર્યાદ્વિચિત્રાકારરૂપિણમ્ ॥

આદિચતુરકમાનોત્થં પ્રમાણં કુંભકે વરમ્ ॥૩૬॥

ખરા ઉપર વીસ ભાગની ઉંચાઈવાળો કુંભાનો ધર મુકવો. અર્ધા ભાગનો સ્કંધપટ્ટ તથા એક ભાગની ચિપ્પિકા કરવી. કુંભાનું સ્કંધપટ્ટ (અંધનો પટ્ટો) સુંદર ગોળાકાર અને વિચિત્ર પદ્મવેથી યુક્ત કરવું. ચિપ્પિકા કમળ પાંદડીઓથી યુક્ત કરવી. પહેલી, વચલી અને છેલ્લી એમ કુંભામાં ત્રણે બાજુઓમાં અનુક્રમે પ્રહ્લા, વિષ્ણુ અને રૂદ્રની મૂર્તિઓ કરવી. ત્રિસંધ્યાનાં સ્વરૂપો વડે ભદ્ર શોભાસંપન્ન તેમજ વિચિત્ર પરિકરોથી યુક્ત કરવું. નાસિકાઓ એટલે કર્ણો પ્રતિરથના ખૂણાઓના મધ્ય ગભે, રૂપસંઘાટા એટલે મૂર્તિઓવાળી કરવી. થાંભલીઓમાં કરવાનું તોરણ કમળ-પત્ર તથા કમળહંડથી શોભાયુક્ત કરી ઉપર પ્રમાણે સમગ્ર કુંભો સ્વરૂપમય તથા વિચિત્રાકાર સ્વરૂપનો કરવો. આદિ ખરાના માનમાંથી નીકળેલું કુંભાનું આ પ્રમાણ શ્રેષ્ઠ બાણુવું. ૩૧, ૩૨, ૩૩, ૩૪, ૩૫.

૩ કલશ ( કલશો ) તથા અંતરાલ.

કુંભોર્ધ્વે કલશઃ કાર્યશ્ચાષ્ટભાવૈર્વિભાજિતઃ ॥

મધ્યં ચ ચિપ્પિકાવૃત્તં કાર્યં ષડ્ભાગસંયુતમ્ ॥૩૬॥

તથોર્ધ્વે ચિપ્પિકા કાર્યા ભાગૈકેન સમન્વિતા ॥

પટ્ટબંધશ્ચ શોભાદયો નાનારત્નૈસ્તુ સંકુલઃ ॥૩૭॥

દ્વિસાર્ધાન્તરપત્રશ્ચ પુલ્પકૈર્દિવ્યભૂષિતમ્ ॥

કુંભાના ઉપર આઠ ભાગનો કલશ કરવો અને તેનો છ ભાગનો મધ્ય ભાગ ચિપ્પિકાઓથી ગોળ કરવો તથા તેના ઉપર એક ભાગની ચિપ્પિકા કરવી. નાના પ્રકારનાં રત્નયુક્ત અને શોભાસંપન્ન પટ્ટબંધ કરવો ને પુષ્પોના આકારોથી દિવ્ય શોભાવાળું અઠી ભાગનું અંતરપત્ર ( અંતરાલ ) કરવું. ૩૬, ૩૭.

૪ કપોતાલી ( કેવાલ ).

અષ્ટભાગા કપોતાલી ભાગાર્ધા સ્કંધપટ્ટિકા ॥૩૮॥

સ્કંધો દ્વયસપાદશ્ચ પાદૈકા મુખપટ્ટિકા ॥

કર્ણભાગદ્વયં કાર્યં સ્કન્ધઃ સાર્ધદ્વયોન્નતઃ ॥૩૯॥

ભાગાર્ધઃ સ્કંધપટ્ટશ્ચ કર્તવ્યશ્ચાવશંકિતૈઃ ॥

મુખપટ્ટી ચ કર્તવ્યા ચાધોડ્યે તુ ગગારકાઃ ॥૪૦॥

समताग्रे विधातव्या तेषान्तु चतुरङ्गलैः ॥  
ऊर्ध्वस्कंधो विधातव्यो दलगर्भसमुद्भवः ॥  
समसुहालशीर्षे तु कर्तव्या च ठगारिका ॥४१॥

कपोतादी आठ भागनी करवी. तेमां अर्धा भागनी स्कंधपट्टिका ( गलतनेो कंठ ), सवा षे भागनेो स्कंध, पा भागनी मुखपट्टिका, षे भागनेो कर्णु ( वयली पट्टी ) करवेो अने ते स्कंध गहार नीकणतो अदी भागनेो करवेो. अर्धा भागनेो स्कंधपट्ट अवशकित सद्धित ( गलतो, अंदर प्रेशतो ) करवेो. मुखपट्टी करवी तेमां नीचेना अग्रभागे गगारक करवा अने ते अथा आगणना भागे चार चार आंगण सरभा राखवा. दल (भागो) ना गर्भमांथी नीकणतो ऊर्ध्वस्कंध (उपरनेो स्कंध) करवेो तथा कपोतादीना दरेक अंगना मध्य गलेो उपर ठगारिका करवी. ३८, ३९, ४०, ४१.

६ मंचिका ( मांची ).

मञ्जिकाश्च प्रवक्ष्यामि भागैर्नवभिरुन्नता ॥  
सपादान्तरपत्रश्च पादोनं कामरूपकम् ॥४२॥  
पट्टिका भागपादेन स्कंधश्च द्वयभागिकः ॥  
मुखपट्टी भवेत्पादा सपादः कर्ण एव च ॥४३॥  
सपादश्च भवेत्स्कंधः सपादान्तरपत्रिका ॥  
कणकं भागसार्धन्तु पादा निर्वाणपट्टिका ॥४४॥  
कपोताल्याश्च सूत्रेण कर्तव्या वै गगारकाः ॥  
जंघास्तंभैर्निर्गमाढ्या भ्रमणैर्लवनाक्रमैः ॥४५॥

हुवे मंचिकां करवाना घाटेो कहुं छुं. मंचिका नव भाग उंची करवी. तेमां सवा भागनुं अंतरपत्र, पोष्ठा भागनुं कामरूप, पा भागनी पट्टिका, षे भागनेो स्कंध; पा भागनी मुखपट्टी, सवा भागनेो कर्णु, सवा भागनेो स्कंध, सवा भागनी अंतरपत्रिका, अर्धा भागनुं कणुक अने पा भागनी निर्वाण पट्टिका करवी. कपोतादीना सूत्रे गगारके करवा. अंधाना थांलला नीकणता राखवा अने तेनी नीचे लुभो ( लांभसीथो ) गोगाकार लटकती करवी. ४२, ४३, ४४, ४५.

७ अंधा ( अंधी ).

जंघा कार्या तदूर्ध्वे च पञ्चत्रिंशोन्नता शुभा ॥  
भ्रमनिर्वाणितैः स्तंभैर्नासिकोपाङ्गफालनाः ॥४६॥

સમસ્તમૂલનાસાસુ સ્તંભૈઃ સ્યુશ્ચતુરસ્રિકાઃ ॥  
 ગજૈશ્ચ સિંહવ્યાલૈશ્ચ મકરૈઃ સમલક્ષ્મતાઃ ॥૪૭॥  
 કર્ણેષુ ચાષ્ટદિગ્પાલાઃ પ્રાચ્યાદિષુ પ્રદક્ષિણાઃ ॥  
 નટેશં પશ્ચિમે ભદ્રે અંધકૈઃ સહ દક્ષિણે ॥૪૮॥  
 ચણ્ડયુક્તોત્તરે દેવી દંષ્ટ્રાનનવિશોભિતા ॥  
 સૂત્રદેવાશ્ચ કર્તવ્યાઃ પ્રતિરથે દિશાધિપાઃ ॥૪૯॥  
 મુનીન્દ્રા વારિમાર્ગેષુ પ્રલીનાસ્તપશાસને ॥  
 ગવાક્ષકાંશ્ચ ભદ્રેષુ કુર્યાન્નિર્ગમભૂષિતાન્ ॥૫૦॥  
 પશ્ચારભણકૈઃ સ્તંભૈર્જ્યાતિલકસંયુતૈઃ ॥  
 બ્રહ્મવિષ્ણુમહાદેવૈરીલિકાલવર્ણૈર્યુતાન્ ॥૫૧॥

મથિકા ઉપર પાંચીસ (૩૫) ભાગની ઉંચી જંઘા કરવી. ગોળાકાર થાંભલીઓ સહિત નાસિકાઓની ફાલનાઓ કરવી. બધી મૂલ નાસિકાઓમાં થાંભલીઓની ચોકીઓ કરવી અને તે હાથી, સિંહ અને વ્યાલ (ગાય) તથા મગરોથી અલંકૃત કરવી. જંઘાની કણ્ઠેમાં પૂર્વાદિ ક્રમથી અષ્ટ દિગ્પાલો કરવા. પશ્ચિમ બાજુના ભદ્રમાં નટેશ (નૃત્ય કરતા ઇંદ્ર), દક્ષિણ ભદ્રમાં અધકાસુરની સાથે લલતા ઇંદ્ર અને ઉત્તરે અંડ દૈત્યનો નાશ કરતી તથા દૃષ્ટ્રાઓથી શોભિત મુખવાળી દેવી કરવી. પ્રતિરથમાં સૂત્રદેવો તથા દિશાધિપો કરવા. વારિમાર્ગોમાં તપમાં ધ્યાનાવસ્થિત થએલા મુનીઓ કરવા. ભદ્રમાં ગવાક્ષો કરવાં અને તે નીકારે મુશોભિત તથા પશ્ચારભણકો, સ્તંભો, છાંયો, તિલકો તેમજ પ્રહ્લા, વિષ્ણુ, ઇંદ્ર અને કલિકાલવણો (એટલે ગોળની થાંભલીઓ ઉપર અર્ધ ગોળાકાર તોરણો) થી સંયુક્ત કરવાં. ૪૬, ૪૭, ૪૮, ૪૯, ૫૦, ૫૧.

નાગરી ચ તથા લાટી વૈરાટી દ્રાવિડી તથા ॥  
 શુદ્ધા તુ નાગરી જંઘા પરિકર્મવિવર્જિતા ॥૫૨॥  
 સ્ત્રીયુગ્મસંયુતા લાટી વૈરાટી પત્રસંકુલા ॥  
 મંજરીવહુલા કાર્યા જંઘા વૈ દ્રાવિડી સદા ॥૫૩॥  
 નાગરી મધ્યદેશે તુ લાટી લાટે પ્રકીર્તિતા ॥  
 દ્રાવિડી દક્ષિણે ભાગે વૈરાટી સર્વદેશજા ॥૫૪॥

નાગરી, લાટી, વૈરાટી અને દ્રાવિડી; આ ચાર પ્રકારની જંઘાઓ બાણવી. પરિકર્મરહિત શુદ્ધ નાગરી, સ્ત્રીની જોડી યુક્ત લાટી, પત્રોથી વ્યાપ્ત બનાવેલી

अर्थात् पत्रोना नूथवाणी वैराटी अने धाणी भंजरीओवाणी द्राविडी नंघा करवी. मध्य देशमां नागरी, लाट ( गुजरात ) देशमां लाटी, दक्षिणु देशमां द्राविडी अने सर्व देशोमां वैराटी नंघा करवी. ५२, ५३, ५४.

८ उद्गम ( डोढियो ).

दशपञ्चोन्नतः कार्य उद्गमः सर्वकामदः ॥  
 छाद्यभागस्तथार्धेन कपोताली तदर्धतः ॥५५॥  
 पादमन्तरपत्रश्च सार्धपञ्चोद्गमोदयः ॥  
 द्वितीयश्चोद्गमः कार्यश्चाष्टसार्धसमुच्छ्रितः ॥५६॥  
 अर्धमन्तरपत्रश्च तत्प्रमाणान्धकारिका ॥  
 ग्रासस्य पट्टिका कार्या उच्छ्रये त्रयभागिका ॥५७॥  
 विचित्रकपिरूपाणि निर्गमोद्गमकर्णिकाः ॥  
 उत्पतद्दलरूपाश्च दृश्यन्ते भावरूपकाः ॥५८॥

डोढियो लाग पंढर उंचे करवो. अर्धा लागनुं छान्नुं, या लागनी कपोताली, या लागनुं अंतरपत्र अने साडा पांच लागनो पडेवो. डोढियो उंचे करवो. पीन्ने डोढियो साडा आठ लागनो उंचे करवो. अर्धा लागनुं अंतरपत्र अने अर्धा लागनी आधारिका करवी. आसपट्टी उंची त्रणु लागनी करवी. डोढियाने नीकारे कर्णिकाओ करवी. विचित्र रूपोना कपियो-वांढराओ कुदाकुद करता तथा नाना प्रकारना लावो पतावता मालम पडे तेवा स्वरूपमां समूहइपे करवा. ५५, ५६, ५७, ५८.

९ भरणी.

भरणी चाष्टभागोच्छ्रया चाधश्छन्दोवृतोद्भवम् ॥  
 उद्गमे ग्रासपट्टिश्च भरणस्कंधिकावटी ॥५९॥  
 वृताकारा न कर्तव्या समदला निर्गमोद्गवा ॥  
 पादोनं कामरूपश्च पादा स्यात्स्कंधपट्टिका ॥६०॥  
 चिप्पिका चार्धभागा तु सपादं कणकं तथा ॥  
 पट्टिकान्तरपट्टिश्च पादपादं विकल्पयेत् ॥६१॥  
 द्विभागः स्कंध आकार्यो भागार्धं कर्णकोत्पलम् ॥  
 पट्टिकान्तरपट्टिश्च पादपादं विकल्पयेत् ॥६२॥

भागार्धश्च भवेत्स्कंधो वर्त्न पादोनभागकम् ॥  
 अन्तर्पत्रार्धभागं च कर्तव्यं सर्वकामदम् ॥६३॥  
 नासिकोपाङ्गसर्वेषु पल्लवाः कामरूपकाः ॥  
 अशोकपल्लवाकाराः कर्तव्याः सर्वकामदाः ॥६४॥  
 तमालपत्रकाकाराः कणके स्कंधबंधकाः ॥  
 तल्लीनाकारपत्रैश्च वृतस्य चोर्ध्वमार्गके ॥६५॥

ભરણી ૮ ભાગ ઉંચી કરવી અને ભરણીનો નીચેનો છંદ ગોળાકાર કરવો. નીકળતી ગ્રાસપટ્ટી તેમજ ભરણીની સ્કંધાવટી ગોળ કરવી. સમગ્ર ભરણી ગોળાકાર કરવી નહિ પરંતુ નીકારે સમઢલ કરવી. પોણા ભાગનું કામરૂપ, પા ભાગની સ્કંધ-પટ્ટિકા, અર્ધા ભાગની ચિગ્નિકા, સવા ભાગનું કણુક તથા પા પા ભાગની પટ્ટિકા અને અંતરાલ કરવું. બે ભાગનો સ્કંધ, અર્ધા ભાગનું કણુકતપલ અને પટ્ટિકાની અંતરાલ પા પા ભાગની કરવી. અર્ધા ભાગનો સ્કંધ, પોણા ભાગનું વર્તન તથા અર્ધા ભાગનું અંતરપત્ર કરવું, તે સર્વ કામનાઓને આપનારૂં છે. નાસિકાઓના સર્વ ઉપાંગોમાં કામરૂપ પલ્લવો કરવાં તે આશોપાલવના પત્રના જેવા આકારવાળાં કરવાં, તે સર્વ કામનાઓને આપનારાં છે. કણુકમાં તમાલપત્રના આકારવાળા ભરણીના ઉપરના ગોળ ભાગે કણુકમાં લીન થતા પત્રોથી સ્કંધના બંધકો-બંધો કરવા. ૫૯, ૬૦, ૬૧, ૬૨, ૬૩, ૬૪, ૬૫.

### ૧૦ શિરાવટ્ટી.

शिरावट्टिश्च दिग्भागा चोच्छ्रये च प्रकीर्तिता ॥  
 भारपुत्तलिकैर्युक्ता कर्तव्या च त्रिभागिका ॥६६॥  
 पादोनस्तु भवेत्स्कंधः कर्णः पादोनभागिकः ॥  
 अन्तर्पत्रार्धभागं च कर्तव्यं सर्वकामदम् ॥६७॥  
 तदूर्ध्वं तु पदे पटं पञ्चभागैश्च संवृता ॥  
 तंत्रकेन प्रयुक्ता च मुक्तालङ्कारभूषिता ॥६८॥

શિરાવટ્ટી ભાગ દશની ઉંચી કરવી. તેમાં ત્રણ ભાગની ભારપુત્તલિકાઓથી યુક્ત કરવી. પોણા ભાગનો સ્કંધ, પોણા ભાગનો કર્ણ અને અર્ધા ભાગનું અંતરપત્ર કરવું, તે સર્વ કામનાઓને આપનારૂં છે. તેના ઉપરના ભાગે પટું કરવો. ગોળાકારમાં શિરાવટ્ટી ભાગ પાંચની કરવી અને તેને તંત્રપ્રયુક્ત તથા મોતીના અલંકારોથી વિભૂષિત કરવી. ૬૬, ૬૭, ૬૮.

११ भादा कपोताली तथा १२ अंतराक्ष.

तदूर्ध्वं तु कपोताली पूर्वमानविकल्पिता ॥

द्विसार्धान्तरपत्रं च कर्तव्यं सर्वकामदम् ॥६९॥

शिरावटीना ઉપર પૂર્વ માન પ્રમાણે કપોતાલી ( भादा केवाक्ष ) કરવી અને અંતરપત્ર અઢી ભાગતું કરવું, તે સર્વ કામનાઓને આપનારું છે. ૬૯.

૧૩ છાદ્ય ( છાન્નું ).

કૂટછાદ્યોદયે માનં भागाश्चैव त्रयोदश ॥

भागार्धा स्कंधपट्टिश्च स्कंधश्च त्रयभागिकः ॥७०॥

भागार्धा मुखपट्टिश्च चतुर्भागश्च छाद्यकम् ॥

दण्डिका भागिका ज्ञेया चाष्टार्धान्तरपत्रिका ॥७१॥

कर्णभागः सपादश्च स्कंधश्च द्वयभागिकः ॥

स्कंधपट्टिश्च पादा स्यात् कर्तव्या सर्वकामदा ॥७२॥

કૂટછાદ્યની ઉંચાઈના માનમાં તેર ભાગ કરવા. તેમાં અર્ધા ભાગની સ્કંધ-પટ્ટી, ત્રણ ભાગનો સ્કંધ, અર્ધા ભાગની મુખપટ્ટી, ચાર ભાગનો છાન્નનો ઉદય, એક ભાગની ઢંડિકા, ચાર ભાગની અંતરપત્રિકા, સવા ભાગનો કર્ણ, બે ભાગનો સ્કંધ અને પા ભાગની સ્કંધપટ્ટી કરવી, તે સર્વ કામનાઓને આપનારી છે. ૭૦, ૭૧, ૭૨.

કપોતાલ્યાગ્રનિષ્કાસં કુર્યાત્તુ દશભાગિકમ્ ॥

ચતુર્ભાગો હ્યધઃસ્કંધઃ સાર્ધશ્ચ મણિબંધકઃ ॥૭૩॥

ચિપ્પિકા તસ્ય તુલ્યાગ્રે કર્તવ્યા સર્વકામદા ॥

ઉચ્છ્રયં કથયિષ્યામિ શ્રુણુષ્વૈકાગ્રમાનસઃ ॥૭૪॥

કપોતાલીથી નીકળતું છાન્નું ભાગ ૧૦ તું કરવું. છાન્નનો નીચેનો સ્કંધ ચાર ભાગનો કરવો અને મણિબંધ દોઢ ભાગનો કરવો. મણિબંધના અગ્ર ભાગે તેના બરોબર ચિપ્પિકા કરવી, તે સર્વકામદા બનવું. હવે છાન્નના ઉપરના ભાગતું પ્રમાણ કહું છું, તે એકાગ્ર મનવાળો થઈ શ્રવણ કર. ૭૩, ૭૪.

કામરૂપં ભવેદ્ભાગં પાદૈકા સ્કંધપટ્ટિકા ॥

ચિપ્પિકા ચૈવ ભાગાર્ધા પાદૈકા મુખપટ્ટિકા ॥૭૫॥

૧૪૪ ભાગ નો મંદોવર અને તુલુ ભાગ ૨૦

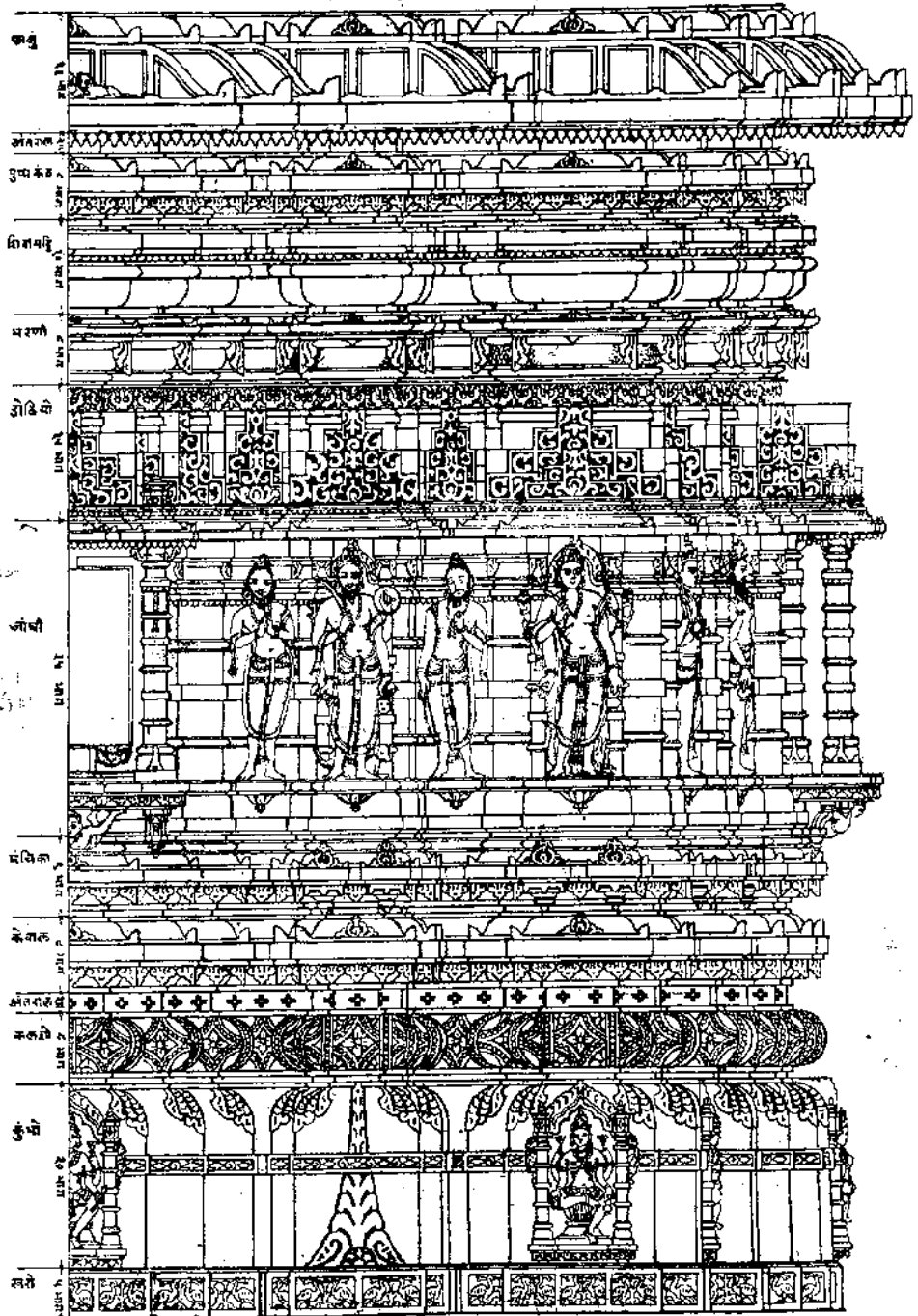

નર્મદાશંકર સુ. સોમપુરા  
શિલ્પ ચોરણી







મંડોવર.

શ્રી નેમનાથ જૈન દેરાસર, કુંભારીયાણ.

કર્ણ દ્વિભાગમિત્યુક્તં ભાગાર્ધં દણ્ડકં મતમ્ ॥  
મળિબંધસ્ય સંસ્થાને ત્રિભાગે સારિલંબનમ્ ॥૭૬॥

એક ભાગનું કામરૂપ, પા ભાગની સ્કંધપટ્ટી, અર્ધા ભાગની ચિપ્પિકા, પા ભાગની મુખપટ્ટિકા, બે ભાગનો કર્ણ અને અર્ધા ભાગનો દંડક કરવો તથા મણિ-અધના સ્થાને ત્રણ ભાગનું સારિલંબન કરવું. ૭૫, ૭૬.

પ્રવેશં ચૈવ ષડ્ભાગૈર્દ્વર્યષ્ટકશ્ચૈવ નિર્ગતમ્ ॥  
વાર્યન્તરશ્ચ ષડ્ભાગૈઃ પ્રવેશં ચ ષટ્શકમ્ ॥૭૭॥  
સ્વસ્વસ્થાને સ્થિતં સર્વં બલં દત્ત્યાદ્ વૃહત્ક્રમમ્ ॥  
વિભક્તિષોડશાંશેન પૃથુત્વમુદકાન્તરે ॥૭૮॥

છ ભાગનો છાધનો પ્રવેશ કરવો અને નીકારે દશ ભાગ રાખવા. વારિમાર્ગે છ ભાગનો તથા પ્રવેશ પણ છ ભાગનો કરવો.

પોતપોતાના સ્થાનમાં સ્થિત થયેલું સમગ્ર સ્વરૂપ ક્રમ પ્રમાણે મોટું બલ આપનારું છે અર્થાત્ પ્રાસાદને મજબૂત કરનાર છે. ભાગના સોળમા ભાગે પાણીતારની પહોળાઈ કરવી. ૭૭, ૭૮.

૧૧૪ કર્ણભાગનો મેરૂમંડોવરો.

મેરૂમળ્ડોવરે માશ્વી ભરણ્યુર્ધ્વેઽષ્ટભાગિકા ॥  
પશ્ચવિંશતિકા જંઘા ચોદ્ગમશ્ચ ત્રયોદશ ॥૭૯॥  
અષ્ટાંશા ભરણી શેષં પૂર્વવત્ કલ્પયેત્સુધીઃ ॥

મેરૂમંડોરાને ભરણીથી ઉપરના અંગોમાં માંચી ભાગ ૮, જંઘા ભાગ ૨૫, ડોઢિયો ભાગ ૧૩ અને ભરણી ભાગ ૮ ની કરવી તથા શેષ થયેલું પ્રમાણ બુદ્ધિમાન શિશુનીએ પૂર્વ પ્રમાણે અર્થાત્ ૧૪૪ ભાગના મંડોરા પ્રમાણે બાણવું. ૭૯.

૧૦૮ ભાગનો મંડોવરો.

સ્વુરકશ્ચ ચતુર્ભાગં કુંભકં દશપશ્ચકમ્ ॥૮૦॥  
પ્રવેશશ્ચ ચતુર્ભાગં સ્કંધં ચ પત્રસંયુતમ્ ॥  
કુંભલિસશ્ચ ષડ્ભાગં ત્રિભાગાન્તરપત્રકમ્ ॥૮૧॥

કપોતાલી ચ ષડ્ભાગા મશ્ચિકાપિ તથૈવ ચ ॥  
 દ્વાત્રિંશત્પાદિકોચ્છ્રાયા કાર્યા જંઘા વિચક્ષણૈઃ ॥૮૨॥  
 ઉદ્ગમં રુદ્રભાગં ચ કપિગ્રાસૈરલઙ્કૃતમ્ ॥  
 ભરણી ચૈવ ષડ્ભાગા કપોતાલી ષડેવ તુ ॥૮૩॥  
 ત્રિભાગાન્તરપત્રં ચ કર્તવ્યં ચ વિચક્ષણૈઃ ॥  
 સ્વૂદછાદ્યશ્ચ દિગ્ભાગં સપ્તભાગાધિનિર્ગમઃ ॥૮૪॥

એકસો આઠ ભાગના મંડોરામાં ચાર ભાગનો ખરો અને પંદર ભાગનો કુંભો કરવો. કુંભાનો ઘાટ ચાર ભાગ અંદર પેશતો રાખવો તથા સ્કંધ પદ્મનાં પાંદડાં-એથી અલંકૃત કરવો. છ ભાગનો કળશો, ત્રણ ભાગની અંતરાલ, છ ભાગની કપોતાલી અને છ ભાગની મંચિકા કરવી. બુદ્ધિમાનોએ બત્રીસ ભાગની જંઘા કરવી તથા અગિયાર ભાગનો ડોઢિયો વાંદરા અને ગ્રાસમુખોથી સુશોભિત કરવો. છ ભાગની ભરણી, છ ભાગની કપોતાલી અને ત્રણ ભાગની અંતરાલ કરવી. છાબ્જ દશ ભાગતું કરવું અને નીકળતું સાત ભાગથી વધારે રાખવું. ૮૦, ૮૧, ૮૨, ૮૩, ૮૪.

૨૭ ભાગનો મંડોવરો કરવા વિધે.

પીઠતો છાદ્યપર્યન્તં સપ્તવિંશતિભાજિતે ॥  
 દ્વાદશચુરકાદીનાં ભાગસંખ્યા ક્રમેણ ચ ॥૮૫॥  
 સ્યાદેકવેદસાર્ધાર્ધસાર્ધસાર્ધાષ્ટમિસ્ત્રિભિઃ ॥  
 સાર્ધસાર્ધાર્ધભાગદ્વિસાર્ધદ્વયંશૌર્વિનિર્ગમઃ ॥૮૬॥

પીઠથી છાબ્જ સુધી ૨૭ ભાગ કરવા અને તેમાં ખરાદિ ખાર થરાની ભાગ-સંખ્યા ક્રમે નીચે પ્રમાણે બાણુવી. ખરો ૧, કુંભો ૪, કલશો ૧૧, અંતરાલ ૦૧, કેવાલ ૧૧, મંચી ૧૧, ભાંધી ૮, ડોઢિયો ૩, ભરણી ૧૧, પુષ્પકંઠ ૧૧, અંતરાલ ૦૧ અને છાબ્જ ૨૧ તથા નીકારે બે ભાગ કરવું. ૮૫, ૮૬.

ચતુર્મુખ પ્રાસાદને ૫૭ ભાગના મંડોવરાના વિભાગો.

ચતુર્મુખે તુ પ્રાસાદે મણ્ડોવરમતઃ શ્રુણુ ॥  
 ચુરકશ્ચ દ્વિભિર્ભગૈઃ કુંભકઃ સપ્ત એવ ચ ॥૮૭॥  
 કલશશ્ચ ત્રિભાગોચ્છ્રો ભાગૈકાન્તરપત્રકમ્ ॥  
 કપોતાલી ત્રિભાગેન ચાર્ધ વૈ ત્વંતરાલકમ્ ॥૮૮॥

મશ્વિકાયાસ્ત્રિભાગાશ્ચ જંઘા પશ્ચદશોત્તમા ॥  
 ઉદ્ગમઃ પશ્ચભાગશ્ચ ત્રિભાગા ભરણી ભવેત્ ॥૮૯॥  
 અર્ધમન્તરપત્રં વૈ ચતુર્ભિશ્ચ શિરાવટી ॥  
 તેષાં ચતુર્મુખાનાં ચ પ્રાસાદે છાદનં શુભમ્ ॥૯૦॥  
 કપોતાલી ત્રિભાગા ચ માલા ચ ત્રયમેવ ચ ॥  
 ચતુર્ભિઃ કૂટછાદ્યશ્ચ પ્રહારો વેદસંજ્ઞકઃ ॥૯૧॥

હવે ચતુર્મુખ પ્રાસાદને કરવાના મંડોવરનું પ્રમાણ સાંભળો. ખરો ૨, કુંભો ૭, કલશો ૩, અંતરપત્રિકા ૧, કપોતાલી ૩, અંતરાલ ૦૧, મશ્વિકા ૩, જંઘા ૫૫, ડોઢિયો ૫, ભરણી ૩, અંતરપત્રિકા ૦૧ અને શિરાવટી ૪ ભાગની કરવી. ચતુર્મુખ પ્રાસાદને શિરાવટીના મથાળેથી ઢાંકી દેવો શુભ છે. છાદન કર્યા પછી કપોતાલી ૩, માલા ( માલા કેવાલ ) ૩ અને છાબુ ૪ ભાગનું કરવું તથા પ્રહાર ( નીકારે ) ૪ ભાગનો કરવો. ૮૭, ૮૮, ૮૯, ૯૦, ૯૧.

સામાન્ય મંડોવરો કરવા વિષે.

શિરાવટ્યુદ્ગમૌ માર્શ્વીં જંઘારૂપાણિ વર્જयेत् ॥  
 અલ્પદ્રવ્યે મહત્પુણ્યં કથિતં વિશ્વકર્મણા ॥૯૨॥

સામાન્ય મંડોવરો કરવો હોય તો શિરાવટી, ડોઢિયો, માંચી અને જંઘા; આટલાં સ્વરૂપો મંડોવરામાં છોડી દેવાં. કારણ કે શ્રીવિશ્વકર્માએ કહ્યું છે કે અલ્પ દ્રવ્યમાં પણ મોટું પુણ્ય પ્રાપ્ત થાય છે. ૯૨.

મંડોવરાના ધરવાળાઓ ઓલંગાંબે કરવા વિષે.

કુંભાદિસ્થાવરાણાં ચ નિર્ગમઃ સમસૂત્રતઃ ॥  
 પીઠસ્ય નિર્ગમો વાહ્યે તથૈવાચ્છાદકસ્ય ચ ॥૯૩॥

કુંભાદિ ધરવાળા નિર્ગમે ( નીકારે ) ઓલંગાંબામાં એકસૂત્રે કરવા અને પીઠ તથા છાબુનો નિર્ગમ કુંભાદિથી બહારના ભાગે નીકળતો કરવો. ૯૩.

પ્રાસાદની પહોળાઈમાં નાસિકા પાડવા વિષે.

કુંભકાદિપ્રમાણં ચ પૃથુત્વં નાસિકાસુ વૈ ॥  
 ત્રિપશ્ચસપ્તનંદાન્તમુપાક્કાલના વહિઃ ॥૯૪॥

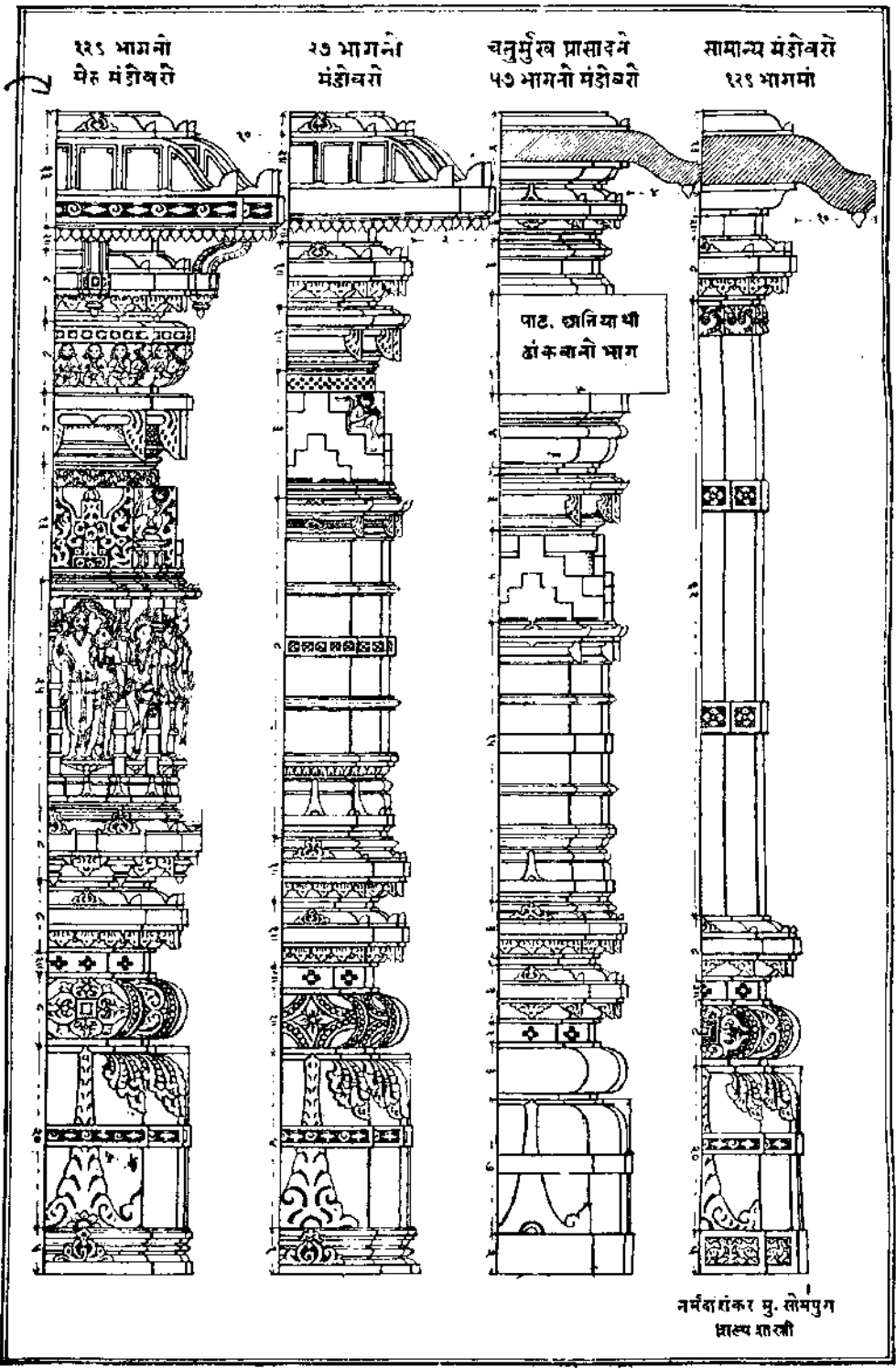

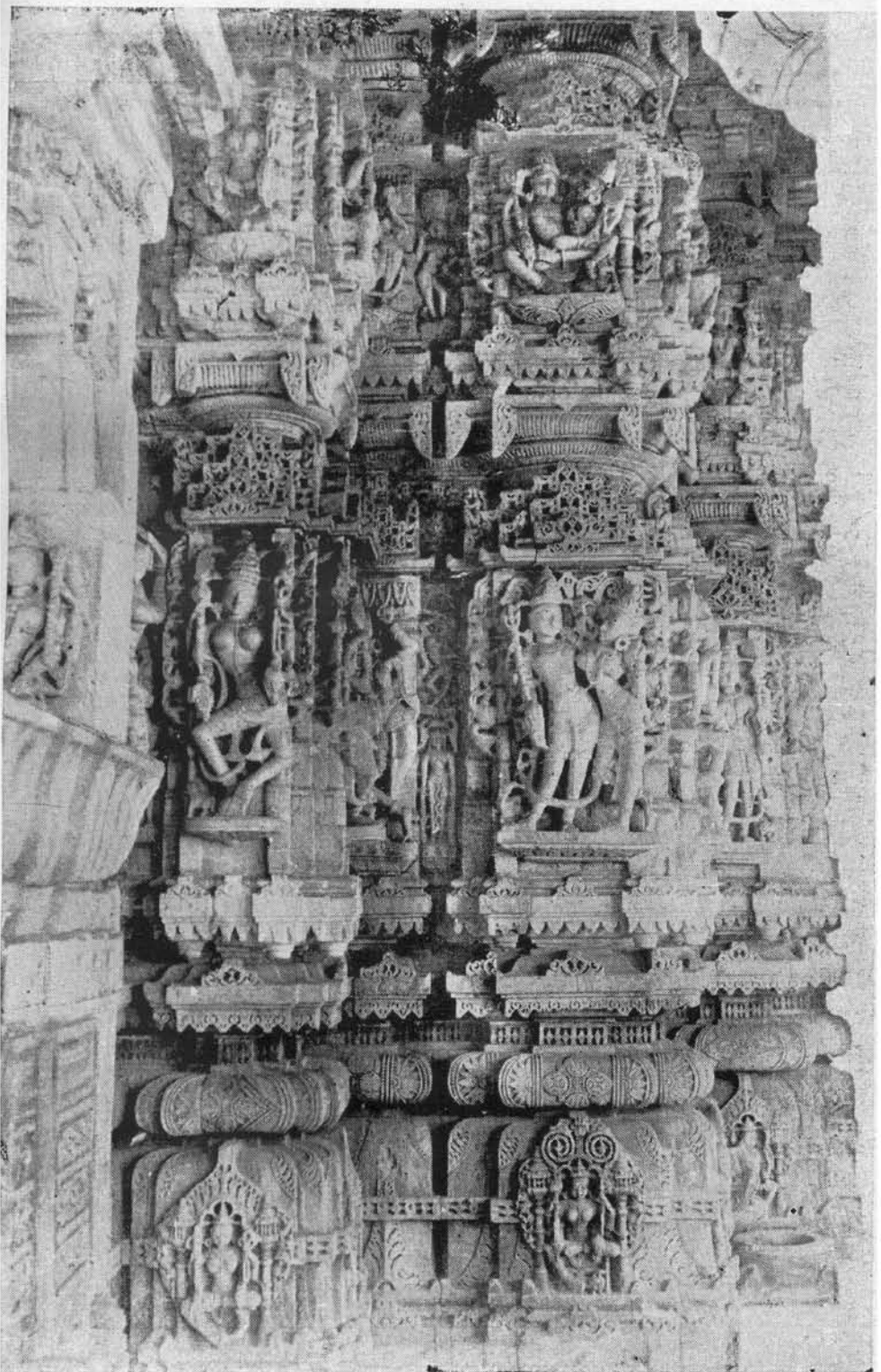

ॐ यजुर्मुनि प्रासादतो भंडोवर जैन देरासर, भाउन्ट व्यालु. ॐ

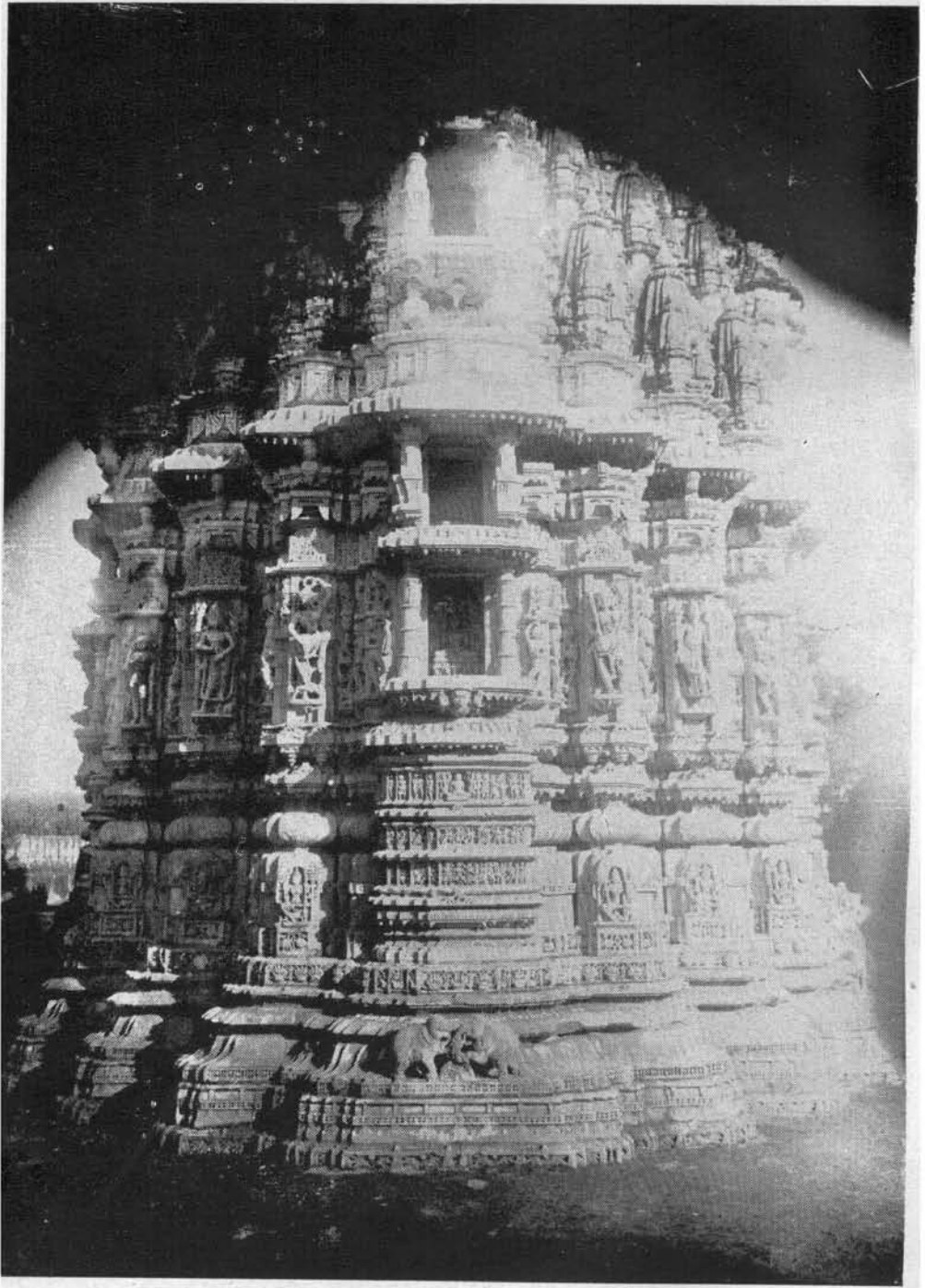

ॐ ॥ पंच दशान भडोवर जैन देरासर राजकुपुर, भारवाड. ॥ ॐ



कुंलादि थरोनुं प्रमाणु तथा ( प्रासादनी ) पडोणाठ मूल नासिकाओओ ( ओटले कळोओ ) ळणुवी. त्रणु, पांच, सात अने नव सुधी उपांगोनी शालनाओओ अहार नीकणती राखवी. ६४.

कर्णं प्रतिरथश्चैव कर्णिका चैव नंदिका ॥

उपरथश्च भद्रं वै सुभद्रश्चैव संमुखम् ॥९५॥

एताः स्युर्वै प्रयोक्तव्याः कर्णोपाङ्गादिनासिकाः ॥

मूलसीमादितो बाह्यं न ता वास्तुपरिग्रहे ॥९६॥

<sup>२५</sup> कर्णु, <sup>५२२</sup> प्रतिरथ, कर्णिका, नंदी, उपरथ, लुद्र अने सुभद्र अत्रलागे नीकणतां करवां. कर्णादि उपांगोनी आ नासिकाओओ ( शालनाओओ ) प्रासादनी मूल सीमाद्विधी अहार राखवी. कारणु के शालनाओओ वास्तुना घेरावाभां आवती नथी. ६५, ६६.

प्रासादना लद्रनी पांच नासिकाओओ.

अथातः संप्रवक्ष्यामि भद्रार्थं शिखरं तथा ॥

भद्रार्थं च ततो वत्स ज्ञातव्यं मूलनासिकम् ॥९७॥

भद्रे द्वात्रिंशभागाश्च कर्तव्याश्च विचक्षणैः ॥

मूलनासा द्विभागा च त्रिभागा द्वितीया तथा ॥९८॥

वेदभागा तृतीया च भद्रश्चैव चतुर्दश ॥

पंचमी फालना कार्या उपाङ्गं सदृशं भवेत् ॥९९॥

यावद्वस्तप्रमाणेन विस्तारः क्रियते कटौ ॥

तावदंगुलमानेन फालनानां तु निर्गमः ॥१००॥

हुवे लद्रार्थं अने शिखरनुं प्रमाणु कहुं छुः तेमां डे वत्स, लद्रार्थनुं प्रमाणु मूल नासिकाओओ ळणुवुं. लद्रमां ळत्रीस लाग करवा अने तेमां मूल नासिका ओ लागनी, ळीळ त्रणु लागनी, त्रीळ आर लागनी अने लद्र शैद लागनुं आभुं करवुं. पांचमी शालना तथा तेनां उपांगो पडोला प्रमाणु करवां. ओटला गज्जेना लद्रनो विस्तार डोय तेडला आंगण शालनाओओना लाग नीकणता राखवा. ६७, ६८, ६९, १००.

सप्त नासिकाओओ.

सप्तनासाः प्रवक्ष्यामि भद्रार्थं षड्विभागकम् ॥

प्रथमा वसुभिर्भागैर्द्वितीया रुद्रसंख्यया ॥१०१॥

તૃતીયા વસુભિર્ભાગૈશ્વતુઃસાર્વૈશ્વ મૂલજા ॥

ષષ્ઠી ચ સપ્તમી ચૈવ ફાલના નામનામતઃ ॥૧૦૨॥

હવે ભદ્રમાં પાડવાની સાત નાસિકાઓનું પ્રમાણ કહું છું. અર્ધું ભદ્ર છ ભાગનું, પહેલી ફાલના ૮ ભાગની, બીજી અગીયાર ભાગની, ત્રીજી આઠ ભાગની અને મૂળની નાસિકા સાડા ચાર ભાગની કરવી. છઠ્ઠી તથા સાતમી વિગેરે ફાલના પૂર્વમાને કરવી. ૧૦૧, ૧૦૨.

પ્રાસાદના ભદ્રમાં નાસિકાઓ પાડવાનો નકશો.

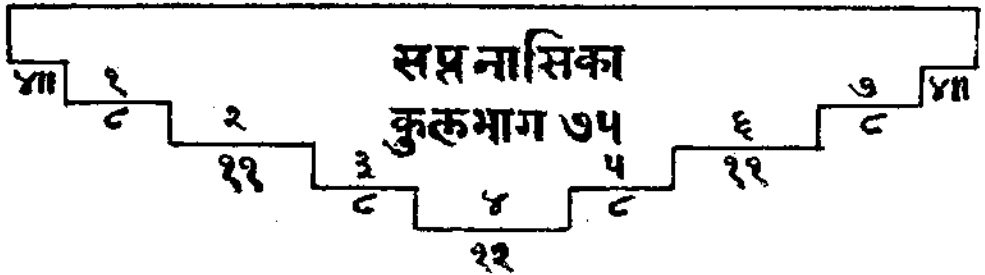
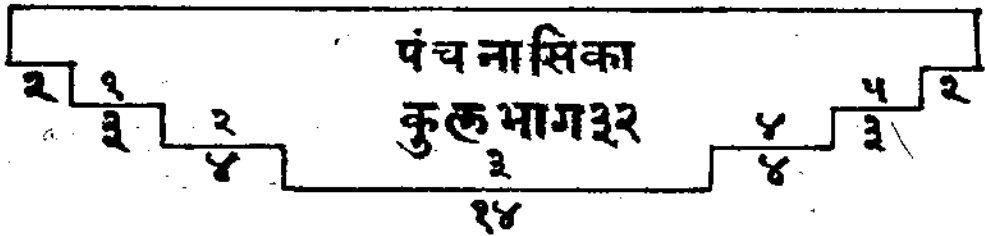

પ્રાસાદોના ગભારાના પાંચ પ્રકાર.

વાસ્તોઃ પશ્ચવિધં ક્ષેત્રં ચતુરસ્રમથાયતમ્ ॥

વૃતં વૃતાયતશ્ચૈવાષ્ટાસં દેવાલયાદિષુ ॥૧૦૩॥

દેવાલયાદિમાં વાસ્તુક્ષેત્ર (દેવાલયનો ગભારો) સમચોરસ, લંબચોરસ, ગોળ, લંબગોળ અને અષ્ટકોણ; આ પ્રમાણે પાંચ પ્રકારે થાય છે. ૧૦૩.

ગભારામાં ભદ્રાદિ ફાલનાઓ કરવા વિષે.

ભદ્રકં ચતુરસ્રચ્ચ સુભદ્રં પ્રતિભદ્રકમ્ ॥

ફાલનીયં ગર્ભગૃહં મર્મ તત્ર ન પીડ્યતે ॥૧૦૪॥

ચોરસ તથા ભદ્ર, સુભદ્ર અને પ્રતિસ્થ વિગેરે ફાલનાઓ ગભારામાં કરવી. તેથી વાસ્તુપુરૂષનાં મર્મ અંગો પીડાતાં નથી. ૧૦૪.

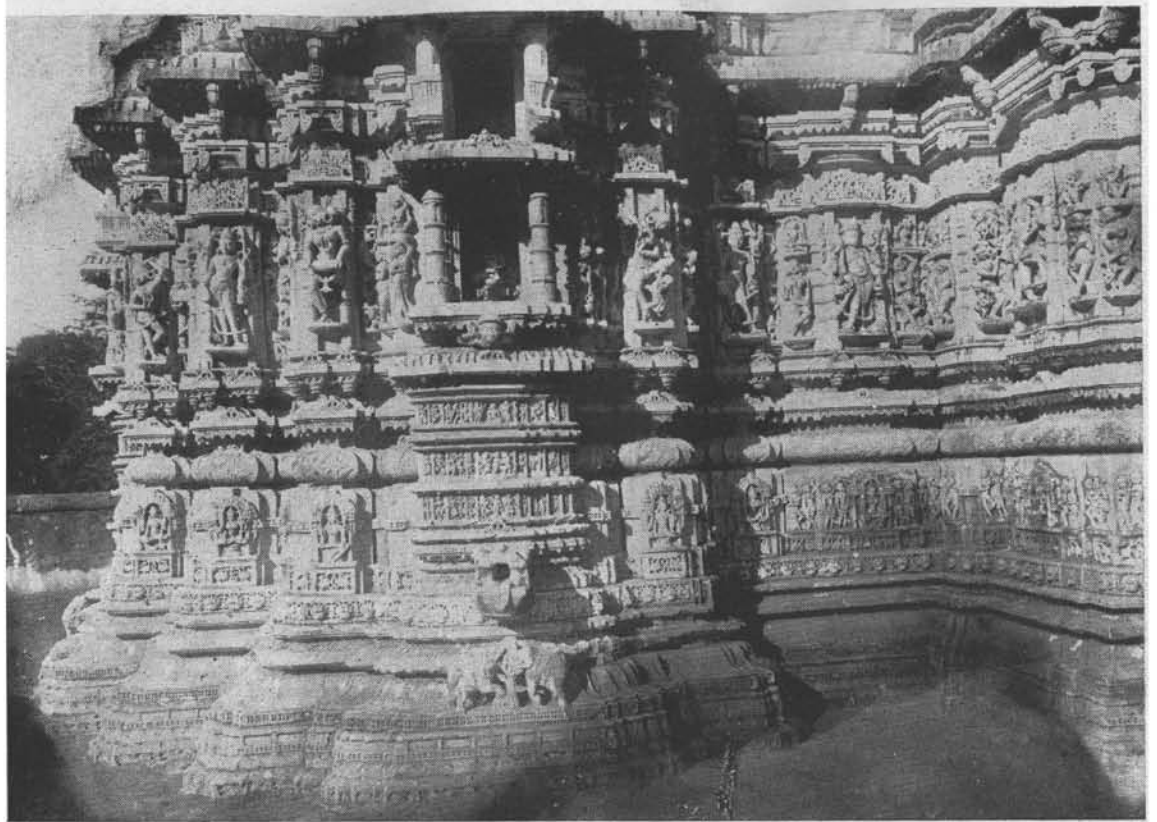

पार्वतीदर्शन-भैरव, जैन देराशर, राजकपुर. ( भारतवास ).



અહ્નુલૈકદ્વિત્રીણિ વા ગર્ભગૃહં યદાયતમ્ ॥

યમચુહ્લી તદા નામ ભર્તુર્ગૃહં વિનાશકમ્ ॥૧૦૫॥

એક, બે અથવા ત્રણ આંગળ લાંબો ગભારો કરવામાં આવે તો યમચુહ્લી નામનો ગભારો કહેવાય અને તે માલીકનો વિનાશકર્તા છે. ૧૦૫.

મધ્યે યુગસ્તંભચ્છાદ્યં સુભદ્રપ્રતિભદ્રકમ્ ॥

ફાલનીયં ગર્ભગૃહં દોષદં ગર્ભમાયતમ્ ॥૧૦૬॥

ગભારાની અંદર (૪) ચાર સ્તંભ આખા અર્થાત્ ગભારો નાનો હોય તો ચાર ખૂણે પાવલા થાંભલા મૂકવા અને ઘુમટ વિગેરેથી ગભારો ઢાંકી દેવો તથા સુભદ્ર અને પ્રતિભદ્રયુક્ત આંચાવાળો ગભારો કરવો; કારણ કે લાંબો ગભારો દોષકર્તા છે. ૧૦૬.

દારુજે વલમીષ્વેવ આયતં ચ ન દૂષયેત્ ॥

પ્રશસ્તં સર્વકાર્યેષુ ચતુરસ્રં શુભપ્રદમ્ ॥૧૦૭॥

દારુબદિ તથા વલમ્યાદિ ભતિના પ્રાસાદોમાં લાંબો ગભારો દોષકર્તા ગણાતો નથી પરંતુ બધી ભતિના પ્રાસાદોમાં ચોરસ ગભારો સર્વ કાર્યોમાં પ્રશસ્ત અને શુભકર્તા માનેલો છે. ૧૦૭.

પ્રાસાદની દિવાલની બહાઇનું પ્રમાણ.

ઇષ્ટકાર્કમસંયુક્તે ભિત્તિઃ પાદે પ્રકલ્પયેત્ ॥

પશ્ચમાંશે તથા સાર્ધે ષટ્શો ચૈવ શૈલજે ॥૧૦૮॥

દારુજે સપ્તમાંશે ચ સાંધારે ચાષ્ટમાંશકે ॥

ઘાતુજે રત્નજે ચૈવ ભિત્તિઃ સ્યાદશમાંશકે ॥૧૦૯॥

ઇંદોના પ્રાસાદને એથા ભાગે, પાષાણના પ્રાસાદને પાંચમા, સાડા પાંચમા અથવા છઠ્ઠા ભાગે, દારુજ એટલે લાકડાના પ્રાસાદને સાતમા ભાગે, સાંધારાદિ ભતિના પ્રાસાદને આઠમા ભાગે અને સુવર્ણાદિ ઘાતુ તથા મણિ-માણિક્યાદિ રત્નોના પ્રાસાદને દશમા ભાગે ભિત્તિ બની કરવી. ૧૦૮, ૧૦૯.

પ્રાસાદને ભ્રમણી કરવા વિષે.

દશહસ્તાધિકેભ્યઃ સ્યાત્ પ્રાસાદો ભ્રમસંયુતઃ ॥

નવાષ્ટદશભાગેશ્ચ ભ્રમભિત્તિર્વિધીયતે ॥૧૧૦॥

દશ (૧૦) ગજથી ઉપરાંતનો પ્રાસાદ બ્રમવાળો કરવો એટલે પ્રાસાદનો એસાર પોલો કરી અંદર ફરવાની બ્રમણી કરવી. તથા પ્રાસાદની પહોળાઈના આઠમા, નવમા અને દશમા ભાગે બ્રમની ભિત્તિ બાંધી કરવી. ૧૧૦.

**બ્રમ વિનાના પ્રાસાદો કરવા વિષે.**

**ષટ્ત્રિંશતકરાધસ્તાદ્ યાવદ્દસ્તચતુષ્ટયમ્ ॥**

**નિરંધારા વિના ભ્રમૈઃ કર્તવ્યાઃ શાન્તિમિચ્છતા ॥૧૧૧॥**

શાંતિ મિચ્છતા પુરૂષે છત્રીસ (૩૬) ગજથી ચાર (૪) ગજ સુધીના પ્રાસાદો નિરંધાર ( વગર બ્રમણીના ) કરવા. ૧૧૧.

**બ્રમભિત્તિમાન.**

**સબ્રમાદશમાંશેન ભિત્તિયુગ્મે બ્રમન્તિકા ॥**

**મધ્યકોષ્ઠોદ્ભવા રેવા બ્રમતિભિઃ ક્રમોદ્ભતાઃ ॥૧૧૨॥**

**પન્ચમાંશેન પૃથુત્વં દશહસ્તાન્ન મળ્ડુરમ્ ॥**

**તૃતીયાંશેન વિશ્રાન્તં હીનં કુર્યાત્સમુચ્છ્રયમ્ ॥૧૧૩॥**

બ્રમવાળા પ્રાસાદને દિવાલની વચ્ચેમાં પ્રાસાદની પહોળાઈના પ્રમાણથી દશમા ભાગે બ્રમણી કરવી અને બ્રમણીના મધ્ય ભાગમાંથી ઉત્પન્ન થયેલી રેખાઓ ( ખાંચાઓ ) ક્રમ પ્રમાણે સીધી ઉપર લઈ જવી.

બ્રમની દિવાલ પ્રાસાદના પ્રમાણથી પાંચમા ભાગે બાંધી કરવી અને બ્રમણીનો મંડોવર દશ ગજથી વધારે ઉંચો ( મોટામાં મોટા પ્રાસાદોને પણ ) કરવો નહિ; પરંતુ ત્રીજા ભાગે વિશ્રાંત કરવો અર્થાત્ ઢાંકી મજલા પાડી અનુક્રમે નીચેથી ઉપરના મજલા થોડા થોડા અંશે ( ઉંચાઈમાં ) નાના કરવા. ૧૧૨, ૧૧૩.

**વિંશોઘ્વન્તુ શતાર્ધાન્તં મદ્રોદયપ્રમાણતઃ ॥**

**એવં યુક્તિર્વિધાતવ્યા પ્રાસાદે પરમોદયે ॥૧૧૪॥**

વીસ ગજથી પચાસ ગજ સુધીના પ્રાસાદોને ભદ્રની ઉંચાઈના પ્રમાણે બ્રમણીની ઉંચાઈ રાખવી. આ યુક્તિ મોટા પ્રમાણના પ્રાસાદોની બ્રમણીના ઉદયમાં કરવી. ૧૧૪.

**પ્રાસાદને બ્રમ કરવા વિષે.**

**સબ્રમે સબ્રમં કુર્યાન્નિર્ભ્રમે નિર્ભ્રમં તથા ॥**

**અન્યથા કારયેદ્યસ્તુ સદોષં બ્રમહીનકમ્ ॥૧૧૫॥**

જે પ્રાસાદ બ્રમયુક્ત કરવાનો કહ્યો છે તે પ્રાસાદ બ્રમવાળો કરવો અને નિર્બ્રમ ( બ્રમ વગરનો ) પ્રાસાદ બ્રમ વગરનો કરવો. અન્યથા કરે તો બ્રમહીન થાય અને તે સદોષ ( દોષવાળો ) ગણાય. ૧૧૫.

**પ્રાસાદો બ્રમસંયુક્તો હ્યદોષઃ સિધ્યતિ તદા ॥**

**સદોષો બ્રમહીનશ્ચ કર્તા તસ્ય વિનશ્યતિ ॥૧૧૬॥**

બ્રમવાળો પ્રાસાદ નિર્દોષ કહેવાય અને તે કૃષ્ણસિદ્ધિ આપે છે; પરંતુ બ્રમહીન પ્રાસાદ સદોષ-દોષવાળો થાય છે અને તેથી તેનો કર્તા નાશ પામે છે. ૧૧૬.

**મંડપ બ્રમયુક્ત કરવા વિષે.**

**પ્રાસાદં મળ્ડપઞ્ચૈવ સબ્રમં સ્તંભસંયુગમ્ ॥**

**પુત્રપૌત્રાદિવૃદ્ધિશ્ચ રાજ્યં તસ્ય ભવેત્તદા ॥૧૧૭॥**

બ્રમગતિના પ્રાસાદોને પ્રાસાદ તથા મંડપ બ્રમયુક્ત કરવા અને મંડપનો બ્રમ થાંભલાઓ વડે કરવો. ઉપર પ્રમાણે બ્રમયુક્ત પ્રાસાદ તથા મંડપ કરવાથી પુત્ર-પૌત્રાદિની વૃદ્ધિ તથા રાજ્યપ્રાપ્તિ થાય છે. ૧૧૭.

**તસ્ય વાસ્તોર્ભવેદ્વૃદ્ધિર્વૃદ્ધિહીનં ન કારયેત્ ॥**

**વૃદ્ધિસ્તુ શુભદા જ્ઞેયા હીને હાનિર્ન સંશયઃ ॥૧૧૮॥**

બ્રમયુક્ત પ્રાસાદો કરવા હોય તો તે મોટા ( પ્રમાણના ) કરવા; પરંતુ વૃદ્ધિ-હીન કરવા નહિ. બ્રમયુક્ત પ્રાસાદો પ્રમાણમાં જેમ વિશાળ કરવામાં આવે તેમ શુભ બાણવા. કારણ કે બ્રમયુક્ત પ્રાસાદો પ્રમાણમાં નાના કરવામાં આવે તો હાનિ-કર્તા થાય, એમાં સંશય કરવો નહિ. ૧૧૮.

**સર્વસંકલિનો વાયુઃ પથ્યાસંકીર્ણમુદ્ધરેત્ ॥**

**વેધસંઘટિતે વાસ્તૌ પરસ્પરવિરોધકાઃ ॥૧૧૯॥**

બ્રમયુક્ત પ્રાસાદની બ્રમણી સાંકડી થાય તો સર્વ માણસોના શ્વાસોચ્છ્વાસનો વાયુ ભેગો થાય. માટે પથ્યાસંકીર્ણતાનો ઉદ્ધાર કરવો અર્થાત્ બ્રમણી સાંકડી કરવી નહિ ( એટલા માટે બ્રમવાળા પ્રાસાદો મોટા માનના કરવા કહેલા છે ). વેધયુક્ત વાસ્તુ ( પ્રાસાદ ) થાય તો તે પરસ્પર વિરોધકર્તા બાણવો. ૧૧૯.

વેધસંઘાતકં વાસ્તુ વિધ્યન્તિ તત્ર દેવતાઃ ॥

દેવવેધે હનઃ શિલ્પી સ્વામિનઃ કુલનાશનમ્ ॥૧૨૦॥

વેધનો ઘાતકર્તા જે વાસ્તુ થાય તો વાસ્તુમાં રહેલા દેવતાઓ વેધાય છે અને દેવતાઓનો વેધ થતાં શિલ્પી હણાય તથા વાસ્તુના માલિકના કુલનો નાશ થાય. ૧૨૦.

યથાશાસ્ત્ર પ્રાસાદ તથા મંડપ વિધાન.

પ્રાસાદો મण्डपश्चैव विना शास्त्रेण यः कृतः ॥

विपरीतं विभागेषु योज्यथा विनिवेशयेत् ॥૧૨૧॥

विपरीतं फलं तस्य अरिष्टं तु प्रजायते ॥

आयुर्नाशो मनस्नापः पुत्रनाशः कुलक्षयः ॥૧૨૨॥

શાસ્ત્રપ્રમાણ વગર પ્રાસાદ અને મંડપ તથા તલના વિભાગોમાં પણ વિપરીતપણે સ્વરૂપના ભાગોનો નિવેશ કરવામાં આવે તો તેવા પ્રાસાદનું કૃષ્ણ વિપરીત આવે અને તેથી અશિષ્ટ (દુઃખ, અશુભ) ઉત્પન્ન થાય છે તથા આયુષનો નાશ, મનમાં સંતાપ, પુત્રનાશ અને કુલનો ક્ષય થાય છે. ૧૨૧, ૧૨૨.

દીવો મૂકવાનો ગોખલો કરવા વિષે.

दीपालयं प्रकर्तव्यं गृहस्य दक्षिणाङ्गके ॥

वामाङ्गे तु न कर्तव्यं स्वामियशःसुखापहम् ॥૧૨૩॥

પ્રાસાદ અથવા ઘરના જમણા અંગમાં દીપાલય ( દીવો મુકવાનો ગોખલો ) કરવું; પરંતુ ડાબા અંગે કરવું નહિ; કારણ કે તે ઘરના સ્વામીના યશ અને સુખને હરણકર્તા છે. ૧૨૩.

पूर्वे च दीपः पशुवृद्धिकश्च ।

वामे च दीपः पशुनाशनश्च ॥

पश्चाच्च दीपो धनराजलक्ष्मीं ।

रुद्रे च दीपो धनपुत्रलाभः ॥૧૨૪॥

પૂર્વભાગે દીવો પશુઓની વૃદ્ધિકર્તા, વામભાગમાં પશુઓનો નાશકર્તા, પાછળના ભાગમાં ધન અને રાજલક્ષ્મી આપનાર તથા ઈશાન કોણમાં મૂકેલો દીવો ધન અને પુત્રનો લાભકર્તા છે. ૧૨૪.



प्रासादनी कोणीनुं प्रमाणु.

दशभक्ते द्वित्रिवेदैर्भगैश्चैव तथार्धतः ॥

तृतीये पादके कोलिस्तदूर्ध्वे शुक्रनाशकः ॥१२५॥

प्रासादना व्यास ( पडोणाई ) ना दश भाग करी तेमांना गे, त्रयु अथवा चार भागनी कोणी करवी अथवा प्रासादना व्यासना अर्धा भागे, त्रीण भागे अगर याथा भागे कोणी करवी अने तेना उपर शुक्रनाश करवो. १२५.



अथ द्वारशाखा लक्षणविचार.

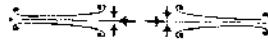

प्रासादोने द्वारे भूक्यानी दिशा.

एकं द्वारं भवेत् पूर्वे द्वितीयश्चैव पश्चिमे ॥

तृतीयं मध्यद्वारश्च दक्षिणायां विवर्जयेत् ॥१२६॥

'पडेलु' द्वार पूर्व दिशाभां, 'पीणु' पश्चिमभां अने 'त्रीणु' मध्यभां अटले पूर्व-पश्चिमगी मध्य ( उत्तर दिशाभां ) करवुं अने दक्षिण दिशाभां द्वार करवुं नहि. १२६.

चतुर्द्वारं चतुर्दिक्षु शिवब्रह्मजिनालये ॥

होमशाला चतुर्द्वारा क्वचिद्राजगृहे तथा ॥१२७॥

शिव, ब्रह्मा अने जिनना देवालयेने चार दिशाओभां चार द्वार करवां तथा होमशाळा चार द्वारवाणी करवी तेमंग कोणक प्रसंगे रागतयेना प्रासाद अर्थात् भडेलने पणु चार द्वार करवां. १२७.

नागरादि द्वारमान.

एकहस्ते तु प्रासादे द्वारश्च षोडशाङ्गुलम् ॥

इयं वृद्धिः प्रकर्तव्या यावद्धस्तचतुष्टयम् ॥१२८॥

वेदाङ्गुला भवेद् वृद्धिर्यावच्च दशहस्तकम् ॥

हस्तविंशतिमाने च हस्ते हस्ते त्रयाङ्गुला ॥१२९॥

દ્વયજ્જુલા ચ ભવેદ્યાવત્ પ્રાસાદે ત્રિંશહસ્તકે ॥  
અજ્જુલકા તતો વૃદ્ધિર્યાવત્ પંચાશહસ્તકમ્ ॥૧૩૦॥

એક ગજના પ્રાસાદને દ્વાર સોળ (૧૬) આંગળ ઉંચું કરવું અને ચાર ગજ સુધી સોળ સોળ આંગળની વૃદ્ધિ કરવી. ચાર ગજથી દશ ગજ સુધી ચાર (૪), દશથી વીસ ગજ સુધી ત્રણ (૩), વીસથી ત્રીસ ગજ સુધી બે (૨) અને ત્રીસથી પચાસ ગજ સુધી એક (૧) આંગળની વૃદ્ધિ દ્વારમાનમાં પ્રત્યેક ગજે કરવી. ૧૨૮, ૧૨૯, ૧૩૦.

નાગરં દ્વિવિધં દ્વારમુક્તં ક્ષીરાર્ણવે તથા ॥  
દશમાંશેન વૈ હીનં દ્વારં સ્વર્ગં મનોરમમ્ ॥૧૩૧॥  
અધિકં દશમાંશેન પ્રાસાદે પર્વતાશ્રયે ॥  
તાવત્ક્ષેત્રાન્તરે જ્ઞાતુમર્હસ્યાદિમુનીશ્વર ॥૧૩૨॥

ક્ષીરાર્ણવમાં નારદ પ્રત્યે વિશ્વકર્મા કહે છે કે, હે મુને ! નાગરાદિ બાંધવાને દ્વારમાન બે પ્રકારનું થાય છે. આવેલા માનમાંથી દશમા અંશે હીન દ્વાર કરવામાં આવે તો સ્વર્ગમાં મનોરમ થાય છે તથા પર્વતના આશ્રયમાં કરેલા દેવાલયને દશમા અંશે અધિક કરવામાં આવે તો શુભ છે. હે આદિ મુનીશ્વર ! આ પ્રમાણે ક્ષેત્રાન્તરેમાં દ્વારમાન બાંધી લેવાને તમે યોગ્ય છો. ૧૩૧, ૧૩૨.

શિવદ્વારં ભવેજ્જ્યેષ્ઠં કનિષ્ઠઞ્ચ જિનાલયે ॥  
મધ્યમં સર્વદેવાનાં સર્વકલ્યાણકારકમ્ ॥૧૩૩॥  
ઉત્તમમુદયાર્ધેન મધ્યં પાદાધિકં તથા ॥  
કનિષ્ઠં ચાધિકં તત્ર વિસ્તારે દ્વારમેવ ચ ॥૧૩૪॥

શિવાલયને જ્યેષ્ઠ, જિનાલયને કનિષ્ઠ અને બીજા સર્વ દેવતાઓનાં દેવાલયોને મધ્યમ દ્વારમાન કરવું તે સર્વ કલ્યાણકર્તા છે. ૧૩૩.

દ્વારની ઉંચાઈના અર્ધા ભાગે દ્વાર પહોળું કરવાથી જ્યેષ્ઠ, પહોળાઈના માનમાં પા ભાગે અધિક કરવાથી મધ્યમ અને તેમાં પણ કંઈક અધિક કરવાથી કનિષ્ઠ દ્વારમાન બાંધવું. ૧૩૪.

નાગરાદિ દ્વિતીય દ્વારમાન.

એકહસ્તે તુ પ્રાસાદે દ્વારં ચ ષોડશાજ્જુલમ્ ॥  
ષોડશાજ્જુલિકા વૃદ્ધિર્યાવદ્વસ્તચતુષ્ટયમ્ ॥૧૩૫॥

અષ્ટહસ્તાન્તકં યાવદ્દીર્ઘં વૃદ્ધિર્ગુણાક્ષુલા ॥

દ્વયક્ષુલા પ્રતિહસ્તઞ્ચ યાવદ્દસ્તશતાર્ધકમ્ ॥૧૩૬॥

એક ગજના પ્રાસાદને દ્વાર સોળ આંગળ ઉંચું કરવું અને પછી ચાર ગજ સુધી દરેક ગજે સોળ આંગળની વૃદ્ધિ કરવી. ચારથી આઠ ગજ સુધી ત્રણ (૩) અને આડથી પચાસ ગજ સુધી ગજે બે (૨) આંગળની વૃદ્ધિ કરવી. ૧૩૫, ૧૩૬.

યાનવાહનપર્યંકં દ્વારં પ્રાસાદસદ્ધનિ ॥

દૈર્ઘ્યાર્ધેન પૃથુત્વસ્ય શોભનં તત્કલાવધિ ॥૧૩૭॥

પાલખી, દેવતાઓનાં વાહન, પલંગ તથા પ્રાસાદ અને ગૃહનું દ્વાર; એ સર્વે લખાઈના અર્ધા ભાગે પહોળાં કરવાં. અને ઉંચાઈના સોળમા ભાગે પહોળાઈમાં વધારવાથી શોભાયમાન થાય છે. ૧૩૭.

ભૂમિબદિ પ્રાસાદ દ્વારમાન.

एकहस्ते तु प्रासादे द्वारं सूर्याङ्गुलोदयम् ॥

हस्ते हस्तेऽर्कवृद्धिश्च यावच्च पंचहस्तकम् ॥૧૩૮॥

पश्चाङ्गुला च सप्तान्ता नवान्ता वेदवृद्धिका ॥

द्वयङ्गुला च शतार्धन्तु वृद्धिः कार्या करं प्रति ॥૧૩૯॥

उच्छ्रયાર્ધેન વિસ્તારં શુભં સ્યાન્ન કલાધિકે ॥

ભૂમિજે દ્વારમાનઞ્ચ પ્રયુક્તં વાસ્તુવેદિભિઃ ॥૧૪૦॥

એક ગજના પ્રાસાદને દ્વાર બાર (૧૨) આંગળ ઉંચું કરવું અને પછી પાંચ ગજ સુધી ગજે બાર આંગળની વૃદ્ધિ કરવી. પાંચથી સાત ગજ સુધી પાંચ આંગળ, સાતથી નવ ગજ સુધી ચાર (૪) આંગળ અને નવથી પચાસ ગજ સુધી ગજે બે આંગળની વૃદ્ધિ કરવી.

૬૫૪

દ્વારની ઉંચાઈના અર્ધા ભાગે દ્વાર પહોળું કરવું. ઉંચાઈના સોળમા ભાગે અધિક પહોળું કરે તો તે શુભકર્તા છે. આ દ્વારમાન વાસ્તુશાસ્ત્રના બાણકાર વિક્રાનોએ ભૂમિબદિ પ્રાસાદોમાં યોજેલું છે. ૧૩૮, ૧૩૯, ૧૪૦.

દ્રાવિડાદિ દ્વારમાન.

પ્રાસાદ એકહસ્તે તુ દ્વારં કુર્યાદશાઙ્ગુલમ્ ॥

દશાઙ્ગુલા તતો વૃદ્ધિર્યાવચ્ચ ષડ્હસ્તકમ્ ॥૧૪૧॥

અતઃ કર્ધ્વં દશહસ્તે વૃદ્ધિઃ સ્યાત્પશ્ચ ચાઙ્ગુલા ॥  
 દ્વયઙ્ગુલા ચ તતો વૃદ્ધિર્યાવત્પશ્ચાશહસ્તકમ્ ॥૧૪૨॥  
 પૃથુત્વશ્ચ તદર્ધેન શુભં સ્યાચ્ચ કલાધિકે ॥  
 દ્રાવિઢે દ્વારવિસ્તારઃ પ્રયુક્તો વાસ્તુવેદિભિઃ ॥૧૪૩॥

એક ગજના પ્રાસાદને દ્વાર દશ (૧૦) આંગળ ઉંચું કરવું અને પછી છ ગજ સુધી ગળે દશ આંગળની વૃદ્ધિ કરવી. છ ગજથી દસ ગજ સુધી પાંચ (૫) અને દશથી પચાસ ગજ સુધી ગળે એ (૨) આંગળની વૃદ્ધિ દ્વારમાનની ઉંચાઈમાં કરવી.

ઉંચાઈના અર્ધા ભાગે દ્વાર પહોળું કરવું અને શેભા માટે ઉંચાઈના સોળમા ભાગે પહોળાઈમાં વધારવું તે શુભ છે. વાસ્તુશાસ્ત્રના વેત્તાઓએ દ્રાવિઢાદિ પ્રાસાદોમાં આ દ્વારમાન યોજેલું છે. ૧૪૧, ૧૪૨, ૧૪૩.

પરસ્પર દ્વારમાન કરવા વિષે.

વિમાને ભૌમિજં માનં દ્રાવિઢેષુ તથૈવ ચ ॥  
 મિશ્રકે ભતિને ચૈવ પ્રશસ્તં નાગરોદ્ભવમ્ ॥૧૪૪॥  
 વિમાને નાગરચ્છન્દં કુર્યાદ્વિમાનપુષ્પકે ॥  
 સિંહાવલોકને દ્વારે નાગરં શોભનં મતમ્ ॥૧૪૫॥  
 વલ્ખ્યાદૌ ભૌમિજં માનં ફાંસાગારેષુ દ્રાવિઢમ્ ॥  
 ધાતુજે રત્નજે ચૈવ દારુજે ચ રથારુઢે ॥૧૪૬॥

વિમાનાદિ ભતિના પ્રાસાદોને ભૂમિબદ્ધિ પ્રાસાદોનું દ્વારમાન કરવું તથા આ માન દ્રાવિઢાદિ ભતિના પ્રાસાદોમાં પણ કરવું. મિશ્રકાદિ તથા ભતિનાદિ ભતિના પ્રાસાદોને નાગરાદિ ભતિના પ્રાસાદોનું દ્વારમાન કરવું પ્રશસ્ત છે. ૧૪૪.

વિમાનાદિ તથા વિમાનપુષ્પકાદિ ભતિના પ્રાસાદોને તેમજ સિંહાવલોકનાદિ પ્રાસાદોને નાગરાદિ છંદનું દ્વારમાન કરવું; કારણ કે નાગરાદિ દ્વારમાન પરમ શેભાયમાન અને પ્રશસ્ત માનેલું છે. ૧૪૫.

વલ્ખ્યાદિ ભતિના (સ્ત્રીભતિ) પ્રાસાદોને ભૂમિબદ્ધિ દ્વારમાન કરવું અને ફાંસનાદિ (નપુષ્પક ભતિ) પ્રાસાદોને તથા સુવર્ણાદિ ધાતુ અને મણિમાણિક્યાદિ રત્નોના પ્રાસાદોને તેમજ દારુબદ્ધિ અને સ્થાણ્ડાદિ ભતિના પ્રાસાદોને દ્રાવિઢ દ્વારમાન કરવું. ૧૪૬.

द्वारशाखा लक्षण.

नवशाखा महेशस्य देवानां सप्तशाखिकाः ॥

पञ्चशाखाश्च सम्राजां त्रिशाखा मण्डलेश्वरे ॥१४७॥

महेश्वरना देवालयेन नवशाखा, भीष्म सर्व देवाना देवालयेने सप्तशाखा, सम्राटोना प्रासादोने (चक्रवर्ती राज्ञोना मण्डलोने) पञ्चशाखा अने मांडलिक राज्ञोना मण्डलोने त्रिशाखा करवी. १४७.

शाखानां नाम.

पद्मिनी नवशाखा च सप्तशाखा तु हंसिनी ॥

नंदिनी पञ्चशाखा तु त्रिशाखा सुभगी स्मृता ॥१४८॥

नवशाखानुं 'पद्मिनी', सप्तशाखानुं 'हंसिनी', पञ्चशाखानुं 'नंदिनी' अने त्रिशाखानुं 'सुभगी' नाम कल्युं छे. १४८.

ध्वजश्च नवशाखायां वृषभः पञ्चशाखके ॥

त्रिशाखायां तथा सिंहः सप्तशाखे गजः स्मृतः ॥१४९॥

नवशाखायां ध्वज, पञ्चशाखाना द्वारभां वृषलाय, त्रिशाखायां सिंहाय अने सप्तशाखाना द्वारभां गजाय आपवे. १४९.

एकशाखं भवेद् द्वारं शूद्रवैश्यद्विजेषु वै ॥

द्विशाखं होमशालायामग्निकर्मगृहे तथा ॥१५०॥

शूद्र, वैश्य तथा ब्राह्मणना घरने ऐकशाखानुं तथा होमशाखा अने अग्नि-कर्मथी आलुविका करनारा लोकना घरने ऐशाखानुं द्वार करवुं. १५०.

प्रासादा ज्ञातिरूपैश्च द्वारं तद्विधसूत्रतः ॥

तलछंदानुसारेण द्वारशाखां विभंजयेत् ॥१५१॥

जातिने अनुज्ञप प्रासादो, प्रासादोने अनुज्ञप समसूत्रे द्वारे अने तलछंदा-नुसार द्वारशाखाओना विलाग करवा. १५१.

त्रयाङ्गादिविभेदेन नवाङ्गस्यानुसारतः ॥

शाखात्रयं त्रयाङ्गेषु पञ्चाङ्गे पञ्चशाखिकाः ॥१५२॥

सप्तज्ञे सप्तशाखा च नवशाखा नवाङ्गके ॥

हीनशाखा न कर्तव्या अधिकं नैव दूषयेत् ॥१५३॥

त्रयांगान् विषमलेहे करीने नवांग सुधी द्वारशाखाओंना विभाग करवा. त्रयांग प्रासादमां त्रिशाखा, पांचांगमां पंचशाखा, सप्तांगमां सप्तशाखा अने नवांग प्रासादमां नवशाखा करवी. प्रमाणुधी हीन शाखा करवी नहि, केमके हीनशाखा करवाधी दोष थाय छे अने अधिक शाखा करवाधी दोष थतो नथी. १५२, १५३.

द्वारशाखानी पडोणाधनुं मान.

द्वारोच्छ्रयप्रमाणेन शाखां विस्तरयेत्सुधीः ॥

षडंशेन त्रिशाखा वै पञ्चशाखा च पञ्चभिः ॥१५४॥

सप्तशाखा युगांशेन नवशाखा त्रिभिस्तथा ॥

इदं मानश्च ज्ञानव्यं शाखानां विस्तरे शुभम् ॥१५५॥

पुद्धिमान् शिक्षणीये द्वारनी उंचाधना माने शाखाओंनी पडोणाध करवी. छट्ठा लागे त्रिशाखा, पांचमा लागे पंचशाखा, सैथा लागे सप्तशाखा अने त्रीन लागे नवशाखा विस्तारमां करवी. आ मान शाखाओंना विस्तार करवामां शुभ नालुवुं. १५४, १५५.

अङ्गुलं सार्धमर्धं वा कुर्याद्धीनं तथाधिकम् ॥

आयदोषविशुद्ध्यर्थं ह्रस्ववृद्धी न दूषयेत् ॥१५६॥

એક આંગળ, દોઢ આંગળ અથવા અર્ધો આંગળ દ્વારમાનમાં એછું વધતું કરવું. કારણ કે આય લાવવામાં આવતા दोषनी विशुद्धि માટે કરેલી વધघट दोषइप थती नथी. १५६.

त्रिशाखा द्वार प्रमाणु.

चतुर्भागाङ्कितं कृत्वा त्रिशाखां वर्तयेत्ततः ॥

मध्ये द्विभागिकः स्तंभो भागैकेन च निर्गमः ॥१५७॥

पत्रशाखा च कर्तव्या खल्वशाखा तथैव च ॥

स्त्रीसंज्ञा च भवेत्शाखा पार्श्वयोः पृथुभागिका ॥१५८॥

पेटके विस्तरः कार्यः प्रवेशश्च युगांशकः ॥

कोणिका स्तंभमध्ये तु भूषणार्थाय पार्श्वयोः ॥१५९॥



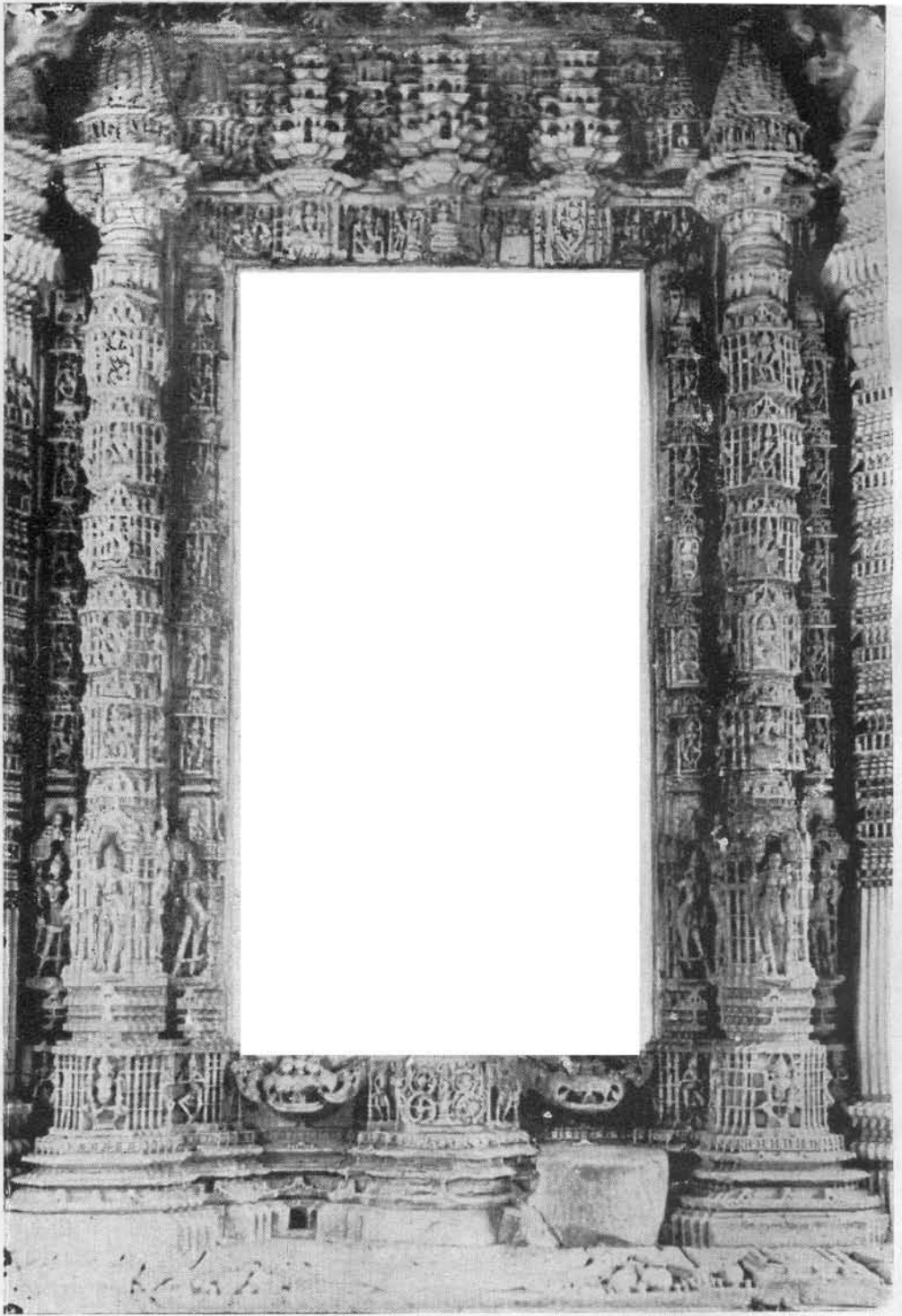

समहल इपस्तंलवाणुं त्रिशाय्या द्वार, जैन देरासर, भाउंठ आणु.



દ્વારશાખામાં ચાર ભાગ કરી ત્રિશાખાઓ કરવી. મધ્યમાં રૂપસ્તંભ બે ભાગનો તથા નીકારે એક ભાગનો કરવો. રૂપસ્તંભની બન્ને બાજુઓમાં એકેક ભાગની પહોળી પત્રશાખા અને ખડ્વશાખા કરવી અને તે સ્ત્રીસંજક બાણુવી.

પેટક એટલે શાખાનો આગળ પડતો બહારનો ભાગ અર્થાત્ દ્વારપાલવાળો ઠેકીનો ભાગ દ્વારના પ્રવેશના વિસ્તારના ચોથા ભાગે પહોળો કરવો તથા શાખા અને રૂપસ્તંભના મધ્યમાં રૂપસ્તંભની બન્ને બાજુએ શોભા માટે કોણિકાઓ અર્થાત્ ચાંપાછડીઓ કરવી. ૧૫૭, ૧૫૮, ૧૫૯.

દ્વારશાખા રૂપસ્તંભનું બીજું પ્રમાણ.

एकांशं सार्धभागं च पादोनद्वयमेव च ॥

द्विभागं निर्गमे कुर्यात् स्तंभं द्रव्यानुसारतः ॥૧૬૦॥

એક ભાગ ( ૧ ), ઢોઢ ( ૧૫૫ ) ભાગ, પોણુ બે ( ૧૫૫ ) ભાગ અને બે ( ૨ ) ભાગ નીકારે રૂપસ્તંભ કરવો. તે પોતાની દ્રવ્યશક્તિને અનુસરી કરવો. ( આ પ્રમાણ ત્રિ, પંચ, સપ્ત અને નવશાખાઓમાં પણ થાય છે ). ૧૬૦.

शाखोत्सेधचतुर्थांशे द्वारपालौ निवेशयेत् ॥

कार्लिंदी वामशाखायां दक्षिणायां च जाह्ववी ॥૧૬૧॥

गंगार्कतनयायुग्ममुभयोर्वामदक्षिणे ॥

गंधर्वा निर्गता कार्या भागैकेन विचक्षणैः ॥૧૬૨॥

तत्सूत्रे खल्वशाखाद्या सिंहशाखांशकोद्धता ॥

नदी च वामशाखायां महाकालं च दक्षिणे ॥૧૬૩॥

दक्षः स्यादन्तशाखायां निधिहस्ताः शुभोदयाः ॥

त्रिशाखं च त्विति प्रोक्तं पञ्चशाखमतः शृणु ॥૧૬૪॥

શાખાની ઉંચાઈના ચોથા ભાગે દ્વારપાલો કરવા અને વામશાખામાં યમુના દેવી તથા દક્ષિણ શાખામાં ગંગાદેવી કરવી. બન્ને શાખાઓની ડાબી જમણી બાજુએ ગંગા અને યમુના એમનું બેડું કરવું તથા બુદ્ધિમાન્ શિશ્યોએ ગંધર્વા શાખા નીકારે એક ભાગની કરવી. તેજ સૂત્રમાં પહેલી ખડ્વશાખા અને એક ભાગની સિંહશાખા કરવી. વામશાખામાં નદી નામના ગણુની મૂર્તિ અને દક્ષિણ શાખામાં મહાકાલની મૂર્તિ કરવી. અંતની શાખામાં દક્ષ પ્રબળપતિ કરવો અથવા હાથમાં નિધિકુલો લીધેલા સુશોભિત દેવતાઓ કરવા. ૧૬૧, ૧૬૨, ૧૬૩, ૧૬૪.

त्रिशांभाद्वार तथा शंभावटनो नकशो.

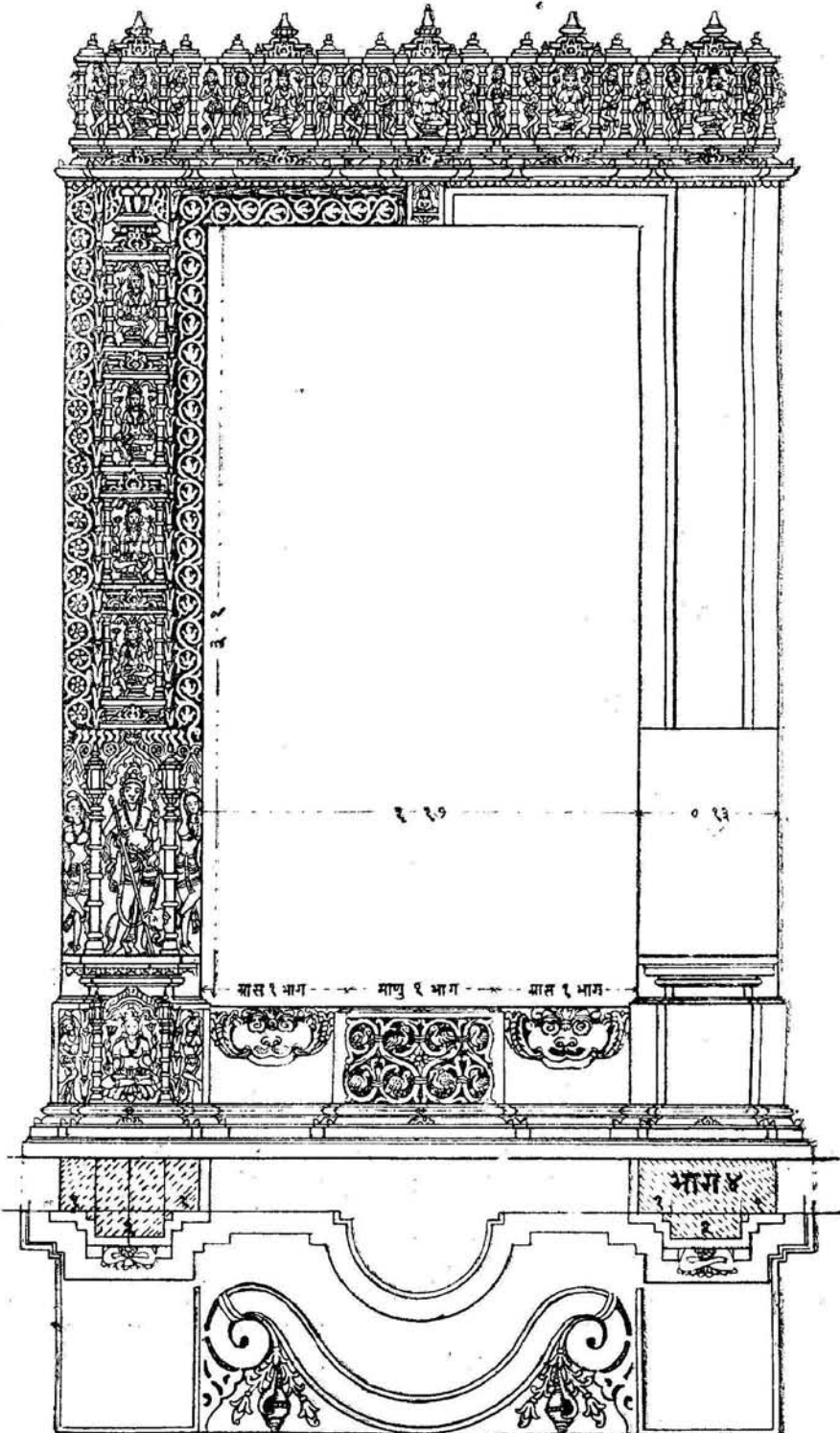

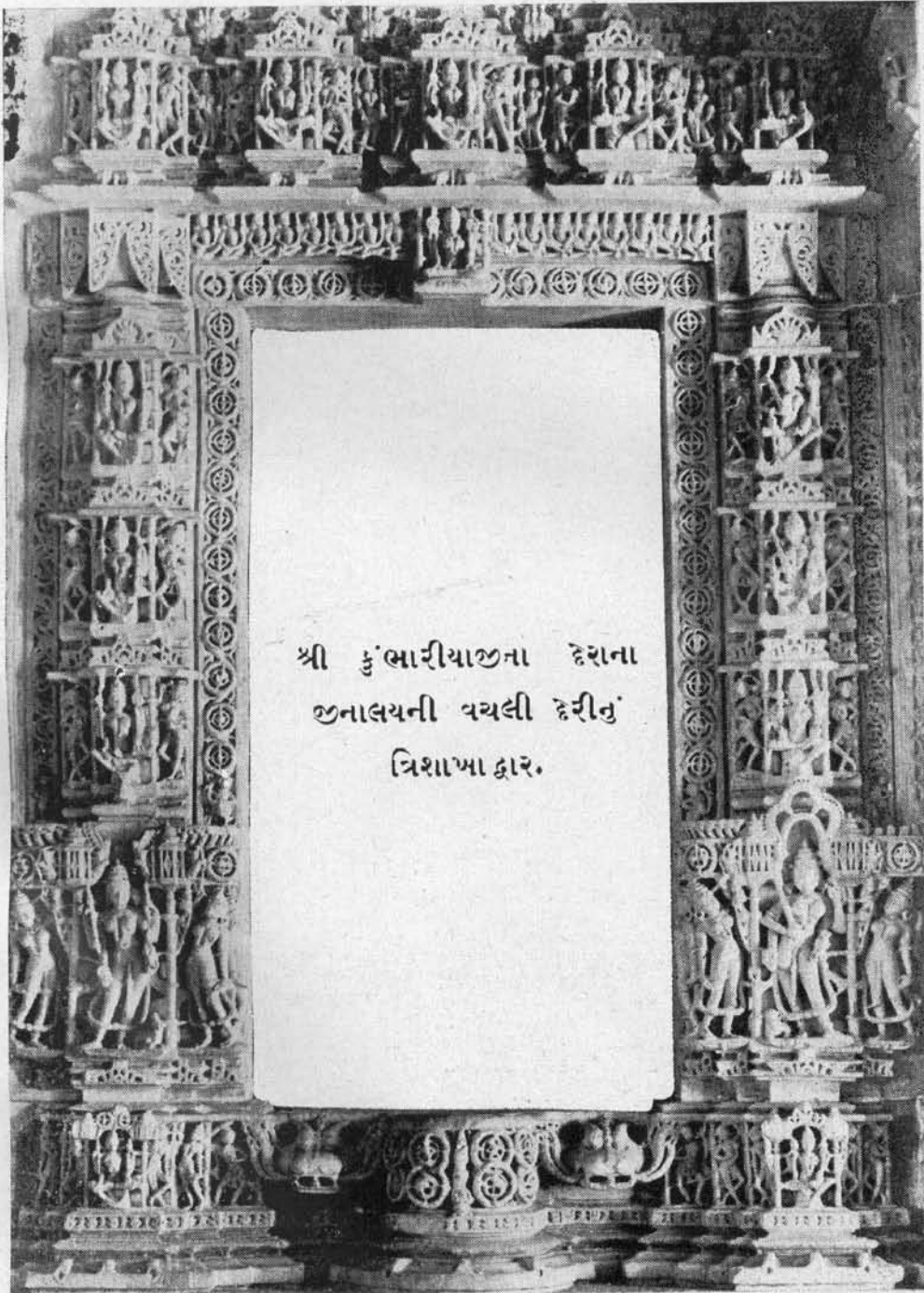

શ્રી કુંભારીયાજના દેરાના  
જનાલયની વચલી દેરીનું  
ત્રિશાખા દ્વાર.



આ પ્રમાણે ત્રિશાખા દ્વારમાન કહ્યું. હવે પંચશાખા દ્વારમાન શ્રવણ કરો.

પંચશાખા દ્વારમાન.

શાખાયા વિસ્તરે માનં ષડ્ભાગેન તથા ભજેત્ ॥  
 ભાગભાગા ભવેત્શાખા રૂપસ્તંભો દ્વિભાગિકઃ ॥૧૬૬॥  
 નિર્ગતશ્ચૈકભાગેન રૂપસ્તંભઃ પ્રશસ્યતે ॥  
 કોણિકા સ્તંભમધ્યે તુ હ્યુભયોર્વામદક્ષિણે ॥૧૬૬ા॥  
 ગંધર્વા નિર્ગમે કાર્યા ભાગૈકેન વિચક્ષણૈઃ ॥  
 તત્સૂત્રે સ્વસ્વશાખા ચ સિંહશાખાંશકોદ્ગતા ॥૧૬૭॥  
 સપાદઃ સાર્ધંભાગશ્ચ રૂપસ્તંભઃ પ્રશસ્યતે ॥  
 તથોત્સેધાષ્ટમાંશેન શાખોદરં પ્રશસ્યતે ॥૧૬૮॥

શાખાની પહોળાઈના માનમાં છ ભાગ કરી પંચશાખાનો વિસ્તાર કરવો. દરેક શાખા એકએક ભાગની અને રૂપસ્તંભ એ ભાગનો કરવો. રૂપસ્તંભ નીકારે એક ભાગનો કરવો પ્રશંસનીય છે. બન્ને બાબુના વામદક્ષિણ ભાગે સ્તંભ તથા શાખાઓના મધ્ય ભાગમાં કોણિકાઓ કરવી. બુદ્ધિમાન્ શિલ્પીઓએ ગંધર્વા શાખા નીકારે એક ભાગની કરવી તેમજ તેના તેજ સૂત્રમાં ખલ્વશાખા તથા સિંહશાખા એક ભાગની કરવી. રૂપસ્તંભ નીકારે સવાયો અથવા દોઢો કરવો સારો છે તથા ઉંચાઈના આઠમા ભાગે શાખાનું ઉદર કરવું પ્રશંસનીય છે. ૧૬૫, ૧૬૬, ૧૬૭, ૧૬૮.

પત્રશાખા ચ ગંધર્વા રૂપસ્તંભસ્તૃતીયકઃ ॥  
 ચતુર્થી સ્વસ્વશાખા ચ સિંહશાખા તતઃપરમ્ ॥૧૬૯॥  
 પશ્ચશાખેતિ વિખ્યાતાઃ સંક્ષેપં કથિતં મયા ॥  
 અતઃ પરં પ્રવક્ષ્યામિ સપ્તશાખાપ્રમાણકમ્ ॥૧૭૦॥

પહેલી પત્રશાખા, બીજી ગંધર્વશાખા, ત્રીજી રૂપસ્તંભ, ચોથી ખલ્વશાખા અને પાંચમી સિંહશાખા; આ પંચશાખાઓ પ્રસિદ્ધ છે. તે મેં સંક્ષેપમાં કહી. હવે પછી સપ્તશાખાનું પ્રમાણ કહીશ. ૧૬૯, ૧૭૦.

पंचशाखा द्वारनो नकशो तथा तल.

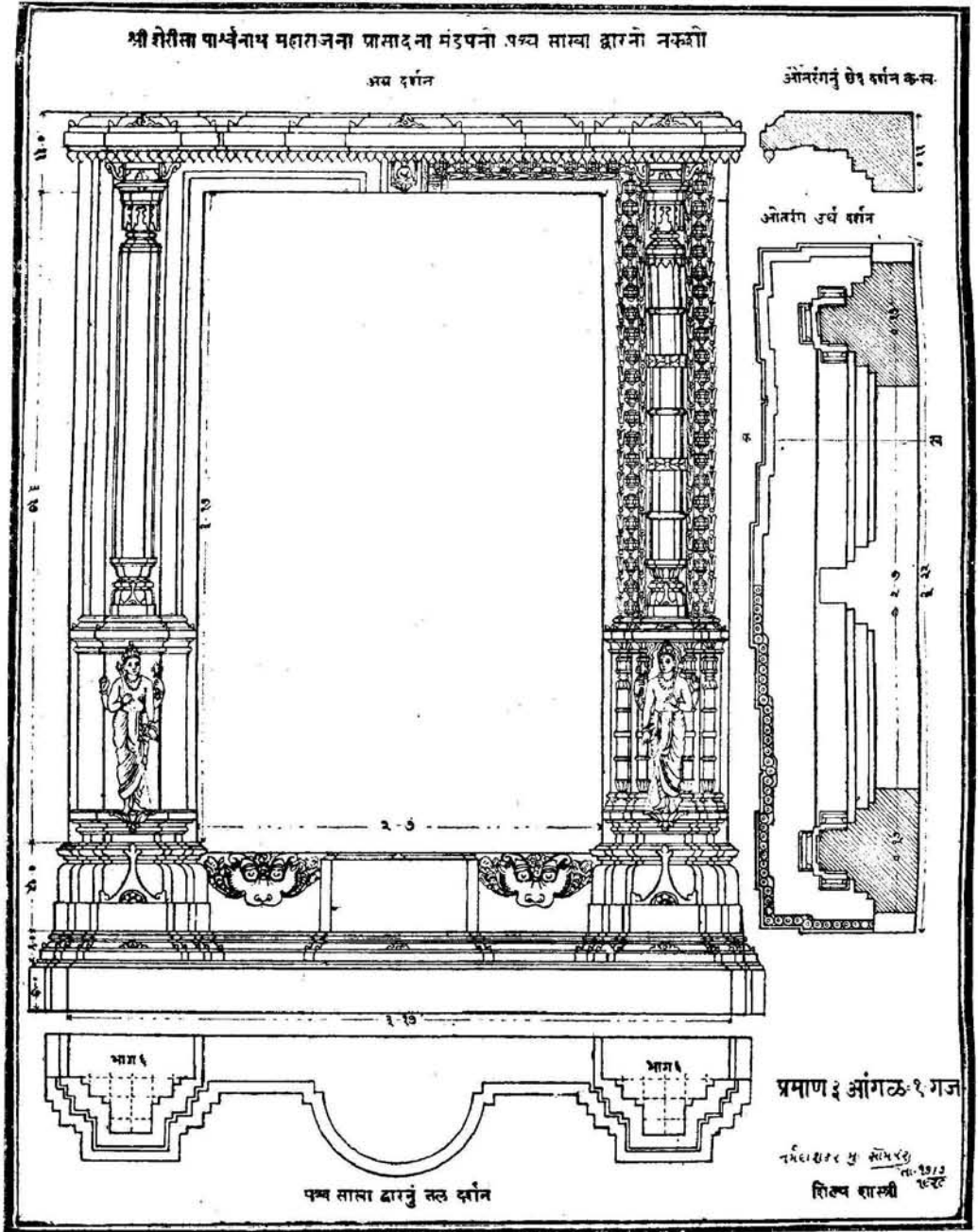

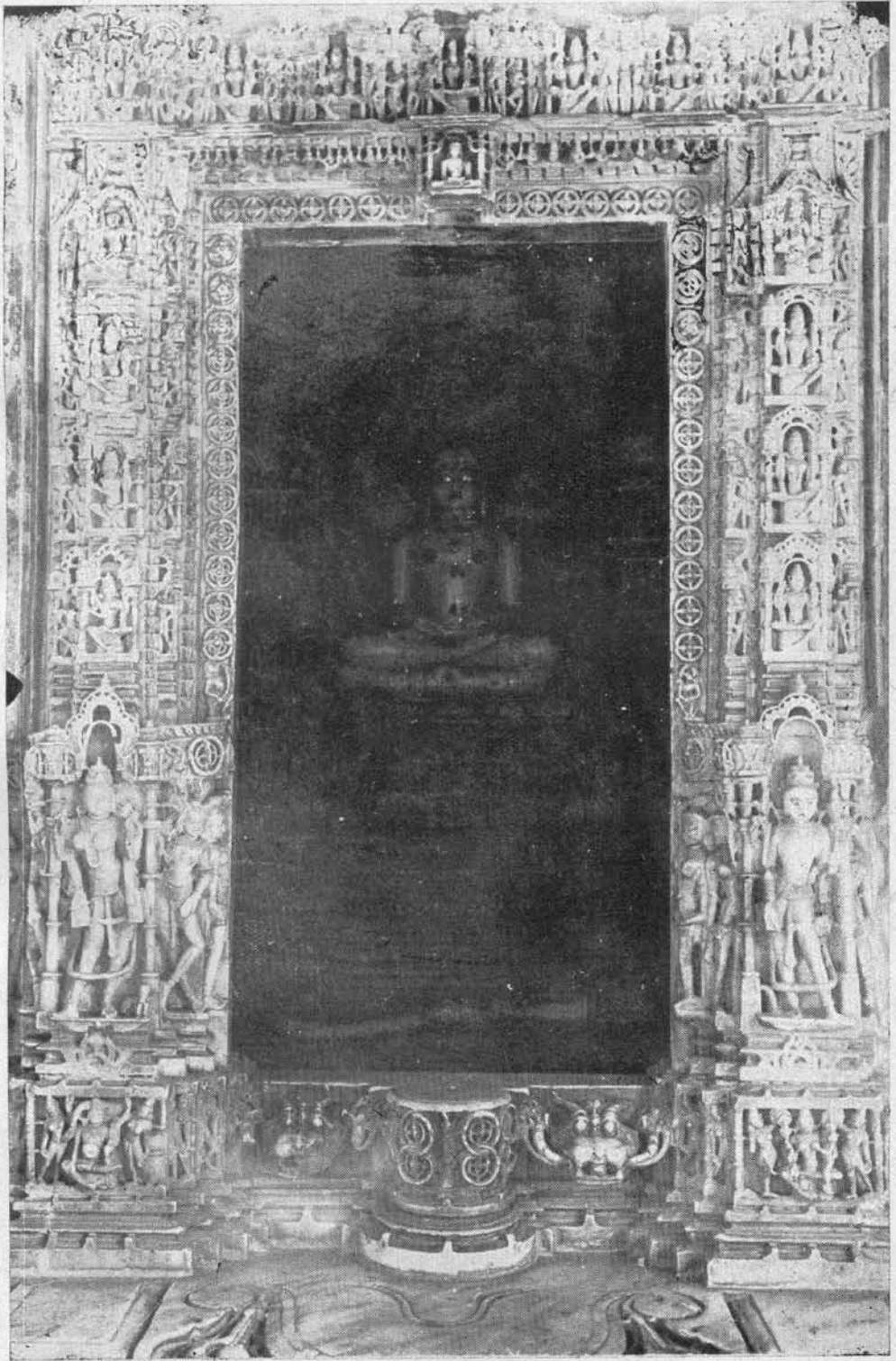

श्रीपार्श्वनाथ भगवानता मंडपतुं पंचशाखा द्वार, राजुकपुर, ( भारत ) .





सप्तशाखा द्वारमान.

शाखां विस्तरयेन्मानं वसुभागविभाजितम् ॥  
 भागैका च भवेत् शाखा मध्यस्तंभो द्विभागिकः ॥१७१॥  
 कोणिका भागपादेन विस्तरे निर्गमे तथा ॥  
 निर्गमे भागसार्धेन रूपस्तंभः प्रशस्यते ॥१७२॥  
 गंधर्वा सिंहशाखा च निर्गमो भाग एव च ॥  
 निर्गमश्च तदर्धेन शेषाः शाखाः प्रशस्यते ॥१७३॥

शाखामानमां व्याड लाग करी शाखाओनेो विस्तार करवो. दरैक शाखा  
 ऐकेक लागनी तथा वयलो इपस्तंभ ये लागनेो करवो. विस्तारमां तथा नीकारे  
 पा लागनी कोणिका करवी अने इपस्तंभ नीकारे दोढ लाग करवो, ते सारे छे.  
 गंधर्वा अने सिंहशाखा नीकारे लाग ऐकेक तथा शेष शाखाओ नीकारे अर्धा लागे  
 करवी प्रशंसनीय छे. १७१, १७२, १७३.

पत्रशाखा च गंधर्वा रूपशाखा तृतीयका ॥  
 स्तंभशाखा भवेन्मध्ये रूपशाखा तु पञ्चमी ॥१७४॥  
 षष्ठ्याख्या खल्वशाखा च सिंहशाखा च सप्तमी ॥  
 प्रासादकर्णसंयुक्ता सिंहशाखाग्रसूत्रतः ॥१७५॥

पहेली पत्रशाखा, णीण गंधर्वशाखा, त्रीण इपशाखा, चौथी इपस्तंभ  
 शाखा, पांचमी इपशाखा, छठी षडवशाखा अने सातमी सिंहशाखा; आ सप्त  
 शाखाओ लक्षणवी. सिंहशाखा प्रासादना कर्णना ऐकसूत्रमां राखवी. १७४, १७५.

नवशाखा द्वारमान.

नवशाखं प्रवक्ष्यामि देवानां दुर्लभं सदा ॥  
 यत्र विश्राम्यते शंभुस्त्रिदशैः संयुतः सदा ॥१७६॥

हुये नवशाखानुं द्वारमान कहीश के ने देवताओने सदा दुर्लभ छे. कारणु के  
 नवशाखायुक्त प्रासादमां सदासर्वदा देवताओनी साथे शंभु विश्राम करे छे. १७६.

शाखां विस्तरयेन्मानं रुद्रभागविभाजितम् ॥  
 द्विभागः स्तंभ इत्युक्त उभयोः कोणिकायुतः ॥१७७॥

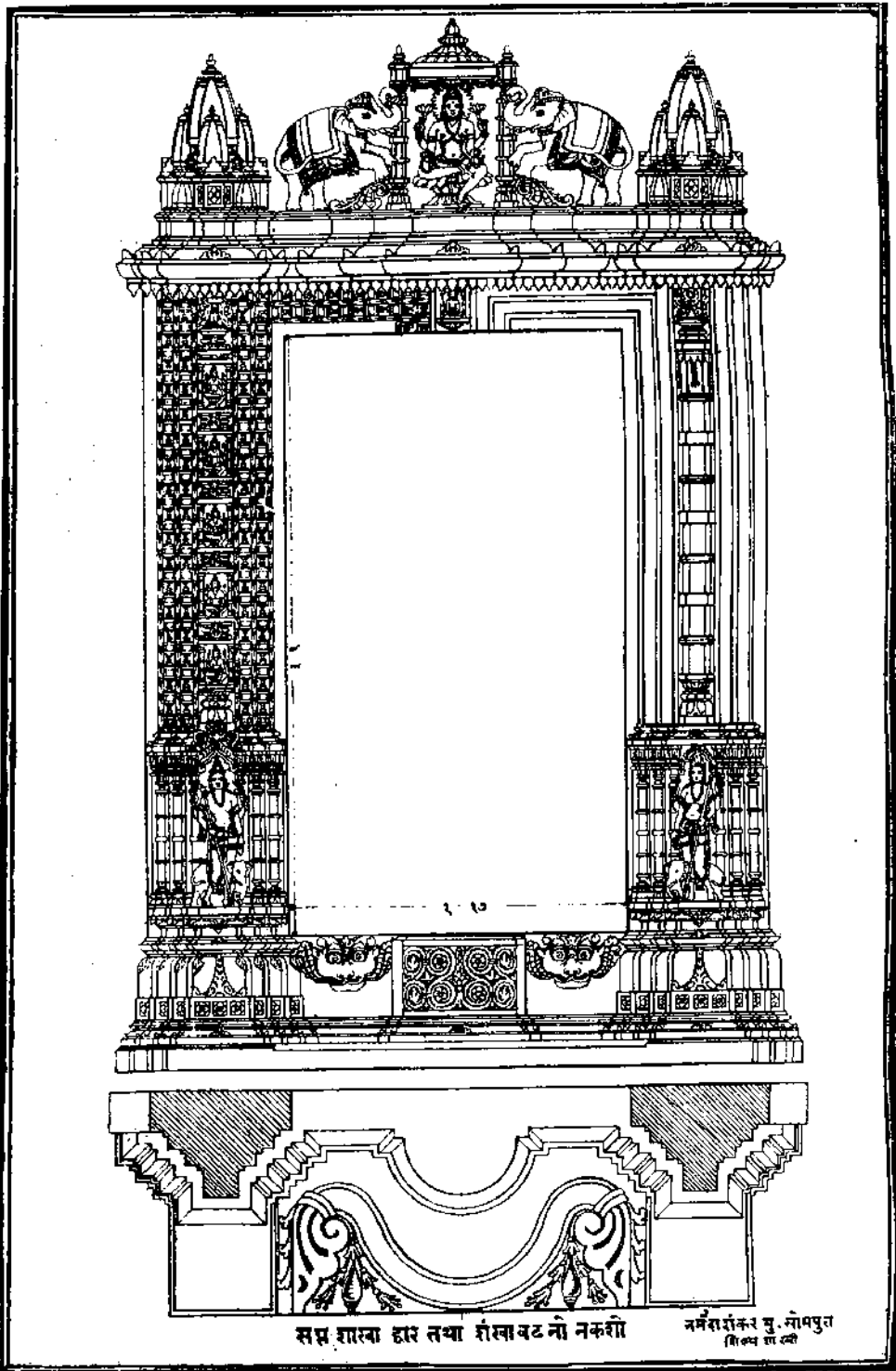

सप्त शाल्या द्वार तथा शीखाबट नो नकशो

नर्मदाशंकर पु. गोवपुत्र  
शिल्प शास्त्री

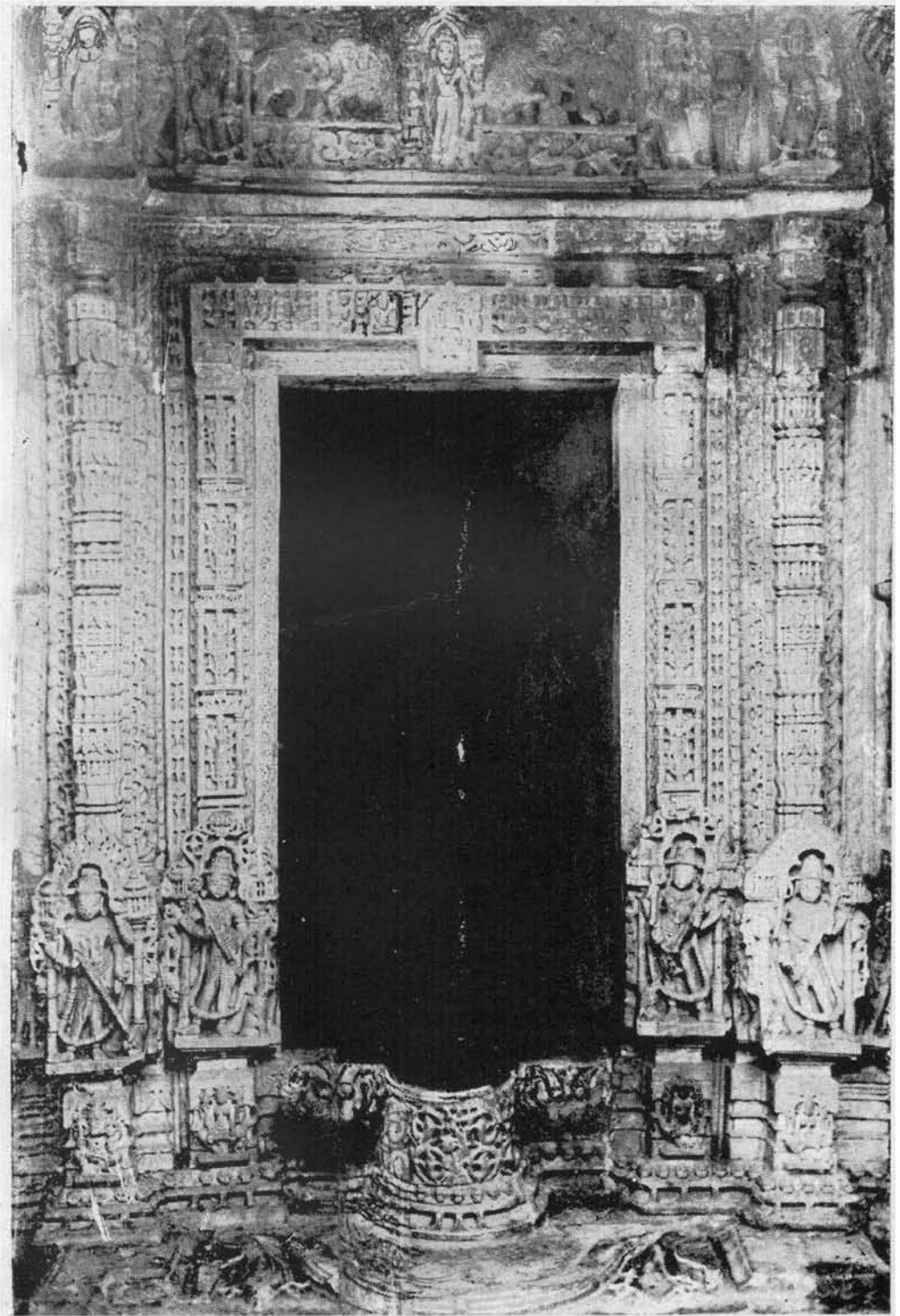

श्रीसूर्यनारायणना अष्टलद्री प्रासादनुं समेशाभा द्वार. राजुकुपुर, (मारवाड).

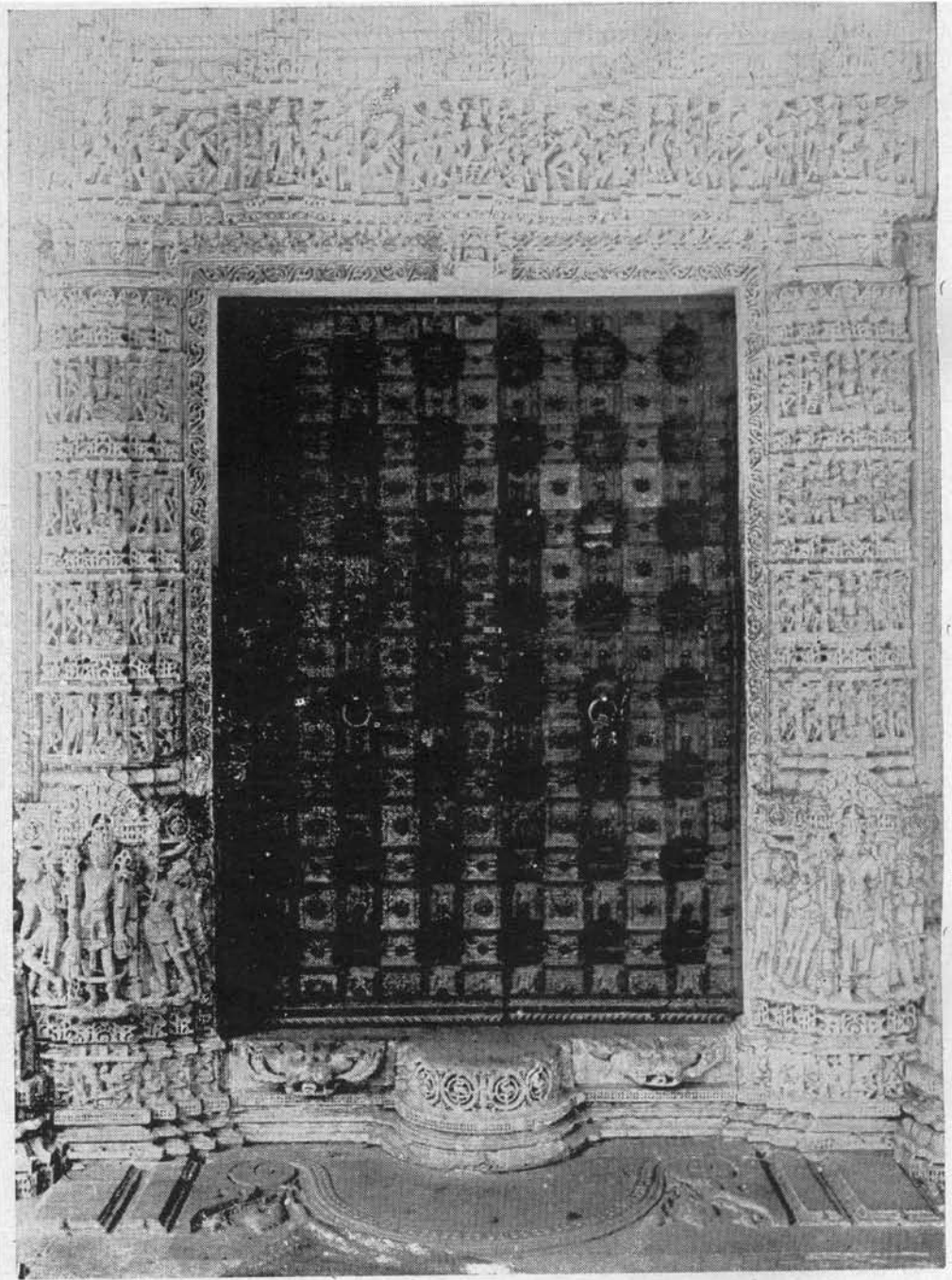

श्रीलुहीसिंगना देवासरनुं समशाभावाणुं मुण्य प्रवेश द्वार. अमरावाट.

નિર્ગમં ચાર્ધભાગેન પાદોનદ્વયમેવ ચ ॥

રૂપસ્તંભદ્વયં કાર્યં ગંધર્વાદ્વયમેવ ચ ॥૧૭૮॥

શાખાની પહોળાઈમાં (૧૧) અગીયાર ભાગ કરી શાખાઓનો વિસ્તાર કરવો. બન્ને ભાગમાં કોણિકાઓ સાથે બે ભાગનો રૂપસ્તંભ કરવો અને નીકારે દોઢ અથવા પોણા બે ભાગનો રાખવો. બે રૂપસ્તંભો તથા બે ગંધર્વશાખા કરવી. ૧૭૭, ૧૭૮.

પત્રશાખા ચ ગંધર્વા રૂપસ્તંભસ્તૃતીયકઃ ॥

ચતુર્થીં સ્વશાખા ચ ગંધર્વા ચૈવ પञ્ચમી ॥૧૭૯॥

પષ્ટકો રૂપકસ્તંભો રૂપશાખા તતઃ પરા ॥

સ્વશાખા ચ કર્તવ્યા સિંહશાખા તદન્તિકે ॥૧૮૦॥

પહેલી પત્રશાખા, બીજી ગંધર્વશાખા, ત્રીજી રૂપસ્તંભ શાખા, ચોથી ખંડવશાખા, પાંચમી ગંધર્વશાખા, છઠ્ઠી રૂપસ્તંભ શાખા, સાતમી રૂપશાખા, આઠમી ખંડવશાખા અને નવમી સિંહશાખા નવશાખાના દ્વારમાનમાં કરવી. ૧૭૯, ૧૮૦.

પેટકે વિસ્તરઃ કાર્યઃ પ્રવેશચતુરંશકે ॥

પञ્ચમાંશે પ્રકર્તવ્યશ્ચતુઃસાર્ધમથોચ્યતે ॥૧૮૧॥

શાખાના પેટક (બડાઈ) નો વિસ્તાર દ્વારના પ્રવેશની પહોળાઈના ચોથા, પાંચમા અથવા સાડા ચાર અંશે કરવો. ૧૮૧.

एवञ्च नवशाखं तु विभक्तं विश्वकर्मणा ॥

प्रासादे च नवाङ्गे वै नवशाखं तु कारयेत् ॥૧૮૨॥

આ પ્રમાણે વિશ્વકર્મણે નવશાખા દ્વારના વિભાગો કહેલા છે અને નવશાખા દ્વારમાન નવાંગ પ્રાસાદના તલને કરવું. ૧૮૨.

यस्य देवस्य या मूर्तिः सैव कार्यान्तरङ्गके ॥

परिवारश्च शाखायां गणेशश्चोत्तराङ्गके ॥૧૮૩॥

જે દેવતા દેવાલયમાં સ્થાપન કરવાના હોય તેનીજ મૂર્તિ ઓતરંગમાં કરવી તથા શાખાઓમાં આવેલા પરિવારનાં પંદ્રિતબદ્ધ સ્વરૂપો પણ ઓતરંગમાં કરવાં અથવા ગણેશની મૂર્તિ ઓતરંગમાં કરવી. ૧૮૩.

नव शास्त्रा द्वार उग्र दर्शननो नकशो

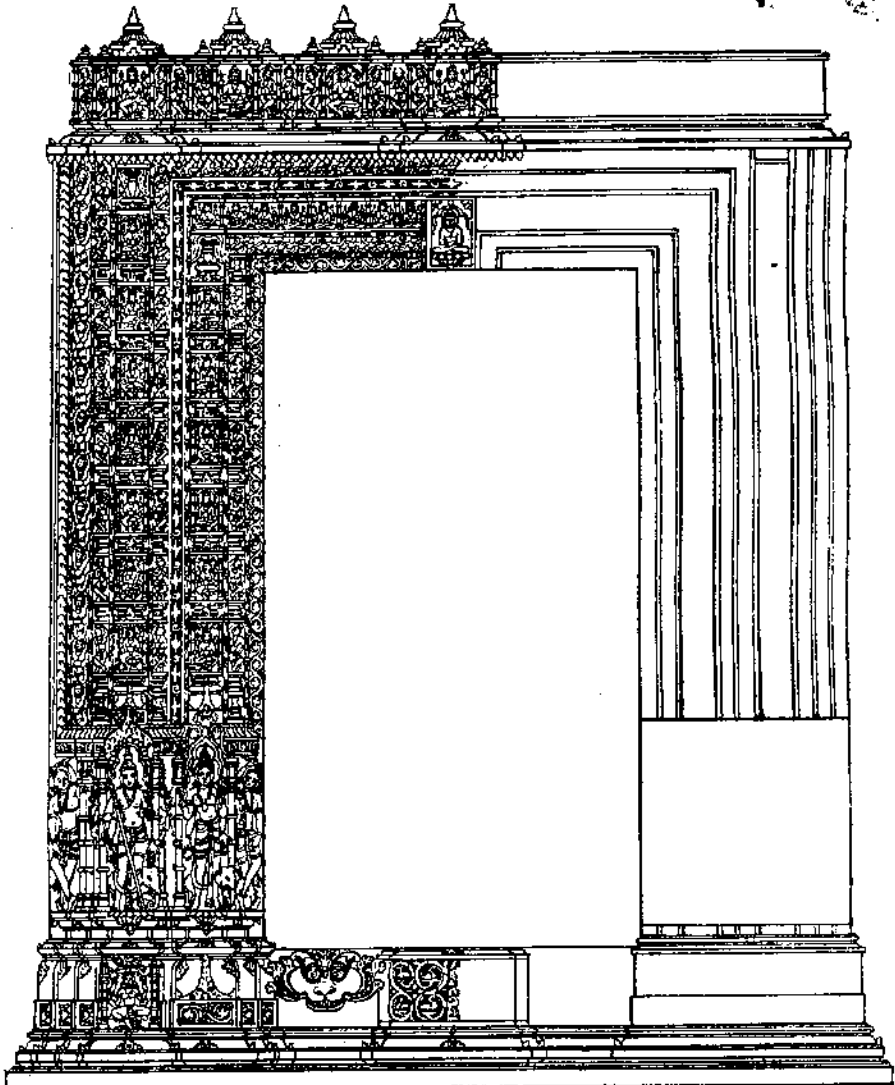

३ शास्त्रा भाग ११

द्वार शास्त्रा तथा उग्रदर्शनं तदु दर्शन

नर्मदासंकर मुः सोमेश्वर  
शिल्प शास्त्री



आस मुण

अर्धचंद्र

आस मुण

आवृत्तों देखाव



उदंभर, श्रीनिमनाथ जैन देरासर, (कुंभारीआल).

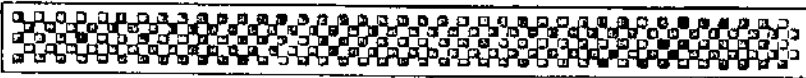

जगती विजरे डेकाणे आंधळां करवानां  
जुही जुही जतनां नकशी काम.



ઉક્તમાનાધિકં દ્વારં ધનધાન્યવિનાશકમ્ ॥  
 હીને પીઠાં પ્રકુર્વાન્તિ નલિને શત્રુવિગ્રહમ્ ॥૧૮૪॥  
 સ્ત્રીરોગં ન્યૂનશાસ્ત્રં ચ મધ્યસ્તંભેષુ માનતઃ ॥  
 હીનાઃ પીઠાં પ્રકુર્વાન્તિ અધિકે તુ ધનક્ષયઃ ॥૧૮૫॥

કહેલા દ્વારમાનથી અધિક દ્વારમાન કરે તો ધનધાન્યનો વિનાશ થાય. ઓછું કરે તે પીઠા અને વાંકુંચુકું કરે તો શત્રુ સાથે લડાઈ થાય. કહેલી શાળાઓથી ઓછી શાળાવાળું દ્વાર કરે તો સ્ત્રી રોગિણી થાય તથા શાળાના મધ્ય ભાગે કરેલા રૂપસ્તંભો માનથી ઓછા કરે તો પીઠા અને અધિક કરે તો ધનનો ક્ષય થાય. ૧૮૪, ૧૮૫.

દ્વારના ઉદુંબરનું પ્રમાણ.

મૂલકર્ણસ્ય સૂત્રેણ કુંભેનોદુમ્બરં સમમ્ ॥  
 તદધઃ પશ્ચરત્નાનિ સ્થાપયેત્ શિલિપૂજનાત્ ॥૧૮૬॥

મૂલ કર્ણ (પ્રાસાદની રેખા) ના એકસૂત્રમાં કુંભાની બરોબર ઉદુંબર (ઉંબરો) રાખવો અને શિલ્પી તથા ઉદુંબરની પૂજા કરી નીચે પશ્ચરત્નો મૂકી સ્થાપન કરવો. ૧૮૬.

દ્વારઘ્યાસત્રિભાગેન મધ્યે મંદારિકો ભવેત્ ॥  
 વૃતં મંદારિકં કુર્યાન્ સૃણાલપત્રસંયુતમ્ ॥૧૮૭॥  
 જાઙ્ઘકુંભઃ કણાલી ચ કીર્તિર્વક્રદ્વયં તથા ॥  
 ઉદુમ્બરસ્ય પાર્શ્વે ચ શાન્વાયાસ્તલરૂપકમ્ ॥૧૮૮॥

દ્વારની પહેળાઈના ત્રીજા ભાગે મધ્યમાં મંદારિક કરવો અને તે અર્ધ-અંદ્રાકારે ગોળ કરવો તથા તેને કમળાપત્ર સંયુક્ત કરવો. અર્ધઅંદ્રાકાર માણાની નીચે બાડબો અને કણીયુક્ત કણપીઠ કરવી તથા માણાની બન્ને તરફ કોણિકા તથા ગ્રાસનાં મુખ કરવાં તેમજ ઉંબરની પડખે જે બાતની શાળાઓ હોય તેનાં તલરૂપ (તલકડા) કરવાં. ૧૮૭, ૧૮૮.

ઉદુંબરનું ચતુર્વિધ પ્રમાણ.

ઉદુમ્બરં તથા વક્ષ્યે કુંભકાન્તં તદુચ્છ્રયમ્ ॥  
 તસ્યાર્ધેન ત્રિભાગેન પાદેન રહિતં ક્રમાત્ ॥૧૮૯॥

ચતુર્વિધં તથા સ્વસ્થં કુર્યાન્નિવમુદુમ્બરમ્ ॥

ઉત્તમોત્તમચત્વારો ન્યૂનાધિકાશ્ચ દોષકાઃ ॥૧૧૦॥

હવે ઉંબરાનું પ્રમાણ કહું છું. ઉંબરાની ઉંચાઈ કુંભાની બરોબર કરવી તથા તેના અર્ધા ભાગે, ત્રીજા ભાગે અને ચોથા ભાગે હીન કરવાથી ક્રમે ઉંબરાની ઉંચાઈનું ચાર પ્રકારનું પ્રમાણ બાણુવું. ચારે પ્રમાણના ઉંબરાઓ એક એકથી ઉત્તમોત્તમ છે અને પ્રમાણથી ઉંચાઈમાં ઓછાવધતા કરવાથી દોષકર્તા છે. \* ૧૮૯, ૧૯૦.

શંખાવટ પ્રમાણ.

खुरकेन समं कुर्यादर्धचन्द्रस्य चोच्छ्रुतिः ॥

द्वारव्याससमं दैर्घ्यं निर्गमं च तदर्धतः ॥૧૧૧॥

द्विभागमर्धचन्द्रश्च भागेन द्वौ गगारकौ ॥

शङ्खपत्रसमायुक्तं पद्माकारैरलङ्कृतम् ॥૧૧૨॥

इति श्रीवास्तुशास्त्रे शिल्पशास्त्रिश्रीमूलजीसुतनर्मदाशङ्करसोमपुराविरचिते  
शिल्परत्नाकरे मण्डोवरादितो द्वारशाखालक्षणाधिकारे  
तृतीयं रत्नं समाप्तम् ॥

ખરાના મથાળા બરોબર એકસૂત્રમાં અર્ધચંદ્ર ( શંખુદ્વાર અર્થાત્ શંખાવટ ) નો મથાળો ઉંચાઈમાં રાખવો તથા દ્વારની પહોળાઈ જેટલો લાંબો અને તેનાથી અર્ધો નીકારે રાખવો. અર્ધચંદ્ર ભાગ બે ( ૨ ) તથા અર્ધા અર્ધા ભાગના બે ગગારક અર્થાત્ ગગારા બન્ને પડખે કરવા. અર્ધચંદ્ર અને ગગારાની વચ્ચેમાં શંખ કરવો તથા શંખની બન્ને બાજુએ ચંપાછડીયુક્ત વેલો કરવો અને અર્ધચંદ્રમાં પણ કમબની આકૃતિ જેવું ફૂલ તથા સુશોભિત વેલો બનાવવો. ૧૯૧, ૧૯૨.

इति श्रीवास्तुशास्त्रमां शिल्पशास्त्री श्रीयुत् नर्मदाशंकर भूदल्लभा

सोमपुरारचित शिल्परत्नाकर नामना ग्रंथनुं मंडोवर

द्वारशाखालक्षणाधिकारनुं त्रीणुं रत्न संपूर्णुं.



\* ઉંબર કુંભાથી નીચે ઉતારવાનું કહેલ છે પરંતુ કેટલાક હાલના શિલ્પીઓ વગર સમજે શાખાના તલકડાથી નીચે ઉતારે છે પણ શાખાના તલરૂપ તલકડાને નીચા ઉતારતા નથી એ ભયંકર ભૂલ કરે છે. ઉંબરો કુંભાથી જેટલા અંશે નીચે ઉતારવો હોય તે પ્રમાણે તલકડા રત્નની કુંભાઓ સહિત એકસૂત્રમાં રાખવા જોઈએ.



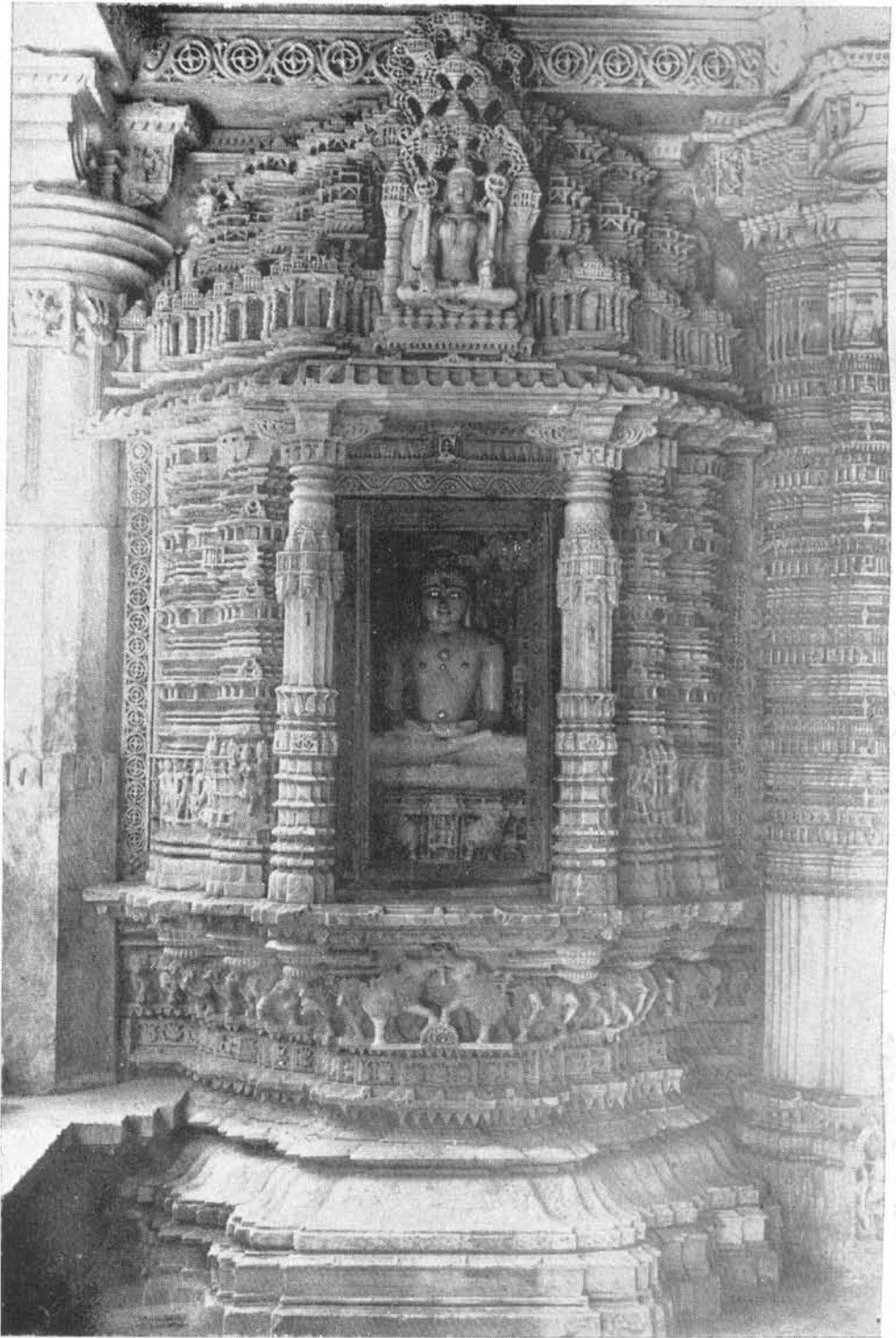

श्रीनेमनाथ भगवानना देराशरतो देराणीजेहाणीतो गोभुलो, देसवाडा. (भाउट व्याखु)

## चतुर्थं रत्नम् ।

अथ मण्डपादिनोऽर्चादृष्टिलक्षणाधिकारः ।

अथातः संप्रवक्ष्यामि मण्डपानां तु लक्षणम् ॥  
प्रासादस्य प्रमाणेन मण्डपं कारयेद् बुधः ॥ १ ॥

अथ प्रासादोना भंडपोनुं विधान.

इवे प्रासादोने करवाना भंडपोनुं लक्षणु कहुं छुं. विधान शिखीये  
प्रासादना प्रमाणेने अनुज्ञेय भंडप करवो. १.

मूलकर्णेन सूत्रेण सलिलञ्च चतुष्किका ॥  
मण्डपस्तद्विनिष्क्रान्तः प्रासादशिखरं ततः ॥ २ ॥

प्रासादनी भूण रेथाना अेक सूत्रमां जेडीने डोणी ( सलिल ) तेभण  
थोडी करवी अने तेनाथी नीकगतो भंडप करवो तथा प्रासादना उपर शिखर करवुं. २.

कर्णगूढो विलोकास्य एकत्रिद्वारसंयुतः ॥  
प्रासादाग्रे प्रकर्तव्याः सर्वदैवस्य मण्डपाः ॥ ३ ॥

गूढभंडप अथवा विलोकास्य ( पुढ्ढो ) भंडप अेक द्वार अथवा त्रणु  
द्वारवाणो करवो. आ प्रमाणे सर्व देवताथोना प्रासादोना अथ लागे भंडपो करवा. ३.

गूढष्किकास्तथानन्ताः क्रमेण मण्डपास्तथा ॥  
जिनस्याग्रे प्रकर्तव्याः सर्वेषां तु बलाणकम् ॥ ४ ॥

जिनना देवालयोना अथलागे कभे गूढ भंडपो अने तेना अथलागे थोडीथो तथा  
थोडीथोना अथे रंगभंडपो ( नृत्यभंडपो ) करवा अने गलाणुक तो सर्व देवताथोनां  
देवालयोने करवां. ४.

## પાંચ પ્રકારનાં મંડપપ્રમાણુ.

સમઃ સપાદઃ પ્રાસાદાત્ સાર્ધો પાદોનતદ્વયઃ ॥  
દ્વિગુણો વા પ્રકર્તવ્યો મળ્ડપઃ પશ્ચધા મતઃ ॥ ૬ ॥

૧ પ્રાસાદના પ્રમાણુ, ૨ સવાયો, ૩ દોઢો, ૪ પોણા બેગણો અથવા ૫ દ્વિગુણ-  
બમણો મંડપ કરવો. પ્રાસાદોને કરવાના મંડપોના આ પાંચ પ્રકાર માનેલા છે. ૫.

સમં સપાદં પશ્ચાશત્પર્યન્તં દશહસ્તકાત્ ॥  
દશાન્તં પશ્ચતઃ સાર્ધં દ્વિપાદોનં ચતુઃકરે ॥ ૬ ॥  
ત્રિહસ્તે દ્વિગુણં ચૈકહસ્તે ચૈવ ચતુષ્કિકા ॥  
પ્રાયેણ મંડપં સાર્ધં દ્વિગુણં પ્રતિલિંદકમ્ ॥ ૭ ॥

દશથી પચાસ ગજ સુધીના પ્રાસાદને મંડપ પ્રાસાદના પ્રમાણુ સરખો અથવા  
સવાયો, પાંચથી દશ ગજ સુધી દોઢો, ચાર ગજના પ્રાસાદને પોણા બેગણો અને ત્રણ  
ગજના પ્રાસાદને બમણો કરવો તથા એક ગજના પ્રાસાદને ચોકી કરવી. ઘણું કરી  
મંડપ દોઢો કરવો. પરંતુ પ્રતિલિંદક એટલે વચલા પહની બન્ને બાબુ અકેક  
ચોકીવાળો મંડપ બમણો કરવો. ૬, ૭.

ત્રિદ્વારશ્ચેકવક્રઃ સ્યાન્મુખે ચૈવ ચતુષ્કિકા ॥  
ગૂઢે પ્રકાશકે વૃત્તમર્ધોદયકરોટકમ્ ॥ ૮ ॥

ગૂઢમંડપ ત્રણ દ્વારવાળો અથવા એક દ્વારવાળો કરવો અને તેની આગળ  
ચોકી કરવી. ગૂઢ મંડપ અને ખુલ્લા મંડપ ઉપર કરોટક (કલાડિયો અર્થાત્ ધુમટ)  
પહોળાઈના અર્ધાં ભાગે ઉંચો અર્ધ ગોળાકાર કરવો. ૮.

વર્ધમાનાદિ અષ્ટ પ્રકારના મંડપ.

વર્ધમાનઃ સ્વસ્તિકાશ્ચ ગરુડઃ સુરનંદનઃ ॥  
સર્વતોભદ્રકૈલાસૌ ઇન્દ્રનીલોઽથ રત્નકઃ ॥ ૯ ॥

૧ વર્ધમાન, ૨ સ્વસ્તિક, ૩ ગરુડ, ૪ સુરનંદન, ૫ સર્વતોભદ્ર, ૬ કૈલાસ,  
૭ ઇન્દ્રનીલ અને ૮ રત્નસંભવ; આ વર્ધમાનાદિ આઠ મંડપોનાં નામ છે. ૯.

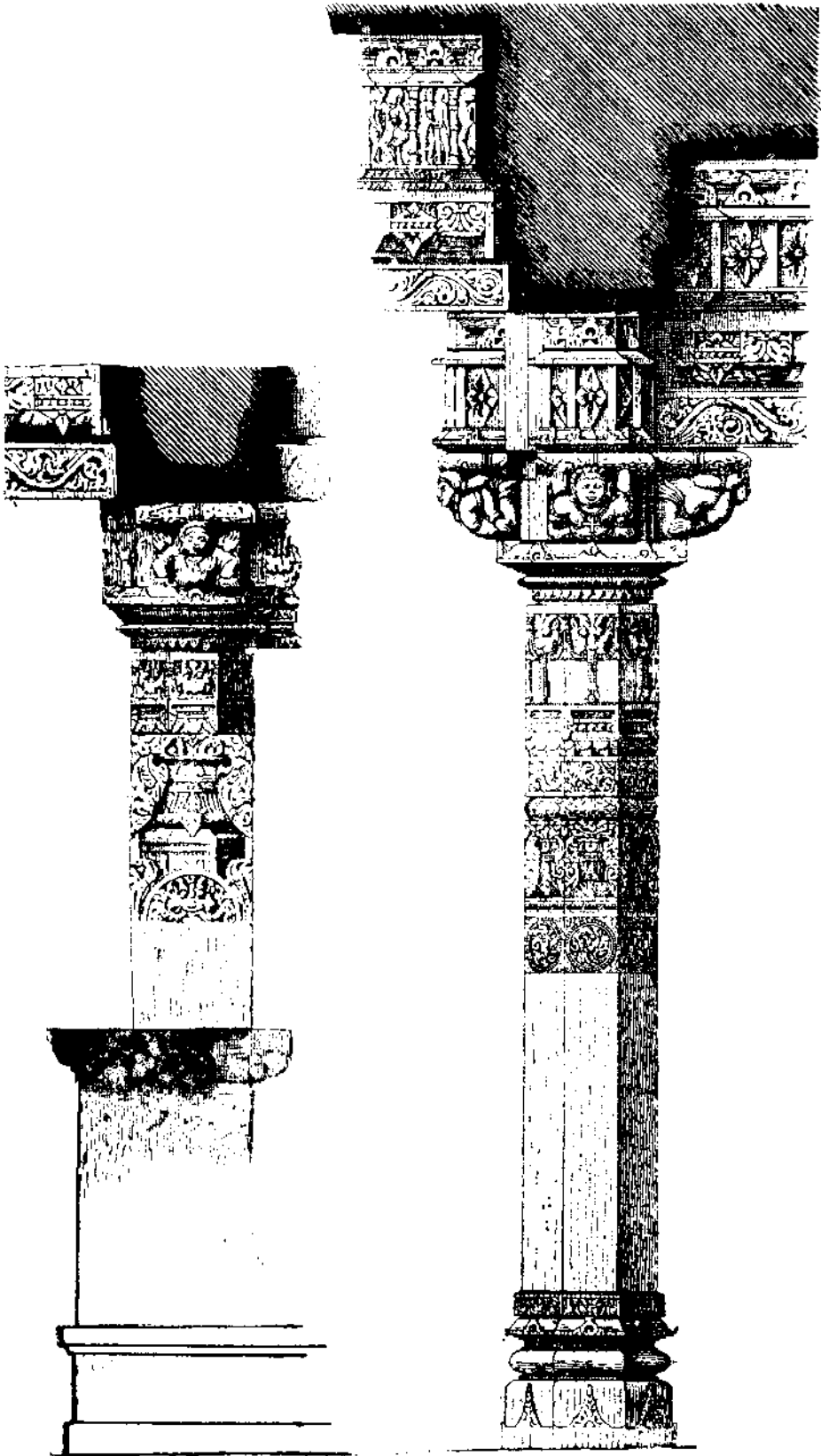

नृत्य मंडपना स्तंभिनो दृष्याय.

श्री सूर्य प्रासादना थांलवानो देभाव. गाभ मुठेरा

मंडपना स्थंल.

प्रासादना स्थंल.

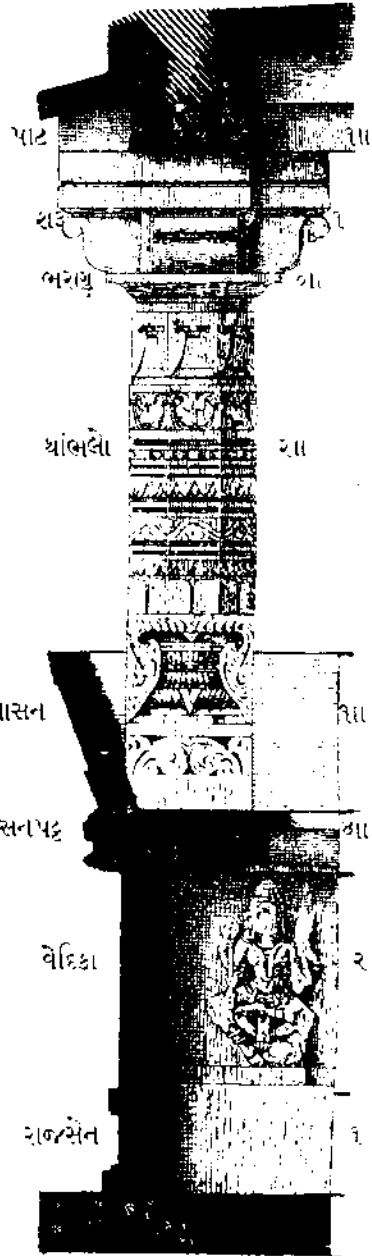
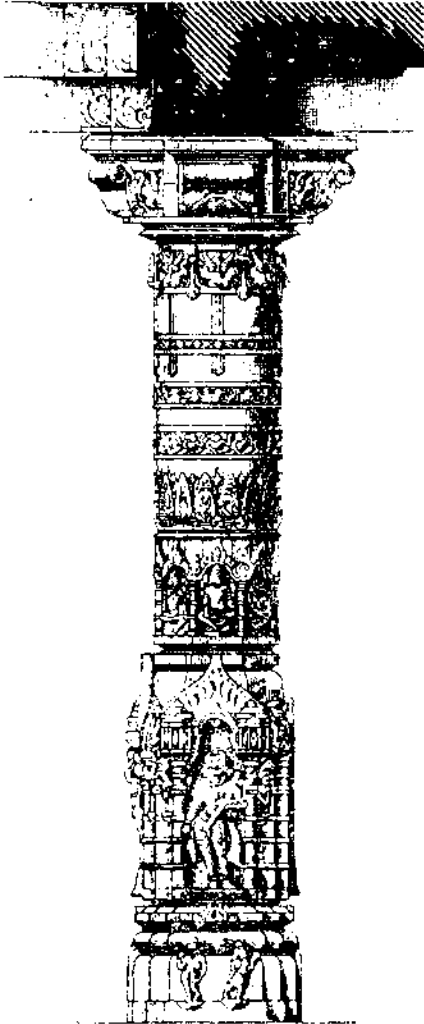

इस भाग १०॥

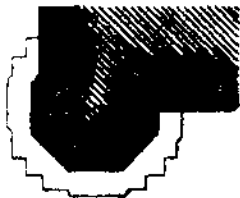

नृत्यमंडपना स्तंभिनो देभाव.



चतुरस्रो वर्द्धमानः स्वस्तिको भद्रसंयुतः ॥  
 प्रतिरथैर्युतस्तार्क्ष्यः प्रतिभद्रश्च नंदनः ॥१०॥  
 कर्णिकः सर्वतोभद्रः कैलासो भद्रकाधिकः ॥  
 प्रतिरथद्वयेन्द्रश्च त्रिमिः स्याद्रत्नसंभवः ॥११॥  
 इत्यष्टौ च समाख्याता वर्द्धमानादिमण्डपाः ॥  
 बाह्यछंदे प्रकर्तव्या मण्डपाः सर्वकामदाः ॥१२॥

(१) वर्द्धमान भंडोप चौरस, (२) स्वस्तिक लद्रवाणो, (३) गड्ड प्रतिरथो वडे युक्त, (४) सुरनंदन प्रतिलद्रवाणो, (५) सर्वतोभद्र कोष्णिकायुक्त, (६) कैलास अधिक लद्रवाणो, अर्थात् सुभलद्रवाणो, (७) छंदनील ये प्रतिरथवाणो अने (८) रत्नसंभव त्रयु प्रतिरथवाणो करवो. आ आठ प्रकारना वर्द्धमानादि भंडोपो बाणुवा अने तेनी झालनाओ तलछंदथी अकारना लागे नीकगती करवी. आ भंडोपो सर्व कामनाओने आपनारा छे. १०, ११, १२.

दलेनार्धेन पादेन दलस्य निर्गमो भवेत् ॥  
 मूलप्रासादकार्ये च पीठजंघे च मेखला ॥१३॥

भंडोपोनी झालनाओ नीकारे सभचौरस, अर्धा लागे के चोथा लागे करवी. मूल प्रासादना कार्यमां पीठ, जंघा अने मेखला विगेरे जे प्रमाणे छेथ ते प्रमाणे भंडोपमां पणु ओकरूत्रे करवी. १३.

गवाक्षेनान्वितं भद्रमथ जालकसंयुतम् ॥  
 गूढेऽथ कर्णगूढे वा भद्रे चन्द्रावलोकितम् ॥१४॥

भंडोपमां लद्रे गवाक्ष (गोप) लरीवाणो करवो. गूढ अथवा कर्णगूढ भंडोपना लद्रेमां चन्द्रावलोकित अर्थात् पुढ्लो गोप करवो. १४.

भंडोपना पदविभाग.

पञ्चभागे द्वयं मध्ये सप्तभागे त्रयं तथा ॥  
 चत्वारि नवभागे च शालामध्ये प्रमाणकम् ॥१५॥

**ચતુષ્કશ્ચ તથાષ્ટાંશં શુભં સ્તંભાનુસારતઃ ॥  
સર્વરણં વિતાનશ્ચ હ્યર્ધમાનેન મળ્ડપે ॥૧૬૫**

(૧) મંડપમાં પાંચ ભાગ કરી મધ્યશાલાનું પદ ભાગ બે ( ૨ ), સાત ભાગ કરી ભાગ ત્રણ ( ૩ ) અને નવ ભાગ કરી ભાગ ચાર ( ૪ ) નું કરવું. આ મંડપની મધ્યશાલાનું અર્થાત વચ્ચેના પદનું પ્રમાણ બાણવું. સ્તંભોને અનુસરી ચોરસ તથા અષ્ટાંશ મંડપ કરવો શુભ છે તેમજ મંડપ ઉપર સામરણ તથા ધુમટ કરવો અને તેની ઉચ્ચ પહોળાઈના અર્ધભાગે કરવી. ૧૫, ૧૬.

**પ્રાકારૈર્મળિહતાઃ કાર્યાશ્ચતુદ્વારાણિ મળ્ડપે ॥  
મકરૈર્જલનિહ્કાસાઃ સોપાનતોરણાદિભિઃ ॥૧૭૫**

મંડપો ભિત્તિઓથી યુક્ત કરવા તથા મંડપમાં ચારે દિશાઓમાં દ્વારો મૂકવાં. મગરનાં મોઢાંવાળી પાણી નીકળવાની પ્રનાલો કરવી તેમજ મંડપને પગથીયાં તથા તોરણો ( મેરાપો ) વિગેરેથી સુશોભિત કરવો. ૧૭.

**પ્રનાલો કરવાનું મગરનું સુખ.**

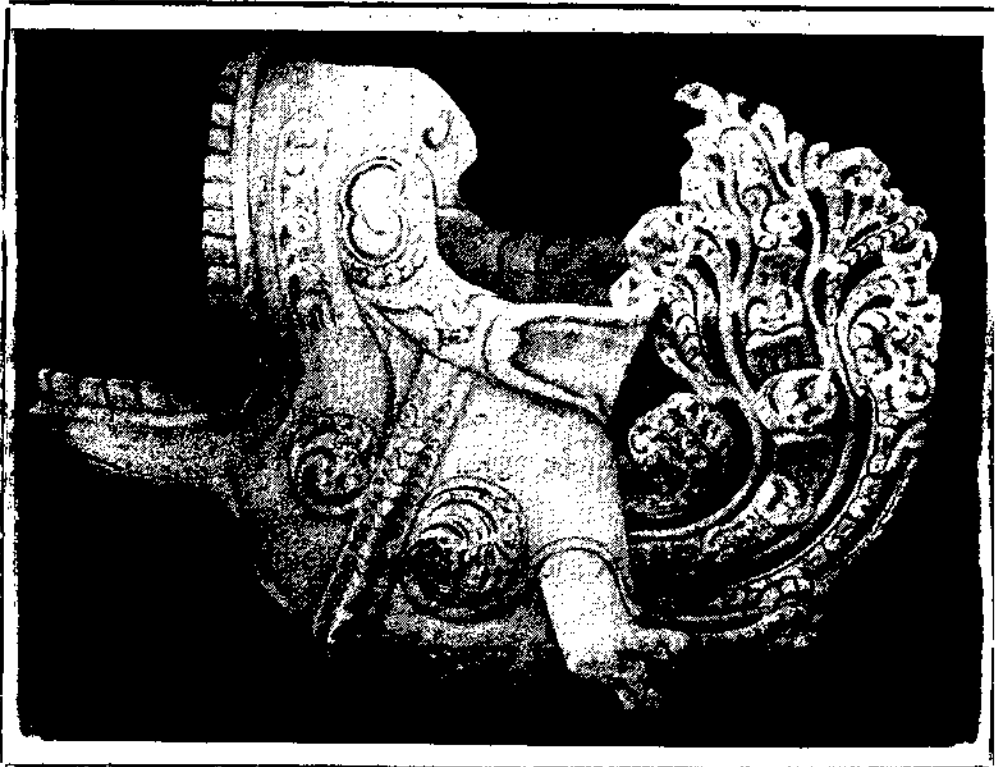

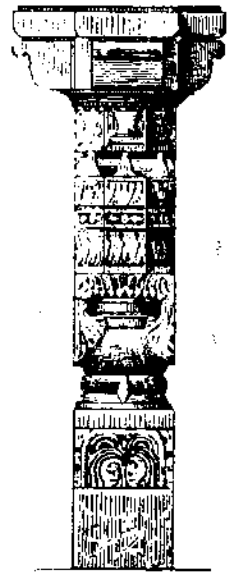
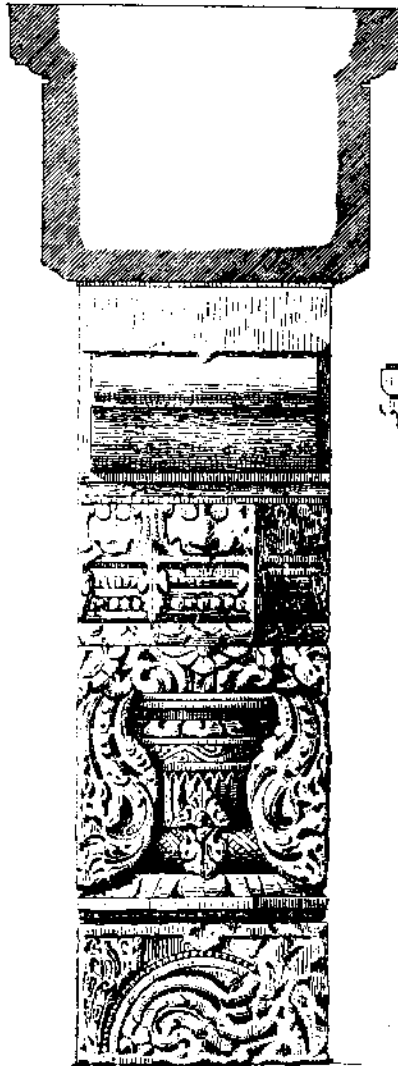
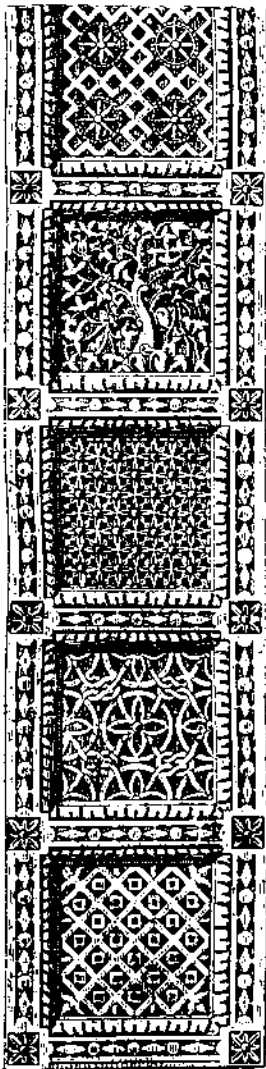
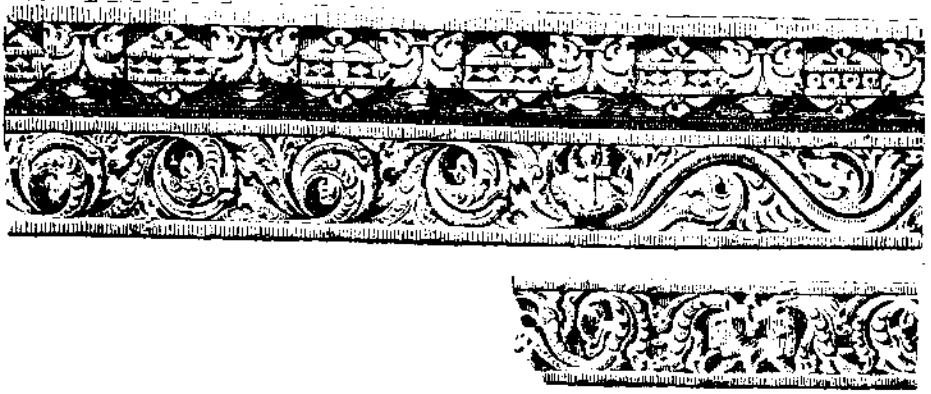

नृत्य मंडपना स्तंभनो तथा पादनो देखाव.



तारंगगुणना जैन प्रासादनुं तलदशनि.

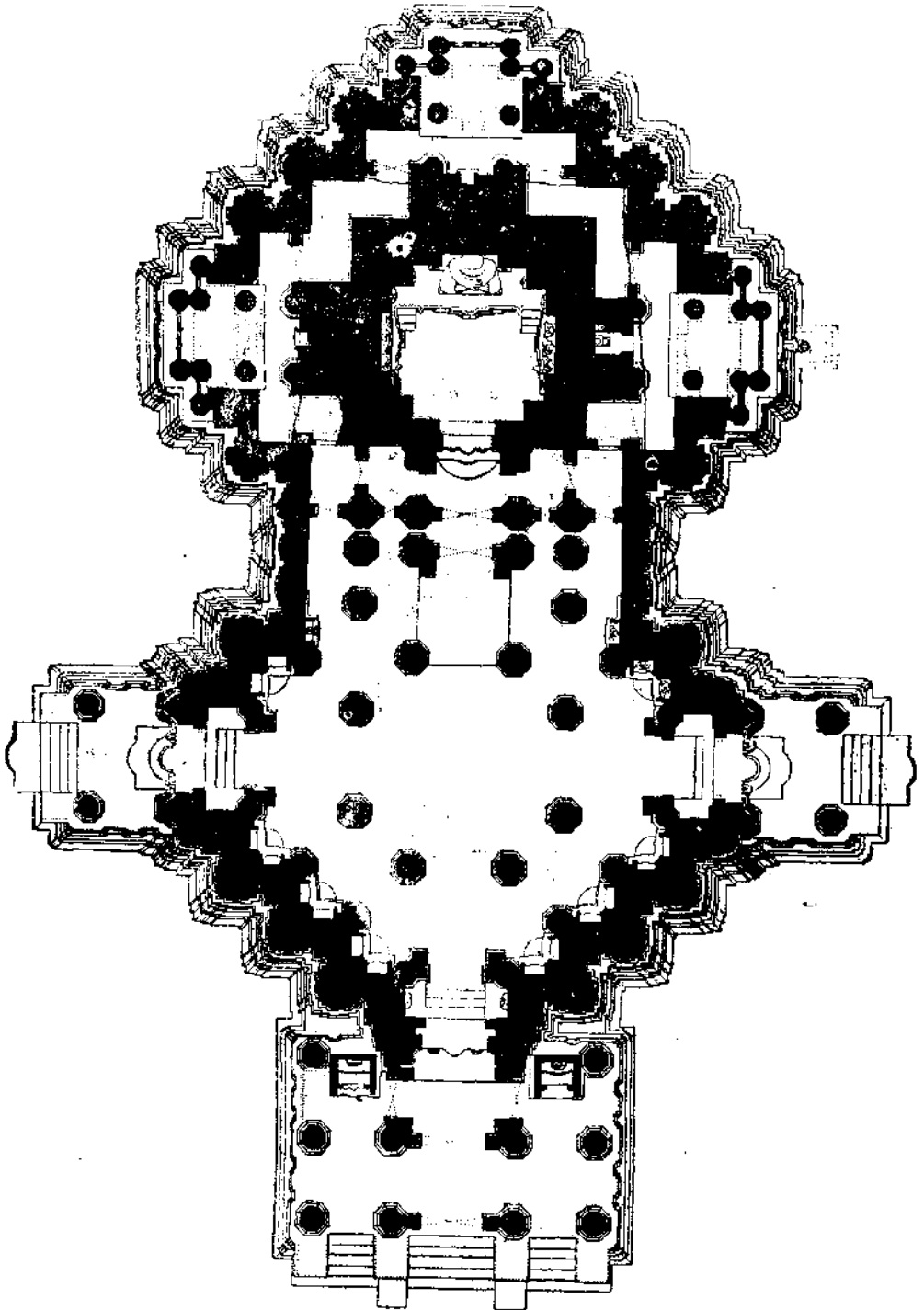

૩૬૨માળાના પ્રાસાદોનું તલ દર્શન. સિદ્ધપુર (ગુજરાત).

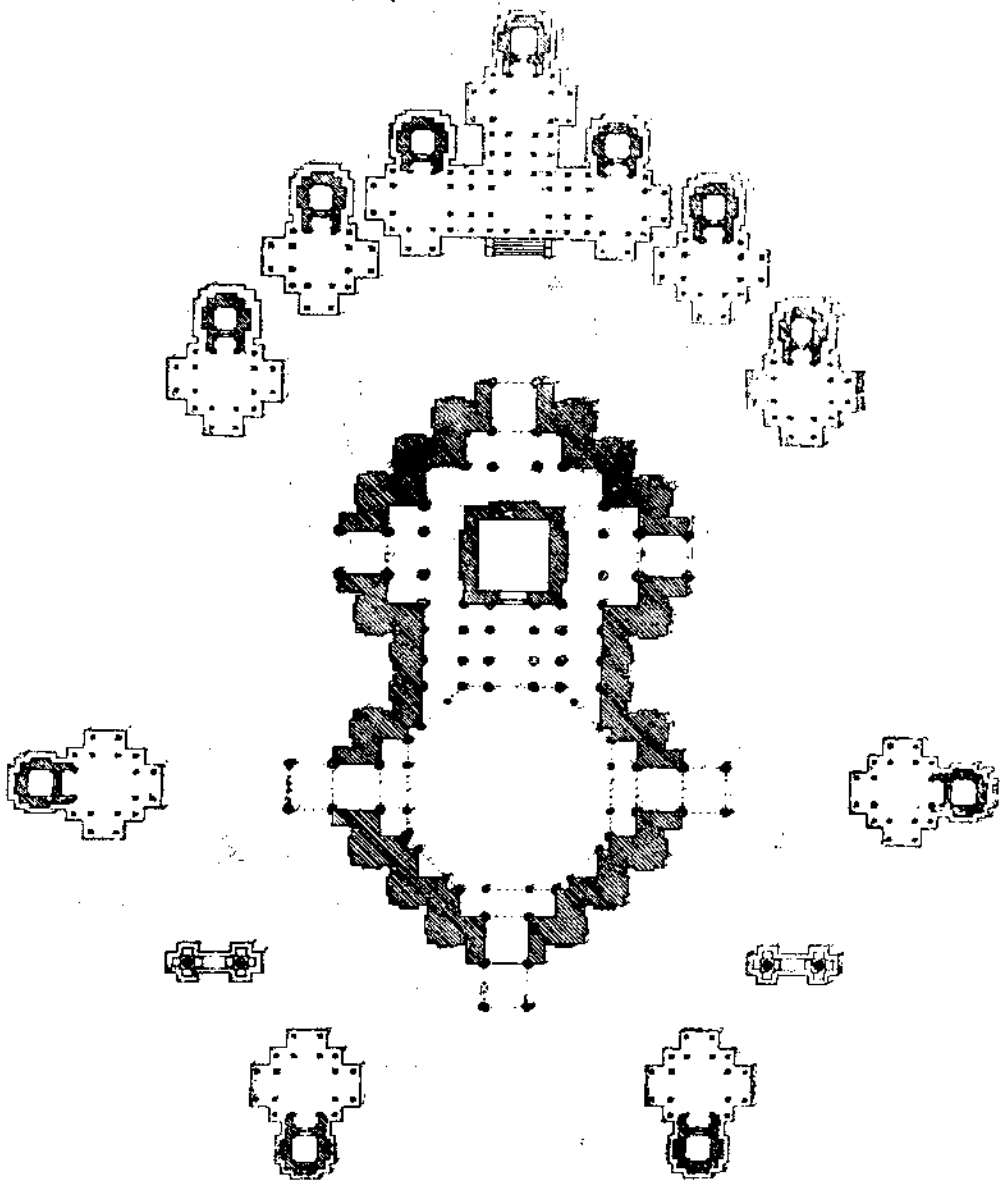

મંદીની યોમ્મી



૧૦૦ મીટર ૨૦ ૩૦ ૪૦ ૫૦ ૬૦ ફુટ

સરખમી નરીનો પાટ





श्री इद्रमाणना रहुडो अवशेष भाग, सीधपुर (गुजरात).

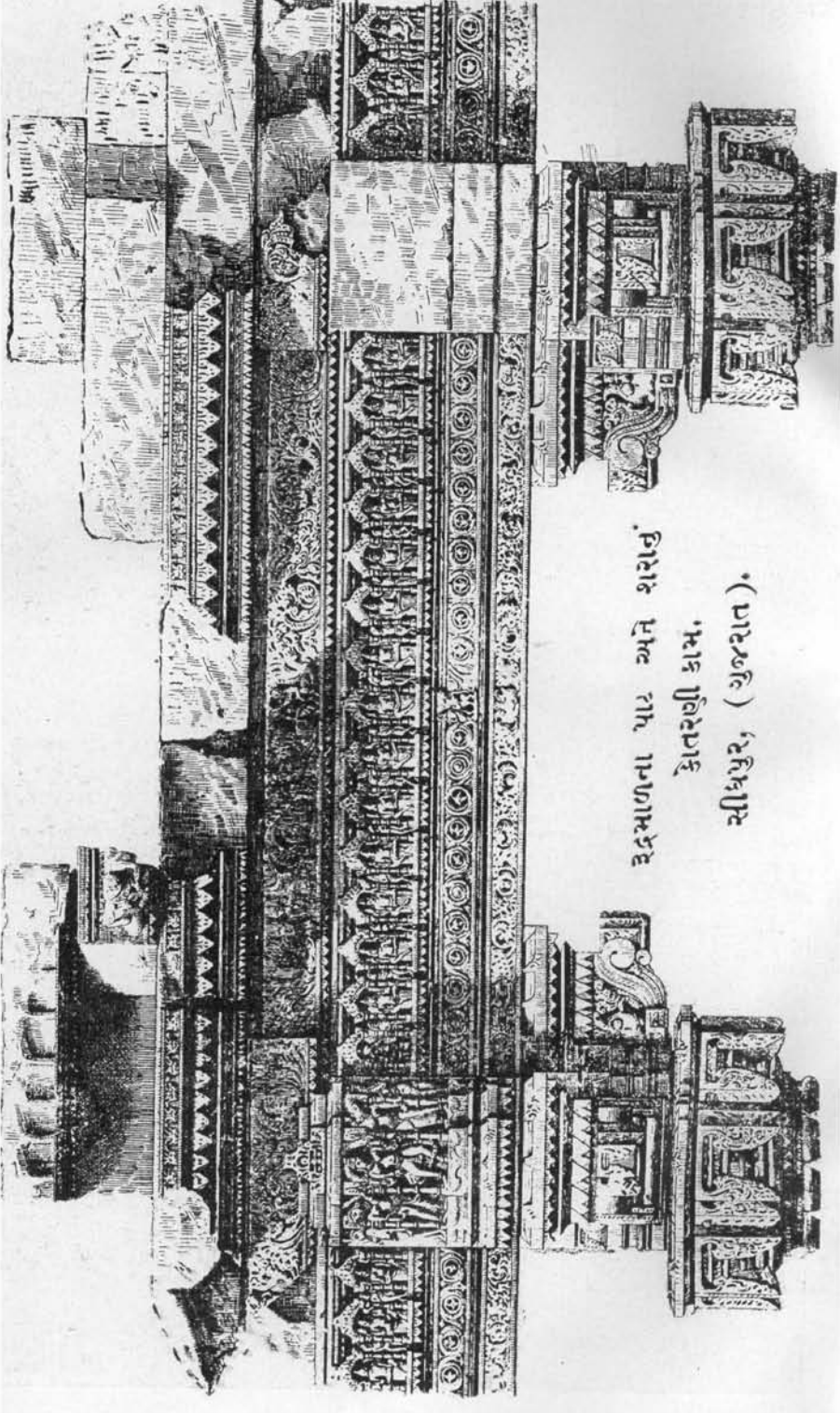

इद्रमाणना पाद अन्ते शराचु  
केतरखी काम,  
सीधपुर, (अजरात).



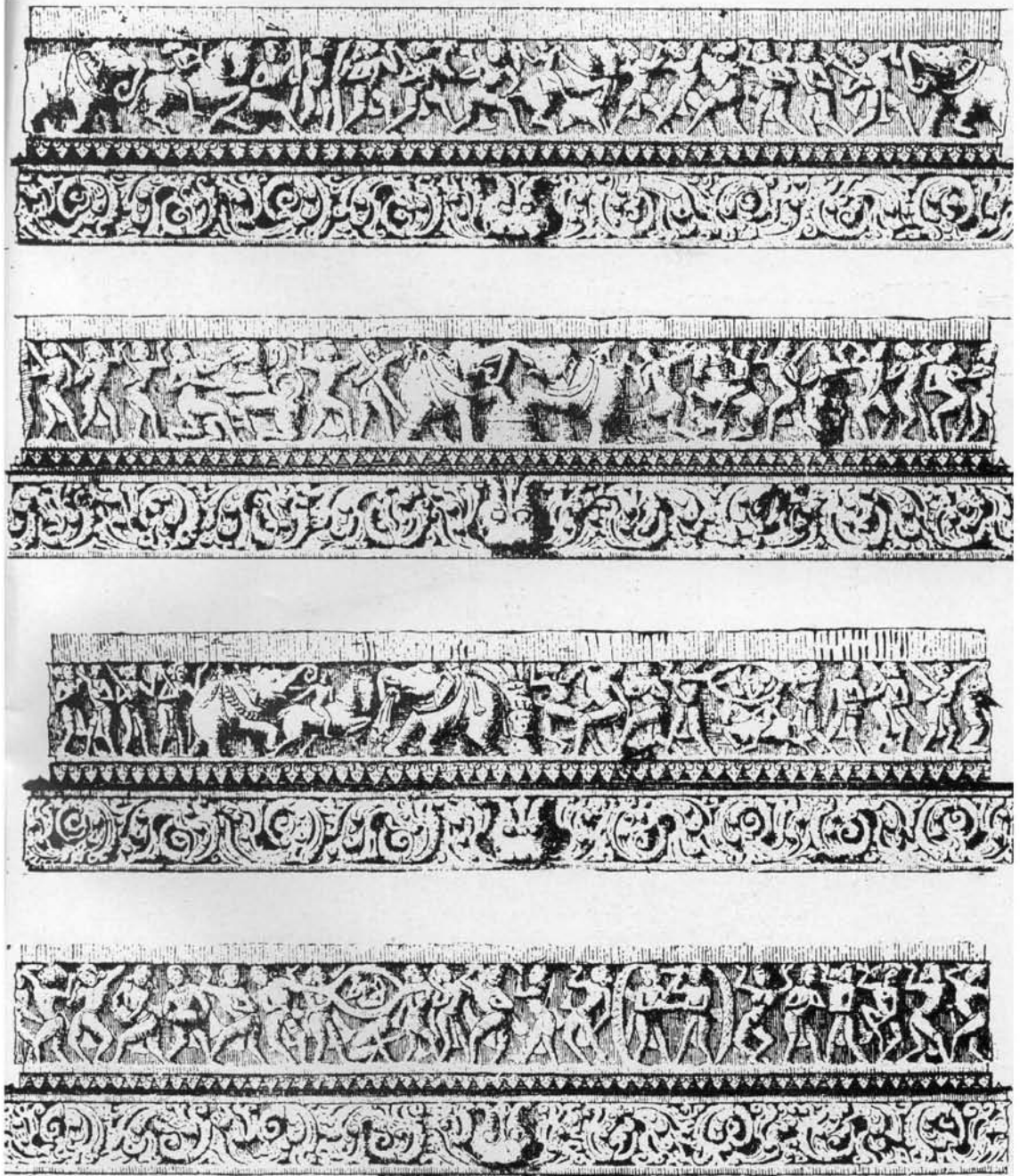

इद्रभाणना 'पाटनु' कोतरकाम, सीधपुर (गुजरात).

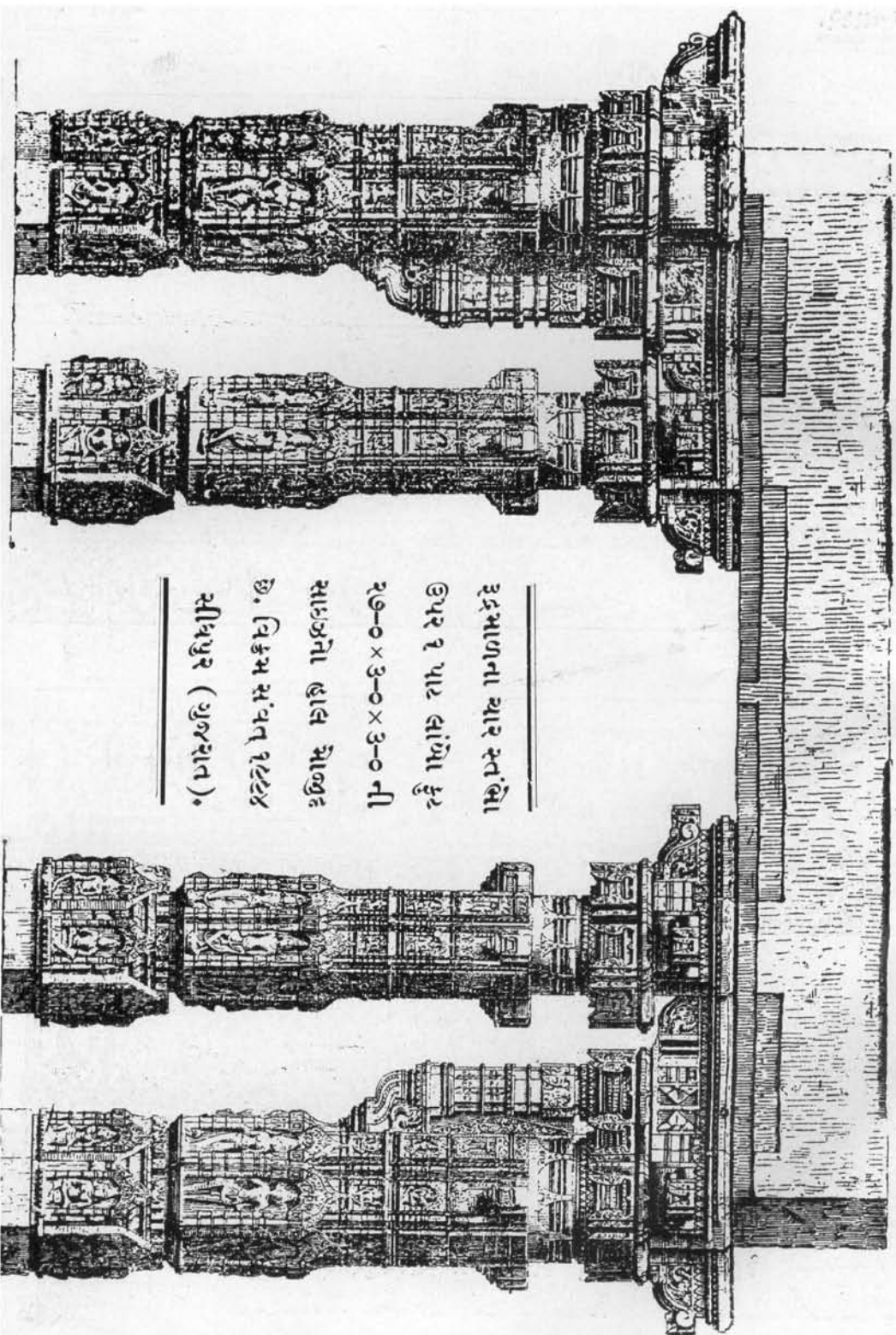

३६भाणना थार स्तंभो

उपर १ पा२ बांयो कु२

२७-० × ३-० × ३-० नी

साभजो लाल भोण्ड

छ. विक्रम संवत् १८८४

स्वीधपुर (गुजरात).

જૈન દેરાસરના ગૂઢ મંડપની આગળ નવચોકીની વેદિકા અને દેરાણી  
જેઠાણીના ગોખલાની બાજુનો દેખાવ, આબુ.

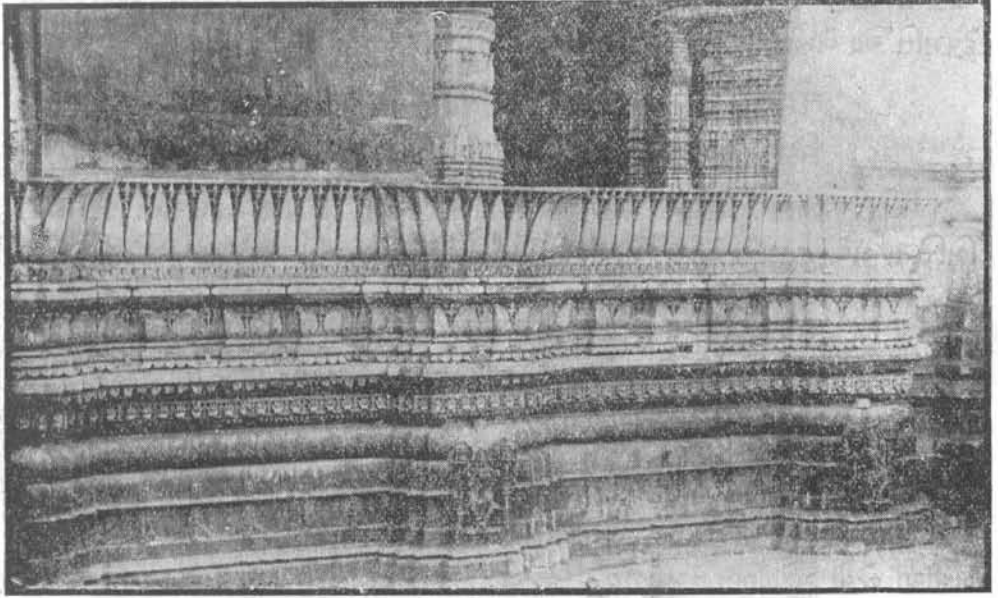

જૈન દેરાસરના ગૂઢ મંડપની આગળ છ ચોકીની વેદિકાના  
પડખાનો દેખાવ, કુંભારીયાજી.

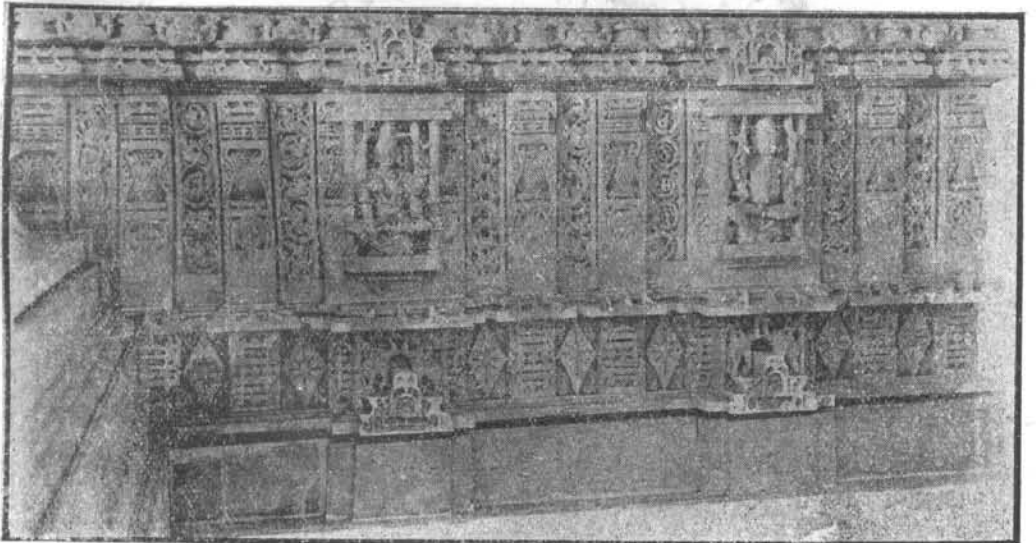

વેદિકા પીઠરૂપૈશ્ચ શોભાભિર્બહુભિર્યુતા ॥

વિચિત્રં તોરણં કુર્યાત્તિત્ર દૈવસ્થિતિસ્તથા ॥૧૮॥

નાના પ્રકારની શોભાવાળી પીઠાદિ સ્વરૂપની વેદિકા (મંડપ તથા શણુગાર ચોકીની બીજી જગતી) કરવી અને તેમાં શોભાયમાન વિચિત્ર તોરણો કરવાં તથા દેવમૂર્તિઓ ખેસાડવી. ૧૮.

તોરણસ્તંભકોત્તંભા વિસ્તારે ગર્ભમાનતઃ ॥

ભિત્તિગર્ભપ્રમાણેન તયોર્મધ્યેઽથવા ભવેત્ ॥૧૯॥

વેદિકા ઉપર તોરણના થાંભલાઓ ઉભા કરવા; તે ગર્ભ-ગભારાના વિસ્તારે, ભિત્તિના ગભે અથવા બે સ્તંભોની વચ્ચે બેડીને ઉભા કરવા. ૧૯.

મણ્ડપેષુ ચ સર્વેષુ પીઠાન્તે રજ્જ્ભૂમિકા ॥

કુર્યાદ્વૈ દ્વિત્રિપદેન ચિત્રપાષાણજેન વા ॥૨૦॥

દરેક પ્રકારનાં સર્વ મંડપોમાં પીઠના અંતમાં (પીઠના તલાંચા બરોબર) રંગભૂમિકા કરવી અને તેના લોચતળીયામાં બે ત્રણ પ્રકારના વિચિત્ર પટ્ટો કરવા અથવા રંગબેરંગી પાષાણોના ચિત્રપટ્ટોથી તેને શોભાયમાન કરવી અર્થાત્ રંગબેરંગી ગદીયા જેવી સુશોભિત કરવી. ૨૦.

ભદ્રનિર્ગમતુલ્યં તુ જગતીમણ્ડનિર્ગમમ્ ॥

દ્વિતીયં તત્સમં કુર્યાત્ પ્રતિહારાસ્તદગ્રતઃ ॥૨૧॥

આદિમૂર્તેઃ પદત્યાગાત્ પ્રતિહારાશ્ચ પાર્શ્વયોઃ ॥

રાજસેનં ચતુર્ભાગં સપ્તભાગા ચ વૈદિકા ॥૨૨॥

દ્વિભાગાસનપદ્મશ્ચ કક્ષાસનકરોચ્ચતમ્ ॥

મણ્ડાગ્રે શુણ્ડિકાગ્રે ચ પ્રતોલ્યાગ્રે તથૈવ ચ ॥૨૩॥

જગતી અને મંડપે ભદ્ર પ્રમાણે નીકળતો કરવો તથા પ્રતોલી કરવાની જગતી પણ ભદ્ર બરાબર નીકળતી કરવી અને તેના અગ્રભાગે પ્રતિહારો કરવા. આપીજમણી બાબુઓ કરવાના આ પ્રતિહારો મુખ્ય મૂર્તિના વચલા ભાગના પદને છેડીને અને બાબુઓ કરવા.

રાજસેન ચાર ભાગતુ કરવું. વેદિકા (બાંધી) સાત ભાગની કરવી, બે ભાગનો આસનપદ્મ (દાસો) કરવો તથા કક્ષાસન (કહેડો) હાથ ઉંચે રહે તેટલો કરવો. આ રચનાવિધિ મંડપના અગ્રભાગે, શુણ્ડિકાઓના અગ્રભાગે તેમજ પ્રતોલીના અગ્રભાગે બાબુવી. ૨૧, ૨૨, ૨૩.

શણગાર ચોકી અને તેની ઉંચાઇનું પ્રમાણ.

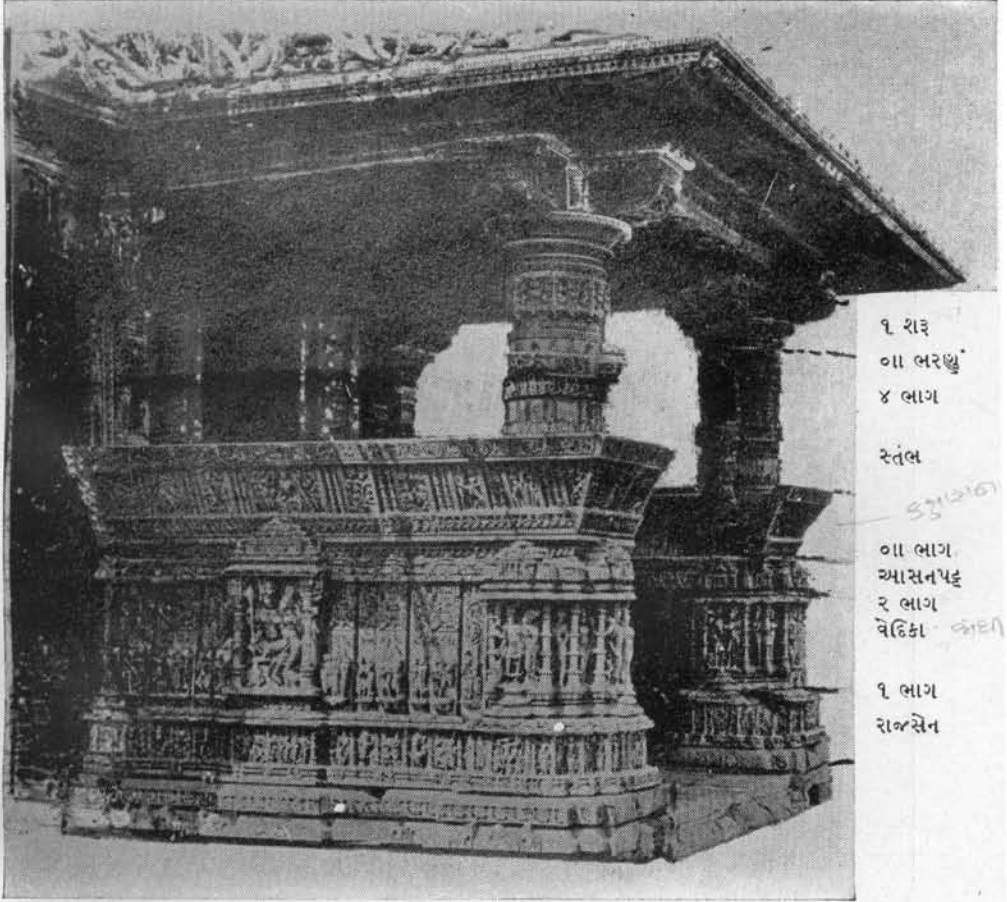

૧ શરૂ  
૦૧૧ લરજી  
૪ લાગ

સ્તંભ

કુમારજી

૦૧૧ લાગ  
આસનપદ  
૨ લાગ  
વેદિકા કાંઈ

૧ લાગ  
રાજસેન

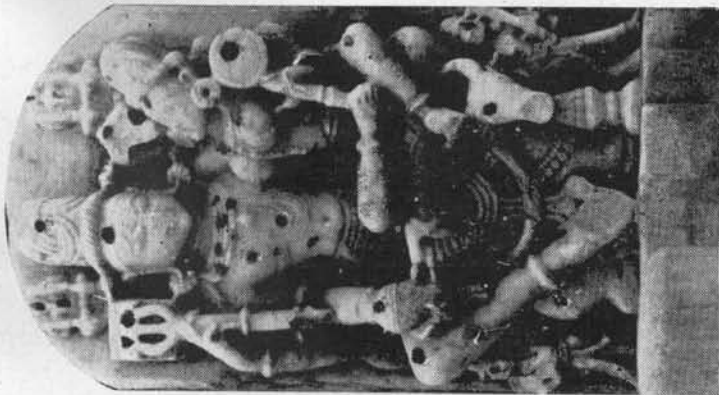







श्रीनेमनाथ लगवानना नृत्य मंडपमां दक्षिण तरङ्गना लटक अने स्वस्तिक स्तंभो  
अने तेनी वच्चैनुं तोरणु. जैन देराशर, भाईन्ट व्याणु.



નૃત્ય મંડપના બે સ્તંભ અને તોરણ. જૈન દેરાશર, કુંભારીયાણ.



प्रतोलीनी उंचाधनुं प्रमाणु.

नरपीठस्य चोर्ध्वन्तु उत्तरङ्गस्य मस्तके ॥  
 कृत्वा च दश सार्धानि पदैकं राजसेनकम् ॥२४॥  
 वेदिका च द्विभागा तु भागार्धासनपट्टकम् ॥  
 स्तंभश्चैव चतुर्भागो भागार्धभरणं भवेत् ॥२५॥  
 शीर्षमेकेन भागेन पट्टश्च सार्धभागतः ॥  
 कनिष्ठश्च समाख्यातं मध्यमं शृणु सांप्रतम् ॥२६॥



नरपीठना उपरथी ओत्तरंगना मथाणा सुधीमां साडा दश लाग करवा अने तेमां ओक लागनुं राजसेन, जे लागनी वेदिका, अर्धा लागनुं आसनपट्ट, चार लागने थांभलो, अर्धा लागनुं लखुं, ओक लागनुं सज्ञं अने दोढ लागने पाटडो करवो. आ छूटा भंडुपमां जेसवानी वेदिका तथा कक्षासन विगेरेनुं मान तथा प्रतोलीनी उंचाधनुं कनिष्ठ मान कछुं. डवे मध्यम मान कहुं छुं ते सांभग. २४, २५, २६.

नरपीठस्य चोर्ध्वं तु खूटछात्रस्य मस्तके ॥  
 कृत्वा च दश सार्धानि पूर्वमानेन मध्यमा ॥२७॥

नरपीठना उपरथी कूट छात्रना मथाणा सुधीमां साडा दश पद (लाग) करवा अने पथी तेमां कनिष्ठ मानमां गताव्या प्रमाणे धरना लागो करवा. ओट्टे मध्यम माननी प्रतोली लखुवी. २७.

नरपीठस्य चोर्ध्वं तु यावद्भरणमस्तके ॥  
 पदानि दश सार्धानि ज्येष्ठमानं विधीयते ॥२८॥

नरपीठना उपरथी लखणीना मथाणा सुधीमां साडा दश पद करी तेमां पूर्व प्रमाणे थरेनां पदो करवां. आ ज्येष्ठ माननो विधि लखुवो. २८.

मण्डपाग्रे प्रतोल्याग्रे सोपानं शुण्डिकाग्रतः ॥  
 तोरणं कारयेत्तस्य पटपदानुसारतः ॥२९॥

भंडुपना तेमज प्रतोली ( शणुगार चौकी ) ना अत्र लागमां सोपानना अत्र लागो ओकसूत्रमां रडे तेवी रीते सोपान ( पगथीयां ) करवां. पाटडानी नीचेनी इरडे तथा अन्ने स्तंभो वच्ये शोभायमान तोरणो करवां. २९.

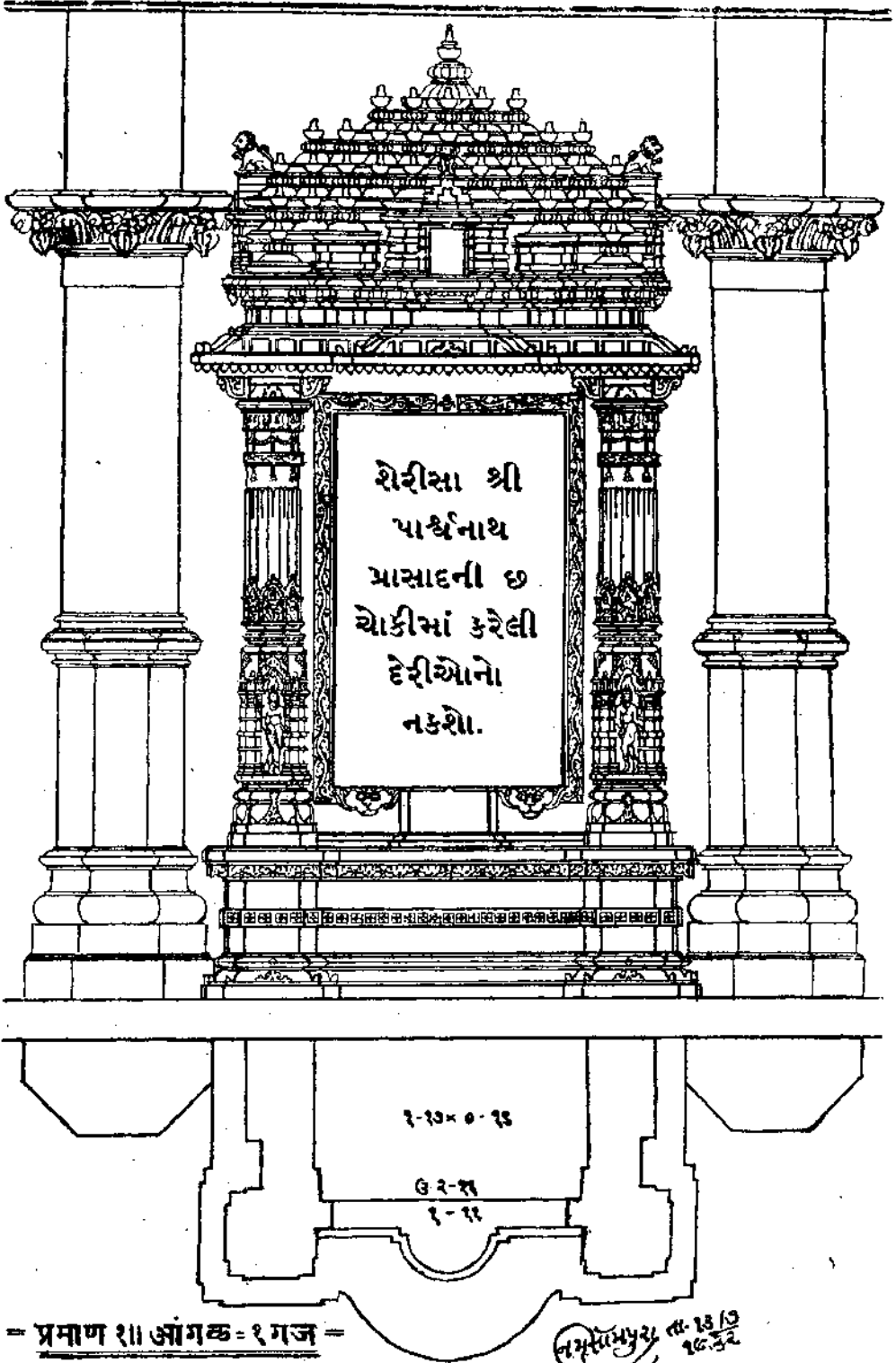

શેરીસા શ્રીપાર્શ્વનાથ પ્રાસાદની છ ચોકીની દેરીઓના પડખાનો નકશો.

પ્રાસાદ તથા મંડપની  
સોપાનપંક્તિપ્રમાણ.

પરિવારગૈર્યુક્ત,  
પંક્તિસોપાનસંચયમ્ ॥  
પંચસપ્તનવાયૈશ્ચ,  
કનિષ્ઠં માનમુત્તમમ્ ॥૩૦॥  
एकादश दश त्रीणि,  
तथा वै दशपंचकम् ॥  
मध्यमानञ्च विज्ञेयं,  
कल्याणं च कलौ युगे ॥३१॥  
सप्तदशैव सोपान-  
मेकोनविंशतिर्भवेत् ॥  
ज्येष्ठमानं भवेत्तच्च,  
श्लोकविंशस्तथोत्तरम् ॥३२॥

હાથીના પરિવારયુક્ત પંક્તિબદ્ધ સોપાનોનો સંચય કરવો અર્થાત્ સોપાનની બન્ને બાજુએ હાથણીઓનો પરિવાર (હાથીનાં સ્વરૂપો) કરવાં અને એક સરખા સૂત્રમાં નીચે ઢળતાં પગથીયાંની પંક્તિ કરવી. સોપાનસંચયમાં પાંચ, સાત અથવા નવ પગથીયાં કરવાં તે ઉત્તમ કનિષ્ઠ માન છે. અગિયાર, તેર અથવા પંદર પગથીયાં કરવાં તે મધ્યમાન બાણુવું અને એ માન કલિયુગમાં કલ્યાણુકર્તા છે. સત્તર, ઓગણીસ અથવા એકવીસ પગથીયાં કરવાં તે જ્યેષ્ઠ માન બાણુવું. ૩૦, ૩૧, ૩૨.

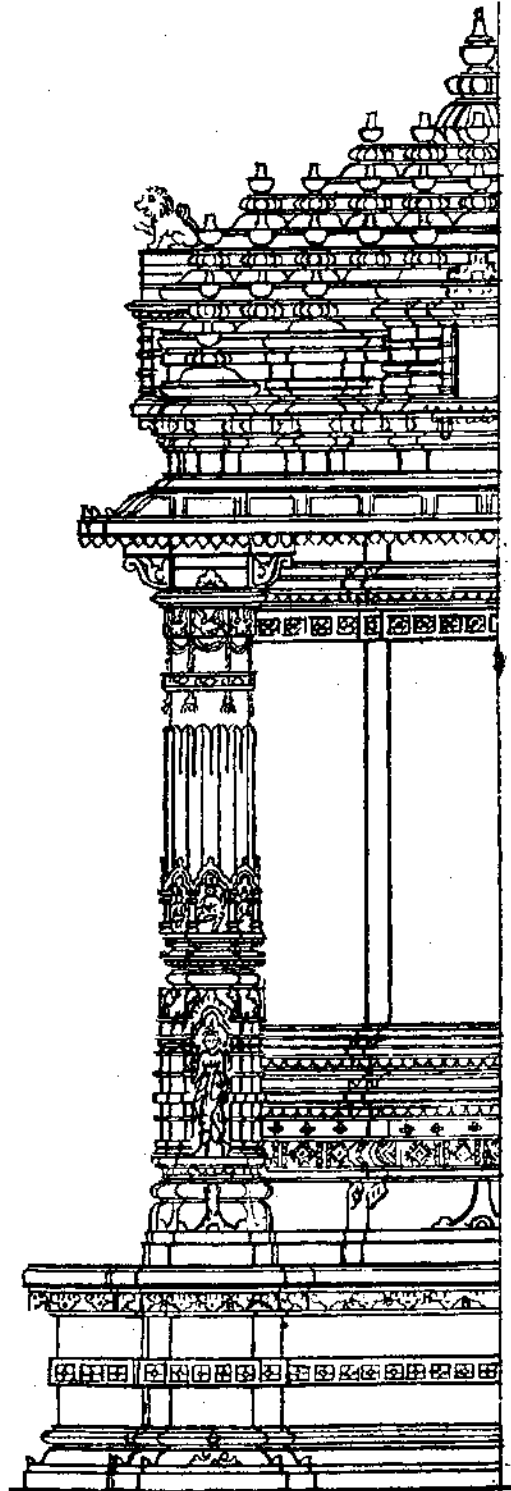

द्वादश मंडपनां नाम.

सुभद्रस्तु किरीटी च दुन्दुभिः प्रांतसंज्ञकः ॥

मनोहरस्तथा शान्तो नंदाक्षश्च सुदर्शनः ॥३३॥

रम्यकोऽथ सुनाभश्च सिंहसूर्यात्मकौ तथा ॥

निगूढाग्ने त्रिधा ख्याता द्वादश मुखमण्डपाः ॥३४॥

— द्वादश मंडपो ना तरुदर्शन —

१ सुभद्र

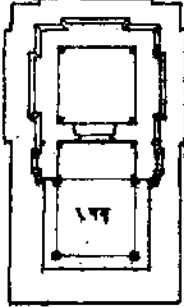

२ किरीटी

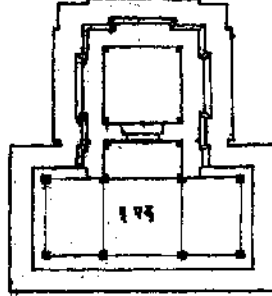

३ दुन्दुभि

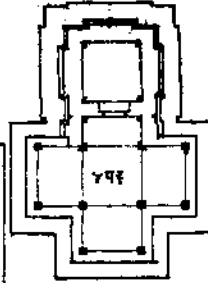

४ प्रांत

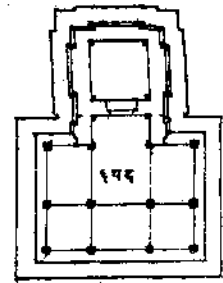

५ मनोहर

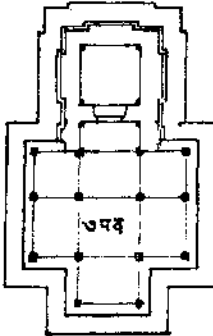

६ शान्त

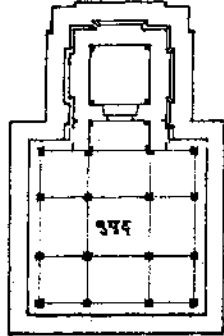

७ नंदाक्ष

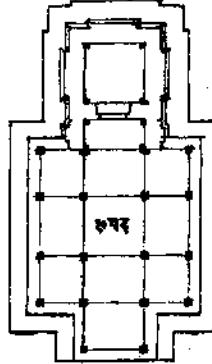

८ सुदर्शन

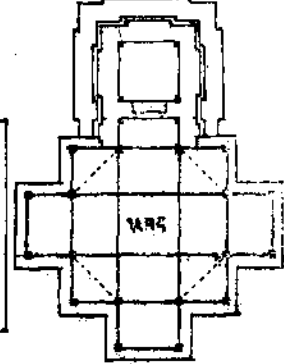

९ रम्यक

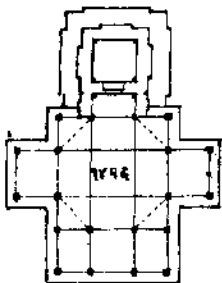

१० सुनाभ

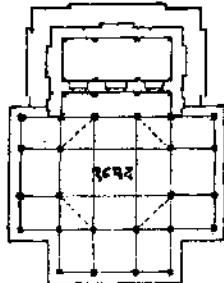

११ सिंह

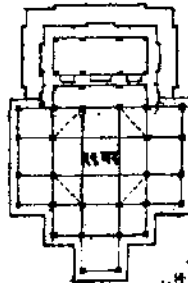

१२ सूर्यात्मक

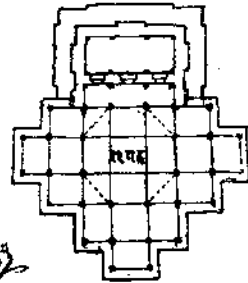

१२ सुभद्र

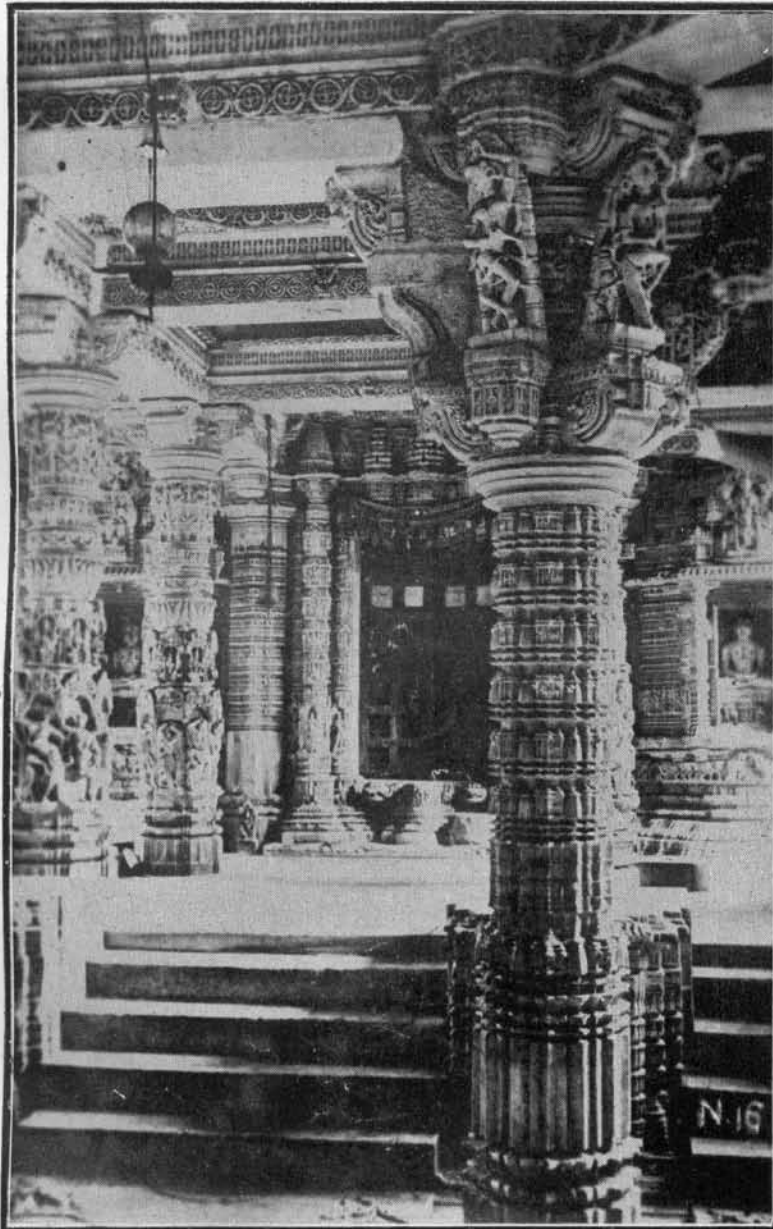

रंगमंडपना स्तंभोत्थो देवाय, श्रवेतांभर जैनदेरासर, भाउंठ्यायु.

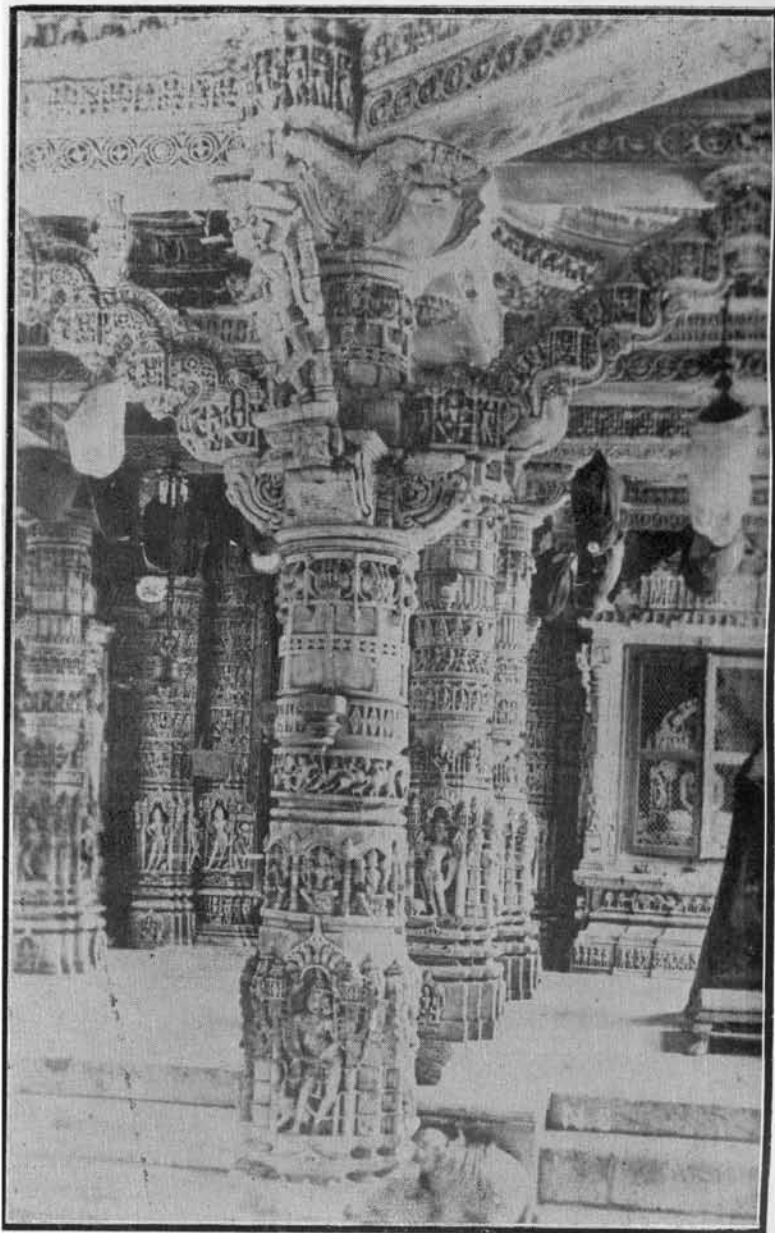

गमंडपना स्तंभोना देखाव, श्वेतांबर जैनदेरासर. भाईट्याणु.

૧ સુભદ્ર, ૨ કિરીટી, ૩ હુંદુભિ, ૪ પ્રાન્ત, ૫ મનોહર, ૬ શાંત, ૭ નંદાક્ષ, ૮ સુદર્શન, ૯ રમ્યક, ૧૦ સુનાભ, ૧૧ મિંહ અને ૧૨ સૂર્યાત્મક; આ દ્વાદશ મંડપનાં નામ છે અને તે ગૃહ મંડપના અગ્રભાગે ત્રણ રીતે કરવામાં આવે છે અને મુખમંડપ તરીકે વિખ્યાત છે. ૩૩, ૩૪.

### દ્વાદશ મંડપ વિધાન.

एकत्रिवेदषट्सप्त-नवचतुष्किकान्वितः ॥

अग्रे भद्रं द्विपार्श्वे द्वे चाग्रपार्श्वेद्वयस्तथा ॥૩૫॥

अग्रतश्चतुरस्रः स्यात्तथा पार्श्वेऽपि वै द्वयम् ॥

मुक्तकोणश्चतुष्कोणश्चेति द्वादश मंडपाः ॥૩૬॥

( ૧ ) એક ચોકીવાળો ( એક પદવાળો ), ( ૨ ) ત્રણ ચોકીવાળો, ( ૩ ) ચાર ચોકીવાળો, ( ૪ ) છ ચોકીવાળો, ( ૫ ) સાત ચોકીવાળો, ( ૬ ) નવ ચોકીવાળો, ( ૭ ) અગ્ર ભાગે ભદ્રવાળો, ( ૮ ) બન્ને પડખે ભદ્રવાળો, ( ૯ ) અગ્ર ભાગે અને બન્ને પડખે ભદ્રવાળો, ( ૧૦ ) અગ્ર ભાગમાં ચોરસ અને બન્ને પડખે બે વધારે ભદ્રવાળો, ( ૧૧ ) મુક્તકોણ અને ( ૧૨ ) ચતુષ્કોણ; આ બાર મંડપો બાણવા. ૩૫, ૩૬. ( દ્વાદશ મંડપ વિધાનના નકશા માટે જુઓ પાન ૧૨૪. )

गृहस्याग्रे प्रकर्तव्याश्चतुरस्रान्विता बहु ॥

चतुरस्रादिभेदेन वितानैर्बहुभिर्युताः ॥૩૭॥

ગૃહ મંડપના અગ્ર ભાગે ચોરસ ચોકીઓવાળા બીજા મંડપો કરવા. આ પ્રમાણે ચોરસ આદિ ભેદે કરી નાના પ્રકારનાં વિતાનો અર્થાત્ ઘુમટોથી યુક્ત ઘણા પ્રકારના મંડપો થાય છે. ૩૭.

त्रिकाग्ररंगपर्यन्तं तत्रैव नृत्यमंडपान् ॥

प्रासादाग्रेऽथ सर्वत्र तांश्च कुर्याद् विधानतः ॥૩૮॥

ત્રણ ચોકીના અગ્ર ભાગથી લઈ રંગભૂમિકા સુધી નૃત્યમંડપો કરવા અથવા સર્વ પ્રાસાદોના અગ્ર ભાગમાં વિધાન પ્રમાણે નૃત્યમંડપો કરવા. ૩૮.

### સપ્ત મંડપ વિધાન.

द्वाराग्रे स्तंभवेदाद्याः प्रथमो मंडपो भवेत् ॥

द्विद्विस्तंभबिबृद्धिश्च षोडशव प्रकीर्तिताः ॥૩૯॥

### सप्त प्रकार ना मंडपो ना तरु दर्शन

४ स्तंभनी

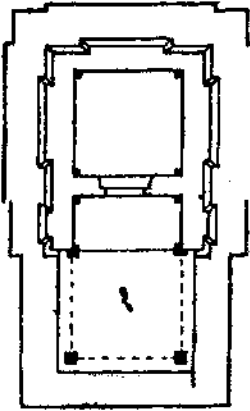

६ स्तंभनी

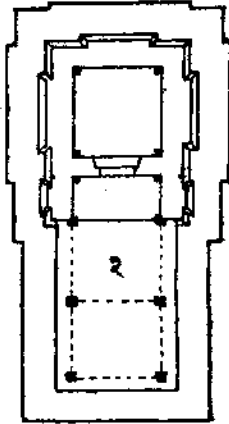

८ स्तंभनी

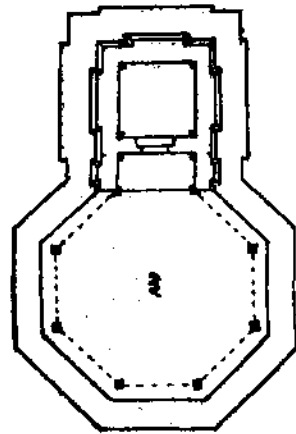

१० स्तंभनी

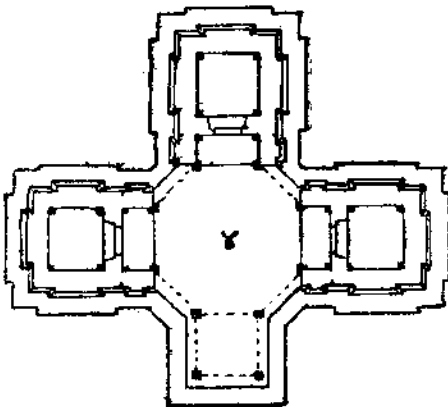

१२ स्तंभनी

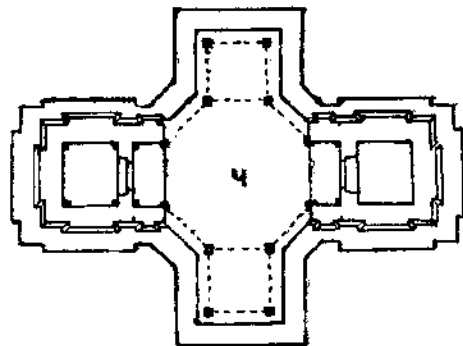

१४ स्तंभनी

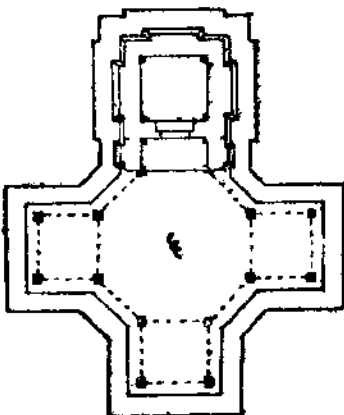

१६ स्तंभनी

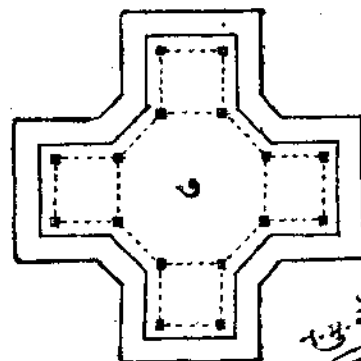

स. मु. रामपुर





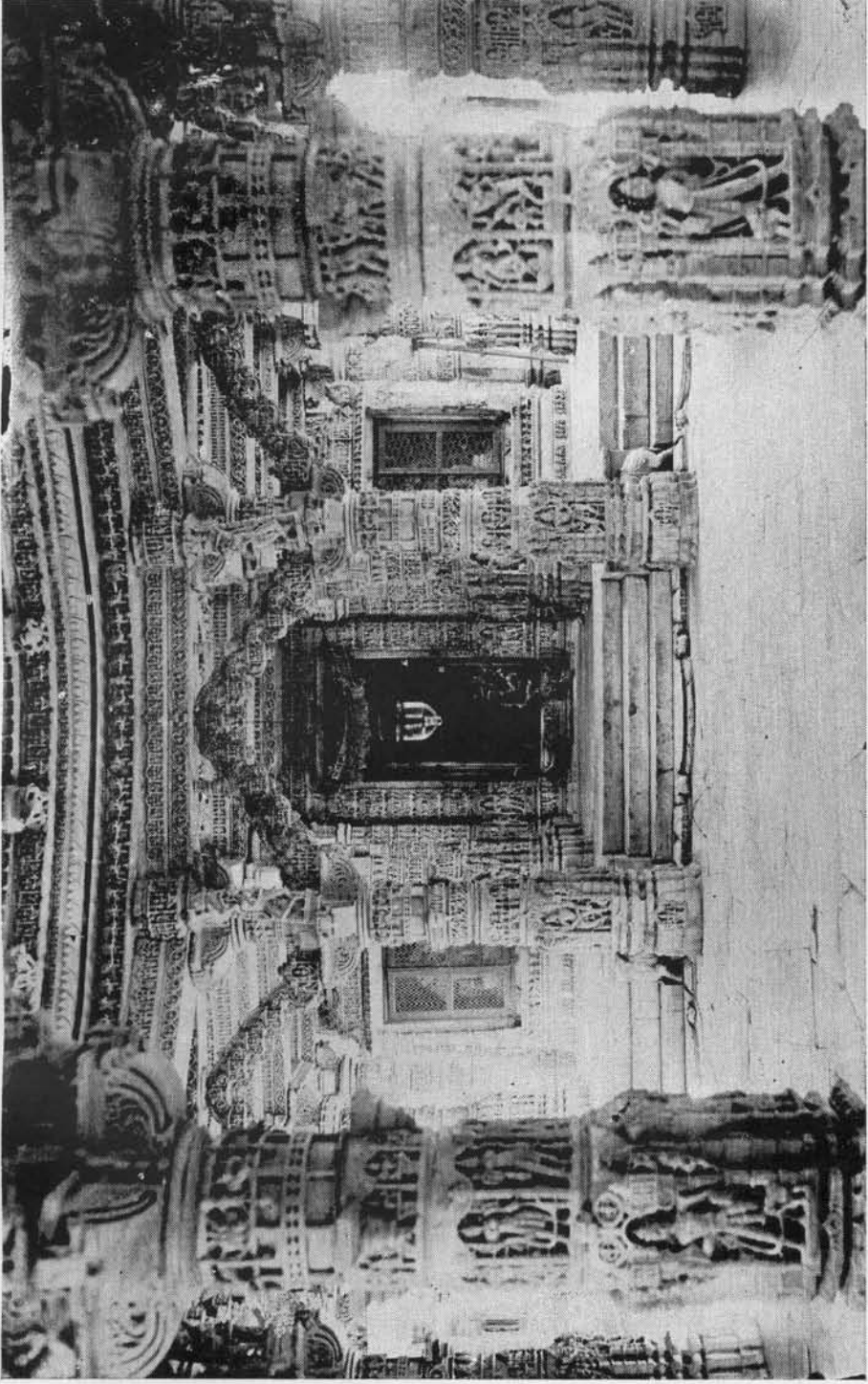

नववैद्याकी अत नृत्य मंडपतो कृष्णाय. जैन कुराशार, भाडि२ व्याथु.

प्रासादना द्वारना अथ बाणे आर स्तंभोनो पडेलो मंडप करवो अने त्यारपछी जे जे थांबला वधारवा. आवी रीते जोग थांबला थतां सुधी वधारवाथी सात प्रकारना मंडपो थाय छे. उद. ( सप्त.मंडप विधानना नकशा माटे गुण्यो पान १२६. )

### सप्तविंशति मंडप विधान.

सप्तविंशतिरुक्ताश्च मंडपा विश्वकर्मणा ॥

तलैस्तु विषमैस्तुल्यैः क्षणैः स्तंभसमैस्तथा ॥४०॥

प्रथमो द्वादशस्तंभो द्विद्विस्तंभविवर्धनात् ॥

यावत्षष्टिचतुर्युक्ताः सप्तविंशतिमंडपाः ॥४१॥

श्रीविश्वकर्माये सत्तावीस ( २७ ) प्रकारना मंडपो करवाना कडेला छे. तेमनां तलो ( गाणा अर्थात् पदो ) विषम ( ओडी ) करवां अने क्षण तथा थांबलाओ सम ( ओडी ) करवा. ४०.

पडेलो मंडप आर ( १२ ) थांबलाओनो करवो अने पछी जे जे थांबलाओ वधारवाथी जीव मंडपो थाय छे. आ प्रमाणे सोसठ ( ६४ ) थांबलाओ सुधी वृद्धि करवी ओटले सत्तावीस ( २७ ) प्रकारना मंडपो थशे. ४१.

### सत्तावीस मंडपोनां नाम.

पुष्पको पुष्पभद्रश्च सुप्रभो मृगनंदनः ॥

कौशिल्यो बुद्धिसंकीर्णो राजभद्रो द्वयावहः ॥४२॥

श्रीवत्सो विजयश्चैव वास्तुकीर्णश्च श्रीधरः ॥

यज्ञभद्रो विशालाक्षः सुश्रेष्ठः शत्रुमर्दनः ॥४३॥

भूजयो नंदनश्चैव तथा विमानभद्रकौ ॥

सुग्रीवो हर्षणश्चैव कर्णिकारः पराधिकः ॥४४॥

सिंहो वै सिंहभद्रश्च समसूत्रस्तथैव च ॥

इत्येते मंडपाः प्रोक्ताः सप्तविंशतिसंख्यया ॥४५॥

१ पुष्पक, २ पुष्पभद्र, ३ सुप्रभ, ४ मृगनंदन, ५ कौशिल्य, ६ बुद्धि संकीर्ण, ७ राजभद्र, ८ द्वयावह, ९ श्रीवत्स, १० विजय, ११ वास्तुकीर्ण, १२ श्रीधर, १३ यज्ञभद्र, १४ विशालाक्ष, १५ सुश्रेष्ठ, १६ शत्रुमर्दन, १७ भूजय, १८ नंदन, १९ विमान, २० लद्रक, २१ सुग्रीव, २२ हर्षण, २३ कर्णिकार, २४ पराधिक, २५ सिंह, २६ सिंहभद्र अने २७ समसूत्र; आ सत्तावीस मंडपो कडेला छे. ४२, ४३, ४४, ४५.

मिगूढा नृत्यमाख्याता अतश्चंद्रावलोकनाः ॥  
 भद्रावलोकनाश्चैते जालकैः कर्णकानुगाः ॥४६॥  
 निस्तंभा भित्तिभित्तिभिश्चतुष्काष्ठांशकोत्तमैः ॥  
 स्तम्भे युग्मस्तंभाश्च मूलसूत्रसमुद्भवाः ॥४७॥

१ सत्याविश प्रकारना मंडपाना १ थी ९ सुधीना तरुदर्शन

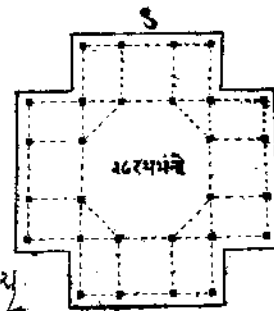
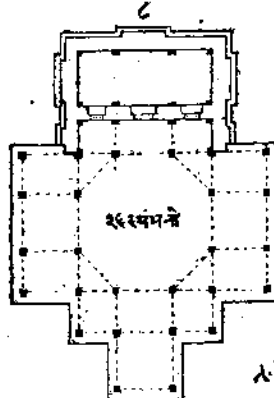
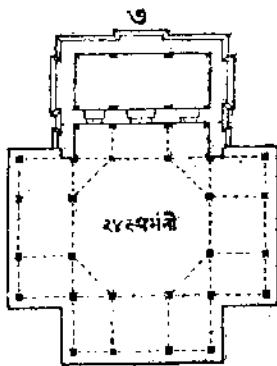
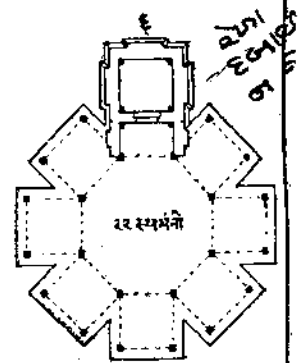
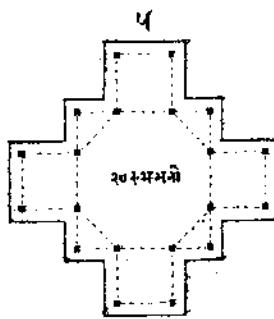
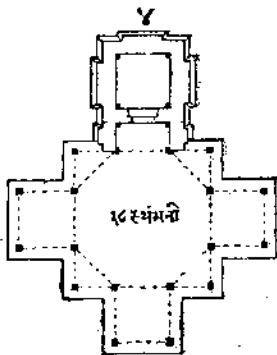
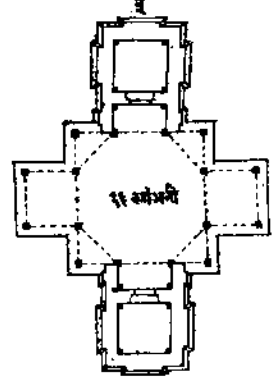
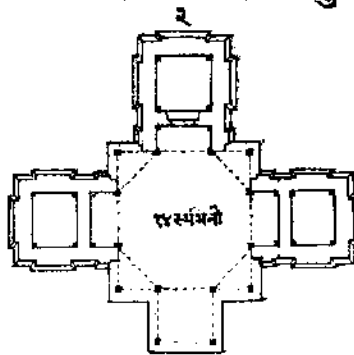
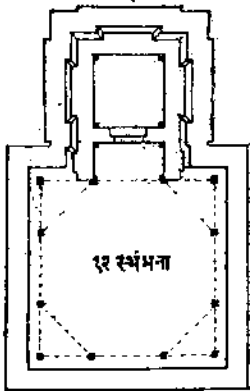

१३ संमप

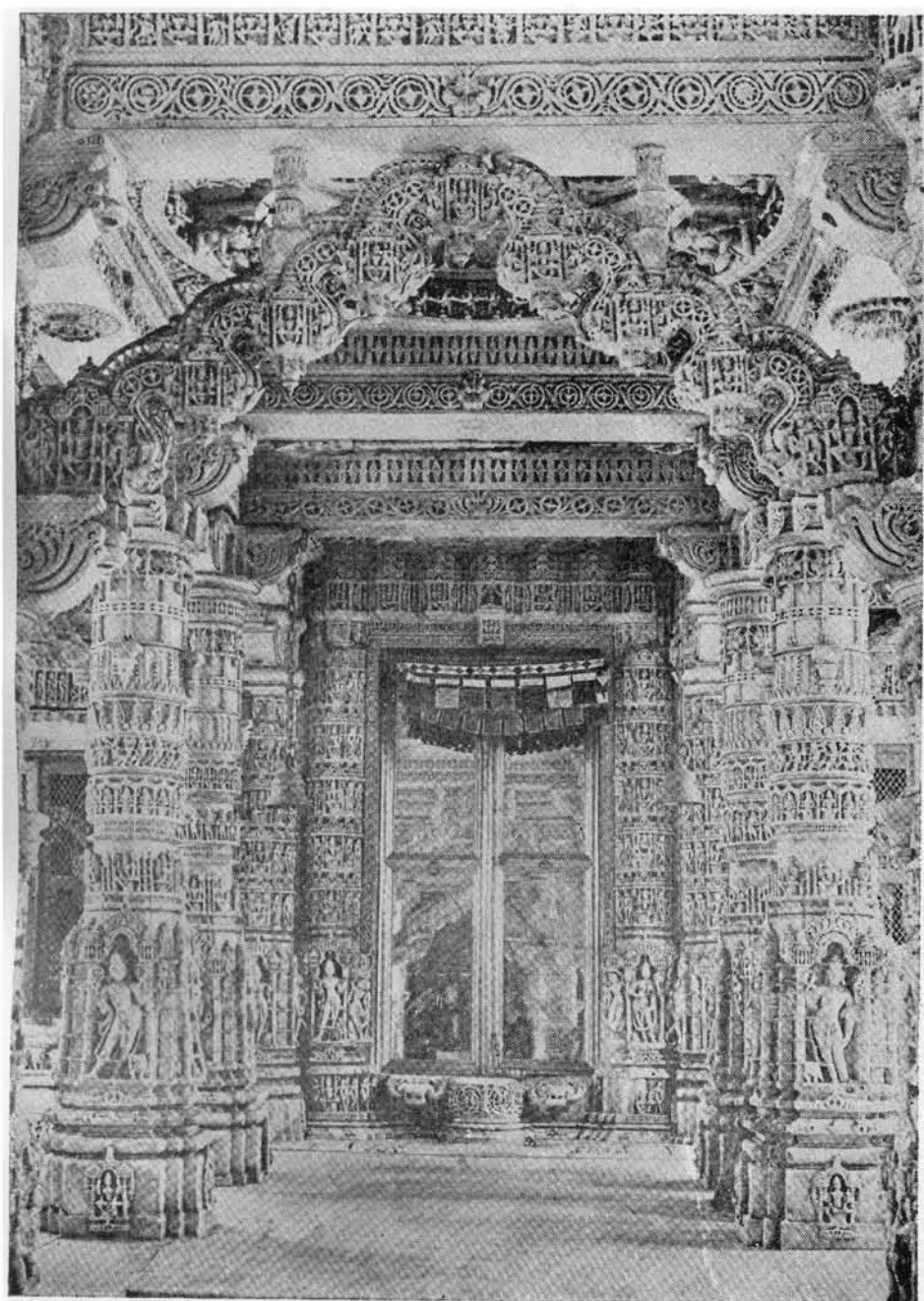

नृत्य मंडपना देवाय, माडिन्ट आषु.



२७ प्रकारना मंडपाना १० थी २२ सुधीना तक दर्शन

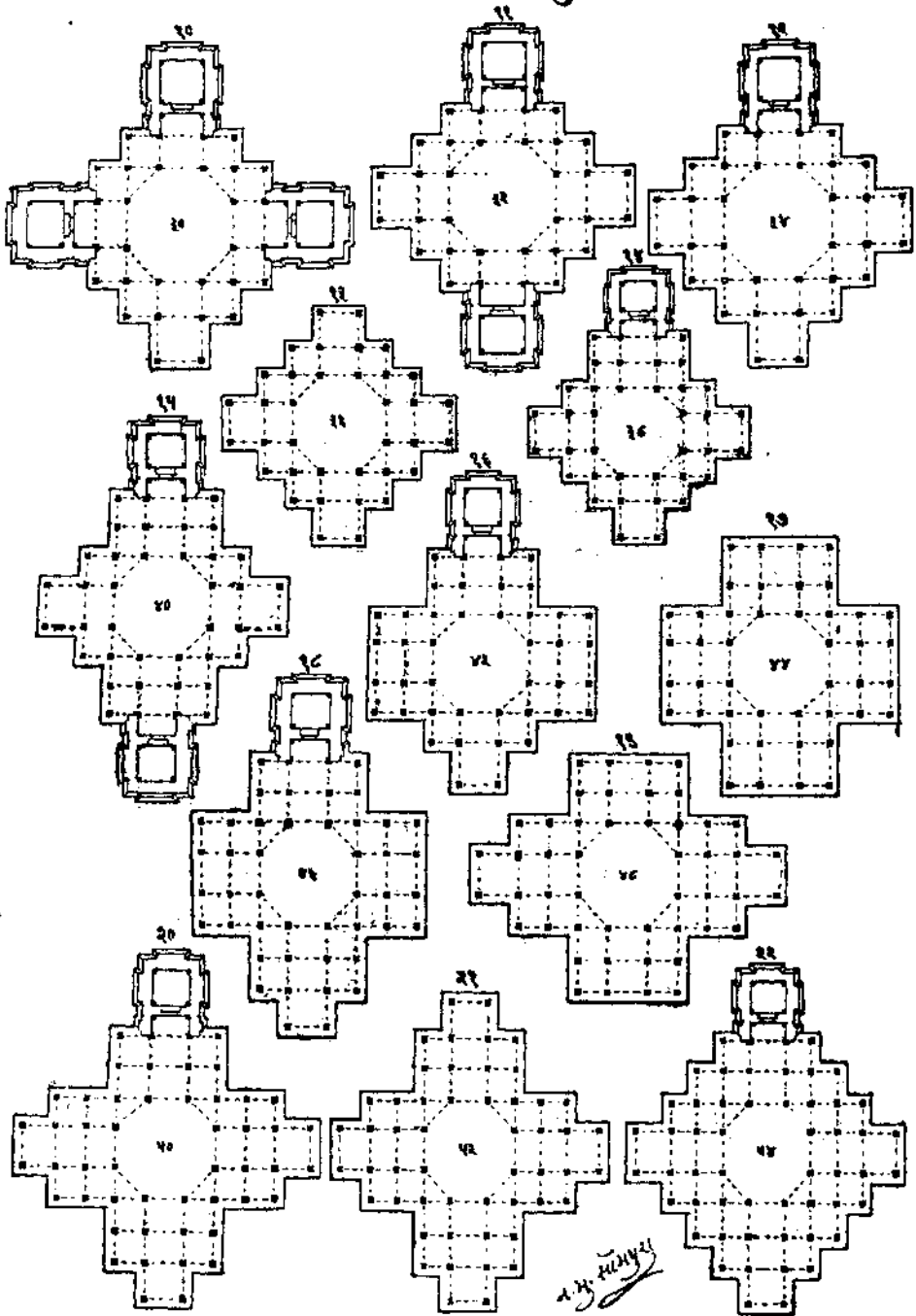

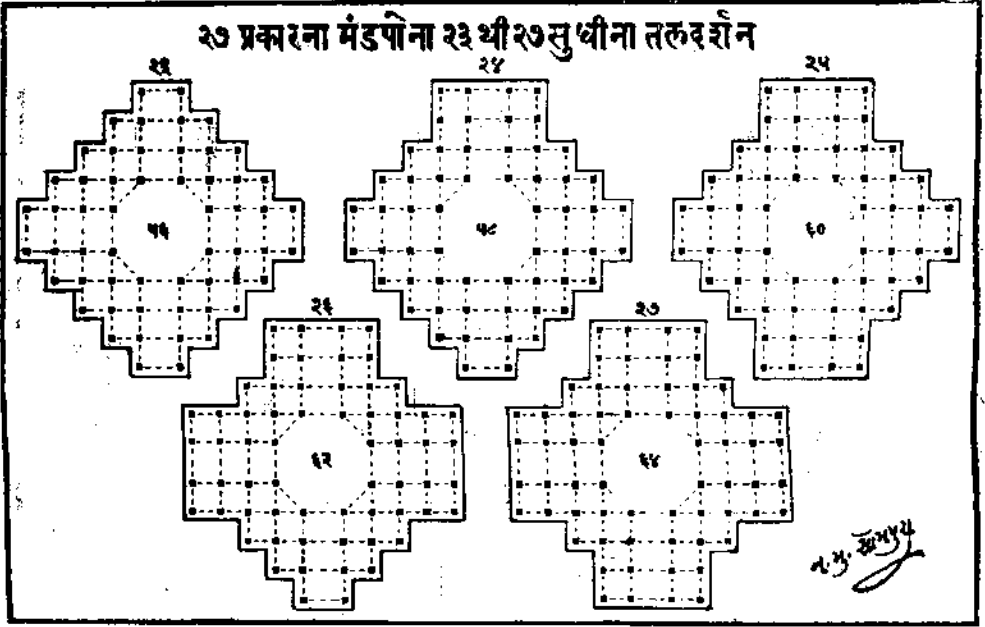

ગૃહ-દિવાલ વગરના સ્તંભોવાળા મંડપોને નૃત્ય મંડપો કહેલા છે. ભદ્ર અને રેખાઓ કરેલા ગવાક્ષો (ગોખ) કે જે બાળીઓવાળા હોય છે તેમને અંદ્રાવલોકન કહે છે. થાંભલા વગરના મંડપો ભિત્તિઓ વડે ચોરસ અગર અષ્ટકોણ કરવા અને થાંભલાવાળા કરવા તો યુગ્મ એટલે સમ-એકી થાંભલાઓ મૂલ સૂત્રને અનુસરી કરવા. ૪૬, ૪૭.

**ક્ષણમઘ્યેષુ સર્વેષુ સ્તંભમેકં ન દાપયેત્ ॥**

**યુગ્મઞ્ચ દાપયેત્તત્ર વેધદોષવિવર્જિતમ્ ॥૪૮॥**

**મૂલસ્તંભે યદા સૂત્રં સ્તંભો દેયસ્તુ મંડપે ॥**

**તદા પુરનૃપાદીનાં યજમાનસ્ય વૈ જયઃ ॥૪૯॥**

**સ્તંભવેધે સમુત્પદ્યેત્પદ્મિની નામ રાક્ષસી ॥**

**પીઙ્ગન્તે પુરમૂપાદ્યા વાસ્તુવેધં સદા હરેત્ ॥૫૦॥**

મંડપોમાં થાંભલાઓ કરવા તે એકી કરવા નહિ પરંતુ યુગ્મ-સમ (એકી) નાખવા અને વેધદોષ તજવો. ૪૮.

મૂળ પ્રાસાદના સૂત્ર સાથે જે મૂળ સ્તંભનું સૂત્ર મેળવી મંડપમાં થાંભલાઓ કરવામાં આવે તો નગર અને રાંત વગેરે તથા યજમાનનો સર્વદા વિગ્રહ થાય છે. ૪૯.

સ્તંભવેધ થાય તો પદ્મિની નામની રાક્ષસી ઉત્પન્ન થાય છે અને તેના વડે નગર, રાંત, પ્રજા વગેરેને પીડા પહોંચે છે. તેથી હુમેશાં વાસ્તુવેધ તજવો અર્થાત્ વાસ્તુવેધ થવા દેવો નહિ. ૫૦.





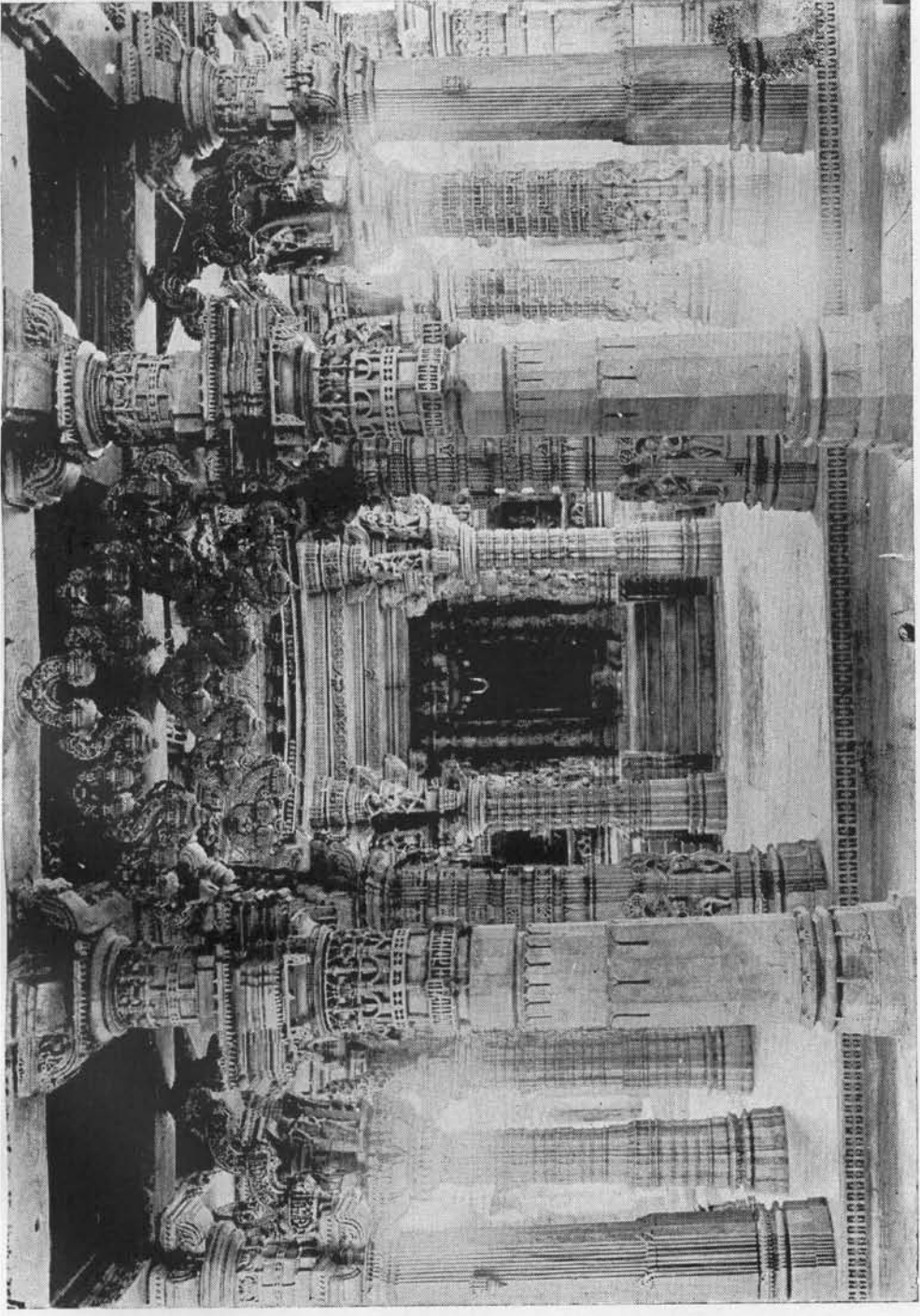

नवग्रहोदी व्यते नृत्य मंडप, श्रीनिभनाथ जैन दशशर, भाउंडे व्याख्यु.



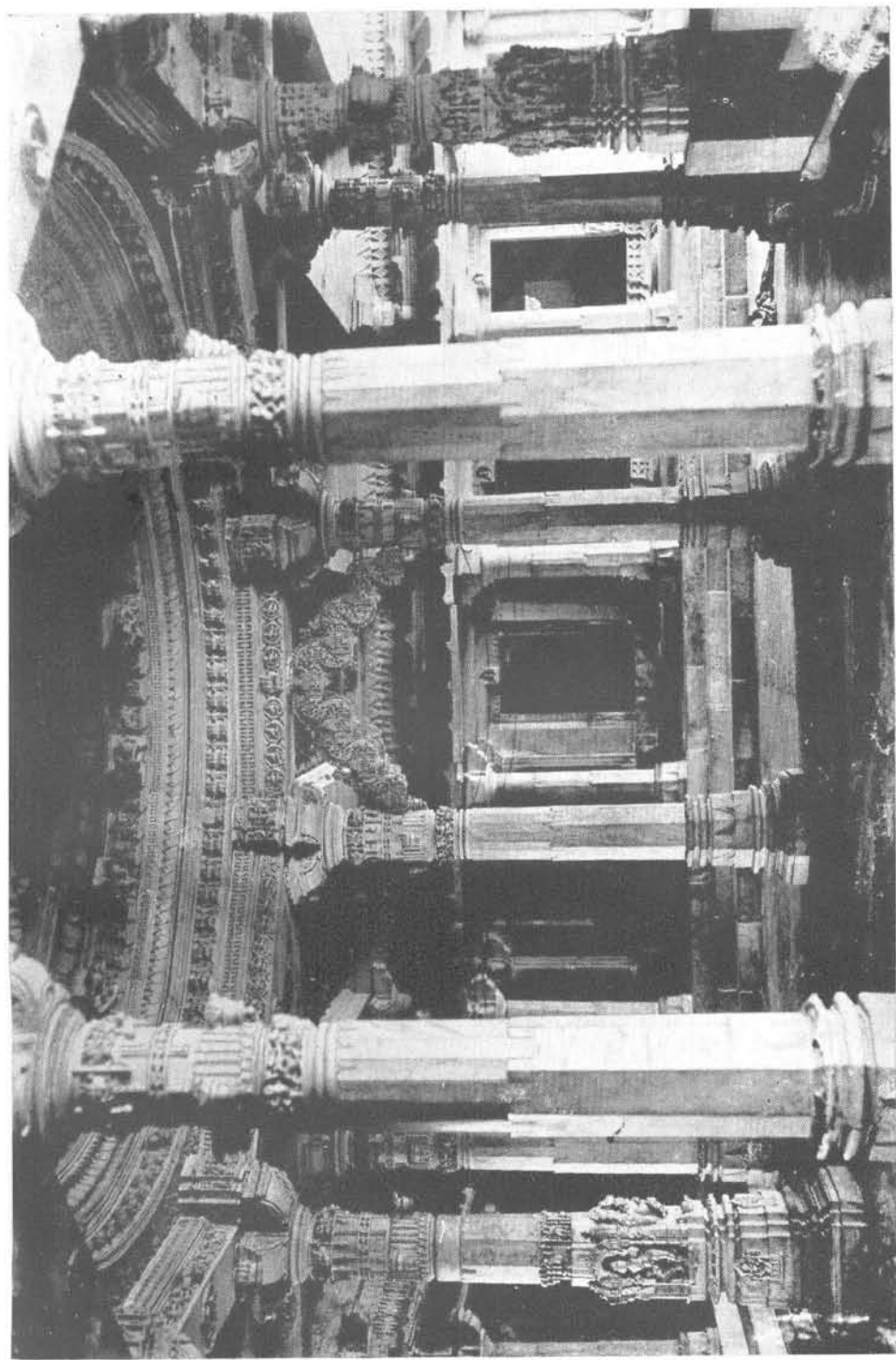

नवग्रहादी अने नृत्य मंडप. जैन द्वादशर, श्रीकृष्णारीयाळ.

મંડપના સ્તંભની ઉંચાઈનું પ્રમાણ.

મજેદષ્ટાભિરેકાંશા કુંભિઃ સ્તંભશ્ચ પશ્ચમિઃ ॥  
અર્ધેન ભરણં શીર્ષમર્ધેનૈકેન પટ્ટકઃ ॥૬૧॥

ઉભણીમાં આઠ ભાગ કરી તેમાં ૧ એક ભાગની કુંભી, ૫ ભાગનો સ્તંભ, ૦૧ અર્ધા ભાગનું ભરણું, ૦૧ અર્ધા ભાગનું શીર્ષ ( શરૂ ) અને એક ભાગનો પાટ ઉંચો કરવો. ૫૧.

સ્તંભની ઉંચાઈનું ધીજી પ્રમાણ.

નવમક્તે સમુચ્છે તુ ભાગૈકા કુંભિકા સ્મૃતા ॥  
ષટ્કભાગશ્ચ ભવેસ્તંભો ભાગાર્ધં ભરણં તથા ॥૬૨॥  
ભાગાર્ધં ચ ભવેત્શીર્ષં ભાગૈકેન ચ પટ્ટકઃ ॥  
ઉચ્છ્રયેન સમઃ કાર્યઃ સપાદો વિસ્તરોઽથવા ॥૬૩॥

ઉભણીની ઉંચાઈમાં ૯ નવ ભાગ કરી તેમાં એક ભાગની કુંભી, છ ભાગનો ધાંભલો, અર્ધા ભાગનું ભરણું, અર્ધા ભાગનું શરૂ તથા એક ભાગનો પાટ કરવો અને ઉંચાઈથી સરખો અથવા સવાયો પહોળો કરવો. ૫૨, ૫૩.

દ્વિભાગેન નમચ્છાદ્યં તત્પેટં પટ્ટપેટકે ॥  
અર્ધાશોર્ધ્વા કપોતાલી દ્વિભાગઃ પટ્ટવિસ્તરઃ ॥૬૪॥  
પાટકઃ કૂટછાદ્યશ્ચ કુર્યાત્ પટ્ટસ્ય પેટકે ॥  
સપશ્ચાંશઃ સપાદશ્ચ સાર્ધભાગશ્ચ વિસ્તરાત્ ॥૬૫॥

છાજી એ ભાગ નમતું કરવું અને પાટના પેટકમાં તેનું પેટ કરવું અર્થાત્ પાટની ઉંચાઈમાં ત્રીજા ભાગે કુંભ પાટી છાજી કુંભમાં એસતું કરી પાટ અને છાજીનો તળાંચો-મથાળો એકસૂત્રમાં રાખવો. પાટના મથાળા ઉપર અર્ધા ભાગની કપોતાલી ( કેવાલ ) કરવી અને પાટ વિસ્તારમાં પહોળો એ ભાગનો કરવો. પાટ અને લાંબસીઓ-વાળું છાજી ( કૂટછાદ્ય ) પાટના તળાંચા તથા મથાળા ખરોખર એકસૂત્રમાં કરવું, તથા વિસ્તારમાં પાટ ઉંચાઈનો પાંચમો ભાગ વધારી સવાયો અથવા દોઢો રાખવો. ૫૪, ૫૫.

પાટ તથા સ્તંભ સમ વિષમ કરવા વિષે.

મુહ્યમણ્ડપસંઘાતે યદા મિચ્યન્તરં ભવેત્ ॥  
ન દોષાઃ સ્તંભપટ્ટાદૌ સમેઽપિ વિષમે તલે ॥૬૬॥

મુખ્ય મંડપની સાથે બીજા મંડપ કરવામાં જો ભિત્તિનું અંતર આવતું હોય તો સ્તંભ અને પાટ વિગેરે સમ અથવા વિષમ તલ કરવામાં આવે તો પણ દોષ આવતો નથી. ૫૬.

કુંભિ, સ્તંભ, ભરણું અને શરાના વાટ વિષે.

કુંભકેન સમા કુંભિઃ સ્તંભશ્ચૈવ તથોદ્ગમે ॥

ભરણી ભરણં જ્ઞાત્વા કપોતાલી તથા શિરમ્ ॥૬૭॥

કૂટછાદ્યમધઃસૂત્રે કુર્યાત્પટ્ટસ્ય પેટકમ્ ॥

અર્ધોદયે કરોટશ્ચ કર્તવ્યં વિધિપૂર્વકમ્ ॥૬૮॥

કુંભાના એકસૂત્રમાં કુંભી, દોઢિયાના મથાળે એકસૂત્રમાં સ્તંભ, ભરણીની સાથે એકસૂત્રમાં ભરણું તથા કપોતાલી અને શિર ( શર ) એકસૂત્રમાં કરવું. નીચે એકસૂત્રમાં કૂટછાદ્ય અને પાટનો તલાચો ( પેટક ) એકસૂત્રમાં કરવો. પહોળાઈથી અર્ધો ઉંચાઈમાં વિધિપૂર્વક કરોટ ( કલાડીયો-ધુમટ ) કરવો. ૫૭, ૫૮.

સ્તંભની બહાઈ પાંચ પ્રકારે કરવા વિષે.

પ્રાસાદસ્ય દશાંશેન સ્તંભાનાં પૃથુવિસ્તરઃ ॥

કાર્યં એકાદશાંશેન દ્વાદશાંશેન વૈ તથા ॥૬૯॥

ત્રયોદશાંશમાનેન શક્રાંશેન તથોચ્યતે ॥

એતન્માનં યથોદ્દિષ્ટં સ્તંભાનાં પૃથુવિસ્તરે ॥૬૦॥

સ્તંભોનો પૃથુ ( બહાઈનો ) વિસ્તાર પ્રાસાદની પહોળાઈના પ્રમાણના દશમા ભાગે, અગિયારમા ભાગે, બારમા ભાગે, તેરમા ભાગે અથવા ચૌદમા ભાગે કરવો. સ્તંભોની બહાઈનું આ પાંચ પ્રકારનું માન યથાશાસ્ત્ર કહેલું છે. એટલે પાપાણની મજબૂતીના આધારે યોગ્ય માન લેવું. ૫૯, ૬૦.

સ્તંભની બહાઈનું બીજું પ્રમાણ.

પ્રાસાદ એકહસ્તે તુ સ્તંભો વા ચતુરજ્જુલઃ ॥

દ્વિહસ્તે ચાજ્જુલાઃ સપ્ત ત્રિહસ્તે નવ એવ ચ ॥૬૧॥

તતો દ્વાદશહસ્તાન્તં હસ્તે હસ્તે દ્વયાજ્જુલા ॥

સપાદાજ્જુલવૃદ્ધિઃ સ્યાત્યાવત્ષોડશહસ્તકમ્ ॥૬૨॥



स्वस्तिक स्तंभ.

अष्टास्र स्तंभ.

भद्रक स्तंभ.





અક્કુલિકા તતો વૃદ્ધિશ્ચત્વારિંશત્કરાવધિ ॥  
તદૂર્ધ્વે ચ શતાધાન્તં પાદોનાક્કુલિકા ભવેત્ ॥૬૩॥

અથવા એક ગજના પ્રાસાદને સ્તંભ ચાર ( ૪ ) આંગળ, ૨ ગજના પ્રાસાદને સાત ( ૭ ) અને ત્રણ ગજના પ્રાસાદને નવ ( ૯ ) આંગળ બાંધો કરવો. ત્રણ ગજથી બાર ગજ સુધી દરેક ગજે બે બે આંગળ, બારથી સોળ ગજ સુધી સવા આંગળ, સોળથી આલીસ ગજ સુધી એક આંગળ અને આલીસથી પચાસ ગજ સુધીના પ્રાસાદને સ્તંભ બાંધો કરવામાં ગજે પોણા ( ૦૫ ) આંગળ વૃદ્ધિ કરવી. ૬૧, ૬૨, ૬૩.

સ્તંભના ઘાટની પાંચ પ્રકારની ભતિ વિષે.

રુચકા ભદ્રકાશ્ચૈવ વર્ધમાનાસ્તૃતીયકાઃ ॥  
અષ્ટાસ્રાઃ સ્વસ્તિકાશ્ચૈવ સ્તંભાઃ પ્રાસાદરૂપતઃ ॥૬૪॥  
રુચકાશ્ચતુરસ્રાઃ સ્યુર્ભદ્રકા ભદ્રસંયુતાઃ ॥  
વર્ધમાનોપભદ્રાઃ સ્યુરષ્ટાસ્રાશ્ચાષ્ટકા મતાઃ ॥૬૫॥  
આમનોર્ધ્વે ભવેદ્ ભદ્રં સ્વસ્તિકાશ્ચાષ્ટકર્ણકૈઃ ॥  
પશ્ચવિધાશ્ચ કર્તવ્યાઃ સ્તંભાઃ પ્રાસાદરૂપિણઃ ॥૬૬॥

પ્રાસાદને અનુરૂપ સ્તંભો પાંચ પ્રકારના થાય છે. તે અનુક્રમે નીચે પ્રમાણે બાણવા. (૧) રૂચક, (૨) ભદ્રક, (૩) વર્ધમાન, (૪) અષ્ટાસ્ર અને (૫) સ્વસ્તિક; આ પાંચ પ્રકારના સ્તંભોનાં નામ બાણવાં. રૂચક સ્તંભો ચોરસ, ભદ્રક સ્તંભો ભદ્રસંયુક્ત, વર્ધમાન સ્તંભો ઉપભદ્રયુક્ત, અષ્ટાસ્ર સ્તંભો અષ્ટકોણ તથા સ્વસ્તિક સ્તંભો મથાળે ભદ્રસંયુક્ત અને અષ્ટકોણ બાણવા. આ પાંચ પ્રકારના સ્તંભો પ્રાસાદોને અનુરૂપ કરવા. ૬૪, ૬૫, ૬૬.

સ્તંભોમાં કોતરકામ કરવા વિષે.

સ્તંભોઽષ્ટાસ્રસુવૃત્તભદ્રસહિતો રૂપેણ ચાલક્રુતઃ  
યુક્તઃ પલ્લવકૈસ્તથા ભરણકં યત્પલ્લવેનાવૃતમ્ ॥  
કુમ્ભી ભદ્રયુતા કુમારસહિતં શીર્ષં તથા કિન્નરાઃ ।  
પત્રં ચેતિ ગૃહે ન શોભનમિદં પ્રાસાદકે શસ્યતે ॥૬૭॥

સ્તંભ અષ્ટકોણ, સુંદર ગોળાકાર, ભદ્ર સહિત, મૂર્તિઓના રૂપેથી અલકૃત અને પલ્લવો ( પાનપત્તાં ) સહિત કોતરેલો હોય, ભરણુ વેલોથી અલકૃત અને કોતરકામ કરેલું હોય તેમજ કુમ્ભી પણ ભદ્રયુક્ત તથા શશ્યોમાં કીચક અને કિન્નરોનાં સ્વરૂપો કોતરેલાં હોય. આવા સ્તંભો ઘરોની અંદર કરવા સારા નહિ પરંતુ પ્રાસાદોમાં કરવામાં આવે તો તે ઉત્તમ બાણવા. ૬૭.

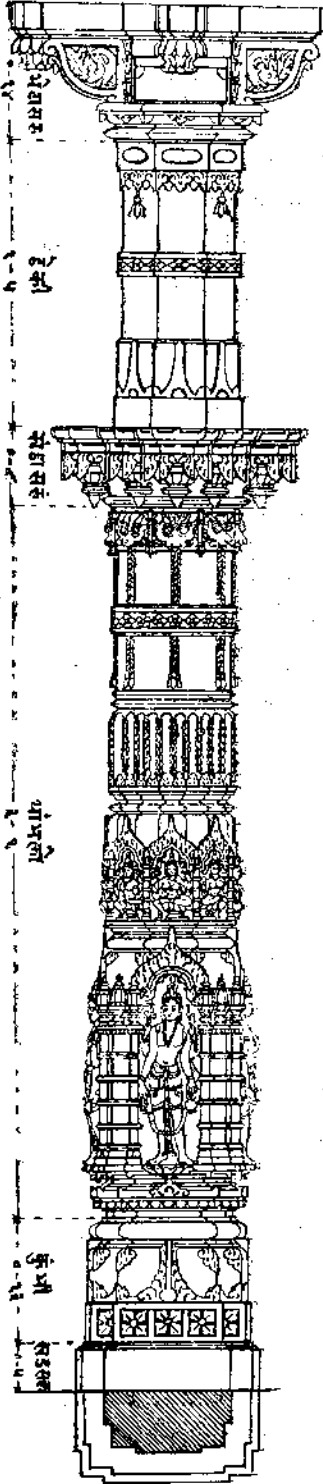

शिव

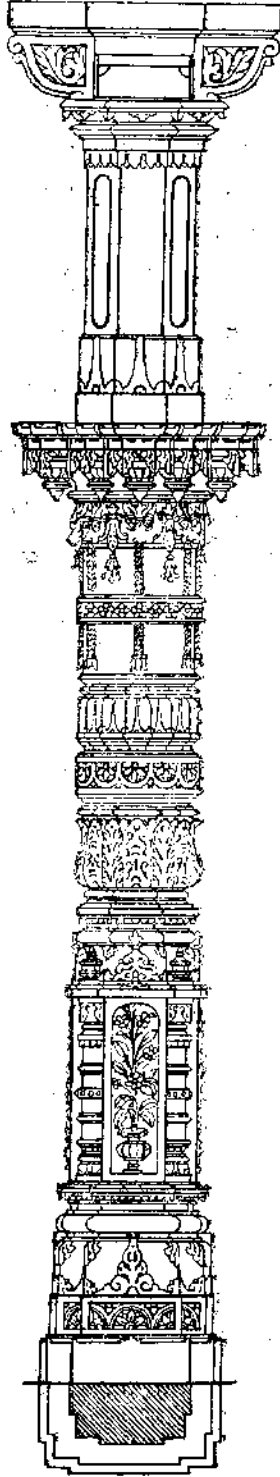

भद्रक

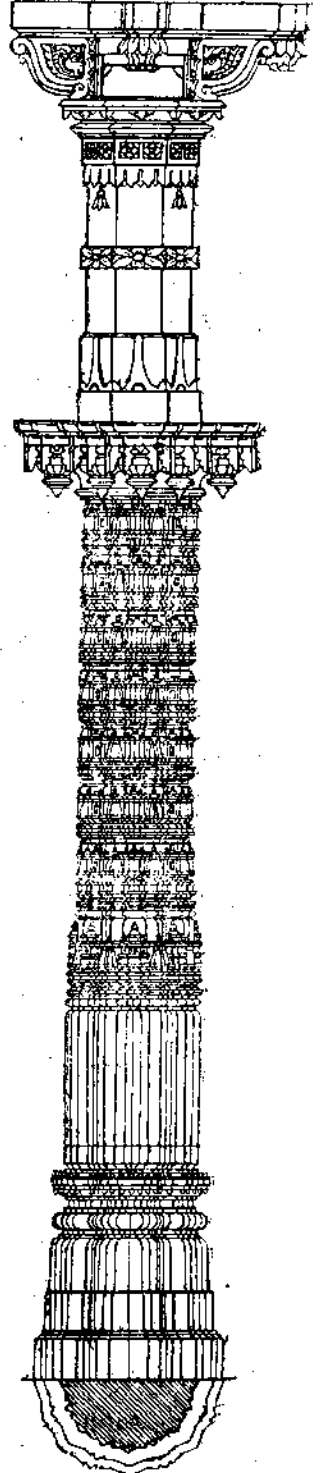

शिव

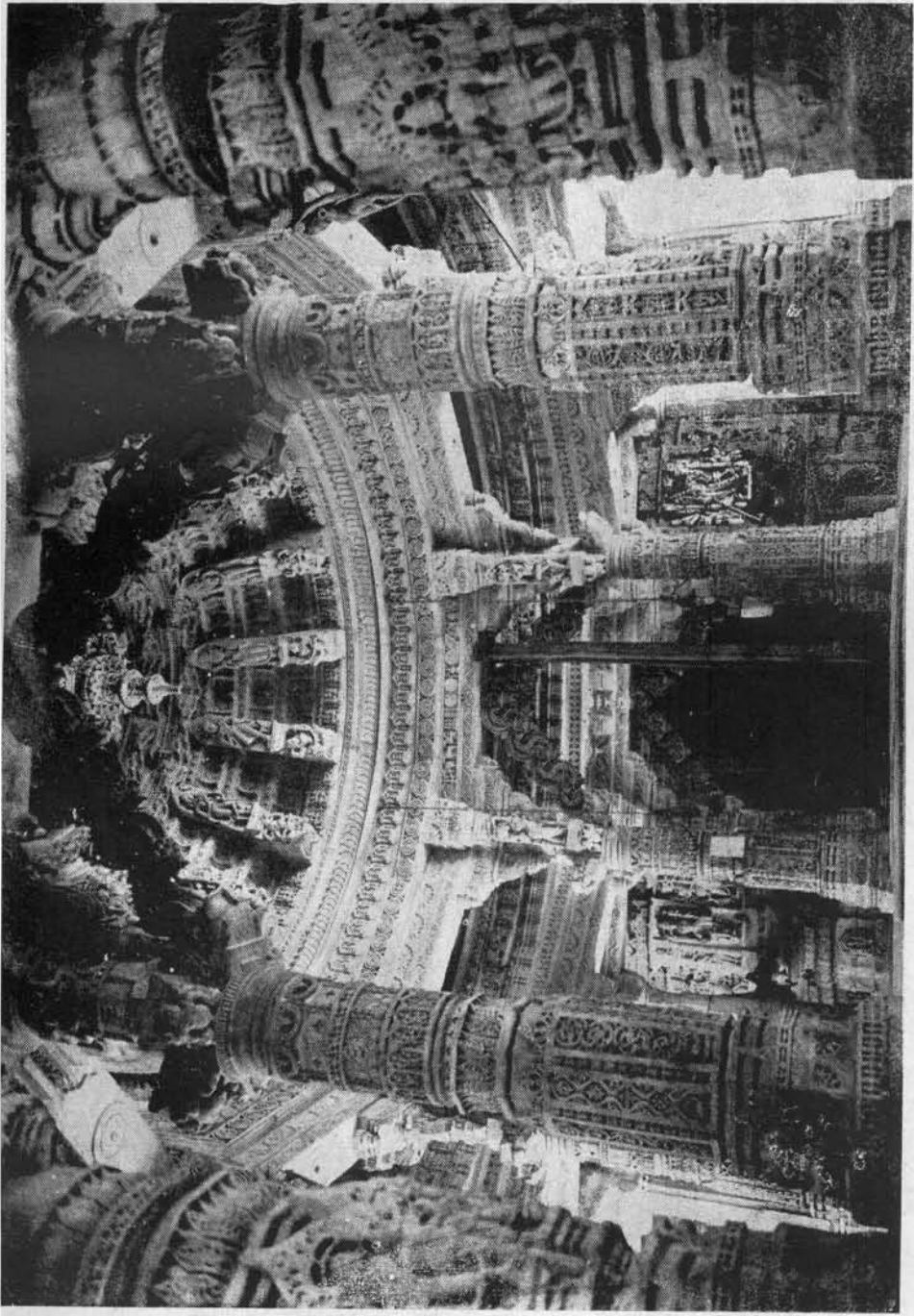

मेवनाह भंडूय. राजकुम्भ, (भारत).

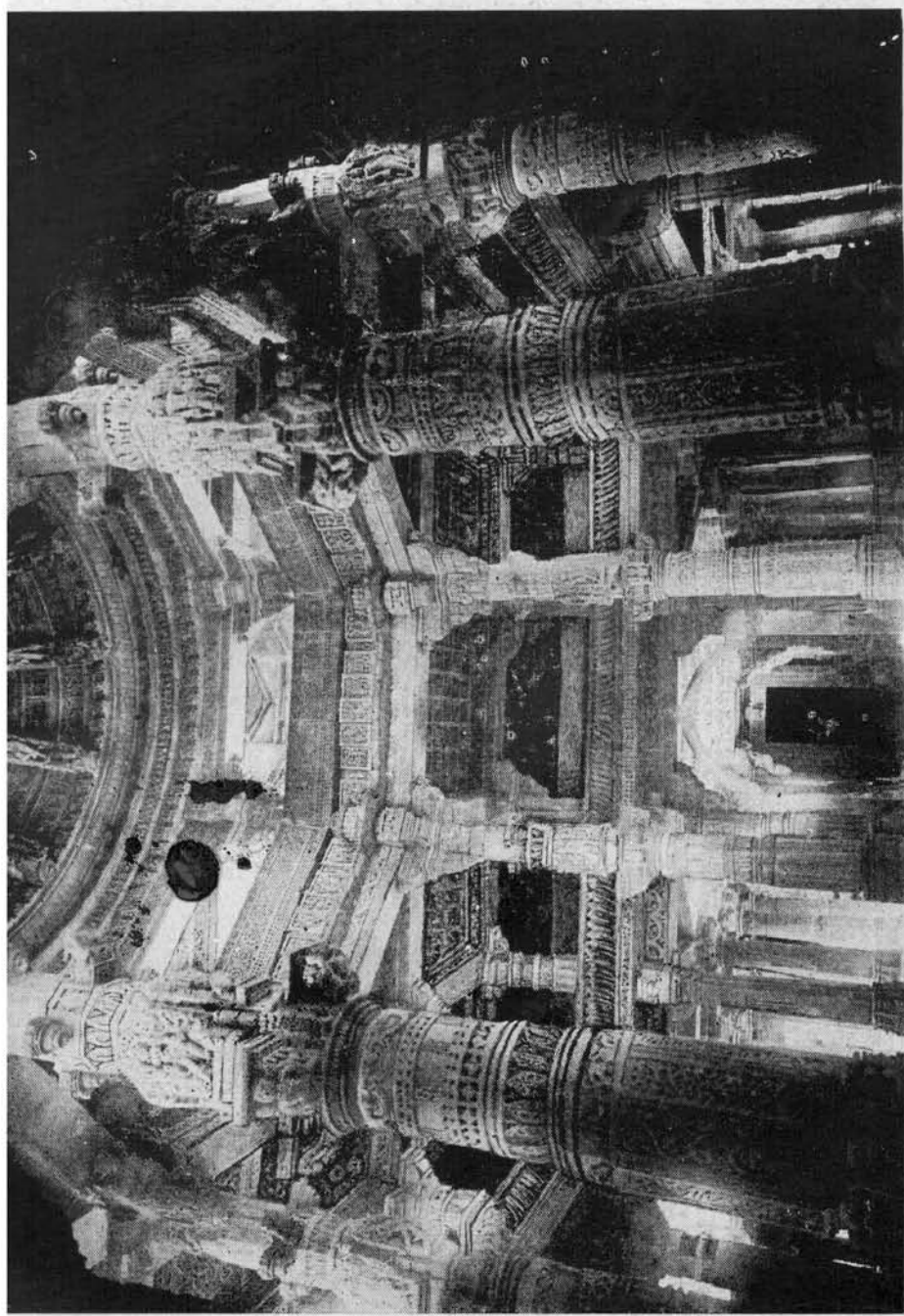

भेधनाह भंडपना देवा. राजकपुर, (भारवाड).

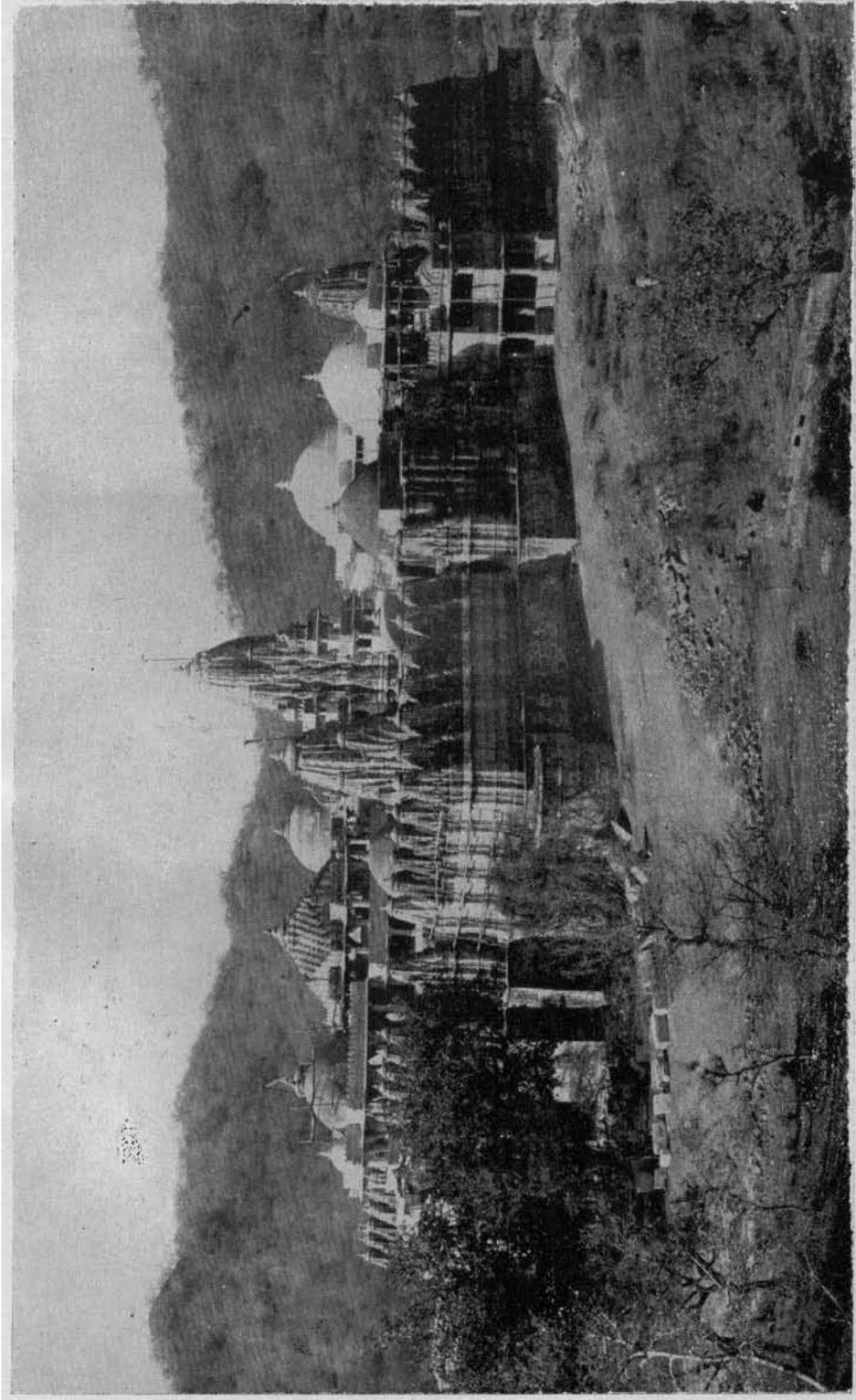

जिनालय अने अलायक सल्लिप यतुसुभ धरणी विलार प्रासाद. राजकपुर ( भारतस ).



જિનના દેવાલયોને મંડપવિધાન.

જિનાગ્રે સોમસર્ગ ચ શુક્રાગ્રે ગૂઢમળ્લપઃ ॥

ગૂઢસ્યાગ્રે ચતુષ્કા વૈ તદગ્રે નૃત્યમળ્લપઃ ॥૬૮॥

જિનના દેવાલયના અગ્રભાગે સમોસર્ણ ( સમોસર્ણુ ), શુક્ર ( શુક્રનાશને એસવાની જગ્યા કે જેને કોળી કહે છે ) ના અગ્રભાગે ગૂઢમંડપ, ગૂઢમંડપના અગ્રભાગે ચોકી અને ચોકીના અગ્રભાગે નૃત્યમંડપ કરવો. ૬૮.

ચોમુખ પ્રાસાદમાં મેઘનાદાદિ મંડપવિધાન.

પ્રાસાદછન્દ-ઉક્તાશ્ચ મળ્લપાઃ સર્વકામદાઃ ॥

સિંહદ્વારે વિશેષેણ મેઘશ્ચ શ્રીમનોરમઃ ॥૬૯॥

તદગ્રે મેઘનાદશ્ચ કોષ્ઠાનિ પશ્ચવિંશતિઃ ॥

નાલિમળ્લપ આરુયાતો વિસ્તારે મેઘ ઉત્તમઃ ॥૭૦॥

મળ્લપં મેઘનાદશ્ચ કુર્યાચ્ચ દ્વિષણાન્તરે ॥

તથા સળાન્તરે નાલ્યં બલાળશ્ચ તુ સૂર્ધનિ ॥૭૧॥

પ્રાસાદના છંદાનુસાર કહેલા મંડપો સર્વકામનાઓને આપનારા છે. ચોમુખ અને બ્રમવાળા પ્રાસાદોના સિંહદ્વારે વિશેષ કરીને મેઘમંડળની માફક સુંદર મેઘમંડપ અને તેની આગળ મેઘનાદ મંડપ કરવો અને તે પશ્ચીમ કોઠાનો કરવો. તેની આગળ નાલિમંડપ કરવો. એટલે કે પગથીયાં ચઢવાનાં નીચે આવે તેવા મંડપને નાલિમંડપ કહે છે. મેઘમંડપથી બે પદ છેડી મેઘનાદ મંડપ કરવો અને મેઘનાદ મંડપથી એક પદ છેડી નાલિમંડપ કરવો અને તેના ઉપર બલાળુક કરવું. ૬૯, ૭૦, ૭૧.

જિન દેવાલયની ચતુર્દિક્ષુ જિનાલય વિધાન.

દ્વિસપ્તયા દ્વિવાર્ણૈર્વા ચતુર્વિંશતિતોડથવા ॥

જિનાલયૈશ્ચતુર્દિક્ષુ સહિતં જિનમંદિરમ્ ॥૭૨॥

જિનાલયની ચારે દિશાઓમાં ઘોતેર ( ૭૨ ), ખાવન ( ૫૨ ) અથવા ચોવીસ ( ૨૪ ) જિનાલય સહિત જિનમંદિર કરવું. ૭૨.

ખાવન (૫૨) જિનાલયની દેરીઓનો ક્રમ.

વામદક્ષે ચતુર્વિંશદષ્ટૌડ્યે નવ પૃષ્ઠતઃ ॥

મૂલપ્રાસાદસંયુક્તે વર્ણસંખ્યાજિનાલયે ॥૭૩॥

મૂળ પ્રાસાદની ડાબી જમણી બાજુએ સત્તર સત્તર દેરીઓ મળી કુલ ચૈત્રીસ, આઠ દેરીઓ આગળના ભાગે અને નવ પાછળના ભાગે તથા એક મૂળ પ્રાસાદ મળી કુલ બાવન (૫૨) જિનાલય બાણવાં. ૭૩.

બોતેર (૭૨) જિનાલયની દેરીઓનો ક્રમ.

વામદક્ષે ચ પશ્ચાશત્ પૃષ્ઠે રુદ્રોઽગ્રતો દશ ॥  
મૂળપ્રાસાદસંયુક્તે દ્વાસપ્તતિર્જિનાલયે ॥૭૪॥

મુખ્ય પ્રાસાદની જમણી તથા ડાબી તરફ પચીસ પચીસ દેરીઓ તેમજ પાછળ અગીયાર અને આગળના ભાગમાં દશ તથા મુખ્ય પ્રાસાદ મળી કુલ બોતેર (૭૨) જિનાલય બાણવાં. ૭૪.

પ્રાસાદસ્તંભકર્ણાનાં વેધં દ્વારેષુ વર્જયેત્ ॥  
પ્રાસાદમણ્ડપાનાન્તુ ગર્ભે કૃત્વા સુખં વહેત્ ॥૭૫॥

આરે તરફની દેરીઓના દ્વારોમાં મુખ્ય પ્રાસાદના સ્તંભો તથા કણેશિ વેધ તજવો. બાવન જિનાલયની દેરીઓ પ્રાસાદ અને મંડપોના ગર્ભે કરવાથી અનંત મુખ આપનારી થાય છે. ૭૫.

પુંડરીક અને બલાણુ વિધાન.

શિવઃ સૂર્યો વિધિર્વિષ્ણુશ્ચંડિકા જિન એવ ચ ॥  
એતેષાન્ન સુરાણાન્ન કુર્યાદગ્રે ચલાણકમ્ ॥૭૬॥

શિવ, સૂર્ય, બ્રહ્મા, વિષ્ણુ, અંડિકા અને જિન; આ દેવતાઓનાં દેવાલયોને અગ્ર ભાગે ( તથા સમગ્ર દેવતાઓનાં દેવાલયોને અગ્રભાગે ) બલાણુક ( જિનને પુંડરીક ) કરવાં. ૭૬.

ચલાણં દેવતાગ્રે ચ રાજદ્વારે ગૃહે તથા ॥  
જલાશયેઽથ કર્તવ્યં સર્વેષાં મુગ્ધમંડપે ॥૭૭॥

દેવાલય, રાજમહારાજાઓના રાજપ્રાસાદો, ગૃહ તથા જલાશયના અગ્રભાગે તેમજ સર્વ દેવાલયોના મુખ્ય મંડપના અગ્રભાગે બલાણુ કરવું. ૭૭.

જગતીપ્રીઠવિસ્તીર્ણં પાદપાદેન વર્જિતમ્ ॥  
શાલાલિંદેન ગર્ભેણ પ્રાસાદેન સમં ભવેત્ ॥૭૮॥



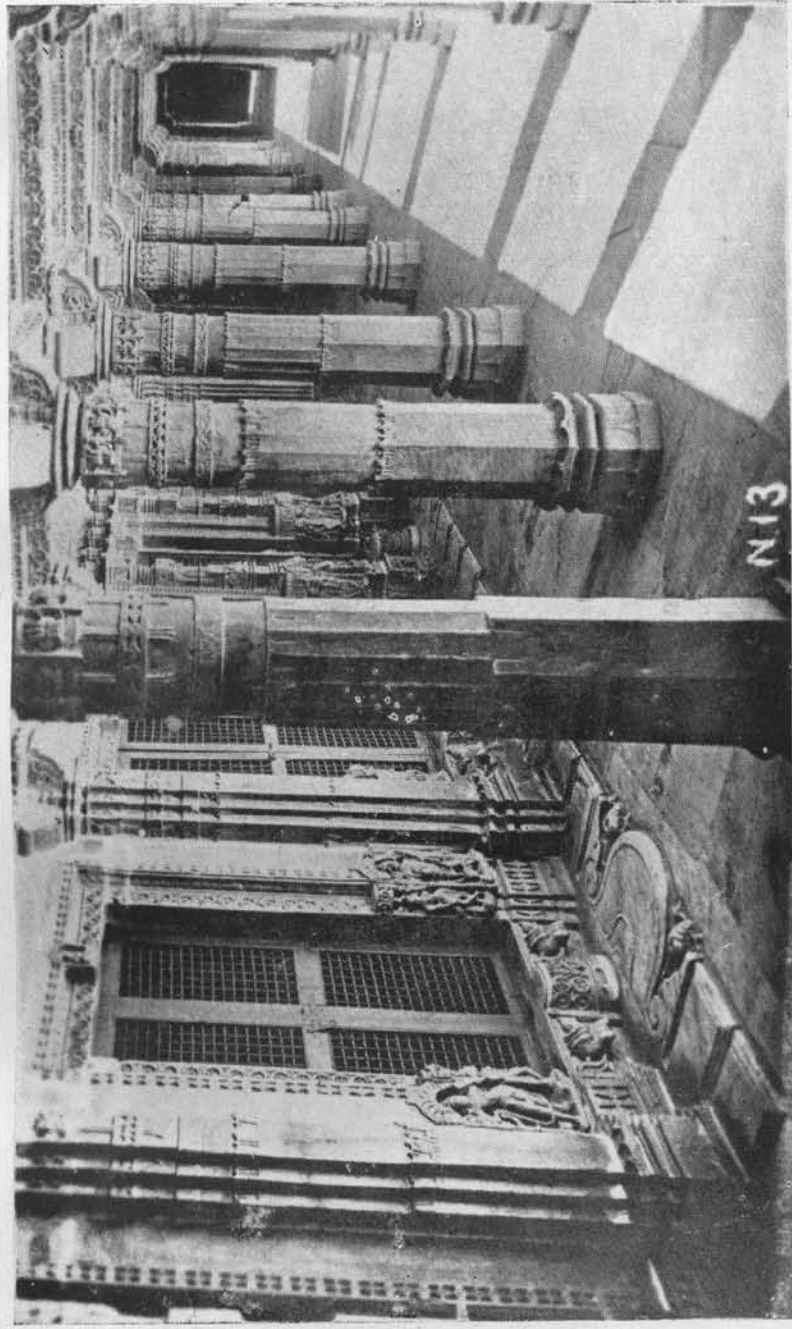

આવન (પર) જિનાલયની દેરીનાં અંદરનાં આરણ્યં અને સ્તંભોની પંકિત. જૈનહેરાસર, માહિંર આણ્ય.



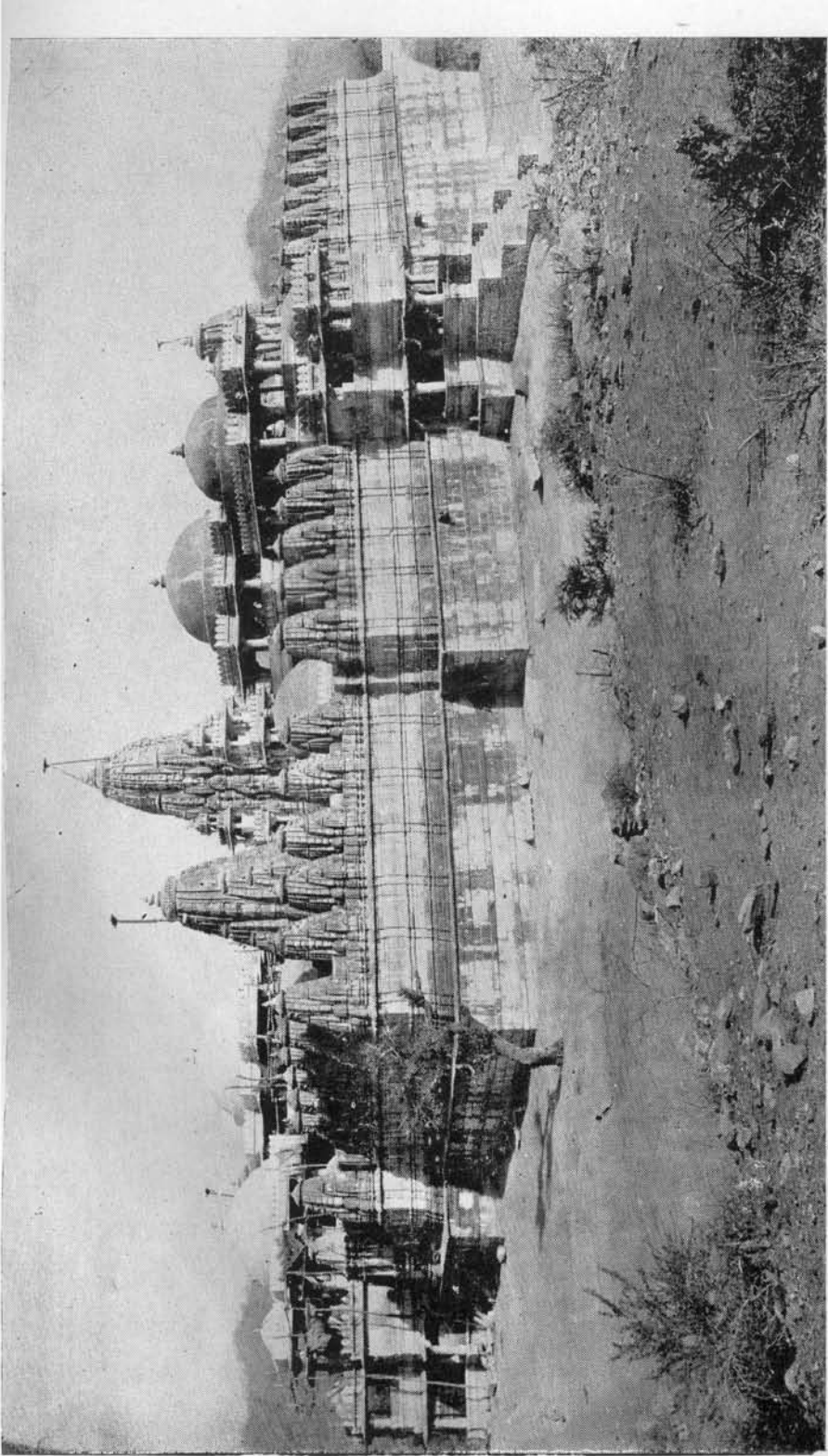

त्यासी ज्ञनालयवाणा धर्षिविहारा योस्रेण प्रासाद्वन् पर्व व्यने दक्षिण तरङ्गं कर्णु दर्शिन. श्री राज्यकपुर ( मारवाड ).



भावन जिनालयना तसदृशिननो नडशो. यद्रावती-सरोवरा, उत्तर शुभराज.

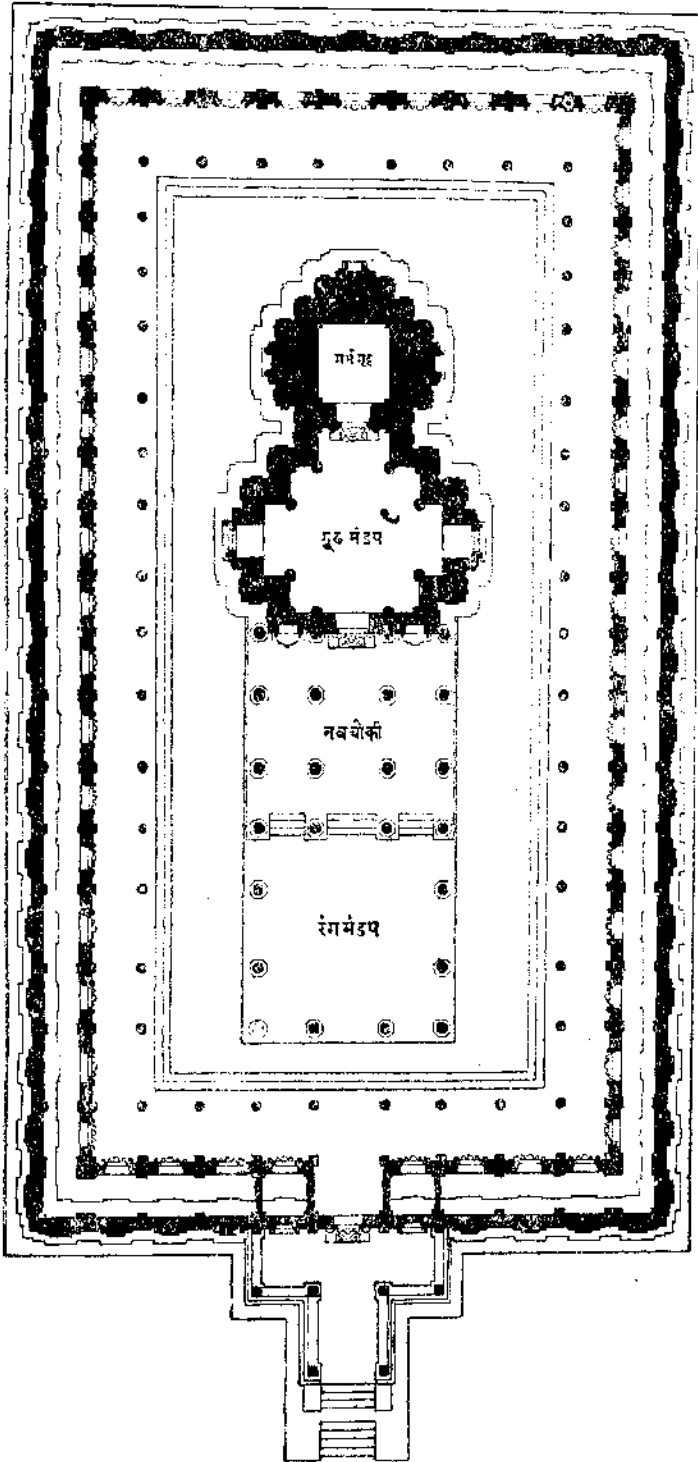

મૂલ પ્રાસાદની જગતી તથા પીઠની સમાન વિસ્તારવાળું એટલે એક બે પદછોડી, શાલા અને અલિંદના ગભે બલાણુ કરવું અને તે ઉંચાઈમાં પ્રાસાદના બરોબર કરવું. ૭૮.

**કનિષ્ઠમુત્તમે મધ્યે મધ્યં જ્યેષ્ઠે કનિષ્ઠિકે ॥ ૭૯ ॥**

**एकद्वित्रिचतुःपञ्चरससप्तपदान्तरे ॥ ७९ ॥**

૧, ૨, ૩, ૪, ૫, ૬ અને ૭ પદના અંતરે બલાણુ કરવાથી અનુક્રમે નીચે પ્રમાણે જ્યેષ્ઠ, મધ્ય અને કનિષ્ઠના ભેદો થાય છે. એક પદના અંતરે કરે તો કનિષ્ઠ કનિષ્ઠ, બે પદના અંતરે કનિષ્ઠ મધ્ય, ત્રણ પદના અંતરે કનિષ્ઠ જ્યેષ્ઠ, ચાર પદના અંતરે મધ્ય કનિષ્ઠ, પાંચ પદના અંતરે મધ્ય મધ્ય, છ પદના અંતરે મધ્ય જ્યેષ્ઠ અને સાત પદના અંતરે બલાણુ કરે તો જ્યેષ્ઠ બલાણુક બાણુવું. ૯૬.

**मूलप्रासादसंद्वारे मंडपे च बलाणकम् ॥**

**न्यूनाधिकं न कर्तव्यं दैर्घ्ये हस्ताङ्गुलाधिकम् ॥ ८० ॥**

મૂલ પ્રાસાદના દ્વારની સન્મુખ તથા મંડપમાં બલાણુ કરવું અને પ્રમાણથી ઉંચું કે નીચું કરવું નહિ. પરંતુ ઉંચાઈમાં જેટલા ગજ અને આંગળ હોય તે પ્રમાણે બરાબર ઉંચું કરવું.

**पेटकं चित्ररङ्गानि सर्वेषां समसूत्रतः ॥**

**आङ्गणेन समं पेटं जगत्याश्च श्रुतो गजः ॥ ८१ ॥**

**जगत्यग्रे तथा कार्यं वामतंत्रबलाणकम् ।**

**वामेऽथ दक्षिणे द्वारे वेदिका मत्तवारणम् ॥ ८२ ॥**

પાટકો અને ચિત્રરંગ ( બારણાનો એતરંગ ); એ બધાં પોતપોતાના વાઢેવાઢ એકસૂત્રમાં કરવાં તેમજ આંગણાના ભાગની સાથે સમાન સૂત્રમાં પાટક કરવા. અને જગતીમાં ગજ (હાથી) કરવા તથા જગતીના અગ્રભાગે તે પ્રમાણે વામતંત્રવું બલાણુ કરવું અને પ્રાસાદના ડાબા તથા જમણા દ્વારમાં વેદિકા તેમજ મત્તવારણ (કહેડો) કરવું. ૮૧, ૮૨.

**सप्तोर्ध्वभूमयः कार्या नृत्यमण्डपसूत्रतः ॥**

**मत्तवारणकं वेदी वितानतोरणैर्युता ॥ ८३ ॥**

**राजद्वारबलाणे च पञ्च वा सप्त भूमिकाः ॥**

**तद्वि मानं बुधैः प्रोक्तं पुष्करं वारिमध्यतः ॥ ८४ ॥**



नृत्य मंडपना धुम्भटनो देणाय. श्री नेमनाथ जैनमंदिर, भाउन्ट व्याणु.

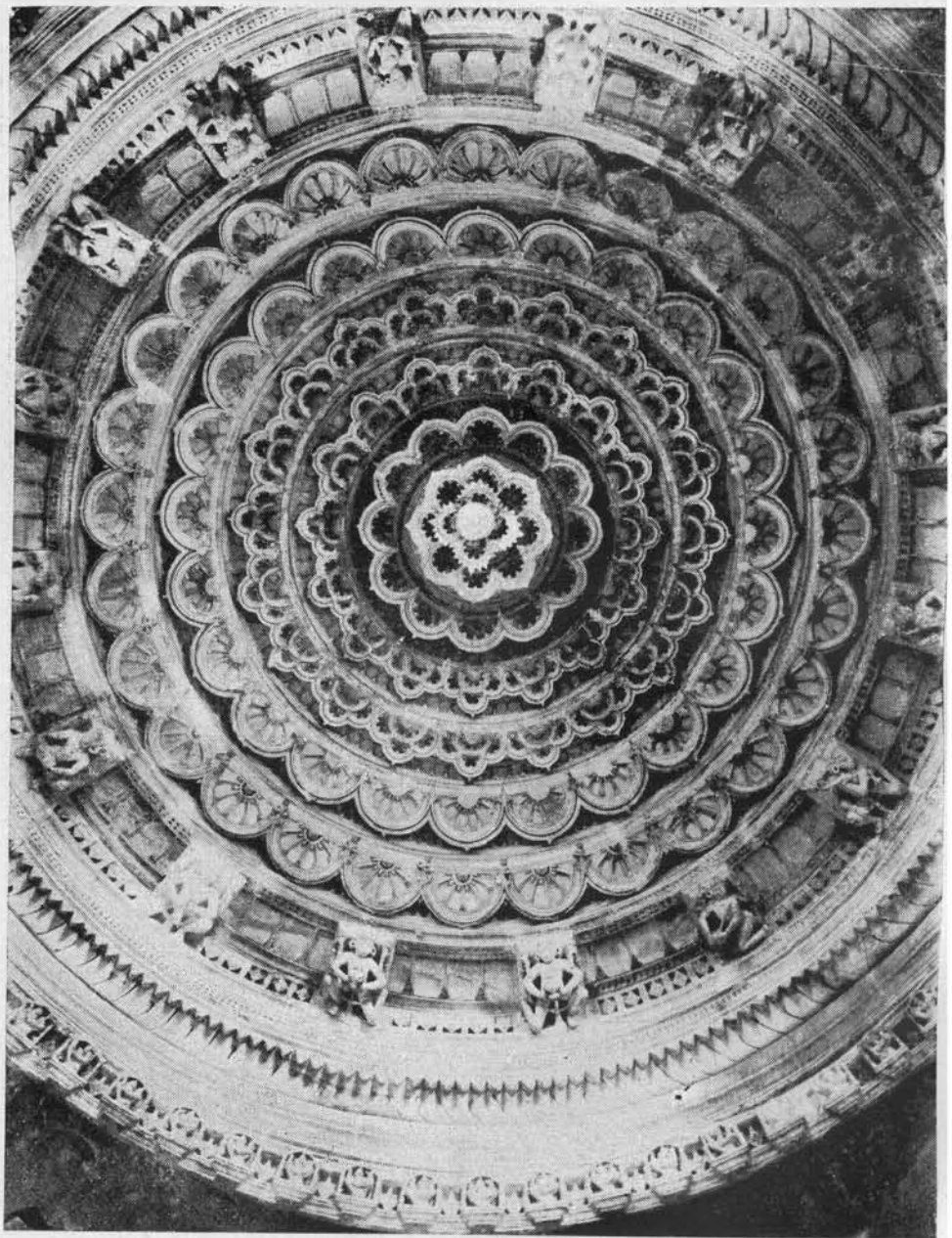

नृत्य मंडपना धुमधनो देवाय. श्रीकुंभारीयाल जैन देराशर.



નૃત્યમંડપના સમાન સૂત્રે બલાણુમાં ઉર્ધ્વભૂમિઓ ( ઉપરની ભૂમિકાઓ ) સાત સુધી કરવી અને તેમને મત્તવારણુ ( કઠેડો ) તથા વિતાન અને તોરણોથી યુક્ત વેદિકાઓ કરવી. ૮૩.

રાજપ્રાસાદને કરેલા બલાણુમાં પાંચ અથવા સાત ભૂમિકાઓ કરવી અને તેના પ્રમાણમાં વારિમાર્ગ ( પ્રાસાદ અને બલાણુની વચ્ચે છુટ્ટી જગ્યા ) મોટો રાખવો. એમ બુદ્ધિમાન સૂત્રધારોએ કહેલું છે. ૮૪.

**હમ્યે શાલાગૃહે વાપિ કર્તવ્યં ગોપુરાકૃતિ ॥**

**एकभूमिस्त्रिभूमिश्च गृहाग्रे द्वारमस्तके ॥૮૫॥**

રાજના પ્રાસાદ તથા શાલાગૃહને નગરના દરવાજા જેવી આકૃતિવાળું બલાણુ કરવું અને ઘરના અગ્રભાગમાં તથા દ્વારના મસ્તકે એક ભૂમિ અથવા ત્રણ ભૂમિવાળું બલાણુ કરવું. ( ઘરની આગળ કરેલા બલાણુને ડેરી કહે છે ). ૮૫.

**મંડપાદ્ગર્ભસૂત્રેણ વામદક્ષિણયોર્દિશોઃ ॥**

**अष्टापदं प्रकर्तव्यं त्रिशालाया बलाणकम् ॥૮૬॥**

મંડપના ગર્ભસૂત્રે ડાબી તથા જમણી દિશાઓમાં અષ્ટાપદ કરવું અને ત્રિશાલા ( ત્રણ પદની ચોકી ) ના અગ્રભાગે બલાણુ કરવું. ૮૬.

**પ્રાસાદની અતુદિક્ષુ રથશાલાદિનું વિધાન.**

**अपरे रथशाला च मठः सव्ये प्रतिष्ठितः ॥**

**उत्तरे सूदशाला च प्रोक्ता श्रीविश्वकर्मणा ॥૮૭॥**

**कोष्ठागारञ्च वायव्ये वह्निभागे महानसम् ॥**

**पुष्पगेहं तथेशाने नैऋत्ये पात्रशालिका ॥૮૮॥**

**शस्त्रागारञ्च पुरतो वारुणे च जलाश्रयम् ॥**

**मठस्योपरितः कुर्याद् विद्यावाचनमंडपम् ॥૮૯॥**

પ્રાસાદની પશ્ચિમે રથશાળા, દક્ષિણે મઠ અને ઉત્તરે સૂદશાળા ( રસોઈઆઓની શાળા ) કરવી એમ શ્રીવિશ્વકર્માએ કહેલું છે. ૮૭.

વાયુકોણુમાં કોષ્ટાગાર ( કોઠાર ), અગ્નિકોણુમાં મહાનસ ( પાકશાળા ), ઈશાન કોણુમાં પુષ્પગૃહ, નૈઋત્ય કોણુમાં પાત્રશાળા ( વાસણો મૂકવાની શાળા ), પ્રાસાદના અગ્રભાગે શસ્ત્રાગાર ( આયુધશાળા ) એટલે શસ્ત્ર મૂકવાનું સ્થાન, પશ્ચિમ

દિશામાં જલાશય (કુંડ, કૂવો, ટાંકું) અને મઠની ઉપરની ભૂમિમાં વિદ્યાવાચનનો મંડપ કરવો અર્થાત્ વ્યાખ્યાન આદિ ઉપદેશ કરવાનો મંડપ કરવો. ૮૮, ૮૯.

### ઉપાશ્રય વિધાન.

પ્રાસાદસ્યોત્તરે યામ્યાં તથાગ્રે પશ્ચિમેऽપિ ચ ॥  
યતીનામાશ્રયં કુર્યાન્ મઠં તદ્ દ્વિત્રિભૂમિકમ્ ॥૧૦॥  
દ્વિશાલમધ્યે ષડ્દારુઃ પટશાલાગ્રશોભિતા ॥  
મત્તવારણમગ્રે ચ તદ્ધર્વં પટભૂમિષુ ॥૧૧॥

પ્રાસાદની ઉત્તરે, દક્ષિણે, પૂર્વે અથવા પશ્ચિમે યતિઓના નિવાસાર્થે ઉપાશ્રય કરવો અને તે બે કે ત્રણ ભૂમિવાળો કરવો. ૯૦.

મઠ અથવા ઉપાશ્રયમાં બે શાળાઓ મધ્યે પટ્દારુ (બે દિવાલમાં ભીંતાડ સ્તંભ ચાર અને બે પાટડીઓ મળી નંગ ૬ ને પટ્દારુ કહેવામાં આવે છે) મૂકવાં. આગળના ભાગે સુશોભિત પટશાળા કરવી અને તેના અગ્રભાગે પટશાળાની ઉપરની ભૂમિકાઓમાં મત્તવારણ (કઠેડા) કરવાં. ૯૧.

### બળી તથા ગોખ મૂકવાનું પ્રમાણ.

દ્વારોર્ધ્વે ચ ત્રિભાગેન દ્વારં જાલગવાક્ષકે ॥  
દૈર્ઘ્યે હીનં પ્રકર્તવ્યં સમસૂત્રઞ્ચ મૂર્ધનિ ॥૧૨॥

દ્વારની ઉંચાઈમાં ત્રણ ભાગ કરી બે ભાગની બળી તથા ગોખ કરવો. બળી અને ગોખ લંબાઈમાં નાના હોય તો દોષ નથી પરંતુ દ્વાર, બળી અને ગોખ; એ ત્રણેના ઉપરના વાઢ એકસૂત્રમાં રાખવા. ૯૨.

### મંડપોપરિ ઘુમ્મટ વિધાન.

ક્ષેત્રાર્ધસ્ય ષડ્દશાઃ સ્યુરેકોનાષ્ટાસ્રમુચ્યતે ॥  
કલાસ્રં ક્ષેત્રષડ્ભાગે ષષ્ટાંશેન ચ સંયુતે ॥૧૩॥

ક્ષેત્રના અર્ધના છ ભાગ કરવા અને તેમાંથી એક ભાગ છોડતાં બાકી રહેલા પાંચ ભાગનો અષ્ટાસ્ર (અઠાંશ) તથા ક્ષેત્રના (બે જગ્યા હોય તેના) છ ભાગ કરી તેમાંના પાંચ ભાગો છોડી છઠ્ઠા એક/ભાગની કલાસ્ર (સોળ હાંશ) થાય છે. ૯૩.

અષ્ટાસ્રે ષોડશાસ્રઞ્ચ વૃત્તં કુર્યાત્તદ્ધર્વતઃ ॥  
ઉદયં વિસ્તરાર્ધેન ષષ્ટ્યંશસંવિભાજિતે ॥૧૪॥





ધુમરમાં વિદ્યાધરેમાં કરેલાં સ્વરૂપો. જૈન દેરાસર, (કુંભારીઆજી).

મંડપ ઉપર અઠાંસ કરી તેના ઉપર સોળ હાંસ કરવી. અને પછી ઉપરના આગે ગોળાકાર ઘુમ્મટ કરવો અને તે પહોળાઈના અર્ધા ભાગે ગોળાકાર ઉચો કરવો તથા તેની ઉંચાઈમાં સાઠ ( ૬૦ ) ભાગ કરવા. ૯૪.

ઘુમ્મટના ગડદા (દાદરી) તથા ૬, ૮, ૧૨, ૨૦ હાંસ છોડવાની રીતનો નકશો.

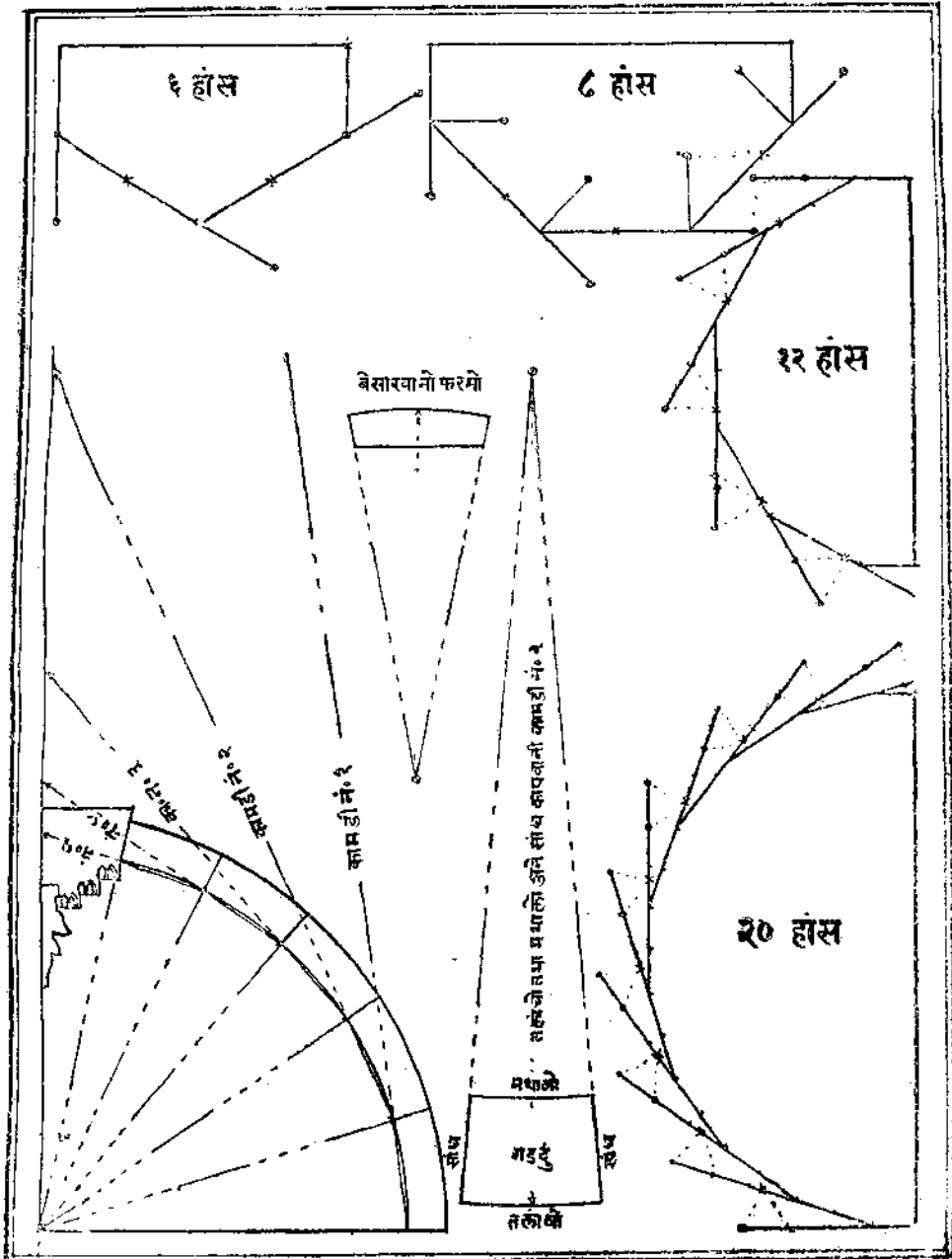

કર્ણદર્દરિકાઃ સપ્ત ભાગેન નિર્ગમોદયૌ ॥

રૂપકઠસ્તુ પચ્ચાંશો દ્વિભાગેનાત્ર નિર્ગમમ્ ॥૧૬॥

સાત ભાગની કર્ણદર્દરિકાઓ કરવી અને તે નિર્ગમે (નીકારે) તથા ઉચ્ચાઈમાં સરખી રાખવી. પાંચ ભાગનો રૂપકઠ કરવો અને નીકારે એ ભાગ રાખવો. ૯૫.

વિદ્યાધરૈઃ સમાયુક્તં ષોડશાષ્ટદિવાકરૈઃ ॥

જિનસંખ્યામિતૈર્વાપિ દન્તાવલૈર્વિરાજિતમ્ ॥૧૬॥

સોળ (૧૬), આઠ (૮) અથવા બાર (૧૨) વિદ્યાધરોથી યુક્ત ધુમ્મટ કરવો. અથવા ચોવીસ (૨૪) હાથીઓ વડે વિરાજિત ધુમ્મટ કરવો. ૯૬.

વિદ્યાધરપૃથુત્વેન સપ્તાંશો નિર્ગમો ભવેત્ ॥

તદૂર્ધ્વે ચિત્રરૂપાશ્ચ નર્તિકા નૃત્યશોભિતાઃ ॥૧૭॥

વિદ્યાધરો તેમની પહેળાઈથી સાત ભાગ નીકારે કરવા અને તેમના ઉપર વિચિત્ર રૂપોને ધારણ કરેલી નૃત્ય કરતી શોભાયમાન નર્તિકા-નાચ કરતી પુતળીયો કરવી. ૯૭.

જગતુલ્યે તુ ષટ્સાર્ધં દ્વિતીયા ચ ષટ્ભાગિકા ॥

તૃતીયા સાર્ધપચ્ચાંશા કોલાણિ ત્રીણિ પંચ વા ॥૧૮॥

પહેલી જગતુલ્યા સાડા (૬), બીજી (૬) છ ભાગની તથા ત્રીજી સાડા-પાંચ (૫) ભાગની કરવી અને ત્રણ અથવા પાંચ કોલ કરવા. ૯૮.

મધ્યે વિતાનં કર્તવ્યં ચિત્રવર્ણવિરાજિતમ્ ॥

નાટકાદિકથારૂપસ્વનાકારવિરાજિતમ્ ॥૧૯॥

મંડપની મધ્યમાં વિતાન (અર્ધ ગોળાકાર) કરવું અને તે નાના પ્રકારના ચિત્ર વિચિત્ર રંગોથી શોભાયમાન તથા નાટકાદિકના કથાભાગોને અનુસરતી, સંગીત કરતી (ગાતી), વાદ્યો વગાડતી અને નૃત્ય કરતી આકૃતિવાળી પુતળીયો વિગેરેથી ચિત્રિત કરવું. ૯૯.

ધુમ્મટના થરોના વિભાગનું બીજું પ્રમાણ.

ઉચ્છ્રયં વિસ્તરાર્ધેન ષટ્ષષ્ટિભિર્વિભાજિતે ॥

કર્ણદર્દરિકા કાર્યા સપ્તભાગપ્રમાણતઃ ॥૧૦૦॥

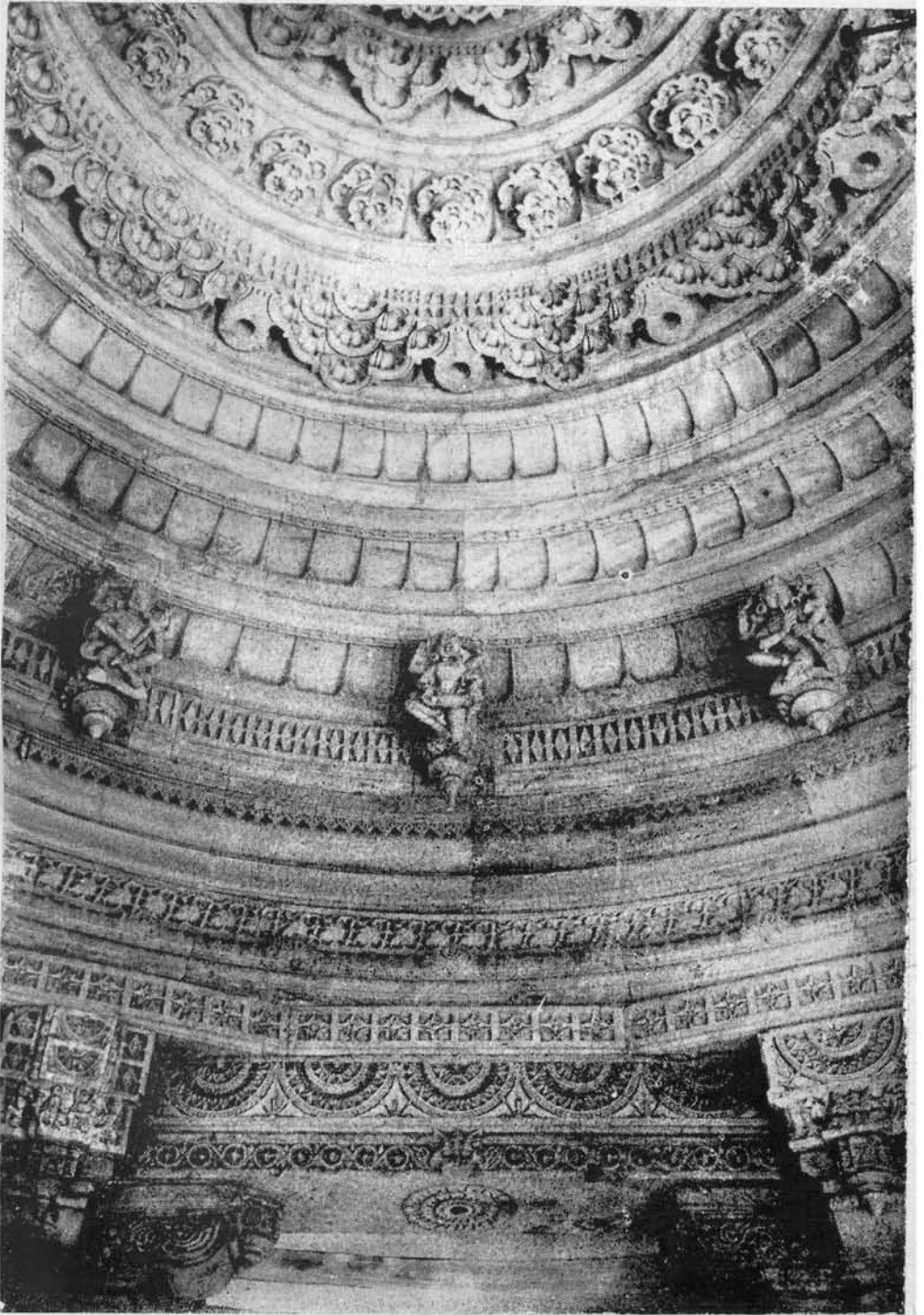

श्रीमथ प्रासादना पश्चिम तरङ्गना मंडपना धुम्भटनो देखाव, भाउिंर व्यापु.

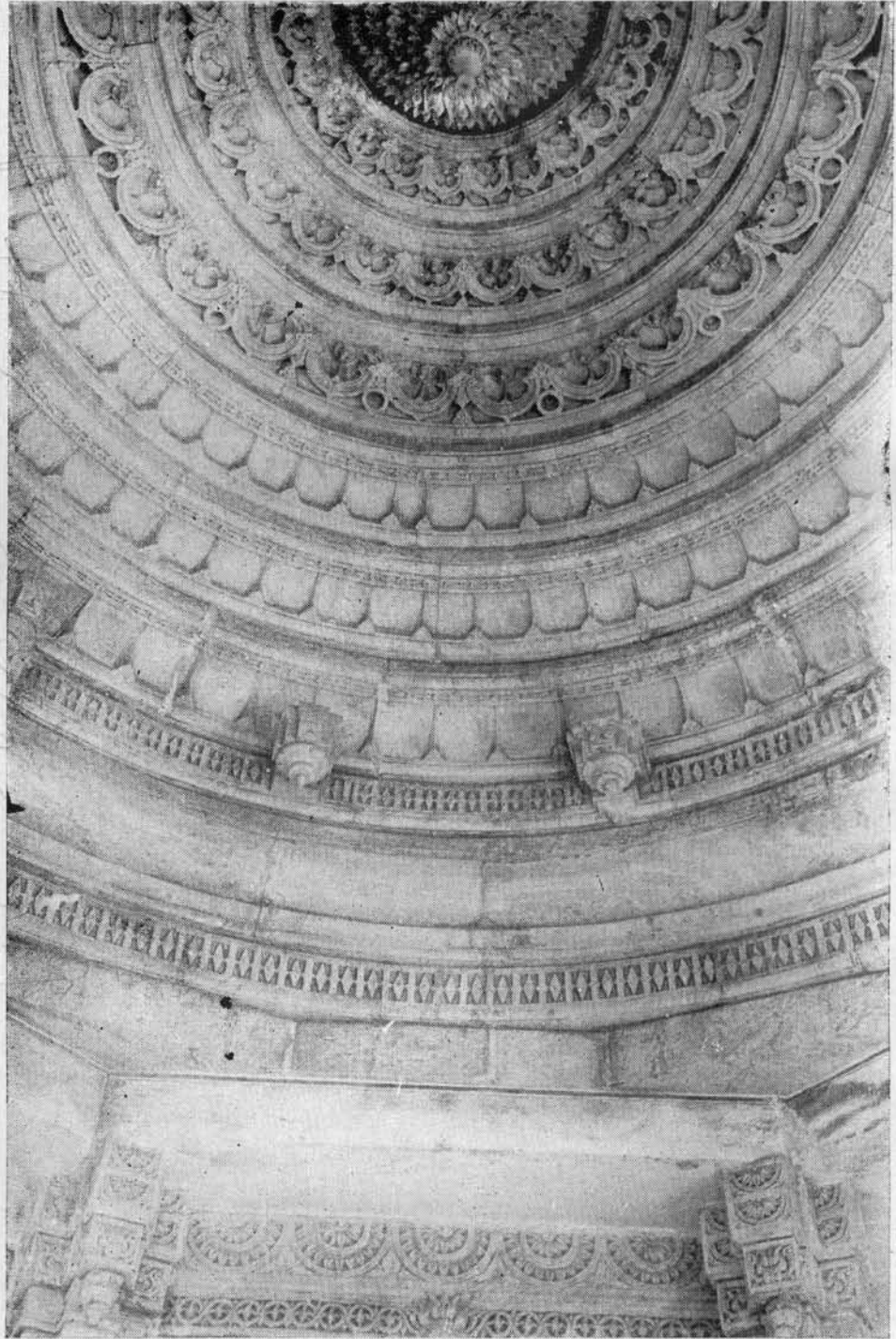

❖ शोभुष प्रासादना उत्तर तरङ्गना धुम्भटतो देखाव. भाउन्ट आणु. ❖



રૂપકણ્ઠશ્ચતુર્ભાગઃ કલાવિદ્યાધરૈર્યુતઃ ॥

ગવાલુઞ્ચૈવ ષડ્ભાગં સાર્ધષડ્ભાગિકં તથા ॥૧૦૧॥

પશ્ચભાગં ભવેત્કોલં ચતુઃસાર્ધં ચતુર્થકમ્ ॥

एवं तु कारयेन्नित्यं वितानानेकमंडितम् ॥૧૦૨॥

ધુમટ તેની પહોળાઈના અર્ધા ભાગે ઉચ્ચે કરવો અને તેમાં છાસઠ ( ૬૬ ) ભાગ કરવા. તેમાં સાત ( ૭ ) ભાગની કર્ણદર્દરી, સોળ વિદ્યાધરૈથી યુક્ત ચાર ( ૪ ) ભાગનો રૂપકેઠ, સાડા છ ( ૬ ) ભાગનું પહેલું ગવાલુ, છ ભાગનું બીજું ગવાલુ, પાંચ ભાગનું કોલ અને ચૈથું ગવાલુ સાડા ચાર ભાગનું કરવું. આવી રીતે અનેક વિતાનોથી મંડિત થયેલો ધુમટ હાથેશાં કરવો. ૧૦૦, ૧૦૧, ૧૦૨.

एकादशशतान्येव वितानानां त्रयोदश ॥

शुद्धसंघाटमिश्राणि क्षिप्ताक्षिप्तानि यानि च ॥૧૦૩॥

અનેકવિધ ભેદોને લીધે વિતાનો ( ધુમટો ) ની સંખ્યા અગિયારસો ને તેર ( ૧૧૧૩ ) થાય છે અને તે શુદ્ધ સંઘાટ, મિશ્ર સંઘાટ ( એક બીજાના સંઘાટો પરસ્પર ભેગવી કરેલા ), ક્ષિપ્ત ( નિર્ગમે નીકળતા થરો ) અને અક્ષિપ્ત ( નિર્ગમે નહીં નીકળતા થરો ) વિગેરે અનેક પ્રકારના કરવામાં આવે છે. ૧૦૩. ૩૮૬

वितानानि विचित्राणि वस्त्रचित्रादिभेदतः ॥

सप्तसु यानि लोकेषु तस्माद् ह्यन्यानि लोकतः ॥૧૦૪॥

નાના પ્રકારના વસ્ત્રાલંકાર ( પહેરવેશ ) અને ચિત્રોના ભેદને લીધે ચિત્ર વિચિત્ર અનેકવિધ વિતાનો ( મંડપો ) થાય છે તથા સાત લોકમાંના દેખાવોથી અલંકૃત કરવામાં આવતા હોવાથી ભેદાંજ લોકોને આનંદ આપનારા થાય છે. ૧૦૪.

रत्नगर्भसूर्यकान्तिचन्द्रतारावितानकम् ॥

विचित्रमण्डपं जैनं कृतं तस्मै नमः सदा ॥૧૦૫॥

રત્નોથી જડેલો ગભારો, સૂર્યના કિરણો જેવી કાન્તિવાળાં ચિત્રો તથા ચંદ્ર અને તારાઓના દેખાવોથી યુક્ત એવો વિતાનવાળો વિચિત્ર જૈનમંડપ જેમણે કર્યો હોય તેમને સદા સર્વદા ( અમારા ) નમસ્કાર હો. ૧૦૫.

શ્રી વાસુદેવ મહારાજના દેરાસરના ગભારા ઉપરનું સાંભરણ અને ઘુમટીનો નકશો. રૂપાસુરચંદની પોળા, અમદાવાદ.

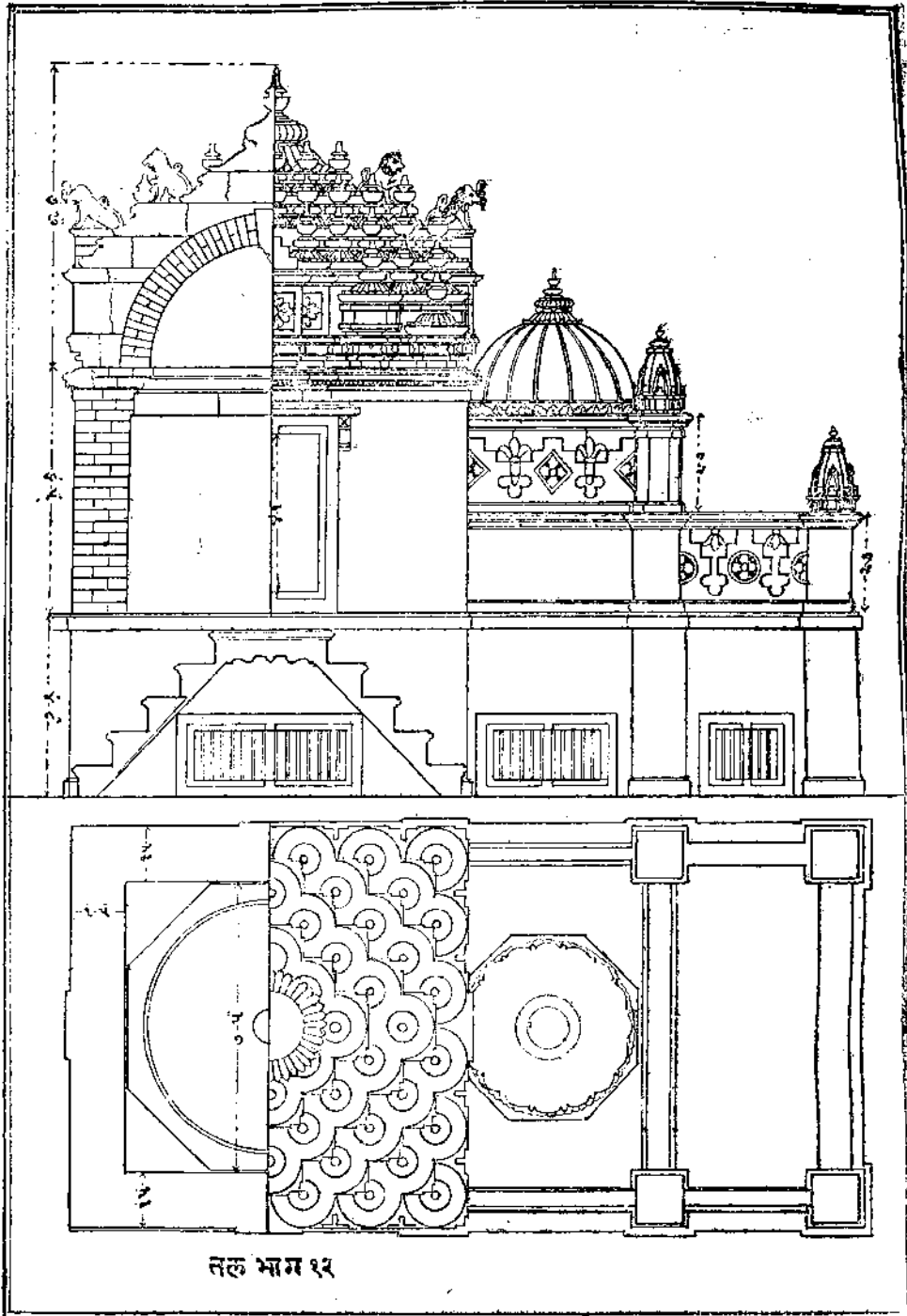

તલ ભાગ ૧૨

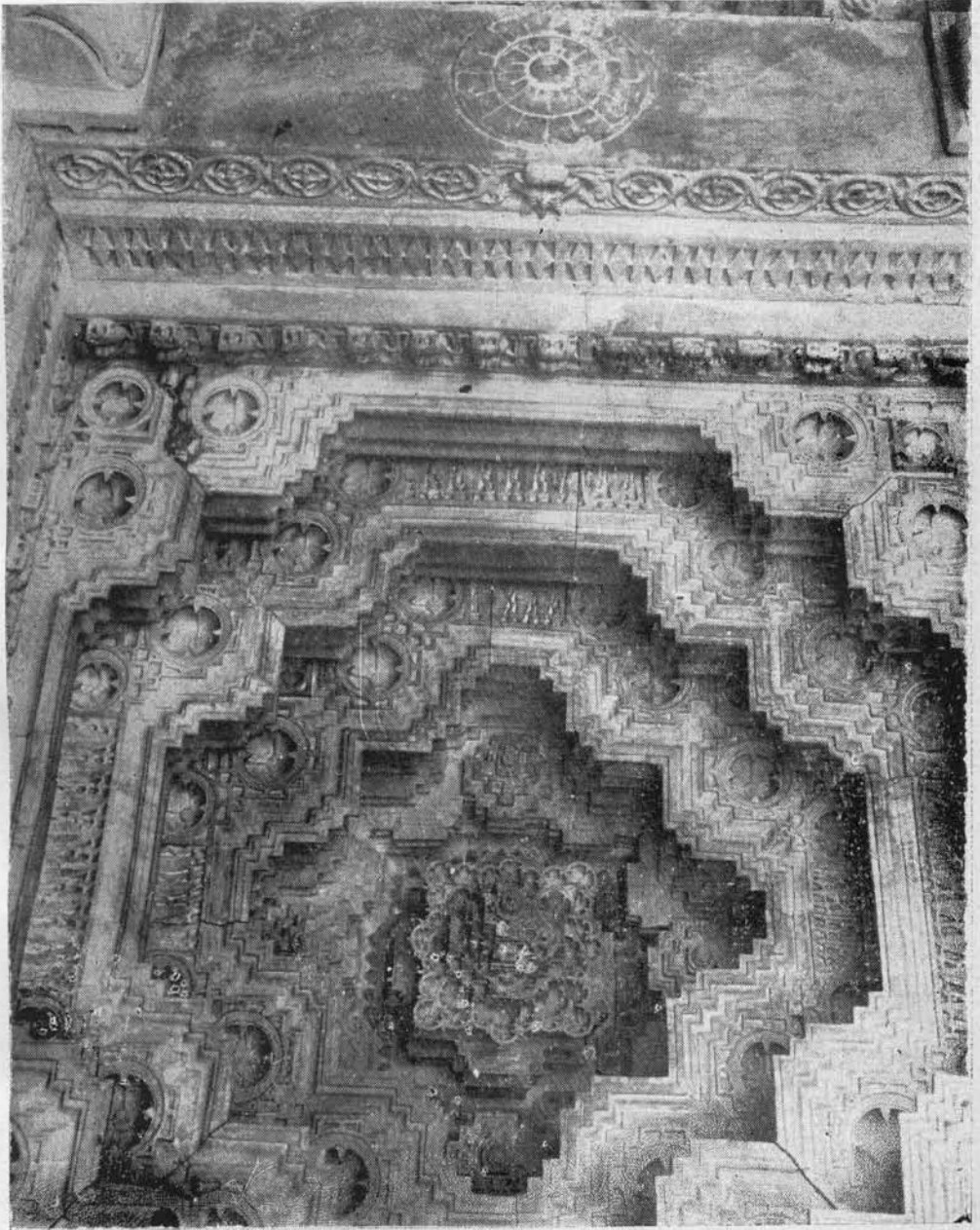

જિનાલયની ચોકીઓમાં કરેલો ભદ્રિક ધુમ્મટ, શ્રીનેમનાથ જૈન મંદિર, માગેટ આબુ.

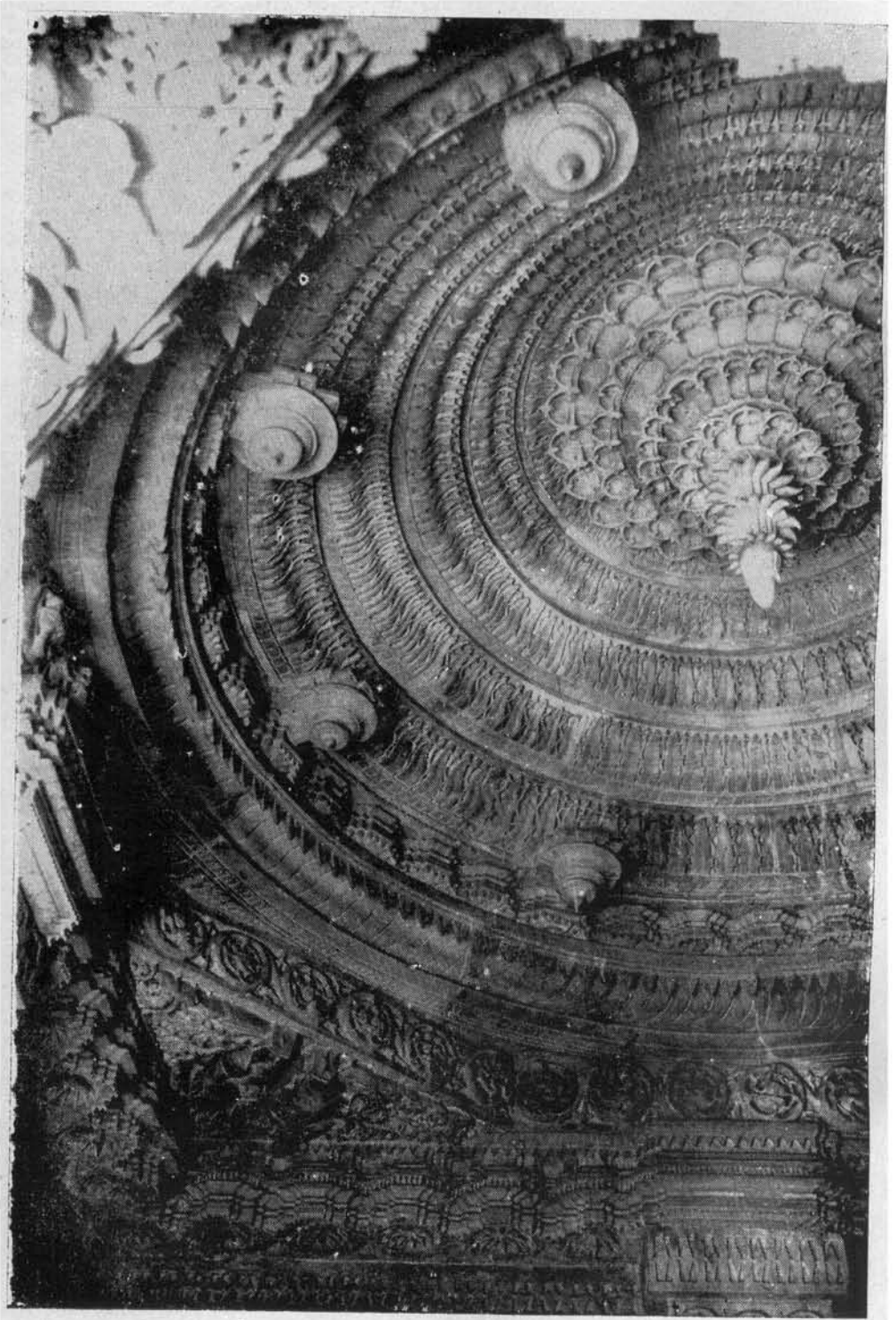

જિનાલયના ખુણાના મંડપના ધુમ્મટનો દેખાવ. શ્રીનિમનાથ જૈનમંદિર, માઉન્ટ આબુ.

મંડપ તથા પ્રાસાદને સાંભરણુ વિધાન.

સાંભર્ણશ્ચ પ્રકર્તવ્યં પ્રથમં પંચઘંટનમ્ ॥

ચતુર્ઘંટાભિવૃદ્ધયા ચ યાવદેકોત્તરં શતમ્ ॥૧૦૬॥

પહેલું સાંભરણુ પાંચ ઘંટાવાળું કરવું અને પછી ચાર ચાર ઘંટાઓ વધારી એકસોને એક ઘંટાઓ સુધી વૃદ્ધિ કરવી. ૧૦૬.

વસ્તુ પ્રા. મંડળ

પશ્ચવિંશતિરિત્યુક્તાઃ પ્રથમં રસભાગિકમ્ ॥

વેદોત્તરં શતં યાવદ્ વેદાંશા વૃદ્ધિરિષ્યતે ॥૧૦૭॥

૮ ભાગ

પહેલું સાંભરણુ ૮ ભાગતું કરવું અને ત્યાર પછી ચાર ચાર ભાગની વૃદ્ધિ એકસોને ચાર (૧૦૪) ભાગ સુધી કરવી. આ પ્રમાણે વૃદ્ધિ કરવાથી પચીસ પ્રકારનાં સાંભરણો થાય છે. ૧૦૭.

ત

મદ્રાર્ધે રથિકાર્ધેન ત્રિવાઙ્ગ વામદક્ષિણે ॥

રથિકાર્ધોદયેનૈવ ઘણ્ટાકૂટે તતો વકમ્ ॥૧૦૮॥

ડાબી તથા જમણી બાજુએ ભદ્રના અર્ધા ભાગમાં રથના અર્ધા ભાગે નવાંગ (નવ ઘંટાવાળું સાંભરણુ) કરવું તથા રથિકાની પહેલાગાઈના અર્ધ ભાગે રથિકા ઉપર ઘંટા તથા કૂટ કરવાં અને તેના ઉપર બક (કલશ) કરવો. ૧૦૮.

કલાકૂટાન્વિતા પૂર્વા પશ્ચમિઃ કલશૈર્યુતા ॥

માર્ગૈર્વિષમતુલ્યૈશ્ચ હ્યેવં કુર્વીત લક્ષ્યતઃ ॥૧૦૯॥

પહેલી ઘંટા કલાકૂટથી યુક્ત પાંચ કલશવાળી કરવી તથા એકી અને એકી ભાગે વડે આ પ્રમાણે લક્ષ્યપૂર્વક એકી ઘંટાઓની રચના કરવી. ૧૦૯.

દેવતાઓનાં વાહનોનાં સ્થાન વિધે.

પ્રાસાદવાહનસ્થાનં કર્તવ્યમ્ ચ ચતુષ્કિકા ॥

૧૬

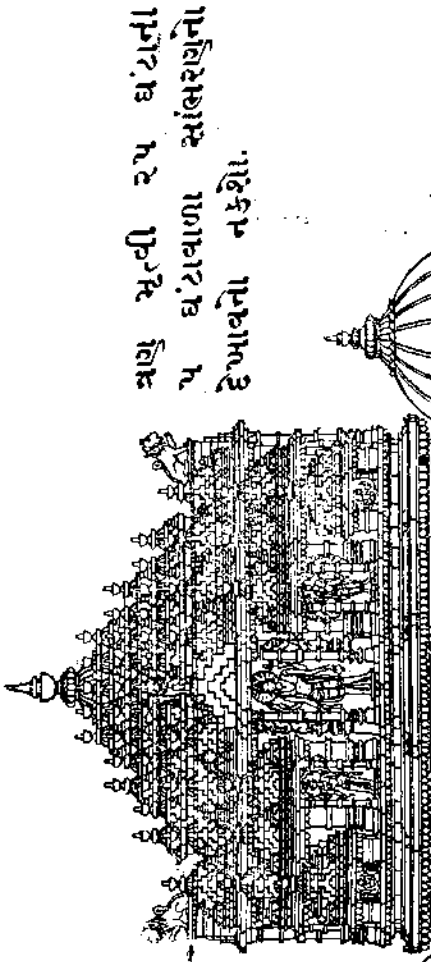

ત્રણ મૂર્તી રૂપ ઘંટાતી  
પ ઘંટાવાળા સાંભરણોનો  
દેખાવનો નકશો.

ભદ્રના હોદિયા મથાળા સુધી  
અને તે ઉપર ત્રણ મૂર્તી  
અને યંત્રે બાબુ હામટીના

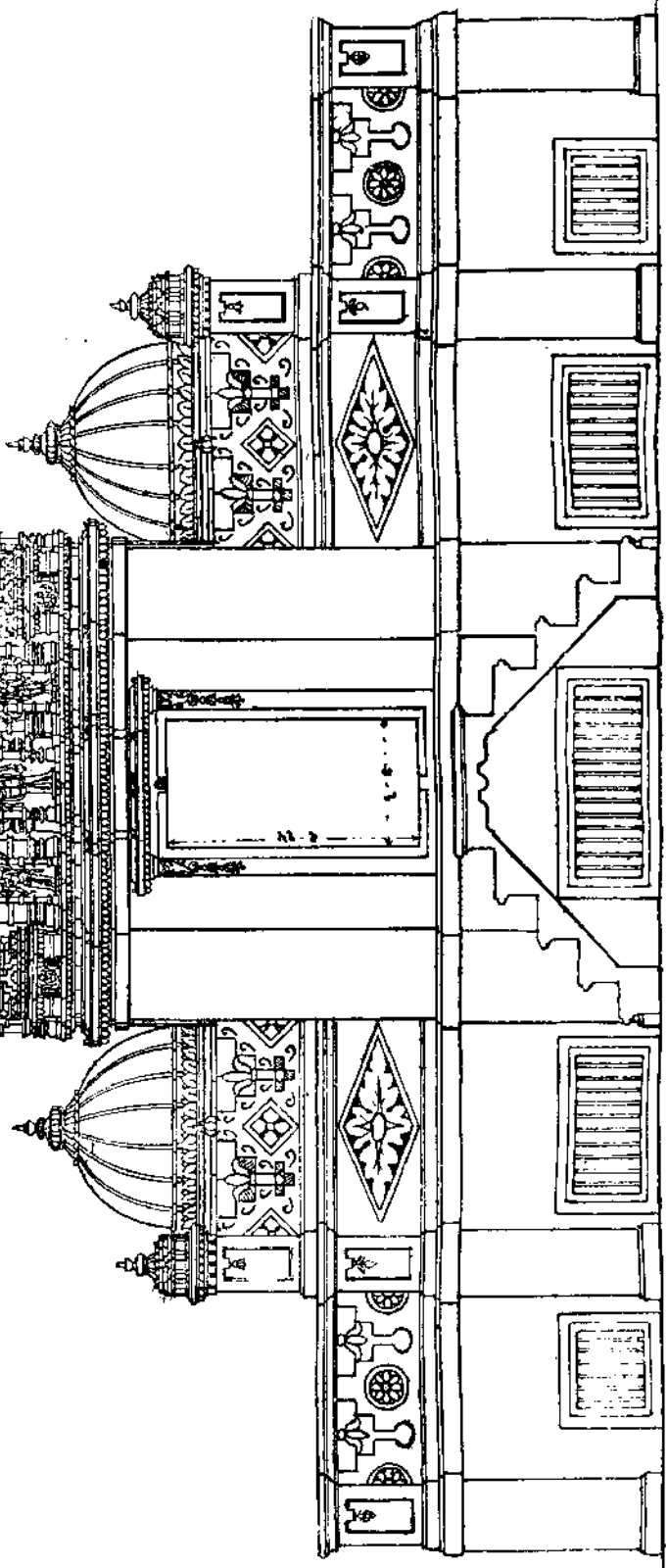



નવચોકીની ધુમટીની અંદરનો દેખાવ. જૈન દેરાસર, (કુંભારીયાલ).



ગૂઠ મંડપ ઉપરનું સામરણ. જૈન દેરાસર, (કુંભારીયાલ).





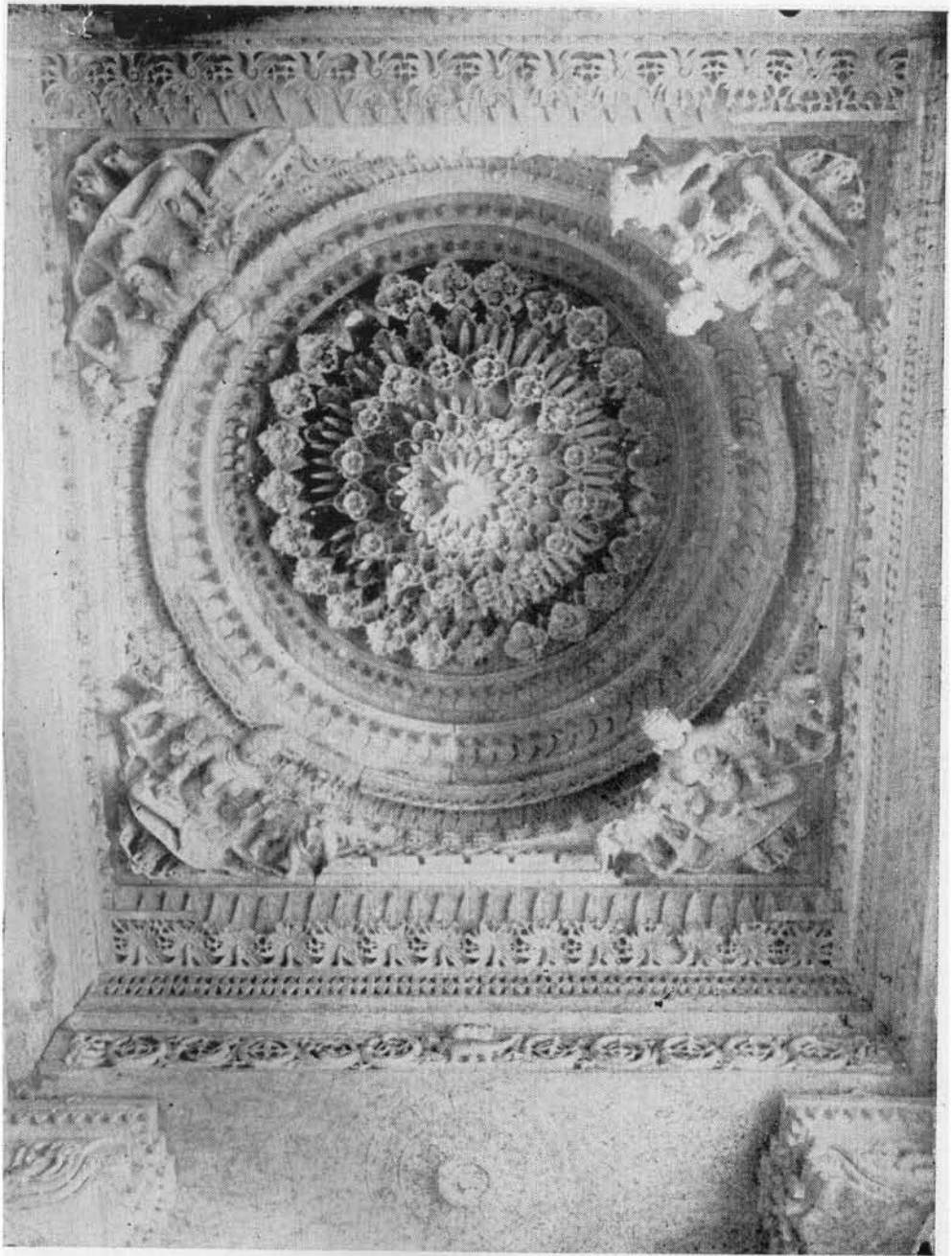

नवशेकीनी धुमटीना दृष्याव. श्रीनेमनाथ जैन मंदिर, माउंट व्याखु.

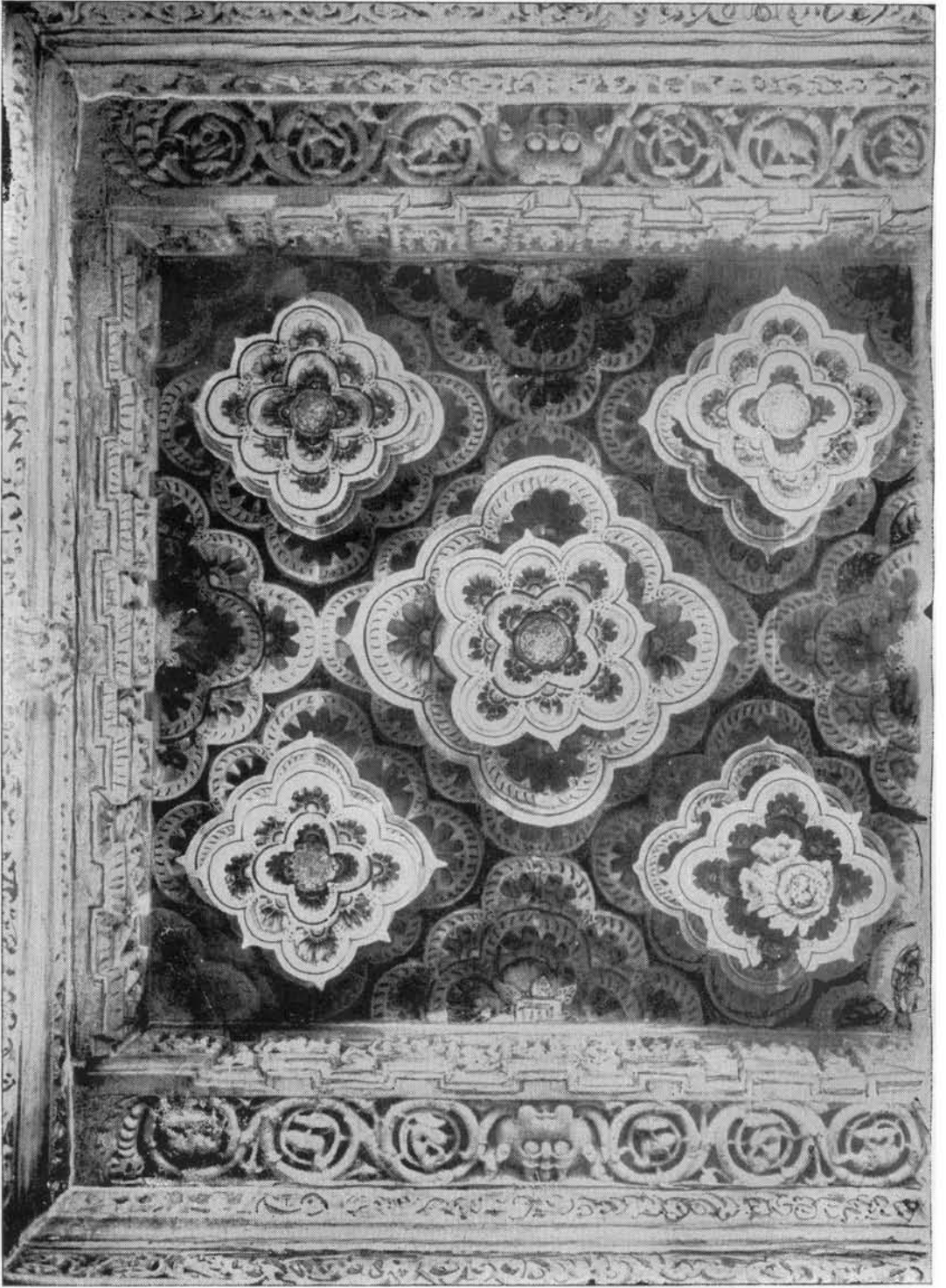

नवचोकीनी छतती देखाव. जैन देराशर, कुंभारीआल.

वेदी पागनी देरीना नकशा. श्री शेत्रुंजय, पालीतालु. (अडीयावाड)

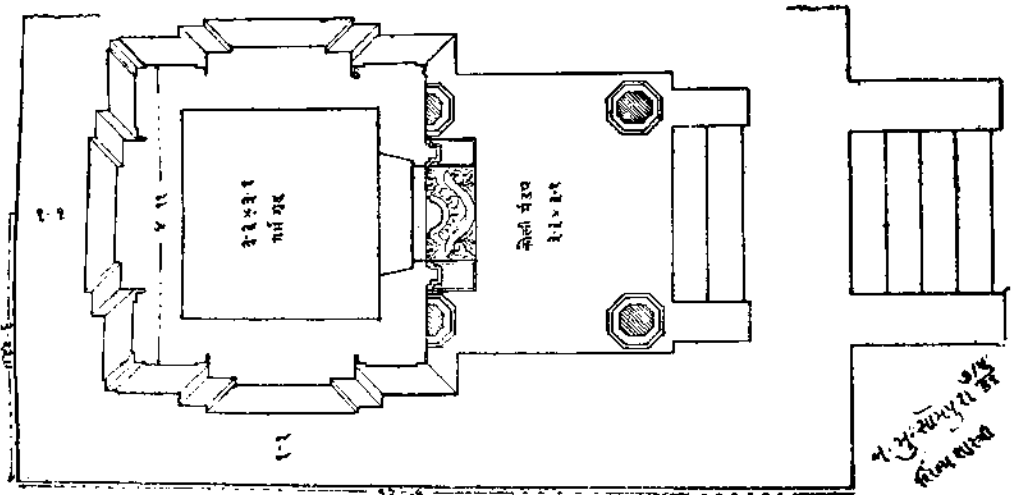
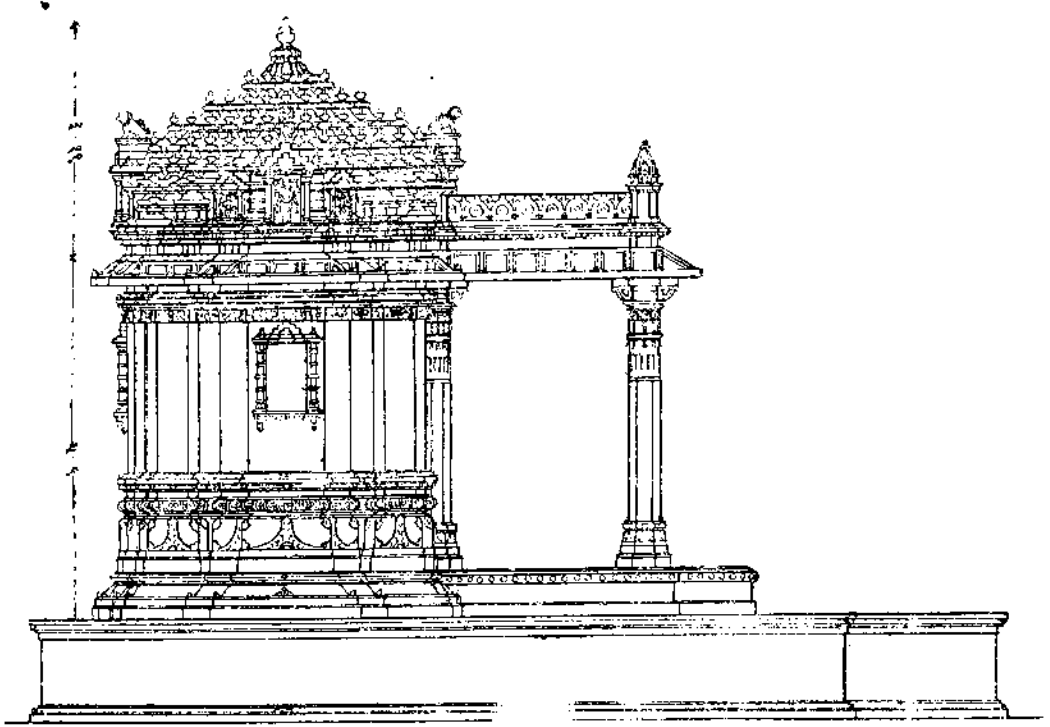

વાહનોદય પ્રમાણ.

અર્ચયાસ્તુ નવાંશેષુ પશ્ચવદ્સપ્તમાગિકઃ ॥  
ગુહ્યનાભિસ્તનાન્તો વા ત્રિવિધો વાહનોદયઃ ॥૧૧૧॥

દેવતાની મૂર્તિમાં પગથી શિખા સુધી નવ ભાગો કરવા. તેમાં પાંચ, છ અને સાત ભાગ સુધી વાહન ઉંચું કરવું અથવા ગુહ્યભાગ, નાભિ અને સ્તનભાગ (વક્ષસ્થલ) ના ખરોખર વાહનોદય કરવો એટલે વાહનની દૃષ્ટિની ઉંચાઈ સમ્ભવી. ૧૧૧.

પાદજાનુકર્ટિં ચાવદર્ચયા વાહનસ્ય ચ ॥  
વૃષસ્ય વિષ્ણુમાગાન્તઃ સૂર્યેં ચાપ્યંસકાન્તકઃ ॥૧૧૨॥

દેવતાના ચરણુ, જનુ ( ઢીંચણુ ) અથવા કટિપર્યંત વાહનનો ઉદય કરવો અને મહાદેવના વૃષ ( પેડિયા ) નો ઉદય લિંગના વિષ્ણુભાગના અંત ( જળાધારી ) સુધી તથા સૂર્યના વાહનનો ઉદય અંસ ( ખભા ) સુધી કરવો. ૧૧૨.

પ્રાસાદની અતુર્દિક્ષુ અન્ય પ્રાસાદ વિધાન.

અગ્રતઃ પૃષ્ઠતઃચૈવ વામદક્ષિણયોર્દિશોઃ ॥  
પ્રાસાદં કારણેદન્યં નાભિવેધં વિવર્જયેત્ ॥૧૧૩॥

દેવાલયના અગ્રભાગે, પાછળના ભાગે તથા ડાબી અને જમણી તરફ ધીબ પ્રાસાદો કરવા અને તેમનો નાભિવેધ વર્જવો અર્થાત્ મુખ્ય પ્રાસાદ અને મંડપોના ગર્ભે કરવા. ગર્ભ છોડીને કરવાથી નાભિવેધ ઉત્પન્ન થાય છે. ૧૧૩.

શિવસ્યાગ્ર ન કર્તવ્યા ત્વર્ચારૂપેણ દેવતા ॥  
પ્રમા નષ્ટા ન ભોગાય યથા તારા દિવાકરે ॥૧૧૪॥

શિવના દેવાલયની સન્મુખ ધીબ દેવતાનું દેવાલય પૂજવાના રૂપમાં કરવું નહિ; કારણ કે તે દેવતાનું તેજ ( પ્રભા ) નષ્ટ થાય છે અને કૃપા આપવાને અસમર્થ બને છે. જેમ સૂર્યોદયમાં તારાઓ નષ્ટપ્રભાવાળા થાય છે અને પ્રકાશ આપી શકતા નથી તેમ શિવની આગળ ધીબ દેવતાઓ નષ્ટપ્રભાવવાળા થાય છે તેથી મુખ્ય આપવાને અસમર્થ બને છે. ૧૧૪.

શિવસ્યાગ્રે શિવં કુર્યાદ્ બ્રહ્માણં બ્રહ્મણોઽગ્રતઃ ॥  
વિષ્ણોરગ્રે ભવેદ્ વિષ્ણુજૈને જૈનો રવે રવિઃ ॥૧૧૫॥



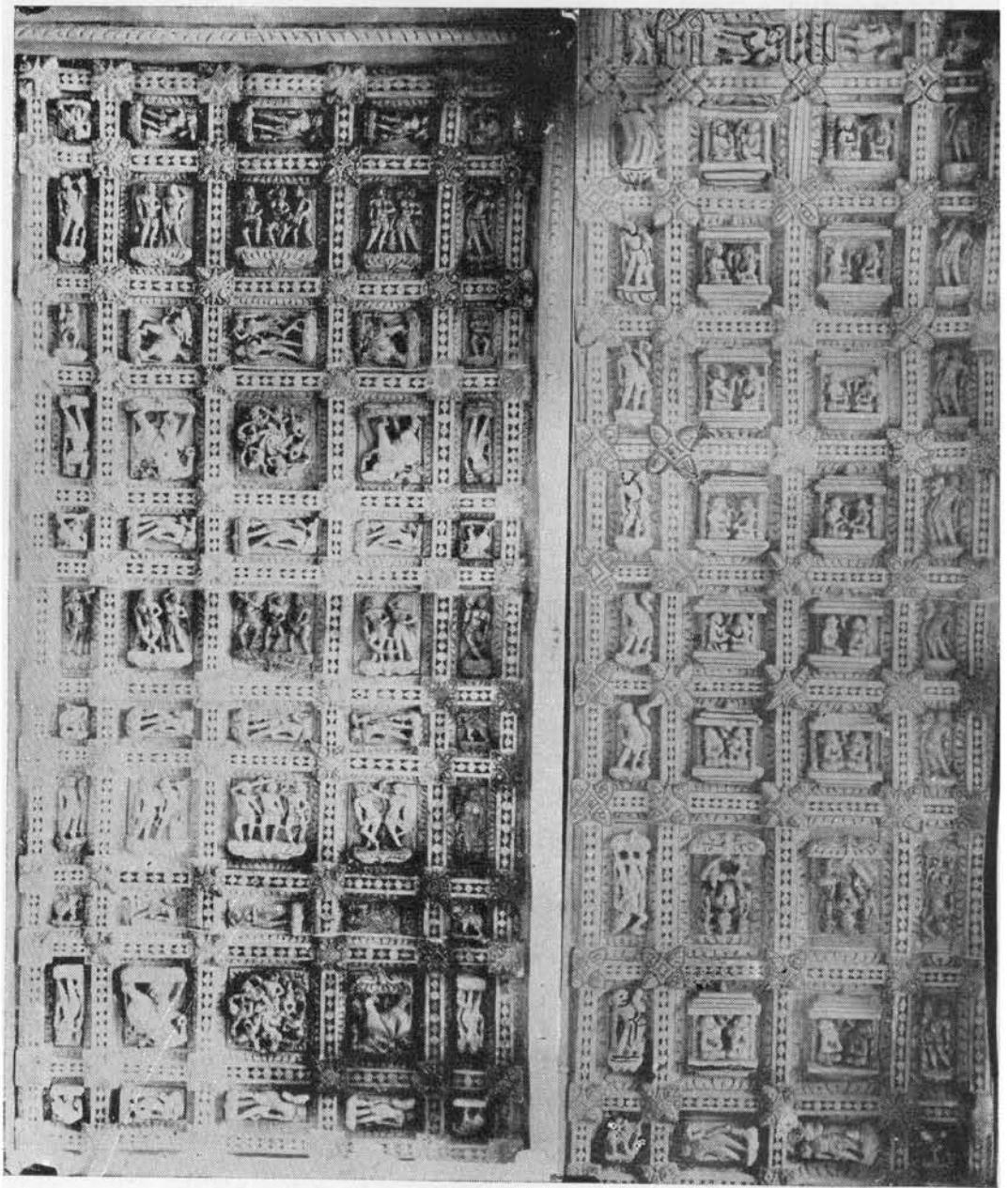

भंडपनी छतमां केतरेला तीर्थ'करेना याश्चित्रेना देखाव. जैन देरासर, (कुं'लारीयाल).

શિવના દેવાલયના અગ્રભાગે શિવાલય, પ્રહ્માના દેવાલયના અગ્રભાગે પ્રહ્માનું, વિષ્ણુના દેવાલયના અગ્રભાગે વિષ્ણુનું, જિનના દેવાલયના અગ્રભાગે જિનનું અને સૂર્યના દેવાલયના અગ્રભાગે સૂર્યનું દેવાલય કરવું. ૧૧૫.

**બ્રહ્મા વિષ્ણુશ્ચૈકનાભિર્દ્વાભ્યાં દોષો ન વિચ્યતે ॥**

**શિવસ્થાગ્રે ન વાસશ્ચ દૃષ્ટિવેધે મહદ્ ભયમ્ ॥૧૧૬॥**

પ્રહ્મા અને વિષ્ણુ એકનાભિ ( બન્નેનાં દેવાલય સામસામાં ) કરવા. એ બન્નેની એકનાભિ થવાથી દોષ થતો નથી; પરંતુ શિવાલયના અગ્રભાગે પ્રહ્મા અને વિષ્ણુનો વાસ (દેવાલય) કરવો નહિ; કારણ કે તેમનો દૃષ્ટિવેધ થતાં મહાન્ ભય ઉત્પન્ન થાય છે. ૧૧૬.

**બ્રહ્મા વિષ્ણુરેકનાભિર્જિને દોષો ન વિચ્યતે ॥**

**શિવાગ્રે ચાન્યદેવાશ્ચ દૃષ્ટિવેધે મહદ્ ભયમ્ ॥૧૧૭॥**

જિનાલયમાં પ્રહ્મા અને વિષ્ણુ એકનાભિ થાય તો દોષ થતો નથી; પરંતુ શિવાલયની સન્મુખ ખીજ દેવતાઓ કરવા નહિ; કારણ કે તેમનો દૃષ્ટિવેધ થતાં મોટો ભય ઉત્પન્ન થાય છે. ૧૧૭.

**ચંડિકાગ્રે ભવેન્માત્રી યક્ષે ક્ષેત્રાદિભૈરવઃ ॥**

**સ્વસ્વામિભિશ્ચ વિજ્ઞેયા યે યસ્યાપિ હિતૈષિણઃ ॥૧૧૮॥**

ચંડિકાના દેવાલયના અગ્રભાગે માત્રીગણનાં દેવાલય કરવાં અને યક્ષરાજ કુળેરના દેવાલયના અગ્રભાગે ક્ષેત્રપાલ ને ભૈરવ વગેરેનાં દેવાલય કરવાં તથા સેવકસ્વામી, ઇષ્ટમિત્ર અને પરસ્પર હિતૈષી દેવતાઓનાં દેવાલય એકનાભિ (સામસામાં ગભે) કરવાં. ૧૧૮.

**શિવસૂર્યાગ્રતો ગેહં ન કુર્યાજ્જિનપૃષ્ઠઃ ॥**

**પાર્શ્વયોર્બ્રહ્મવિષ્ણોશ્ચ ચઙ્ઙ્યાશ્ચતુર્દિશં ન વૈ ॥૧૧૯॥**

શિવ અને સૂર્યના દેવાલયના અગ્રભાગે, જિનાલયના પૃષ્ઠ ( પાછળના ) ભાગે, પ્રહ્મા અને વિષ્ણુના પાર્શ્વ ( બન્ને બાજુના ) ભાગે તથા ચંડિકાની ચારે દિશાએ ઘર કરવું નહિ. ૧૧૯.

**દૃષ્ટિદોષ ન લાગવા વિધે.**

**પ્રસિદ્ધરાજમાર્ગસ્ય પ્રાકારાન્તરતોડપિ વા ॥**

**સ્થાપયેદન્યદેવસ્ય તત્ર દોષો ન વિચ્યતે ॥૧૨૦॥**

પ્રસિદ્ધ રાજમાર્ગ અથવા પ્રાકાર ( કોટ, કિલ્લા ) નું અંતર પડતું હોય તો એક દેવના દેવાલયના સામું ખીજ દેવતાનું દેવાલય કરવામાં દૃષ્ટિદોષ આવતો નથી. ૧૨૦.

પૂર્વ તથા પશ્ચિમમુખના દેવતાઓ.

પૂર્વાપરસ્ય દેવાનાં કુર્યાન્નો દક્ષિણોત્તરમ્ ॥

બ્રહ્મવિષ્ણુશિવાનાશ્ચ ગૃહં પૂર્વાપરામુખમ્ ॥૧૨૧॥

પૂર્વ તથા પશ્ચિમ દિશાના મુખવાળા દેવોનાં દેવાલયો દક્ષિણ તથા ઉત્તર દિશાના મુખવાળાં કરવાં નહિ. બ્રહ્મા, વિષ્ણુ અને શિવનાં દેવાલય પૂર્વ તથા પશ્ચિમ મુખનાં કરવાં. ૧૨૧.

પૂર્વાપરમુખા દેવાઃ શુભાશ્ચ પુરસન્મુખાઃ ॥

અશુભા દક્ષિણાસ્યાસ્તુ ઉત્તરાભિમુખાસ્તથા ॥૧૨૨॥

બ્રહ્મા વિષ્ણુશ્ચ રુદ્રાકૌં ગૃહં ઇન્દ્રશ્ચ દેવતાઃ ॥

પૂર્વાપરમુખાશ્ચૈતે સર્વદા શુભકારકાઃ ॥૧૨૩॥

બ્રહ્મા વિષ્ણુશ્ચ રુદ્રાકૌં પુરં હન્તિ પરાહ્મુખાઃ ॥

શિવો જિનો હરિર્ધાતા શુભાઃ સર્વદિશામુખાઃ ॥૧૨૪॥

પૂર્વ અને પશ્ચિમભિમુખ તથા નગરાભિમુખ દેવો શુભ છે; પરંતુ દક્ષિણ તથા ઉત્તરાભિમુખ દેવો અશુભ છે. બ્રહ્મા, વિષ્ણુ, રુદ્ર, સૂર્ય, કાર્તિક સ્વામી અને ઇન્દ્ર; આ દેવતાઓ પૂર્વ તથા પશ્ચિમદિશા સામે મુખવાળા સદા શુભકર્તા છે. ૧૨૨, ૧૨૩.

બ્રહ્મા, વિષ્ણુ, રુદ્ર અને સૂર્ય; આ દેવતાઓ જો પુરથી પરાહ્મુખ હોય અર્થાત્ નગર તરફ પીઠ કરીને રહેલા હોય તો પુરનો નાશ કરે છે. શિવ, તીર્થંકર, વિષ્ણુ અને બ્રહ્મા; આ દેવો સર્વ દિશાના મુખવાળા શુભ છે. ૧૨૪.

દક્ષિણાભિમુખ દેવો.

વિગ્નેશો ભૈરવશ્ચળ્ડી નકુલીશો ગ્રહાસ્તથા ॥

માતરો ધનદશ્ચૈવ શુભા દક્ષિણદિહ્મુખાઃ ॥૧૨૫॥

ગણેશ, ભૈરવ, ચંડિકા, નકુલીશ, નગબ્રહ્મા, માતૃદેવતા અને કુબેર; આ દેવો દક્ષિણાભિમુખ શુભ છે અર્થાત્ એમનાં દેવાલયો દક્ષિણાભિમુખ કરવાં. ૧૨૫.

હનુમાન એસાડવાની દિશા.

નૈઋત્યાભિમુખઃ કાર્યો હનુમાન્ વાનરેશ્વરઃ ॥

અન્યે વિદિહ્મુખા દેવા ન કર્તવ્યાઃ કદાચન ॥૧૨૬॥



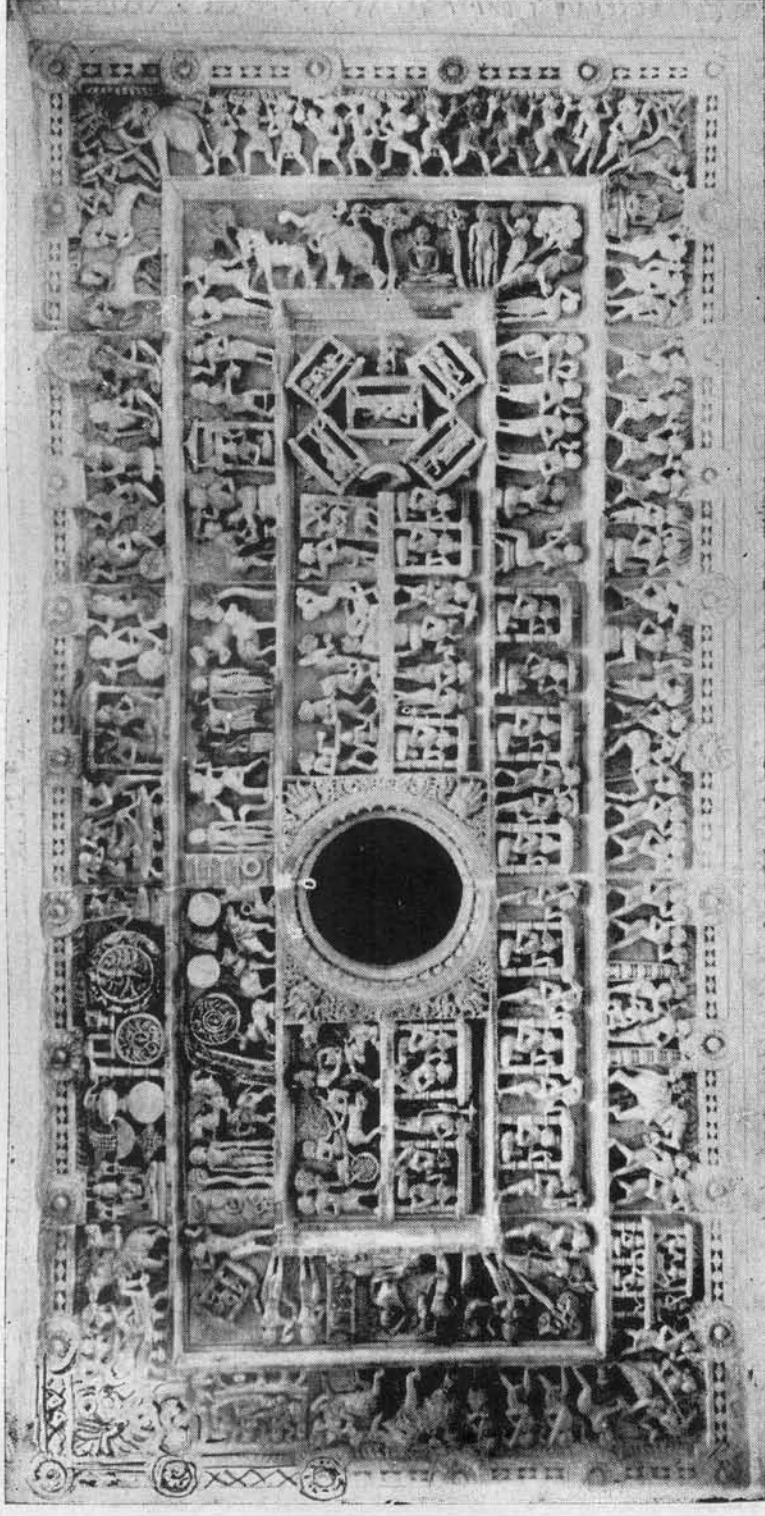

रंगमंडपनी आञ्जनी छतोसां केतरेला तीर्थः करेना यारिनो देभाव, श्रीकुंभारीआळ.



रंगमंडपनी आबुनी छतोमां केतरेला तीर्थेरेना चारित्रना दभाव, श्रीकुंभारीव्याल.

વાનરપતિ હનુમાન્ નૈઋત્યાભિમુખ એસાડવા ( હનુમાનનું દેવાલય દક્ષિણા-ભિમુખ પણ કરવું ); કિન્તુ ધીન્ન દેવતાઓ કદાપિ વિદ્ધિમુખ અર્થાત કોણના મુખવાળા એસાડવા નહિ. ૧૨૬.



## અથ મૂર્તિવિધાન પ્રકરણ ।



તૃતીયાંશેન ગર્ભસ્ય પ્રાસાદે પ્રતિમોત્તમા ॥

મધ્યમા સ્વદશાંશોના પંચાંશોના કનીયસી ॥૧૨૭॥

પ્રાસાદના ગભારાના ત્રીજા ભાગે પ્રતિમા કરવી તે ઉત્તમ ( જ્યેષ્ઠ માનની ) બાણવી અને પ્રતિમાના આપેલા પ્રમાણના દશમા ભાગે હીન કરવાથી મધ્યમા અને પાંચમા ભાગે હીન કરવાથી કનિષ્ઠ માનની પ્રતિમા બાણવી. ( આ માન બેઠેલી જૈન પ્રતિમાની પદાંકીનું બાણવું ). ૧૨૭.

દ્વારના માને મૂર્તિ અને સિંહાસનનું પ્રમાણ.

દ્વારોચ્છ્રયશ્ચ નવધા ભાગમેકં પરિત્યજેત્ ॥

દ્વાત્રિંશદ્વિર્ભજેદ્ દ્વારં ચતુર્ભાગાન્ પરિત્યજેત્ ॥૧૨૮॥

દ્વારની ઉંચાઈમાં નવ (૯) ભાગ કરી ઉપરનો એક ભાગ છેડવો અને યાકીના આઠ ભાગમાં ચાર ભાગની પ્રતિમા ઉંચી તથા ચાર ભાગનું સિંહાસન ઉંચું કરવું. તેજ પ્રમાણે દ્વારની ઉંચાઈમાં બત્રીસ ( ૩૨ ) ભાગ કરી તેમાંથી ઉપરના ચાર ભાગો છેડવા. શેષ રહેલા અઠાવીસ ( ૨૮ ) ભાગોમાં નીચે પ્રમાણે પ્રતિમા તથા સિંહાસનનું પ્રમાણ અનુક્રમે બાણવું. ૧૨૮.

દ્વારદૈર્ઘ્યે તથા વિશ્વતિથિશક્રકલાંશકૈઃ ॥

ઋધર્વે ચૈવાસનસ્થાનં મનુશક્રતિથીનકૈઃ ॥૧૨૯॥

દ્વારની લંબાઈ ( ઉંચાઈ ) માંના ઐહ ( ૧૪ ), પંદર ( ૧૫ ), તેર ( ૧૩ ) અને ચોળ ( ૧૬ ) ભાગોમાં પ્રતિમા તથા ઐહ ( ૧૪ ), તેર ( ૧૩ ), પંદર ( ૧૫ ) અને ચાર ( ૧૨ ) ભાગોમાં સિંહાસન ઉંચું કરવું. ૧૨૯.

### દ્વારની ઉંચાઈના માને મૂર્તિ અને સિંહાસનના ભાગનું કોષ્ટક

નંબર.	પગાશણ ભાગ.	પ્રતિમા ભાગ.	ઉપરના છેડવાના ભાગ.	દ્વારની ઉંચાઈમાં કુલ ભાગ.
૧	૬ ભાગ.	૪ ભાગ.	૧ ભાગ.	૮ ભાગ.
૨	૧૪ ભાગ.	૧૪ ભાગ.	૪ ભાગ.	૩૨ ભાગ.
૩	૧૫ ભાગ.	૧૩ ભાગ.	૪ ભાગ.	૩૨ ભાગ.
૪	૧૩ ભાગ.	૧૫ ભાગ.	૪ ભાગ.	૩૨ ભાગ.
૫	૧૬ ભાગ.	૧૨ ભાગ.	૪ ભાગ.	૩૨ ભાગ.

### પ્રાસાદના માને ઊભી મૂર્તિનું પ્રમાણ.

પ્રાસાદ એકહસ્તે તુ મૂર્તિરેકાદશાઙ્ગુલા ॥

દશાઙ્ગુલા તનો વૃદ્ધિર્યાવદ્ધસ્તચતુષ્ટયમ્ ॥૧૩૦॥

દ્વયઙ્ગુલા દશહસ્તાન્તં શતાર્ધમઙ્ગુલસ્ય ચ ॥

અતિવૃદ્ધિર્દશાંશોના મધ્યમા ચ કનીયસી ॥૧૩૧॥

એક ગજના પ્રાસાદને મૂર્તિ અગિયાર (૧૧) આંગળ ઉંચી કરવી અને પછી ચાર ગજ સુધી દરેક ગળે દશ (૧૦) આંગળ, ચારથી દશ ગજ સુધી એ (૨) આંગળ અને દશથી પચાસ ગજ સુધી એક (૧) આંગળની વૃદ્ધિ કરવી.

આ પ્રમાણે આવેલા જ્યેષ્ઠ માનમાંથી દશમા ભાગે હીન કરવાથી મધ્યમા અને મધ્યમાના માનમાંથી દશમા ભાગે હીન કરવાથી ક્રોધ માનની મૂર્તિ બાણુવી. ૧૩૦, ૧૩૧.

### શેષશાયી ભગવાનની સૂતી મૂર્તિનું પ્રમાણ.

સપ્તાંશે ગર્ભગેહે તુ દ્વૌ ભાગૌ પરિવર્જયેત્ ॥

પંચભાગો ભવેદેવઃ શયનસ્યઃ સુખાવહઃ ॥૧૩૨॥

સાત ભાગ કરેલા ગભારામાંના એ ભાગ છેડી પાંચ ભાગના સૂતેલા શેષશાયી ભગવાનની મૂર્તિ કરવી તે સુખ આપનારી છે. ૧૩૨.



छतमां केतरेला कुव्यसवाणा वेलानो देभाव. श्रीराणुकपुर ( भारतवाड )



छतमां केतरेला नागपाशना स्वइयनो देभाव.

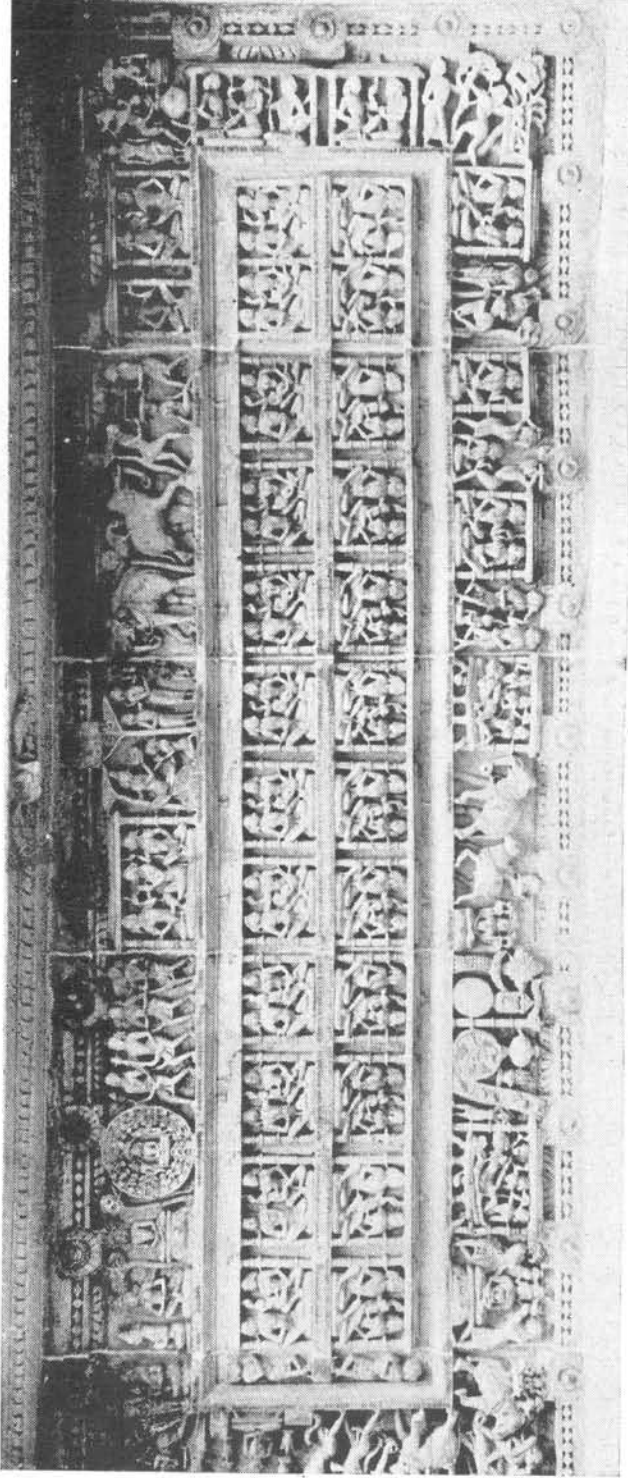

रंगमंडपनी आञ्चनी छतोमां केतरेलो तीर्थः करेना यासिनतो देभाव, श्रीकंभाजीआण्ण.

सर्वं देवताभ्यानां पञ्चविधं सिंहासनं प्रभाषु.

प्रासादगर्भस्य दलं विधेयं ।

द्वाराग्रखण्डं परिवर्जनीयम् ॥

अन्ये दले पञ्चविभागकार्यं ।

तस्मिन् विधेयानि निजासनानि ॥१३३॥

यक्षादयश्च प्रथमे विभागे ।

द्वितीयभागेऽग्निलदेवता वै ॥

ब्रह्मा च विष्णुश्च जिनस्तृतीये ।

चतुर्थभागादधिके हरस्य ॥१३४॥

प्रासादना गलाराना सरभा ये भाग इरी द्वार तरङ्गने पडेको अ'उ (विभाग) तज्यो. पछी आकी रडेला णीज्ज अ'उमां पांच विभागो करवा अने तेमां देवताभ्यानां पौतपोतानां सिंहासनो करवां. पांच विभागोभांना पछीतथी प्रथम विभागमां यक्षादि, णीज्ज विभागमां सर्व देवताभ्यो, त्रीज्ज विभागमां ब्रह्मा, विष्णु अने जिन देवताभ्योतुं सिंहासन करवुं तथा थोथा लागथी अधिक पांचमा विभागमां अर्थात् गलाराना मध्य भागे शिवतुं स्थान करवुं. १३३, १३४.

देवताभ्यानां स्थानानां भ'उल विधे.

प्रासादानां समस्तानां विभक्तिर्गर्भमित्तया ॥

गर्भमध्येषु सर्वेषु देवताः क्रमसंस्थिताः ॥१३५॥

चतुरस्रं तथायत्तं वृत्तं चैव वृत्तायतम् ॥

अष्टास्रं च तथा प्रोक्तं गर्भप्रासादरूपतः ॥१३६॥

ब्रह्मस्थानादिगर्भं च भित्तिपर्यन्तमेखला ॥

विभक्तिक्रमछंदेषु मण्डलं भवनाकृति ॥१३७॥

समस्त प्रासादोभां गलारानी भित्तिथी विभागो करवा अने सर्व प्रकारना गलाराभ्याना मध्य लागथी कुमानुसार देवताभ्यो भेसाउवा. गर्भ अने प्रासादने अनुइप देवताभ'उल समथोरस, ल'णथोरस, गोण, ल'णगोण अने अष्ट ङांस करवुं. ब्रह्माना स्थानादि इप गलाराने भित्ति सुधी भेअला करवी तथा विभाग, कुम अने छ'दानुसार तेना उपर भवनाकृति भ'उल रचवुं अर्थात् छत्रीभ्यो करवी. १३५, १३६, १३७.

देवताभिः। स्थानानां अङ्गुलीस्य भागं कुर्यात् विधेः।

अष्टाविंशश्च विज्ञेया गर्भानुरूपमध्यतः ॥

एकैकदेवताश्चैव क्रमशो मण्डले स्थिताः ॥१३८॥

गलाराने चतुर्थे मध्यमांथी ( पञ्चीतनी लिप्ति तरङ्ग ) अङ्गुलीस्य ( २८ )  
विभागो कुर्यात् अने तेमां क्रमानुसारं मंडलोमां ऐकैक देवता स्थापवा. १३८.

प्रथमे मण्डले चैव यद् भवेद् गर्भमध्यतः ॥

शिवस्य परमं स्थानं यन्मेरोर्भुवि मध्यतः ॥१३९॥

यवैर्यवार्धकं किञ्चित् कुर्यादीशानमाश्रितम् ॥

मण्डलोर्ध्वे समस्ताश्च ततः सूत्रेषु देवताः ॥१४०॥

पादपद्माग्रसंस्थाने स्वके च पदमध्यतः ॥

पदस्य गर्भसंस्थाने पार्श्वगर्भादिके तथा ॥१४१॥

कर्णपिप्पलिकासूत्रं भुजगर्भे तु संस्थितम् ॥

पादगुल्फगर्भसूत्रे पदगर्भेषु देवताः ॥१४२॥

प्रथम मंडल जे गलाराना मध्यमांथी आरंभ थाय छे तेमां शिवतुं परम  
श्रेष्ठ स्थान, भूमिना मध्यमां जेम मेरुतुं स्थान छे तेम वल्लुवुं. यवमात्र अथवा  
यवार्धं जरा ईशान केतुं तरङ्ग रङ्गुं स्थान करवुं अने त्यार पञ्ची मंडलो उपर  
ऐकसूत्रमां सर्व देवतायो जेसाडवा. चरणकुमलना अग्रसंस्थानना मध्यमां तेमज  
भूर्तिना चरणना मध्यभागमां, पहना गर्भस्थानमां, पडजेना गर्भमां तेमज  
भुजना गर्भमां कर्णशङ्कुत्रि ( कानना मध्य भाग ) थी लीधेवुं सूत्र पादगुल्फ ( पगनी  
धुंटीयो ) ना गर्भमां ऐकसूत्रे करवुं अने पहोना गर्भे देवतायो ऐकसूत्रे स्थापवा.  
१३९, १४०, १४१, १४२.

द्वितीये हिरण्यगर्भो नकुलीशस्तृतीयके ॥

चतुर्थे चैव सावित्री रुद्रः स्यात्पदपञ्चमे ॥१४३॥

षष्ठके चैव षड्वक्रः सप्तमे च पितामहः ॥

अष्टमे वासुदेवश्च नवमे च जनार्दनः ॥१४४॥

दशमे विश्वदेवाश्च ह्यग्निरेकादशे स्थितः ॥

द्वादशे भास्करश्चैव दुर्गा स्याच्च त्रयोदशे ॥१४५॥



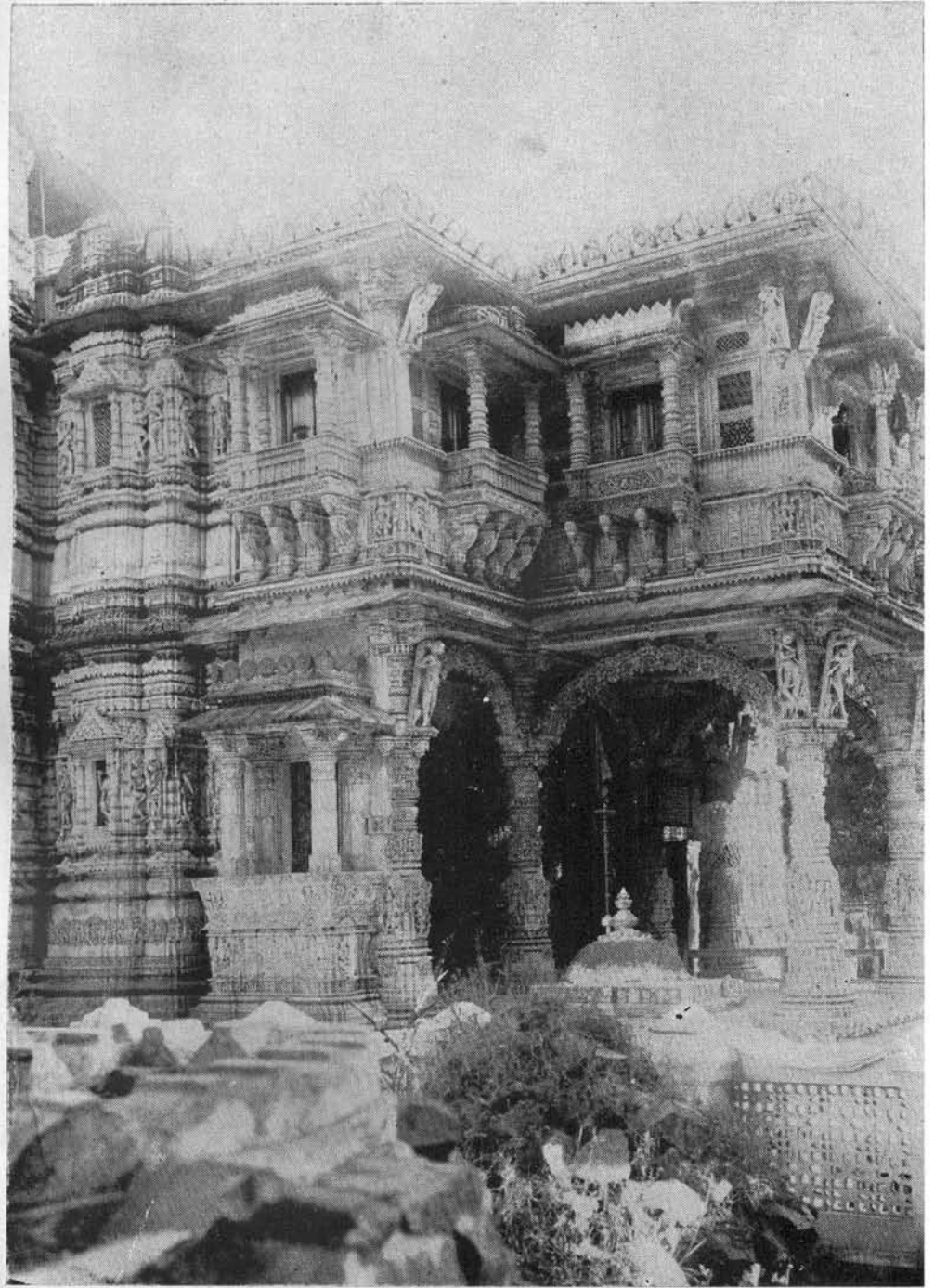

પુંડરીકલોતો પાર્શ્વદર્શનનો દેખાવ. શેઠ હુડીસીંગ જૈન દેરાશર, અમદાવાદ.



चतुर्दशे च विघ्नेशो ग्रहाश्च दशपंचमे ॥  
 षोडशे च भवेन्मात्री गणाश्च दशसप्तके ॥१४६॥  
 भैरवोऽष्टादशे चैव क्षेत्रपैकोनविंशतिः ॥  
 विंशतौ यक्षराजश्च हनुमानेकविंशतौ ॥१४७॥  
 द्वाविंशतौ भृगो घोरस्तथापरः पदाधिके ॥  
 चतुर्विंशे भवेद्दैत्यो राक्षसश्च पदाधिके ॥१४८॥  
 पिशाचश्चैव षड्विंशे भूताश्चैव पदाधिके ॥  
 तस्याग्रे च पदे शून्यं क्रमेण स्थितमण्डलम् ॥ १४९॥

णीज म'उलमां द्विरुच्यगर्भ, त्रीजमां नकुलीश, चैथामां सावित्री, पांच्यमां  
 इद्रभूर्ति, छट्मां षड्वक्त्र ( कार्तिक स्वामी ), सातमां पितामह ( ब्रह्मा ),  
 आठमां वायुदेव, नवमां जनार्दन, दशमां विद्यदेव, अगियारमां अग्नि,  
 गारमां लास्कर, तेरमां दुर्गा, चौदमां विघ्नेश, पंद्रमां नवग्रहा, सोणमां  
 मात्री देवतायो, सत्तरमां गणेश, अदारमां भैरव, योगाष्टीसमां क्षेत्रपाल,  
 वीसमां यक्षराज, अेकवीसमां हनुमान्, आवीसमां घोरभृग, तेवीसमां  
 अपर देवता, चैवीसमां दैत्य, पथीसमां राक्षस, छवीसमां पिशाच, सत्ता-  
 वीसमां भूतो अने तेनी आगणतु' छेदु' अट्टावीसमु' म'उल शून्य राणतु'. आ  
 प्रमाणे अनुक्रमे म'उलनी स्थापना करवी. १४३, १४४, १४५, १४६, १४७. १४८, १४९.

विष्णुस्थान उमादेवी ब्रह्मस्थाने सरस्वती ॥  
 सावित्री मध्यदेशे तु लक्ष्मीः सर्वत्र दापयेत् ॥१५०॥  
 वीतरागो विघ्नराजो ये चोक्ता जिनशासने ॥  
 मातृमण्डलमध्ये तु देवतानां समस्तकम् ॥१५१॥

विष्णुना स्थानमां उमादेवी, ब्रह्माना स्थाने सरस्वती, मध्यदेशे सावित्री अने  
 सर्वत्र ( सर्व स्थानोमां ) लक्ष्मीदेवी स्थापवी. वीतराग, विघ्नराज आदि जे देवो जिन-  
 शासनमां कडेला छे ते समस्त देवतायो मातृम'उलमां स्थापवा. १५०, १५१.

पर्यंकस्यासनोर्ध्वञ्च विष्णुरूपाणि यद् भवेत् ॥  
 विष्णुस्थाने जलेशायी वाराहस्तत्पदे स्थितः ॥१५२॥  
 विष्णुरूपाणि सर्वाणि नवमं पदमाश्रयेत् ॥  
 कल्किस्तथैव रेवन्तः पदवाराहमाश्रयेत् ॥१५३॥

પર્યાકાસન ઉપર સૂતેલા શેષશાયી ભગવાન અને વિષ્ણુના દશ અવતારનાં સ્વરૂપો વિષ્ણુસ્થાનમાં સ્થાપવાં તેમજ તે પદમાં વારાહ સ્થાપવો તથા નવમા ભાગમાં વિષ્ણુનાં સર્વ પ્રકારનાં સ્વરૂપોની મૂર્તિઓ સ્થાપવી અને વારાહના સ્થાનમાં અન્ધ સાથે કલ્કિ અવતારની મૂર્તિ સ્થાપવી. ૧૫૨, ૧૫૩.

અર્ધનારીશ્વરો દેવો રુદ્રસ્થાને પ્રતિષ્ઠયેત્ ॥

હરિઃ શંકરુમામૂર્તિર્વિષ્ણુસ્થાને પ્રકલ્પયેત્ ॥૧૬૪॥

સપ્તમે બ્રહ્મસંસ્થાને મિશ્રમૂર્તિઃ પ્રતિષ્ઠયેત્ ॥

ત્રિદેવસ્થાનકે ચૈવ હરિહરપિતામહાઃ ॥૧૬૫॥

પિતામહશ્ચ ચન્દ્રાકૌ સ્થાપયેત્પદભાસ્કરે ॥

વેદાશ્ચ બ્રહ્મસંસ્થાને ઋષીણાં પદભાસ્કરે ॥૧૬૬॥

રુદ્રના સ્થાનમાં અર્ધનારીશ્વર તથા વિષ્ણુના સ્થાનમાં હરિ, શંકર અને ઉમાની મૂર્તિઓ સ્થાપવી. સાતમા બ્રહ્માના સ્થાનમાં મિશ્રમૂર્તિ ( ત્રણે દેવોની ભેગી મૂર્તિ ) દત્તાત્રેય, ત્રિદેવના સ્થાનકમાં હરિ, હર અને પિતામહ, સૂર્યના સ્થાનમાં પિતામહ, ચંદ્ર અને સૂર્ય, બ્રહ્માના સ્થાનમાં ચાર વેદો તથા સૂર્યના સ્થાનમાં ઋષિઓની સ્થાપના કરવી. ૧૫૪, ૧૫૫, ૧૫૬.

અતઃપરં તુ યે દેવા ગ્રંથોક્તાશ્ચ મહત્પરાઃ ॥

સાન્નિધ્યં સર્વકાલન્તુ પરિકરે પ્રદાપયેત્ ॥૧૬૭॥

આ સિવાય જે દેવતાઓ અન્ય ગ્રંથોમાં કહેલા અને તેજસ્વી હોય તેમને પરિકર (મંડલ) માં સર્વકાલ જેના સાન્નિધ્યમાં તેઓ રહેતા હોય તેના સ્થાનમાં સ્થાપવા. ૧૫૭.

જૈન પ્રતિમાનું સિંહાસન કરવા વિષે.

સિંહાસનશ્ચ જૈનાનાં ગજસિંહવિભૂષિતમ્ ॥

મધ્યે ચ ધર્મચક્રશ્ચ તત્પાર્શ્વે યક્ષયક્ષિણી ॥૧૬૮॥

જૈન દેવતાઓનું સિંહાસન હાથી અને સિંહથી વિભૂષિત, મધ્ય ભાગમાં ધર્મચક્રયુક્ત અને તેની આગળબાજુએ યક્ષ તથા યક્ષિણી યુક્ત કરવું. ૧૫૮.

શિવલિંગની જળાધારીનું પ્રમાણ.

યોન્યાશ્ચ લિङ્ગમુચ્છ્રેયં તસ્માન્ન પીઠવિસ્તરમ્ ॥

પીઠિકાયાઃ ત્રિભાગેન કર્તવ્યા મેઘલા તતઃ ॥૧૬૯॥

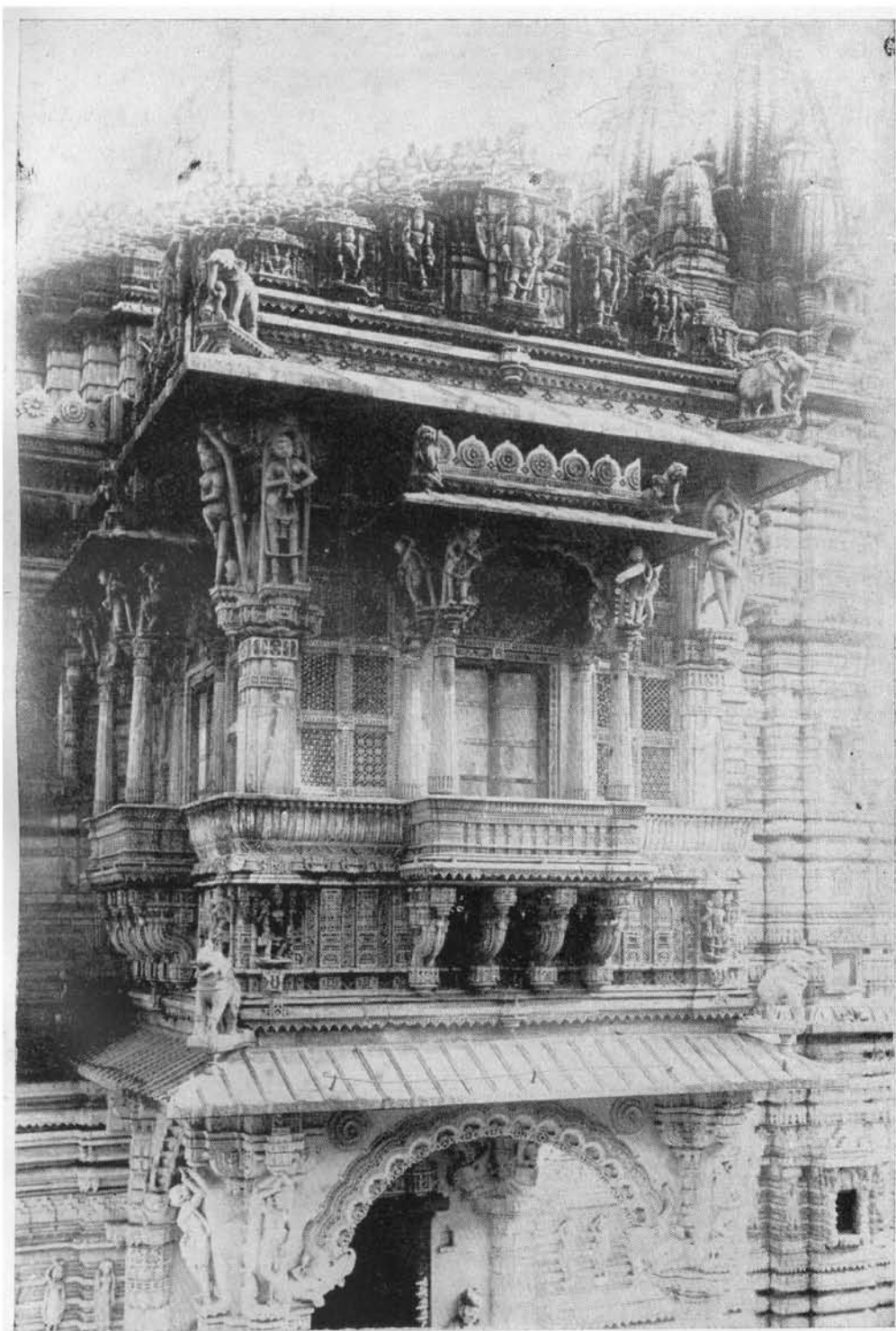

शिल्पगार शिकी 'उपरतु' सांभरतु तथा गोप, शेड लुडीसी'गनु' देराशर, अमरावात.

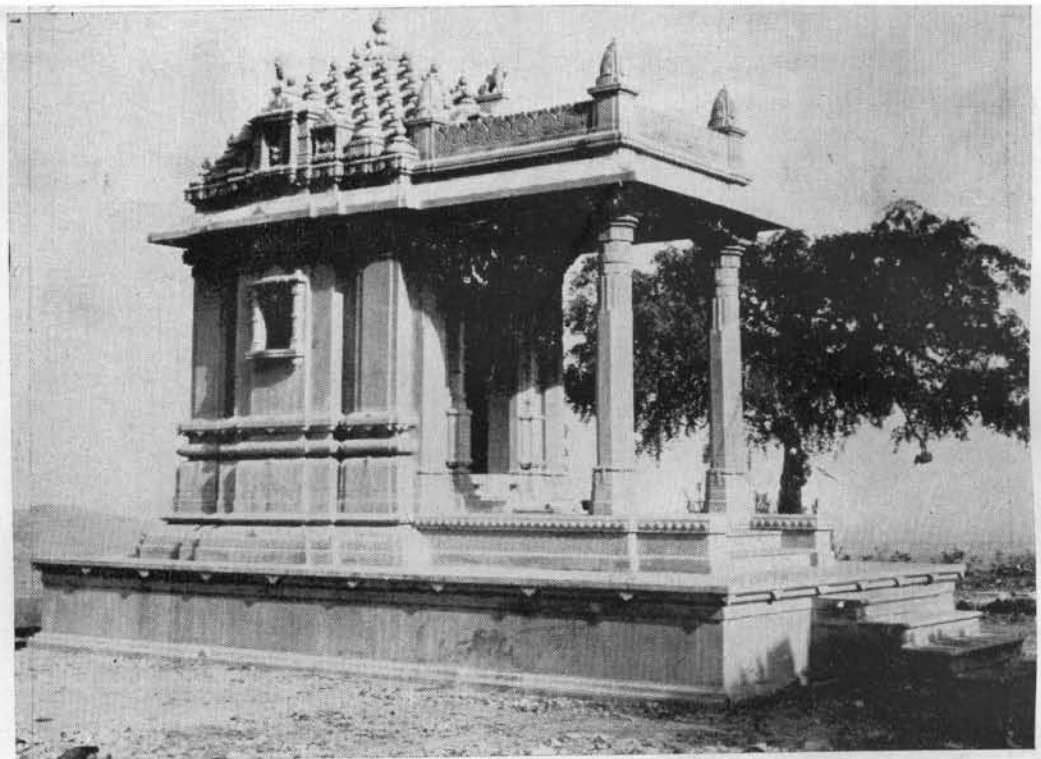

ધેટીયાગની સાંભરણવાળી તૈયાર થયેલી દેરી, શેત્રુંજ્ય ( પાલીતાણા ).



એક ઘોડી ઉપરનું સાંભરણ. રાણકપુર, મારવાડ.

તદર્ધેન મુખસ્યૈવ વિસ્તારઞ્ચ ત્રિભાગિકમ્ ॥  
 તત્પદસ્ય ત્રિભાગેન કર્તવ્યા મેખલા તતઃ ॥૧૬૦॥  
 મેખલાયાઃ ત્રિભાગેન સ્વાતં વિદ્યાત્તથા સુધીઃ ॥  
 વિષ્ણુભાગોચ્છ્રયં યાવત્ પીઠિકા ચોચ્છ્રિતા તતઃ ॥૧૬૧॥

જળાધારીમાં લિંગ ઉભું કરવું અને તેની પહોળાઈના પ્રમાણે પીઠિકાને ફરતે વિસ્તાર કરવો. પીઠિકાના ત્રીજા ભાગે જળાધારીની પ્રનાલ નીકારે કરવી. તેના અર્ધા ભાગે પ્રનાલનું મુખ પહોળું રાખવું. મુખના ત્રીજા ભાગે પાણીતારનો વિસ્તાર કરવો, અને પ્રનાલના ત્રીજા ભાગે મેખલા કરવી. મેખલાના ત્રીજા ભાગે પાણી જળાની પ્રનાલ ઉંડી (ખાત) કરવી તથા પીઠિકા ઉંચી વિષ્ણુના ભાગ સુધી કરવી અર્થાત્ એ ભાગ ઉંચી કરવી. ૧૫૯, ૧૬૦, ૧૬૧.

જળાધારી કરવાના સ્વરૂપના ૧૮ ભાગ.

ઉચ્છ્રયેષ્ટદશાન્ભાગાન્ કૃત્વા શાસ્ત્રવિચક્ષણઃ ॥  
 કર્ણં તુ સાર્ધભાગેન પટ્ટિકા ચાર્ધભાગિકા ॥૧૬૨॥  
 દ્વિતીયા ચાર્ધભાગેન સ્કંધશ્ચૈવ ત્રિભાગિકઃ ॥  
 પટ્ટિકા સ્કંધમૂલે તુ ચાર્ધભાગં તતો ન્યસેત્ ॥૧૬૩॥  
 અંતઃપટ્ટં તથા કાર્યં સાર્ધભાગેન શોભિતમ્ ॥  
 પટ્ટિકા ચાર્ધભાગા તુ દ્વિભાગં કર્ણકં ભવેત્ ॥૧૬૪॥  
 પટ્ટિકા ચાર્ધભાગા તુ સાર્ધાં ચાન્તરપટ્ટિકા ॥  
 પટ્ટિકા ચાર્ધભાગા તુ ત્રિભિશ્ચ સ્કંધ એવ ચ ॥૧૬૫॥  
 પટ્ટિકા ચાર્ધભાગા તુ દ્વિતીયા તત્સમા ભવેત્ ॥  
 સાર્ધભાગં તથા કર્ણમાયસ્થાનેષુ પટ્ટિકા ॥૧૬૬॥  
 પ્રવેશં સપ્તભિર્ભાગૈઃ પીઠિકા ચ તથા બુધ ॥  
 કર્ણં સાર્ધત્રયં જ્ઞેયં પાદોના પટ્ટિકા ભવેત્ ॥૧૬૭॥

જળાધારીની ઉંચાઈમાં અઢાર (૧૮) ભાગ કરવા. તેમાં દોઢ ભાગનો કર્ણ, અર્ધા ભાગની પટ્ટિકા, બીજી પટ્ટિકા અર્ધા ભાગની અને સ્કંધ ત્રણ ભાગનો કરવો. સ્કંધના મૂળમાં અર્ધા ભાગની પટ્ટિકા કરવી અને દોઢ ભાગનું અંતરપત્ર કરવું તથા અર્ધા ભાગની પટ્ટિકા કરવી. એ ભાગનો કર્ણ કરવો. અર્ધા ભાગની પટ્ટિકા, દોઢ ભાગનું અંતરપત્ર તથા અર્ધા ભાગની પટ્ટિકા કરવી. ત્રણ ભાગનો સ્કંધ કરવો અને સ્કંધની નીચે

शिवलिंगनी ज्वाधारीना हेजावनो नकशो.

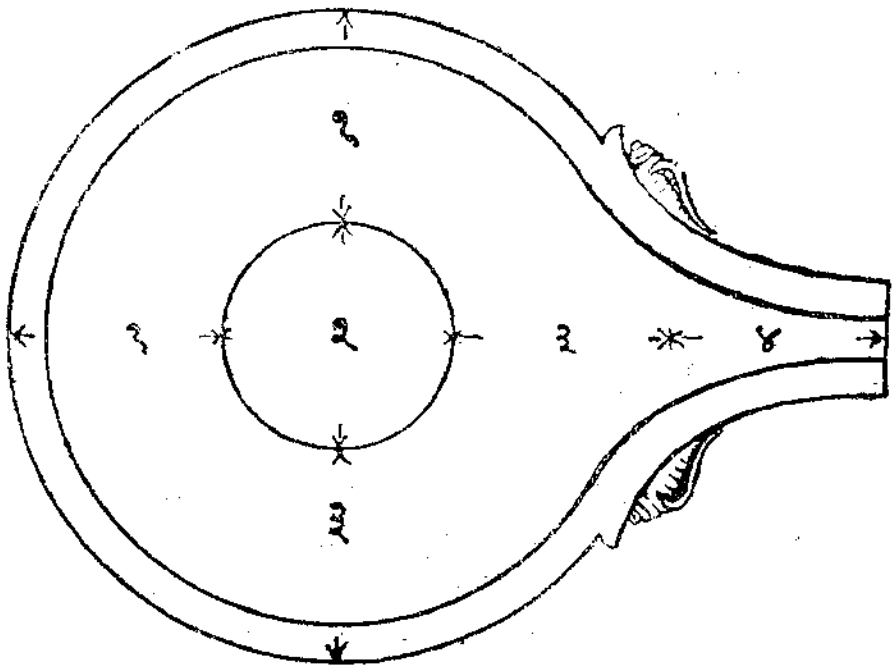
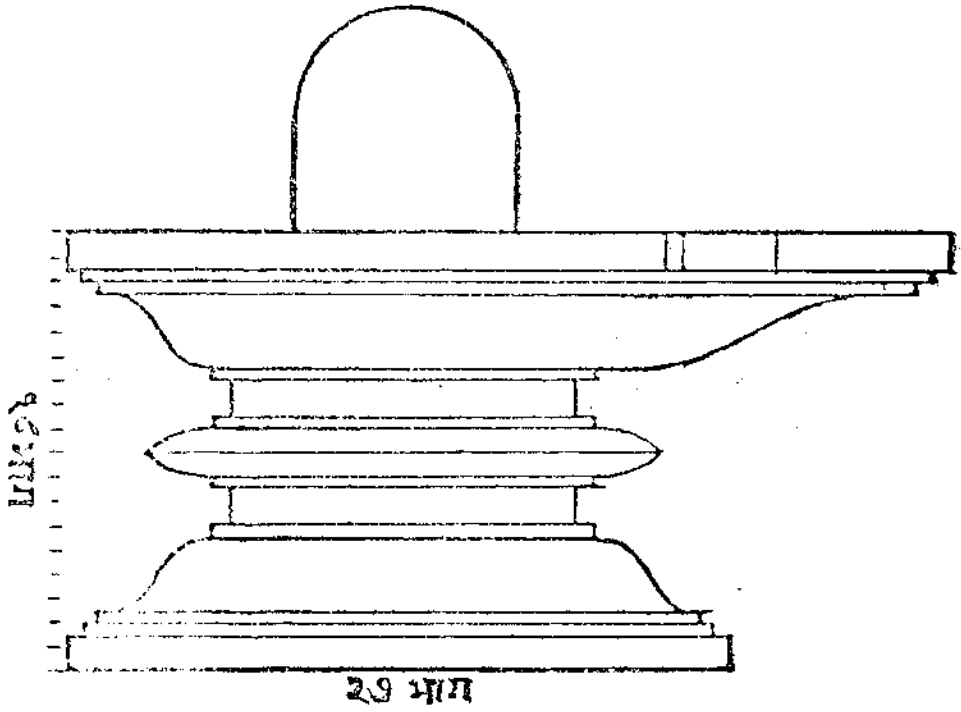



અર્ધા અર્ધા ભાગની બે પટ્ટિકાઓ કરવી, અને દોઢ ભાગનો કર્ણુ કરવો. પીઠિકાનો પ્રવેશ ( અંદર પેશતો ભાગ ) સાત ભાગનો અને તેનો કર્ણુ નીકળતો સાડા ત્રણ ભાગનો કરવો તથા પોણા ભાગની પટ્ટિકા નીકળતી કરવી. ૧૬૨, ૧૬૩, ૧૬૪, ૧૬૫, ૧૬૬, ૧૬૭.

યાવદ્દીર્ઘં ભવેલ્લિઙ્ગં તાવત્પીઠસ્ય વિસ્તરઃ ॥

ઉમા તુ પીઠિકા જ્ઞેયા લિઙ્ગં કર ઉચ્યતે ॥૧૬૮॥

બેટલા પ્રમાણમાં લિંગ મોટું હોય તેટલા પ્રમાણમાં પીઠિકાનો વિસ્તાર ( પહોળાઈ ) કરવો. પીઠિકા ઉમારૂપ અને લિંગ શંકરરૂપ બંધવું. ૧૬૮.

ન્યૂનાધિકા ન કર્તવ્યા ઉમાયાઃ શક્કરસ્ય ચ ॥

ન્યૂનાધિકાકૃતિર્દોષં કુરુતે રાષ્ટ્રવિભ્રમમ્ ॥૧૬૯॥

ઉમા અને શંકર ( જળાધારી તથા લિંગ ) નાં સ્વરૂપો પ્રમાણથી ન્યૂનાધિક કરવાં નહિ; કારણ કે પીઠિકા અને લિંગ પ્રમાણથી ન્યૂનાધિક આકૃતિવાળાં થાય તો દોષ અને દેશમાં વિભ્રમ પેદા થાય છે. ૧૬૯.

દશ (૧૦) પ્રકારની જળાધારીઓનું પ્રમાણ.

અર્ધચંદ્રત્રિકોણાચા વિજ્ઞેયા દશ પીઠિકાઃ ॥

પ્રતાસાં રૂપસંસ્થાનં કથયામિ નિબોધત ॥૧૭૦॥

અર્ધચંદ્રા અને ત્રિકોણા આદિ દશ પ્રકારની પીઠિકાઓ ( જળાધારીઓ ) બંધવી. તેમનાં સ્વરૂપ અને સંસ્થાન કહું છું તે તમે સાંભળો. ૧૭૦.

મળ્ડલા ચતુરસ્રા ચ મેઘલૈકેન સંસ્થિતા ॥

દ્વિમેઘલા ભવેદ્ વાપી યક્ષી ચૈવ ત્રિમેઘલા ॥૧૭૧॥

પૂર્ણચંદ્રા ચ વિજ્ઞેયા રુદ્રાણાં સતતં પ્રિયા ॥

ષડસ્રી ચ ભવેદ્ વજ્રી મેઘલાત્રયભૂષિતા ॥૧૭૨॥

ષોડશાસ્રી ભવેત્પદ્મા કિશ્ચિદ્ હસ્વાનુમૂલતઃ ॥

લગ્નજ્યાધનુષાકારા અર્ધચંદ્રા ચ સા ભવેત્ ॥૧૭૩॥

ત્રિકોણા ચોર્ધ્વતો હસ્વા શક્ત્યા ચ સદૃશી ભવેત્ ॥

વિશ્વા ચોત્તરપૂર્વેણ પ્રશસ્તા દક્ષિણાતિગા ॥૧૭૪॥

(૧) ચૌરસ અને એક મેખલાવાળી જગાધારી મંડલા, (૨) ચૌરસ અને એ મેખલાવાળી વાપી, (૩) ચૌરસ અને ત્રણ મેખલાવાળી યક્ષી તથા (૪) ચૌરસ અને ચાર મેખલાવાળી પૂર્ણચંદ્રા જગાધારી જાણવી ને તે રૂદ્રોને હૃદયે પ્રિય છે; (૫) પટકોણ અને ત્રણ મેખલાવાળી વજ્રી, (૬) સોળ કોણની અને મૂલ ભાગમાં કંઈક નાની પદ્મા, (૭) ચઢાવેલા ધનુષના જેવા આકારવાળી અર્ધચંદ્રા, (૮) ઉપરના ભાગે નાની અને શક્તિ નામના આયુધના જેવા આકારવાળી ત્રિકોણા, (૯) ઉત્તર અને પૂર્વમાં કરેલી વિશ્વા અને (૧૦) દક્ષિણમાં વૃદ્ધિ પામેલી પ્રશસ્તા જગાધારી જાણવી. ૧૭૧, ૧૭૨, ૧૭૩, ૧૭૪.

શિવની જગાધારીઓના ફળ વિષે.

યચ્છતે સ્થપિત્વા યાનં ધનધાન્યે તુ પુષ્કરી ॥  
 ગોમહિષીપ્રદા વાપી યક્ષી સર્વાર્થસંપદમ્ ॥૧૭૨॥  
 મળ્ડલા બહુલા કીર્તિ પૂર્ણચંદ્રા તુ શાંતિદા ॥  
 શત્રુવિનાશિની વજ્રી પદ્મા સૌભાગ્યદાયિની ॥૧૭૩॥  
 અર્ધચંદ્રા દદત્પુત્રા ત્રિકોણા શત્રુનાશિની ॥  
 યોન્યર્થશ્ચૈવ દેવસ્ય પીઠિકાસ્તન્ન કીર્તિતાઃ ॥૧૭૪॥

(૧) સ્થાપિત્વા યાન ( પાદપી ), (૨) પુષ્કરી ધનધાન્ય, (૩) વાપી ગાય, ભૈરવ વિગેરે પશુ, (૪) યક્ષી સર્વાર્થ સંપત્તિ, (૫) મંડલા ઘણી કીર્તિ, (૬) પૂર્ણચંદ્રા શાંતિ, (૭) વજ્રી શત્રુનો નાશ કરનારી, (૮) પદ્મા સૌભાગ્ય આપનારી, (૯) અર્ધચંદ્રા પુત્ર આપનારી અને (૧૦) ત્રિકોણા શત્રુનો નાશ કરનારી જાણવી. યોનિના કાર્યમાં એમને દેવની પીઠિકાઓ કહેલી છે. ૧૭૫, ૧૭૬, ૧૭૭.

શૈલે નિયોજયેચ્છૈલા દારુજે દારુજા તથા ।  
 પાર્થિવે પાર્થિવા કાર્યા લોહજે લોહજોત્તમા ॥૧૭૮॥

પાષાણના લિંગને પાષાણની, લાકડાના લિંગને લાકડાની, માટીના લિંગને માટીની અને લોહાના લિંગને લોહાની જગાધારી કરવી. ૧૭૮.

લિંગસહિત જગાધારી માપવાનાં પંચસૂત્રા

લિઙ્ગં પરીધીપૃથુમૂલસૂત્રં ।

તતો દ્વિતીયં પૃથુ પીઠિકાયામ્ ॥

બ્રહ્મા ચ વિષ્ણુસ્તથાશંકરાન્તં ।

ચોર્ધ્વં ત્રિભાગં તૃતીયં ચ સૂત્રમ્ ॥૧૭૯॥

ચતુર્થકં લિङ્ગપ્રણાલમગ્રં ।

યત્ પञ્ચમં લિङ્ગશિરસ્ય સૂત્રે ॥

ન્યૂનાધિકં હાનિકરં પ્રજાયૈ ।

પ્રતાપવૃદ્ધિઃ સમકાયસૂત્રે ॥૧૮૦॥

લિંગ બદ્ધું હોય તેને ફરતું સૂત્ર ફેરવતાં જે માપ થાય તે લિંગની પરિધિ કહેવાય તે તે પ્રથમ સૂત્ર બળુવું. તેજ સૂત્રની લંગાઈ પ્રમાણે જગાધારી પહેાળી રાખવી તે બીજું સૂત્ર, એજ સૂત્રની લંગાઈના પ્રમાણે, વિષ્ણુ અને શંકર નામે ત્રણ ભાગ કરી વિષ્ણુના બીજા ભાગ સુધી જગાધારી ઉચી અને એક ભાગ શંકર (લિંગ જગાધારીથી ઉચું) નો મળી ત્રીજું સૂત્ર, એજ સૂત્રથી લિંગ થકી જગાધારીની પ્રનાલ નીકારે રાખવી તે ચોથું સૂત્ર અને એજ સૂત્ર પ્રમાણે જગાધારી સહિત લિંગના મસ્તક સુધી માપવું, એ પાંચમું સૂત્ર બળુવું. આ પાંચ સૂત્રના પ્રમાણથી ન્યૂનાધિક લિંગ અથવા જગાધારી થાય તો પ્રભને હાનિકર્તા નિવડે અને સૂત્ર પ્રમાણે સમાન લિંગ અને જગાધારી કરે તો તેજની વૃદ્ધિ થાય છે. ૧૭૯, ૧૮૦.

શિવાલયમાં લિંગપ્રવેશ વિધાન.

યામ્યાશ્રિતં સ્વામિવિનાશહેતુ

પ્રવેશલિङ્ગં દ્વિવિધં સુવિજ્ઞૈઃ ॥

આકાશમાર્ગે કૃતરંગમધ્યે ।

પ્રાસાદ અર્ધે ચ તત્તો દ્વિતીયમ્ ॥૧૮૧॥

શિવાલયમાં દક્ષિણ દિશાએથી લિંગનેા પ્રવેશ કરવો સ્વામીનેા નાશકર્તા છે. વિદ્વાનોએ લિંગપ્રવેશ જે પ્રકારે કહેલો છે. પહેલો આકાશ માર્ગે એટલે અધુરા શિખરમાંથી અને બીજો અર્ધો પ્રાસાદ થયા પછી કૃતરંગ એટલે એતરંગ થયા બાદ એતરંગ ઉપરથી પ્રવેશ કરવો શુભ માનેલો છે. ૧૮૧.

સ્વદેશસૌખ્યં ધનરાજ્યવૃદ્ધિઃ ।

સ્વામી ચ નાકે તુ કરોતિ ચિન્તામ્ ॥

સ્વદેશધર્મો બહુલઃ પ્રજાયામ્ ।

ત્યજન્તિ રોગાઃ પશુપુત્રલાભઃ ॥૧૮૨॥

ઉપર ખતાવ્યા પ્રમાણે લિંગપ્રવેશ કરવામાં આવે તો સ્વદેશમાં સુખ, ધન અને સંન્યની વૃદ્ધિ થાય, સ્વામી સ્વર્ગની ચિંતા કરે, પ્રલમાં ઘણા પ્રમાણમાં સ્વદેશધર્મની વૃદ્ધિ થાય, રોગો નાશ પામે અને પશુ, પુત્રનો લાભ થાય. ૧૮૨.

દ્વારમાર્ગે લિંગપ્રવેશ કરવાથી દોષ.

લિંગપ્રવેશો યદિ દ્વારમધ્યે ।

સ્વદેશભંગો નહિ રાજવૃદ્ધિઃ ॥

પૃષ્ઠિપ્રવેશો ન કરોતિ લિંગમ્ ।

કરોતિ સ્વાતં નહિ વામભાગે ॥૧૮૩॥

જે દ્વારના મધ્યમાંથી લિંગનો પ્રવેશ કરવામાં આવે તો સ્વદેશનો ભંગ થાય તેમજ સંન્યની વૃદ્ધિ થાય નહિ. પાછળના ભાગમાંથી લિંગનો પ્રવેશ તેમજ દક્ષિણ દિશા તરફ જળાધારીનો ખાલ (પ્રનાલ) કરતા નથી. માટે આ જો કાર્યો કરવાં નહિ. ૧૮૩.

સિંહાસનની પ્રનાલ કરવા વિષે.

પૂર્વાપરં યદા દ્વારં પ્રણાલં ચોત્તરે શુભમ્ ॥

પ્રશસ્તં શિવલિંગનામિતિ શાસ્ત્રાર્થનિશ્ચયઃ ॥૧૮૪॥

ન્યારે શિવાલયનું દ્વાર પૂર્વ કે પશ્ચિમ સુખનું હોય ત્યારે પ્રનાલ ઉત્તર દિશામાં કરવી શુભ છે; કેમકે શિવલિંગોની પ્રનાલ ઉત્તર દિશામાં કરવી પ્રશસ્ત છે. આ પ્રમાણે સર્વ શાસ્ત્રોનો સિદ્ધાન્ત છે. ૧૮૪.

અર્ચનાં તુ સુખં પૂર્વં પ્રણાલં વામતઃ શુભમ્ ॥

ઉત્તરાયાં ન વિજ્ઞેયા હ્યર્ચારૂપેણ દેવના ॥૧૮૫॥

દેવતાઓનું સુખ પૂર્વદિશામાં હોય તો વામભાગે અર્થાત્ ઉત્તર દિશાએ પ્રનાલ કરવી શુભ છે અને ઉત્તર દિશામાં અર્ચા રૂપે દેવતાઓ કરવા નહિ. ૧૮૫.

જૈનયુક્તસમસ્તાશ્ચ યામ્યોત્તરક્રમૈઃ સ્થિતાઃ ॥

વામદક્ષિણયોગેન કર્તવ્યં સર્વકામદમ્ ॥૧૮૬॥

ગ્રામે વામં પ્રકર્તવ્યં દક્ષિણે વક્ષિણં શુભમ્ ॥

મण्डपादिप्रतिमायां तथा युक्त्या विधीयते ॥૧૮૭॥

જિનના દેવાલયોમાં દક્ષિણ અને ઉત્તરના ક્રમે પ્રતિમાઓ યેસાડવી અને તેમના વામદક્ષિણ યોગે પ્રનાલ કરવી, એ સર્વ કામનાઓને આપનારી છે. વામ ભાગની પ્રતિમાને વામભાગે તથા દક્ષિણ ભાગની પ્રતિમાને દક્ષિણ ભાગે પ્રનાલ કરવી શુભ છે. મંડપાદિમાં સ્થાપેલી પ્રતિમાઓમાં પ્રનાલ માટે આ યુક્તિ કરવી. ૧૮૬, ૧૮૭.

**મण्डपे ये स्थिता देवास्तेषां वामे च दक्षिणे ॥  
प्रणालं कारयेद्दीमान् जगत्यां वै चतुर्दिशि ॥૧૮૮॥**

મંડપમાં સહેલા દેવતાઓના વામ અને દક્ષિણ ભાગમાં બુદ્ધિમાન શિલ્પીએ પ્રનાલ કરવી અને જગતીમાં ચારે દિશાએ પ્રનાલ કરવી શુભ છે ૧૮૮.

शिवतु स्नानोदकं गुप्तं भागे जवा विषे.

**शिवस्नानोदकं गूढं मार्गं चण्डमुखे क्षिपेत् ॥  
हृष्टौ न लंघनं तत्र हन्ति पुण्यं पुराकृतम् ॥૧૮૯॥**

શિવના સ્નાનનું જળ અંડ ઋષિની મૂર્તિના મુખદ્વારે થઈ ગુપ્ત રીતે ભૂમિની અંદર જવા દેવું તેમજ તે જળના ઉપર દૃષ્ટિ ન પડવી જોઈએ તથા તેનું ઉલ્લંઘન ન થવું જોઈએ; કારણ કે તેમ થવાથી પૂર્વ જન્મના પુણ્યનો ક્ષય થાય છે. ૧૮૯.

येन प्रतिमानी दष्टि द्वारभाने કરવા વિષે.

**द्वारश्चैवाष्टभिर्भक्ते भागमेकं परित्यजेत् ॥  
सप्तमे सप्तमे भागे दष्टिसूत्रं न चालयेत् ॥૧૯૦॥**

દ્વારની ઊંચાઈમાં આઠ ભાગ કરી ઉપરનો એક ભાગ છોડવો તથા સાતમા ભાગમાં આઠ ભાગ કરવા અને તેમાંનો ઉપરનો એક ભાગ છોડી સાતમા ભાગે દૃષ્ટિ રાખવી ઉત્તમ છે. દૃષ્ટિસૂત્ર અક્ષિત કરવું નહિ. ૧૯૦.

**ऊर्ध्वदृष्टिर्द्रव्यनाशमघस्था भोगहानिदा ॥  
रेखादृष्टिर्विधातव्या बहुपुण्यविवर्धिनी ॥૧૯૧॥**

દૃષ્ટિસૂત્રથી ઉંચી દૃષ્ટિ રાખવામાં આવે તો દ્રવ્યનો નાશ કરે અને નીચી રાખવામાં આવે તો ભોગની હાનિ કરે છે. તેથી દૃષ્ટિસૂત્રની રેખામાં દૃષ્ટિ રાખવી તે ઘણા પુણ્યની વૃદ્ધિ કરનારી છે. ૧૯૧.

**દ્વારમાને જિન તથા લક્ષ્મીનારાયણાદિની દૃષ્ટિ રાખવાનો નકશો.**

**ટીપણી:**—દાક્ષમાં દેડલાક જૈન મુનિઓ પ્રભુની દૃષ્ટિ વિષે ખૂબ રહસ્ય નહિ સમજતાં ઉદ્યો અર્થે કરી સંપૂર્ણ સાતમા ભાગે દૃષ્ટિ માંગના નથી અને સાતમા ભાગના મધ્યમાં એટલે ૬૫ સાડા છ ભાગમાં દૃષ્ટિ રાખવા વિધિ કરનારાઓને જણાવે છે. ખરી રીતે જતાં એ તેમની ભૂલ થાય છે; કારણ કે દ્વારની ઉંચાઈમાં

૮ આઠ ભાગ કરી ઉપરનો ૧ એક ભાગ તળવો અને નીચેના ૭ સાતમા ભાગમાં આઠ ભાગ કરી આઠમે ઉપરનો ૧ ભાગ તથા ૭ સાતમા ભાગમાં પ્રભુની દૃષ્ટિ રાખવી એવો શ્લોકનો અર્થ છે. તેમ છતાં તેનો અર્થ એવો કરે છે કે ૭ સાતમા ભાગની અંદર વચ્ચે દૃષ્ટિ રાખવી. પરંતુ તેમનું આ માનવું તદ્દન અસંભવિત છે કેમકે તેમ કરવાથી ઉપરનો આઠમે ૧ એક ભાગ તળવાનું કહેલું છે તેના બદલે ૬૫ સાડા છ ભાગ તળાય છે અને ૭ સાતમા ભાગમાં દૃષ્ટિ ન આવતાં ૬૫ સાડા છ ભાગે આવે છે. માટે આમ માનવું અશોભ્ય છે.

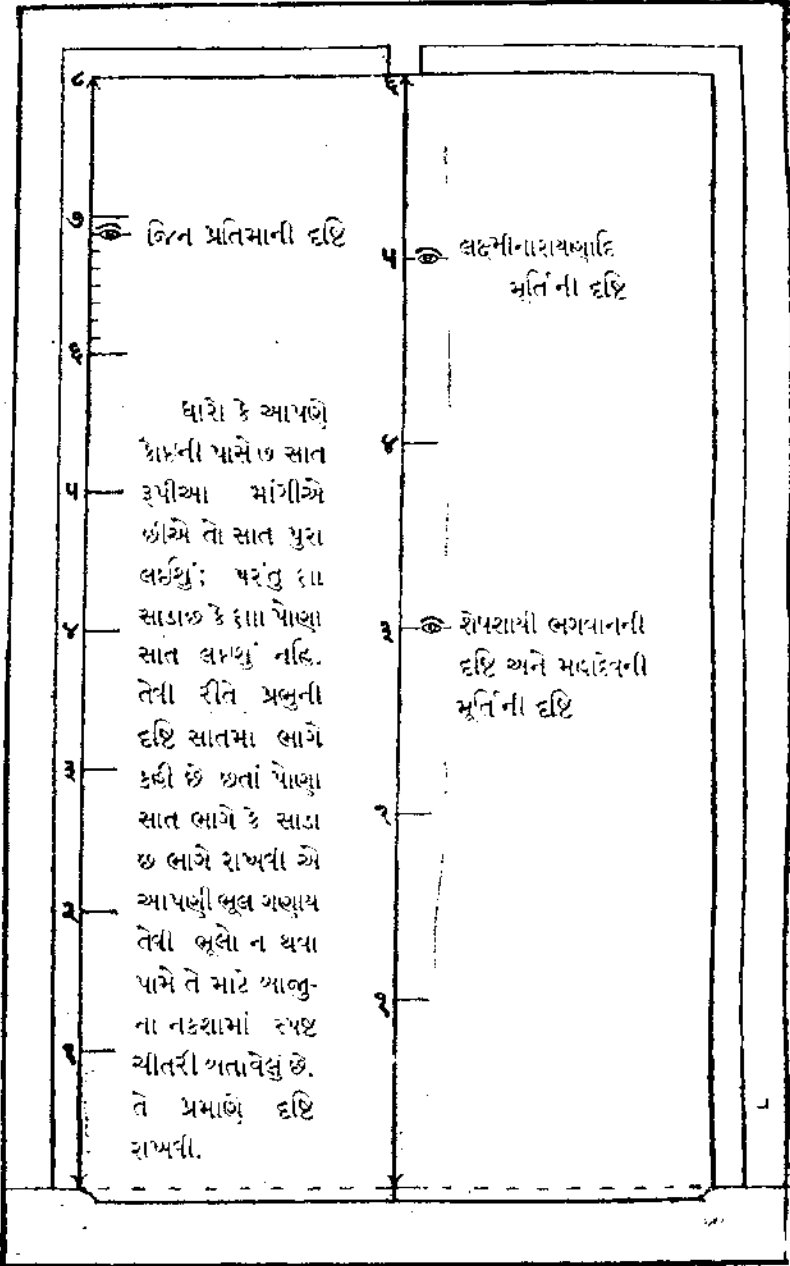

विष्णु, शेषशायी तथा महादेवनी दृष्टि.

षड्भागस्य च पञ्चांशे लक्ष्मीनारायणादिकम् ॥

शयनार्चेशलिङ्गानि द्वारार्धे न व्यतिक्रमेत् ॥१९२॥

द्वारनी उ'याद्यंभां छ भाग करी तेमानो उपरनेो अेक भाग छोडी पांचमा भागे लक्ष्मीनारायणु विगेरे विष्णुभूर्तिओनी दृष्टि राखवी तथा शेषशायी लगवान अने महादेवनी दृष्टि द्वारना अर्धां भागे राखवी. प्रभाणुथी व्यतिक्रम करवो नहि. १९२.

सर्वं देवताओनी दृष्टिनुं प्रभाणु.

ब्रह्मविष्णुशिवस्यान्नं तथैवोतुम्बरान्तकम् ॥

स्थापयेत् शिवलिङ्गानां द्वारार्धे न व्यतिक्रमात् ॥१९३॥

द्वारोच्छ्रये तु यन्मानं वसुभागविभाजितम् ॥

शुभाशुभस्यदृष्टिश्च हिताहितफलप्रदा ॥१९४॥

अष्टधा च पुनः प्रोक्तं पदमेकोद्गताक्षकम् ॥

चतुष्पट्युच्छ्रितं कार्यं शास्त्रान्तकमुदुम्बरात् ॥१९५॥

विषमस्थानसर्वेषु देवदृष्टिश्च योजिता ॥

द्वात्रिंशद्दृष्टिस्थानानि विलोमानि कलाद्वयम् ॥१९६॥

प्रश्ना, विष्णु अने शिवना भाग सुधी, उ'णरा सुधी तेमज द्वारना अर्धं भाग सुधी शिवलि'गोनी दृष्टि राखवी. आथी व्यतिक्रमे राखवी नहि.

द्वारनी उ'याद्यंभां आवेवुं ने मान तेने आठे भागवुं अने ते भागोनां शुभ अने अशुभ स्थानोभां रडेदी दृष्टि कुमे दित अने अहित इलने आपनारी नणुपी.

उपरना आठ भागोभांना अेकेक भागमां करी आठ आठ (८) भागो करवाथी कुल द्वारना उ'णराथी आर'ली शा'णाना अंत सुधीमां योसठ (६४) भागो थाय छे. तेभांना सर्व विषम (अेकी) स्थानोभां देवतानी दृष्टि थोणवी. योसठ भागोभांनां अेकीवाणां णत्रीस स्थान दृष्टिस्थान तथा अेकीवाणां णत्रीस स्थान विदोम अेटवे दृष्टिहीन स्थान आणुवां. १९३, १९४, १९५, १९६.

शुभाशुभ दृष्टि विषे.

शुभं प्रतिष्ठिता दृष्टिर्विलोमे चाशुभोद्गमः ॥

दृष्टिदोषविपाकेन स्थाननाशो धनक्षयः ॥१९७॥

નગરે ગ્રામે પુરે રાષ્ટ્રે તીર્થે તપોવન્યાશ્રમે ॥  
દૃષ્ટિપાતહતં યચ્ચ ન પુનશ્ચ પ્રરોહતિ ॥૧૯૮॥

યથાસ્થાનમાં પ્રતિષ્ઠિત થએલી દૃષ્ટિ શુભ છે અને વિલોભ સ્થાનમાં રહેલી દૃષ્ટિથી અશુભની ઉત્પત્તિ થાય છે. દૃષ્ટિદોષના પરિણામે સ્થાનનો નાશ તથા ધનનો ક્ષય થાય છે.

નગર, ગ્રામ, પુર, રાષ્ટ્ર, તીર્થ, તપોવન અને આશ્રમ; આ સ્થાનો બે વિલોભ સ્થાનમાં રહેલી દેવતાની દૃષ્ટિથી હુણાય તો તે ફરી અશુભ થતાં નથી અર્થાત સમૂલ નષ્ટ થાય છે. ૧૯૭, ૧૯૮.

ઋર્ધ્વદૃષ્ટિર્દ્રવ્યનાશો ભોગહાનિરઘસ્તથા ॥  
સુખદા સર્વકાલે ચ સમદૃષ્ટિર્ન સંશયઃ ॥૧૯૯॥

ચોચ્ચ સ્થાનથી ઉચી દૃષ્ટિ હોય તો દ્રવ્યનો નાશ થાય અને નીચી હોય તો ભોગોની હાનિ કરે છે તથા સમદૃષ્ટિ સદાસર્વદા સર્વકાળ સુખ આપનારી છે. એમાં કોઈ વાતનો સંશય નથી. ૧૯૯.

સર્વ દેવતાઓનાં દૃષ્ટિ સ્થાન.

ઉદુમ્બરાચથા પ્રોક્તમુત્તરક્લ્પસ્ય મધ્યતઃ ॥  
દેવતાક્રમસંસ્થાનં કથયમિ યથાવિધિ ॥૨૦૦॥

ઉપરાથી ઓતરંગ સુધી બે પ્રમાણે દેવતાઓનાં ક્રમસ્થાન કહેલાં છે તે પ્રમાણે યથાવિધિ કહું છું. ૨૦૦.

આદિસૃષ્ટ્યષ્ટિતત્ત્વાનિ ત્રાયુર્લક્ષમધિષ્ટિતમ્ ॥  
વિજ્ઞઃ પ્રાજ્ઞસ્તથા આન્નિર્નવતત્ત્વે શિવઃ સ્થિતઃ ॥૨૦૧॥

આદિ, સૃષ્ટિ, અષ્ટિ, તત્ત્વ, ત્રાયુર, લક્ષ, વિજ્ઞ, પ્રાજ્ઞ તથા આન્નિ; આં નવ તત્ત્વોમાં શિવ રહેલા છે. ૨૦૧.

પ્રથમે તુ ભવેદાદિઃ સૃષ્ટિશ્ચૈવ તૃતીયકે ॥  
પંચમે ચ ભવેત્તત્ત્વમષ્ટિશ્ચ સપ્તમે સ્થિતઃ ॥૨૦૨॥  
નવમે આયુષઃ સ્થાનં લક્ષમેકાદશે સ્થિતમ્ ॥  
ત્રયોદશે ભવેદ્ વિજ્ઞો ભવેત્પ્રાજ્ઞો દ્વયાધિકે ॥૨૦૩॥



शान्तिः सप्तदशे ज्ञेया शिवतत्त्वैश्च संस्थिताः ॥  
व्यक्ताव्यक्तं तद्दूर्ध्वेषु क्रमेणापि सुसंस्थितम् ॥२०४॥  
अव्यक्तञ्च पदं ज्ञेयमेकोनविंशतौ स्थितम् ॥  
व्यक्ताव्यक्तैकविंशश्च व्यक्तं च त्रयविंशके ॥२०५॥

(१) प्रथम स्थानमां अष्टि तत्व, (३) त्रीज्ज स्थानमां सृष्टि तत्व, (५) पांच्यमां तत्व, (७) सातमां अष्टि तत्व, (९) नवमां आयुर् तत्व, (११) अग्नियारमां वक्ष तत्व, (१३) तेरमां विज्ञ तत्व, (१५) पदरमां प्राज्ञ तत्व अने (१७) सत्तर-  
मां शान्ति तत्व ज्ञषुषुं. आ नव शिवतत्त्वो वडे स्थित थयेदा भागो ज्ञषुषु. आ नव तत्वोनी उपर कुमथी व्यक्ताव्यक्त तत्वो रडेदां छे.

(१६) ओगाणीसमा भागमां अव्यक्त, (२१) ओक्षवीसमां व्यक्ताव्यक्त अने  
(२३) तेवीसमां व्यक्त ज्ञषुषुं. २०२, २०३, २०४, २०५.

पञ्चविंशो फणीन्द्राणां कार्याः कामकलोत्तमाः ॥  
सप्तविंशं समुत्सेवं तत्कुर्याज्जलशायिनः ॥२०६॥  
ऊनत्रिंशे गरुत्मन्तं मातरस्त्वेकत्रिंशतौ ॥  
त्रयस्त्रिंशो भवेद्यक्षो भृंगवाराह ऊर्ध्वके ॥२०७॥  
सप्तत्रिंश उमारुद्रौ बोधश्च तद्द्वयाधिके ॥  
चन्द्रवेदात्मके स्थाने ब्रह्मयुग्मं प्रदापयेत् ॥२०८॥  
दुर्वासा गुणवेदाख्ये ह्यगस्त्यो नारदस्तथा ॥  
भूतवेदात्मके स्थाने लक्ष्मीनारायणं विदुः ॥२०९॥  
धाता च विधिवत्स्थाप्यश्चत्वारिंशाधिसप्तमे ॥  
पञ्चाशत्तम एकोने शारदा गणनायकौ ॥२१०॥  
तत्र द्वयाधिके कार्यः पद्मासन सुसंस्थितः ॥  
त्रिपञ्चाशत्तमे कार्या हरसिद्धिश्च कामदा ॥२११॥  
ब्रह्मा विष्णुश्च सूर्यश्च वीतरागोद्भवः क्रमात् ॥  
ऊर्ध्वं च दृष्टिसंस्थानं पंचपञ्चाशतिक्रमात् ॥२१२॥  
शुक्राचार्यस्तद्दूर्ध्वं च चण्डिकैकोनषष्टिभिः ॥  
भैरवश्चैकषष्टौ वै वैतालश्च त्रिषष्टिभिः ॥२१३॥

## प्रासादना द्वारमाने सर्व देवोनी दृष्टिनां

ॐ द्वाःना उंबरा मथालेयी ओतरंगना तलात्ता सुधीमां दृष्ट भाग करवा.

१७	शांति तन्व.		३४	०
१६	०		३३	कुबे (नी दृष्टि.
१५	प्राङ्ग तन्व.		३२	०
१४	०		३१	मातृगणनी दृष्टि.
१३	विज्ञ तन्व.		३०	०
१२	०		२९	गरुडनी दृष्टि.
११	लक्ष तन्व.		२८	०
१०	०		२७	जलशायी भगवाननी दृष्टि.
९	आयुर तन्व.		२६	०
८	०		२५	शेषनागनी दृष्टि.
७	अष्टि तन्व.		२४	०
६	०		२३	व्यक्त.
५	तन्व.		२२	०
४	०		२१	व्यक्ताव्यक्त.
३	सृष्टि तन्व.		२०	०
२	०		१९	अव्यक्त.
१	आदि तन्व.		१८	०

ॐ आ ९ तत्वो शिवनां दृष्टि स्थान ले.

## સૂત્ર સ્થાનોનું કોષ્ટક.

૪૦	શારદા અને ગણપતિની દષ્ટિ.	૬૪	૦
			ચૈનાલની દષ્ટિ,
૪૧	૦	૬૩	
૪૭	ધાતા (વ્રહ્મા) ની દષ્ટિ.	૬૨	૦
		૬૧	મૈરચની દષ્ટિ.
૪૬	૦		
૪૫	લક્ષ્મીનાગયણની દષ્ટિ.	૬૦	૦
		૫૯	ત્વંડિકા દેવીની દષ્ટિ.
૪૪	૦		
૪૩	દુર્વામા, અગસ્ત્ય અને નાગદની દષ્ટિ.	૫૮	૦
		૫૭	દુક્રાન્વાર્યની દષ્ટિ.
૪૨	૦		
૪૧	વ્રહ્મા મ્વાવિર્વીની દષ્ટિ.	૫૬	૦
		૫૫	વ્રહ્મા, વિષ્ણુ, સૂર્ય ને જિનમૂર્તિનીદષ્ટિ
૪૦	૦		
૩૯	બુદ્ધ ભગવાનની દષ્ટિ.	૫૪	૦
		૫૩	મનોરથ પૂરનારી દ્વગ્મિહિની દષ્ટિ.
૩૮	૦		
૩૭	ઉમા અને રુદ્રની દષ્ટિ.	૫૨	૦
		૫૧	પદ્મામ્ને બેટેલા વ્રહ્માની દષ્ટિ.
૩૬	૦		
૩૫	મૃંગ-વાગદ્ અવતારની દષ્ટિ.	૫૦	૦

અત્રીસ દષ્ટિસ્થાનોનું કોષ્ટક ઉપર આપવામાં આવ્યું છે. કોષ્ટકમાં તે તે દષ્ટિસ્થાન સામે કયા દેવની દષ્ટિ રાખવી તે બતાવેલું છે અને શૂન્ય સ્થાનોને જ્યાં પાડનારી સાંખી લીટી દોરેલી છે. વળી જિનદેવતાઓની દષ્ટિ માટે સ્વતંત્ર નકશો બનાવી મૂક્યો છે. એટલે શિષ્યોએને દષ્ટિસ્થાનના જ્ઞાન માટે ઘણી સરખતા થઈપડશે એવી આશા છે. કોષ્ટકમાં દારના ઉપરાથી તળાંચાના મધ્યાળા સુધીમાં ૬૪ ચોસડ ભાગ કરી વિષમ ભાગો દષ્ટિસ્થાન અને અમ ભાગો શૂન્ય સ્થાન તરીકે બતાવેલા છે તે બાણુવું.

તદૂર્ધ્વશ્ચ પદં શૂન્યં મહામર્મ ક્ષયાવહમ્ ॥

પાદે કાર્યા કટિં યાવદર્ચાદૃષ્ટિસ્તુ વાહને ॥૨૧૪॥

(૨૫) પચીસમા પદમાં શેષનાગ, (૨૭) સત્તાવીસમામાં શેષશાયી ભગવાન, (૨૯) ઓગણત્રીસમામાં ગરુડ, (૩૧) એકત્રીસમામાં માતૃગણ, (૩૩) તેત્રીસમામાં કુબેર, (૩૫) પાંત્રીસમામાં ભૃંગવારાહ, (૩૭) સાડત્રીસમામાં ઉમા અને રૂદ્ર, (૩૯) ઓગણચાલીસમામાં બુદ્ધ, (૪૧) એકતાલીસમામાં બ્રહ્માનું યુગ્મ (બ્રહ્મા અને સાવિત્રી), (૪૩) તેતાલીસમામાં દુર્વાસા, અગસ્ત્ય તથા નારદ, (૪૫) પીસતાલીસમામાં લક્ષ્મી-નારાયણ, (૪૭) સુડતાલીસમામાં ધાતા, (૪૯) ઓગણપચાસમામાં શારદા અને ગણપતિ, (૫૧) એકાવનમામાં પદ્માસનમાં બેઠેલા બ્રહ્મા, (૫૩) ત્રેપનમામાં મનોરથ પૂરનારી હરસિદ્ધિ, (૫૫) પચાવનમામાં બ્રહ્મા, વિષ્ણુ, સૂર્ય અને વીતરાગ, (૫૭) સત્તાવન-મામાં શુક્રાચાર્ય, (૫૯) ઓગણસાઠમામાં ચંડિકા, (૬૧) એકસઠમામાં ભૈરવ, (૬૩) ત્રેસઠમામાં વૈતાલ અને તેના ઉપરતું (૬૪) ચૈસઠતું પદ શૂન્ય રાખવું. કારણ કે તે મહામર્મનું સ્થાન છે અને નાશ કરનાર છે. વાહનની દૃષ્ટિ અર્ચાના પગ અથવા કટિ સુધી રાખવી. ૨૦૬, ૨૦૭, ૨૦૮, ૨૦૯, ૨૧૦, ૨૧૧, ૨૧૨, ૨૧૩, ૨૧૪.

ધર્માર્થકામમોક્ષાણાં દૃષ્ટિસ્થાપનપૂજનાત્ ॥

સર્વાર્ચાદૃષ્ટિસંસ્થાનં મુક્તિમુક્તિપ્રદં ભવેત્ ॥૨૧૫॥

ઇતિ શ્રીવાસ્તુશાસ્ત્રે શિલ્પશાસ્ત્રિશ્રીમૂલજીસુતનર્મદાશંકરસોમપુરાવિરચિતે  
શિલ્પરત્નાકરે મળ્ડપાદિતોઽર્ચાદૃષ્ટિલક્ષણાધિકારે  
ચતુર્થ રત્નં સમાપ્તમ્ ॥

દૃષ્ટિના સ્થાપન અને પૂજનથી ધર્મ, અર્થ, કામ અને મોક્ષ; આ ચારે પુરુષાર્થોની સિદ્ધિ થાય છે તથા સર્વ દેવતાઓની દૃષ્ટિઓનું આ સ્થાપન લોગ અને મુક્તિને આપનારું છે. ૨૧૫.

ઇતિ શ્રીવાસ્તુશાસ્ત્રમાં શિલ્પશાસ્ત્રી શ્રીચુત્ નર્મદાશંકર મૂલજીભાઈ  
સોમપુરાચિત શિલ્પરત્નાકર નામના ગ્રંથનું મંડપ, મૂર્તિ-  
વિધાન, દેવદૃષ્ટિ લક્ષણાધિકારનું ચોથું રત્ન સંપૂર્ણ.



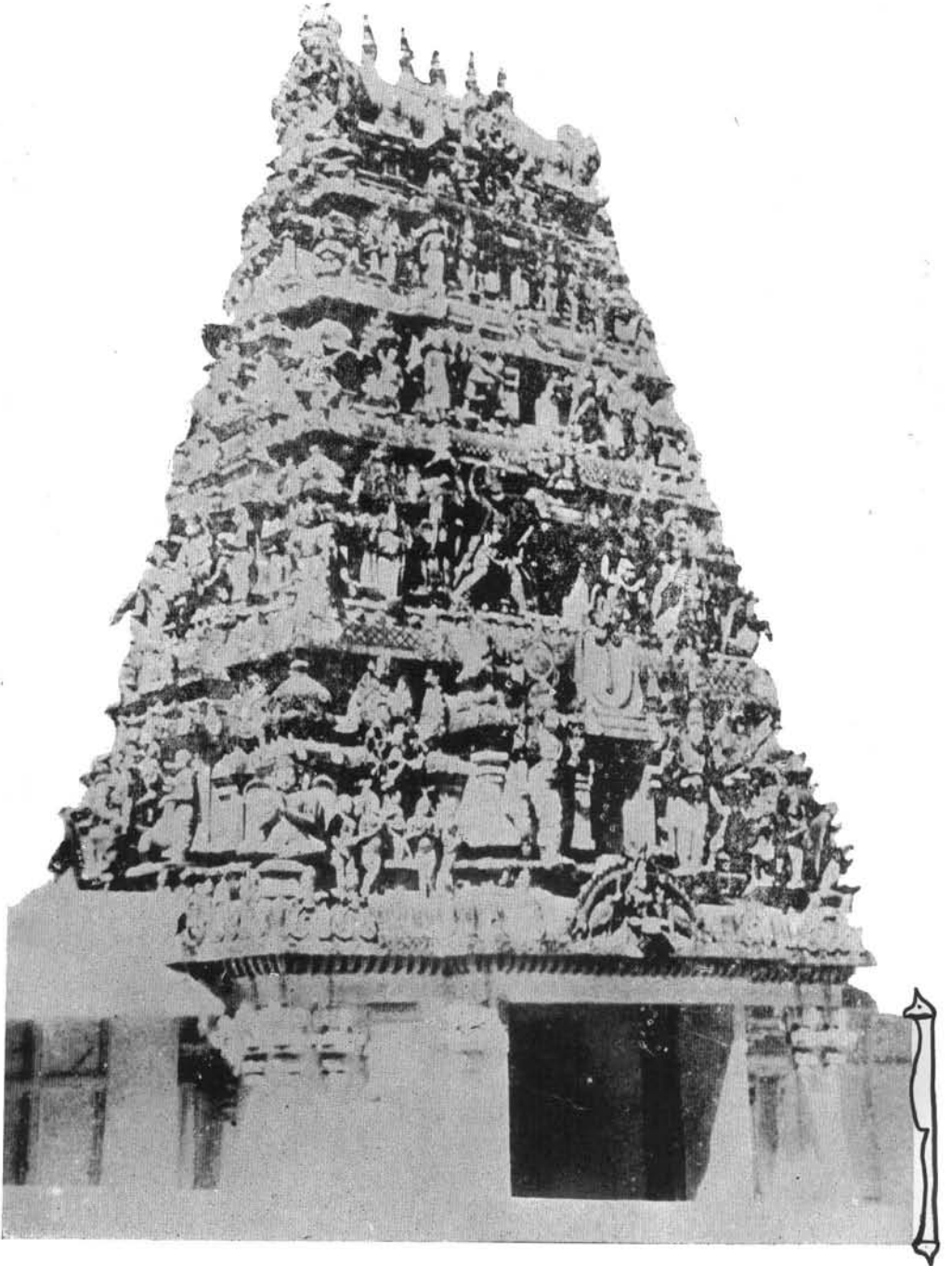

શ્રીરંગજીનું મંદિર, શ્રીપુષ્કરરાજ (અજમેર).

## पञ्चमं रत्नम् ॥



अथ शिखर-निर्दोषयोर्लक्षणाधिकारः ।

विचित्ररूपसंघातैर्भद्रे गवाक्षभूषितैः ॥

वितानफालनाद्युंगैरनेकैर्नागरा मताः ॥१॥

नागरादि प्रासादनां लक्षणम्.

जे प्रासादो विचित्र शोभायमान इषोना घाटवाणा होय, लद्रेमां गवाक्षो (गोभोथी) विभूषित करेला होय अने वितानो (धुभटो), झालणाओ तथा अनेक प्रकारनां शृंगोथी युक्त होय ते नागरादि नतिना प्रासादो न्णुवा. १.

द्राविडादि नतिना प्रासादनां लक्षणम्.

पीठोपरि भवेद् वेदी पीठानि त्रीणि पञ्च वा ॥

पीठतो द्राविडे रेखा लताशृङ्गादिसंयुताः ॥२॥

जे प्रासादोने पीठ उपर वेदी होय तथा त्रणु अथवा पांच पीठ होय तेमज्जेमां पीठथी वेदपत्ताओवडे युक्त रेखाओ करेली होय तथा लता, शृंगो विगेरेथी विभूषित होय ते द्राविडादि नतिना प्रासादो न्णुवा. २.

सांधारादि नतिना प्रासादनां लक्षणम्.

भूमिकोपरि भूमिश्च ह्रस्ववृद्धिविवेकतः ॥

विभक्ता दलसंयुक्ताः सांधारास्तत्प्रकीर्तिताः ॥३॥

जे प्रासादोने मज्जला उपर मज्जला होय अने ते ओकओकथी उपरा उपरी नाना कुभथी करेला होय तथा तल प्रमाणे विभाग करेला अने हलोथी युक्त होय ते सांधारादि नतिना प्रासादो न्णुवा. ३.

લતિનં, શ્રીવત્સ તથા નાગરાદિ ભતિનાં લક્ષણુ.

શૃંગ્લેષેકેન લતિનાઃ શ્રીવત્સા વારિસંયુતાઃ ॥

નાગરા ભ્રમસંયુક્તા ઝઘર્વે શૃંગ્લેષ્ચ મૂષિતાઃ ॥૪॥

એકશૃંગવાળા લતિનાદિ ભતિના, વારિમાર્ગ (પાણીતાર) વાળા શ્રીવત્સાદિ ભતિના તથા ભ્રમવાળા અને ઉપરના ભાગે શૃંગોવડે સુશોભિત કરેલા પ્રાસાદો નાગરાદિ ભતિના બાણવા. ૪.

લંબચોરસ તથા ગોળ પ્રાસાદો કરવા વિધે.

વિસ્તારે તુ ચતુર્ભાગમાયમે પન્નભાગકમ્ ॥

ઝઘર્વે ત્રિકલશાન્ કુર્યાત્ પૃષ્ઠાગ્રે ચૈવ સિંહકમ્ ॥૫॥

ક્ષેત્રની પહોળાઈમાં ચાર (૪) ભાગો અને લંબાઈમાં પાંચ (૫) ભાગો કરવા તથા ઉપરના ભાગે ત્રણ (૩) કલશે કરવા તેમજ પાછળના ભાગે અને આગળના ભાગે સિંહ બેસાડવા. ૫.

વૃત્તાયતાસ્તુ કર્તવ્યાઃ સાર્ધં વામે ચ દક્ષિણે ॥

કર્ણાન્તે ભ્રામયેત્તત્ર વૃત્તે મદ્રાણિ ચાષ્ટ વૈ ॥૬॥

લંબગોળ પ્રાસાદો કરવા અને તેમની ડાબી તથા જમણી બાજુ તરફ મળી દોઢ ભાગ વધારવો. આ પ્રમાણે કરવાથી લંબગોળ પ્રાસાદો થાય છે. કર્ણથી ફરતી પ્રાસાદોના તલોની ફાલણુઓ બહાર નીકળતી કરવી તથા ગોળ ગભારાને આઠ ભદ્રો કરવાં અને તેથી 'અષ્ટભદ્રી' પ્રાસાદો થાય છે. ૬.

પ્રાસાદો વર્તુલાધિષ્ટઃ પ્રાયેષૈકાણ્ડકઃ શુભઃ ॥

શ્રેણ્યણ્ડકાનિ કર્ણે વા મણ્ડપં તત્સ્વરૂપકમ્ ॥૭॥

ગોળાકાર પ્રાસાદ વિશેષ કરીને એક ઇંડકનો શુભ છે અથવા કર્ણે હારખંધ ઇંડકો કરવાં અને મંડપ પણ પ્રાસાદના સ્વરૂપ પ્રમાણે કરવો. ૭.

૪ થી ૧૧૨ ભાગ સુધી પ્રાસાદોનાં તલ કરવાનું પ્રમાણુ.

ચતુર્ભાગં સમારમ્ય યાવત્સૂર્યોત્તરં શતમ્ ॥

સમાંશૈર્વિષમૈઃ કાર્યા અનન્તભેદફાલનાઃ ॥૮॥



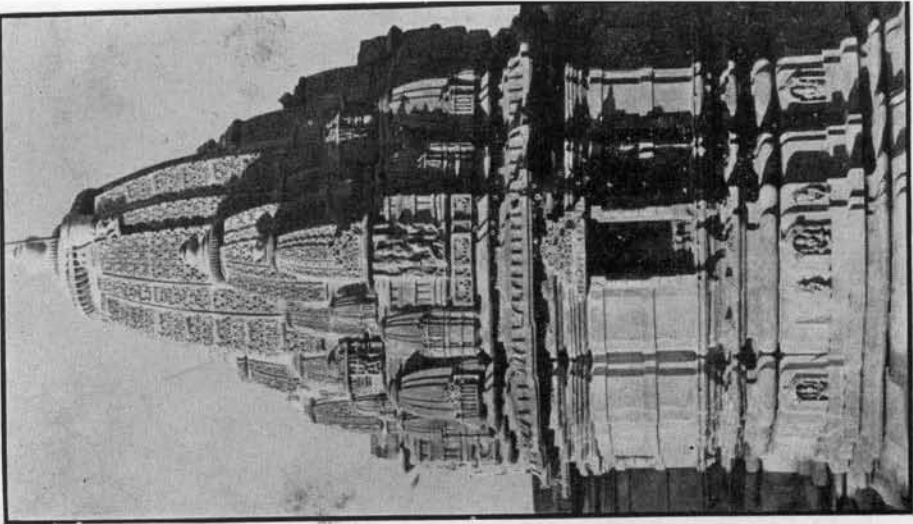
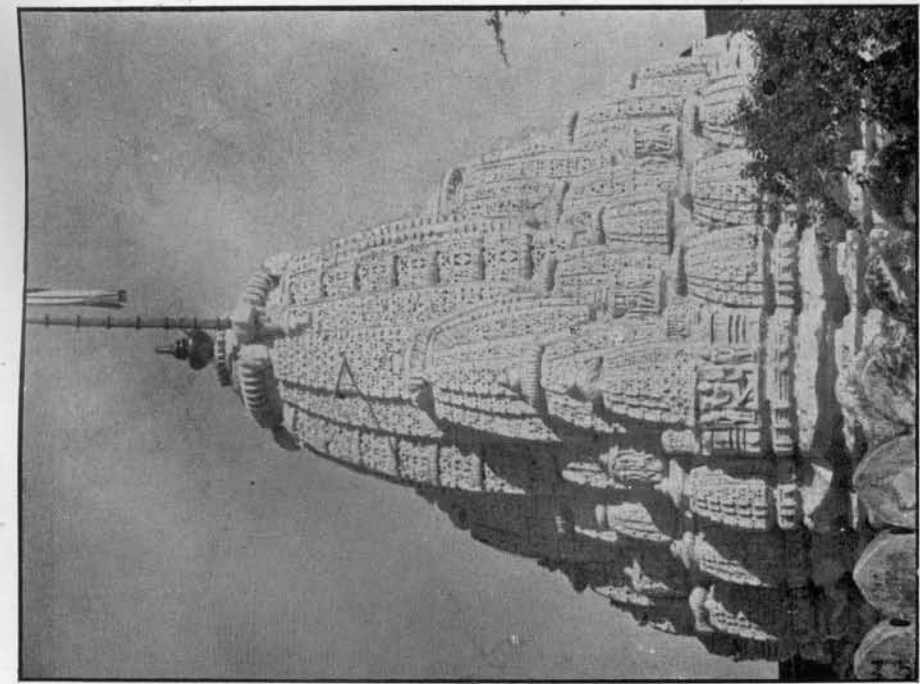

સતિનાદિ જાતિના પ્રાસાદ તથા ભાગ ૧૦, કુંભારીયાણ.



શ્રી સૂર્યનારાયણના અષ્ટભદ્રી પ્રાસાદનું તલદર્શન, શ્રીરાણકુપુર, મારવાડ.

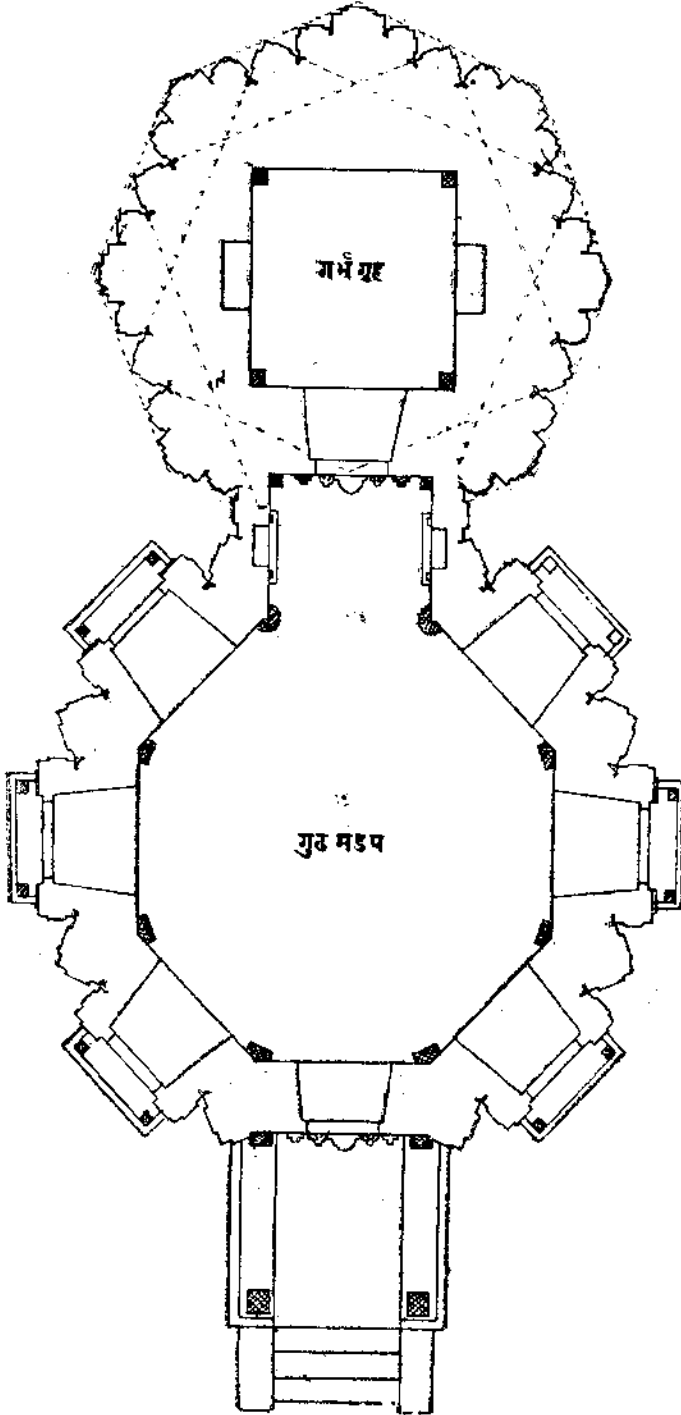

આર (૪) ભાગથી આરંભ કરી એકસો બાર (૧૧૨) ભાગ સુધી પ્રાસાદનાં તલો થઈ શકે છે તેમજ સમાંશ (એકી) અને વિષમાંશ (એકી) ના ભેદોએ કરી અનંત ભેદોવાળી ફાલણુઓ થઈ શકે છે. ૮.

પ્રાસાદની ફાલણુઓના ૧૦૮ ભેદો વિષે.

અષ્ટોત્તરશતં મેદા અંશવૃદ્ધ્યા ભવન્તિ તે ॥  
સમાંશૈર્વિષમૈઃ કાર્યા અનન્તમેદફાલનાઃ ॥૧॥

એક એક ભાગની વૃદ્ધિ કરવાથી ફાલણુઓના એકસો આઠ (૧૦૮) ભેદો થાય છે. આવી રીતે સમાંશ અને વિષમાંશના ભેદોએ કરી અનંત પ્રકારની ફાલણુઓ થાય છે. ૯.

એક તલ ઉપર શિખરો બહુ પ્રકારે થવા વિષે.

एकस्यापि तलस्योर्ध्वे शिखराणि बहून्यपि ॥  
तेषां नामानि जायन्ते चोर्ध्वभागानुसारतः ॥૧૦॥

એકજ તલના ઉપર ઘણાં શિખરો થઈ શકે છે અને તે બધાંનાં નામો તથા બીજાં શિખરો ઉપર ચઢાવેલાં ઈંડકો અનુસાર ઉત્પન્ન થાય છે. ૧૦.

छाद्यस्योर्ध्वे प्रहारः स्यात् शृङ्गे शृङ्गं तथैव च ॥  
પ્રાસાદશૃંગશૃંગેષુ હ્યધો ભાગે તુ છાદ્યકમ્ ॥૧૧॥

છાદ્યના ઉપરના ભાગે પ્રહાર કરવો અર્થાત્ છાદ્યને ભાગ બહાર ઢાળતો રાખી શિખરનો આરંભ કરી દબાવવો અને એક બીજાથી અર્ધભાગે પાછાં હઠનાં શૃંગો ઉપર શૃંગો ચઢાવવાં તથા પ્રાસાદનાં જે ઉરુશૃંગ વિગેરે શૃંગો તેના ઉપર પણ શૃંગો કરવાં અને નીચેના ભાગે છાદ્યું કરવું. ૧૧.

मूलकर्णे रथादौ वा चैकद्वित्रिक्रमं न्यसेत् ॥  
નીરન્ધ્રે મૂલમિત્તૌ ચ સાંધારે ભ્રમમિત્તિષુ ॥૧૨॥

મૂલકર્ણ ( રેખા ) અથવા રથાદિ ઉપર ક્રમે એક, બે અને ત્રણ સુધી શૃંગો ચઢાવવાં. નીરંધ્ર એટલે ભ્રમ વગરના પ્રાસાદને મૂલમિત્તિએ એટલે એસારની અંદરની ફરકે તથા સાંધાર અર્થાત્ ભ્રમવાળા પ્રાસાદને ભ્રમમિત્તિએ પાંચચાકરક રાખવી એટલે ત્યાં સુધી શૃંગો ચઢાવવાં. ૧૨.

નાગરાદિ જાતિના પ્રાસાદ.

શ્રીપાર્શ્વનાથ ભગવાનના  
શિખરનો દેખાવ.  
શ્રી રાણકપુર, (મારવાડ).

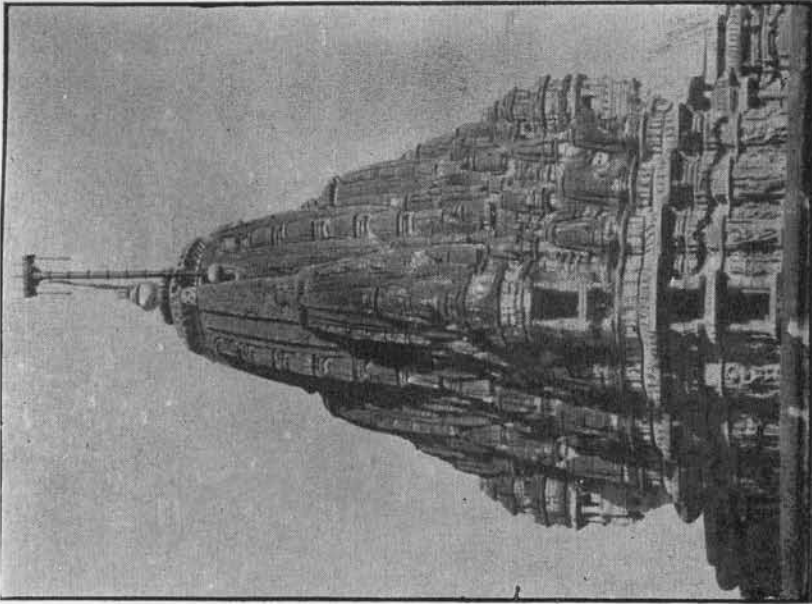

પુષ્ટ દર્શન.

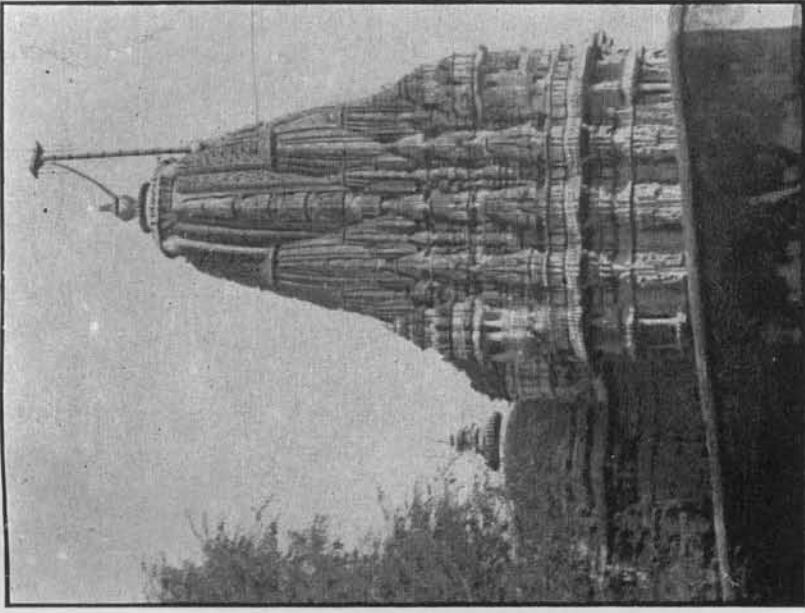

કુર્ચ દર્શન.



ગભારામાં પાયચાની રેખા ગરવાથી દોષ.

નિરંધારેષુ સર્વેષુ નાગરે મિશ્રકેઽપિ વા ॥  
 વિમાનનાગરે છંદે કુર્યાદ્ વિમાનપુષ્પકે ॥૧૩॥  
 મિત્તિપૃથુત્વમાનં યત્ તત્સંખ્યા ચ ક્રમોદ્ગતા ॥  
 ગર્ભમધ્યે યથા રેખા મહામર્મક્ષયોદ્ગવા ॥૧૪॥  
 એકદ્વિત્રિક્રમાચૈવ રેખા ગર્ભસમુદ્ગવા ॥  
 સંકીર્ણા દોષદા જ્ઞેયા વિપુલા ચ સુસ્વાવહા ॥૧૫॥

સર્વ પ્રકારના નિરંધારાદિ, નાગરાદિ, મિશ્રકાદિ. વિમાનનાગરછંદ અને વિમાનપુષ્પકાદિ પ્રાસાદોને ગભારાની ભિત્તિ પહોળી હોય તેના માને ક્રમ અર્થાત્ શૃંગની સંખ્યા ચઢાવવી; પરંતુ જો ગભારાની અંદર પાયચાની રેખા ગરે તો તે મહામર્મનો ક્ષય કરનારી છે. ૧૩, ૧૪.

એક, જો અને ત્રણ ક્રમ એટલે શીખરાં ચઢાવવાં ને તે શીખરના પાયચાની રેખા અને ગભારાની ફરક સુધી ચઢાવી શકાય છે. પરંતુ જો શિખરના પાયચાની રેખા ગભારા કરતાં સાંકડી થાય તો દોષ કરનારી બાણવી અને વિપુલા એટલે વિસ્તારવાળી થાય તો સુખ આપનારી બાણવી. ૧૫.

શિખરની રેખાની ઉંચાઇનું પ્રમાણ.

રેખાવિસ્તારમાનેન સપાદેન સમુચ્છ્રયઃ ॥  
 ત્રિભાગસહિતશ્ચૈવ સાર્ધં કૃત્વા વિચક્ષણૈઃ ॥૧૬॥  
 રેખાત્રયં પ્રકર્તવ્યં જ્યેષ્ઠમધ્યકનિષ્ઠકમ્ ॥  
 સ્કંધસ્યોર્ધ્વોદયે ઘણ્ટા સર્વકામફલપ્રદા ॥૧૭॥

શિખરની રેખાઓની ઉંચાઈ રેખાના અથવા દરેક શૃંગ અને ઉરુશૃંગના પાયચાની પહોળાઈના માનથી સવાથી, પહોળાઈનો ત્રીજો ભાગ મેળવી અગર પહોળાઈથી ઠોડી કરવી. આ પ્રમાણે જ્યેષ્ઠ, મધ્યમ અને કનિષ્ઠ માન શિખરની રેખાઓનું બાણવું. શિખરના સ્કંધ ઉપર આમલસારો કરવો તે સર્વ કામનાઓના ફળને આપનારો છે. ૧૬, ૧૭.

પ્રાસાદના અંગાનુસાર શૃંગો ચઢાવવા વિધે.

પ્રહારાંશં પુનર્દશાત્ પુનઃ શૃંગાણિ કારયેત્ ॥  
 પ્રાસાદઃ શૃંગશૃંગેષુ વિભક્તશ્ચ પ્રકલ્પયેત્ ॥૧૮॥

નીચેના શૃંગોના મધ્યગર્ભને દબાવતાં બીજાં શૃંગો ચઢાવવાં અને તે એવી રીતે ચઢાવવાં કે પોતાના અંગો સાથે પ્રાસાદ શૃંગો ઉપર ચઢાવેલાં શૃંગોમાં સ્પષ્ટ વિભક્ત થયેલો માલમ પડે. ૧૮.

**અધોભાગં સમસ્તસ્ય કુર્યાદ્ વાચ્યવિભૂષિતમ્ ॥  
પક્ષભાગે હ્યધઃશૃંગમૂર્ધ્વે શૃંગં ચરોદ્ગમમ્ ॥૧૯॥**

સમસ્ત શૃંગોના નીચેના ભાગે વાદ્યયુક્ત સ્વરૂપો કરવાં તથા શૃંગોની પડખે અને ઉપરની પડખે દ્વેદિયાથી બેટેલી શૃંગિકાઓ ( શિખરીઓ ) કરવી. ૧૯.

**ઊરુશૃંગે યદા લુપ્તં રેવાકર્ણોદકાન્તરમ્ ॥  
સૂત્રકારાપકે પીઢા કર્તેરિ વૈ મહદ્ભયમ્ ॥૨૦॥**

રેખાના કણ્ઠોનો ખુલ્લો ભાગ બે ઉરુશૃંગોથી દબાવવામાં આવે તો સૂત્રધારને પીઢા તથા પ્રાસાદ કરાવનારને મોટો ભય ઉત્પન્ન થાય. ૨૦.

**ભદ્રે ઉરુશૃંગો કરવાનું પ્રમાણ.**

**ઊરુશૃંગાણિ ભદ્રે તુ હ્યેકાદિગ્રહસંહયયા ॥  
ત્રયોદશ સમૂર્ધ્વેઽધો લુપ્તઃ સપ્તોરુશૃંગકૈઃ ॥૨૧॥  
ઘન્ટાબાહ્યં પ્રમાણશ્ચ સ્કન્ધાન્તં કારયેદ્ બુધઃ ॥  
૯કૈકયુક્તિસૂત્રશ્ચ કર્તવ્યં સર્વકામદમ્ ॥૨૨॥**

ભદ્ર ઉપર ઉરુશૃંગો એકથી નવસુધી કરી શકાય છે. પહેલા ઉરુશૃંગના પાચ-ચાના તળાચાંથી બીજા ઉરુશૃંગના સ્કન્ધ ( બાંધણી ) સુધી તેર ( ૧૩ ) ભાગ કરવા અને નીચેના સાત ભાગ સુધી પહેલું ઉરુશૃંગ ઉચું કરી બીજા ઉરુશૃંગને દબાવવું.

એક બીજા ઉરુશૃંગોને યુક્તિપૂર્વક દબાવવાનું આ પ્રમાણ ઉરુશૃંગોના સ્કન્ધ સુધી બાણવું અને બુદ્ધિમાન પુરૂષે આમલસારે પ્રમાણથી બહાર સમજવો. આ પ્રમાણે યુક્તિસૂત્રે સુશોભિત કરવાથી સર્વ કામનાઓ પૂર્ણ થાય છે. ૨૧, ૨૨.

**શિખરના સ્કન્ધનું પ્રમાણ.**

**રેવામૂલસ્ય દિગ્ભાગાઃ કુર્યાદગ્રે ષઢંશકાઃ ॥  
ષઢ્ઘાહ્યં દોષદં પ્રોક્તં પશ્ચમધ્યે ન શોભનમ્ ॥૨૩॥**







श्रीसूर्यनारायणतो अष्टभद्री प्रासाद. श्रीराणकपुर ( भारतवाड )

રેખાના મૂળ ( પાયચા )માં દશ ભાગ કરવા અને ઉપરનો સ્કંધ ( ખાંધણાનો મથાળો ) છ ભાગનો કરવો. છ ભાગથી મોટો સ્કંધ કરવાથી દોષકર્તા થાય છે અને પાંચ ભાગથી નાનો કરવામાં આવે તો શોભાયમાન થતો નથી. ૨૩.

તસ્માત્સર્વપ્રયત્નેન સ્કંધાધિકં ન કારયેત્ ॥  
 માનપ્રમાણસંયુક્તં શાસ્ત્રહૃદ્યા ચ કારયેત્ ॥૨૪॥  
 આયુરારોગ્યસૌભાગ્યં લભતે નાત્ર સંશયઃ ॥  
 મૂલસ્કંધપ્રતિષ્ઠે તુ સ્કંધવેધ इति स्मृतः ॥૨૫॥  
 શિલ્પિના હન્યતે સ્વામી સ્કંધવેધે ન સંશયઃ ॥  
 નિર્ગમો હસ્તસંખ્યાતૈરઙ્ગુલૈ રૂપમાદિશેત્ ॥૨૬॥

તેથી સર્વ પ્રકારે પ્રમાણથી અધિક સ્કંધ કરવો નહિ. પરંતુ શાસ્ત્રની દૃષ્ટિથી માન અને પ્રમાણ યુક્ત કરવો. આમ કરવાથી આયુષ્ય, આરોગ્ય અને સૌભાગ્યની પ્રાપ્તિ થાય છે, એમાં જરા પણ સંશય નથી. ધ્વજ્જહંડાને મૂલસ્કંધમાં પ્રવેશી જાય અર્થાત્ સ્કંધમાં જો ધ્વજ્જહંડાનો પ્રવેશ થઈ જાય તો સ્કંધવેધ થયો ગણાય છે અને સ્કંધવેધ થાય તો શિલ્પી સ્વામીનો નાશકર્તા થાય છે, એમ નિઃસંદેહ બાણુવું. ગજે આંગળના માને ધ્વજ્જહંડાનો કલાળો નીકળતો કરવો. આ રીતે તેના ઘાટનું સ્વરૂપ કરવું. ૨૪, ૨૫, ૨૬.

શિખરમાં ગોખ, સિંહ અને શુકનાશનું પ્રમાણ.

આયે ક્રમે ગવાક્ષઞ્ચ દ્વિતીયે માદમેવ ચ ॥  
 સિંહસ્થાનં તૃતીયે ચ ચતુર્થે સિંહમાશ્રયેત્ ॥૨૭॥

છાબ ઉપરથી શિખરના પહેલા શૃંગના મથાળા સુધી ગવાક્ષ, બીજા શૃંગના મથાળા સુધી માદરો, ત્રીજા શૃંગના મથાળા સુધી સિંહસ્થાન અને ચોથા શૃંગના મથાળા સુધી શુકનાશનો સિંહ કરવો. ૨૭.

ત્રિમૂર્તયસ્તુ ભદ્રાન્તે રથિકા સર્વકામદા ॥  
 શુકનાશસ્તથા સિંહા ભદ્રે ત્વેકૈકસંયુતાઃ ॥૨૮॥

ત્રણે બાબુના ભદ્રોના ગવાક્ષોમાં દેવતાની મૂર્તિઓ કરવી. આ પ્રમાણે કરેલી રથિકા સર્વ કામને આપનારી છે. પ્રાસાદના અબ્જભાગે શુકનાશ અને ત્રણે બાબુના ભદ્રો ઉપર એકેક સિંહ કરવો. ૨૮.

છાચતઃ સ્કંધપર્યન્તમેકવિંશતિભાજિતે ॥  
 નન્દશાક્રાન્તયોર્મધ્યે પ્રમાણં પશ્ચધા મતમ્ ॥૨૯॥  
 કુમારઃ કપિરૂઢશ્ચ નિઘણ્ટો હિ નિશાચરઃ ॥  
 ચન્દ્રઘોષશ્ચ વિજ્ઞેયઃ શુકનાશશ્ચ પશ્ચધા ॥૩૦॥

છાન્તનો મથાળાથી સ્કંધ ( શિખરના બાંધણા મથાળા ) સુધી એકવીસ ( ૨૧ ) લાગ કરવા. તેમાંના ૯, ૧૦, ૧૧, ૧૨ અને ૧૩ લાગ સુધીમાં શુકનાશ ઉચ્ચો કરવાનું પ્રમાણ પાંચ પ્રકારે માનેલું છે. આ પાંચ પ્રકારના શુકનાશોનાં નામ અનુક્રમે (૧) કુમાર, (૨) કપિરૂઢ, (૩) નિઘંટ, (૪) નિશાચાર અને (૫) ચંદ્રઘોષ છે. આ પાંચ પ્રકારનાં શુકનાશો બાળવા. ૨૯, ૩૦.

एकतो विषमैर्नन्दैः सिंहस्थानानि कल्पयेत् ॥  
 तस्या विभक्तिसूत्रे तु कोलिकायामसूत्रतः ॥३१॥

કોળીના લાગમાં લંબાઈના સૂત્રે એકથી નવ સુધીની વિષમ સંખ્યાએ અર્થાત્ ૧, ૩, ૫, ૭ અને ૯ લાગ સુધી સિંહ એટલે શુકનાશનાં સ્થાનો કરવાં. ૩૧.

मण्डपे स्तंभकं दद्यान् मध्यपट्टानुसारतः ॥  
 शुकनाशसमाघण्टा न्यूना तेन न चाधिका ॥३२॥

મંડપમાં સ્તંભ કરવા તે પાટના મધ્ય ગભે તલાંચા બરોબર કરવા. મંડપનો આમલસારો શુકનાશની બરોબર ઉચ્ચો કરવો. આમલસારો શુકનાશથી નીચે કર્યો હોય તો સારો પરંતુ ઉચ્ચો કરવો સારો નથી. ૩૨.

શિખરનાં ઇંડકની ગણતરી તથા પાણીતાર વિષે.

शृङ्गोरुशृङ्गप्रत्यङ्गैरण्डकान् गणयेत् सुधीः ॥  
 नवाङ्गे तिलकं कर्णे कुर्यात्प्रासादभूषणम् ॥३३॥  
 कर्णप्रतिरथरथं चोपरथं सुभद्रकम् ॥  
 वार्यन्तराश्च मार्गेषु शुद्धाश्चैवाङ्गसंख्यया ॥३४॥

શૃંગ, ઉરુશૃંગ અને પ્રત્યંગોથી અંડકો ( ઇંડકો ) ની ગણતરી બુદ્ધિમાન પુરૂષે કરવી તથા પ્રાસાદની શોભા માટે કર્ણ ઉપર તેમજ નવ અંગોના ખૂણાઓ ઉપર તિલક કરવાં.

કર્ણ, પ્રતિરથ, રથ, ઉપરથ અને સુભદ્ર વિગેરેના વાર્યન્તરો ( પાણીતાર ) ના માર્ગો અંગની સંખ્યા પ્રમાણે સ્પષ્ટ કરવા. ૩૩, ૩૪.

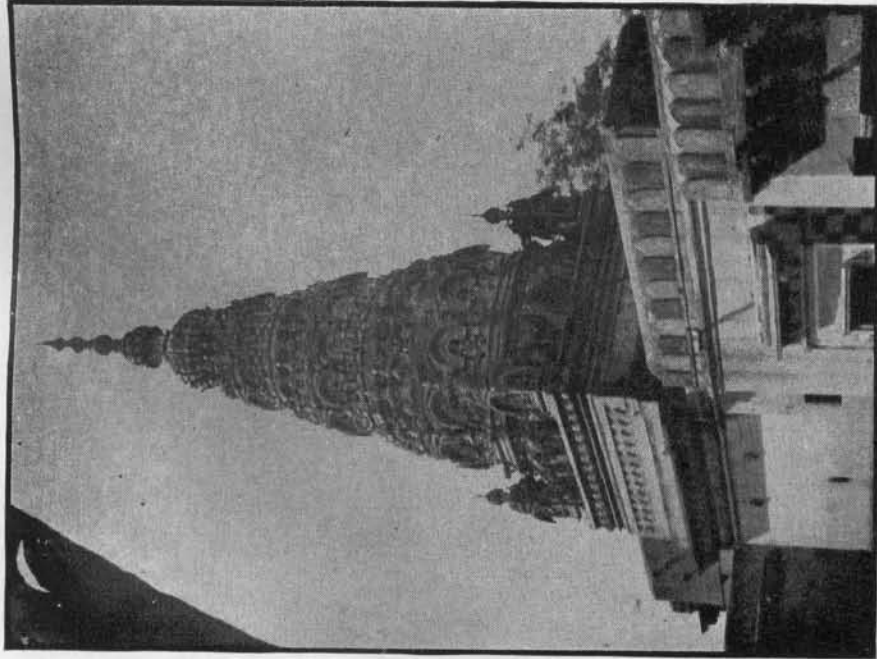

श्रीगुरुग साहानीनुं भंदिर, वाया सासापुर.

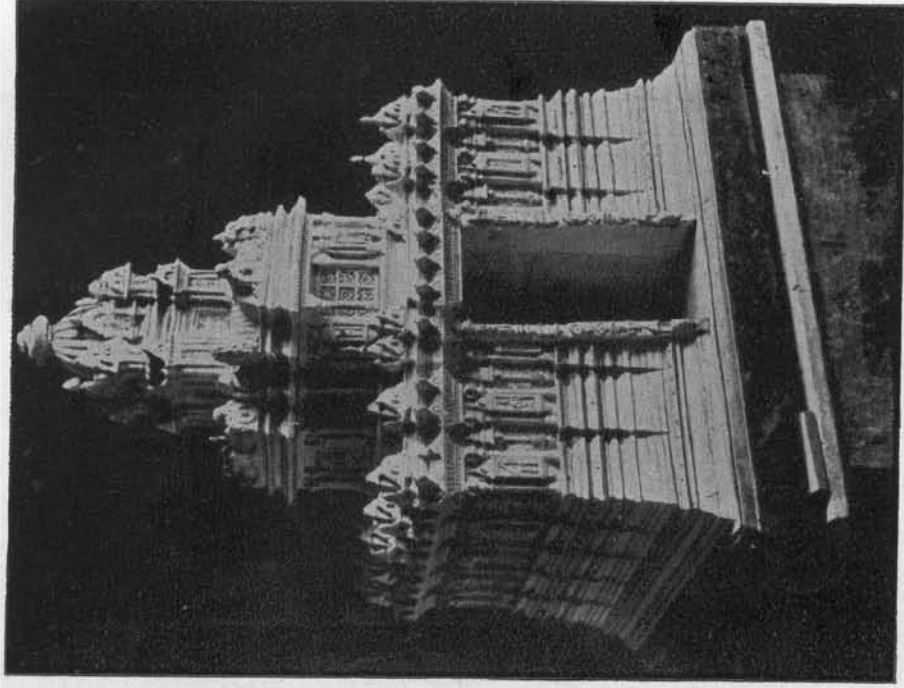

गोपुर (ब्राह्मिड ज्मति, श्वास्टरना मोडल उपस्थी) कलाभवन. अशोरा

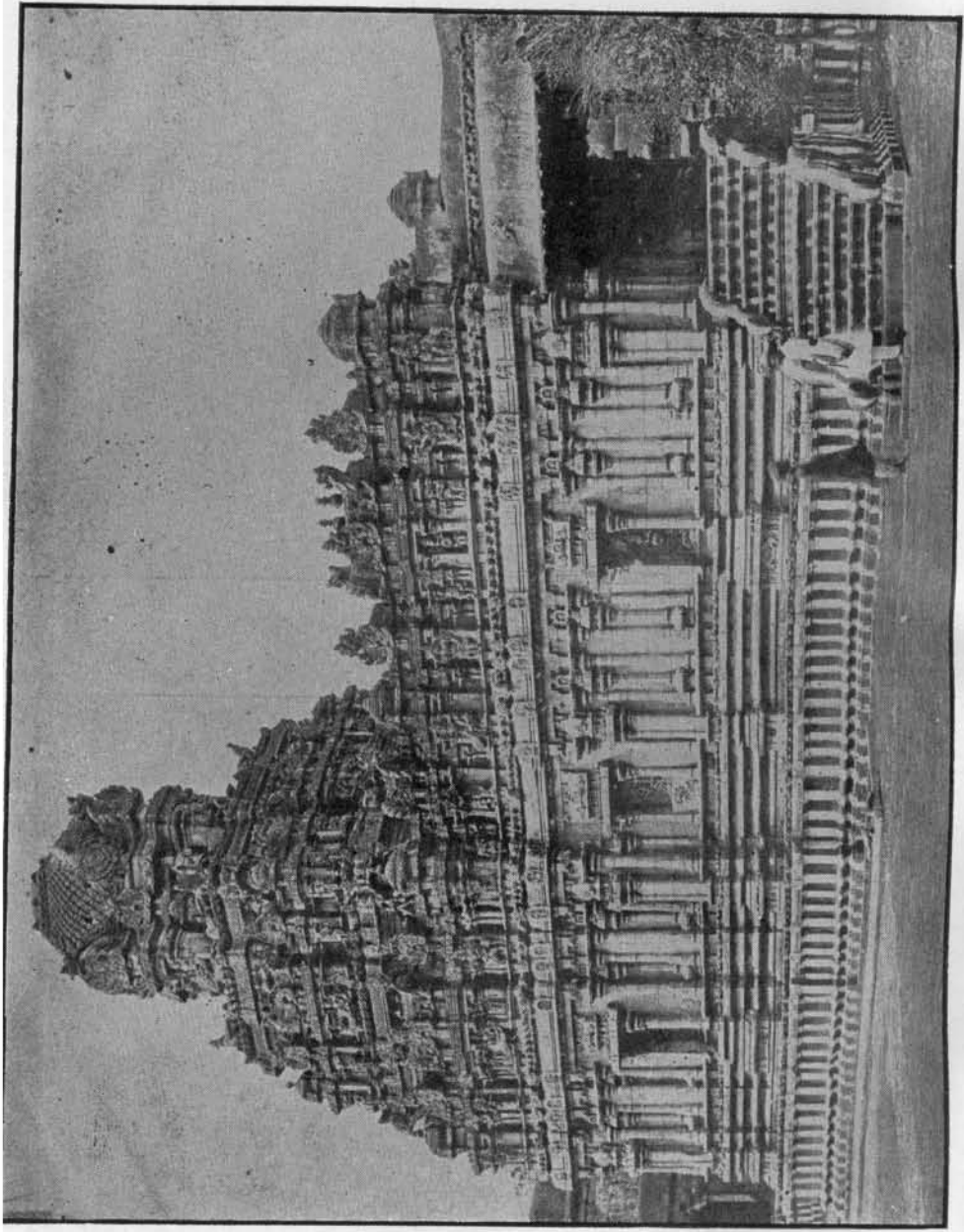

ક્રાવિડ જાતિના શાસક, ખગોડા ( તાંબેર ).

મંડોવર, શિખર તથા શૃંગોની ઉંચાઈનું પ્રમાણ.

મૂલશિલાં સમારભ્ય હ્યુદયે કલશાન્તિકમ્ ॥

વિભક્તિર્વિંશભાગૈસ્તુ અતઃ ક્ષર્વં પ્રકલ્પયેત્ ॥૩૬॥

અષ્ટમિહુદયે જ્યેષ્ઠમષ્ટસાર્વૈશ્ચ મધ્યમમ્ ॥

કનિષ્ઠં નવમિભાગૈર્મણ્ડોવરં ત્રિધા સ્મૃતમ્ ॥૩૬॥

શેષે ચૈવોર્ધ્વભાગે તુ કર્તવ્યઃ શિખરોદયઃ ॥

इदं मानं समुद्दिष्टं प्रयुक्तं वास्तुवेदिभिः ॥३७॥

મૂલ શિલા અર્થાત્ ખરાના તલથી કલશના છેડા સુધી ઉંચાઈમાં વીસ (૨૦) ભાગ કરવા અને પછી આ ભાગોમાં પ્રાસાદનાં ઉપરનાં અંગોની કલ્પના કરવી. ઉંચાઈમાં મંડોરો આઠ ભાગે કરવામાં આવે તો જ્યેષ્ઠ, સાડા આઠ ભાગે મધ્યમ અને નવ ભાગે કનિષ્ઠ માનનો જાણવો. આ પ્રમાણે મંડોવર ત્રણ પ્રકારનો જાણવો તથા બાકી રહેલા ઉંચાઈના ભાગમાં શિખરનો ઉદય કરવો. મંડોવર તથા શિખરનો ઉદય કરવામાં વાસ્તુશાસ્ત્રના વિદ્વાનોએ આ માન પ્રયુક્ત કરેલું એટલે પ્રયોગમાં લીધેલું છે એમ જાણવું. ૩૫, ૩૬, ૩૭.

શિખરનાં શૃંગો કરવાનું પ્રમાણ.

પ્રાસાદે દશભાગસ્ય દ્વિત્રિવેદાંશસંમિતઃ ॥

પ્રાસાદાર્ધેન પાદેન ત્રિભાગે નિર્મિતસ્તથા ॥૩૮॥

પ્રાસાદમાં દશ (૧૦) ભાગો કરી તેમાંના બે (૨), ત્રણ (૩) અને ચાર (૪) ભાગ સુધી અથવા પ્રાસાદના પા ભાગે, અર્ધા ભાગે તથા પોણા ભાગે શિખરાં (શૃંગો) નો ઉદય કરી શકાય છે. ૩૮.

પાયચામાં દશાઈના નાસકે પાડવાનું પ્રમાણ.

દશાંશાઃ શિખરે મૂલે ચાગ્રે તત્ર નવાંશકાઃ ॥

સાર્ધાંશકૌ રથૌ કોણૌ દ્વૌ શેષં ભદ્રમિષ્યતે ॥૩૯॥

શિખરની મૂલ રેખાના પાયચાના તળાંચે દશ (૧૦) ભાગ કરવા અને ઉપર બાંધણા મથાળે નવ (૯) ભાગ કરવા. તેમાં બન્ને ભાગના બે કણો, દોઢ દોઢ ભાગના બે પદરા અને ત્રણ ભાગનું ભદ્ર મળી કુલ દશ ભાગ તળાંચે જાણવા. બાંધણા મથાળેના ભાગમાં પણ બન્ને ભાગના બે કણો, દોઢ દોઢ ભાગના બે પદરા અને બે ભાગનું વચ્ચે ભદ્ર કરવું. કુલ ભાગ નવ ૯ જાણવા. ૩૯.

વાલંજરની રેખાઓનું પ્રમાણ.

તથા વાલંજરે પ્રાણો ભાગભેદં વિશેષતઃ ॥  
 દ્વાવિંશપદકં કાર્યં ચતુર્ભિર્મૂલનાસિકા ॥૪૦॥  
 પ્રતિરથે ત્રયો ભાગા દ્વિતીયે દ્વયમેવ ચ ॥  
 દ્વિભાગશ્ચૈવ ભદ્રાર્ધં ભાગભાગશ્ચ નિર્ગમમ્ ॥૪૧॥

યુદ્ધિમાન શિષ્યીએ વાલંજરમાં ભાગ કરવાનો લેહ વિશેષે કરીને બાણુવો. શિષ્યરના પાયચામાં બાવીસ (૨૨) ભાગો કરવા. તેમાં ચાર (૪) ભાગની મૂલ નાસિકા, ત્રણ ભાગનો પ્રતિરથ ( પઢરો ), બે ભાગનો બીજો પઢરો તથા બે ભાગનું અડધું ભદ્ર કરવું અને નીકારે એક એક ભાગ કરવું. ૪૦, ૪૧.

ત્રયોદશ ચ કર્તવ્યાઃ સ્કન્ધોર્ધ્વે તુ પ્રયત્નતઃ ॥  
 ત્રિઘા કર્ણવિભાગશ્ચ દ્વિભાગ ऊર્ધ્વકર્ણકઃ ॥૪૨॥  
 તથા રથપ્રભેદેન શેષં ભદ્રં પ્રકીર્તિતમ્ ॥  
 વાલંજરે ચ વિજ્ઞેયા રેખાભેદાઃ સ્વયં તથા ॥૪૩॥

શિષ્યરના બાંધણા મથાળામાં તેર (૧૩) ભાગો કરવા. તેમાં ત્રણ ભાગનો કર્ણ, બે ભાગનો ઉર્ધ્વ કર્ણ ( પઢરો ) તથા એક એક ભાગનો રથ અને ભદ્ર કરવું. આ પ્રમાણે વાલંજર નામની શિષ્યરની નમણની રેખાઓના લેહ બાણી લેવા. ૪૨, ૪૩.

શિષ્યરની ઉંચાઈ તથા રેખા છોડવાનું પ્રમાણ.

સપાદં શિશ્વરં કાર્યં સાર્થૈકં શિશ્વરં તથા ॥  
 સપાદકર્ણયોર્મધ્યે રેખાઃ સ્યુઃ પશ્ચર્વિંશતિઃ ॥૪૪॥  
 ઉદયે કર્ણયોર્મધ્યે રેખાશ્ચ પશ્ચર્વિંશતિઃ ॥  
 પ્રોક્તા રેખાઃ કલાભેદૈર્નમનં પશ્ચર્વિંશતિઃ ॥૪૫॥

શિષ્યર કર્ણ ( પાયચા ) થી સવાયું અથવા દોઢું ઉંચું કરવું તથા સવાયા ઉંચા શિષ્યર અને કર્ણના મધ્ય ભાગમાં પચીસ (૨૫) રેખાઓ છોડવી તેમજ શિષ્યર અને કર્ણના મધ્ય ભાગની ઉંચાઈમાં આડી અને ઉભી પચીસ (૨૫) રેખાઓ છોડવી. ઉપર કહેલી રેખાઓ સોળ લેહે કરી પણ છોડી શકાય છે. આ પ્રમાણે રેખાઓનું નમણ ( ગોળાકાર ) પચીસ પ્રકારે બાણુવું. ૪૪, ૪૫.



ઉરશૃંગ અને દશાઈના નાસક છેડવાનો નકશો.  
બાંધણાના મથાળે કુલ ભાગ ૯.

વાલંજરના નાસક છેડવાનો નકશો.  
બાંધણાના મથાળે કુલ ભાગ ૧૩.

પાયચાના તળાંચાથી બાંધણા મથાળા સુધી ભાગ ૧૩ કરી  
૭ ભાગ ઉરશૃંગ ઉંચું કરવું.

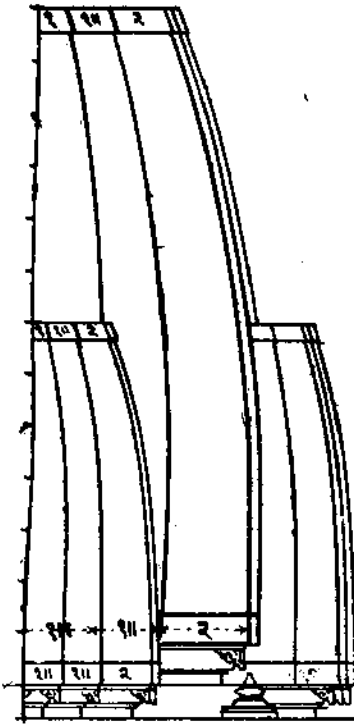

પાયચા તળાંચે કુલ ભાગ ૯.

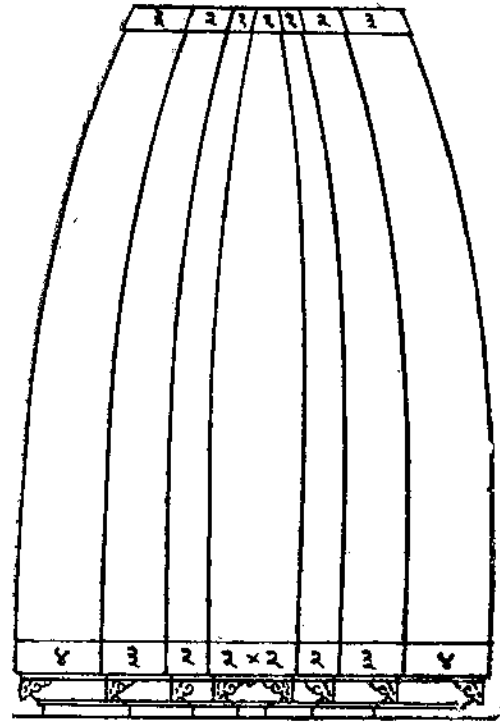

પાયચા તળાંચે કુલ ભાગ ૧૩.

પશ્ચનન્દકયુગ્માન્તં સ્વળ્હાનિ તાન્યનુક્રમાત્ ॥

અંશવૃદ્ધિઃ કલા કાર્યા દૈર્ઘ્યે તુલ્યકલા સમા ॥૪૬॥

પાયચાથી બાંધણા સુધી ઉંચાઈમાં અને બાંધણેથી નમણુમાં પાંચ ભાગથી ઓગણત્રીસ (૨૯) ભાગ સુધી અનુક્રમે સરખા ભાગ કરવા. એટલે પાંચ ભાગ ઉંચાઈમાં અને પાંચ ભાગ નમણુની પહોળાઈમાં કરવા. આમાં એકેક ભાગ ક્રમે વધારવાથી રેખા છેડવાના પચીસ ભેદ થાય છે. ૪૬.

અષ્ટાદિતોષ્ટષ્ઠ્યન્તં ચતુર્વૃદ્ધિશ્ચ ષોડશ ॥

દૈર્ઘ્યે તુલ્યા કલા સ્કંધે ચૈકહીનં ન શોભનમ્ ॥૪૭॥

આઠ (૮) થી અડસઠ (૬૮) સુધી ચાર ચાર ભાગે વૃદ્ધિ કરવાથી રેખા છેડવાના સોળ (૧૬) ભેદ થાય છે અર્થાત્ ૮, ૧૨, ૧૬ અને ૨૦ એવી રીતે ઉંચાઈ તથા

પહેલાઈમાં ચરખા ભાગ કરવા. ચોછા વધતા ભાગ કરવા નહિ; કેમકે તે શોભાયમાન લાગતું નથી. ૪૭.

ऊर्ध्वं चाष्टदशांशाः स्युस्तिर्यक् षोडश वै तथा ॥  
चित्रेऽस्मिंश्च भवत्येवं रेखाणां षट्शरद्वयम् ॥४८॥

ઉંચાઈમાં અઠાર (૧૮) ભાગ કરવા તથા તિર્યક્ એટલે ળાંધણે નમણુમાં (૧૬) ભાગ કરવા. આ ચિત્રમાં આ પ્રમાણે રેખાઓ છોડવાના બસો છપ્પન (૨૫૬) પ્રકાર થાય છે. ( ઉંચાઈમાં ૧૮ અને ળાંધણાની નમણુમાં ૧૬ ભાગ કલા છે. માટે નીચે બે ભાગ છોડી રેખાની નમણુ છોડવી. ) ૪૮.

त्रिखण्डात् खण्डवृद्धिश्च यावदष्टादशैव च ॥  
एकैकशः कलाष्टौ च समार्चा यस्य षोडश ॥४९॥  
द्वितीये प्रथमे खण्डे कलाष्टौ द्वितीये नव ॥  
तृतीये दशखण्डेषु शेषेष्वधोऽष्ट वै क्रमात् ॥५०॥  
अष्टदिक्सूर्यभागैश्च त्रिखण्डा च तृतीयका ॥  
अनेन क्रमयोगेन कोष्ठकैस्तं प्रपूरयेत् ॥५१॥

ત્રિખંડથી ખંડ વૃદ્ધિ અઠાર (૧૮) ખંડ સુધી કરવી. એક એકની આઠ કલાઓ કરી સોળ સોળ સમાર્યાઓ ( ભેદો ) થાય છે. પહેલી સમાર્યા, ત્રિખંડાના ત્રણ ખંડોમાં આઠ આઠ ભાગે કરવા અને તેની કુલ સંખ્યા ( સમાર્યા ) ચોવીસ (૨૪) બનણુવી. બીજી, ત્રિખંડાના પ્રથમ ખંડમાં આઠ, બીજામાં નવ તથા ત્રીજામાં દશ ભાગ કરવા, કુલ સત્તાવીસ. બાકીની ત્રિખંડાઓના ખંડોમાંના પહેલા નીચેના ખંડમાં આઠ આઠ કલા અને બીજા તથા ત્રીજા ખંડોમાં ક્રમે એકેક તથા બન્ને કલાની વૃદ્ધિ કરવી તે સોળ ત્રિખંડાઓ પૂરી થતાં સુધી કરવી.

પહેલા ખંડમાં આઠ (૮), બીજા ખંડમાં દશ (૧૦) અને ત્રીજા ખંડમાં બાર (૧૨) ભાગ કરવા. કુલ સમાર્યા ત્રીસ (૩૦) ભાગની ત્રીજી ત્રિખંડા બનણુવી. આ ક્રમયોગથી કોષ્ટકો વડે ત્રિખંડાની સોળ સમાર્યા પૂર્ણ કરવી. ૪૯, ૫૦, ૫૧.

रेखाणां जायते संख्या षट्पञ्चाशत्शतद्वयम् ॥  
दैर्घ्ये भवन्ति यावन्त्यः कलाः स्कन्धेऽपि तत्समाः ॥५२॥

આ પ્રમાણે કુલ રેખાઓની સંખ્યા બસો છપ્પન (૨૫૬) થાય છે. જેટલી રેખાઓ ઉંચાઈમાં થાય છે તેટલીજ રેખાઓ સ્કન્ધે નમણુમાં પણ બનણુવી. ૫૨.

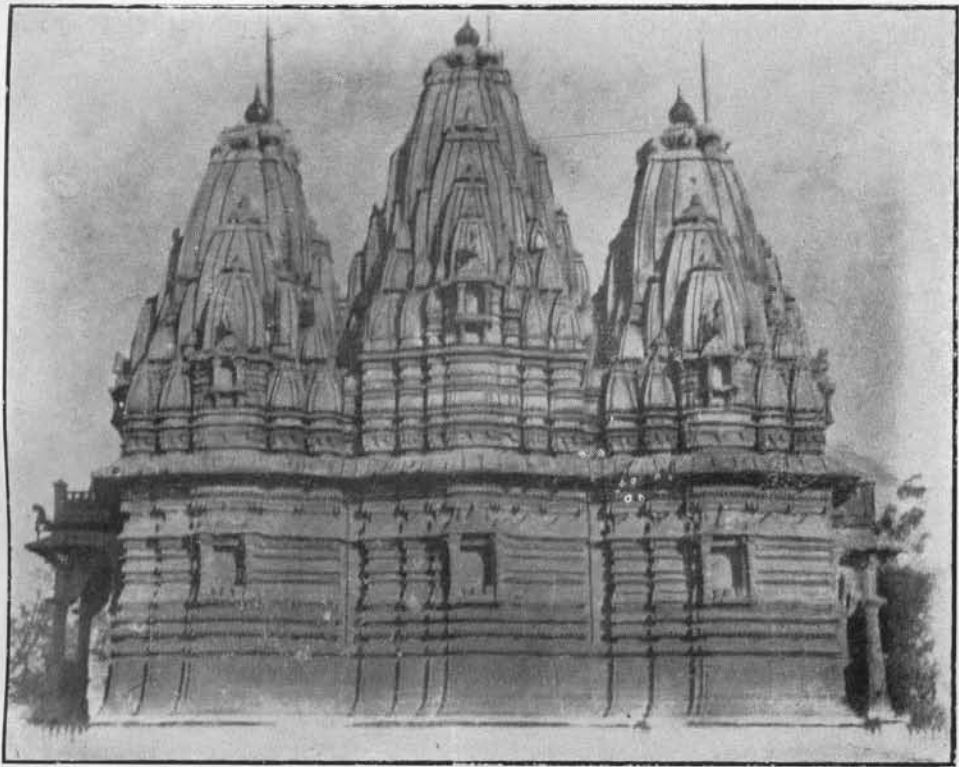

ભોયણીના દેરાશરનો પાછળનો દેખાવ.



ઝોડીંગના દેરાશરનો દેખાવ. (અમદાવાદ)



शिखरनी रेखा कामडीथी छोडवानु प्रभाणु.

रेवामूलस्य विस्तारात् पद्मकोशं समालिखेत् ॥

चतुर्गुणेन सूत्रेण सपादशिखरोदयः ॥२३॥

रेखा (पायवा) ना भूणना विस्तारथी चार गणु' सूत्र दांणु' राणी वगर भीवेला कामण पुष्प ( पद्मकोश ) ना आकारे शिखरनी नमणु छोडवी अने शिखरनी उ'चाड सत्तार्थी करवी. ५३.

५ भागथी २८ भाग सुधी नीचि प्रभाणु  
अकेके भाग वधारवाथी रेखा छोडवाना  
२५ बेद थाय छे.

८ भागथी ६८ सुधी चार चार भाग  
वधारवाथी नीचि प्रभाणु रेखा छोड-  
वाना १६ बेद थाय छे.

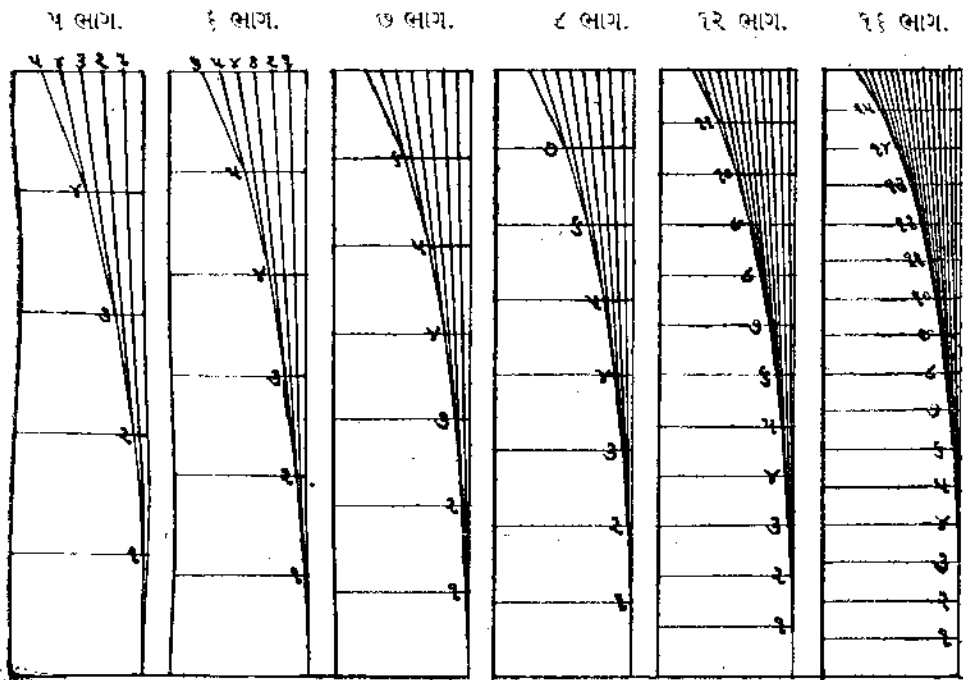

દ્વિખંડાના ભેદ ૬  
નીચે પ્રમાણે.

૨-૪, ૪-૮, ૬-૧૨, ૮-૧૬,  
૩-૫, ૮-૧૦.

ત્રિખંડા એકેકની વૃદ્ધિ  
ભેદ ૮.

૨-૩-૪, ૩-૪-૫, ૪-૫-૬, ૫-૬-૭,  
૬-૭-૮, ૭-૮-૯, ૮-૯-૧૦,  
૮-૧૦-૧૧.

ત્રિખંડા અખ્યેતી વૃદ્ધિ  
ભેદ ૮.

૨-૪-૬, ૩-૬-૯, ૪-૮-૧૦,  
૫-૧૦-૧૨, ૬-૧૨-૧૪, ૭-૧૪-૧૬,  
૮-૧૬-૧૮, ૮-૧૦-૧૨.

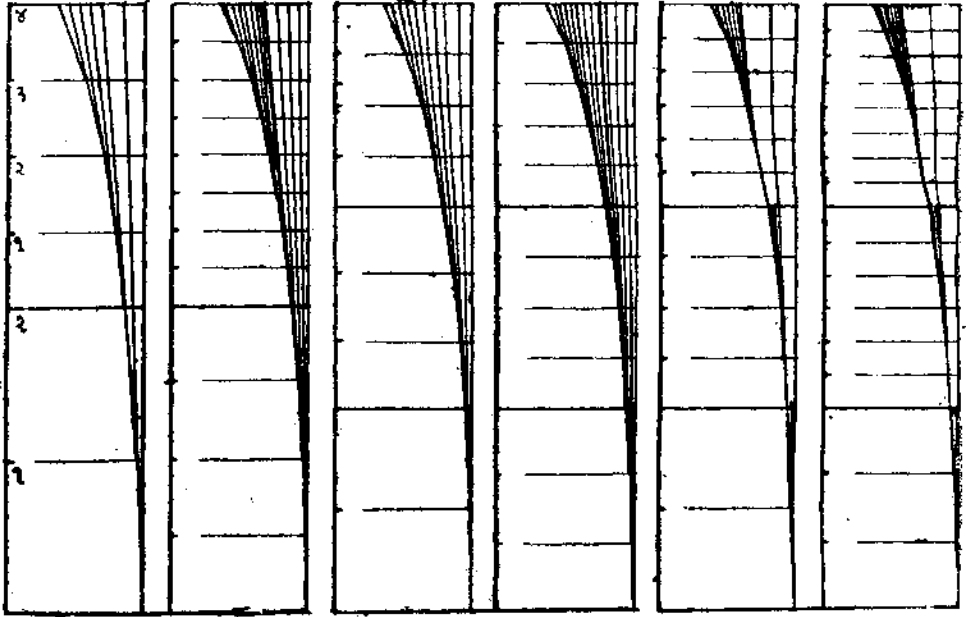

દ્વિખંડાના ભેદના નકશા ૨. ત્રિખંડાના ભેદના નકશા ૨. ત્રિખંડાના ખીજા ભેદના નકશા ૨.

રેખા છોડવાની રીતના ઉપર પ્રમાણે અખ્યે નમુના ગતાયેલા છે તેવી રીતે દરેક જાતના ભેદોના સાગ પ્રમાણે રેખાની ગોળાઈ છોડવી.

ધ્વજાપુરૂષ પ્રમાણ.

રેખાયાઃ षष्ठके भागे तस्यान्ते पादवर्जितम् ॥

ध्वजाधरस्तु कर्तव्यो दक्षिणे च प्रतीरथे ॥૨૪॥

શિખરના પાચત્યાર્થી પાંધણા સુધી રેખાની ઉચ્ચાઈમાં છ (૬) ભાગ કરી છઠ્ઠા ભાગમાં ચાર (૪) ભાગ કરવા અને તેમાંનો ઉપરનો એક ભાગ છોડી શેષ રહેલા ત્રણ ભાગનો દક્ષિણ આગુના પ્રતિરથમાં ધ્વજાધર અર્થાત્ ધ્વજાપુરૂષ કરવો. ૫૪.



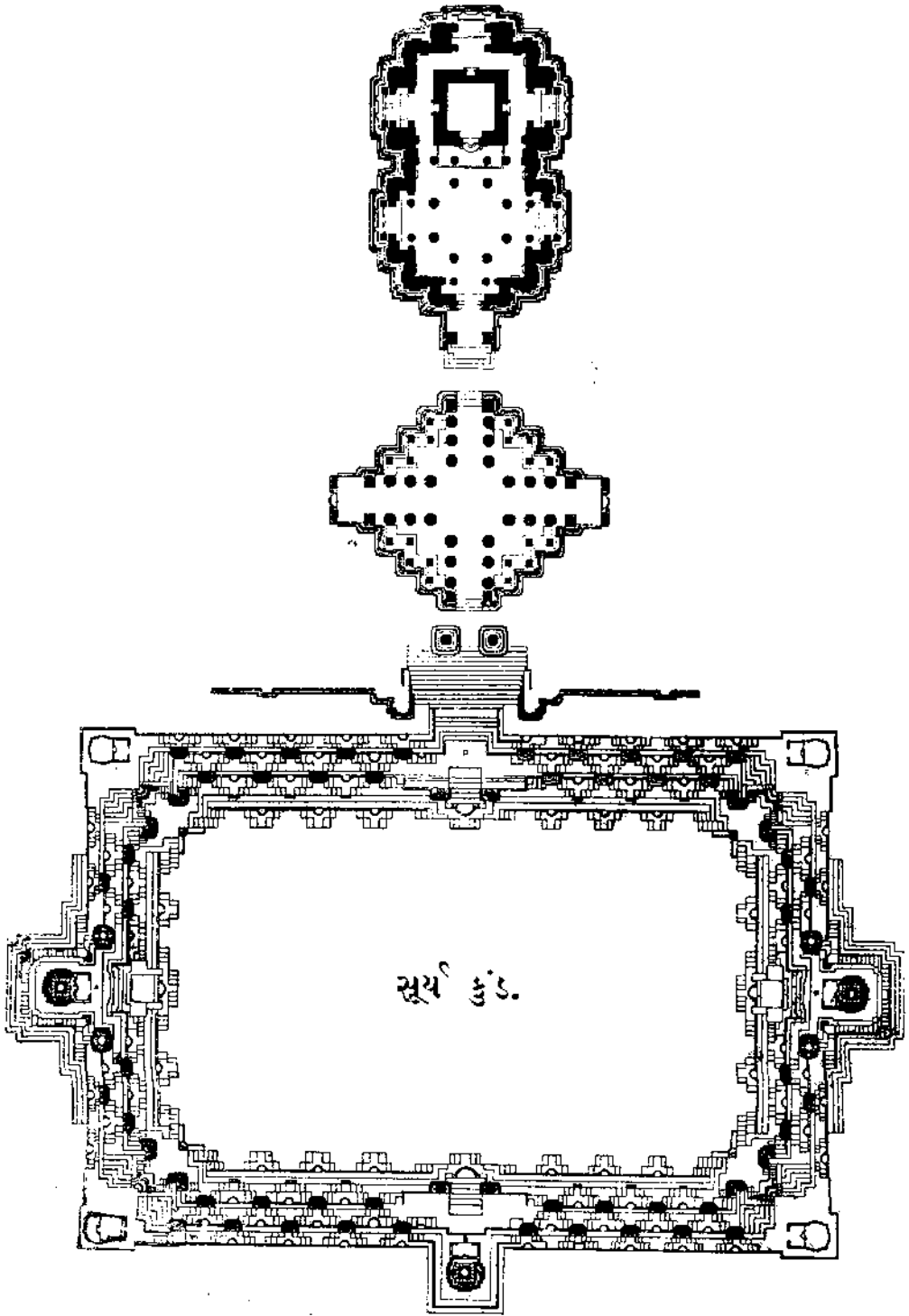

સૂર્ય પ્રાસાદ અને તેની આગળ નૃત્ય મંડપ તથા સૂર્ય કુંડના તલદર્શનનો નકશો.  
ગા. મુદેરા, ઉત્તર ગુજરાત.





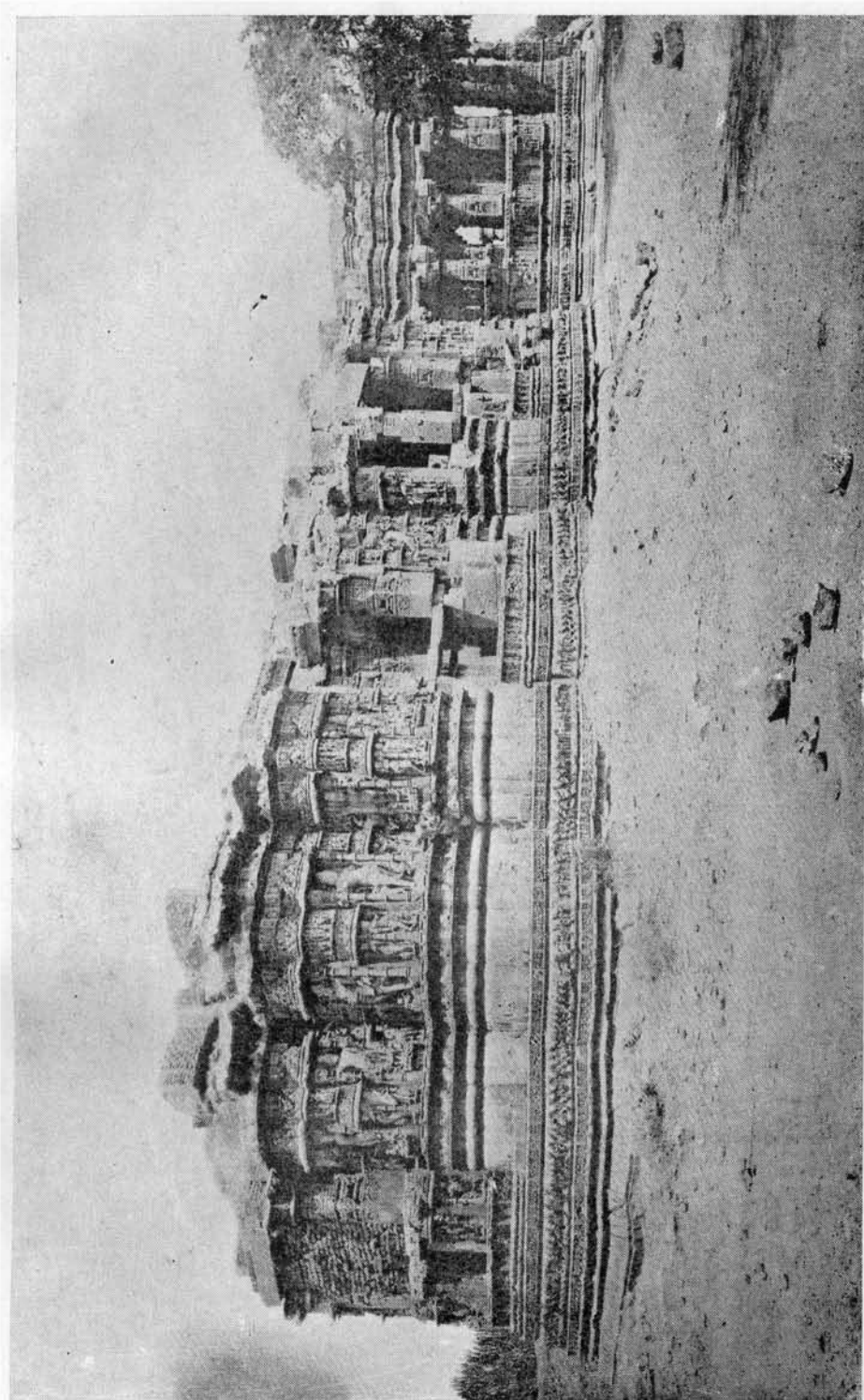

श्रीसूर्यप्रासादम्. पार्श्वदर्शन. गाम् सुदेरा ( गुन्तरा ).

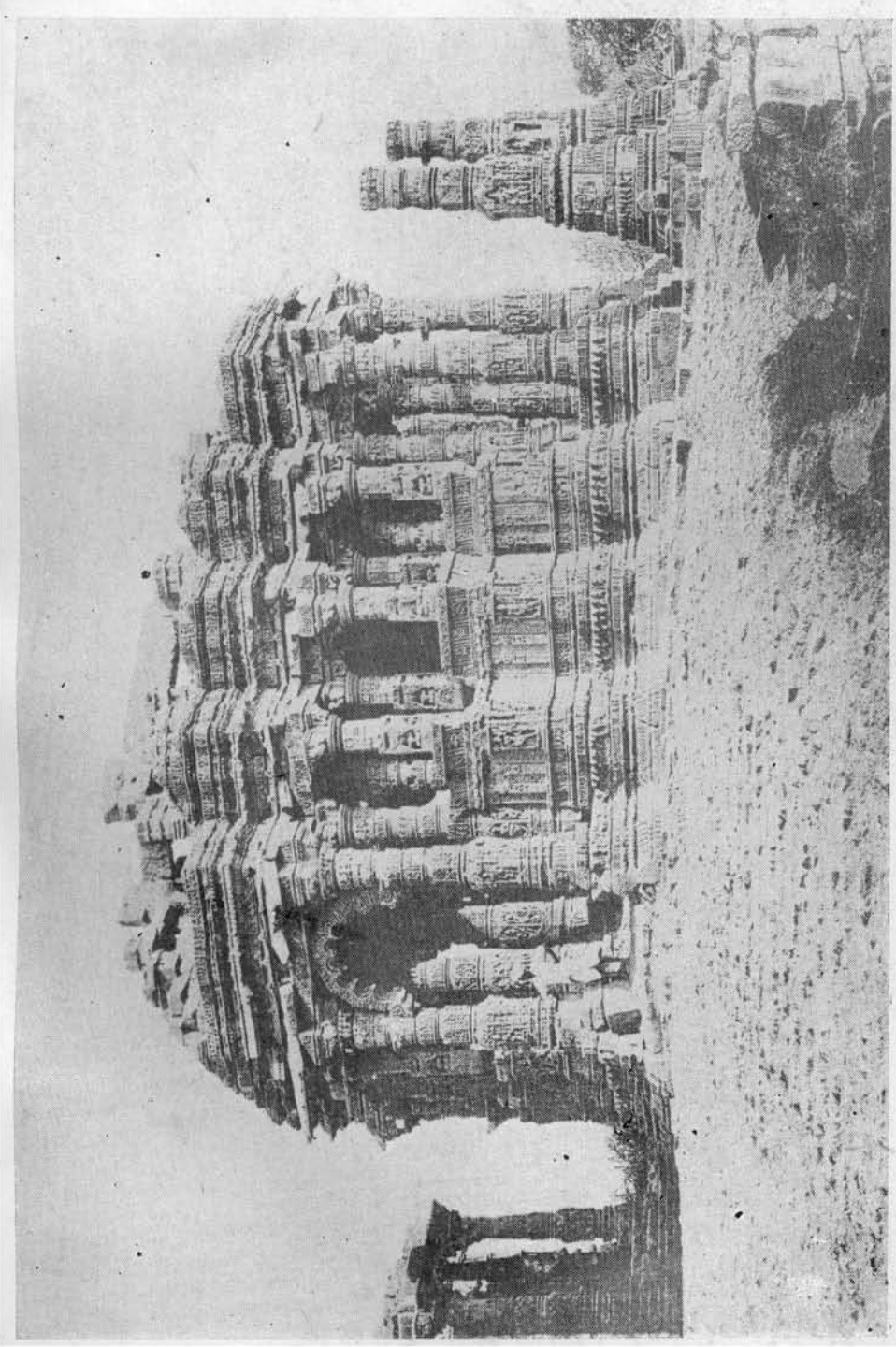

सूर्य प्रासादानी व्यागज केशला मंडपनुं अने तेना व्यअ भागे मे रतंभनी उत्तंग नामनी प्रतोल्यानुं पार्थिदृशनि.  
गाम मुढेरा ( गुजरात ).



ધ્વજપુરૂષતુ ધીભુ માન.

શિખરાર્ધે ત્રિભાગાર્ધ વંશાધારં સુનિશ્ચલમ્ ॥

પતાકા ચ કરે વામે ધ્વજસ્તમ્ભોઽથ દક્ષિણે ॥૬૬॥

પાયચાથી શિખરના સ્કંધ સુધીમાં બે ભાગ કરી ઉપરના અર્ધા ભાગમાં ત્રણ (૩) ભાગ કરવા અને તેના અર્ધા ભાગે દૃઢ વંશાધાર કરવો. તેના ડાબા હાથમાં ધ્વજ આપવી અને વંશાધારને જમણા હાથે ધ્વજસ્તંભ પકડેલો કરવો. ૫૫.

પ્રાસાદપૃષ્ઠદેશે તુ દક્ષિણે ચ પ્રતીરથે ॥

ધ્વજાધરસ્તુ કર્તવ્ય ઈશાને નૈઋત્તેઽથવા ॥૬૬॥

પ્રાસાદના પૃષ્ઠ ભાગે જમણી બાજુના પઠરામાં ધ્વજપુરૂષ કરવો. પૂર્વમુખના પ્રાસાદને ધ્વજપુરૂષ નૈઋત્યમાં અને પશ્ચિમમુખના પ્રાસાદને ઈશાન કોણમાં કરવો. ૫૬.

શિખરના આમલસારાનું પ્રમાણ.

રથયોરુભયોર્મધ્યે વૃત્તમામલસારકમ્ ॥

ઉત્સેધો વિસ્તરાર્ધેન ચતુર્ભાગવિભાજિતમ્ ॥૬૭॥

ગ્રીવા ચામલસારસ્ય પાદોનાથ સપાદકઃ ॥

ચન્દ્રિકાભાગમેકેન ભ્રમિરામલસારિકા ॥૬૮॥

પ્રાસાદના સ્કંધે બે રથ ( બે પઠરા ) ની વચમાં પઠરા બંદોબર ગોળ આમલસારો કરવો અને પહોળાઈથી અર્ધ ઉંચો કરવો. ઉંચાઈમાં ચાર (૪) ભાગ કરવા. તેમાં આમલસારાનું ગળું પોણા (૦૩૩) ભાગ રાખવું તથા આમલસારો સવા (૧૧) ભાગનો કરવો. ચન્દ્રિકા ( ચન્દ્રસ-ગલત ) ભાગ એક (૧) અને તેના ઉપર ગોળ આમલસારી ( અંઝરી ) ભાગ એકની કરવી. ૫૭, ૫૮.

આમલસારો તથા ઈંડાનું પ્રમાણ.

કોશાન્તરે તથા સપ્તમક્તે ગ્રીવા તુ ભાગતઃ ॥

સાર્ધમામલસારશ્ચ પદ્મપત્રશ્ચ સાર્ધકમ્ ॥૬૯॥

ત્રિભાગ ઉચ્ચકલશો દ્વિભાગસ્તસ્ય વિસ્તરઃ ॥

પ્રાસાદસ્યાષ્ટમાંશેન પૃથુત્વં કલશેઽણ્ડકમ્ ॥૬૦॥

ષોડશાંશૈર્યુતં શ્રેષ્ઠં દ્વાત્રિંશાંશૈસ્તુ મધ્યમમ્ ॥

અણ્ડકે ત્રિવિધં માનં વિજ્ઞેયં સર્વકામદમ્ ॥૬૧॥

પદ્મકોશ ( સ્કંધના આંધણા ) માં સાત ( ૭ ) ભાગ કરવા. તેમાં એક ( ૧ ) ભાગની ગ્રીવા ઉચ્ચી, આમલસારો ભાગ દોઢ ઉચ્ચો અને પદ્મપત્ર ( ચંદ્રસ અથવા ગલત ) તથા ઝાંઝરી પોણા પોણા ( ગા ) ભાગની કરવી.

કલશ ત્રણ ( ૩ ) ભાગ ઉચ્ચો અને બે ( ૨ ) ભાગ પહોળો કરવો. પ્રાસાદ કણે પહોળો હોય તેના આઠમા ભાગે કલશ ( ઇંડુ ) પહોળું કરવું અને પહોળાઈથી દોઢું ઉચ્ચું કરવું. સોળમા ભાગે પહોળાઈમાં વધારવાથી શ્રેષ્ઠ તથા બત્રીસમા ભાગે વધારવાથી મધ્યમ માનનો કલશ જાણવો. આ પ્રમાણે ઇંડકનું ત્રિવિધ માન જાણવું તે સર્વ કામનાઓને પૂર્ણ કરનારું છે. ૫૬, ૬૦, ૬૧.

### કલશનું બીજું પ્રમાણ.

પદ્મમાંશેન રેસ્વાયાઃ પૃથુત્વં તસ્ય કારયેત્ ॥

ઘણ્ટાવિસ્તારપાદેન તસ્ય પાદયુતં પુનઃ ॥૬૨॥

કુર્યાત્કલશવિસ્તારમુચ્છ્રયં તસ્ય સાર્ધકમ્ ॥

નાગરે લતિને સ્વસ્થં સાંધારે ચૈવ મિશ્રકે ॥૬૩॥

મૂલ રેખાની ( પાયચાની ) પહોળાઈના પાંચમા ભાગે કલશની પહોળાઈ કરવી અથવા આમલસારાની પહોળાઈના ચોથા ભાગે કલશ પહોળો કરવો અને તેમાં કલશના આવેલા પ્રમાણનો ચોથો ભાગ વધારવો. આ પ્રમાણે કલશનો વિસ્તાર કરવો અને દોઢો ઉચ્ચો કરવો. લતિનાદિ, નાગરાદિ, સાંધારાદિ અને મિશ્રકાદિ જાતિના પ્રાસાદોને કલશનું આ માન યોગ્ય છે. ૬૨, ૬૩.

### કલશના ઘાટના ભાગો.

ઉચ્છ્રયં નવભાગશ્ચ વિસ્તારં ષડ્ ભાગિકમ્ ॥

પ્રમાણે સૂત્રમાહ્યાતં કલશં સર્વકામદમ્ ॥૬૪॥

ગ્રીવા પીઠં ભવેદ્ ભાગઃ ત્રિભાગેનાણ્ડકં તથા ॥

કર્ણિકે ભાગતુલ્યે ચ ત્રિભાગં બીજપૂરકમ્ ॥૬૫॥

અગ્રૈકાંશશ્ચ મૂલે દ્વૌ વહ્નિવેદાંશકર્ણિકે ॥

ગ્રીવા દ્વૌ પીઠમર્ધ દ્વૌ ષડ્ ભાગવિસ્તરાણ્ડકમ્ ॥૬૬॥

કલશ ઉચ્ચો નવ ભાગનો અને પહોળો છ ભાગનો કરવો. પ્રમાણમાં કહેલા સૂત્રાનુસાર કલશ કરવાથી સર્વ કામનાઓને આપનારો થાય છે.

ગ્રીવા ( ગળું ) તથા પીઠ ( નીચેની ગલત ) મળી એક ( ૧ ) ભાગ, અંડક ત્રણ ( ૩ ) ભાગ, છબ્જ તથા કણી એકેક ભાગ અને બીજપૂર ( ડોડલો ) ત્રણ ( ૩ ) ભાગનો કરવો.

પહોળાઈમાં ડોડલનો અગ્રભાગ એક (૧) ભાગ અને મૂળમાં બે ડો બે ભાગ, કણી ત્રણ ભાગ, છત્ર ચાર ભાગ, ગ્રીવા બે ભાગ, અડધું પીઠ બે ભાગ ( આખું ચાર ભાગ ) અને અંક છ (૬) ભાગનું પહોળું કરવું. ૬૪, ૬૫, ૬૬.

કલશ સાથે આમલસારાનો નકશો.

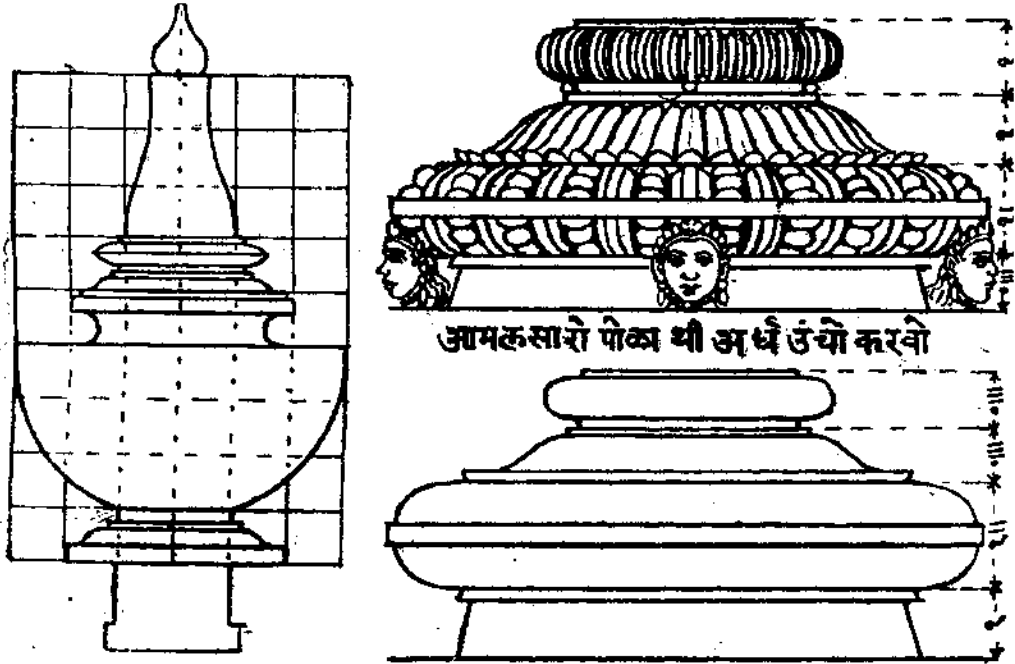

શિખરના ઇંડા ( કળશ ) નું વિધાન.

શૈલજે શૈલજં કુર્યાદ્ દારુજે દારુજં તથા ॥

ઘાતુજે ઘાતુજશ્ચૈવ ઇષ્ટકે ત્વૈષ્ટકં શુભમ્ ॥૬૭॥

ચિત્રે ચિત્રં વિધાતબ્યં હેમજં સર્વકામદમ્ ॥

શ્રેષ્ઠઞ્ચ સર્વશ્રેષ્ઠાનાં સુવર્ણકલશં ધ્વજમ્ ॥૬૮॥

પાષાણના પ્રાસાદને પાષાણનો, કાઠ ( કાષ ) ના પ્રાસાદને કાષનો, સોનું, ચાંદી આદિ ધાતુના પ્રાસાદને મૂળ ધાતુઓનો, ઇંદ્રોના પ્રાસાદને ઇંદ્રોનો અને ચિત્ર પ્રાસાદને ચિત્ર કલશ કરવો. પરંતુ સોનાનો કલશ કરવો તે સર્વ કામનાઓને આપનારો છે. સોનાનો કલશ અને ધ્વજકંડ કરવો તે સર્વોત્તમ છે. ૬૭, ૬૮.

ક્ષીરાર્ણવસમુત્પન્નં પ્રાસાદસ્યાર્ધ્યજાતકમ્ ॥

મદ્ગલેષુ ચ સર્વેષુ કલશં સ્થાપયેદ્ બુધઃ ॥૬૯॥

ક્ષીરાણ્યુર્વમાંથી ઉત્પન્ન થએલા ( કહેલા ) પ્રાસાદપૂજના અર્ધ અર્ધાત્ પૂજન પ્રકારથી સર્વ પ્રકારનાં મંગલ ગીતો તથા વાદ્યો સાથે વિદ્વાને પ્રાસાદના કલશની પૂજા કરી સ્થાપના કરવી. ૬૯.

**પ્રાસાદપુરૂષ પ્રાસાદના આમલસારામાં પધરાવવા વિષે.**

**અથાતઃ સંપ્રવક્ષ્યામિ પુરુષસ્ય પ્રવેશનમ્ ॥**

**ન્યસેચ દેવતાગારે જીવસ્થાને ફલં લભેત્ ॥૭૦॥**

હવે હું પ્રાસાદપુરૂષ પધરાવવાનો વિધિ કહું છું. દેવાલયોમાં જીવસ્થાને ( જેમ શરીરમાં અક્ષરંદ્ર એ જીવસ્થાન મનાયેલું છે તેમ પ્રાસાદરૂપ શરીરમાં આમલસારે એ જીવસ્થાન જણવું ) પ્રાસાદપુરૂષ પધરાવવાથી પ્રાસાદ કર્યો સફળ થાય છે. ૭૦.

**પ્રમાણશ્ચાસ્ય વક્ષ્યામિ પ્રાસાદે ચૈવ હસ્તકે ॥**

**તથાઘર્ષાક્ષુલસંલ્યા ચ કર્તવ્યા નાત્ર સંશયઃ ॥૭૧॥**

**ઘર્ષાક્ષુલા ભવેદ્ વૃદ્ધિર્યાવત્પશ્ચાશહસ્તકમ્ ॥**

**એવંવિધશ્ચ કર્તવ્યં સર્વકામફલપ્રદમ્ ॥૭૨॥**

હવે પ્રાસાદપુરૂષનું પ્રમાણ કહું છું. એક ગળના પ્રાસાદને અર્ધા (ના) આંગળને પ્રાસાદપુરૂષ કરવો. આ વિષે શંકા લાવવી નહિ અને ત્યાર પછી એકથી પચાસ ગળ સુધી દરેક ગળે અર્ધા (ના) આંગળની વૃદ્ધિ કરવી. આ પ્રમાણે પ્રાસાદપુરૂષ કરવો તે સર્વ કામનાઓના ફળને આપનારો છે. ૭૧, ૭૨.

**શયનશ્ચાપિ નિર્દિષ્ટં પદ્મશ્ચ દક્ષિણે કરે ॥**

**ત્રિપતાકં કરં વામં કારયેદ્ હૃદિ સંસ્થિતમ્ ॥૭૩॥**

**ઘૃતપાત્રશ્ચ તન્મધ્યે તામ્રજાતં સુવર્ણજમ્ ॥**

**સુવર્ણપુરુષં તત્ર રૂપ્યપર્યક્કશાયિનમ્ ॥૭૪॥**

**પર્યક્કસ્ય ચતુઃપાદે કુંભાશ્ચત્વાર એવ ચ ॥**

**સહેમનિધિસંયુક્તા આત્મસુદ્રાભિસુદ્રિતાઃ ॥૭૫॥**

પ્રાસાદપુરૂષનું ( આંદીનું ) શયનાસન ( પર્યંક, પદાંગ ) કરવાનો નિર્દેશ કરેલો છે. પ્રાસાદપુરૂષના દક્ષિણ હાથમાં કમળ આપવું તથા ડાબે હાથ ત્રણ પતાકાવાળી ધ્વજા ધારણ કરેલો અને છાતી ઉપર રાખેલો કરવો. તે એવી રીતે કે ધ્વજા પકડેલો હાથનો ભાગ છાતી ઉપર રહે અને ધ્વજા-પતાકાનો ભાગ ખભા ઉપર આવે.



આમલસારામાં તાંબાનું અથવા સોનાનું ઝનાવેલું ઘૃતપાત્ર મૂકવું તેમજ સોનાનો ઝનાવેલો પ્રાસાદપુરૂષ પધરાવવો અને તેને ચાંદીના પલંગ ઉપર રેશમી ગાદલું, ઓશિકું અને ઓછાડ પાથરી સૂવાડવો.

પલંગના ચારે પાયાની પાસે ચાર કુંભો મૂકવા અને તે સુવર્ણ દ્રવ્ય યુક્ત તથા પોતાની મુદ્રા-ચિન્હ સ્વરૂપથી મુદ્રિત કરેલા મૂકવા અર્થાત્ પલંગના ચારે પાયાની પાસે મૂકવાના જે નિધિકુંભો કરવા કહેલા છે તે તાંબા અથવા સોનાના કરવા અને તેમાં સોના નાણું નાખવું તથા જે નિધિના તે કુંભો હોય તેની મુદ્રા તેના ઉપર અદ્રિત કરવી. જેમકે શંખ નામનો નિધિકુંભ હોય તો તે કુંભ ઉપર શંખનું ચિન્હ કરવું, મહાપદ્મ હોય તો કમળ અને કચ્છપ હોય તો કાચ્છપાની મુદ્રાથી મુદ્રિત કરવો કે જેથી અમુક નામનો નિધિકુંભ છે તે સ્પષ્ટ રીતે ઓળખી શકાય. તે નિધિકુંભો ક્રમે શંખ, પદ્મ, મહાપદ્મ અને મકર નામના બાણુવા. ૭૩, ૭૪, ૭૫.

### પ્રાસાદના ધ્વજાદંડનું પ્રથમ પ્રમાણ.

પ્રાસાદવ્યાસમાનેન દણ્ડમાનં પ્રકીર્તિતમ્ ॥

મધ્યં હીનં દશાંશેન પશ્ચમાંશેન ચાવરમ્ ॥૭૬॥

પ્રાસાદ કણું ( રેખાએ ) જેટલો પહોળો હોય તે પ્રમાણે ધ્વજાદંડ લાંબો કરવો તે જ્યેષ્ઠ માન, તેમાંથી દશમા ભાગે નાનો કરવાથી મધ્યમ માન અને પાંચમા ભાગે નાનો કરવાથી કનિષ્ઠ માનનો ( ધ્વજાદંડ ) બાણુવો. ૭૬.

### દ્વિતીય પ્રમાણ.

દણ્ડઃ કાર્યસ્તૃતીયાંશે શિલાતઃ કલશાન્તિકમ્ ॥

મધ્યમષ્ટાંશહીનેઽસી ષઙ્ગમાગશ્ચ કનિષ્ઠિકઃ ॥૭૭॥

શિલા એટલે જગતીના મથાળાથી કલશની ટોચ સુધી ઉચ્ચાઈના ત્રણ ભાગો કરી એક ભાગ જેટલો લાંબો ધ્વજાદંડ કરવો. આ જ્યેષ્ઠ માન બાણુવું. તેમાંથી આઠમા અંશે નાનો કરવાથી મધ્યમ માન અને છઠ્ઠા ભાગે નાનો કરવામાં આવે તો કનિષ્ઠ માનનો ધ્વજાદંડ બાણુવો. ૭૭.

### તૃતીય પ્રમાણ.

મૂલરેખાપ્રમાણેન કનિષ્ઠં દણ્ડસંભવમ્ ॥

મધ્યમં દ્વાદશાંશેન ષઙ્ગશેન તથોત્તમમ્ ॥૭૮॥

મૂલ રેખા (શિખરના પાચચા) ના પ્રમાણે ધ્વજ્જહંડ લાંબો કરવાથી કનિષ્ઠ માન બાણુયુ'. આવેલા માનમાં તેનો ખારમો ભાગ વધારવાથી મધ્યમ માન અને છઠ્ઠો ભાગ વધારવાથી જ્યેષ્ઠ માનનો ધ્વજ્જહંડ બાણુયો. ૭૮.

પિંડશ્ચ કથિતં વત્સ ઉદયશ્ચ હ્યતઃ શૃણુ ॥

પ્રામાદકોણમર્યાદાં સપ્તહસ્તાન્તકં મતમ્ ॥૭૯॥

ગર્ભમાને ચ કર્તવ્યં હસ્તાઃ સ્યુઃ પશ્ચવિંશતિઃ ॥

રેશ્વામાનશ્ચ કર્તવ્યં યાવત્પશ્ચાશહસ્તકમ્ ॥૮૦॥

ધ્વજ્જહંડનું માન કહ્યું. હવે કયું માન કયાંથી કયાં સુધી લેવું તે કહું છું તે સાંભળ. એકથી સાત હાથ સુધી પ્રાસાદના કેાણુ માને, પચીસ હાથ સુધી ગભારાના માને તથા પચાસ હાથ સુધી પાચચાના વિસ્તારના માને ધ્વજ્જહંડની લાંબાઈ કરવી. ૭૯, ૮૦.

ધ્વજ્જહંડની જાડાઈનું પ્રમાણુ.

एकहस्ते तु प्रासादे दंडः पादोन आङ्गुलः ॥

अर्धाङ्गुला भवेद् वृद्धिर्यावत्पશ્ચાશહસ્તકમ્ ॥૮૧॥

એક ગજના પ્રાસાદને ધ્વજ્જહંડ પોણુ ( ૦૫૫ ) આંગળા જાડા કરવો અને પછી દરેક ગજે અર્ધા ( ૦૫ ) આંગળાની વૃદ્ધિ પચાસ ( ૫૦ ) ગજ સુધી કરવી. ૮૧.

वंशमयोऽथ कर्तव्य आङ्गनो मधुकस्तथा ॥

सींसपः खादिरश्चैव पिंडश्चैव तु कारयेत् ॥૮૨॥

ધ્વજ્જહંડ વાંસનો, અંગળ વૃક્ષનો, મધુક ( મહૂડા ) નો, સીસમનો તથા ખેરના વૃક્ષનો કરવો, અને તે પિંડના આકારનો એટલે ગોળાકાર કરવો. ૮૨.

सुवृत्तः सारदारुश्च ग्रन्थिकोटरवर्जितः ॥

पर्वभिर्विषमः कार्यः समग्रन्थिः सुखावहः ॥૮૩॥

સુઠર ગોળાકાર, સારા પારુ અને કઠણુ લાકડાનો, ગ્રન્થિ ( ગાંઠ ), કોટર ( કાંણાં ) થી રહિત, વિષમ ( એકી ) પર્વ ( ગાળા ) વાળો અને સમગ્રન્થિ એટલે એકી ગાંઠ ( કાંકણી ) વાળો ધ્વજ્જહંડ કરવો તે સુખકારી બાણુયો. ૮૩.

पर्वना अंकी ध्वज्जહંડનાં તેર ( ૧૩ ) નામો.

जयन्तस्त्वेकपर्वश्च त्रिपर्वः शत्रुमर्दनः ॥

पिङ्गलः पञ्चपर्वैश्च सप्तभिर्भानुसंभवः ॥૮૪॥

શ્રીમુખો નવપર્વૈશ્ચ ત્વેકાદશે તુ નન્દનઃ ॥  
 ત્રયોદશે ત્રિદિવ્યશ્ચ તિથિષુ દિવ્યશેઝ્વરઃ ॥૮૫॥  
 સપ્તદશે ચ કાલો વૈ ઉત્કટ ઝનર્વિંશકઃ ॥  
 સૂર્યાક્ષસ્ત્વેકર્વિંશશ્ચ દ્વયધિકે કમલોદ્ભવઃ ॥૮૬॥  
 દ્વયધિકે વિશ્વકર્મશ્ચ નામાનિ પર્વસંસ્થયયા ॥  
 ત્રયોદશ વિજાનીયાત્ શિલ્પશાસ્ત્રવિશારદઃ ॥૮૭॥

(૧) એક પર્વનો ગ્રયંત, (૨) ત્રણ પર્વનો શત્રુમર્દન, (૩) પાંચ પર્વનો પિંગલ, (૪) સાત પર્વનો ભાનુસંભવ, (૫) નવ પર્વનો શ્રીમુખ, (૬) અગિયાર પર્વનો નંદન, (૭) તેર પર્વનો ત્રિદિવ્ય, (૮) પંદર પર્વનો દિવ્યશેષ્વર, (૯) સપ્તર પર્વનો કાલદંડ, (૧૦) એગણીસ પર્વનો ઉત્કટ, (૧૧) એકવીસ પર્વનો સૂર્યાક્ષ, (૧૨) તેવીસ પર્વનો કમલોદ્ભવ અને (૧૩) પચીસ પર્વનો વિશ્વકર્મ; આ તેર ધ્વજાદંડનાં નામો છે અને તે પર્વોની સંખ્યાના માને થાય છે. એ રહસ્ય શિલ્પશાસ્ત્રમાં વિશારદ પુરૂષે બ્રહ્મી લેવું. ૮૪, ૮૫, ૮૬, ૮૭.

દેવીના ધ્વજાદંડનું પ્રમાણ.

સમપર્વે યદા દંડસ્તત્ર શક્તિમયં યદુ ॥  
 સમે ચ વિષમે પ્રોક્તં શુભં તદ્ભવને દ્વયમ્ ॥૮૮॥

સમપર્વ એટલે એકી પર્વવાળો દંડ શક્તિમય ગણાય છે એટલે દેવીના ભવનોમાં સમ અને વિષમ પર્વ (બંને પ્રકારનો) ધ્વજાદંડ શુભ કહેલો છે. ૮૮.

ધ્વજાદંડની પાટલીનું પ્રમાણ.

તદૂર્ધ્વે સંપ્રવક્ષ્યામિ મર્કટીશ્ચ સુશોભનામ્ ॥  
 દંડદીર્ઘપદંશેન મર્કટી ચાર્ધવિસ્તરા ॥૮૯॥  
 સમુચ્છ્રિતા ત્રિભાગૈશ્ચ કિંકિણીમંડિતા શુભા ॥  
 કલશં કારયેત્તસ્યાઃ પશ્ચમાંશેન દીર્ઘતઃ ॥૯૦॥  
 અર્ધચંદ્રાકૃતિર્મધ્યે પક્ષે કુર્યાદ્ ગગારકમ્ ॥  
 વંશોર્ધ્વે કલશાશ્ચૈવ પક્ષે ઘંટાપ્રલમ્બનમ્ ॥૯૧॥

હવે હું ધ્વજાદંડના ઉપરના ભાગે કરવાની સુશોભિત મર્કટીનું પ્રમાણ કહું છું. દંડની લંબાઈના છઠ્ઠા ભાગે મર્કટી ( પાટલી ) લાંબી કરવી તથા લંબાઈના અર્ધા ભાગે પહોળી અને પહોળાઈના ત્રીજા ભાગે બહી કરવી તેમજ કાંગરીના ઘાટોથી સુશોભિત કરવી તે શુભકર્તા બ્રહ્મણી.

મકંડીની લંબાઈના પાંચમા ભાગે કલશ ઉચ્ચે કરવો તથા મકંડીના નીચેના મધ્ય ભાગે અર્ધચંદ્રાકાર કરવો અને તેની બન્ને બાજુએ ગગારક ( ગગારા ) કરવા. ઠંડની ઉપર કલશ મુકવો અને પાટલીની બાજુઓએ ફરતી લટકતી ઘંટડીઓ લટકાવવી. ૮૯, ૯૦, ૯૧.

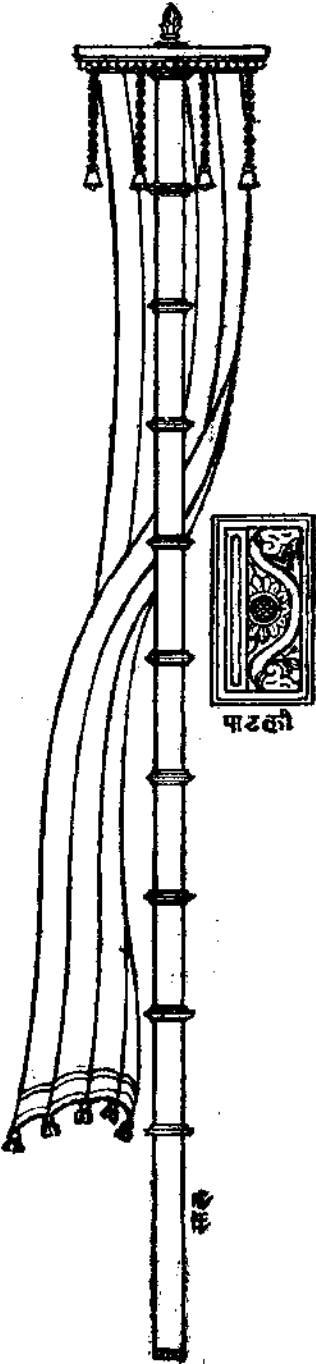

ધ્વજની પતાકાનું પ્રમાણ

ઘ્વજાદણ્ડપ્રમાણેન,

દૈર્ઘ્યાષ્ટાંશેન વિસ્તરે ॥

નાનાવસ્ત્રવિચિત્રાભ્યા,

ત્રિપશ્ચાગ્રમુખા ક્રમાત્ ॥૯૨॥

ધ્વજઠંડના પ્રમાણે લાંબી ધ્વજની પતાકા કરવી અને તે લંબાઈના આઠમા ભાગે પહોળી કરવી. ધ્વજની પતાકા નાના પ્રકારના રંગબેરંગી વસ્ત્રોથી શેભાયમાન ત્રણ અથવા પાંચ પટવાળી કરવી. ૯૨.

ધ્વજઠંડ રોપવાનું પ્રમાણ.

મૂલગર્ભસ્ય યન્માનં,

દક્ષિણાં વિશમાશ્રિતે ॥

અનુગમ્યોપરિ કાર્યો,

ઘ્વજાદંડસ્ય ચોચ્છ્રયઃ ॥૯૩॥

ગભારાના મૂળના માને જમણી દિશાનો આશ્રય કરી રહેલા સ્કંધના અનુગમ્ય ( પદરા ) ઉપર ધ્વજઠંડને ઉભો કરવો. ૯૩.

ધ્વજઠંડના કલાબાનું પ્રમાણ.

પ્રાસાદે પૃષ્ઠિભાગે તુ,

દક્ષિણે ચૈવ ચાનુગે ॥

સ્તંભવેધસ્તુ કર્તવ્યો,

મિત્તિષષ્ટસમાંશકે ॥૯૪॥

ઘણ્ટોદયપ્રમાણેન સ્તંભિકા-ઉદયો ભવેત્ ॥

હસ્તસ્યાઙ્ગુલિવિસ્તારં તસ્યાઘઃ કલશો ભવેત્ ॥૧૬॥

પ્રાસાદના પાછલા ભાગે જમણે પઠરે ધ્વજ્જહંડનો કલાઓ કરવો અને તેની પહોળાઈ ભીંતના છઠ્ઠા ભાગે રાખવી. આમલસારાની ઉંચાઈ ગરાબર કલાઓ ઉંચે રાખવો અને ધ્વજ્જહંડની એકઠ વેટલા ગજનો પ્રાસાદ હોય તેટલા આંગળ પહોળી કરવી તથા નીચે લાંબસીના આકારે કળશ કરવો અને તેમાં ધ્વજ્જહંડનું સાલ ઘાલવાનો છેદ પાડવો. ૯૪, ૯૫.

પ્રાસાદે મેરુશૃંગે તુ ભદ્રે કોણે ચ ચાનુગે ॥

મૂલપ્રાસાદમાનેન દૃષ્ટવ્યં ધ્વજલક્ષણમ્ ॥૧૬॥

મેરુશૃંગ પ્રાસાદમાં તો ભદ્રે, કણે અથવા પઠરે મૂલ પ્રાસાદના માને ધ્વજ્જહંડ રોપવાનું લક્ષણ જાણવું. ૯૬.

તોરણે તુ તથા ચૈવ શુકનાસે વલાણકે ॥

મૂલપ્રાસાદમાનેન ધ્વજાદંડનિવેશનમ્ ॥૧૭॥

તોરણ, શુકનાશ તથા બલાણકમાં મૂલ પ્રાસાદના માને ધ્વજ્જહંડ રોપવો. ૯૭.

ચતુર્મુખ પ્રાસાદને ધ્વજ્જહંડ રોપવાની દિશા.

ચતુર્મુખે તતો વક્ષ્યે પ્રાસાદે સર્વકામદે ॥

ઈશાનીં દિશમાશ્રિત્ય ધ્વજાદંડનિવેશનમ્ ॥૧૮॥

હવે ચતુર્મુખ પ્રાસાદમાં ધ્વજ્જહંડ રોપવાનું પ્રમાણ કહું છું. ચતુર્મુખ પ્રાસાદ સર્વ કામનાઓને આપનારો છે. તેમાં ઇશાન કોણનો આશ્રય કરી ધ્વજ્જહંડનો નિવેશ કરવો. ૯૮.

ધ્વજ્જહંડની પાટલી કિંચિત્ ઇશાન તરફ રાખવાનું વિધાન.

ઈશાન્યાં કુરુતે કિંચિત્ સ્થપકઃ સ્થાપકઃ સદા ॥

રાજ્યવૃદ્ધિઃ સ્થલે વૃદ્ધિઃ પ્રજા સૌખ્યેન નન્દતિ ॥૧૯॥

સૂત્રધાર તથા પ્રતિષ્ઠા કરાવનાર માલિક ઇશાન કોણનો કિંચિત્ આશ્રય કરેલી ધ્વજ્જહંડની પાટલી રાખે તો તેના રાજ્યની તેમજ સ્થાનની વૃદ્ધિ થાય અને પ્રજા સદા સર્વદા સુખથી આનંદ પામે. ૯૯.

ધ્વજા ચઢાવ્યા પછી ધ્વજા ફડકવાનું ફળ.

વાતાહતપતાકાનાં ફુફારો યત્ર દૃશ્યતે ॥  
તત્કૃતં નિષ્ફલં યાતિ પુણ્યં તસ્ય ન વિચ્યતે ॥૧૦૦॥

પ્રતિક્ષા વખતે ધ્વજા ચઢાવતાં પવનને લીધે બેરથી ફડકાટ કરતી પતાકા દેખાય તો કરેલું કાર્ય નિષ્ફળ બન્ય છે અને તેનું પુણ્ય પણ મળતું નથી. ૧૦૦.

પુરે ચ નગરે કોટે રથે રાજગૃહે તથા ॥  
વાપીકૂપતટાગેષુ ધ્વજા કાર્યા સુશોભના ॥૧૦૧॥

પુરમાં, નગરમાં, કોટ ઉપર, રથ ઉપર, રાજમહેલ ઉપર તથા વાવ, કૂવો અને તલાવના કિનારા ઉપર; એ સર્વ સ્થળે સુશોભિત ધ્વજા ચઢાવવી. ૧૦૧.

ધ્વજા વગર શિખર નહિ રાખવા વિષે.

નિશ્ચિન્હં શિખરં દૃષ્ટ્વા ધ્વજાહીનં સુરાલયમ્ ॥  
અસુરા વાસમિચ્છન્તિ ધ્વજાહીનં ન કારયેત્ ॥૧૦૨॥

ચિન્હ રહિત શિખર તથા ધ્વજા રહિત દેવાલયને જોઈ અસુરો વાસ કરવાને ઇચ્છે છે માટે ધ્વજા સિવાય પ્રાસાદો રાખવા નહિ. ૧૦૨.

શિખરને ધ્વજા ચઢાવવાનું પુણ્ય.

ધ્વજોચ્છ્રાયેન તુષ્યન્તિ દેવતાઃ પિતરસ્તથા ॥  
દશાશ્વમેધિકં પુણ્યં સર્વતીર્થધરાદિકમ્ ॥૧૦૩॥  
પચ્ચાશત્પૂર્વપશ્ચાજ્ઞાનાત્માનશ્ચ તથાધિકમ્ ॥  
શતમેકોત્તરં સોઽપિ તારયેન્નરકાર્ણવાત્ ॥૧૦૪॥

ધ્વજા ચઢાવવાથી દેવતાઓ તથા પિતૃલોકો પ્રસન્ન થાય છે અને દશ અશ્વમેધ યજ્ઞનું, સમગ્ર તીર્થોમાં સ્નાનનું તથા સમસ્ત પૃથ્વી પ્રદક્ષિણા કર્યાનું પુણ્ય પ્રાપ્ત થાય છે. જે પુરૂષ ધ્વજા ચઢાવે છે તે પચાસ થઈ ગયેલા પૂર્વજોનો તથા પચાસ પછીના વંશજોનો અને અધિકમાં પોતાનો એમ કુલ એકસો ને એક (૧૦૧) પુરૂષોનો નરક રૂપી સમુદ્રમાંથી ઉદ્ધાર કરે છે. ૧૦૩, ૧૦૪.

श्री सोमनाथ महादेवनां प्रासादं तु तत्र वर्जितं प्रभासपाटणम्.

ॐ नमो भगवते वासुदेवाय

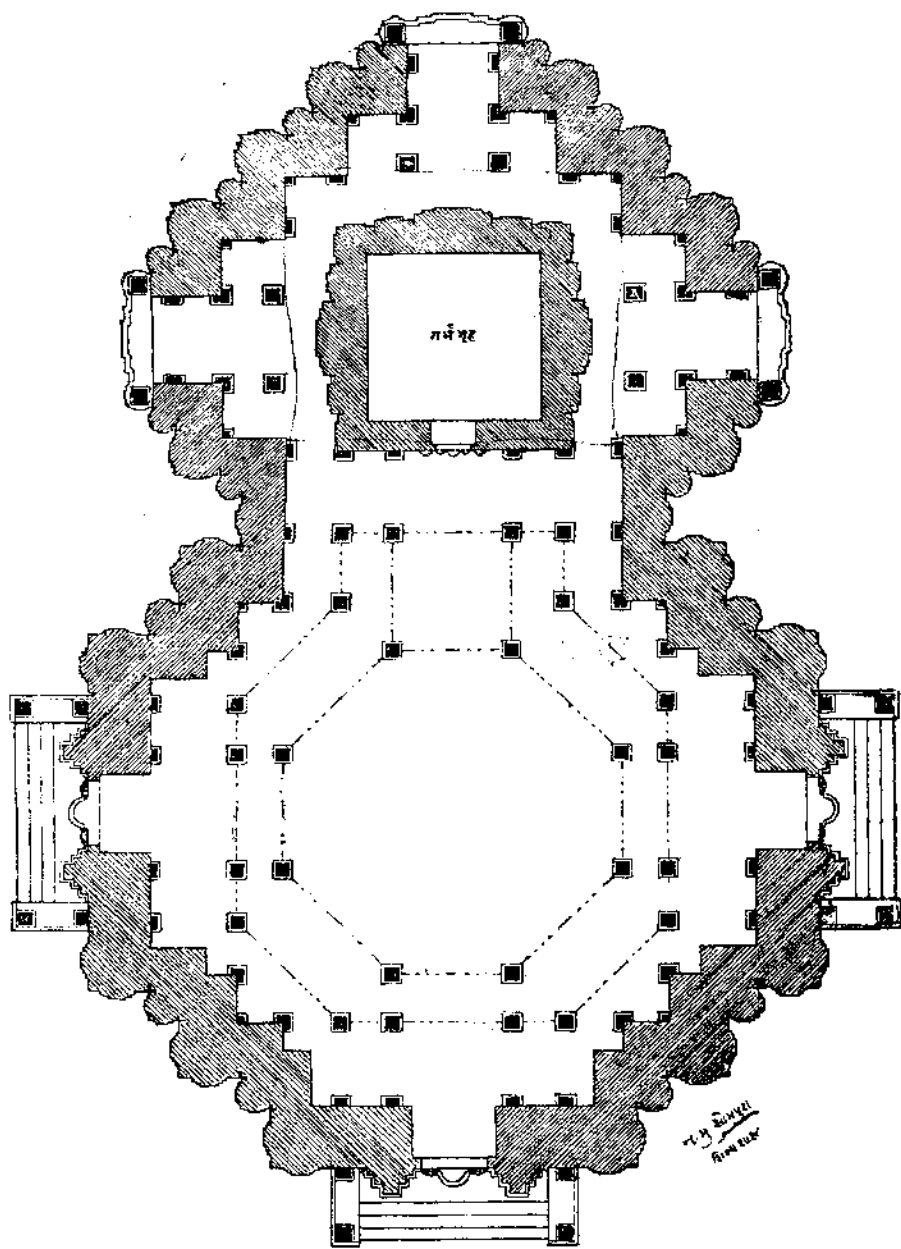

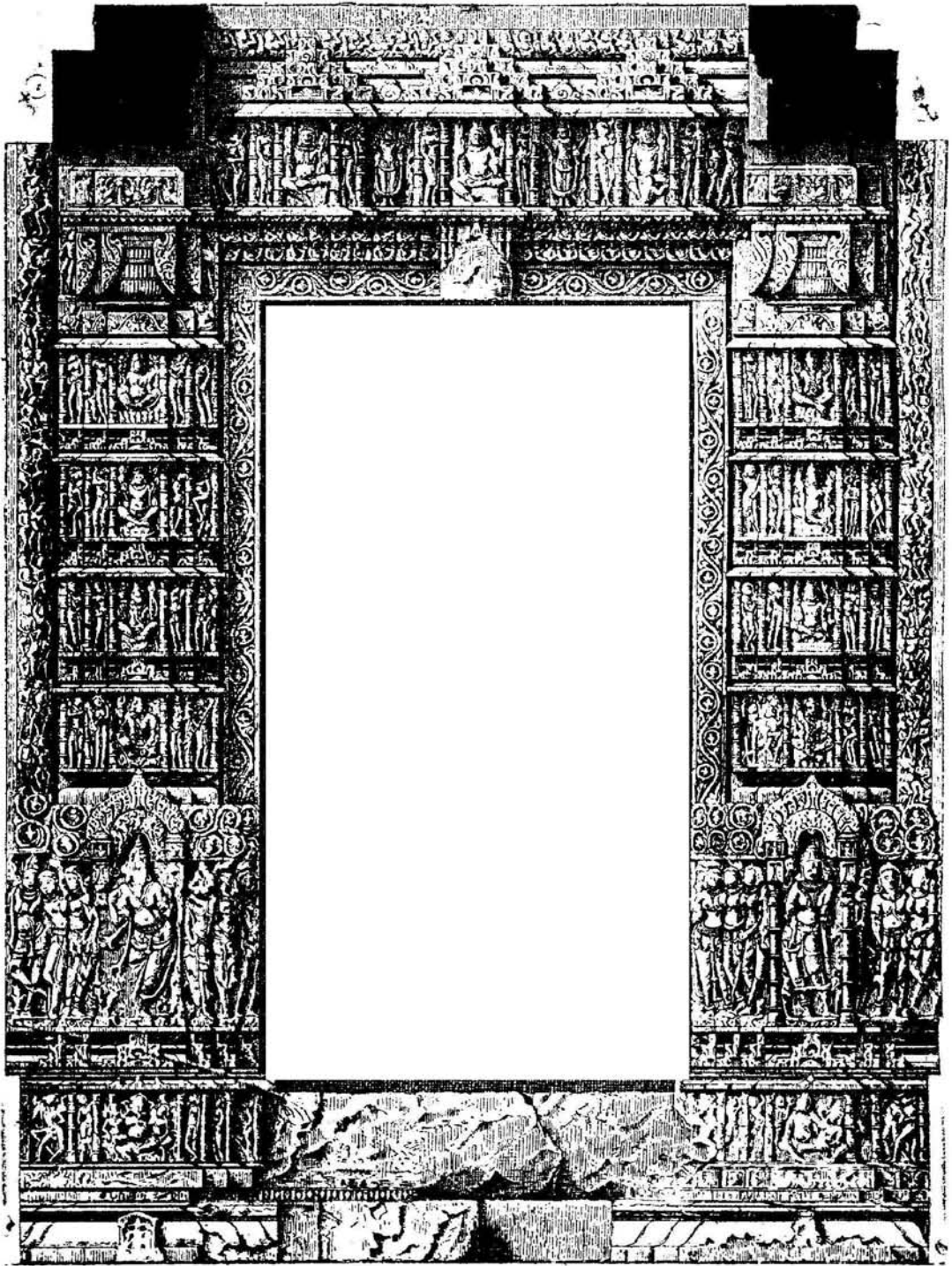

આઠરા ટમ્બલની દ્વારશાખા.



## અથ નિર્દોષ પ્રકરણ ।

છર્ણોદ્ધાર કરવાથી થતું પુણ્ય.

વાપીકૂપતઢાગાનિ પ્રાસાદભવનાનિ ચ ॥  
જીર્ણાન્યુદ્ધારયેવસ્તુ પુણ્યમષ્ટગુણં લભેત્ ॥૧૦૬॥

છર્ણ થયેલાં વાવ, કૂવો, તલાવ, પ્રાસાદ અને ઘર વિગેરેનો જે છર્ણોદ્ધાર કરાવે છે તેને નવાં કરવાથી જેટલું પુણ્ય થાય તેનાથી આઠગણું પુણ્ય પ્રાપ્ત થાય છે. ૧૦૫.

છર્ણોદ્ધાર કરવાનું વિધાન.

તદ્રૂપં તત્પ્રમાણશ્ચ પૂર્વસૂત્રં ન ચાલયેત્ ॥  
હીને તુ જાયતે હાનિરશિકે સ્વજનક્ષયઃ ॥૧૦૬॥  
ચલિતે ચાલિતે વાઽપિ દિહ્મૂઢસ્થનવાદિષુ ॥  
તસ્માત્સર્વપ્રયત્નેન પૂર્વસૂત્રં ન ચાલયેત્ ॥૧૦૭॥

પ્રથમ જે પ્રાસાદ કે ભવનાદિ કરેલાં હોય તે રૂપનો તથા તેજ પ્રમાણેનો છર્ણોદ્ધાર કરવો. પરંતુ પૂર્વસૂત્રને છોડી ખીજા સ્વરૂપનો કરવો. નહિ. પ્રથમ કરેલા પ્રમાણથી ઓછો કરે તો હાનિ થાય અને અધિક કરવામાં આવે તો કુટુંબીઓનો નાશ થાય. પૂર્વસૂત્રને ચલિત અથવા ચાલિત કરવા, કરાવવાથી તેમજ નવાં કરાવવાથી દિહ્મૂઢ થવાનો અંભવ રહે છે માટે સર્વ પ્રયત્નોથી પૂર્વસૂત્રને છોડી છર્ણોદ્ધાર કરવો નહિ. ૧૦૬, ૧૦૭.

વાસ્તુદ્રવ્યાધિકં કુર્યાત્ મૃત્કાષ્ટે શૈલજં હિ વા ॥  
શૈલજે ધાતુજં ચૈવ ધાતુજે રત્નજં તથા ॥૧૦૮॥

વાસ્તુ ( પ્રાસાદ અથવા ઘર ) પહેલાં કરેલું હોય તેનાથી અધિક કરવું અર્થાત્ માટીનું હોય તો લાકડાનું, લાકડાનું હોય તો ઈંટનું અને ઈંટનું હોય તો પાષાણનું કરવું. પાષાણનું હોય તો સુવર્ણાદિ ધાતુનું અને ધાતુનું હોય તો મણિમાણિક્યાદિ રત્નોનું કરવું. ( પરંતુ હીનદ્રવ્ય કરવું નહિ ). ૧૦૮.

અધિક અથવા હીન અંગ કરવાથી શુભાશુભ.

આયહીને હ્યપત્યશ્ચ વ્યયહીને ચ ભોગજમ્ ॥  
સ્તંભવેધે મયં ઘોરં સ્વકુલોચ્છેદનં ભવેત્ ॥૧૦૯॥  
મર્મવેધે હનેદ્ બંધું ત્રિશૂલે ચ મહાભયમ્ ॥  
માનહીને પ્રજાપીઢા સ્થૂલે ચોરમયં તથા ॥૧૧૦॥  
તસ્માત્સર્વપ્રયત્નેન હીનાહ્નં નૈવ કારયેત્ ॥  
અધિકાહ્નશ્ચ કર્તવ્યઃ પ્રાસાદભૂષણૈર્ગુણૈઃ ॥૧૧૧॥

છર્ણોદ્ધાર કરતાં આયહીન થાય તો પુત્રાદિનો નાશ, વ્યયહીન થાય તો ભોગો સંબંધી દુઃખ, સ્તંભનો વેધ આવે તો ભયંકર દુઃખ અને પોતાના કુલનો નાશ થાય. મર્મવેધ થતાં અંધુનો નાશ, ત્રિશૂલ (વાંકુંચુંકું) થાય તો મહાન ભય, પૂર્વમાનથી હીન થાય તો પ્રજાપીઠા અને બહુ થાય તો ચેરનો ભય થાય; માટે સર્વ રીતે હીનાંગ છર્ણોદ્ધાર કરવો નહિ. અને તો પ્રાસાદની શોભા વધારનારા શુભોથી અધિકાંગ છર્ણોદ્ધાર કરવો સારો છે. પરંતુ હીનાંગ કદાપિ કરવો નહિ. ૧૦૯, ૧૧૦, ૧૧૧.

છર્ણુ અમુક ઉચ્ચાકથી રહિત પાડી નવું કરવા વિષે.

અવ્યક્તં મૃન્મયં ચાલ્યં ત્રિહસ્તાન્તશ્ચ શૈલજમ્ ॥  
દારુજં પુરુષાર્ધશ્ચ અત ऊर्ध्वं ન ચાલયેત્ ॥૧૧૨॥

માટીનું દેવાલય આકારરહિત થઈ ગયું હોય તો તેને પાડી નવું કરવું. ગજ ત્રણેક જેટલું પાષાણનું તથા અર્ધા પુરૂષ જેટલું અર્થાત્ દોઢેક ગજ લાકડાનું દેવાલય ઉંચું રહ્યું હોય અને આકીનું પડી ગયું હોય તો તે પાડી નવું કરવું. પરંતુ ઉપર કહેલા પ્રમાણથી ઉપરાંત ઉંચું હોય તો પાડવું નહિ. ૧૧૨.

વાસ્તુભંગ કરવાથી દોષ.

અચ્ચલં ચાલયેદ્ વાસ્તું પુરપ્રાસાદમંદિરમ્ ॥  
પતિતૌ નર્કઘોરે ચ યાવચ્ચન્દ્રદિવાકરૌ ॥૧૧૩॥

ઘર, નગર તથા દેવાલયનું વાસ્તુ છર્ણુ થયું ન હોય (તેમજ પોતાની મેળે પડી જાય તેમ ન હોય) તેવા વાસ્તુને ચલિત કરે અર્થાત્ પડે તો પાડનાર તથા પાડાવનાર બંને જ્યાં સુધી આકાશમાં ચંદ્ર સૂર્ય પ્રકાશે ત્યાં સુધી ઘોર નરકમાં પડે છે. ૧૧૩.

અર્ણોદ્ધારમાં આચાર્ય તથા શિષ્યીની સલાહ.

અથ તં ચાલયેદાદૌ જીર્ણાંકં ચૈવ દૂષિતમ્ ॥

આચાર્યશિલ્પિભિઃ પ્રાજ્ઞૈઃ શાસ્ત્રદૃષ્ટ્યા સમુદ્ધરેત્ ॥૧૧૪॥

હવે જે અર્ણુ થયેલા પ્રાસાદાદિનું દૂષિત કોઈ અંગ ફરીથી કરવું હોય તેા પુલ્કિમાન પુરુષોએ પહેલાં વિચારશીલ આચાર્ય તથા શિષ્યીની સલાહ લેવી અને ત્યાર પછી શાસ્ત્રોક્ત વિધિ પ્રમાણે અર્ણોદ્ધાર કરવો. ૧૧૪.

અર્ણુ પ્રાસાદ અથવા ઘર પાડવાની વિધિ.

સુમુહૂર્તે દિને ઋક્ષે લગ્ને ચન્દ્રે ચલોત્તમે ॥

ચન્દ્રતારાચલે ચૈવ યોગે ચામૃતસંભવે ॥૧૧૫॥

દેવપૂજાં તતઃ કૃત્વા ક્ષેત્રપાલાદિસંયુતામ્ ॥

દિક્પાલેષુ ચલિં દદ્યાદ્ વાસ્તુદેવેષુ સર્વતઃ ॥૧૧૬॥

આચાર્યશિલ્પિનાં પૂજાં ચસ્ત્રાલક્ષ્મીસંયુતામ્ ॥

તૈશ્ચાપિ યુક્તઃસર્વૈસ્તુ ગચ્છેદ્દૈ દેવસંકુલમ્ ॥૧૧૭॥

સ્વર્ણજં રૂપ્યજં વાપિ કુર્યાન્નાગવૃષાદિકમ્ ॥

તસ્ય દન્તેન શૃંગેણ પતિતં પાતયેત્સુધીઃ ॥૧૧૮॥

શુભ દિવસ, શુભ નક્ષત્ર, શુભ લગ્ન, ઉત્તમ ધણવાન ચંદ્ર અને ચંદ્રતારાના ધણ સંયુક્ત શુભ મુહૂર્તમાં તથા અમૃતસિદ્ધિયોગમાં અર્ણોદ્ધાર કરવો.

શુભ મુહૂર્ત જોયા પછી જે દિવસે અને જે સમયે અર્ણોદ્ધાર આરંભ કરવાનો હોય તે વખતે માલીકે ક્ષેત્રપાલસહિત દેવતાની પૂજા કરવી. અને દિક્પાલો તથા વાસ્તુદેવોને સર્વ રીતે બલિ આપવો તેમજ આચાર્ય અને શિષ્યીઓની પણ વસ્ત્ર અને અલંકારાદિથી પૂજા કરવી. પૂજન કાર્ય થઈ રહ્યા પછી સર્વને સાથે લઈ અર્ણોદ્ધાર કરવાના સ્થળે જવું.

વિક્રાન્ પુરૂષે અર્ણોદ્ધારનું કાર્ય આરંભતાં પહેલાં સોનાનો અગર રૂપાનો હાથી અથવા પોઠિયો બનાવરાવવો અને તે હાથીની દંતશૂળ અગર પોઠિયાના શિંગડાવડે પ્રાસાદના અર્ણુ થયેલા અંગને પાડવું અને પછી સર્વ ભાગ પાડી નાખાવવો. ૧૧૫, ૧૧૬, ૧૧૭, ૧૧૮.

અન્યવાસ્તુચ્યુતં દ્રવ્યમન્યવાસ્તૌ ન યોજયેત્ ॥

પ્રાસાદે ન ભવેત્ પૂજા ગૃહે ચ ન વસેદ્ ગૃહી ॥૧૧૯॥

ળીજા મકાનનો તથા દેવાલયનો પડી ગયેલ પાષાણ, લાકડું, ઇંટ, ચૂનો વિગેરે સામાન હોય તે ળીજા મકાન યા દેવાલયના કામમાં લેવો નહિ અને લેવામાં આવે તો પૂજા પ્રતિષ્ઠા થાય નહિ તથા જો મકાનના કામમાં લેવામાં આવે તો તે ઘરમાં તેનો માલીક રહેવા પામે નહિ. ૧૧૯.

શિવાલય ન ચલાવવા વિધે.

સ્વસંસ્થાને સ્થિતં યત્ર વિપ્ર વાસ્તુશિવાલયમ્ ॥

અચાલ્યં સર્વદેવેષુ ચલિતે રાષ્ટ્રવિભ્રમઃ ॥૧૨૦॥

હે વિપ્ર ! જો સ્થળે વાસ્તુ કરી શિવાલય કરેલું હોય અને પોતાના સંસ્થાનમાં સ્થિત હોય તો ચલાવવું નહિ; કારણ કે સર્વ દેવોમાં શિવાલય અચાલ્ય છે અને જો તેને ચલિત કરવામાં આવે તો દેશભંગ થાય. ૧૨૦.

અચાલ્યં ચાલયેદ્ વાસ્તું પ્રાસાદં બ્રહ્મરુદ્રયોઃ ॥

દેશચ્છેદો ભવેત્તસ્ય અચિરેણૈવ સાંપ્રતમ્ ॥૧૨૧॥

બ્રહ્મા અને શિવના અચાલ્ય વાસ્તુ પ્રાસાદને ચલિત કરે તો થોડાજ કાળમાં તેના દેશનો ઉચ્છેદ થાય. ૧૨૧.

દેવસ્યોત્થાપનશ્ચૈવ કુલં નાશયતિ ધ્રુવમ્ ॥

સ્ત્રીપુત્રમરણશ્ચૈવ ષડ્માસે પૂજકાલ્યયઃ ॥૧૨૨॥

અચલ દેવતાનું ઉત્થાપન કરવાથી નિશ્ચય કુલનો નાશ થાય છે તેમજ સ્ત્રી પુત્રનું મરણ નીપજે છે તથા પૂજા કરનારનો છ માસમાં નાશ થાય છે. ૧૨૨.

મૂર્તિ ઉત્થાપન કરવાની વિધિ.

પ્રાસાદપ્રતિમોત્થાપશ્ચરલગ્ને શુભે દિને ॥

લજ્જેન ચાલયેદેવં સર્વદોષવિવર્જિતે ॥૧૨૩॥

સર્વ દોષોથી વિમુક્ત એવા શુભ દિવસે ચર લગ્નમાં પ્રાસાદની પ્રતિમાનું ઉત્થાપન કરવું અને પ્રથમ લગ્ન ( લગ્ન ) વડે દેવને ચલિત કરવા. ૧૨૩.

લજ્જનન્ન ગજાશ્વસ્ય રૂપ્યકં વજ્રકં તથા ॥

શિલ્પિના હિયતે દોષઃ સર્વકામફલપ્રદમ્ ॥૧૨૪॥

હાથી અગર અન્ધનું રૂપાનું અથવા વજનું લાંચન કરવું તે સર્વ કામનાઓના ફળને આપનારું છે. આ પ્રમાણે લાંચન વડે પ્રતિભોત્થાપન કરવાથી થતો દોષ શિલ્પી દ્વારા દૂર કરાય છે. ૧૨૪.

**સોમપુરાસ્વહસ્તેન સંચરેદેવશુદ્ધયે ॥**

**શિલ્પિહસ્તે કૃતે સૌખ્યં શુદ્ધવર્ણં વિવર્જયેત્ ॥૧૨૫॥**

સોમપુરા જ્ઞાતિના શિલ્પીના હસ્તે દેવશુદ્ધિનો આરંભ કરવો; કારણ કે સોમપુરા જ્ઞાતિના શિલ્પીના હસ્તે દેવશુદ્ધિ કરાવવાથી સુખકારક થાય છે. અને દેવશુદ્ધિના કાર્યમાં શુદ્ધ વર્ણને વર્જવો. ૧૨૫.

**દિહ્મૂઠ વિચાર.**

**સૂત્રપાતસ્તુ કર્તવ્યઃ સાનુપ્રાચ્યોરનન્તરમ્ ॥**

**ચતુરસ્રં સમં કૃત્વા દિહ્મૂઠં પરિવર્જયેત્ ॥૧૨૬॥**

પહેલાં પૂર્વપશ્ચિમમાં સૂત્ર છોડવું અને પછી સમચોરસ ક્ષેત્ર કરી દિહ્મૂઠનો દોષ વર્જવો. ૧૨૬.

**દિહ્મૂઠ થવાથી દોષ.**

**પૂર્વપશ્ચિમદિહ્મૂઠો વાસ્તુઃ સ્ત્રીનાશકઃ સ્મૃતઃ ॥**

**દક્ષિણોત્તરદિહ્મૂઠઃ સર્વનાશકરો ભવેત્ ॥૧૨૭॥**

પૂર્વ અને પશ્ચિમ દિશામાં દિહ્મૂઠ દોષવાળો વાસ્તુ સ્ત્રીનો નાશકર્તા બન્યો તથા ઉત્તર અને દક્ષિણ દિશામાં દિહ્મૂઠ થયેલો વાસ્તુ સર્વ નાશકર્તા થાય. ૧૨૭.

**દિહ્મૂઠેન કૃતે વાસ્તૌ પુરપ્રાસાદમન્દિરે ॥**

**અર્થનાશઃ ક્ષયો મૃત્યુર્નિર્વાણં નૈવ ગચ્છતિ ॥૧૨૮॥**

નગર, રાજમહેલ કે દેવમંદિરનું દિહ્મૂઠ દોષવાળું વાસ્તુ કરવામાં આવે તો દ્રવ્યનાશ, કુલક્ષય અને મૃત્યુ થાય તથા કર્તા મોક્ષને પ્રાપ્ત થતો નથી. ૧૨૮.

**દિહ્મૂઠનો દોષ ન લાગવા વિષે.**

**દિશોશ્ચ વિદિશોશ્ચૈવ વાસ્તુવેધવિશોધનમ્ ॥**

**જીર્ણેન વર્તિતે વાસ્તૌ વેધદોષો ન વિદ્યતે ॥૧૨૯॥**

ये दिशा अने ये अणुओंमां वास्तुवेधनुं शोधन करवुं. अणुद्वार करेल वास्तुमां वेधहोष लागतो नथी. १२६.

**पूर्वोत्तरदिशामूढं मूढं पश्चिमदक्षिणे ॥**

**तत्रामूढश्च मूढं वा यत्र तीर्थसमाहितम् ॥१३०॥**

पूर्व अने उत्तर के पश्चिम अने दक्षिण दिशाओंथी दिड्मूढ होषवाण्ण प्रासादो करवा नडि; परंतु तीर्थ स्थानमां मूढ अथवा अमूढ जेवातुं नथी. १३०.

**सिद्धायतनतीर्थेषु नदीनां संगमेषु च ॥**

**स्वयंभूवाणलिङ्गेषु तत्र दोषो न विद्यते ॥१३१॥**

सिद्ध पुर्षोना आश्रम, तीर्थस्थान, नदीज्योना संगम अने स्वयंभू णालु-लिंगमां दिड्मूढ वास्तुमां होष लागतो नथी. १३१.

### भिन्न दोष प्रकरण.

**मण्डलं जालकश्चैव कलिकं सुग्विरं तथा ॥**

**छिद्रं छन्दिश्च काराश्च महादोषा इति स्मृताः ॥१३२॥**

देवालयमां मंडणो वणे-आडा पडे, कशेटियानां जण्णां थाय, लभरीनां दर थाय, तिराडो पडे-आडां पडे, यूनानी छेमां तिराडो पडे अने बीतमां झटो पडे; आ सात मोटा दोषो जणुवा. १३२.

**भिन्नं दोषकरं यत्स्यात् प्रासादमठमन्दिरम् ॥**

**मुग्धाभिजालकं द्वार रश्मिभिश्च प्रभेदितम् ॥१३३॥**

प्रासाद, मठ के मंदिर भिन्न दोषवाण्ण थाय ते कहुं छुं. कशेटियाज्ये द्वारना प्रवेशमां जण करेली होय तथा भित्ति विगेरेनी तिराडोमांथी सूर्यनां किरण्ण अंदर आवतां होय तो ते पणु भिन्न दोषकर्ता जणुवुं. १३३.

**ब्रह्मविष्णुशिवेनानां भिन्नं दोषकरं न हि ॥**

**जिनगौरीगणेशानां गृहे भिन्नं विवर्जयेत् ॥१३४॥**

ब्रह्मा, विष्णु, शिव अने सूर्य; अथवा देवालयमां भिन्न दोष लागतो नथी. जिनालयमां तथा गौरी अने गणेशना देवालयमां भिन्न दोष तज्यो. १३४.

વ્યક્તાવ્યક્તં ગૃહં કુર્યાત્તથેષ્ટાનિષ્ટમૂર્તિકમ્ ॥

યથા સ્વામી શરીરસ્ય પ્રાસાદસ્યાપિ તાદૃશમ્ ॥૧૩૫॥

દેવાલયો તેમજ ઘરો વ્યક્ત અને અવ્યક્ત કરવાં અર્થાત્ ગુણુદોષ ભેદ કરવાં તથા ઇષ્ટ અને અનિષ્ટ મૂર્તિઓના યોગ ભેવા. કેમ કે જેવી રીતે શરીરનો સ્વામી યોતાના શરીરનું ઇષ્ટ વસ્તુથી રક્ષણ કરે છે અને અનિષ્ટ વસ્તુનો ત્યાગ કરે છે તેવી રીતે પ્રાસાદના વિષયમાં પણ બાણુવું. ૧૩૫.

एकं वा बहुधा रूपं ब्रह्मणः शिवसूर्ययोः ॥

स्वके स्वकेन वै स्थाप्यं प्रासादं भिन्नवर्जितम् ॥૧૩૬॥

પ્રહ્મ, શિવ અને સૂર્ય; એમનાં એક અથવા અનેક રૂપો તેમના યોતાના પ્રાસાદોમાં સ્થાપવાં અને પ્રાસાદમાં ભિન્ન દોષ વર્જવો. ૧૩૬.

### નિર્દોષ લક્ષણ.

छन्दभेदो न कर्तव्यो जातिभेदस्तथा पुनः ॥

उत्पद्यते महामर्म जातिभेदे कृते सति ॥૧૩૭॥

પ્રાસાદમાં છંદ તથા જાતિભેદ કરવો નહિ. પ્રાસાદની જાતિનો ભેદ તથા તલનો ભેદ કર્યાથી મહામર્મ-મહાસંકટ ઉત્પન્ન થાય છે. ૧૩૭.

परीते विपरीते वा राजराष्ट्रभयङ्करम् ॥

तस्मात्सर्वप्रयत्नेन एकजात्यैवमाचरेत् ॥૧૩૮॥

જે છંદ તથા જાતિનો પ્રાસાદ હોય તેને છોડીને અથવા તેનાથી વિપરીત કરવામાં આવે તો રાષ્ટ્રને ભયકર્તા થાય છે માટે સર્વ પ્રકારે યત્નપૂર્વક એક જાતિ તથા એક છંદ કાર્ય કરવું પણ જાતિભેદ કરવો નહિ. ૧૩૮.

द्वारहीने हतं चक्षुर्नालिहीने धनक्षयः ॥

अपदे स्थापिते स्तंभे महारोगं विनिर्दिशेत् ॥૧૩૯॥

પ્રમાણુથી નાના દ્વારવાણું-દેવાલય કરવાથી નેત્રહાનિ, પ્રનાલહીન કરવાથી ધનનો નાશ અને પદહીન સ્તંભો મૂકવાથી મહારોગ થાય. ૧૩૯.

સ્તંભવ્યાસોદયે હીને કર્તા તન્ન વિનશ્યતિ ॥  
પ્રાસાદે પીઠહીને તુ નશ્યન્તિ ગજવાજિનઃ ॥૧૪૦॥

સ્તંભો પહોળાઈ અને ઉંચાઈમાં પ્રમાણહીન કરવાથી કર્તાનો નાશ થાય છે તથા પીઠહીન પ્રાસાદ કરવાથી હાથી અને ઘોડાઓનો નાશ થાય છે. ૧૪૦.

રથોપરથહીને તુ પ્રજાપીઢાં વિનિર્દિશેત્ ॥  
કર્ણહીને તુ પ્રાસાદે ફલં નૈવ હિ વિસ્તરે ॥૧૪૧॥

રથ અને ઉપરથહીન પ્રાસાદ કરવાથી પ્રબંધને પીડા કર્તા થાય તથા કર્ણહીન પ્રાસાદ થાય તો પ્રાસાદ કરાવ્યાનું કંઈ પણ ફળ પ્રાપ્ત થતું નથી. ૧૪૧.

જંઘાહીને હરેદ્ બન્ધું કર્તૃકારાદિકં તથા ॥  
શિખરે હીનમાને તુ પુત્રપૌત્રધનક્ષયઃ ॥૧૪૨॥

જંઘાહીન પ્રાસાદ કરવાથી બંધુ, કર્તા અને કરાવનાર આદિનો નાશ થાય તેમજ માનહીન શિખર કરવાથી પુત્ર, પૌત્ર અને ધનનો ક્ષય થાય. ૧૪૨.

અતિદીર્ઘે કુલચ્છેદો હસ્વે વ્યાધિસમુદ્ભવઃ ॥  
તસ્માચ્છાસ્ત્રકૃતે માને સુખદં સર્વકામદમ્ ॥૧૪૩॥

પ્રાસાદ પ્રમાણથી ઘણો ઉંચો કરવામાં આવે તો કુલનો નાશ થાય. અને પ્રમાણથી નીચો કરવામાં આવે તો વ્યાધિની ઉત્પત્તિ થાય. તેથી શાસ્ત્રમાં કહેલા પ્રમાણથી પ્રાસાદનું માન કરવું તે સર્વ પ્રકારનાં સુખ તથા કામનાઓને આપનાર બળવું ૧૪૩.

માનપ્રમાણસંયુક્તા શાસ્ત્રદષ્ટિશ્ચ કારયેત્ ॥  
આયુઃપૂર્ણશ્ચ સૌભાગ્યં લભતે પુત્રપૌત્રકમ્ ॥૧૪૪॥

માન અને પ્રમાણ સંયુક્ત શાસ્ત્રદષ્ટિથી ઘર અથવા પ્રાસાદ કરવાથી પૂર્ણ આયુષ્યની સાથે સૌભાગ્યવૃદ્ધિ અને પુત્રપૌત્રાદિકનું પૂર્ણ સુખ પ્રાપ્ત થાય છે. ૧૪૪.

જગતીથી મંડપાદિ નીચા કરવાથી દોષ.

જગત્યા ન લોપ્યા શાલા શાલાતશ્ચૈવ મળ્દપઃ ॥  
પ્રાસાદે મ ડપેનૈવ ગ્રસ્તે ચૈ દોષકારકમ્ ॥૧૪૫॥



જગતીથી શાલા ( શમ્ભુગાર ચોકી ) નીચી કરવી નહિ તેમજ શાલાથી મંડપ નીચે કરવો નહિ અને મંડપથી પ્રાસાદનો ગભારો નીચે કરવો નહિ; કેમકે નીચે કરવાથી પ્રાસાદ દોષકારક થાય છે. ૧૪૫.

**પ્રાસાદોચ્છ્રયવિસ્તારો જગતી વામદક્ષિણે ॥**

**છાયાભેદો ન કર્તવ્યસ્તથા લિङ્ગસ્ય પીઠિકા ॥૧૪૬॥**

જગતી ડાબી તથા જમણી બાજુએ પ્રાસાદના પ્રમાણથી ઉંચાઈ તથા પહોળાઈમાં સરખી રાખવી અને છાયાભેદ ( પહોળો અથવા સાંકડો ) કરવો નહિ તેવીજ રીતે લિંગની પીઠ ( જળાધારી ) પણ બન્ને બાજુએ સરખી રાખવી જોઈએ. લિંગથી એક તરફ પહોળી અને બીજી તરફ સાંકડી હોવી જોઈએ નહિ. ૧૪૬.

**છન્દભેદો ન કર્તવ્યઃ પ્રાસાદમઠમંદિરે ॥**

**સ્ત્રીમૃત્યુશોકસન્તાપપુત્રપતિધનક્ષયઃ ॥૧૪૭॥**

પ્રાસાદ, મઠ તથા મંદિરમાં છંદભેદ કરવો નહિ; કેમકે છંદભેદ કરવાથી સ્ત્રીનું મૃત્યુ, શોક, સંતાપ તથા પુત્ર, પતિ અને ધનનો નાશ થાય છે. ૧૪૭.

**રાજમાર્ગાન્તરે વેધો ન પ્રાકારાન્તરેऽપિ ચ ॥**

**સ્તંભપદાદિવેધસ્તુ ન મિચ્ચન્તરતો ભવેત્ ॥૧૪૮॥**

રાજમાર્ગ અથવા પ્રાકાર ( કોટ, કિલ્લો ) વચ્ચે આવતો હોય તો સામસામ્ય દેવાલયો કરવામાં વેધદોષ લાગતો નથી તેમજ સ્તંભોના પદોનો વેધ પણ જો વચ્ચેમાં ભિન્નિત્વ અંતર પડતું હોય તો લાગતો નથી. ૧૪૮.

**પદહીનં ન કર્તવ્યં પ્રાસાદમઠમંદિરમ્ ॥**

**एकस्तंभे कृते द्वारे पुत्रपतिधनक्षयः ॥૧૪૯॥**

પ્રાસાદ, મઠ તથા મંદિર પદહીન કરવાં નહિ. દ્વારની વચ્ચે એક ધાંભલો આવે તો પુત્ર, પતિ અને ધનનો ક્ષય થાય છે. ૧૪૯.

**સ્તંભિકાકુંભિકાસર્વતલમાનં ન લોપયેત્ ॥**

**उदुम्बरशिरं सर्वं समसूत्रञ्च कारयेत् ॥૧૫૦॥**

સ્તંભો અને કુંભિઓ; એ સર્વનું તલમાન લોપવું નહિ અને તે સર્વ ઉંબરાના મથાળાએ સમસૂત્રમાં રાખવાં. ૧૫૦.

**વાપીમण्डपगोहानां तृतीयस्तंभवर्जनम् ॥**  
**शिल्पिनो नरकं यान्ति स्वामिसर्वधनक्षयः ॥१५१॥**

વાવ, મંડપ અને ઘરોમાં ત્રણ થાંભલા મૂકવા નહિ અર્થાત્ બે, ચાર અથવા છ એમ એકી સંખ્યાના થાંભલાઓ મૂકવા. અને બે એકી થાંભલા મૂકવામાં આવે તો શિલ્પીઓ નરકમાં પડે અને ઘર કરાવનાર સ્વામીના સર્વ ધનનો નાશ થાય. ૧૫૧.

ટીપ્પણ:-પ્રાસાદમાં પ્રવેશ કરતાં ડાબી કે જમણી બાજુ એકી થાંભલા કરવાથી બાહુકીન થાય માટે કરવા નહિ. પણ પ્રાસાદની કાંઠામાં પદ્મા દિસાએ કરવાથી દોષ આવતો નથી.

**पदलोपं दिशालोपं गर्भलोपं तथैव च ॥**  
**उभौ तौ नरकं यातः स्थापकः स्थपकः सदा ॥१५२॥**

પ્રાસાદમાં પદલોપ, દિશાલોપ તથા ગર્ભલોપ થાય તો પ્રાસાદ કરાવનાર તથા કરનાર બંને સદાના માટે નરકે જાય છે. ૧૫૨.

**धरभङ्गो यदा यस्य कोपितास्तत्र देवताः ॥**  
**शिल्पिनश्च क्षयं यान्ति तद्भवेत् स्वामिमृत्युदम् ॥१५३॥**

જો દેવાલયના ઈંટો કે પાષાણના ધરોનો ભંગ કરવામાં આવે તો તેમાં રહેલા દેવતાઓ ક્રોધાચ્છાન થાય છે અને તેથી શિલ્પીઓનો ક્ષય થાય છે તથા તેવું દેવાલય સ્વામીનું મૃત્યુકર્તા નિવડે છે. ૧૫૩.

**शुचिसुखं भवेच्छिद्रं पृष्ठे यदा करोति च ॥**  
**प्रासादे न भवेत्पूजा गृहे क्रीडन्ति राक्षसाः ॥१५४॥**

પ્રાસાદ અથવા ઘરની પછીતના ભાગમાં સેવના સુખ જેવડું છિદ્ર રહી જાય અગર રાખે તો તેવા પ્રાસાદમાં દેવપૂજા થતી નથી અને ઘરમાં રાક્ષસો નિવાસ કરી ક્રીડા કરે છે. ૧૫૪.

**शास्त्रमार्गं परित्यज्य आत्मबुद्धिर्यदा भवेत् ॥**  
**तत्फलं सवतो नास्ति प्रासादमठमंदिरम् ॥१५५॥**

શાસ્ત્રની મર્યાદા અને વિધિનો ત્યાગ કરી જે કર્તા કેવળ પોતાની બુદ્ધિનો ઉપયોગ કરી પ્રાસાદ, મઠ કે મંદિર કરે છે તે સર્વથા નિષ્ફળ જાય છે. અર્થાત્ કેવળ બુદ્ધિના આધારે કરેલા પ્રાસાદ, મઠ કે મંદિરનું સમગ્ર ફળ નાશ પામે છે. માટે શાસ્ત્ર-માર્ગ છોડી અહું બુદ્ધિથી કદાપિ કાર્ય કરવું નહિ. ૧૫૫.

ગૃહ વિષયક વિવેચન.

ઉપર્યુપરિ ભૂમીનાં દ્વારં કુર્વાત્પ્રદક્ષિણમ્ ॥

નાપસવ્યેન કુર્વાતિ ગૃહમારોહણં તથા ॥૧૫૬॥

ઉપરાઉપરિ ભૂમિવાળા એટલે એ ત્રણ માળવાળાં ઘરોને દક્ષિણ કમે અર્થાત્ જમણી બાજુએ દ્વાર કરવાં તથા આરોહણ એટલે સીડી અથવા દાદરો મૂકવો તે પણ જમણી બાજુએ મૂકવો; પરંતુ ડાબી બાજુએ મૂકવો નહિ. ૧૫૬.

આર પ્રકારનાં પ્રવેશદ્વાર વિષે.

ઉત્સંગ્ઃ પૂર્ણબાહુશ્ચ હીનબાહુસ્તથાપરઃ ॥

પ્રતિકાર્યં ઇતિ પ્રોક્તં પ્રવેશાનાં ચતુષ્ટયમ્ ॥૧૫૭॥

ઉત્સંગ્શ્ચોત્તરમુખે પૂર્ણબાહુશ્ચ પૂર્વતઃ ॥

હીનબાહુસ્તથા યામ્યે પ્રતિકાર્યઃ સવારુણે ॥૧૫૮॥

૧ ઉત્સંગ, ૨ પૂર્ણબાહુ, ૩ હીનબાહુ અને ૪ પ્રતિકાર્ય; આ પ્રમાણે આર પ્રકારના દ્વારના પ્રવેશ કહ્યા છે. ૧૫૭.

ઉત્તરાભિમુખ દ્વારનો પ્રવેશ હોય તો તે ઉત્સંગ, પૂર્વાભિમુખ હોય તો પૂર્ણ-બાહુ, દક્ષિણાભિમુખ હોય તો હીનબાહુ અને પશ્ચિમાભિમુખ દ્વારનો પ્રવેશ હોય તો તે પ્રતિકાર્ય બાણવે. ૧૫૮.

વજનાય ગૃહ.

ગૃધ્રકાકકપોતાશ્ચ કપિસંગ્રામભૂષણાઃ ॥

વર્જયેદ્ગૃહચિત્રેષુ શ્રેયસ્તત્ર ન વિચતે ॥૧૫૯॥

ઘરની દિવાલોમાં કરવાનાં ચિત્રોમાં ગીધ, કાગડો, હોલો, વાંદરો તથા યુદ્ધ સંબંધીનાં ચિત્રો ચીતરવાં નહિ; કારણ કે તેવા ઘરમાં રહેનારને સુખ પ્રાપ્ત થતું નથી. ૧૫૯.

ઘર વિષે નિર્દોષ પ્રકરણ.

નિર્દોષં શાસ્ત્રદ્રષ્ટેન નિર્દોષં જીર્ણમેવ ચ ।

નિર્દોષં બ્રહ્મણો વર્જ્યં નિર્દોષં સિદ્ધ્યતિ ધ્રુવમ્ ॥૧૬૦॥

શાસ્ત્રનિર્દિષ્ટ વિધિ અનુસાર તૈયાર થયેલું, 'જીર્ણ' થયેલું અને બ્રાહ્મણોએ તે જીર્ણને નિર્દોષ બાણવું. ૧૬૦.

ब्रह्मक्षत्रियवैश्यानां शूद्राणां भवनेषु च ॥  
एकद्वारमयं श्रेष्ठं बहुद्वारं विवर्जयेत् ॥१६१॥

ब्राह्मण, क्षत्रिय, वैश्य तथा शूद्रोनां घरमां एक आरणावाणुं घर श्रेष्ठ छे.  
घणुं आरणावाणुं घर करवुं नहि. १६१.

सूर्पकं ह्यधिकं पृष्ठे विकर्णश्चैव कारयेत् ।  
शिल्पिनो नरकं यान्ति स्वामी च निर्धनो भवेत् ॥१६२॥

सूर्पकाना आकारवाणुं, पाछणना भागे पडोणुं अगर वांकायूका भूषणावाणुं  
घर करवामां आवे तो शिल्पीयो नरकमां पडे अने घरघणी निर्धन थाय. १६२.

सूर्पाकारं गृहं कार्यं विकर्णं नैव कारयेत् ।  
अग्रतश्च भवेच्छ्रेष्ठं पृष्ठिनं परिवर्जयेत् ॥१६३॥

सूर्पकाना आकारतुं घर करवुं परंतु वांकायूका भूषणावाणुं करवुं नहि. आगणना  
भागे पडोणुं थाय तो साइं परंतु पाछणना भागे करवुं नहि. ते साइं नथी. १६३.

दृष्ट्वा रौद्रकरालञ्च भीषणं शतरौद्रकम् ॥  
वर्जयेच्च गृहं शीघ्रं श्रेयस्तत्र न विद्यते ॥१६४॥

जे घर जेवामां लथकर, विकराद, भीषण अने डबरो रौद्रस्वइपवाणुं हेआय  
अर्थात् जेने जेतांणी साथेच आपणां मनमां लथ रुपन्न थाय तेवा घरने शीघ्र  
त्याग करयो. कारणु के तेवा घरमां रडेवामां सुख नथी. १६४.

द्विकोणं गोमुखश्चैव धननाशः पतिव्रजः ॥  
त्रिकोणं मृत्युदं ज्ञेयं षडंशं धर्मनाशनम् ॥१६५॥

जे भूषणावाणुं तथा गायना सुख जेवुं घर करे तो क्रमे धननो नाश अने  
घरघणीनुं परदेशगमन थाय. त्रिकोणुं घर मृत्यु आपनार अने छडांसनुं घर करे तो  
ते धर्मनो नाश करनार जणुवुं. १६५.

घरनी जमीन उंची नीची करवा विधे.

अलिंदाश्चैव लिंदाश्च वामतंत्रानुसारतः ॥  
वाद्यद्वारं तु कर्तव्यं किञ्चिन्न्यूनादिकं भवेत् ॥१६६॥

ઘરના ઓરડા કરતાં પરસાળ ( ઓસરી ) નીચી કરવી અને પરસાળ કરતાં છુટ પરસાળ નીચી કરવી. તેવી રીતે જેટલા આગળના ખંડો હોય તે બધા એકએકથી ન્યૂન કરવા પણ ઉંચા કરવા નહિ. ૧૬૬.

### સમૂલ ઘર વિષે.

कर्णाधिकञ्च हीनास्यं यद् गृहं तादृशं भवेत् ॥

समूलं तद्विजानीयात् हन्यते बन्धुबान्धवः ॥૧૬૭॥

જે ઘરના ઓરડાનો કરો લાંબો હોય અને પછીત ટુકી હોય તો તેવું ઘર સમૂલ કહેવાય. તેવા ઘરમાં રહેનારના પરિવારનો નાશ થાય. માટે ઓરડો જરા પહોળો રાખવો અને લંબાણમાં જરા ટુકો રાખવો. ૧૬૭.

### પ્રતિકાર ઘર વિષે.

पृष्ठे बाहुसमे मृत्युद्वारवास्तु यदा भवेत् ॥

प्रतिकार्यञ्च तद् विद्याद् न वासं तत्र कारयेत् ॥૧૬૮॥

જે ઘરની પછીતે અથવા બાબુના કરે બારણું હોય તે ઘરને પ્રતિકાર્ય ( પ્રતિકાર ) ઘર કહે છે. તેવા ઘર વિષે વાસ ન કરવો. ૧૬૮.

### અંતક ઘર વિષે.

वामे ज्येष्ठं भवेत्तत्र दक्षिणे च कनिष्ठिकम् ॥

अंतकार्यं भवेद् वैश्वમ हन्यते कुलसंपदः ॥૧૬૯॥

એક ઘરનાં બે ઘર કરેલાં હોય, તેમાં ડાબી બાબુનું મોટું અને જમણી તરફનું ઘર નાનું હોય તો તે ઘર અંતક કહેવાય અને તે કુલની સંપત્તિનો નાશ કરે. ( માટે બન્ને ઘર સરખાં કરવાં અગર જમણું મોટું કરવું અને મોટું ઘર મોટા ભાઈને રહેવા આપવું તો દોષ નથી ). ૧૬૯.

### ઘરના ખૂણાવેધ વિષે.

त्रिकोणं पंचकोणं वा रथाकारं तथैव च ॥

वेधश्च नाडिरेखाणां ताराया वंशनाशकः ॥૧૭૦॥

ઘરના ત્રણ ખૂણા પડે અથવા પાંચ ખૂણા પડે તેવું ઘર કરવામાં આવે તો તથા રથના આકારે ( પાછળ પહોળું અને આગળ સાંકડું ) તેમજ નાડી, રેખા અને તારાનો વેધ જેમાં હોય તેવું ઘર વંશનો નાશકર્તા થાય છે. ૧૭૦.

અલિંદ, ભારવટ તથા કુંભીના દોષ વિષે.

નૈકો લઘુર્વામદિશાવિભાગે ।

મધ્યે પટો દારુણવર્ણગેહમ્ ॥

સ્તંભાસનં હીનમપિ ક્ષયાય ।

યદાધિકં રોગકરં તદા સ્યાત્ ॥૧૭૧॥

ઘરની ડાબી બાજુ એક નાનો અલિંદ હોય તે સારો નહિ, ઘરના મધ્યે એક પાટડો હોય તે ઘર ભયંકર આકૃતિનું બાણુવું અને થાંભલાની કુંભી પ્રમાણુ કરતાં નાની હોય તો ક્ષયકર્તા તથા બે પ્રમાણુ કરતાં મોટી હોય તો રોગકર્તા બાણુવી. ૧૭૧.

વાઢભંગ કરવાથી દોષ વિષે.

સમાનસૂત્રે શુભમગ્રમિત્તિઃ ।

શ્રેણીવિભંજે સુતવિત્તનાશઃ ॥

ગર્ભસ્ય વેધે ન સુખી કદાચિત્ ।

સ્વામી વિભિન્નેન ચ દોષકારી ॥૧૭૨॥

ઘરની સર્વ ભીતો અથ ભાગે સમાન સૂત્રમાં રાખવી શુભ છે. બે વાઢનો ભંગ કરવામાં આવે તો પુત્ર અને ધનનો નાશ થાય તેમજ બે ઘરનો ગર્ભવેધ થાય તો સ્વામી કદાપિ સુખી રહી શકતો નથી. કારણ કે વાઢભંગ દોષકર્તા થાય છે. ૧૭૨.

પડખે તથા પછીતે દ્વાર મૂકવા વિષે.

કુક્ષૌ દ્વારં ન કર્તવ્યં પૃષ્ઠે દ્વારં વિવર્જયેત્ ॥

પૃષ્ઠે ચૈવ ભવેદ્રોગી કુલક્ષયશ્ચ નિર્દિશેત્ ॥૧૭૩॥

ઘરની પડખે બારણું મૂકવું નહિ તેમજ પછીતે પણ દ્વાર વર્જવું. અને બે પછીતે દ્વાર કરે તો રોગી થાય તથા કુલનો ક્ષય થાય. ૧૭૩.

પૃષ્ઠે ગવાક્ષકં નૈવ વામાંગે પરિવર્જયેત્ ॥

અગ્રતશ્ચ ભવેચ્છ્રેષ્ઠં જયમાનં સદા જયઃ ॥૧૭૪॥

ઘરની પછીતે તેમજ ઘરના ડાબા પડખે ગોખ (ઝરૂખો) મૂકવો નહિ; પરંતુ ઘરના આગળના ભાગમાં ગવાક્ષ મૂકે તો તે શ્રેષ્ઠ અને સદા જય કર્તા બાણુવો. ૧૭૪.

द्वार गर्भथी जरा धशान तरङ्ग स्थापवा विषे.

मध्ये न स्थापयेद् द्वारं गर्भं नैव परित्यजेत् ॥

किञ्चिन्मात्रं तथेशाने द्वारं तु स्थापयेद्बुधः ॥१७५॥

घरनी मध्यमां आरणां भूकृत् नहि, तेम गर्भं पणु तज्ज्वो नहि. परंतु किञ्चिन्मात्र धशान तरङ्ग द्वारनु स्थापन करवुं. १७५.

आरणांना तलनो लोप न करवा विषे.

द्वारसर्वेषु गेहानां तलमानं न लोपयेत् ॥

अग्रतो पृष्ठतश्चैव समसूत्रञ्च कारयेत् ॥१७६॥

घरमां जेटलां आरणां भूकृत् लाय ते गघांना तलमाननो लोप करवो नहि. परंतु सर्व द्वारे आगणना लागे तथा पाछणना लागे समसूत्रे करवां. १७६.

स्तंभ. आरणां अने गवाक्षनो वाढ अेकसूत्रमां करवा विषे.

द्वारस्तंभगवाक्षं तु भङ्गकोणञ्च कोणयेत् ॥

मुखमण्डपसंयुक्तं श्रेणीभंगो न कारयेत् ॥१७७॥

द्वारना स्तंभ तथा गवाक्षना स्तंभ तेमज गवाक्ष अने द्वार अेगना वाढना कोणकोण मणवा जेठअे तथा सर्व कार्यं मुणमंडपने जेडीने सूत्रमां करवुं. कोणना वाढनो भंग करवो नहि. १७७.

द्वारनां कमाड विषे.

उत्ताना अर्थनाशयाऽधोमुखा व्याधिसाधकाः ॥

मिलिता व्याधिपीडायै विकर्णाश्च निहन्ति वै ॥१७८॥

द्वारनां कमाड अंदरना लागे उपरथी नमतां लाय तो अर्थनो नाश करे, अंदरना लागे उपरथी नमतां लाय तो व्याधि करे, आपोआप वसाधं नथ तेवां लाय तो व्याधिनी पीडा करे तथा विकर्णुं ( वांकांयुकां ) लाय तो घरना घणीनो नाश करे. १७८.

द्वारमध्ये स्थितो वृक्षो ह्यश्वत्थश्च यदा भवेत् ॥

अन्तरे भित्तिका कार्या त्वन्यवास्तु न दोषकृत् ॥१७९॥

બારણા વચ્ચે બરાબર સામે બે પીપળાનું વૃક્ષ હોય તો વચમાં ભીંત કરવી એટલે ખીબા વાસ્તુનો દોષ લાગતો નથી. ૧૭૬.

**દ્વારમધ્યે સ્થિતો વૃક્ષઃ ક્ષીરવૃક્ષો યદા ભવેત્ ॥  
નિત્યશ્ચ ક્ષીરનૈવેદ્યમન્યવાસ્તુ ન દોષકૃત્ ॥૧૮૦॥**

બારણા વચ્ચે સામે બે કોઈ ક્ષીરવૃક્ષ એટલે દૂધવાળું આડ હોય તો તેને હુમેશાં દૂધનું નૈવેદ્ય ધરાવવું. જેથી ખીબા વાસ્તુનો દોષ લાગતો નથી. ૧૮૦.

**દ્વારમધ્યે ગૃહાણાન્તુ કલ્પવૃક્ષો યદા ભવેત્ ॥  
સત્કલ્પૈઃ સમં જ્ઞેયં પુત્રપૌત્રાદિવર્ધનમ્ ॥૧૮૧॥**

ઘરોના દ્વારના મધ્ય ભાગે બે કલ્પવૃક્ષ હોય તો સાત કલ્પો સુધી પુત્ર પૌત્રાદિની વૃદ્ધિ થાય છે. ૧૮૧.

**દ્વારમધ્યે સ્થિતો વૃક્ષો નિમ્બવૃક્ષો યદા ભવેત્ ॥  
અસુરેષુ ભવેદિષ્ટમન્યત્ર પરિવર્જયેત્ ॥૧૮૨॥**

દ્વારના મધ્યમાં બે લીમડાનું આડ હોય તો તે અસુરોના ઘરોને ઈષ્ટ છે. ખીબાનાં ઘરોમાં વર્જવું. ૧૮૨.

**દ્વારમધ્યે સ્થિતો વૃક્ષો વટવૃક્ષો યદા ભવેત્ ॥  
અન્તરે ભિત્તિકા કાર્યા હ્યન્યવાસ્તુ ન દૂષિતમ્ ॥૧૮૩॥**

બે દ્વારના મધ્યમાં વડનું આડ હોય તો વચમાં ભીંત કરવી. જેથી ખીબા વાસ્તુનો દોષ આવતો નથી. ૧૮૩.

**છિદ્રપૃષ્ઠં ન કર્તવ્યં ધ્રુવાદિગૃહષોડશ ॥  
અલિન્દઃ પૃષ્ઠદ્વારશ્ચ હ્યન્યવાસ્તુ ન દોષકૃત્ ॥૧૮૪॥**

ધ્રુવાદિ સોળ ઘરોને પછીતે છિદ્ર કરવું નહિ. પછીતે એસરી (પરસાળ) કરી દ્વાર મૂકવું હોય તો ખીબા વાસ્તુનો દોષ લાગતો નથી. ૧૮૪.

**દ્વારમધ્યે ગૃહાણાન્તુ હ્યેકસ્તમ્ભં ન કારયેત્ ॥  
યુગ્મેષુ ચ ભવેચ્છેષ્ટમેકૈકં પરિવર્જયેત્ ॥૧૮૫॥**

ઘરોનાં બારણાંઓની વચ્ચે અથવા સન્મુખ એકી સ્તંભ કરવો નહિ. પરંતુ બે એકી સ્તંભ હોય તો સારા છે. માટે એકી સ્તંભનો ત્યાગ કરવો. ૧૮૫.



દ્વારમધ્યે ગૃહાણાન્તુ કોણમેકં ન કારયેત્ ॥  
યુગ્મેષુ ચ ભવેચ્છ્રેષ્ઠમેકૈકં પરિવર્જયેત્ ॥૧૮૬॥

ઘરોનાં દ્વારની મધ્યમાં અથવા સન્મુખ એકી ખૂણા કરવો નહિ. એકી ખૂણા હોય તો સારા છે. માટે એકી ખૂણાનો ત્યાગ કરવો. ૧૮૬.

પૃષ્ઠે કાર્યં ગવાક્ષં ન વામાઙ્ગે પરિવર્જયેત્ ॥  
અગ્રતઃશ્ચ ભવેચ્છ્રેષ્ઠં જયમાનો ચ સર્વદા ॥૧૮૭॥

ઘરની પછીતના ભાગમાં ગોખ કે બારી કરવી નહિ તેમજ ડાબી બાજુએ પણ કરવી નહિ. આગળના ભાગે બારી કે ગોખ કરવો સારો છે અને તે જ્ય તથા માનને સહા વધારનારો છે. ૧૮૭.

યદા પૃષ્ઠે ચ કર્તવ્યમગ્રતઃ પરિવર્જયેત્ ॥  
તદ્ગૃહમશુભં જ્ઞેયં પુત્રપતિધનક્ષયઃ ॥૧૮૮॥

જો ઘરની પછીતે બારી કરે અને આગળના ભાગમાં કરે નહિ તો તે ઘર અશુભકારી છે તેમજ પુત્ર, પતિ અને ધનનો નાશ કરે છે. ૧૮૮.

ચતુર્દ્વારં ચતુર્દિક્ષુ સૂર્ધ્વશ્ચતુર્ગવાક્ષકમ્ ॥  
નૃપાણાં ભવને શ્રેષ્ઠમન્યત્ર પરિવર્જયેત્ ॥૧૮૯॥

રાજાના મહેલો ચારે દિશામાં ચાર દ્વારવાળા અને ઉપર ચાર બારીવાળા હોય તો તે શ્રેષ્ઠ છે. બીજાને માટે સારા નથી. ૧૮૯.

દ્વારસ્તમ્ભગવાક્ષાણાં ભદ્ગો ન કોણકર્ણયોઃ ॥  
મુખમણ્ડપસંયુક્તં શ્રેણીભદ્ગં ન કારયેત્ ॥૧૯૦॥

દ્વાર, સ્તંભ, ગોખ તેમજ કોણ અને કર્ણ; એમનો ભંગ કરવો નહિ; પરંતુ મુખમંડપ બરાબર કરવાં. કોઈ કોઈનો શ્રેણીભંગ કરવો નહિ. ૧૯૦.

મહિતા લોપિતા યેન બ્રહ્મદોષો મહાભયઃ ॥  
શિલ્પિનો નિષ્કુલં યાન્તિ સ્વામિસર્વધનક્ષયઃ ॥૧૯૧॥

જેણે શ્રેણીભંગ કર્યો હોય તેને મહા ભયંકર બ્રહ્મહત્યાનો દોષ લાગે છે તેમજ શિલ્પીઓના વંશનો નાશ થાય છે અને ઘરધણીના સર્વ ધનનો ક્ષય થાય છે. ૧૯૧.

ક્ષીणे ક્ષીणे ચ સર્વં સ્યાત્ શ્રેણીભङ્ગં ન કારयेत् ॥

અગ્રતઃ પૃષ્ઠતશ્ચૈવ સમસૂત્રશ્ચ કારयेત્ ॥૧૯૨॥

ઈત્રોના થરેથર એકસૂત્રમાં ચોડવા; પરંતુ શ્રેણીભંગ કરવો નહિ તેમજ આગળ પાછળના તમામ થરો એકસૂત્રે રાખવા. ૧૯૨.

દૃષ્ટકાકર્મસર્વેષુ થરમાનં ન લોપयेत् ॥

પાષાણે તુ પ્રકર્તવ્યં ન દોષમદૃષ્ટાદિકમ્ ॥૧૯૩॥

ઈત્રોના સમસ્ત કામોમાં થરમાનનો લોપ કરવો નહિ. પથરના કામમાં થરમાનનો લોપ થાય તો અદૃષ્ટાદિ દોષ લાગતો નથી. ૧૯૩.

યદા કાર્યં ગવાક્ષં તુ શ્રેણીભङ્ગં ન કારयेત્ ॥

સ્વામિનઃ શોષણં જ્ઞેયં ષણ્માસે કૃતનાશનમ્ ॥૧૯૪॥

જો ગવાક્ષ કરવા હોય તો તેમનો શ્રેણીભંગ કરવો નહિ. શ્રેણીભંગ થાય તો સ્વામીનું શોષણ થઈ છ માસમાં મૃત્યુ થાય. ૧૯૪.

મધ્યસ્તરુમે ચ યન્માનં તન્માનમગ્રતો ભવેત્ ॥

ક્ષીણે ક્ષીણે ભવેદ્વૃદ્ધિરન્યવાસ્તુ ન દોષકૃત્ ॥૧૯૫॥

અંદરના સ્તંભનું જે માન હોય તે માન આગલા ભાગમાં લેવું. આગળના ભાગનું તલ નીચું હોય તો સ્તંભમાં વૃદ્ધિ કરી વાઢ મેળવવો. જેથી બીજા વાસ્તુનો દોષ લાગતો નથી. ૧૯૫.

એકશાલં ત્રિશાલશ્ચ પञ्ચશાલશ્ચ સપ્તકમ્ ॥

દૈર્ઘ્યે વૃદ્ધિશ્ચ કર્તવ્યા વિસ્તારે ન ચ દોષકૃત્ ॥૧૯૬॥

એક શાળા, ત્રણ શાળા, પાંચ શાળા અને સાત શાળાવાળા ઘરની લંબાઈ અને પહોળાઈમાં વૃદ્ધિ કરવી તે દોષકારક નથી. ૧૯૬.

દ્વારે સર્વગૃહાણાન્તુ હ્યૂર્ધ્વં જાલં ન કારयेત્ ॥

જાલે જાલે ભયં જીવો ગવાક્ષં સ્વામિસૌહ્યદમ્ ॥૧૯૭॥

સર્વ પ્રકારનાં ઘરોનાં દ્વારોમાં ઉપરના ભાગે બળી કરવી નહિ; કારણ કે દરેક બળીએ જીવનો ભય ( એટલે કરોળીઆ બળાં કરી રહે વિગેરે જીવાત થવાનો ભય ) રહેલો છે. પરંતુ બારી કરી હોય તો તે ઘરધણીના સુખને વધારનારી છે. ૧૯૭.

પૃષ્ઠે દ્વારં ન કર્તવ્યમેકભૂમિગૃહેऽપિ ચ ॥  
દ્વિતીયભૂમિકં દ્વારં ન દોષમદૃષ્ટાદિકમ્ ॥૧૯૮॥

એક ભૂમિ ( માળ ) વાળા ઘરમાં પછીતે દ્વાર મૂકવું નહિ. એ ભૂમિવાળા ઘરમાં પાછળ દ્વાર મૂકવું હોય તો અદૃષ્ટાદિક દોષ લાગતો નથી. ૧૯૮.

યુગ્મગૃહે પ્રકર્તવ્યમેકસ્વામિગૃહેऽપિ ચ ॥  
મધ્યે મિત્તિદ્વયં કાર્યમેકૈકં પરિવર્જયેત્ ॥૧૯૯॥

એ બેઠે ઘરે, એક ઘરધણીનાં હોય તો પણ તેમની વચ્ચે એ ભીંત કરવી અર્થાત્ દરેક ઘરની બુદ્ધી ભીંત કરવી. એક ભીંતે એ ઘર કરવાં નહિ. ૧૯૯.

કરહીનં ન કર્તવ્યં પ્રાસાદમઠમંદિરમ્ ॥  
સ્ત્રીનાશઃ શોકસન્તાપૌ સ્વામિસર્વધનક્ષયઃ ॥૨૦૦॥

પ્રાસાદ, ઘર અને મંદિર કરહીન એટલે ડાળી અને જમણી બાજુ પ્રમાણમાં નાતું મોટું કરવું નહિ. કરહીન થાય તો સ્ત્રીનો નાશ, શોક અને સંતાપ તથા ઘરધણીના સર્વ ધનનો ક્ષય થાય છે. ૨૦૦.

શાલાગ્ને ચ પ્રકર્તવ્યમાકાશઞ્ચૈવ દાપયેત્ ॥  
મण्डपः सुदृढः कार्यः स्वामितेजःसुग्वावहः ॥૨૦૧॥

શાળાના આગલા ભાગમાં ખુલ્લો એક રાખવો અને તેના આગળ સારો દૃઢ મંડપ કરવો તે ઘરધણીના તેજને વધારનાર તથા સુખ આપનાર છે. ૨૦૧.

एकभूमिस्तु कर्तव्या द्वितीयां चैव कारयेत् ॥  
भूमिभूमिसमायुक्तं न दोषमदृष्टादिकम् ॥૨૦૨॥

એક તેમજ એ ભૂમિવાળું ઘર કરવું. લ'બાઈ અને પહોળાઈમાં ઉપર અને નીચે સમાન ભૂમિવાળા ઘરને અદૃષ્ટાદિક દોષ લાગતો નથી. ૨૦૨.

एकशालं गृहं कार्यं द्वारञ्च सन्मुखं भवेत् ॥  
द्विशालञ्च चतुःशालं स्यञ्च द्वारञ्च सन्मुखम् ॥૨૦૩॥

એક શાળાનું ઘર કરવું અને તેનું દ્વાર સન્મુખ રાખવું. એ શાળા તથા ચાર શાળાવાળા ઘરનું દ્વાર પણ આગળના ભાગે સન્મુખ રાખવું. ૨૦૩.

પૃષ્ઠે ધ્વજઃ પ્રદાતચ્ચઃ સ્થાપયેદગ્રતો ગજમ્ ॥  
વામદક્ષિણયોર્હાનિરેતન્માનશ્ચ મંદિરમ્ ॥૨૦૪॥

ધરની પછીતળી દિવાલમાં ધ્વજ અને આગલી દિવાલમાં ગજન્ય આપવો. ધ્વજન્ય અગર ગજન્ય ડાબી કે જમણી બાજુની દિવાલમાં આપવામાં આવે તો હાનિ કરે છે. મંદિરે પણ આ માન પ્રમાણે કરવું. ૨૦૪.

અશાસ્ત્રં મંદિરં કૃત્વા પ્રજારાજગૃહં તથા ॥  
તદ્ગ્રહમશુભં જ્ઞેયં શ્રેયસ્તત્ર ન વિચિતે ॥૨૦૫॥

શાસ્ત્રવિધિ રહિત દેવમંદિર તેમજ પ્રજા અગર રાજાનું ઘર કરવામાં આવે તો તે અશુભ બાણ્યું. તેવા ઘરમાં નિવાસ કરવો શ્રેયસ્કર્તા નથી. ૨૦૫.

ઘર ઉપર વૃક્ષ અને પ્રાસાદની છાયા તજવા વિષે.

યામયોર્વેદમનિ છાયાં વૃક્ષપ્રાસાદજાં ત્યજેત્ ॥  
સૌમ્યાદિતઃ શુભાઃ હૃક્ષવટૌદુમ્બરપિપ્પલાઃ ॥૨૦૬॥

દિવસના બીજા અને ત્રીજા પ્રહર ( પહોર ) ની વૃક્ષ તથા પ્રાસાદની છાયા ઘર ઉપર ત્યાગવી; કારણ કે તે દોષકર્તા છે. પરંતુ પહેલા અને ચોથા પહોરની છાયા દોષકારક નથી. ધરની ઉત્તરે પીપળો, પૂર્વે વડ, દક્ષિણે ઉમરડો તથા પશ્ચિમે પીપર; એ વૃક્ષો રોપવાં શુભ છે. ૨૦૬.

સૌવર્ણમપિ વૃક્ષશ્ચ ધારયેન્ન ગૃહાશ્રમે ॥  
આશ્રયન્તિ ચ ભૂતાદ્યાઃ કલિં કુર્વન્તિ દારુણમ્ ॥૨૦૭॥

ધરની ધાસે સોનાતું વૃક્ષ હોય તો પણ રોપવું નહિ; કારણ કે ભૂત, પિશા-ચાદિ વૃક્ષોનો આશ્રય કરી નિવાસ કરે છે તથા દાણુ કલહ ઉત્પન્ન કરે છે. ૨૦૭.

પુષ્પ તથા ફળવાળાં વૃક્ષ રોપવા વિષે.

સ્વજૂરીદાડિમીરમ્ભાદ્રાક્ષાજમ્બૂલકર્ણિકાઃ ॥  
નૃપાણાં ભવને શ્રેષ્ઠા અન્યત્ર પરિવર્જયેત્ ॥૨૦૮॥

ખજૂરી, દાડમ, કેળ, દ્રાક્ષ, બાંધુ અને સોપારીનાં ઝાડો રાજપ્રાસાદોમાં રોપવાં ઉત્તમ કહ્યાં છે. બીજે ઠેકાણે રોપવાં નહિ. ૨૦૮

જાતિપુષ્પાણિ સર્વાણિ નાગવલ્લીદલાનિ ચ ॥  
 નૃપાણાં ભવને શ્રેષ્ઠાન્યન્યત્ર પરિવર્જયેત્ ॥૨૦૯॥  
 પૂર્ણીફલાનિ સર્વાણિ દેવવૃક્ષાસ્તથૈવ ચ ॥  
 શુભં ભવતિ ભૂપાલે હ્યન્યત્ર પરિવર્જયેત્ ॥૨૧૦॥

બાઈ, બુઈ વગેરે કુલોની વેલો તેમજ નાગરવેલ તથા સોપારીનાં ઝાડ તેમજ દેવવૃક્ષો રાજભવનમાં રોપવાં સારાં છે. બીજે ઠેકાણે રોપવાં નહિ. ૨૦૯, ૨૧૦.

વર્જયેદ્વૈશ્યશૂદ્રાણાં ક્ષત્રિયાણાં શુભં ભવેત્ ॥  
 દ્વારે સિંહો નૃપાણાં તુ સંગ્રામે ચ સદા જયઃ ॥૨૧૧॥

વૈશ્ય અને શૂદ્રનાં ઘરના દ્વાર ઉપર અગર દ્વારના બેય પડખે સિંહુ કરવા નહિ. રાજાઓના પ્રાસાદના દ્વાર ઉપર સિંહુ કરવા શ્રેષ્ઠ છે અને હુમૈશાં સંગ્રામમાં વિજય મળે છે. ૨૧૧.

દેવાલય માનહીન કરવા વિષે.

દીર્ઘે માનાધિકે હસ્વે વક્રે ચાપિ સુરાલયે ।  
 છંદભેદે જાતિભેદે હીનમાને મહદ્ભયમ્ ॥૨૧૨॥

દેવાલય ઉચ્ચાઈમાં પ્રમાણથી લાંબું, નાતું, વાંકું અગર છંદભેદ અને જાતિભેદ વાળું હોય તથા માનહીન કરેલું હોય તો મોટો ભય કરે. ૨૧૨.

દશ રેખા છોડવાનું પ્રમાણ.

રેખામાનં કથં પ્રોક્તં પ્રાસાદમઠમંદિરમ્ ॥  
 નામભાગપ્રભેદેન કથં ચૈવાપરાજિતે ॥૨૧૩॥  
 ચંપિતા લોપિતા ઘેન યમદોષો મહાન્ ભવેત્ ॥  
 શિલ્પિનો નર્ક યાંતિ સ્વામિસર્વધનક્ષયઃ ॥૨૧૪॥  
 નવભાગં ભવેત્ક્ષેત્રં ભાગૈશ્ચ સદનં ક્ષરેત્ ॥  
 રેખારૂપં પ્રમાણં તુ સૂત્રપદ્ધિં પરિત્યજેત્ ॥૨૧૫॥

પ્રાસાદ, મઠ કે મંદિરમાં છોડવાનું રેખામાન અપરાજિતમાં કેવી રીતનું કહેલું છે તેના નામ, ભાગ અને ભેદો સાથે કહ્યો. દશ રેખા ઉપર દિવાલ કે સ્થંભ આવવાથી દખાય કે તેનો લોપ થાય તો યમદોષ ઉત્પન્ન થાય છે અને શિલ્પી નરકમાં જાય તથા

સ્વામીના સર્વ ધનનો નાશ થાય છે. ક્ષેત્રમાં નવ ભાગ કરવા અને ભાગના પ્રમાણે વાસ્તુની રેખાઓ છોડવી. સૂત્રપટ્ટીનો ત્યાગ કરવો એટલે સૂત્રપટ્ટી છોડી દિવાલ કે સ્તંભ મુકવો. ૨૧૩, ૨૧૪, ૨૧૫.

**ગૃહકર્મસુ સર્વેસુ ચૈકાશીતિપદં ભવેત્ ॥**

**કામદં નામ તદ્ વાસ્તુ દશ રેખાઃ પ્રકીર્તિતાઃ ॥૨૧૬॥**

**યશોદા વસુધાહિલ્યા સીતા તારા મનોહરા ॥**

**પદ્મિની હંસિની વીરા દ્રૌપદી ચ પ્રકીર્તિતાઃ ॥૨૧૭॥**

દરેક પ્રકારના ગૃહકાર્યમાં એકાશી પદનો કામદ નામનો વાસ્તુ પૂજવો. તેની દશ રેખાઓ કહેલી છે. (૧) યશોદા, (૨) વસુધા, (૩) અહિલ્યા, (૪) સીતા, (૫) તારા, (૬) મનોહરા, (૭) પદ્મિની, (૮) હંસિની, (૯) વીરા અને (૧૦) દ્રૌપદી; આ દશ રેખાઓનાં નામ બાણ્યાં. ૨૧૬, ૨૧૭.

**પ્રતોલ્યાનું પ્રમાણ.**

**પ્રાકારે દેવસદ્માયે રાજદ્વારે મહસ્મૃતૌ ॥**

**જલાશયાયે કર્તવ્યં સર્વાયે ચ પ્રતોલ્યકમ્ ॥૨૧૮॥**

કિલ્લામાં (કિલ્લાના દરવાજામાં પેશતાં નગરની અંદર), દેવાલયની આગળ, રાજમહેલના દ્વાર (દરવાજા) આગળ, કોઈ મોટા મહોત્સવની સ્મૃતિ તરીકે તેમજ કોઈ રાજ્યના વિજયના સ્મારક રૂપે તથા જળાશયના અગ્ર ભાગે; આ સર્વ સ્થળે તેમના આગળના ભાગમાં પ્રતોલ્યક કરવી અર્થાત્ કીર્તિસ્તંભ ઉભો કરવો. ૨૧૮.

**ચાર પ્રકારની પ્રતોલ્યાનાં નામ અને લક્ષણ.**

**સ્તમ્ભદ્વયેન ચોત્તંગો યુગ્મૈર્માલાધરસ્તથા ॥**

**ચતુરસ્રશ્ચતુસ્તમ્ભૈર્વિચિત્રઃ પરિકીર્તિતઃ ॥૨૧૯॥**

**ઉભયપક્ષે તુ સ્તમ્ભઃ સ્યાદ્વેદિકા ચિત્રરૂપિકા ॥**

**ષટ્સ્તમ્ભૈશ્ચ શોભાદ્વયો મકરધ્વજ ઉચ્યતે ॥૨૨૦॥**

(૧) જે સ્તંભવાળા પ્રતોલ્યક અર્થાત્ (કીર્તિસ્તંભ)ને ઉત્તંગ, (૨) જે બેડે સ્તંભવાળાને માલાધર, (૩) ચોરસ અને ચાર સ્તંભવાળાને વિચિત્ર તથા (૪) જે એકેક અને બે બેડે સ્તંભવાળા તેમજ વિચિત્ર સ્વરૂપોવાળી વેદિકા સાથેના છ સ્તંભવાળાને મકરધ્વજ કહે છે. ૨૧૯, ૨૨૦.

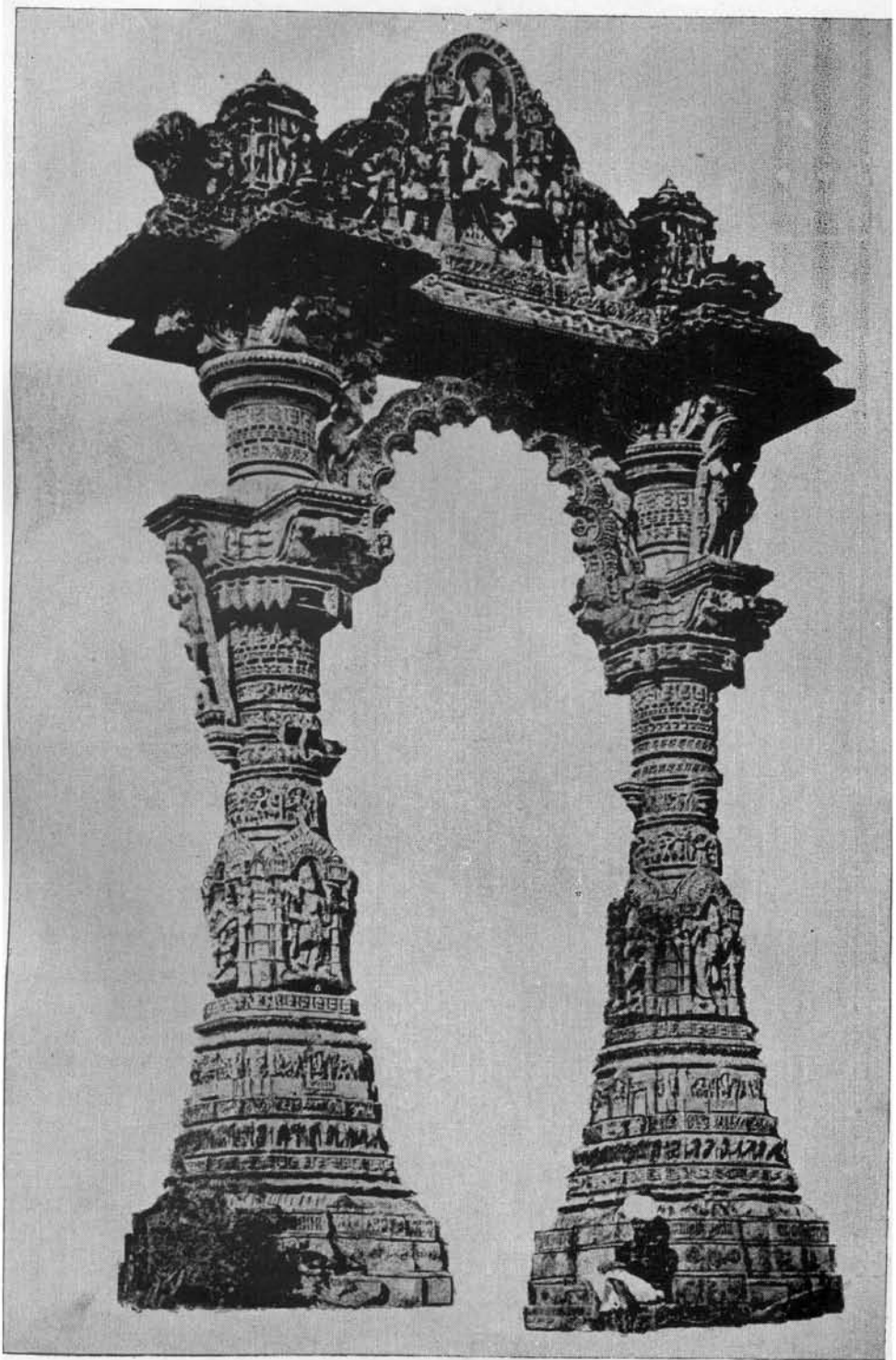

ये स्तंभवाणी उत्तंग नामनी प्रतोल्या. वडनगर ( गुजरात ).





ચાર પ્રકારની પ્રતોલ્યાનાં તલદર્શન.

૧ ઉત્તમ.

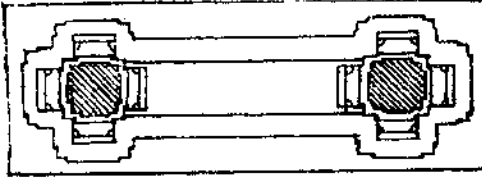

૨ માલાધર.

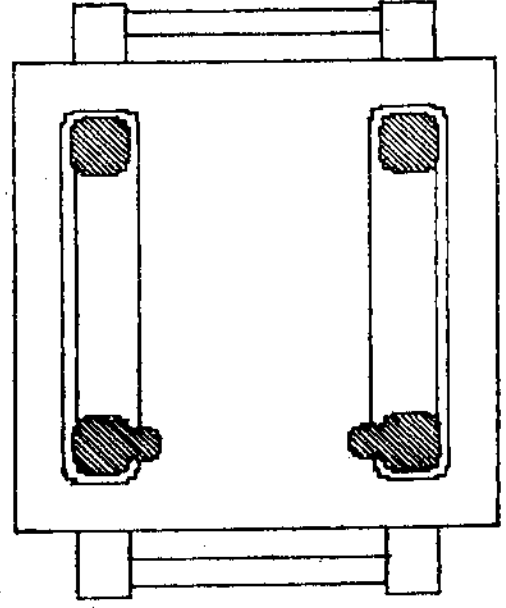
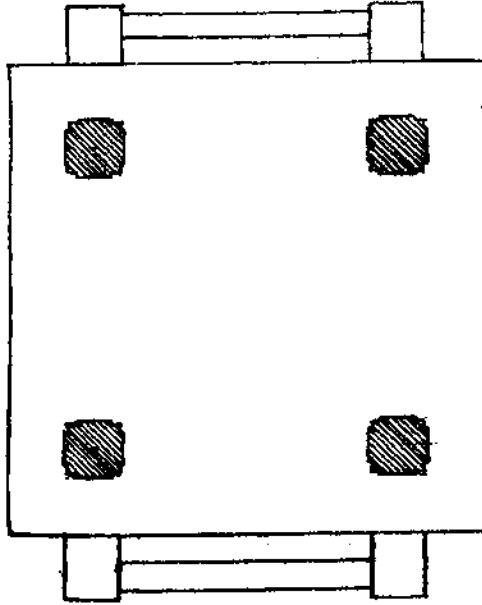

૩ વિચિત્ર.

૪ મકરધ્વજ.

પહોળાઈ-ઉંચાઈના માને ત્રિવિધ માનનું પ્રમાણ.

પ્રતોલ્યાનાં પ્રવક્ષ્યામિ કનિષ્ઠમધ્યમોત્તમમ્ ॥

ઉચ્છ્રયં ત્રિવિધં વત્સ ! દ્વારપ્રાકારકાદપિ ॥૨૨૧॥

પ્રતોલ્યાદ્વારમુદ્ધિતં હસ્તપશ્ચદશોત્તમમ્ ॥

ત્રયોદશં તથા મધ્યમેકાદશં કનિષ્ઠકમ્ ॥૨૨૨॥

ઉત્તમશ્ચાષ્ટહસ્તૈસ્તુ સપ્તહસ્તૈશ્ચ મધ્યમઃ ॥

કનિષ્ઠઃ षટ્હસ્તૈશ્ચ વિસ્તારસ્ત્રિવિધોદિતઃ ॥૨૨૩॥

હવે પ્રતોલ્યાની ઉંચાઈ અને પહોળાઈનું ઉત્તમ, મધ્યમ અને કનિષ્ઠ માન કહ્યું છે. હે પુત્ર ! પ્રતોલ્યાની ઉંચાઈ દ્વારના પ્રાકાર એટલે ઘેરાવાના માને ત્રણ પ્રકારની થાય છે તે નીચે પ્રમાણે જાણવી. પ્રતોલ્યાનું દ્વાર (એટલે ઉભણીનું માન) પંદર હાથ ઉંચું હોય

तो उत्तम, तेर हाथ होय तो मध्यम अने अगियार हाथ उंचुं होय तो कनिष्ठ माननुं न्नाणुं. तेवीज रीते प्रतोल्यानी पडोणां पणुं त्रणुं प्रकारनी न्नाणुवी. आठ हाथनी पडोणां होय तो उत्तम, सात हाथनी होय तो मध्यम अने छ हाथनी होय तो कनिष्ठ माननी न्नाणुवी. २२१, २२२, २२३.

प्रतोल्याना स्तंभानुं मान, लक्षण अने स्वइपदिधान.

प्रासादस्य तु मानेन पदत्रैव हि कारयेत् ॥

पीठञ्च द्वयपादोनं भागैकेन च कुंभिका ॥२२४॥

पञ्चभागो भवेत्स्तंभो भागार्धं भरणं भवेत् ॥

शरमेकेन भागेन गडदी पीठमानिका ॥२२५॥

शरं च पूर्वमानेन भागैकं पट्टमेव च ॥

तदूर्ध्वे कूटछाद्यन्तु तिलकं स्तम्भमस्तके ॥२२६॥

त्रिसप्तनवभागेषु त्वीलिकालवणानि वै ॥

मध्ये सदाशिवं कुर्यात् ब्रह्मविष्णू च पार्श्वयोः ॥२२७॥

तदूर्ध्वे दक्षिणोद्भूतमीलिकाभिरलङ्कृतम् ॥

एवं सर्वविधानेन कर्तव्यञ्च प्रतोल्यकम् ॥२२८॥

इति श्रीवास्तुशास्त्रे शिल्पशास्त्रिश्रीमूलजीसुतनर्मदाशङ्करसोमपुराविरचिते

शिल्परत्नाकरे शिखर-निर्दोषयोर्लक्षणाधिकारे गुर्जरभाषायां

पञ्चमं रत्नं समाप्तम् ॥

प्रासादना स्तंभना पद प्रमाणे प्रतोल्याना स्तंभानुं पद राणुं. प्रतोल्यानी कणुपीठ पोणुं ये ( १॥॥ ) लाग उंची करवी. ऐक ( १ ) लागनी कुंभी, पांच ( ५ ) लागने स्तंभ, अर्धा ( ०॥ ) लागनुं करणुं, ऐक ( १ ) लागनुं शरं, पोणुं ये ( १॥॥ ) लागनी गडदी ( डेडी ) तथा ऐक ( १ ) लागनुं मोटुं शरं करणुं अने पाट ऐक ( ५ ) लागने उंची करवो. तेना उपर कूटछाद्य ( गडत अद्वित वाधरावाणुं छाणुं ) करणुं अने तेना उपर अने स्तंभना गळे मथाणे तिलक करवां तेमच वयला गाणां त्रणुं, सात अने नव भागो करी तेना उपर दक्षिकालवणुं अटले गेणाकार तोरणुं करवां. प्रतोल्याना मध्य भागमां शंकर अने आनुणानुना पडणे ग्रह्णा तथा विष्णुनी मूर्ति आ करवी. तेमना उपर पणुं दक्षिका तोरणुं करवां. २२४, २२५, २२६, २२७, २२८.

इति श्रीवास्तुशास्त्रमां शिल्पशास्त्री श्रीयुत् नर्मदाशंकर भूलणभाष

सोमपुरारचित शिल्परत्नाकर नामना अथनुं शिखर अने

निर्दोष लक्षणाधिकारनुं पांचमुं रत्न संपूर्णुं.



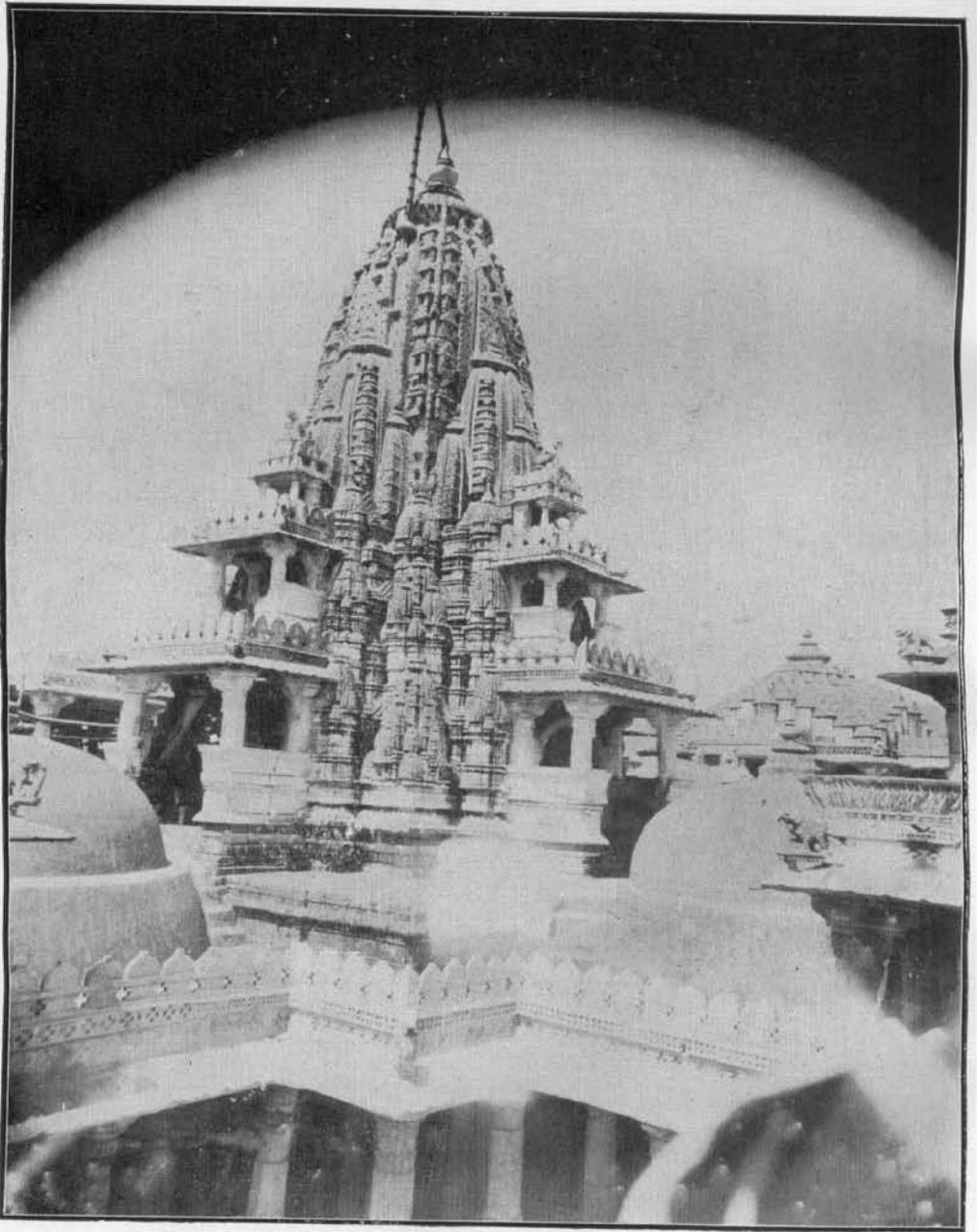

वतुमुंय प्रासाद. श्रीरायकपुर, मारवाद.

## षष्ठं रत्नम् ।

अथ श्रीकेशरादिपञ्चविंशतिप्रासादलक्षणाधिकारः ।

लेद भान.

शृणु वत्स प्रवक्ष्यामि प्रासादानां तु लक्षणम् ॥  
युग्मत्रीण्येकवेदेषु षड्चत्वारस्तथाभिदः ॥ १ ॥

(सूत्र संतान नामना अथमां विश्वकर्मा पोताना पुत्रने. उदेशी कडे છે,) છે પુત્ર, કેશરાદિ ભતિના પ્રાસાદોનાં લક્ષણ કહું છું તે સાંભળ. નીચે બતાવેલા તલાનુસાર આ પ્રાસાદોના સાત લેદ વડે પચીસ પ્રાસાદ થાય છે. પહેલા લેદના ૨, બીજાના ૩, ત્રીજાના ૧, ચોથાના ૪, પાંચમાના ૫, છઠ્ઠાના ૬ અને સાતમા લેદના ૪ લેદ બાણવા ૧.

તુલભાગ પ્રમાણુ.

સમતલાઃ પ્રકર્તવ્યાઃ સપ્તતલાઃ પ્રકીર્તિતાઃ ॥  
વસુદિગ્સૂર્યસ્વઃશ્વળઢાષ્ટાદશદ્વયવિંશતિઃ ॥ ૨ ॥

કેશરાદિ પ્રાસાદો સમતલના કરવા અને તે સાત તલના કહ્યા છે. તે તલ નીચે પ્રમાણે વસુ (૮), દિગ્ (૧૦), સૂર્ય (૧૨), સ્વઃ (૧૪), ષંડ (૧૬), અષ્ટાદશ (૧૮) અને દ્વયવિંશતિ (૨૨) ભાગનાં બાણવાં. ૨.

પ્રાસાદાઃ કેશરાદ્યાશ્ચ સર્વકામફલપ્રદાઃ ॥  
ત્રિલોકેષુ સદા પૂજ્યાઃ કથિતાઃ પञ્ચવિંશતિઃ ॥ ૩ ॥

કેશરાદિ પચીસ પ્રાસાદો સર્વ કામનાઓના ફળને આપનારા છે અને ત્રણે લોકોમાં સદા પૂજવા યોગ્ય છે. ૩.

ઇંડકમાને પ્રાસાદલેદ.

આદ્યઃ પञ્ચાણ્ડકો જ્ઞેયઃ કેશરી નામ નામતઃ ॥  
તાવત્કાર્યા ચતુર્વૈદિર્યાવિદેકોત્તરં શતમ્ ॥ ૪ ॥

પહેલો પાંચ ઈંડકનો કેશરી નામનો પ્રાસાદ બાણુવો અને પછી પ્રત્યેક પ્રાસાદે ચાર ચાર ઈંડકની વૃદ્ધિ એકસો એક ઈંડક સુધી કરવી. ૪.

### નામ.

કેશરી સર્વતોભદ્રો નંદનો નંદશાલિકઃ ॥  
 નંદીશો મંદિરશ્ચૈવ શ્રીવત્સશ્ચામૃતોદ્ભવઃ ॥ ૬ ॥  
 હિમવાન્ હેમકૂટશ્ચ કૈલામઃ પૃથિવીજયઃ ॥  
 ઇન્દ્રનીલો મહાનીલો ભૂધરો રત્નકૂટકઃ ॥ ૬ ॥  
 વૈદૂર્યઃ પદ્મરાગશ્ચ વજ્રકો મુકુટોજ્વલઃ ॥  
 ઐરાવતો રાજહંસો ગરુડો વૃષભધ્વજઃ ॥ ૭ ॥  
 મેરુઃ પ્રાસાદરાજશ્ચ દેવાનામાલયં હિ સઃ ॥  
 કેશરાઘ્યાઃ સમાખ્યાતા નામતઃ પञ्चविंशतिः ॥ ૮ ॥

(૧) કેશરી, (૨) સર્વતોભદ્ર, (૩) નંદન, (૪) નંદશાલિક, (૫) નંદીશ, (૬) મંદર, (૭) શ્રીવત્સ, (૮) અમૃતોદ્ભવ, (૯) હિમવાન, (૧૦) હેમકૂટ, (૧૧) કૈલાસ, (૧૨) પૃથિવીજય, (૧૩) ઇન્દ્રનીલ, (૧૪) મહાનીલ, (૧૫) ભૂધર, (૧૬) રત્નકૂટક, (૧૭) વૈદૂર્ય, (૧૮) પદ્મરાગ, (૧૯) વજ્રક, (૨૦) મુકુટોજ્વલ, (૨૧) ઐરાવત, (૨૨) રાજહંસ, (૨૩) ગરુડ, (૨૪) વૃષભધ્વજ અને (૨૫) પ્રાસાદરાજ મેરુ, અને તે દેવોતું સ્થાન છે. ઉપર પ્રમાણે નામે કરી કેશરાદિ પચીસ પ્રાસાદો કહ્યા. ૫, ૬, ૭, ૮.

### કેશરી પ્રાસાદ પ્રથમ-૧ વિભક્તિ.

ચતુરસ્રીકૃતે ક્ષેત્રે છાષ્ટધા પ્રતિભાજિતે ॥  
 ભ્રમણીભાગમેકેન મિત્તયોર્ગર્ભષોડશી ॥ ૧ ॥

સમચોરસ ક્ષેત્ર કરી તેના આઠ ભાગ કરવા. બન્ને બાજુની ભિત્તિમાંના મધ્યમાં સોળ ભાગ કરી તેમાં એક એક ભાગની ફરતી ભ્રમણી કરવી. ૯.

ભાગેનૈવ ચ કર્તવ્યા જ્ઞાતવ્યા ચ સદા બુધૈઃ ॥  
 મધ્યપંક્તિર્વિદધ્યાન્ન ચાહ્યપંક્તિશ્ચ કથયતે ॥૧૦॥

બુદ્ધિમાન પુરૂષોએ એક ભાગની ભ્રમણી કરવી અને સદા એજ માનથી ભ્રમણી બાણવી. ઉપર પ્રમાણે મધ્ય ભાગની પંક્તિ કરવી. હવે બહારના ભાગની પંક્તિ કહીએ છીએ. ૧૦.

મદ્રાર્ધન્તુ દ્વયં કાર્યં દ્વિભાગં કોણમુચ્યતે ॥  
નિર્ગમભાગમેકેન ચતુર્દિશ્ચુ વ્યવસ્થિતમ્ ॥૧૧॥

અર્ધું ભદ્ર એ ભાગ, કોણ એ ભાગ અને ભદ્ર નીકારે એક ભાગનું કરવું. કુલ ભાગ આઠ બાજુવા. આ પ્રમાણે ચારે દિશામાં વ્યવસ્થા કરવી. ૧૧.

રેખાઃ षટ્ત્રિંશભાગેન કોણે શ્રુંગં તથોપરિ ॥  
પશ્ચાન્નકસ્તુ વિજ્ઞેયઃ કેશરી નામ નામતઃ ॥૧૨॥

શિખરના નમણની રેખાઓ છત્રીસ ભાગે ખેંચવી અને કોણે એક શ્રુંગ ચઢાવવું. આ પાંચ ઈંડકનો કેશરી નામનો પ્રાસાદ બાજુવો. ૧૨.

ઈદશં કુરુતે યસ્તુ પ્રાસાદં તુ સુશોભનમ્ ॥  
સ યાતિ પરમં સ્થાનં યત્ર દેવઃ સદાશિવઃ ॥૧૩॥

જે પુરૂષ આવેા સુશોભિત કેશરી પ્રાસાદ કરે છે તે સદાશિવના સ્થાન (કેલાસ) ને પામે છે. ૧૩.

રાજ્યલક્ષ્મીપ્રદો દિવ્યઃ શત્રુપક્ષક્ષયંકરઃ ॥  
રાજ્યાર્થી લભતે રાજ્યં પુત્રાર્થીં બહુપુત્રકાન્ ॥૧૪॥  
કન્યાર્થીં લભતે કન્યાં વિદ્યાર્થીં શાસ્ત્રમામુયાત્ ॥  
યં યં ચિન્તયતે કામં તં તં પ્રાપ્નોતિ માનવઃ ॥૧૫॥

કેશરી પ્રાસાદ રાજ્યલક્ષ્મીને આપનારો તથા શત્રુપક્ષનો ક્ષય કરનારો છે. આ પ્રાસાદ કરવાથી રાજ્યાર્થીં રાજ્ય મેળવે, પુત્રાર્થીં બહુ પુત્રોને પ્રાપ્ત કરે, કન્યાર્થીં કન્યા મેળવે અને વિદ્યાર્થીં શાસ્ત્રજ્ઞાન પ્રાપ્ત કરે તેમજ મનુષ્ય જે જે કામનાનું ચિંતન કરે તે તે કામનાને પ્રાપ્ત કરે. ૧૪, ૧૫.

ઈતિશ્રી કેશરી પ્રાસાદ, તુલ ભાગ ૮, ઈંડક ૫, પ્રથમ પ્રાસાદ ૧.

સર્વતોભદ્ર પ્રાસાદ દ્વિતીય-દ્વિતીય ભેદ.

ચતુરસ્રીકૃતે ક્ષેત્રે ચાષ્ટઘા ભાજિતે પુનઃ ॥  
કોણં ભાગદ્વયં કાર્યં શાલા ભાગદ્વયા તથા ॥૧૬॥  
નિર્ગમભાગમેકેન ભાગૈકેન ચ ભિત્તયઃ ॥  
ભ્રમણીભાગમેકેન ગર્ભ ષોડશભાગિકમ્ ॥૧૭॥

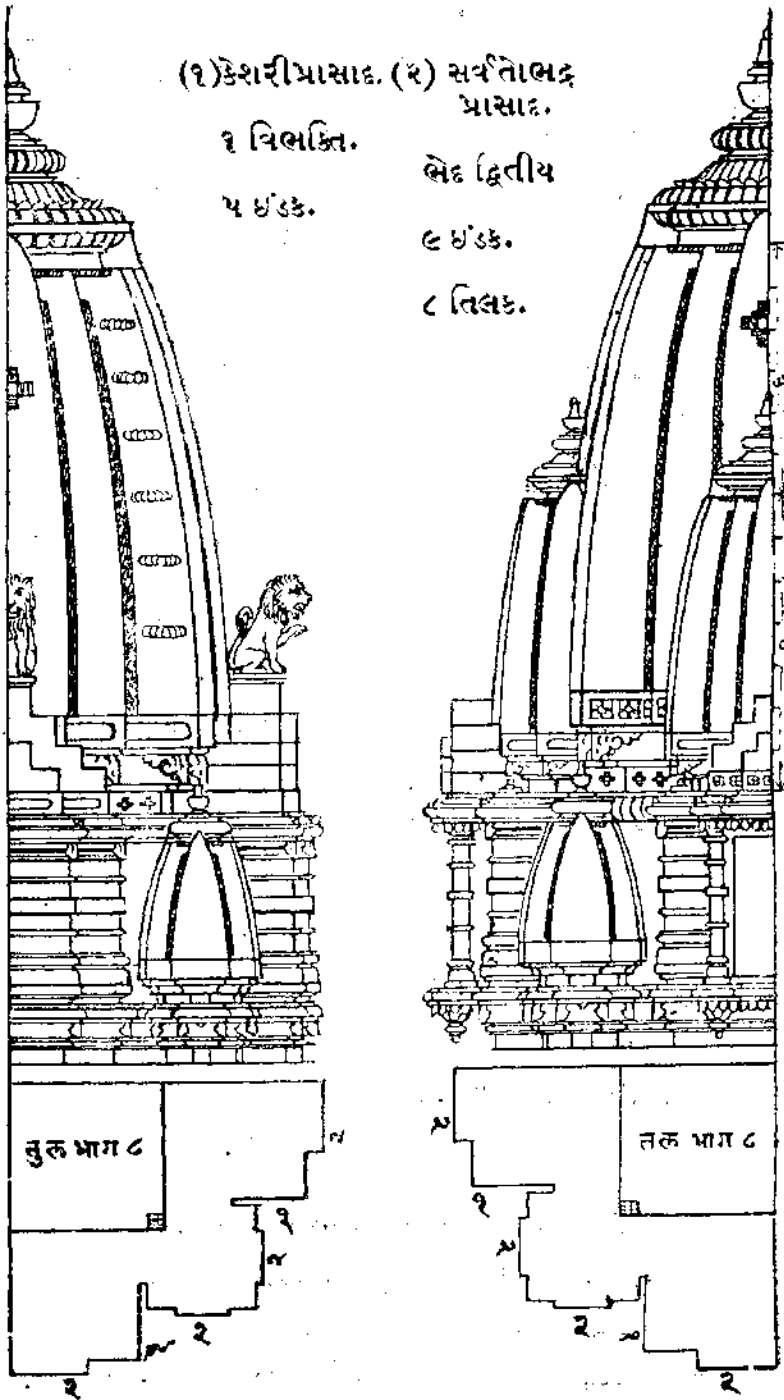





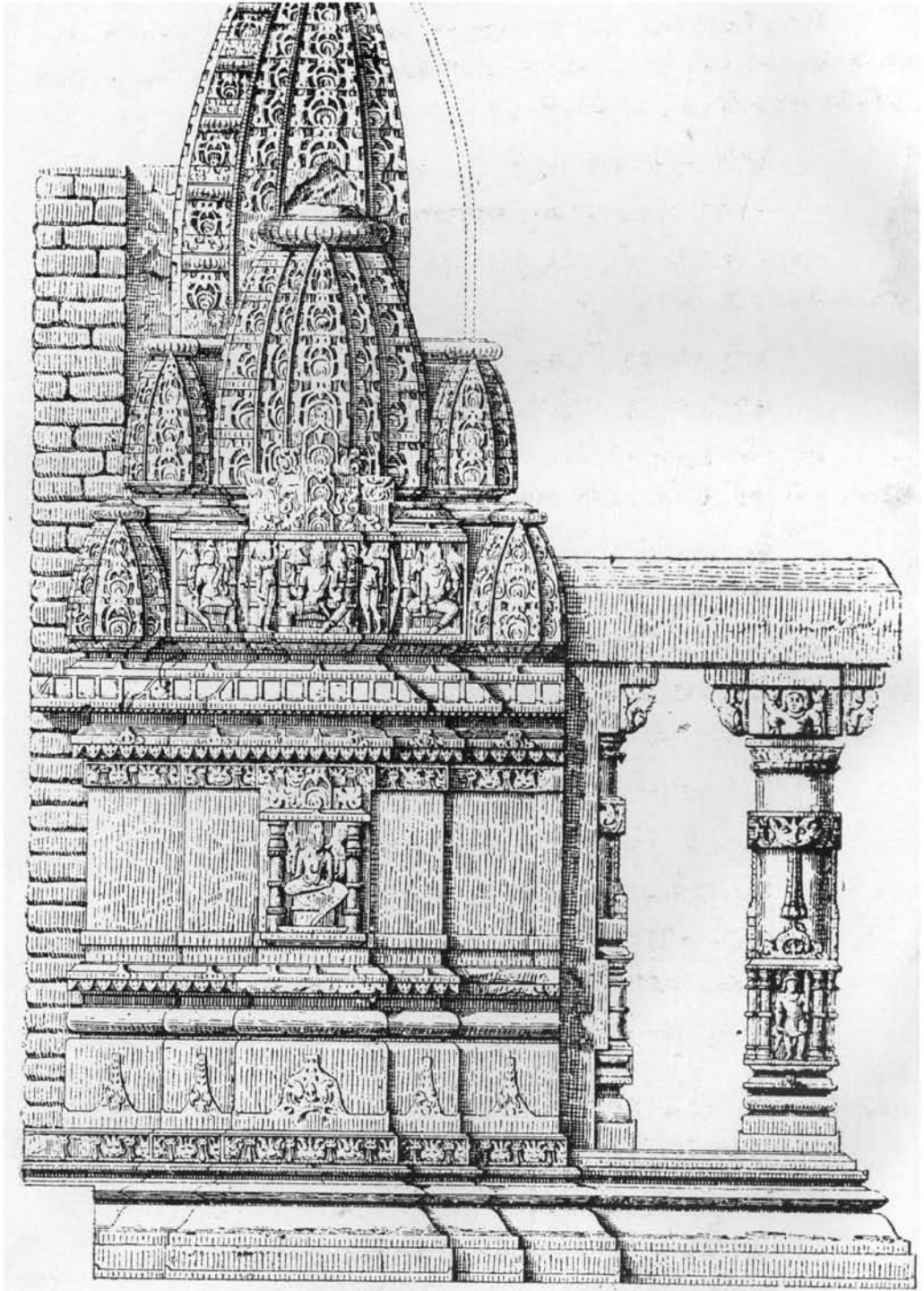

केशरादि जतिनो नंदन प्रासाद.

ચારસ ક્ષેત્રમાં આઠ ભાગ કરી કોણુ બે ભાગ, અડધું ભદ્ર ભાગ બે અને નીકારે એક ભાગ કરવું તથા પ્રાસાદની અંદર સોળ ભાગ કરી એક એક ભાગની ભિન્નિઓ તેમજ એક ભાગની ભ્રમણી કરવી. ૧૬, ૧૭.

**કોણે શૃંગ તથા કાર્ય ભદ્રે શૃંગ તથૈવ ચ ॥**

**રેખાઃ ષોડશભાગેન કર્તવ્યાસ્તુ સદા બુધૈઃ ॥૧૮॥**

કોણુ ઉપર તથા ભદ્રે એક એક શૃંગ ચઢાવવું અને શિખરના નમણુની રેખાઓ સોળ ભાગે ખેંચવી. ૧૮.

**ભદ્રે રથિકા તિલકં સાર્ધા પાદં તથૈવ ચ ॥**

**નવાણ્ડકસ્તુ વિજ્ઞેયઃ સર્વતોભદ્રનામતઃ ॥૧૯॥**

ભદ્રે રથિકા ( દોઢિયે ) દોઢ ભાગની તથા તિલક પા પા ભાગનાં કરવાં. આ નવ ઈંડકનો સર્વતોભદ્ર નામનો પ્રાસાદ બાણવો. ૧૯.

**દેવાનાશ્ચ હિતાર્થાય રાજા સૌખ્યેન નંદતિ ॥**

**મુક્તિમુક્તિકરો દિવ્યઃ પ્રાસાદઃ સર્વભદ્રકઃ ॥૨૦॥**

આ તેજસ્વી સર્વતોભદ્રક પ્રાસાદ વૈભવ તથા મુક્તિનો દાતા અને દેવતાઓને હિતકર્તા છે તેમજ રાજા પરિપૂર્ણ સુખ ભોગવે છે. ૨૦.

મુતિશ્રી સર્વતોભદ્ર પ્રાસાદ, તુલભાગ ૮, ઈંડક ૬, તિલક ૮, દ્વિતીય પ્રાસાદ ૨.

**નંદન પ્રાસાદ તૃતીય-૨ વિભક્તિ.**

**ચતુરસ્રીકૃતે ક્ષેત્રે દશઘા ભાગભાજિતે ॥**

**શાલાર્ધ સાર્ધભાગેન ચાનુગં સાર્ધમેવ ચ ॥૨૧॥**

**કોણં ભાગદ્વયં કાર્યં ચતુર્દિશ્ચુ વ્યવસ્થિતમ્ ॥**

**રેખાઃ षટ્ત્રિંશભાગેન કર્તવ્યાસ્તુ સદા બુધૈઃ ॥૨૨॥**

ચારસ ક્ષેત્રમાં દશ ભાગ કરી અડધું ભદ્ર દોઢ ભાગ, પઢરે દોઢ ભાગ તથા કોણુ બે ભાગનો કરવો. ચારે દિશામાં ઉપરોક્ત વ્યવસ્થા કરવી અને શિખરની નમણુની રેખાઓ છત્રીસ ભાગે ખેંચવી. ૨૧, ૨૨.

**કોણે શૃંગદ્વયં કાર્યં ભદ્રે શૃંગ તથૈવ ચ ॥**

**ચાનુગે તિલકં કાર્યં ભદ્રે ચ રથિકોપરિ ॥૨૩॥**

**અનેનૈવ તુ યોગેન કર્તવ્યઃ શિલ્પિનોદયઃ ॥**

**અયોદશાણ્ડકૈશ્ચૈવ પ્રાસાદો નંદનો મતઃ ॥૨૪॥**

કોણ ઉપર એ શૃંગ અને ભદ્રે એકેક શૃંગ ચઢાવવું. પઢરે તિલક અને ભદ્રે રથિકા ( દોઢિયો ) કરવી. ઉપરોક્ત યોગે કરી શિલ્પીએ ઉદય કરવો. તેર ઇંડકવાળો આ નંદન નામનો પ્રાસાદ બાંધવો. ૨૩, ૨૪.

**નંદને ગોત્રવૃદ્ધિઃ સ્યાન્નન્દન્તે પુત્રપૌત્રકાઃ ॥**  
**ઈદશં કુરુતે યસ્તુ સ લભેદક્ષયં પદમ્ ॥૨૫॥**

નંદન પ્રાસાદ કરવામાં આવે તો ગોત્રની વૃદ્ધિ થાય અને પુત્રપૌત્રાદિ સુખોપ-લોગનો લોકતા બને. આ પ્રમાણે નંદન પ્રાસાદ જે કરે છે તે અક્ષય પદને પ્રાપ્ત થાય છે. ૨૫.

ઈતિશ્રી નંદન પ્રાસાદ, તુલ્ય ભાગ ૧૦, ઇંડક ૧૩, તિલક ૮, તૃતીય પ્રાસાદ ૩.

**નંદશાલી પ્રાસાદ ચતુર્થ-દ્વિતીય ભેદ.**

**ચતુરસ્રીકૃતે ક્ષેત્રે દશઘા ભાગભાજિતે ॥**  
**કોણં ભાગદ્વયં કાર્યં સાર્ધભાગેન ચાનુગમ્ ॥૨૬॥**  
**શાલા ચ સાર્ધભાગેન નિર્ગમશ્રૈકભાગિકઃ ॥**  
**બાહ્યપંક્તિશ્ચ કર્તવ્યા ચતુર્દિક્ષુ વ્યવસ્થિતા ॥૨૭॥**

ચોરસ ક્ષેત્રમાં દશ ભાગ કરી કોણ ભાગ બે, પઢરે ભાગ દોઢ, શાલા ( અડધું ભદ્ર ) ભાગ દોઢની કરવી અને નીકારે એક ભાગની કરવી તથા ચારે બાજુની દિશાએ બાહ્યપંક્તિની આ પ્રમાણે વ્યવસ્થા કરવી. ૨૬, ૨૭.

**રેખાઃ ષટ્ત્રિંશભાગેન કર્તવ્યાસ્તુ સદા બુધૈઃ ॥**  
**પંક્તિકોણેષુ શ્રદ્ધશ્ચ તિલકશ્ચ નિયોજયેત્ ॥૨૮॥**  
**રથોપરિ ચ ક્રૂટન્તુ હ્યુર્ધ્વે રેખાઃ પ્રકીર્તિતાઃ ॥**  
**ચાનુગે ચ ચતુર્દિક્ષુ શ્રદ્ધમેકં નિયોજયેત્ ॥૨૯॥**

પુદ્ધિમાન શિલ્પીઓએ શિખરના નમણની રેખાઓ છત્રીસ ભાગે કરવી તથા કોણ ઉપર એક શૃંગ અને તિલક કરવું. ભદ્રના ખૂણાઓ ઉપર ક્રૂટ કરવાં અને તેના ઉપરથી ઉરશૃંગની રેખાઓ ખેંચવી તથા પઢરે ચારે દિશામાં એકએક શૃંગ ચઢાવવું. ૨૮, ૨૯.

**ભદ્રે ચ શ્રદ્ધમેકં તુ દિશાસુ સ્થાપયેદ્ બુધઃ ॥**  
**સપ્તદશાણ્ડકોપેતઃ પ્રાસાદો નંદિશાલિકઃ ॥૩૦॥**

કેશરાદિ જાતિનો નંદન પ્રાસાદ.

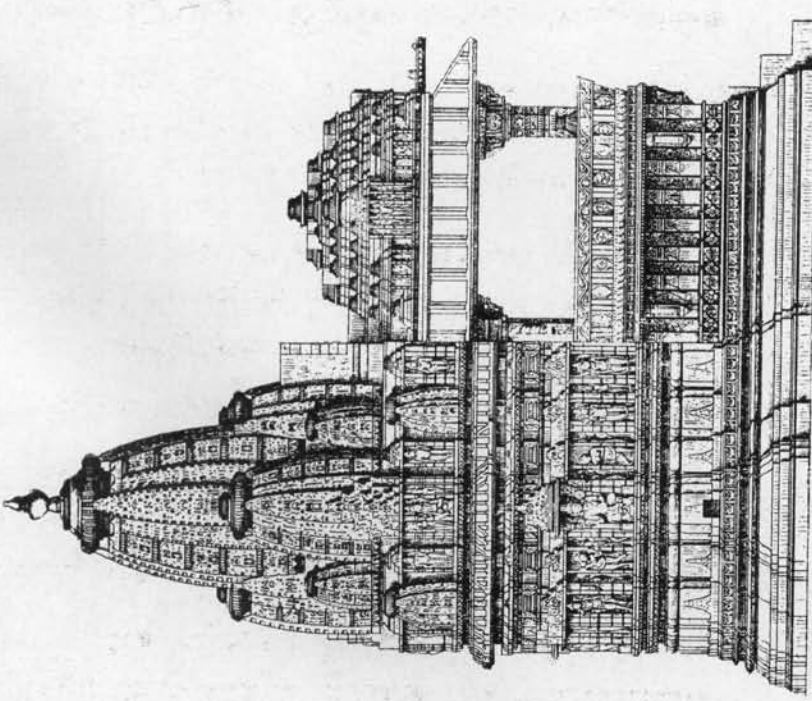

પાર્શ્વ દર્શન



ચોકીના લાગવું  
છદ દર્શન

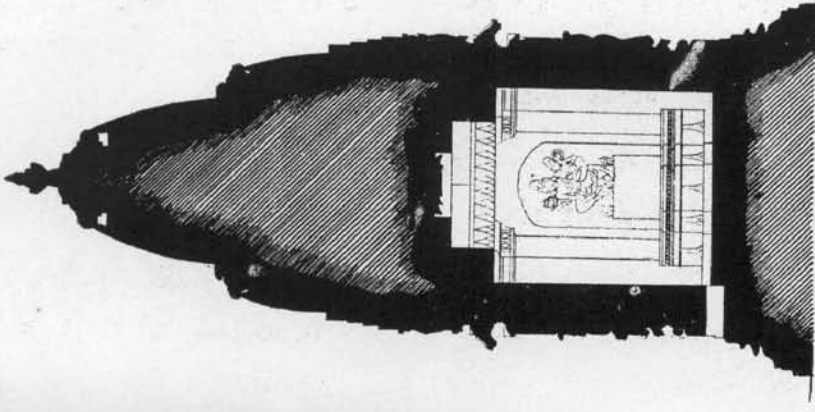

ગભારાવું છદ દર્શન



यारे दिशाये लद्रे अेकअेक उडशृंग अढाववुं. सत्तर ँडकनो आ नदृशललक प्रासाद ललुवो. ३०.

धतलश्री नदृशललक प्रासाद, तुललाग १०, ँडक १७, तलक ४, अतुर्थ प्रासाद ४.

(३) नदंनप्रासाद.

२ वललकल.

१३ ँडक.

८ तलक.

(४) नदंशाली प्रासाद

दुवलतल अेद.

१७ ँडक.

४ तलक.

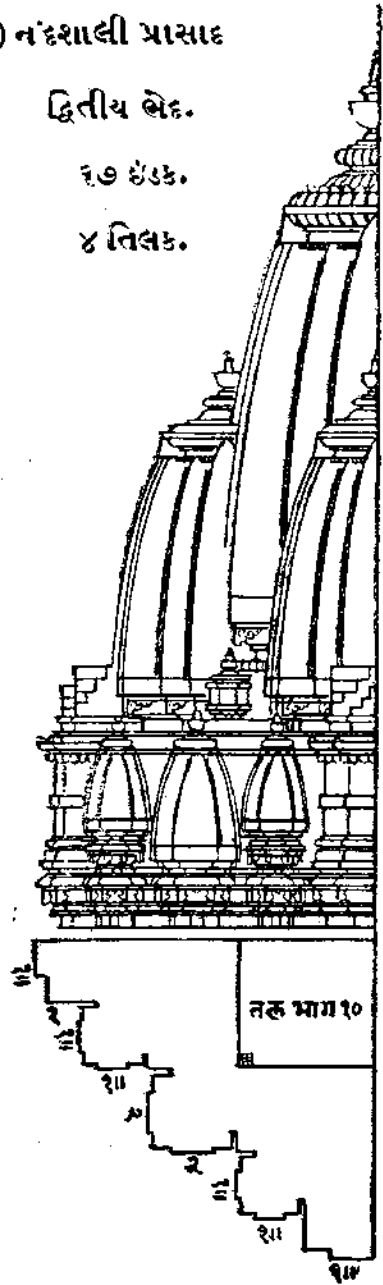
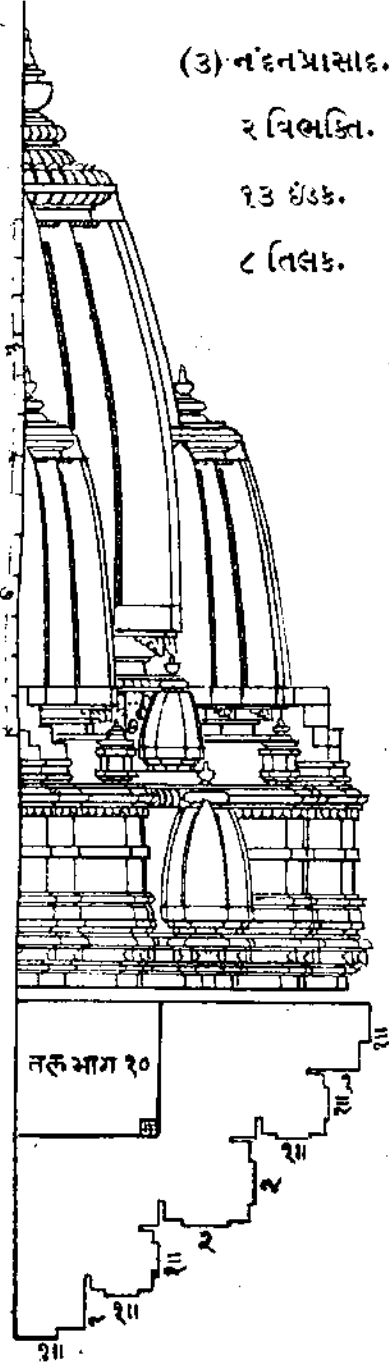

### नंदीश प्रासाद पंचम-तृतीय लेद

नंदीशश्च प्रवक्ष्यामि वर्त्तनां च यथाविधि ॥  
 चतुरस्रीकृते क्षेत्रे दशधा प्रतिभाजिते ॥२१॥  
 कोणं भागद्वयं कार्यं सार्धभागेन चानुगम् ॥  
 शाला च भागसार्धेन निर्गमश्चैकभागिकः ॥२२॥

नंदीश प्रासाद अने तेनां लक्षणो यथाविधि कहुं छुं. चौरस क्षेत्रमां दश भाग करी कोणु मे भाग, पदरे होढ भाग तथा शाला होढ भागनी करवी अने नीकारे अेक भागनी राखवी. ३१, ३२.

एवं ते कथितं वत्स ! चतुर्दिक्षु नियोजयेत् ॥  
 चानुगे शृङ्गमेकं तु कोणे शृङ्गद्वयं तथा ॥३३॥  
 शालायां रथिका योज्या चैकं शृङ्गन्तु दापयेत् ॥  
 रेखाः षट्त्रिंशभागेन कर्तव्यास्तु सदा बुधैः ॥३४॥

हे पुत्र, उपर कडेलां लक्षणो चारे दिशांमां योजवां अने पदरे अेक तथा कोणु मे मे शृंग यढाववां. भद्रे होढियो करवे अने अेक उरूशृंग यढाववुं. वणी छत्रीस भागे शिभरना नमलुनी रेखाओ जेयवी. ३३, ३४.

एकविंशाण्डकैर्वत्स नंदीशो नाम उच्यते ॥  
 ईदृशं कुरुते यस्तु स लभेदक्षयं पदम् ॥३५॥

हे वत्स ! अेकवीस ङंडके यढाववाथी नंदीश नामेना प्रासाद कडेवाय छे अने आ प्रासादनेा करनार अक्षय पढने पाभे छे. ३५.

धत्तिश्री नंदीश प्रासाद, तुल भाग १०, ङंडक २१, पंचम प्रासाद ५.

### मंदिर प्रासाद ५०४-३ विलक्षिता.

मंदिरश्च प्रवक्ष्यामि सूर्यमाने विभाजिते ॥  
 भद्रं भागद्वयं कार्यं चानुगं द्वयभागिकम् ॥३६॥  
 कोणं भागद्वयं कार्यं चतुर्दिक्षु नियोजयेत् ॥  
 कोणे शृंगद्वयं स्थाप्यं चानुगे शृङ्गमेव च ॥३७॥  
 भद्रे शृङ्गद्वयं कार्यं चानुगे तिलकं न्यसेत् ॥  
 रेखाविस्तारभागश्च चतुष्पष्टिप्रमाणकः ॥३८॥



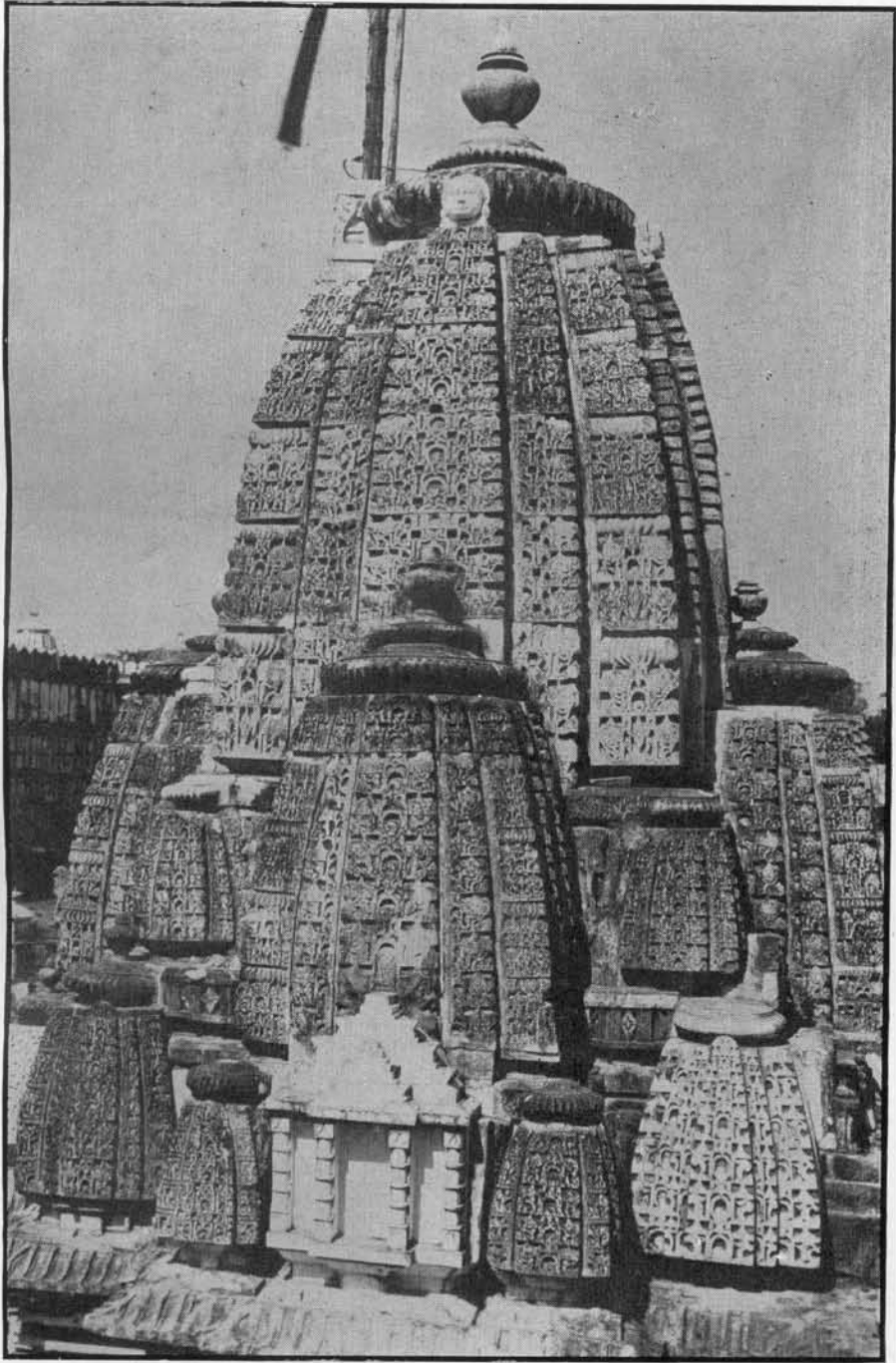

તલ ભાગ ૧૦ નંદીશ પ્રાસાદ. કેશરાદિ ભતિ, શ્રીકંભારીયાજી.



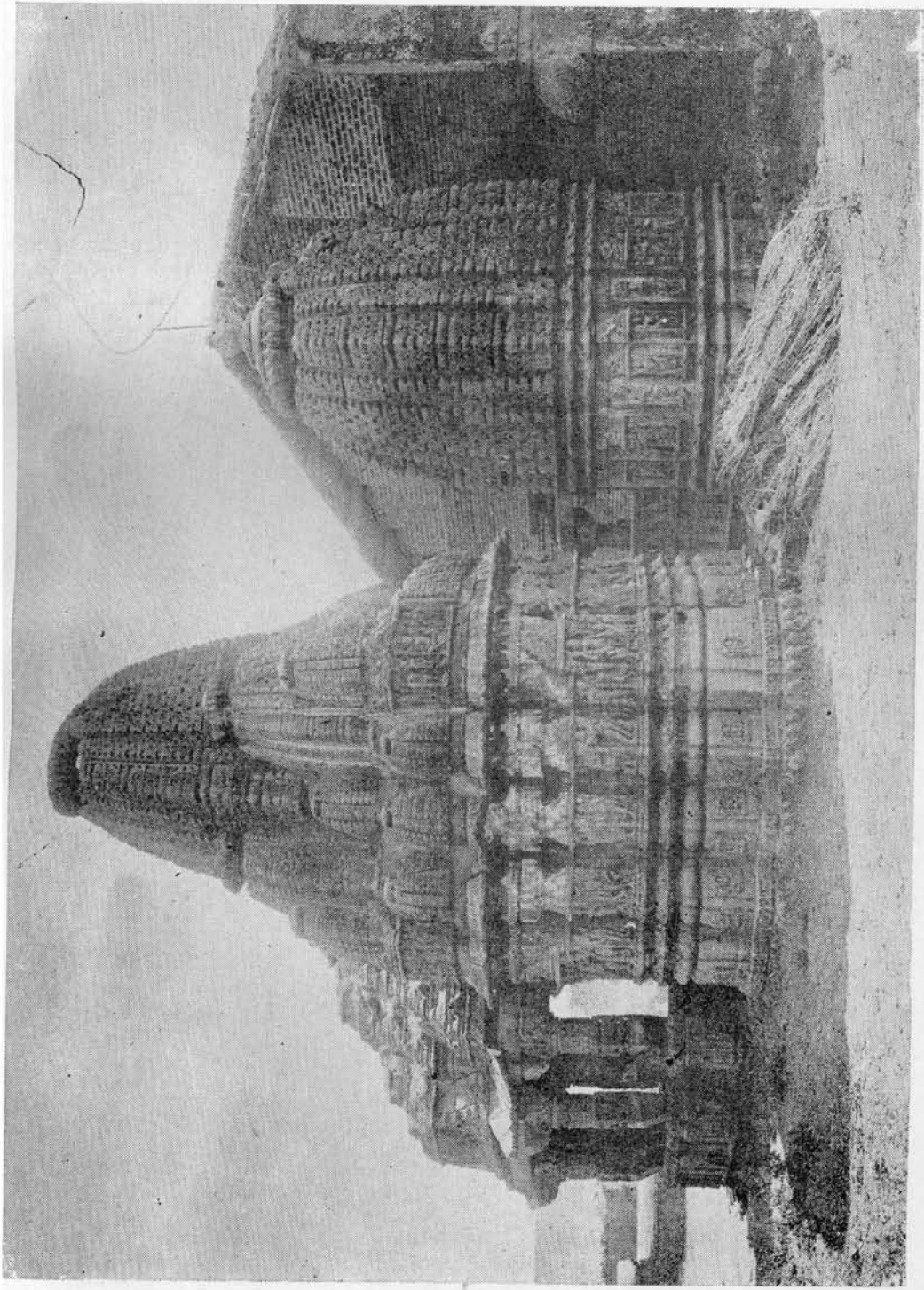

केशरादि जतिता प्राचीन मंदिर प्रासाद.

बैदादी प्रासाद.



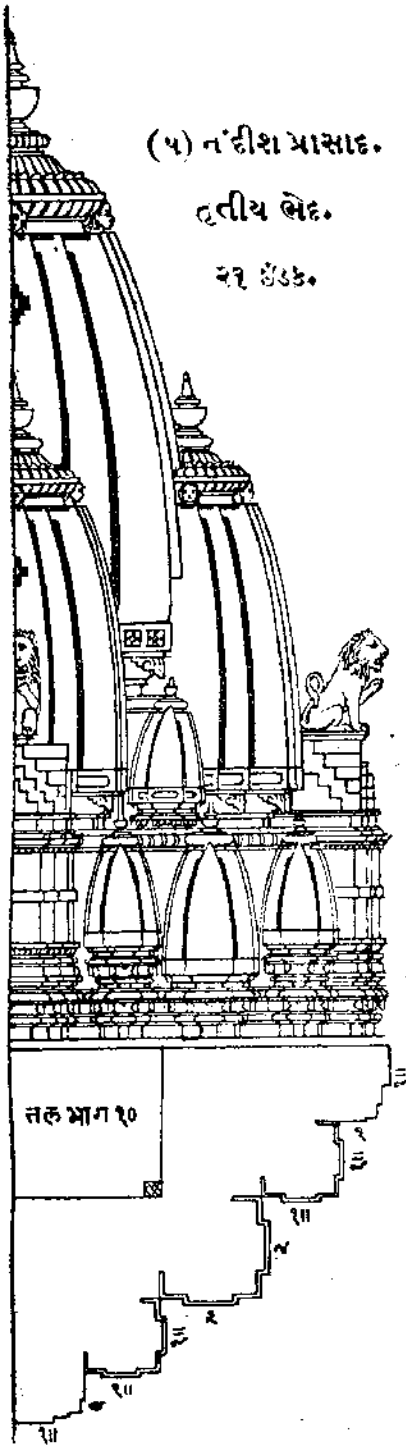

(६) मन्दिर प्रासाद.

३ विलम्बित.

२५ छंउक.

८ तिलक.

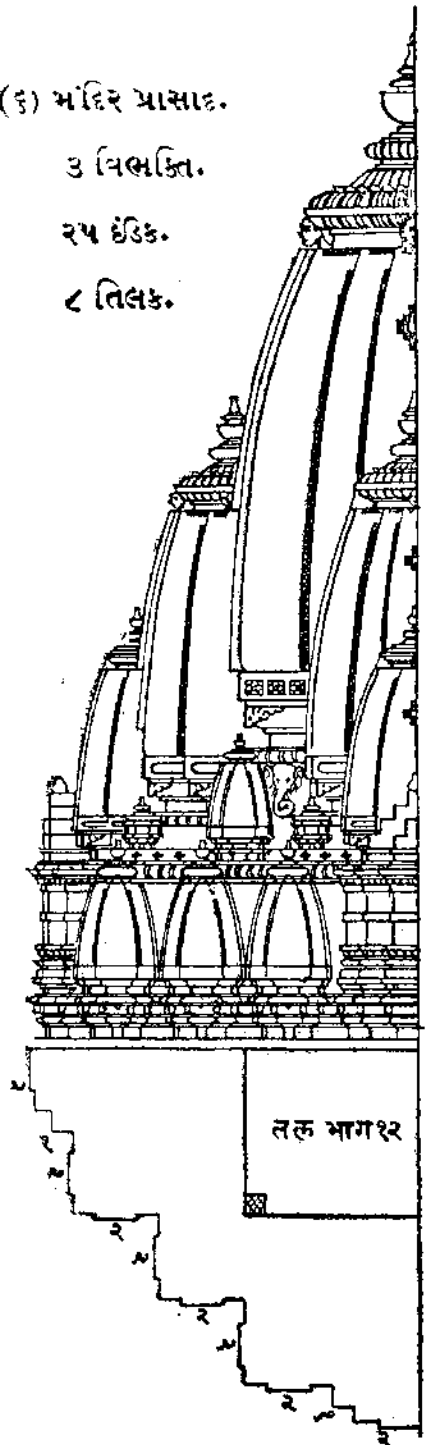

હુવે મંદિર પ્રાસાદનું સ્વરૂપ કહું છું તે સાંભળ, ચોરસ ક્ષેત્રમાં બાર ભાગ કરી ભદ્રાર્થ ભાગ બે, પઢરો ભાગ બે તથા કોણુ ભાગ બેનો કરવો અને એ પ્રમાણે ચારે દિશામાં વ્યવસ્થા કરવી. કોણુ બે બે અને પઢરે એકએક શૃંગ તથા ભદ્રે બે બે ઉરૂ-શૃંગ અને પઢરે એકએક તિલક ચઢાવવું અને શિખરના નમણની રેખાઓનો વિસ્તાર ચોસઠ ભાગે કરવો. ૩૬, ૩૭, ૩૮.

**નાનારૂપધરો દિવ્યો મંદિરઃ શુભલક્ષણઃ ॥  
ભાગદ્વાદશસંયુક્તઃ પચ્ચવિંશાણ્ડકૈર્યુતઃ ॥૩૯॥**

નાના રૂપોને ધારણુ કરનારો, દિવ્ય, તુલ ભાગ બારનો તથા પચીસ ઇંડકવાળો શુભ લક્ષણુ મંદિર પ્રાસાદ બાણુવો. ૩૯.

મતિશ્રી મંદિર પ્રાસાદ, તુલ ભાગ ૧૨, ઇંડક ૨૫, તિલક ૮, ૫૪ પ્રાસાદ ૬.

**શ્રીવત્સ પ્રાસાદ સપ્તમ-૪ વિભક્તિ.**

**ચતુરસ્રીકૃતે ક્ષેત્રે ચતુર્દશવિભાજિતે ॥  
મદ્રં ભાગદ્વયં કાર્યં ભાગૈકેન ચ નંદિકા ॥૪૦॥  
દ્વિભાગચ્ચાનુગં જ્ઞેયં કોણં ભાગદ્વયં તથા ॥  
મદ્રે નિર્ગમભાગૈકચ્ચાનુગં પૂર્વમાનતઃ ॥૪૧॥  
કોણં સમદલં કૃત્વા ભાગૈકેન ચ નંદિકા ॥  
એવમેવ સમાખ્યાતં ચતુર્દિક્ષુ વ્યવસ્થિતમ્ ॥૪૨॥**

ચોરસ ક્ષેત્રમાં ચૌદ ભાગ કરી અર્ધું ભદ્ર ભાગ બે, નંદિકા ભાગ એક, પઢરો ભાગ બે અને કોણુ ભાગ બેનો કરવો. તથા ભદ્ર નીકરે ભાગ એક, પઢરો સમચોરસ, કોણુ સમદલ અને નંદિકા પણ સમદલ કરવી. ઉપર પ્રમાણે ચારે દિશામાં વ્યવસ્થા કરવી. ૪૦, ૪૧, ૪૨.

**મદ્રે ચ રથિકા યોજ્યા નંદી તિલકભૂષણા ॥  
કોણે શૃંગદ્વયં કાર્યં મદ્રે શૃંગદ્વયં તથા ॥૪૩॥  
પ્રતિકર્ણેષુ કર્તવ્યા ચૈકશૃંગવ્યવસ્થિતા ॥  
ચાનુગે તુ દ્વયં કાર્યં તિલકશ્ચ સુશોભનમ્ ॥૪૪॥**

ભદ્રે દોઢિયો અને નંદીએ તિલક કરવું તથા કોણુ શૃંગ ત્રણ, ભદ્રે બે ઉરૂ-શૃંગ, પઢરે એક શૃંગ અને સુશોભિત બળ્બે તિલકો કરવાં. ૪૩, ૪૪.

રેખાણાશ્રૈવ વિસ્તારં ચતુષ્ષષ્ટિવિભાગકૈઃ ॥

ચતુર્વિંશતિતિલકૈરેકોનત્રિંશદણ્ડકૈઃ ॥૪૬॥

શિખરના નમણની રેખાઓનો વિસ્તાર ચોસઠ ભાગે કરવો. ચોવીસ તિલકો અને ચોગણત્રીસ ઇંડકવાળો શ્રીવત્સ પ્રાસાદ બાણવો. ૪૫.

ઇતિશ્રી શ્રીવત્સ પ્રાસાદ, તુલ ભાગ ૧૪, ઇંડક ૨૯, તિલક ૨૪, સપ્તમ પ્રાસાદ ૭.

અમૃતોદ્ભવ પ્રાસાદ અષ્ટમ-દ્વિતીય ભેદ.

ચતુરસ્રીકૃતે ક્ષેત્રે ચતુર્દશવિભાજિતે ॥

શાલા ભાગદ્વયા કાર્યા ભાગૈકેન ચ નંદિકા ॥૪૬॥

પ્રતિકર્ણં દ્વિભાગં તુ કોણશ્રૈવ દ્વિભાગિકમ્ ॥

નિર્ગમે ચાનુગં વત્સ દ્વિભાગં તત્ર કલ્પયેત્ ॥૪૭॥

ચોરસ ક્ષેત્રમાં ચૌદ ભાગ કરી અડધું ભદ્ર ભાગ બે, નંદિકા ભાગ એક, પ્રતિકર્ણ ભાગ બે અને કોણભાગ બેનો કરવો તથા નીકારે પઢરો બે ભાગનો કરવો. ૪૬, ૪૭.

નંદિકાભાગમેકેન નિર્ગમેઽપિ તથૈવ ચ ॥

ભદ્રે ચ રથિકા કાર્યા શૃંગ્લત્રયસમન્વિતા ॥૪૮॥

નંદિકા ચૈવ વિજ્ઞેયા તિલકેન વિભૂષિતા ॥

ચાનુગે શૃંગ્લમેકં સ્યાત્તિલકં લક્ષણાન્વિતમ્ ॥૪૯॥

કોણે કોણે વિધાતવ્યા શૃંગ્લત્રયવ્યવસ્થિતા ॥

ઝઘ્ઘે રેખાશ્ચ કર્તવ્યાશ્ચતુષ્ષષ્ટિપદૈસ્તથા ॥૫૦॥

નીકારે નંદી એક ભાગ કરવી. ભદ્રે રથિકા અને ત્રણ ઉડ્ડશૃંગ, નંદિકાએ તિલક, પઢરે એક શૃંગ અને તિલક તથા કોણે ત્રણ ત્રણ શૃંગો કરવાં અને ઉપર નમણની રેખાઓ ચોસઠ ભાગે ખેંચવી. ૪૮, ૪૯, ૫૦.

ત્રયસ્ત્રિંશાણ્ડકૈર્યુક્તઃ કલાતિલકભૂષિતઃ ॥

અમૃતોદ્ભવનામા ચ સદા વૃદ્ધિકરો વૃણામ્ ॥૫૧॥

તેત્રીસ ઇંડકો તથા સોળ તિલકોથી વિભૂષિત થએલો અમૃતોદ્ભવ નામનો આ પ્રાસાદ હુમ્બેશાં માણસોને વૃદ્ધિકર્તા બાણવો. ૫૧.

ઇતિશ્રી અમૃતોદ્ભવ પ્રાસાદ, તુલ ભાગ ૧૪, ઇંડક ૩૩, તિલક ૧૬, અષ્ટમ પ્રાસાદ ૮.

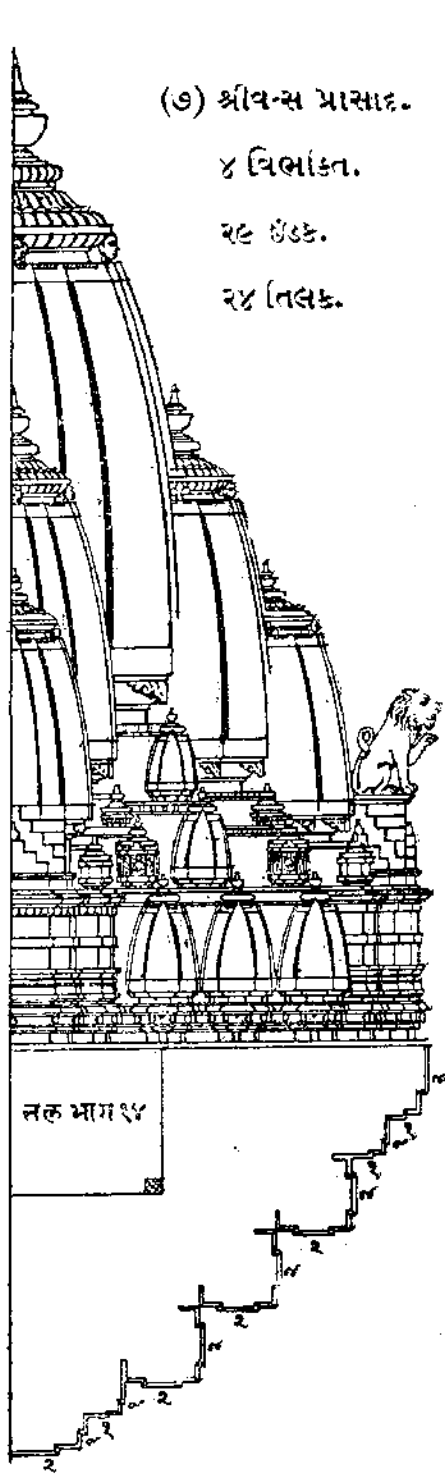

(७) श्रीव-स प्रासाद.

४ विलाकत.

२८ छंउक.

२४ तिलक.

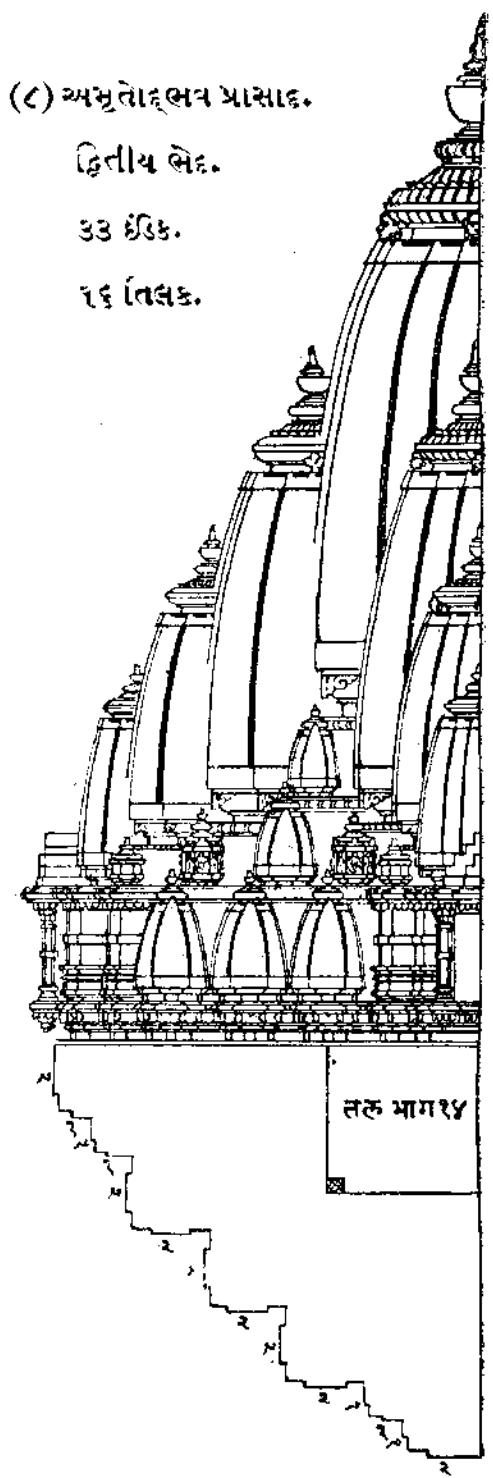

(८) अमृतोदधर प्रासाद.

द्वितीय लेद.

३३ छंउक.

१६ तिलक.

तरु भाग १४

तरु भाग १४



हिमवान् प्रासाद नवम-तृतीय लेद.

चतुरस्रीकृते क्षेत्रे चतुर्दशविभाजिते ॥  
शाला भागद्वया कार्या भागैकेन च नन्दिका ॥५२॥  
चानुगं द्वयभागश्च तत्प्रमाणश्च कोणकम् ॥  
भागैकं निर्गमे भद्रं भागैकेन च नन्दिका ॥५३॥

चौरस क्षेत्रमां चौह भाग करी अडधुं लद्र भाग जे, नन्दिका भाग जेक, पढरो भाग जे अने केणु भाग जेनो करयो. लद्र तथा नन्दिका नीकारे जेकजेक भागनी करवी. ५२, ५३.

भागिकश्चानुगं ज्ञेयं चतुर्दिक्षु व्यवस्थितम् ॥  
त्रिशृंगं रथिका भद्रे नन्दिकाशृंगमेव च ॥५४॥  
प्रतिकर्णे च कर्तव्यं शृङ्गमेकं तथोपरि ॥  
चानुगे तिलकं ज्ञेयं कर्णे शृङ्गद्वयं तथा ॥५५॥  
तदूर्ध्वं तिलकं कार्यं शोभनं लक्षणान्वितम् ॥  
रेखाविस्तारमानश्च चतुष्पष्टिपदैर्मतम् ॥५६॥

पढरो नीकारे जेक भाग करयो. आ प्रमाणे चारे दिशाभां व्यवस्था करवी. लद्रे होदियो अने त्रणु उडशृंग, नन्दिकाजे जेकजेक शृंग, प्रतिकर्णे जेक शृंग तथा तिलक, कर्णे जे शृंग अने सुशोभित जेक तिलक करवुं तेमज नमजुनी रेखाचोनु विस्तारमान चोसठ भागे करवुं. ५४, ५५, ५६.

हिमवांश्च सदा पूज्यः सप्तत्रिंशाण्डकैर्युतः ॥  
तिलकैश्चैव कर्तव्यः सूर्यालङ्कारभूषितैः ॥५७॥

साउत्रीस ध'उके तथा आर तिलकथी संयुक्त हिमवान् प्रासाद करयो ते सदा पूजवा योग्य .छे. ५७.

धतिश्री हिमवान् प्रासाद, तुल भाग १४, ध'उक ३७, तिलक ५२, नवम प्रासाद ६.

हेमकूट प्रासाद दशम-चतुर्थ लेद.

हेमकूटश्च कर्तव्यः प्रासादः शुभलक्षणः ॥  
चतुरस्रीकृते क्षेत्रे चतुर्दशविभाजिते ॥५८॥

शुभ लक्षणु हेमकूट प्रासाद करयो ने चौरस क्षेत्रमां चौह भाग करवा. ५८.

શાલાર્ધ દ્વયભાગઞ્ચ ભાગૈકેન ચ નંદિકા ॥

દ્વિભાગં ચાનુગં જ્ઞેયં કોણં ભાગદ્વયં તથા ॥૬૯॥

ભદ્રાર્ધ ભાગ એ, નંદિકા ભાગ એક, પઠરો ભાગ એ અને કોણુ ભાગ એનો કરવો. ૫૯.

કર્ણે ચ પ્રતિકર્ણે તુ નંદિકાયાં તથૈવ ચ ॥

સમાનઞ્ચ પ્રકર્તવ્યં ભદ્રં નિર્ગમભાગિકમ્ ॥૬૦॥

કર્ણુ, પ્રતિકર્ણુ અને નંદિકા નીકારે સમદલ કરવી તથા ભદ્ર નીકારે એક-ભાગનું કરવું. ૬૦.

ભદ્રે ચ રથિકા કાર્યા માર્ધપાદેન ભૂષિતા ॥

કર્ણે શૃંગ્લત્રયં કાર્યં પ્રતિકર્ણે દ્વયં તથા ॥૬૧॥

શૃંગ્લં શૃંગ્લં તથા સ્થાપ્યં તિલકં વામદક્ષિણે ॥

ભદ્રે શૃંગ્લત્રયં કાર્યં તદ્દર્ધે મંજરી તથા ॥૬૨॥

ભદ્રે દોઢ ભાગનો દોઢથો, કર્ણે ત્રણ શૃંગ, પ્રતિકર્ણે એ શૃંગ; એ પ્રમાણે શૃંગ ચઢાવવાં અને નંદિકાએ એકએક તિલક કરવું તથા ભદ્રે ત્રણ ઉશૃંગ અને ફૂટ કરવાં. ૬૧, ૬૨.

છાયાયા વિસ્તરઃ કાર્યશ્ચતુષ્ષષ્ટિપદૈસ્તથા ॥

एकाधिकैस्तथा चैव चत्वारिंशद्विरण्डकैः ॥૬૩॥

तिलकैरष्टभिर्युक्तः कूटाकारैर्विभूषितः ॥

हेमकूटकनामोऽयं प्रासादश्च सुशोभनः ॥૬૪॥

પ્રાસાદની છાયાનો વિસ્તાર અર્થાત્ નમણની રેખાનો વિસ્તાર ચોસઠ ભાગે કરવો. એકતાલીસ ઇંડકો તથા આઠ તિલકોથી સંયુક્ત અને ફૂટાકાર મંજરીઓથી વિભૂષિત થએલો આ હેમકૂટ નામનો સુશોભિત પ્રાસાદ બાણવો. ૬૩, ૬૪.

ઇતિશ્રી હેમકૂટ પ્રાસાદ, તુલ ભાગ ૧૪, ઇંડક ૪૧, તિલક ૮, દશમ પ્રાસાદ ૧૦.

કેલાસ પ્રાસાદ એકાદશ-૫ વિભક્તિ.

चतुरस्रीकृते क्षेत्रे कलासंख्याविभाजिते ॥

भद्रं भागद्वयं कार्यं नंदिका भागिकैव च ॥૬૫॥

(९) हिमवानप्रासाद.

तृतीय बेद.

३७ मंडक.

१२ तिलक.

(१०) हिमकूटप्रासाद.

चतुर्थ बेद.

४१ मंडक.

८ तिलक.

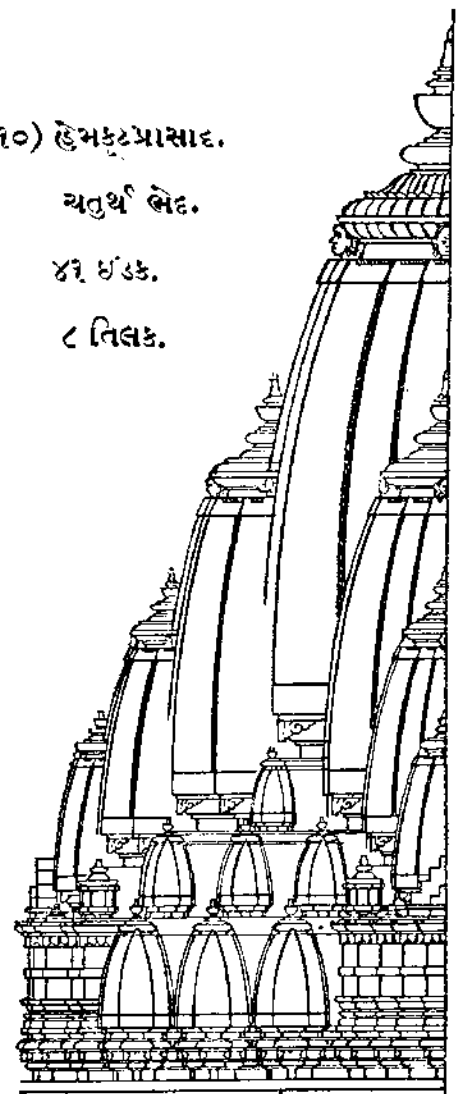
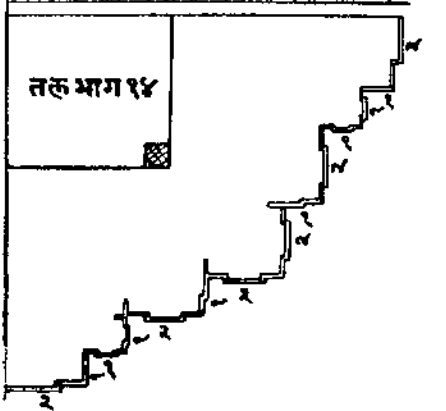
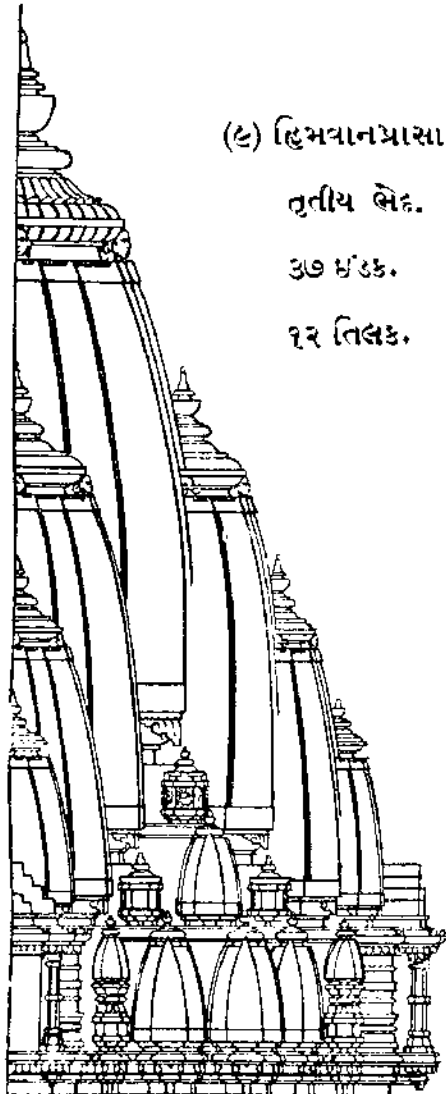

प्रतिरथं द्विभागश्च नंदिका चैव भागिका ॥  
 कोणं भागद्वयं कार्यं भद्रं भागविनिर्गतम् ॥६६॥  
 नंदिका प्रतिकर्णं च कर्णश्चैव तथैव हि ॥  
 समदलश्च कर्तव्यं चतुर्दिक्षु व्यवस्थितम् ॥६७॥

योरस क्षेत्रमां सोण भाग करी लद्गार्ध भाग ये, नंदिका भाग ऐक, प्रतिरथ भाग ये, नंदिका भाग ऐक, केशु भाग ये तथा लद्ग निर्गमे भाग ऐक तेमज कर्ण, प्रतिकर्ण अने नंदिका; ये समदल करवां. आ प्रमाणे चारे दिशाभां व्यवस्था जाणुवी. ६५, ६६, ६७.

अत ऊर्ध्वं प्रवक्ष्यामि शिखरं क्रियते पुनः ॥  
 प्रथमे चैव कर्तव्यं द्वितीये पादके तथा ॥६८॥  
 शृङ्गं शृङ्गं तथा योज्यमुपर्युपरि संस्थितम् ॥  
 तृतीये तिलकं का यद्दूर्ध्वं रेखाश्च स्थापयेत् ॥६९॥

तलविलाग कक्षा पधी हुवे शिखरनी क्रिया कहुं छुं. प्रथम पंक्ति ऐटले कर्ण, नंदिका, पदरो; ये शिखरनी पडेदी पंक्ति जाणुवी. येना उपर ऐकेक शृंग, द्वितीय पाद ऐटले कर्ण अने नंदिका; ये शृंगनी द्वितीय पंक्ति जाणुवी. येना उपर भीजुं ऐक शृंग उपराउपरी यदावपुं अने तृतीय पाद ऐटले कर्णनी रेखाये तिलक करपुं अने तेना उपर रेखानो पाययो स्थापयो. ६८, ६९.

चतुष्पष्टिपदैः प्रोक्तो रेखाविस्तारमानतः ॥  
 भद्रे च रथिका कार्या तद्दूर्ध्वं शृङ्गकत्रयम् ॥७०॥

योसठ भागे रेखानी नमणु करवी अने भद्रे दोढियो तथा त्रणु उड्शृंग यदाववां. ७०.

पञ्चभिरधिकैश्चैव चत्वारिंशद्विरण्डकैः ॥  
 चतुर्भिस्तिलकैर्युक्तः कैलासो लक्षणान्वितः ॥७१॥

पीसतालीस छंडको तथा चार तिलको वडे विलूषित थयेदो लक्षणान्वित आ कैलास नामनो प्रासाद जाणुयो. ७१.

छतिश्री कैलास प्रासाद, तुल भाग १६, छंडक ४५, तिलक ४, ऐकादश प्रासाद १२.

पृथिवीजय प्रासाद द्वादश-द्वितीय लेद.

चतुरस्रीकृते क्षेत्रे कलासंख्याविभाजिते ॥  
 शाला भागद्वया कार्या भागेनैकेन नंदिका ॥७२॥

પ્રતિરથં દ્વિભાગશ્ચ નંદિકા ભાગિકૈવ ચ ॥

કોણં ભાગદ્વયં કાર્યં વિશાસુ વિદિશાસુ ચ ॥૭૩॥

ચોરસ ક્ષેત્રમાં સોળ ભાગ કરી અડધું ભદ્ર ભાગ બે, નંદિકા ભાગ એક, પ્રતિરથ ભાગ બે, બીજી નંદિકા ભાગ એક તથા કોણ ભાગ બેનો કરવો અને આ પ્રમાણે ચારે દિશામાં વ્યવસ્થા કરવી. ૭૨, ૭૩.

उरुत्रयसमायुक्ता भद्रे च रथिका तथा ॥

कर्णे च प्रतिकर्णे च नंदिकायां तथैव च ॥૭૪॥

आद्यपंक्तिस्तु कर्तव्या सर्वा शृङ्गव्यवस्थिता ॥

શૃંગં દ્વિતીયપંક્તૌ તુ તૃતીયે ચ તથા સ્મૃતમ્ ॥૭૫॥

ભદ્રે દોહિયો અને ત્રણ ઉરુશૃંગ; કર્ણ, પ્રતિકર્ણ અને નંદિકા એટલે પ્રથમ પંક્તિએ એકેક શૃંગની વ્યવસ્થા કરવી. દ્વિતીય પંક્તિ એટલે કર્ણ અને નંદીએ એકેક શૃંગ અને તૃતીય પંક્તિ એટલે શૃંગની ત્રીજી પંક્તિ અર્થાત્ કર્ણ ત્રીણું એકેક શૃંગ ચઢાવવું. ૭૪, ૭૫.

रेखाविस्तारमानन्तु चतुष्पष्टिपदैः स्मृतम् ॥

तथा चैकोनपञ्चाशदण्डकैः पृथिवीजयः ॥૭૬॥

નમણની રેખાનો વિસ્તાર ચોસઠ ભાગે કરવો. ઓગણપચાસ ઇંડકોથી વિભૂષિત થએલો આ પૃથિવીજય નામનો પ્રાસાદ બાણવો. ૭૬.

ઇતિશ્રી પૃથિવીજય પ્રાસાદ, તુલ ભાગ ૨૬, ઇંડક ૪૯, દ્વાદશ પ્રાસાદ ૧૨.

ઇન્દ્રનીલ પ્રાસાદ ત્રયોદશ-તૃતીય લેદ.

इन्द्रनीलं प्रवक्ष्यामि प्रासादं सुरवल्लभम् ॥

चतुरस्रीकृते क्षेत्रे कलासंख्याविभाजिते ॥૭૭॥

હવે દેવોને પ્રિય એવો ઇન્દ્રનીલ પ્રાસાદ કહું છું. ચોરસ ક્ષેત્રમાં સોળ ભાગ કરવા. ૭૭.

भद्रं भागद्वयं कार्यं भागेनैकेन नंदिका ॥

द्विभागश्चानुगं ज्ञेयं नंदिका भागिकैव च ॥૭૮॥

कोणं भागद्वयं कार्यं भद्रं भागविनिर्गतम् ॥

नंदिका प्रतिकर्णश्च निर्गमं विस्तरेण तु ॥૭૯॥

(११) कुँसास प्रासाद. (१२) पृथिवीज्यप्रासाद.

५ विलकित.

द्वितीय लेद.

४५ छंउक.

४८ छंउक.

४ तलक.

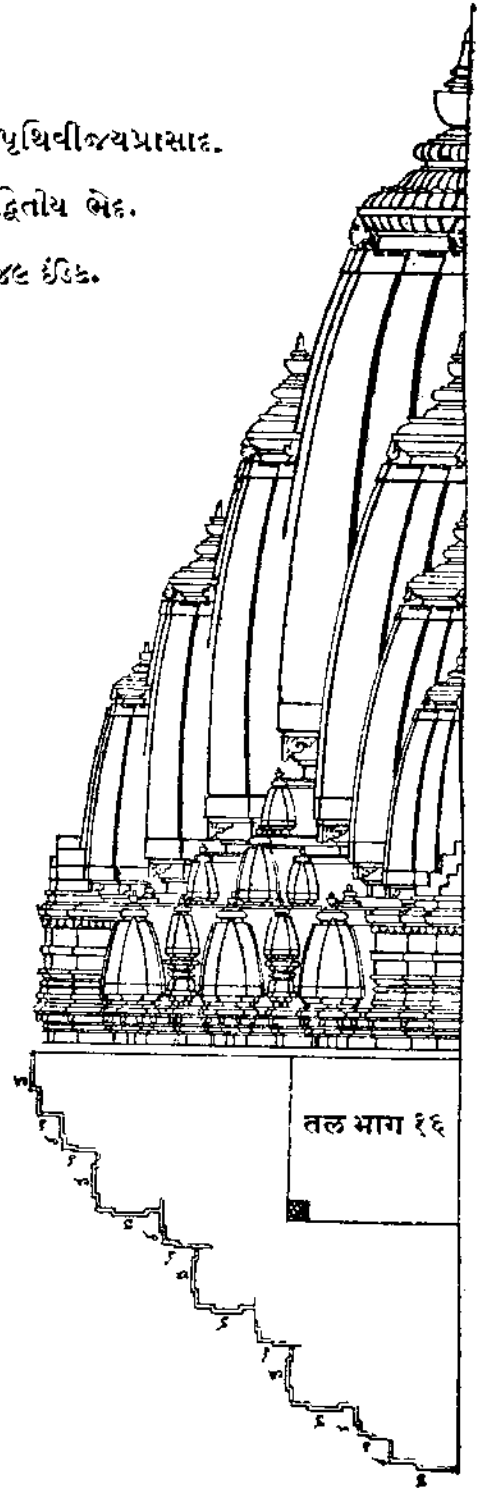
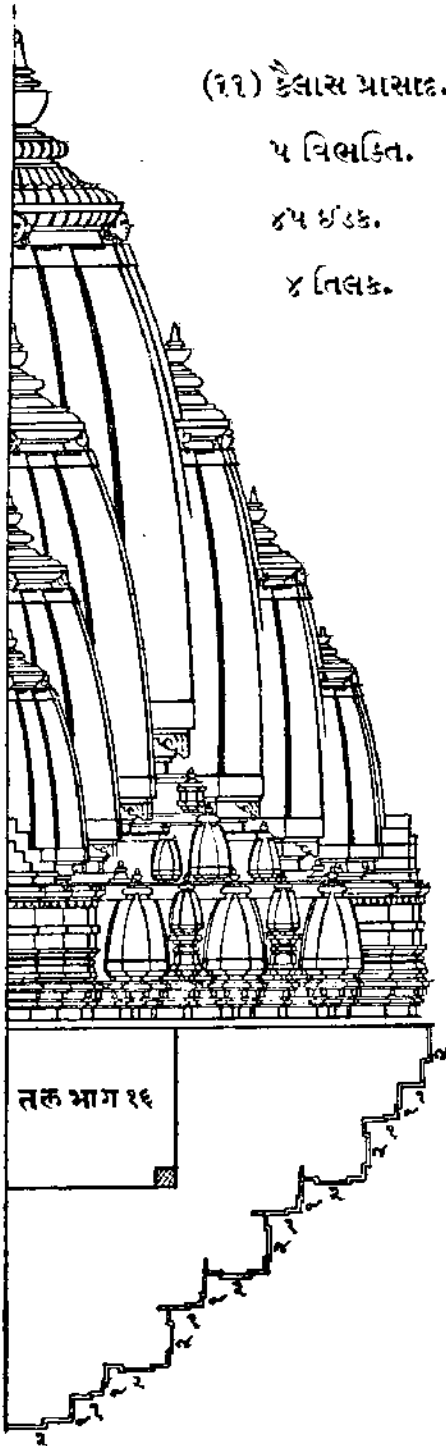

लद्रार्द्र लाग जे, नदिका लाग जेक, पढरे लाग जे, णीळ नदिका लाग जेक  
अने कोणु लाग जेना करवेो तथा नीकारे लद्र जेक लाग अने नदिका तेमज प्रतिकर्णु  
विस्तार षरेशपर नीकारे करवेो. ७८, ७९.

आद्यपंक्तिस्तु कर्तव्या शृङ्गशृङ्गनियोजिता ॥  
शृङ्गं द्वितीयपंक्तौ तु तिलकं वामदक्षिणे ॥८०॥  
भद्रे च रथिका कार्या तथोरुत्रयमेव च ॥  
शतं युगाधिका षष्ठी रेखायां क्रियते बुधैः ॥८१॥

कर्णु, प्रतिकर्णु अने नदिकाजे जेकजेक शृंगनी प्रथम पंक्ति; कर्णु, नदिका  
अने पढरे जेकजेक शृंगनी णीळ पंक्ति करवी अने नदिकाजे जेकजेक तिलक करवुं.  
लद्रे होदिये अने त्रषु उडुशृंग यदावयां तेमज पुद्धिमान् पुडुषेजे रेखांनी नमषु  
जेकसेो जेसठ लागे करवी. ८०, ८१.

अष्टभिस्तिलकैश्चैव त्रयपञ्चाशदण्डकैः ॥  
देवासुरमनुष्याणामिन्द्रनीलश्च सिद्धिदः ॥८२॥

त्रेपन धंडके तथा आठ तिलके वडे सुशोभित थजेवेो आ धन्द्रनील नामनेो  
प्रासाद हेव, असुर अने मनुष्येोने सिद्धिप्रद ळणुवेो. ८२.

धतिश्री धन्द्रनील प्रासाद, तुल लाग १६, धंडक ५३, तिलक ८, त्रयेदश प्रासाद १३.

महानील प्रासाद चतुर्दश-चतुर्थ लेद.

अथातः संप्रवक्ष्यामि महानीलस्य लक्षणम् ॥  
चतुरस्रीकृते क्षेत्रे कलासंख्याविभाजिते ॥८३॥

७वे महानील प्रासादनुं लक्षणु कहुं धुं. चारस क्षेत्रमां सोण लाग करवा. ८३.

शाला भागद्वया कार्या भागेनैकेन नंदिका ॥  
चानुगं तु द्विभागैश्च भागेन नंदिका शुभा ॥८४॥  
कर्णद्विभागमित्युक्तं निर्गमं भद्रभागिकम् ॥  
नंदिका प्रतिकर्णन्तु पूर्वविस्तरमानतः ॥८५॥

अधुं लद्र लाग जे, नदिका लाग जेक, पढरे लाग जे, णीळ नदी लाग जेक  
तथा कर्णु लाग जेना करवेो. लद्र नीकारे जेक लाग अने नदिका तथा प्रतिकर्णु समदल  
करवां. ८४, ८५.

દિશાયાં વિદિશાયાં તુ સ્થાપયેચ્ચ સદા બુધઃ ॥  
 શૃઙ્ગં શૃઙ્ગં તથા કાર્યં કર્ણે ચ તૃતીયં ન્યસેત્ ॥૮૬॥  
 દ્વિપદે તિલકં સ્થાપ્યં ભદ્રે ચ રથિકા તથા ॥  
 શૃઙ્ગત્રયં તુ શાલાયામૂર્ધ્વે શિખરવિસ્તરઃ ॥૮૭॥

દિશા-વિદિશામાં ઉપરોક્ત વ્યવસ્થા કરવી અને પૂર્વ પ્રમાણે પ્રથમ ( શૃંગ ) પંક્તિ તથા દ્વિતીય પંક્તિમાં શૃંગ ચઢાવવાં અને કર્ણે ત્રીજું એકએક વધારે શૃંગ ચઢાવવું. ખીણ પંક્તિમાં નદીએ તિલક કરવું તથા ભદ્રે દોઢિયે અને ત્રણ ઉરશૃંગે ચઢાવવાં. ઉપરના ભાગે શિખરનો વિસ્તાર કરવો. ૮૬, ૮૭.

શતં યુગાધિકા ષષ્ટિઃ કર્તવ્યા તુ સદા બુધૈઃ ॥  
 તિલકાષ્ટો મહાનીલઃ સપ્તપચ્ચાશદણ્ડકૈઃ ॥૮૮॥

રેખાની નમણુ એકસો ચોસઠ ભાગે કરવી. આઠ તિલક અને સત્તાવન ઇન્ડકોથી સંયુક્ત આ મહાનીલ નામનો પ્રાસાદ બાણવો. ૮૮.

ઇતિશ્રી મહાનીલ પ્રાસાદ, તુલ ભાગ ૧૬, ઇન્ડક ૫૭, તિલક ૮, ચતુર્દશ પ્રાસાદ ૧૪.

ભૂધર પ્રાસાદ પંચદશ-પંચમ ભેદ.

ભૂધરશ્ચ પ્રવક્ષ્યામિ લભતે यस્ય ભૂફલમ્ ॥  
 ચતુરસ્રીકૃતે ક્ષેત્રે કલાભાગવિભાજિતે ॥૮૯॥

હવે ભૂધર પ્રાસાદ કહું છું કે જે કરવાથી પૃથ્વીનો લાભ થાય છે. પ્રાસાદના ચોરસ ક્ષેત્રમાં સોળ ભાગ કરવા. ૮૯.

મદ્રં ભાગદ્વયં કાર્યં ભાગેન નંદિકા શુભા ॥  
 પ્રતિરથં દ્વિભાગશ્ચ નંદિકા ભાગિકૈવ ચ ॥૯૦॥  
 કર્ણં દ્વિભાગિકં જ્ઞેયં નિર્ગમં મદ્રભાગિકમ્ ॥  
 સમદલં તુ કર્તવ્યં પ્રતિકર્ણશ્ચ નંદિકા ॥૯૧॥

અડધું ભદ્ર ભાગ જે, નંદિકા ભાગ એક, પ્રતિરથ ભાગ જે, ખીણ નંદિકા ભાગ એક, કર્ણ ભાગ જે, ભદ્ર નીકારે એક ભાગ તથા પ્રતિકર્ણ અને નંદિકા નીકારે સમદલ કરવાં. ૯૦, ૯૧.



(१३) छन्दनील प्रासाद. ( १४ ) महानील प्रासाद.

तृतीय लेद.

चतुर्थ लेद.

५३ छंउक.

५७ छंउक.

८ तिलक.

८ तिलक.

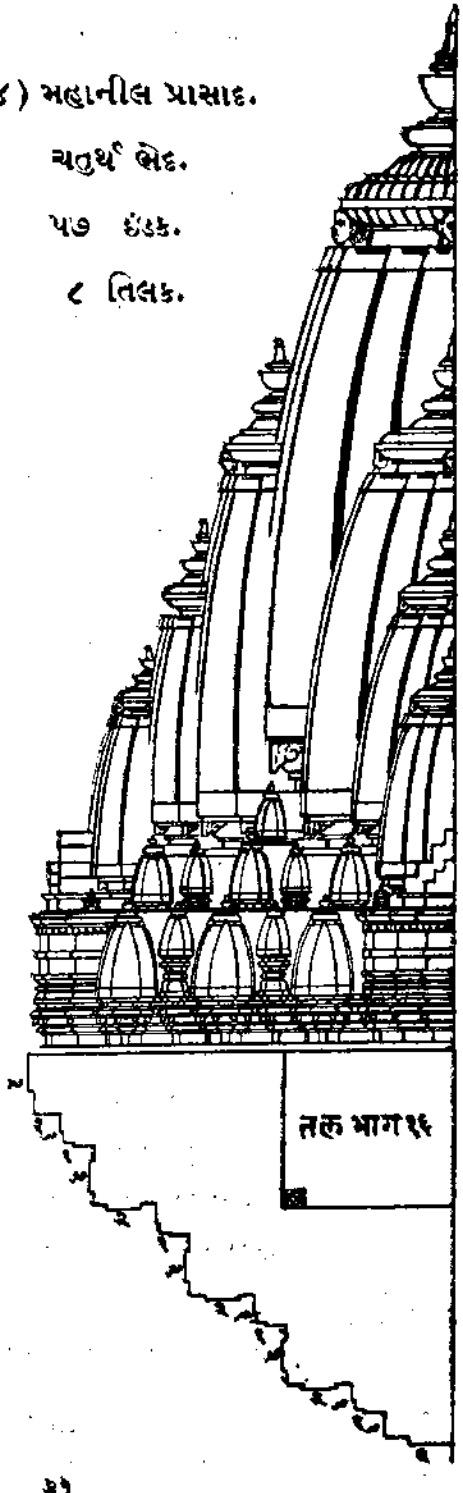
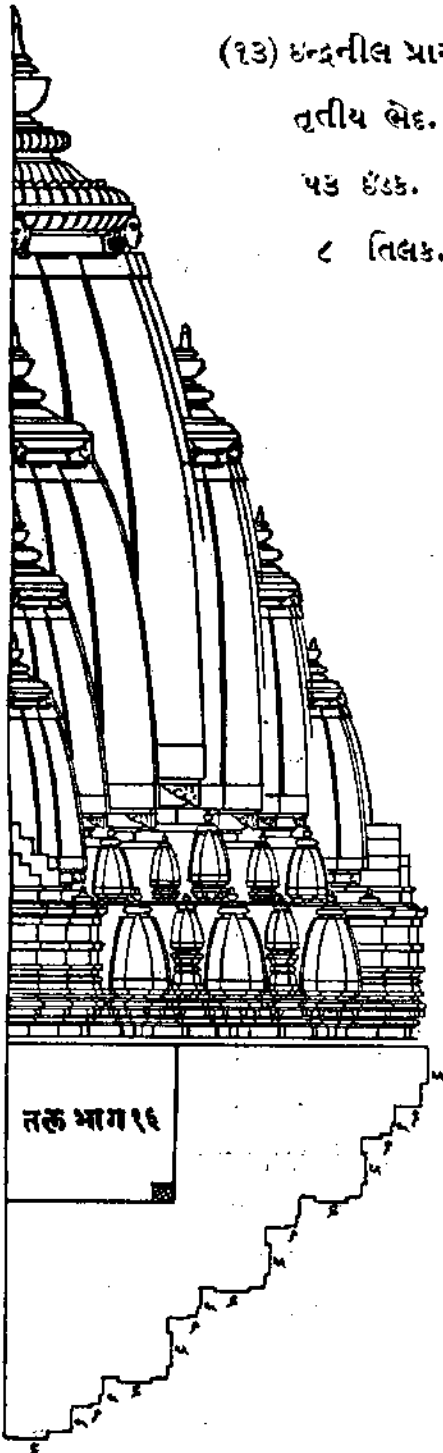

बाह्यपंक्तिः सदा स्थाप्या ह्यतश्च शिखरं शृणु ॥  
शिखरे प्रथमे पट्टे शृङ्गं शृङ्गं नियोजयेत् ॥९२॥  
तथा द्वितीयपादेषु ह्युपाङ्गं वामदक्षिणे ॥  
भद्रे शृङ्गत्रयं कार्यं रथिकाश्च नियोजयेत् ॥९३॥

उपर प्रमाणे आद्या पंक्ति स्थापयी. हुवे शिखरना लागे सांलग. शिखरनी प्रथम पंक्ति तथा द्वितीय पंक्ति ऐक्येक शृंगनी करवी अने कर्णु तेमज प्रतिकर्णुनी वामदक्षिणे अर्थात् णीं नदिकाये उपांग-प्रत्यंग यदावपुं. भद्रे त्रय उशृंग अने ऐक द्वादिथो करवो. ९२, ९३.

रेखाणाञ्चैव विस्तारः कार्यो विस्तारमानतः ॥  
अण्डकैरेकषष्टिभिः प्रासादो भूधरो मतः ॥९४॥

प्रथम कडेला विस्तारमाने नमणुनी रेखानो विस्तार करवो. ऐकसठ उडकेथी शोलायमान आ भूधर नामनो प्रासाद नणुवो. ९४.

धतिश्री भूधर प्रासाद, तुललाग १६, उडक ६१, पंचदश प्रासाद १५.

रत्नकूट प्रासाद षोडश-६ विभक्ति.

अथातः संप्रवक्ष्यामि रत्नकूटस्य लक्षणम् ॥  
चतुरस्रीकृते क्षेत्रे ह्यष्टादशविभाजिते ॥९५॥

हुवे रत्नकूट प्रासादतुं लक्षणु कहुं छुं ते सांलग. समथोरस क्षेत्रमां अदार लाग करवा. ९५.

भद्रं भागद्वयं कार्यं निर्गमे भागिकं तथा ॥  
नंदिकाभागमेकेन विस्तरे निर्गमेऽपि वा ॥९६॥  
द्वितीया तत्समा प्रोक्ता प्रतिकर्णं द्विभागिकम् ॥  
समदलं प्रकर्तव्यं नंदिकाभागमेव च ॥९७॥  
विस्तरे निर्गमे कुर्यात् कोणं भागद्वयं तथा ॥  
एतच्च स्थापयेत्प्राज्ञो दिशासु विदिशासु च ॥९८॥

भद्रार्ध लाग ये अने नीकारे लाग ऐक, नदिका लाग ऐक तथा नीकारे पणु ऐक लाग, णीं नदिका समदल लाग ऐक, प्रतिकर्णु लाग ये समदल, त्रीं नदिका

સમદલ ભાગ એક અને કોણ ભાગ બેનો સમદલ કરવો. આ પ્રમાણે ચારે દિશાઓમાં સ્થાના કરવી. ૯૬, ૯૭, ૯૮.

તદ્ધર્વે શિખરં કાર્યં સર્વલક્ષણસંયુતમ્ ॥  
તિલકં રથિકા ભદ્રે ચત્વારિ શૃંગકાનિ વૈ ॥૧૧॥  
નંદિકા શૃંગિકા કાર્યા સ્થાપયેત્પૂર્વમાનતઃ ॥  
તૃતીયપદ્મતિલકં છુપાઙ્ગં વામદક્ષિણે ॥૧૦૦॥  
ચાનુગે શૃંગકં સ્થાપ્યમૂર્ધ્વે શિખરવિસ્તરઃ ॥  
શતયુગાધિકા ષષ્ટી રેવાયાશ્ચ વિધીયતે ॥૧૦૧॥

તેના ઉપર સર્વ લક્ષણોથી સંયુક્ત શિખર કરવું. ભદ્રે ચાર ઉશૃંગ, તિલક અને દોઢિયો કરવો તથા નંદિકાએ પૂર્વ પ્રમાણે શૃંગો સ્થાપવાં. ત્રીજી પંક્તિએ તિલકો કરવાં. વામદક્ષિણ ભાગે ઉપાંગ એટલે પ્રત્યંગ કરવાં. પઢરે પણ શૃંગ કરવાં અને ત્યાર પછી એકસો ચોસઠ પદના ભેદે નમણની રેખાઓ ખેંચવી. ૯૯, ૧૦૦, ૧૦૧.

ચત્વારિંશચતુષ્ષષ્ટિકૂટતિલકભૂષિતઃ ॥  
રત્નકૂટઃ સદા સ્થાપ્યશ્રાણ્ડકૈઃ પશ્ચષષ્ટિભિઃ ॥૧૦૨॥

ચુંવાળીસ તિલકો, ચોસઠ કૂટો અને પાંસઠ ઇંડકોથી શોભાયમાન કરાયેલો આ રત્નકૂટ નામનો પ્રાસાદ બાણવો. ૧૦૨.

ઇતિશ્રી રત્નકૂટ પ્રાસાદ, તુલ ભાગ ૧૮, ઇન્ડક ૬૫, તિલક ૪૪,  
કૂટ ૬૪, ષોડશ પ્રાસાદ ૧૬.

વૈદૂર્ય પ્રાસાદ સપ્તદશ-દ્વિતીય ભેદ.

વૈદૂર્યંચ પ્રવક્ષ્યામિ પ્રાસાદં રત્નવલ્લભમ્ ॥  
ચતુરસ્રીકૃતે ક્ષેત્રે છષ્ટાદશવિભાજિતે ॥૧૦૩॥

હવે રત્નોમાં પ્રિય એવા વૈદૂર્ય પ્રાસાદનું સ્વરૂપ કહું છું. ચોરસ ક્ષેત્રમાં અઢાર ભાગ કરવા. ૧૦૩.

ભદ્રં ભાગદ્વયં કાર્યં ભાગેનૈકેન નિર્ગતમ્ ॥  
નંદિકાભાગમેકેન વિસ્તરે નિર્ગમેઽપિ ચ ॥૧૦૪॥  
દ્વિતીયા તત્સમા પ્રોક્તા પ્રતિકર્ણં દ્વિભાગિકમ્ ॥  
સમદલં તથા કાર્યં ભાગેનૈકેન નંદિકા ॥૧૦૫॥

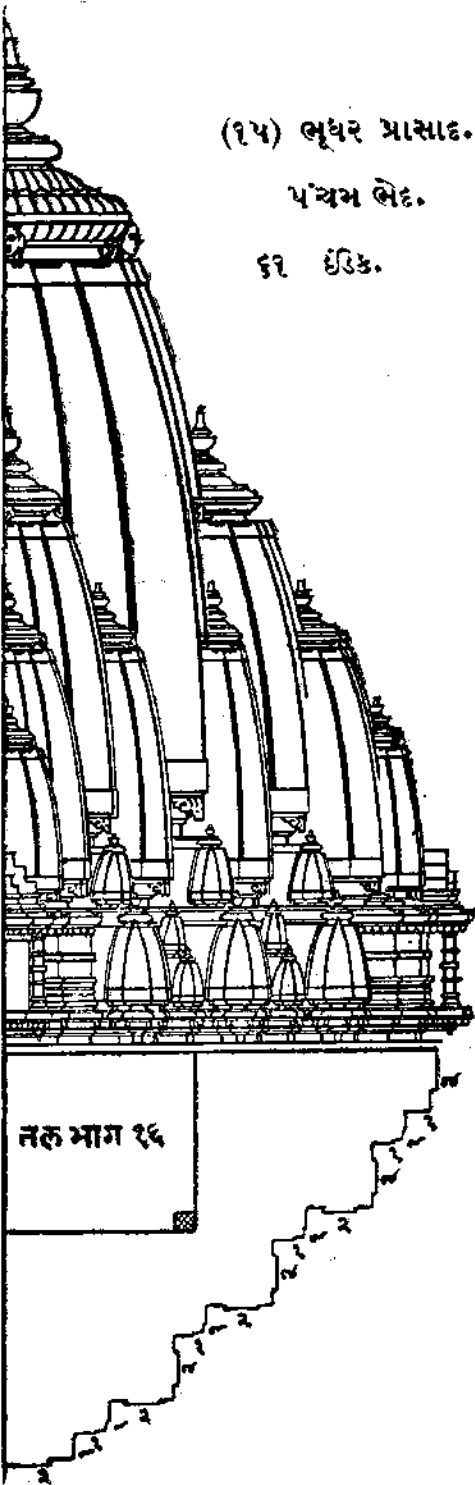

(१५) लूधर प्रासाद.

पंचम लेद.

३२ छंउक.

(१६) रत्नकूट प्रासाद.

६ विलकित.

३५ छंउक.

४४ तिलक.

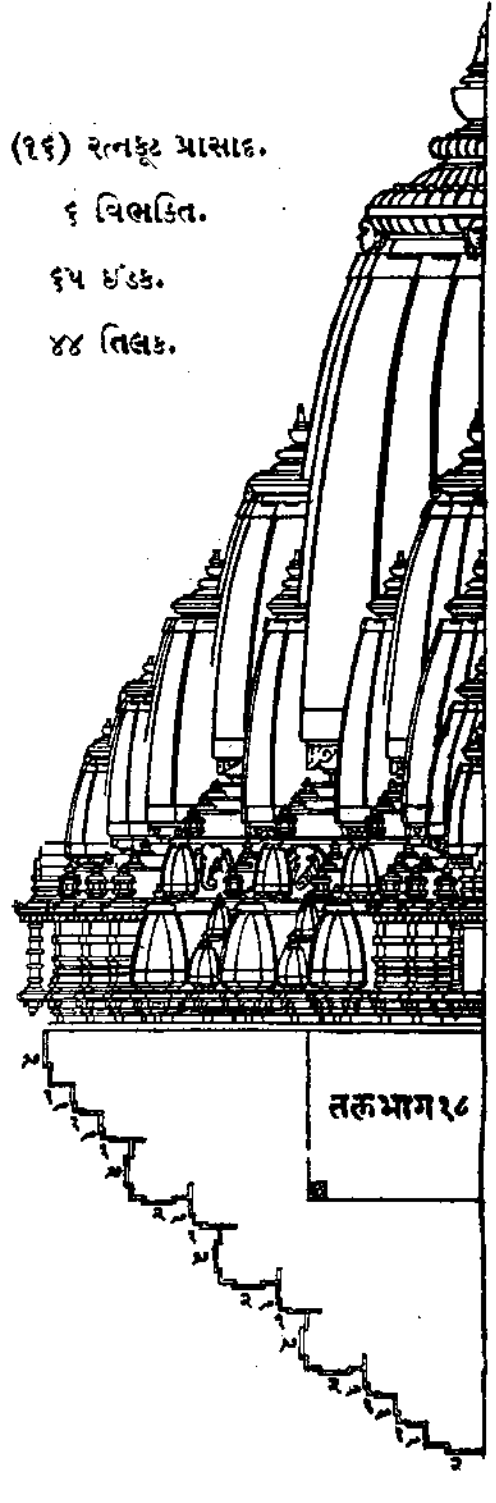

तरुभाग १६

નિર્ગમે ચ સમા પ્રોક્તા કોણચૈવ દ્વિભાગિકમ્ ॥

સમદલશ્ચ કર્તવ્યં ચતુર્દિક્ષુ વ્યવસ્થિતમ્ ॥૧૦૬॥

ભદ્રાર્ધ ભાગ યે અને નીકારે ભાગ એક, વિસ્તારમાં અને નીકારે નંદિકા ભાગ એક, ખીણ નંદિકા પણ ભાગ એક, પ્રતિકર્ણુ સમદલ ભાગ યે, ત્રીણ નંદિકા સમદલ ભાગ એક, અને કોણુ સમદલ ભાગ યેના કરવો. ચારે દિશામાં આ પ્રમાણે વ્યવસ્થા કરવી. ૧૦૪, ૧૦૫, ૧૦૬.

તદૂર્ધ્વે શિખરં કાર્યં ભદ્રે ચ રથિકા ભવેત્ ॥

તદૂર્ધ્વમુરુચત્વારિ નંદિકાશૃંગમેવ ચ ॥૧૦૭॥

દ્વિતીયે દ્વિતિલકશ્ચ ત્રીણિ શૃંગાનિ ચાનુગે ॥

નંદિકા તિલકયુગ્મા કોણે ચ ત્રયશૃંગકમ્ ॥૧૦૮॥

દ્વિપદે ચૈવ કર્તવ્યમુપાઙ્ગં વામદક્ષિણે ॥

શતં યુગાધિકા ષષ્ટિઃ પદરેખાશ્ચ વિસ્તરેત્ ॥૧૦૯॥

તેના ઉપર શિખર કરવું. ભદ્રે દોઢિયે અને તેના ઉપર ચાર ઉરુશૃંગ કરવાં. નંદિકાએ એક શૃંગ કરવું. ખીણ નંદીએ યે તિલક કરવાં. પદરે ત્રણ શૃંગ કરવાં. ત્રીણ નંદીએ બેએ તિલક કરવાં. કોણુ ઉપર ત્રણ શૃંગ ચઢાવવાં અને ખીણ પદમાં વામ દક્ષિણે નંદી ઉપર પ્રત્યંગ ચઢાવવાં. એકસો ચોસઠ પદના ભાગે રેખાઓ વિસ્તારવી. અર્થાત્ રેખાની નમણુ છેડવી. ૧૦૭, ૧૦૮, ૧૦૯.

નવષષ્ટ્યઞ્ડકોપેતો વૈદ્યુર્યશ્ચૈવ કલ્પયેત્ ॥

ચત્વારિંશત્તિલકૈશ્ચ ઘણ્ટાકૂટૈઃ સમન્વિતઃ ॥૧૧૦॥

અગણોતેર ઇન્ડકો, ચાલીસ તિલકો અને ઘંટાકૂટોથી સંયુક્ત આ વૈદ્યુર્ય પ્રાસાદ બાણવો. ૧૧૦.

ईदृशं कुरुते यस्तु प्रासादं सर्वकामदम् ॥

तस्य सिध्यन्ति देवाश्च सुलभमक्षयं पदम् ॥૧૧૧॥

આવા પ્રકારનો સર્વ કામનાઓને આપનારો વૈદ્યુર્ય પ્રાસાદ જે કરે છે તેના ઉપર દેવો પ્રસન્ન થાય છે અને તેને અક્ષય પદ સુલભ થાય છે. ૧૧૧.

ઇતિશ્રી વૈદ્યુર્ય પ્રાસાદ, તુલ ભાગ ૧૮, ઇન્ડક ૬૬, તિલક ૪૦, સપ્તદશ પ્રાસાદ ૧૭.

पद्मराग प्रासाद अष्टादश-तृतीय लेह.

पद्मरागं प्रवक्ष्यामि प्रासादं सर्वकामदम् ॥

अतुरस्त्रीकृते क्षेत्रे अष्टादशविभाजिते ॥૧૧૨॥

હવે સર્વ કામનાઓને આપનારા પદ્મરાજ પ્રાસાદનું લક્ષણ કહું છું. ચોરસ ક્ષેત્રમાં અઢાર ભાગ કરવા. ૧૧૨.

શાલા ભાગદ્વયાં કાર્યાં ભાગૈકેન ચ નિર્ગતા ॥  
 પલ્લવીભાગમેકેન વિસ્તરે નિર્ગમે તથા ॥૧૧૩॥  
 દ્વિતીયા ચ તથા પ્રોક્તા ચાનુગં તુ દ્વિભાગિકમ્ ॥  
 નિર્ગમે ચ તથા કાર્યં નંદિકાભાગમેવ ચ ॥૧૧૪॥  
 નિર્ગમે ચ તથા સ્થાપ્યા કોણશ્ચૈવ દ્વિભાગિકમ્ ॥  
 સમદલશ્ચ કર્તવ્યં સ્થાપયેચ્ચ દિશાષ્ટસુ ॥૧૧૫॥

અડધું ભદ્ર ( શાલા ) ભાગ બે અને નીકારે ભાગ એક કરવું. નંદિકા ભાગ એક સમદલ તથા ધીજી નંદિકા પણ તે પ્રમાણે એક ભાગની કરવી. પદ્મરાજ ભાગ બે સમદલ કરવો. ત્રીજી નંદિકા ભાગ એક સમદલ કરવી અને કોણ ભાગ બે સમદલ કરવો. આ પ્રમાણે આઠે દિશાઓમાં સ્થાપના કરવી. ૧૧૩, ૧૧૪, ૧૧૫.

વિચિત્રા રથિકા કાર્યાં ભદ્રે ગવાક્ષનિર્ગતા ॥  
 તદૂર્ધ્વે શ્ચુરુચત્વારઃ સાર્ધપાદેન ભૂષિતાઃ ॥૧૧૬॥  
 નંદિકાયા દ્વયોર્ધ્વે તુ શૃંગ્લં શૃંગ્લં નિયોજયેત્ ॥  
 શૃંગ્લોર્ધ્વે તિલકં સ્થાપ્યં પ્રતિકર્ણે ત્રિશૃંગ્લકમ્ ॥૧૧૭॥  
 અગ્રે પલ્લવિકાયાં તુ દ્વિતીયે તિલકદ્વયમ્ ॥  
 કોણે શૃંગ્લદ્વયં સ્થાપ્યમૂર્ધ્વે તિલકમંજરી ॥૧૧૮॥  
 દ્વિતીયકે પદે કાર્યમુપાક્લં વામદક્ષિણે ॥  
 રેખાનાં પદવિસ્તારં સમં ચત્વારિ સંચયેત્ ॥૧૧૯॥

ભદ્રે ગોખ ( અડધો ) નીકળતો કરવો તથા વિચિત્ર રથિકા કરવી અને તેના ઉપર ચાર ઉડ્ડશૃંગો કરવાં અને તે વિસ્તારથી દોઢાં ઉંચાં કરવાં. ભદ્ર પાસેની બન્ને નંદિકાઓએ એકએક શૃંગ અઢાવવું અને શૃંગો ઉપર તિલક કરવું. પ્રતિકર્ણે ત્રણ શૃંગો કરવાં અને તેની આગળની નંદિકાએ ધીજી પદમાં બે તિલક કરવાં. કોણ ઉપર બે શૃંગ અઢાવવાં, અને ઉપરના ભાગે તિલક યુક્ત એક મંજરી કરવી. ધીજી પશ્ચિતમાં નંદીએ પ્રત્યંગ કરવાં અને સમચોરસ ભાગે રેખા છોડવાનો વિસ્તાર કરવો. ૧૧૬, ૧૧૭, ૧૧૮, ૧૧૯.

( ટીપ્પણ:—રેખા છોડવાના કેટલા ભાગ કરવા તે બતાવ્યા નથી માટે ઉપર પ્રમાણે ભાગ સમજવા. )

(१७) वैडूर्य प्रासाद.

द्वितीय लेद.

६६ छंउक.

४० तिलक.

(१८) पद्मराग प्रासाद.

तृतीय लेद.

७३ छंउक.

३६ तिलक.

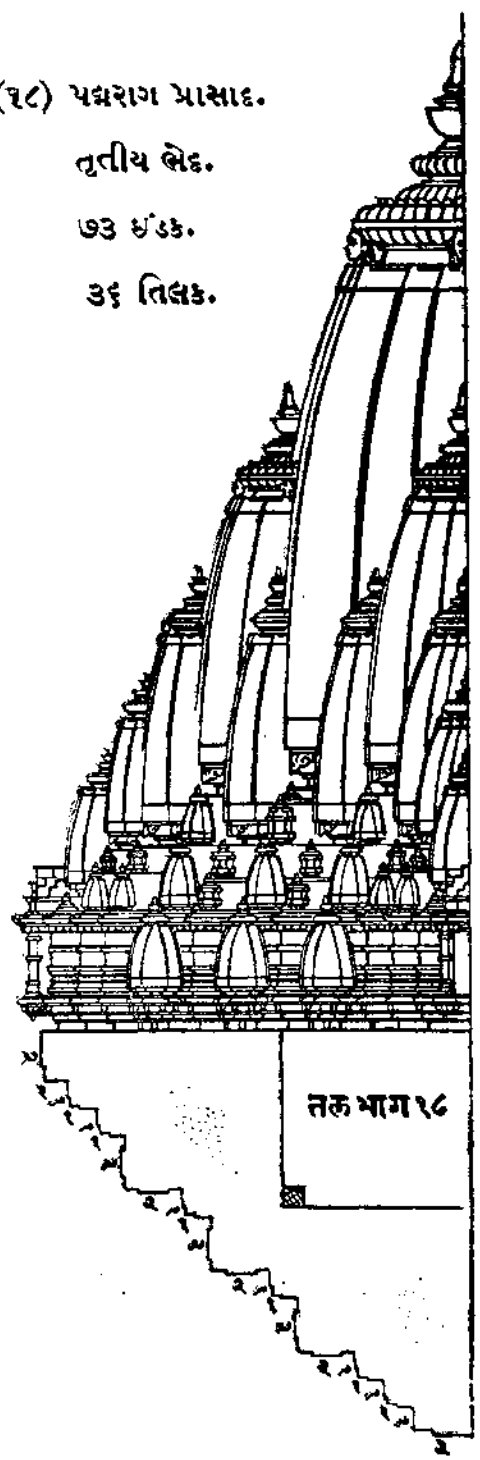
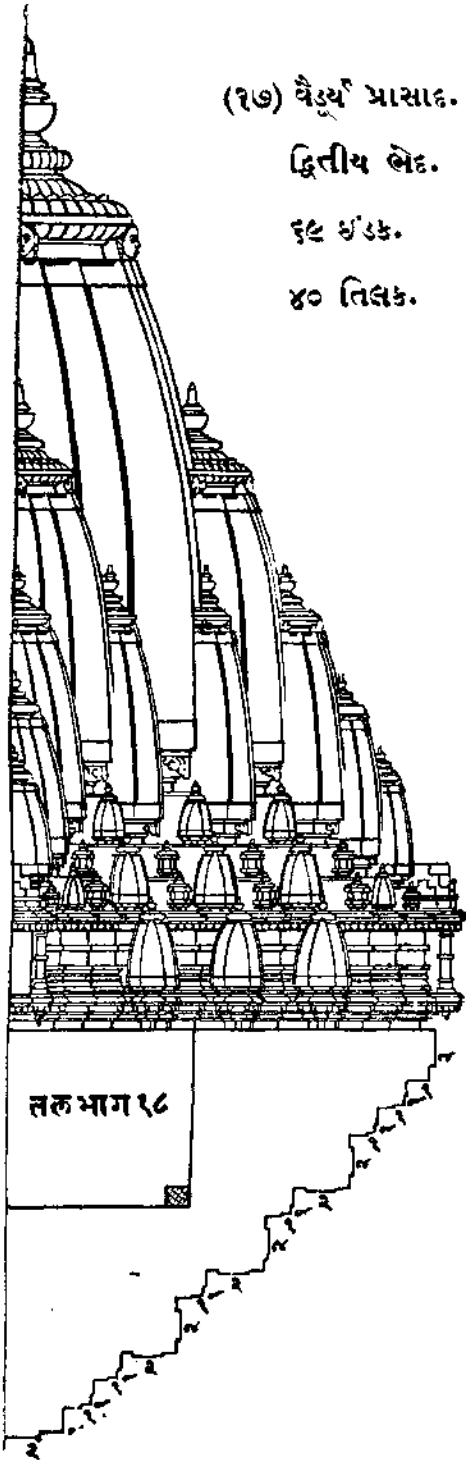

त्रिसप्तत्यण्डकैर्युक्तः पद्मरागो विधीयते ॥  
षट्त्रिंशत्तिलकैश्चैव सुरूपश्च सुशोभनः ॥१२०॥

तोतेर ष'उके तथा छत्रीस तिलकोथी संयुक्त सुंदर अने शोभायमान  
पद्मराग प्रासाद करवा. १२०.

धृतिश्री पद्मराग प्रासाद, तुलु भाग १८, ष'उक ७३, तिलक/उक, अष्टादश प्रासाद १८.

१००० प्रासाद ऐकेनविंशतितम-चतुर्थ लेद.

वज्रकश्च प्रवक्ष्यामि सर्वशोभासमन्वितम् ॥  
चतुरस्रीकृते क्षेत्रे द्वाष्टादशविभाजिते ॥१२१॥

शोभाथी अलंकृत कशमेको १००० प्रासाद कुहुं छुं. चौरस क्षेत्रमां  
अदार भाग करवा. १२१.

शाला भागद्वया कार्या भागैकेन च निर्गता ॥  
पल्लवीभागमेकेन निर्गमेऽपि तथैव च ॥१२२॥  
द्वितीया च तथा कार्या चानुगश्च द्विभागिकम् ॥  
निर्गमे च समं प्रोक्तं नंदिकाभागमेव च ॥१२३॥  
कोणं भागद्वयं कार्यं स्थापयेच्च दिशासु वै ॥  
तदूर्ध्वं शिखरं कार्यं सर्वलक्षणसंयुतम् ॥१२४॥

शाला भाग ये अने नीकारे भाग ऐकनी करवी. नंदिका भाग ऐकनी समदल,  
पील नदी पणु भाग ऐकनी समदल, पदरे भाग येना समदल, त्रील नंदिका भाग  
ऐकनी समदल अने कोणु भाग येना समदल करवा तथा चारे दिशासां या प्रमाणे  
स्थापवा अने तेना उपर सर्व लक्षण संयुक्त शिखर करवुं. १२२, १२३, १२४.

भद्रे च रथिका कार्या ह्युरुचत्वारि कल्पयेत् ॥  
नंदिकाया द्वये चैव शृङ्गं शृङ्गं नियोजयेत् ॥१२५॥  
तदूर्ध्वं तिलकं स्थाप्यं चानुगे त्रयशृङ्गकम् ॥  
तालद्वया च संस्थाप्या नंदिका तिलकांकिता ॥१२६॥  
कोणे शृङ्गत्रयं कार्यमुपाङ्गं वामदक्षिणे ॥  
रेखाविस्तारमूर्ध्वं च पदानां कारयेद् बुधः ॥१२७॥



ભદ્રે દોઢિયો અને ચાર ઉડ્ડશૃંગ કરવાં. ભદ્ર પાસેની બન્ને નંદિકાઓએ એકએક શૃંગ અને તિલક સ્થાપવું. પઠરે ત્રણ શૃંગો ચઢાવવાં. ત્રીજી નંદીએ ત્રણ ત્રણ તિલક એટલે તાલદ્રવ્ય અર્થાત ચોવીસ તિલક કરવાં. કોણ ઉપર ત્રણ ત્રણ શૃંગ ચઢાવવાં અને વામદક્ષિણે પ્રત્યંગ કરવું. તેના ઉપર બુદ્ધિમાન પુરૂષે ભાગ પ્રમાણે રેખા વિસ્તાર કરવો. ૧૨૫, ૧૨૬, ૧૨૭.

**શતશ્ર યુગવેદાનાં રેખાવિસ્તારકલ્પના ॥**

**સપ્તસપ્તત્યધિકૈશ્ચ પ્રાસાદો વજ્રકો મતઃ ॥૧૨૮॥**

**દ્વાત્રિંશત્તિલકૈર્યુક્તો ઘન્ટાકૂટૈઃ સમન્વિતઃ ॥**

**વજ્રકં કારયેદ્યસ્તુ વજ્રં પતતિ શશ્ત્રુષુ ॥૧૨૯॥**

રેખાનો વિસ્તાર એકસો ચુવાળીસ પદોએ કરવો. સીતોતેર ઇંડકો અને બત્રીસ તિલકો તથા ઘંટાકૂટો વડે યુક્ત આ વજ્રક પ્રાસાદ બાણવો. જે પુરૂષ આ પ્રાસાદ કરાવે છે તેના શત્રુઓ ઉપર વજ્ર પડી શત્રુનો નાશ થાય છે. ૧૨૮, ૧૨૯.

ઈતિશ્રી વજ્રક પ્રાસાદ, તુલ ભાગ ૧૮, ઇંડક ૭૭, તિલક ૩૨, એકોનવિંશતમ પ્રાસાદ ૧૬.

**મુકુટોન્નવલ પ્રાસાદ વિંશતિતમ-પંચમ ભેદ.**

**મુકુટં સુન્દરં વક્ષ્યે પ્રાસાદં મુકુટોજ્જ્વલમ્ ॥**

**ચતુરસ્રીકૃતે ક્ષેત્રે હ્યષ્ટાદશવિભાજિતે ॥૧૩૦॥**

મુકુટના સમાન સુંદર આકારવાળા મુકુટોન્નવલ પ્રાસાદનું લક્ષણ કહું છું. ચોરસ ક્ષેત્રમાં અઠાર ભાગ કરવા. ૧૩૦.

**શાલા ભાગદ્વયા કાર્યા નિર્ગમે ભાગિકા તથા ॥**

**વિસ્તરેત્પૂર્વમાનેન કોણં દ્વિભાગસુન્દરમ્ ॥૧૩૧॥**

**एतत्તુ સ્થાપયેત્પ્રાણો વિશાસુ વિદિશાસુ ચ ॥**

**તદૂર્ધ્વે શિખરં કાર્યં સર્વલક્ષણસંયુતમ્ ॥૧૩૨॥**

શાલા ભાગ બે અને નીકારે ભાગ એકની કરવી. તલનાં બીજાં નંદિકાદિ અંગો પૂર્વમાને વિસ્તારવાં અને કોણ ભાગ બેનો સમઠલ કરવો. એ પ્રમાણે બુદ્ધિમાને દિશા-વિદિશામાં વ્યવસ્થા કરવી અને તેના ઉપર સર્વ લક્ષણ યુક્ત શિખર કરવું. ૧૩૧, ૧૩૨.

**પ્રથમપલ્લવિકાર્યાં તુ શૃંગં શૃંગં નિયોજયેત્ ॥**

**ભદ્રે ચ રથિકા કાર્યા શૃંગચત્વારિ કલ્પયેત્ ॥૧૩૩॥**

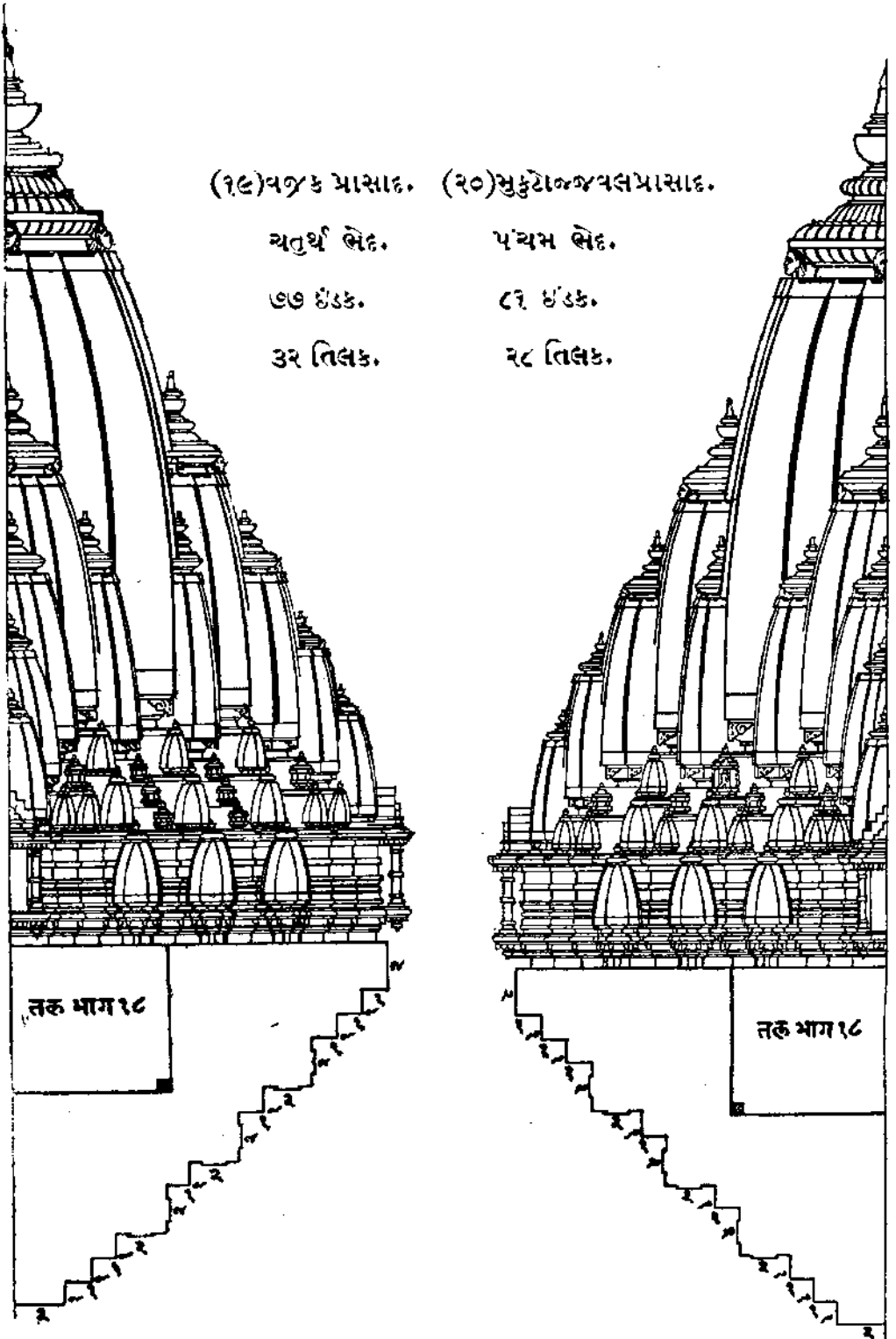

(१९) वज्रक प्रासाद. (२०) मुकुटोन्मज्जवलप्रासाद.

चतुर्थी भेद.

पंचम भेद.

७७ छंउक.

८१ छंउक.

३२ तिलक.

२८ तिलक.

तरु भाग १८

तरु भाग १८

દ્વિપદે ચૈવ સંસ્થાપ્યં તિલકં શૃંગમન્તરે ॥  
તિલકં પાદતૃતીયે છુપાઙ્ગ વામદક્ષિણે ॥૧૩૪॥  
રેખાવિસ્તારમૂર્ધ્વે ચ કુર્યાદ્વૈ પૂર્વમાનતઃ ॥  
એવં લક્ષણસંયુક્તઃ પ્રાસાદો મુકુટોજ્જ્વલઃ ॥૧૩૫॥

કર્ણુ પાસેની પહેલી નંદીએ એક શૃંગ ચઢાવવું. ભદ્રે દોઢિયે અને ચાર ઉરશૃંગ કરવાં. બીજી પંક્તિએ નંદીએ તિલક કરવું. બીજાં અંગો ઉપર પૂર્વ પ્રમાણે બાણવું. ત્રીજી પંક્તિએ એટલે કર્ણુ તિલક કરવાં અને વામદક્ષિણ બાજે પ્રત્યંગ કરવું તથા પૂર્વમાને રેખાઓનો વિસ્તાર કરવો. ઉપરોક્ત લક્ષણોથી યુક્ત મુકુટોજ્જ્વલ નામનો પ્રાસાદ બાણવો. ૧૩૩, ૧૩૪, ૧૩૫.

एकाशीत्यण्डकैरष्टाविंशतितिलकैस्तथा ॥  
तस्य चोमापतिः सिध्येत् कूटमुकुटमंडितः ॥१३६॥

એકાશી ઇંડકો તથા અઠાવીસ તિલકો વડે સુશોભિત અને કૂટરૂપી મુકુટને ધારણ કરેલો આ મુકુટોજ્જ્વલ પ્રાસાદ બે કરાવે છે તેના ઉપર ઉમાપતિ પ્રસન્ન થાય છે. ૧૩૬.

ઈતિશ્રી મુકુટોજ્જ્વલ પ્રાસાદ, તુલ ભાગ ૧૮, ઇંડક ૮૧,  
તિલક ૨૮, વિંશતિતમ પ્રાસાદ. ૨૦.

औरावत प्रासाद ऐकविंशतितम-५७४ लेद.

ऐरावतं प्रवक्ष्यामि प्रासादं सर्वकामदम् ॥  
चतुरस्रीकृते क्षेत्रे पूर्वमाने विभाजिते ॥१३७॥

સર્વ કામનાઓને આપનારા ઐરાવત પ્રાસાદનું સ્વરૂપ કહું છું. ચૌરસ ક્ષેત્રમાં પૂર્વાનુસાર અઠાર ભાગ કરવા. ૧૩૭.

भद्रं भागद्वयं कार्यं भागैकेन च निर्गतम् ॥  
पल्लवीभागमेकेन निर्गमेऽपि तथा भवेत् ॥१३८॥  
द्वितीया तत्समा प्रोक्ता प्रतिकर्णं द्विभागिकम् ॥  
समदलं च कर्तव्यं भागैकेन च नंदिका ॥१३९॥  
निर्गमे च तथा कार्या कोणञ्चैव द्विभागिकम् ॥  
निर्गमे तत्समं प्रोक्तं स्थापयेच्च दिशासु वै ॥१४०॥

ભદ્રાર્ધ ભાગ બે અને નીકારે ભાગ એક કરવું. પદ્મવી ( નંદિકા ) ભાગ એક, બીજી નંદિકા ભાગ એક, પ્રતિકર્ણ ભાગ બે, ત્રીજી નંદિકા ભાગ એક અને કર્ણ ભાગ બે. એ બધાં અંગો સમઠલ કરવાં તથા ઉપર પ્રમાણે સર્વ દિશાઓમાં વ્યવસ્થા કરવી. ૧૩૮, ૧૩૯, ૧૪૦.

**શિખરં કારયેત્તત્ર સર્વશોભાસમન્વિતમ્ ॥**

**શૃંગ્ણન્તુ પ્રથમપંક્તૌ સ્થાપયેચ્ચ સદા વુધઃ ॥૧૪૧॥**

**દ્વિતીયા પંક્તિકા કાર્યા સુશૃંગ્ણતિલકાન્તરા ॥**

**તૃતીયપદશૃંગ્ણન્તુ હ્યુપાદ્ગં વામદક્ષિણે ॥૧૪૨॥**

**ભદ્રે ચ રથિકા કાર્યા હ્યુરુચત્વારિ કલ્પયેત્ ॥**

**ઝઘર્વે રેખાઃ પ્રકર્તવ્યાઃ શતવેદયુગૈઃ પદૈઃ ॥૧૪૩॥**

સર્વ શોભા સંયુક્ત શિખર કરવું. પ્રથમ પંક્તિમાં એકએક શૃંગ, દ્વિતીય પંક્તિમાં એટલે ( કર્ણ અને પદરે ) શૃંગ તથા નંદિકાએ તિલક કરવું. તૃતીય પંક્તિમાં એકએક શૃંગ ચઢાવવું તથા વામદક્ષિણ ભાગે પ્રત્યંગ કરવું. ભદ્રે દોઢિયો અને ચાર ઉરૂશૃંગ કરવાં અને એકસો ચુંવાળીસ પદ ભેદે રેખાઓ ખેંચવી. ૧૪૧, ૧૪૨, ૧૪૩.

**પચ્ચાશીત્યણ્ડકૈર્યુક્તઃ પ્રાસાદો ગજરાજકઃ ॥**

**ચતુર્વિંશતિતિલકૈઃ કર્તવ્યશ્ચ સદા વુધૈઃ ॥૧૪૪॥**

પચ્ચાસી ઇંડકો અને ચોવીસ તિલકોથી યુક્ત એવો ઐરાવત પ્રાસાદ સર્વદા બુદ્ધિમાન પુરૂષોએ કરવો. ૧૪૪.

**પ્રાસાદં કારયેચ્ચસ્ત્વૈરાવતં સુરવલ્લભમ્ ॥**

**ત્રૈલોક્યં શુભ્યતે તસ્ય યશસ્વી વસુધાતલે ॥૧૪૫॥**

દેવતાઓને પ્રિય એવો આ ઐરાવત પ્રાસાદ બે કરાવે છે તેનાથી સમગ્ર ત્રૈલોક્ય શોભ પામે છે અને તે પુરૂષ વસુધાતલ ઉપર યશસ્વી થાય છે. ૧૪૫.

ઇતિશ્રી ઐરાવત પ્રાસાદ, તુલ ભાગ ૧૮, ઇંડક ૮૫, તિલક ૨૪,  
એકવિંશતિતમ પ્રાસાદ ૨૧.

**રાજહંસ પ્રાસાદ દ્વાવિંશતિતમ-૭ વિભક્તિ.**

**રાજહંસં પ્રવક્ષ્યામિ રાજાશ્ચ વૃદ્ધિકારકમ્ ॥**

**ચતુરસ્રીકૃતે ક્ષેત્રે દ્વાવિંશપદભાજિતે ॥૧૪૬॥**

રાજાઓના રાજ્ય અને પરિવારની વૃદ્ધિ કરનારા રાજહંસ પ્રાસાદનું લક્ષણ કહું છું. ચોરસ ક્ષેત્રને બાવીસે ભાગવું. ૧૪૬.

શાલા ભાગદ્વયા કાર્યા ભાગૈકેન ચ નિર્ગતા ॥  
 પલ્લવી ભાગિકા કાર્યા સમદલા સુશોભના ॥૧૪૭॥  
 ચાનુગં તુ દ્વિભાગૈશ્ચ વિસ્તરે નિર્ગમેઽપિ ચ ॥  
 દ્વિતીયં તત્સમં પ્રોક્તં તૃતીયશ્ચ તથૈવ ચ ॥૧૪૮॥  
 કોણં ભાગદ્વયં કલ્પ્યં નિર્ગમેઽપિ તથા ભવેત્ ॥  
 એનદ્ વત્સ પ્રકર્તવ્યં ચતુર્દિક્ષુ વ્યવસ્થિતમ્ ॥૧૪૯॥

શાલા-અર્ધું ભદ્ર છે ભાગ અને નીકારે એક ભાગ કરવું. નદિકા ભાગ એક સમદલ કરવી. પહેલો પઢરો ભાગ છે, બીજો પઢરો ભાગ છે અને ત્રીજો પઢરો પણ ભાગ છે તથા કેણુ ભાગ છે સમદલ કરવો. હે વત્સ! ઉપર પ્રમાણે ચારે દિશાઓમાં વ્યવસ્થા કરવી. ૧૪૭, ૧૪૮, ૧૪૯.

તદૂર્ધ્વે શિખરં કાર્યં સર્વશોભાસમન્વિતમ્ ॥  
 ભદ્રે ચ રથિકા કાર્યા હ્યુરુચત્વારિ કલ્પયેત્ ॥૧૫૦॥  
 પલ્લવી શૃંગસંયુક્તા કર્તવ્યા લક્ષણાન્વિતા ॥  
 કર્ણે વૈ પ્રતિકર્ણે ચ શૃંગં શૃંગં નિયોજયેત્ ॥૧૫૧॥  
 દ્વિતીયપંક્તિશૃંગાન્તુ હ્યુપાંગ્લં વામદક્ષિણે ॥  
 તૃતીયપંક્તિતિલકં કુર્યાન્નૈવ સુશોભનમ્ ॥૧૫૨॥  
 રેખાણાશ્ચૈવ વિસ્તારં તદૂર્ધ્વે કલ્પયેત્સુધીઃ ॥  
 ષટ્પશ્ચદ્વિશતાનાં તુ ભાગૈઃ કુર્યાન્ન સર્વદા ॥૧૫૩॥

તેના ઉપર સર્વ શોભાથી સંયુક્ત શિખર કરવું. ભદ્રે દોઢિયો અને ચાર ઉરુશૃંગ કરવાં. નદિકાએ લક્ષણાન્વિત એકએક શૃંગ કરવું તથા કર્ણે અને પ્રતિ-કર્ણે એકએક શૃંગ કરવું. બીજી પંક્તિમાં પણ એકએક શૃંગ કરવું. તૃતીય પંક્તિમાં એટલે કર્ણે સુશોભિત તિલક કરવું અને વામદક્ષિણે પ્રત્યંગ કરવું. તેના ઉપર યુદ્ધિ-માન યુરુષે બસો છપ્પન ભાગે શિખરના નમણની રેખાઓનો વિસ્તાર કરવો. ૧૫૦, ૧૫૧, ૧૫૨, ૧૫૩.

एकोनवतिसंख्यैरण्डकै राजहंसकः ॥  
 चतुर्भिस्तिलकैर्युक्तः सर्वदा सौख्यदायकः ॥૧૫૪॥

નેવ્યાસી ઇંડકો તથા ચાર તિલકોથી સંયુક્ત આ રાજહંસ પ્રાસાદ બાણવો અને તે સર્વદા સુખદાયી છે. ૧૫૪.

ઈતિશ્રી રાજહંસ પ્રાસાદ, તુલ ભાગ ૨૨, ઇંડક ૮૯, તિલક ૪,  
 દ્વાવિંશતિતમ પ્રાસાદ ૨૨.

(२१) जौरावत प्रासाद.

५०४ लेद.

८५ धंडिक.

२४ तिलक.

(२२) राजकुंश प्रासाद.

७ विभक्ति.

८८ धंडिक.

४ तिलक.

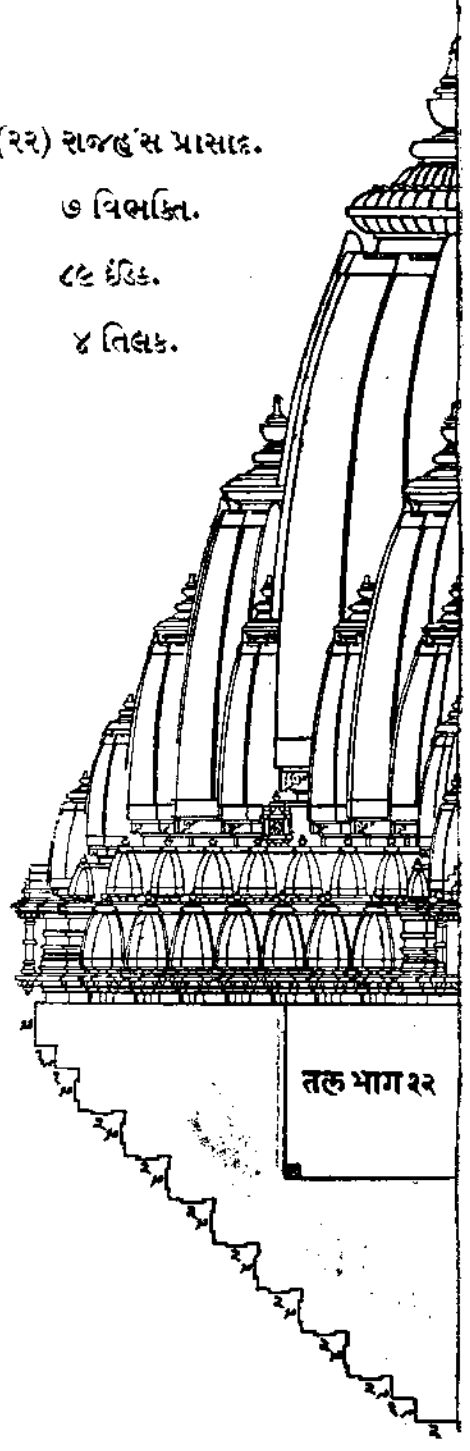
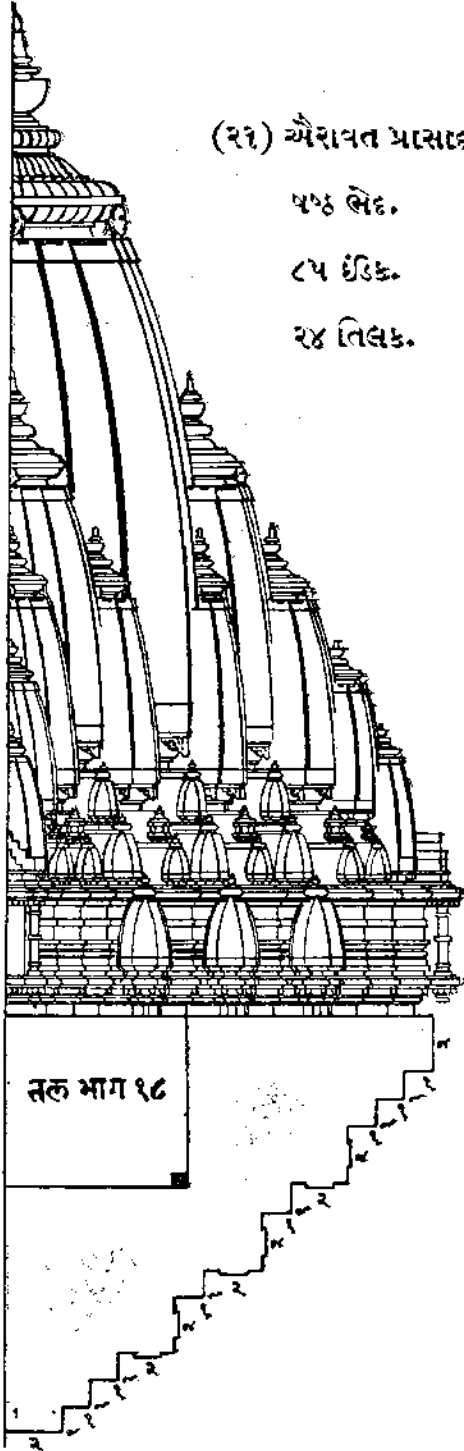

ગ૩૬ પ્રાસાદ ત્રયોવિંશતિતમ-પ્રથમ ભેદ.

ગરુડસ્ય પ્રવક્ષ્યામિ સ્વરૂપં લક્ષણાન્વિતમ્ ॥  
ચતુરસ્રીકૃતે ક્ષેત્રે દ્વાવિંશપદભાજિતે ॥૧૫૫॥

ગ૩૬ પ્રાસાદનું લક્ષણયુક્ત સ્વરૂપ કહું છું. ચારસ ક્ષેત્રમાં બાવીસ ભાગ કરવા. ૧૫૫.

શાલા ભાગદ્વયા કાર્યા ભાગૈકા ચ વિનિર્ગતા ॥  
પલ્લવી ભાગિકા કાર્યા સમદલા સુશોભના ॥૧૫૬॥  
ચાનુગં તુ દ્વિભાગૈશ્ચ વિસ્તરે નિર્ગમેઽપિ ચ ॥  
દ્વિતીયં તત્સમં પ્રોક્તં તૃતીયન્તુ તથૈવ ચ ॥૧૫૭॥  
કોણં ભાગદ્વયં કલ્પ્યં નિર્ગમે ચ તથા ભવેત્ ॥  
एतद् वत्स प्रकर्तव्यं चतुर्दिक्षु व्यवस्थितम् ॥૧૫૮॥

શાલા ભાગ બે અને નીકારે એક ભાગની કરવી. નાંદિકા એક ભાગની સમ-  
દલ કરવી તથા પહેલો પઢરો, બીજો પઢરો અને ત્રીજો પઢરો ભાગ બેનો સમદલ તેમજ  
કોણુ ભાગ બે સમદલ કરવો. હે વત્સ ! આ પ્રમાણે ચારે દિશાઓમાં વ્યવસ્થા  
કરવી. ૧૫૬, ૧૫૭, ૧૫૮.

તદૂર્ધ્વે શિશ્વરં કાર્યં સર્વશોભાસમન્વિતમ્ ॥  
ભદ્રે ચ રથિકા કાર્યા સ્તુરુચત્વારિ કલ્પયેત્ ॥૧૫૯॥  
પલ્લવી તિલકારૂઢા સિંહવ્યાલસમન્વિતા ॥  
પ્રતિકર્ણે તથા કર્ણે શૃંગ્લં શૃંગ્લં નિયોજયેત્ ॥૧૬૦॥  
દ્વિતીયપંક્તિશૃંગ્લં તૃતીયા ચ તથૈવ હિ ॥  
उपाङ्गश्च प्रकर्तव्यं शोभनं वामदक्षिणे ॥૧૬૧॥

તેના ઉપર શોભા સંયુક્ત શિખર કરવું. ભદ્રે દોઢિયો અને ચાર ઉર-  
શૃંગો કરવાં. નાંદિકાએ તિલક કરવું અને તે સિંહવ્યાલાદિથી યુક્ત કરવું. પ્રતિકર્ણે  
અને કર્ણે એકએક શૃંગ, બીજી તથા ત્રીજી પંક્તિએ પણ એકએક શૃંગ ચઢાવવું.  
વામદક્ષિણ ભાગે સુશોભિત પ્રત્યાંગ કરવું. ૧૫૯, ૧૬૦, ૧૬૧.

रेखाविस्तारमानश्च षट्पञ्चद्विंशतैः पदैः ॥  
त्रिनवत्यण्डकैर्युक्तो वसुतिलकसंयुतः ॥૧૬૨॥

અસો છાપન પદના ભેદે કરી નમણની રેખાઓના વિસ્તારનું માન કરવું-  
ત્રાણું ઇંડકો અને આઠ તિલકોથી સંયુક્ત ગરૂડ પ્રાસાદ બંધવો. ૧૬૨.

**દાનવાનાં વિઘાતાય ગરુડશ્ચ નિયોજયેત્ ॥**

**સિદ્ધિશ્ચ સર્વકામાનાં પ્રતિપક્ષક્ષયસ્તથા ॥૧૬૩॥**

અસુરોના નાશ માટે રાજ્યમાં ગરૂડ પ્રાસાદ યોજવો. તે સર્વ કામનાઓની  
સિદ્ધિ કરનારો તથા શત્રુપક્ષનો ક્ષય કરનારો છે. ૧૬૩.

ઈતિશ્રી ગરૂડ પ્રાસાદ, તુલ ભાગ ૨૨, ઇંડક ૬૩, તિલક ૮, ત્રયોવિંશતિતમ  
પ્રાસાદ ૨૩.

**વૃષભ પ્રાસાદ ચતુર્વિંશતિતમ-તૃતીય ભેદ.**

**વૃષભશ્ચ પ્રવક્ષ્યામિ પ્રાસાદં લક્ષણાન્વિતમ્ ॥**

**ચતુરસ્રીકૃતે ક્ષેત્રે દ્વાવિંશપદભાજિતે ॥૧૬૪॥**

લક્ષણયુક્ત વૃષભ નામના પ્રાસાદનું સ્વરૂપ કહું છું. ચારસ ક્ષેત્રમાં આવીસ  
વિભાગ કરવા. ૧૬૪.

**ભદ્રં ભાગદ્વયશ્ચૈવ ભાગૈકેન ચ નિર્ગતમ્ ॥**

**નંદિકાભાગમેકેન નિર્ગમે તુ તથાપિ ચ ॥૧૬૫॥**

**ચાનુગં તુ દ્વિભાગૈશ્ચ વિસ્તરે નિર્ગમેऽપિ ચ ॥**

**દ્વિતીયં તુ તથા કાર્યં તૃતીયશ્ચ તથૈવ ચ ॥૧૬૬॥**

**કોણં ભાગદ્વયં કાર્યં નિર્ગમેऽપિ ચ તત્સમમ્ ॥**

**એવશ્ચ સ્થાપયેત્પ્રાણો દિશાસુ વિદિશાસુ વૈ ॥૧૬૭॥**

ભદ્રાર્ધ ભાગ બે અને નીકરે ભાગ એક કરવું. નંદિકા ભાગ એકની સમદલ  
કરવી. પહેલો, બીજો અને ત્રીજો પદરો ભાગ બેબે તથા કોણુ ભાગ બે સમદલ  
કરવો. બુદ્ધિમાન પુરૂષોએ આ પ્રમાણે ચારે દિશાઓમાં વ્યવસ્થા કરવી. ૧૬૫,  
૧૬૬, ૧૬૭.

**અથાતઃ શિશ્વરં કાર્યં સર્વશોભાસમન્વિતમ્ ॥**

**ભદ્રે ચ રથિકા કાર્યા ચતુરુસમન્વિતા ॥૧૬૮॥**

**નંદિકા પ્રતિકર્ણેષુ કોણે શૃંગ્લં નિયોજયેત્ ॥**

**દ્વિતીયપંક્તિશૃંગ્લન્તુ શૃંગ્લશ્ચૈવ તૃતીયકે ॥૧૬૯॥**



તિલકચ્ચ તૃતીયાયામુપાઙ્ગં વામદક્ષિણે ॥

રેખાવિસ્તારમાનન્તુ ષટ્પદ્મચ્ચદ્વિશતૈઃ પદૈઃ ॥૧૭૦॥

ત્યારપછી સર્વ શોભાથી અલંકૃત શિખર કરવું. ભદ્રે દોઢિયો અને ચાર ઉરૂશૃંગ ચઢાવવાં. નદિકા, ત્રણે પ્રતિકર્ણો અને કોણે એકએક શૃંગ યોજવું. બીજી પંક્તિ તથા ત્રીજી પંક્તિ પણ એકએક શૃંગ યુક્ત કરવી. અને ત્રીજી પંક્તિમાં કોણે તિલક કરવું તથા વામદક્ષિણ ભાગે પ્રત્યંગ કરવું. શિખરના નમણની રેખાઓનો વિસ્તાર ઘસો છાપ્પન પદના ભેદે કરવો. ૧૬૮, ૧૬૯, ૧૭૦.

ઋષિગ્રહસમાયુક્તૈરણ્ડકૈર્વૃષભઃ સ્મૃતઃ ॥

ચતુર્ભિસ્તિલકૈશ્ચૈવ કર્તવ્યસ્તુ સદા બુધૈઃ ॥૧૭૧॥

ઋષિ એટલે સાત અને ગ્રહ એટલે નવ અર્થાત્ સત્તાણું ઈંડકો તથા ચાર તિલકવાળો આ વૃષભ નામનો પ્રાસાદ કહ્યો છે અને તે ડહ્યા પુરૂષોએ સર્વદા કરવા યોગ્ય છે. ૧૭૧.

પ્રાસાદં કારયેદ્ વત્સ સર્વાઙ્ગં લક્ષણાન્વિતમ્ ॥

હરવાહનસંયુક્તં દેવાનામપિ દુર્લભમ્ ॥૧૭૨॥

હે વત્સ ! સર્વાંગ અને સંપૂર્ણ લક્ષણોથી પરિપૂર્ણ આ વૃષભ નામનો પ્રાસાદ દેવતાઓને પણ દુર્લભ છે. ૧૭૨.

ઇતિશ્રી વૃષભ પ્રાસાદ, તુલ ભાગ ૨૨, ઈંડક ૬૭, તિલક ૪, ચતુર્વિંશતિતમ પ્રાસાદ ૨૪.

મેરૂ પ્રાસાદ પચ્ચવિંશતિતમ-ચતુર્થ ભેદ.

અથાતઃ સંપ્રવક્ષ્યામિ મેરોશ્ચ લક્ષણં શુભમ્ ॥

ચતુરસ્રીકૃતે ક્ષેત્રે દ્વાવિંશપદભાજિતે ॥૧૭૩॥

હવે મેરૂ પ્રાસાદનું શુભ લક્ષણ કહું છું. ચોરસ ક્ષેત્રમાં બાવીસ ભાગ કરવા. ૧૭૩.

મદ્રં ભાગદ્વયં કાર્યં ભાગૈકેન વિનિર્ગતમ્ ॥

પહ્લવીભાગમેકેન નિર્ગમેઽપિ તથા ભવેત્ ॥૧૭૪॥

ચાનુગં તુ દ્વિભાગૈશ્ચ વિસ્તરે નિર્ગમેઽપિ ચ ॥

દ્વિતીયં કોણભાગન્તુ તૃતીયશ્ચ તથૈવ હિ ॥૧૭૫॥

(२३) गरुड प्रासाद.

द्वितीय भेद.

६३ धंडक.

८ तिलक.

(२४) वृषभ प्रासाद.

तृतीय भेद.

६७ धंडक.

४ तिलक.

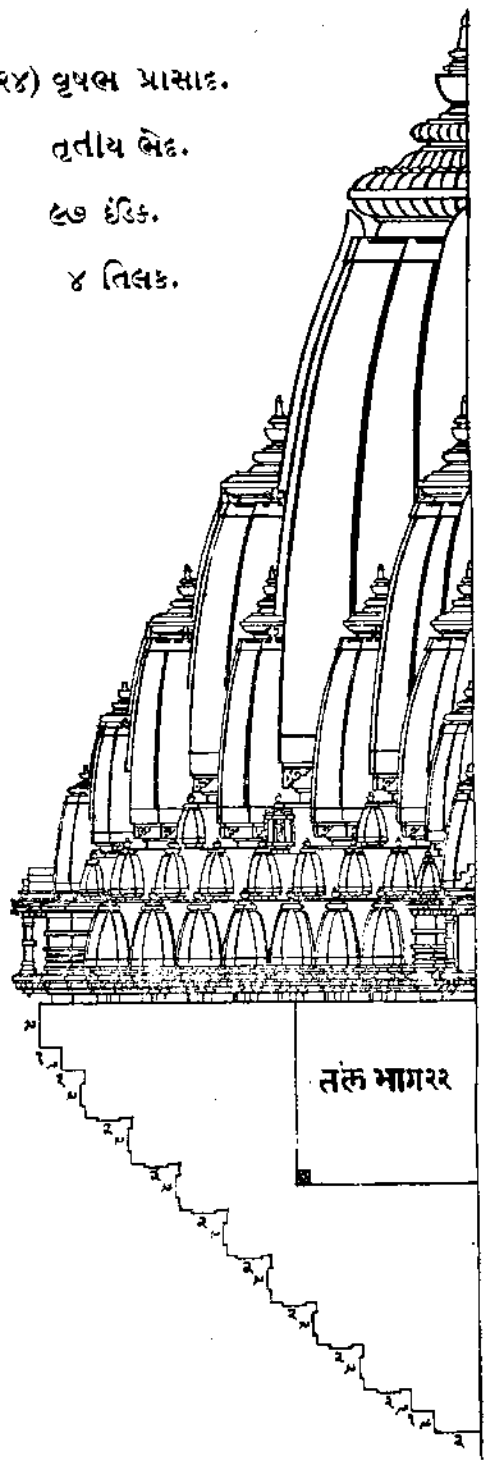
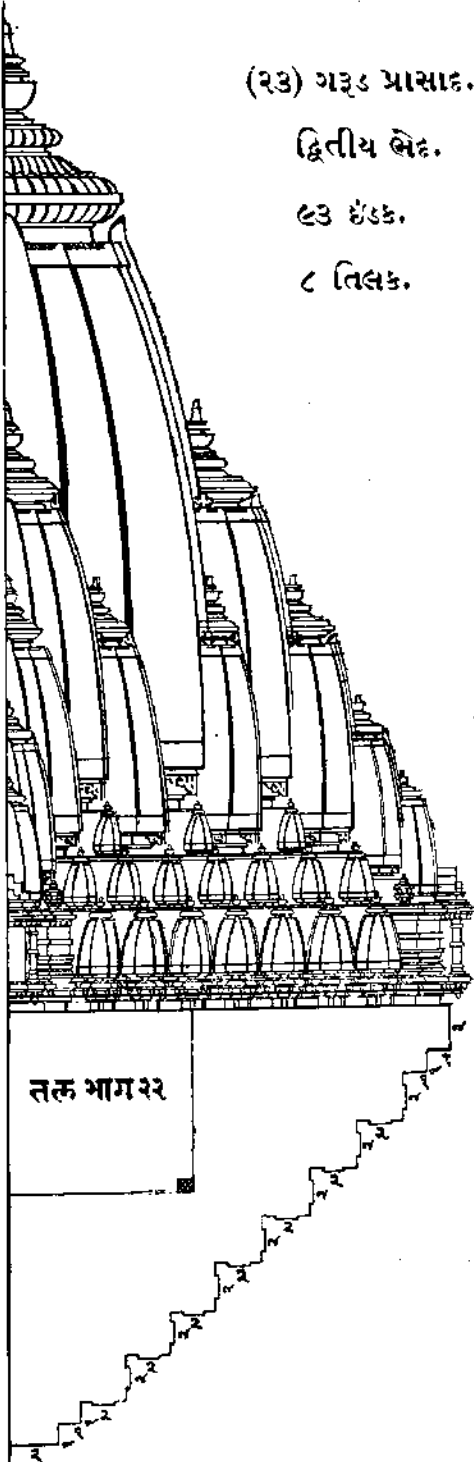

(२५) भेश प्रासाद.

अर्थात् लेद.

१०१ ईडिड.

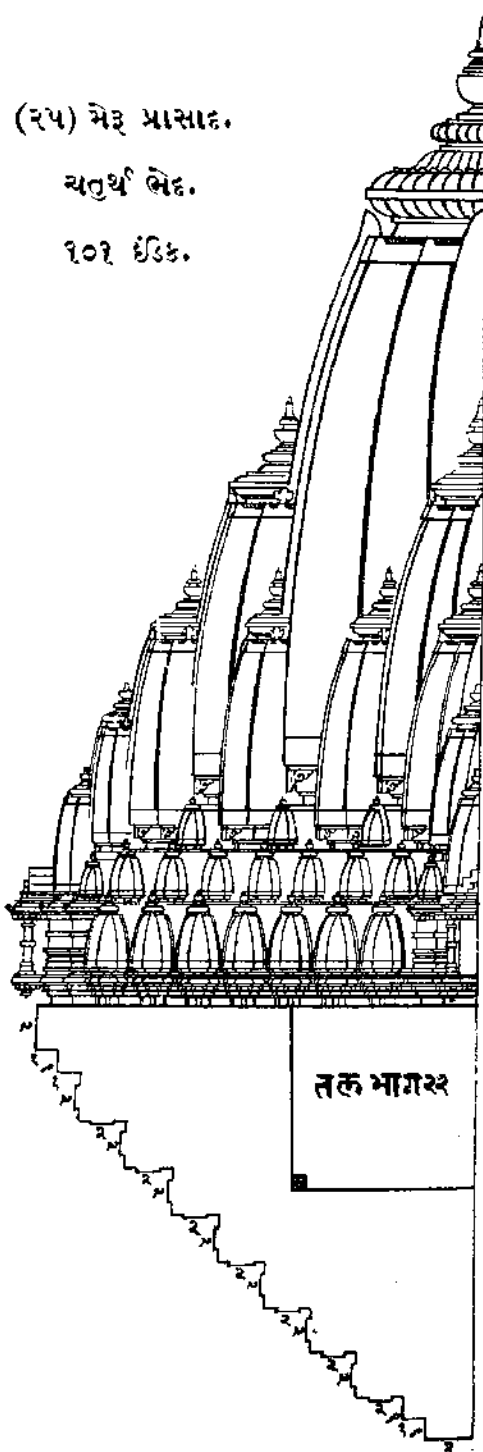

कोणं भागद्वयं कार्यं,  
निर्गमे पूर्वमानतः ॥

एवञ्च स्थापयेत्प्राज्ञ-  
श्चतुर्दिक्षु व्यवस्थितम् ॥१७६॥

लद्वार्धं लाग ये अने नीकारे लाग  
अेक करवुं. नदिका लाग अेक समदल करवी.  
पडेवो, पीजे अने त्रीजे पदरे तथा डोणु;  
अे गधां अंगो गण्णे लाग समदल करवां.  
आ प्रमाणे आरे दिशाओमां अंगोनी  
व्यवस्था करवी. १७४, १७५, १७६.

अथातः शिखरं कार्यं,  
सर्वलक्षणलक्षितम् ॥

भद्रे च रथिका कार्या,  
ह्युरुचत्वारि कल्पयेत् ॥१७७॥

नंदिकाप्रतिकर्णेषु,  
कर्णे चैव तथैव च ॥

शृङ्गं शृङ्गं तथा कार्यं,  
प्रथमपंक्तिभूषणम् ॥१७८॥

द्वितीयपादशृङ्गन्तु,  
तृतीयेषु तथैव च ॥

तृतीयपादके स्थाप्य-  
मुपाङ्गं वामदक्षिणे ॥१७९॥

रेखाणाञ्चैव विस्तारः,  
कर्तव्यश्च सदा बुधैः ॥

षट्पञ्चद्विशतानां तु,  
पदै रेखाश्च कल्पयेत् ॥१८०॥

सर्वं लक्षणोत्थी लक्षितं अेषु शिखर  
करवुं. भद्रे होदियो अने आर उडुशुंगो

ચઢાવવાં. નંદિકા, ત્રણ પ્રતિકર્ણો અને કોણ ઉપર એટલે પ્રથમ પંક્તિ એકએક શૃંગથી વિભૂષિત કરવી. બીજી પંક્તિએ એટલે ત્રણ પઢરા અને કોણ ઉપર તથા ત્રીજી પંક્તિએ એટલે બીજી પઢરા અને કોણ ઉપર એકએક શૃંગ ચઢાવવું. ત્રીજી પંક્તિએ વામદક્ષિણ ભાગે પ્રત્યંગ કરવું અને યુદ્ધિમાન પુરૂષોએ રેખાઓના વિસ્તાર સર્વદા ખસે છપ્પન પઢના ભેદે રેખાઓ ખેંચી કરવો. ૧૭૭, ૧૭૮, ૧૭૯, ૧૮૦.

**एकोत्तरशतैर्वत्स मेरुश्च कल्प्यतेऽण्डकैः ॥**

**प्रासादः सिध्यते यस्य लभते चाक्षयं पदम् ॥૧૮૧॥**

इति श्रीवास्तुशास्त्रे शिल्पशास्त्रिश्रीमूलजीसुतनर्मदाशङ्करसोमपुराविरचिते  
शिल्परत्नाकरे केशरादिपञ्चविंशतिप्रासादलक्षणाधिकारे  
गुर्जरभाषायां षं रत्नं समाप्तम् ॥

એકસો એક ઇંડકો વડે વિભૂષિત થયેલો આ મેરૂ પ્રાસાદ બાણવો. જે આ પ્રાસાદ કરાવે છે તે અક્ષય પઢનો ભોક્તા અને છે. ૧૮૧.

ઇતિશ્રી મેરૂ પ્રાસાદ, તુલ ભાગ ૨૨, ઇંડક ૧૦૧, પંચવિંશતિતમ પ્રાસાદ ૨૫.

ઇતિશ્રી વાસ્તુશાસ્ત્રમાં શિલ્પશાસ્ત્રી શ્રીયુત નર્મદાશંકર મૂલજીભાઈ  
સોમપુરાચિત શિલ્પરત્નાકર નામના ગ્રંથનું કેશરાદિ  
પંચવિંશતિ પ્રાસાદ લક્ષણાધિકાર નામનું  
છઠું રત્ન સંપૂર્ણ.



## સસમં રત્નમ્ ।



અથ તિલકસાગરાદિપચ્ચવિંશતિપ્રાસાદલક્ષણાધિકારઃ ।



વિશ્વકર્મા ઉવાચ ।

શૃણુ વત્સ પ્રવક્ષ્યામિ પ્રાસાદાનાં યથાક્રમમ્ ॥  
સર્વેષાં ધામજાતીનાં સારસંબોધહેતુના ॥૧॥  
વિભક્તિચંદતિલકૈસ્તિલકસાગરોદ્ભવાઃ ॥  
ક્ષીરાણ્ણવે સમુત્પન્ના નામ્ના તિલકસાગરાઃ ॥૨॥

શ્રીવિશ્વકર્મા કહે છે હે વત્સ ! સાંભળ, હવે હું તને બધી બલતના પ્રાસાદોનો સાર સમબ્ધ એવા હેતુથી યથાક્રમે વિભાગ, છંદ અને તિલકોના ભેદે થતા તિલક-સાગરાદિ બલતિના પ્રાસાદો કહું છું. આ પ્રાસાદોની ઉત્પત્તિ ક્ષીરાણ્ણવમાંથી થયેલી છે અને તિલકસાગરાદિ નામે સુપ્રસિદ્ધ છે. ૧, ૨.

પ્રશસ્તાઃ શાંતિદાઃ સર્વે પ્રસાદાય ભવન્તિ ચ ॥  
વિભક્તિતલચંદેષુ શિખરસ્યોર્ધ્વલક્ષણમ્ ॥૩॥  
શૃંગોરુશૃંગપ્રત્યંગા રથોપરથકર્ણિકાઃ ॥  
સંક્ષેપં કથયિષ્યામિ યાદૃશાઃ શાંતિકારકાઃ ॥૪॥

પ્રસિદ્ધ મહિમાવાળા અને શાંતિ આપનારા આ પ્રાસાદો દેવોને ઘણા પ્રિય છે. વિભાગ, તલ અને છંદથી શિખર સુધી શૃંગ, ઉરુશૃંગ, પ્રત્યંગ, રથ, ઉપરથ અને કર્ણિકા; એ બધાં અંગો વિભાગ પ્રમાણે કરવાં. હું આ બધાનાં લક્ષણ સંક્ષેપમાં કહીશ કે જેથી તેઓ શાંતિ આપનારા થાય. ૩, ૪.

શિખરસ્ય પ્રમાણેન ચોચ્છૂયો મળ્ડપસ્ય વૈ ॥  
હીનાંગે હીનચંદે ચ બહુજ્ઞેર્ધે ચ દીનતા ॥૫॥  
એકસ્કંધે બહુશાખે સ્કંધહીનૈકશાખયોઃ ॥  
પ્રશસ્તાઃ શાખાયુક્તાસ્તુ ચંદાલક્ષ્મીશોભિતાઃ ॥૬॥

શિખરના પ્રમાણથી મંડપ ઉચ્ચે કરવો. આ પ્રાસાદો ઓછા અંગવાળા, હીનચંદવાળા, અધિક અંગવાળા અને અર્ધાંગવાળા થાય તો દરિદ્રતા આપે છે.

તેથી હીનસ્કંધવાળા અગર એક શાખા ( રેખા ) વાળા કરવા નહિ પરંતુ એક સ્કંધ-વાળા તથા ઘણી રેખાઓવાળા કરવા. તલછંદના પ્રમાણે ઘણી રેખાઓ વડે અલંકૃત થયેલા આ પ્રાસાદોની મહિમા ઘણી છે. ૫, ૬.

તિલકસાગરાદિ પચીસ પ્રાસાદોનાં નામ.

તિલકસાગરશ્ચાદ્યો ગૌરીતિલકરુદ્રકૌ ॥

શ્રીતિલકો હરિશ્ચૈવ લક્ષ્મીભૂતિલકૌ તથા ॥૭॥

રંભાતિલક ઇન્દ્રશ્ચ મંદિરો હેમવાંસ્તથા ॥

કૈલાસતિલકઃ પૃથ્વીતિલકશ્ચ ત્રયોદશઃ ॥૮॥

ત્રિભુવનેન્દ્રનીલૌ ચ સર્વાંગતિલકસ્તથા ॥

સુરવલ્લભનામા ચ સિંહશ્ચ મકરધ્વજઃ ॥૯॥

મંગલસ્તિલકાક્ષશ્ચ પદ્મકઃ સોમકસ્તથા ॥

વિજયતિલકશ્ચૈવ ત્રૈલોક્યતિલકસ્તથા ॥૧૦॥

પચ્ચવિંશ ઇમે પ્રોક્તાઃ પ્રાસાદાસ્તિલકાભિધાઃ ॥

તિલકસાગરનામ્ના પ્રસિદ્ધા ભુવનોત્તમાઃ ॥૧૧॥

( ૧ ) તિલકસાગર, ( ૨ ) ગૌરીતિલક, ( ૩ ) રુદ્રતિલક, ( ૪ ) શ્રીતિલક, ( ૫ ) હરિતિલક, ( ૬ ) લક્ષ્મીતિલક, ( ૭ ) ભૂતિલક, ( ૮ ) રંભાતિલક, ( ૯ ) ઇન્દ્રતિલક, ( ૧૦ ) મંદિરતિલક, ( ૧૧ ) હેમવાનતિલક, ( ૧૨ ) કૈલાસતિલક, ( ૧૩ ) પૃથ્વી-તિલક, ( ૧૪ ) ત્રિભુવનતિલક, ( ૧૫ ) ઇન્દ્રનીલતિલક, ( ૧૬ ) સર્વાંગતિલક, ( ૧૭ ) સુરવલ્લભતિલક, ( ૧૮ ) સિંહતિલક, ( ૧૯ ) મકરધ્વજતિલક, ( ૨૦ ) મંગલતિલક, ( ૨૧ ) તિલકાક્ષ, ( ૨૨ ) પદ્મતિલક, ( ૨૩ ) સોમતિલક, ( ૨૪ ) વિજયતિલક, અને ( ૨૫ ) ત્રૈલોક્ય તિલક.

આ તિલકસાગરાદિ નામના પચીસ પ્રાસાદોનાં નામ જાણવાં. આ પ્રાસાદો તિલકસાગરાદિ નામે સુપ્રસિદ્ધ છે અને ભુવનોમાં ઉત્તમ છે. ૭, ૮, ૯, ૧૦, ૧૧.

તિલકસાગર પ્રાસાદ-પ્રથમ. ૧ વિભક્તિ.

છંદાલક્ષ્મીસંયુક્તાઃ કથ્યન્તે મુનિસત્તમ ॥

વેદાસ્ત્રશ્ચ ચતુઃસ્તમ્ભૈર્દિશાંપતિસુરૈર્ધૃતમ્ ॥૧૨॥

છાદ્યકૂટસમાયુક્તં ઘણ્ડાસિંહસમુદ્ભવમ્ ॥

ઈદ્દશં કુરુતે યસ્તુ સ લભેચ્ચાક્ષયં પદમ્ ॥૧૩॥

હે મુનિશ્રેષ્ઠ નારહણ ! હવે છંદ અને અલંકારો વડે શૌભાયમાન થયેલા તિલક-સાગરાદિ પ્રાસાદો કહું છું.

ચોરસ ક્ષેત્રમાં ચાર સ્તંભ કરવા અને તેમાં ચારે દિશાઓના દિગ્પાળોની મૂર્તિઓ કરવી. છાન્દુ તથા કૂટ કરવાં તેમજ આમલસારો તથા સિંહ કરવા. આ પ્રાસાદનું નામ તિલકસાગર છે અને કરનાર અક્ષયપદનો લોકતા થાય છે. ૧૨, ૧૩.

ઇતિશ્રી તિલકસાગર પ્રાસાદ, તુલ ચતુરસ, ઇંડક ૧, પ્રાસાદ ૧ લો.

### ગૌરીતિલક પ્રાસાદ દ્વિતીય-દ્વિતીય ભેદ.

અષ્ટતિલકસંગ્રાતઃ કર્ણે રેખાસમાયુતઃ ॥

અષ્ટતિલકસંયુક્તો ગૌરીતિલકસંજ્ઞકઃ ॥૧૪॥

ઉપર પ્રમાણે ચોરસ ક્ષેત્ર કરી પ્રાસાદની રચના કરવી. વિશેષમાં આઠ તિલકો કરવાં અને કર્ણ ઉપર રેખાઓ ખેંચવી. આઠ તિલકોવાળો આ પ્રાસાદ ગૌરીતિલક નામનો બાણુવો. ૧૪.

ઇતિશ્રી ગૌરીતિલક પ્રાસાદ, તુલ ચતુરસ, ઇંડક ૧, તિલક ૮, પ્રાસાદ ૨ને.

### રુદ્રતિલક પ્રાસાદ-તૃતીય.

ચતુરસ્રીકૃતે ક્ષેત્રે ચાષ્ટભાગવિભાજિતે ॥

કર્ણે ભાગદ્વયં કાર્યં ભદ્રં ભાગદ્વયં તથા ॥૧૫॥

કર્ણોર્ધ્વે તિલકં કુર્યાચ્ચતુર્દિક્ષુ સુશોભનમ્ ॥

રુદ્રતિલકનામોઽયં હ્યેકાળ્ડી સર્વકામદઃ ॥૧૬॥

સમચોરસ ક્ષેત્ર કરી આઠ ભાગ કરવા. તેમાં કર્ણ બે ભાગ અને અર્ધુ ભદ્ર પણ બે ભાગનું કરવું. કર્ણ ઉપર તિલક કરવાં. આ પ્રમાણે ચારે દિશાએ સુશોભિત પ્રાસાદ કરવો. આ પ્રાસાદનું નામ રુદ્રતિલક બાણુવું. એક ઇંડકવાળો આ પ્રાસાદ સર્વ કામનાઓને આપનારો છે. ૧૫, ૧૬.

ઇતિશ્રી રુદ્રતિલક પ્રાસાદ, તુલ ભાગ ૮, ઇંડક ૧, તિલક ૪, પ્રાસાદ ૩ ને.

१ तिलकसागर प्रासाद. २ गौरीतिलक प्रासाद.

प्रथम विलङ्कित.

द्वितीय भेद.

१ छंउक.

१ छंउक.

८ तिलक.

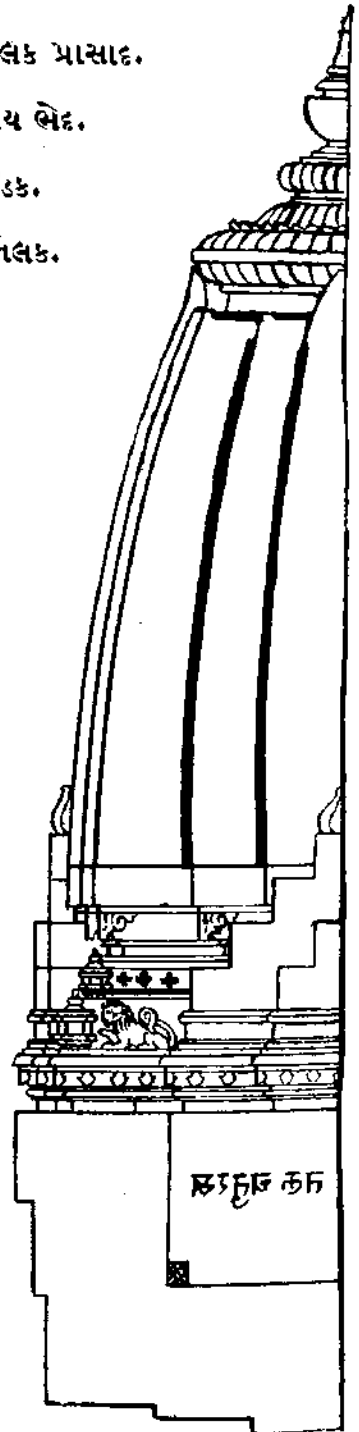
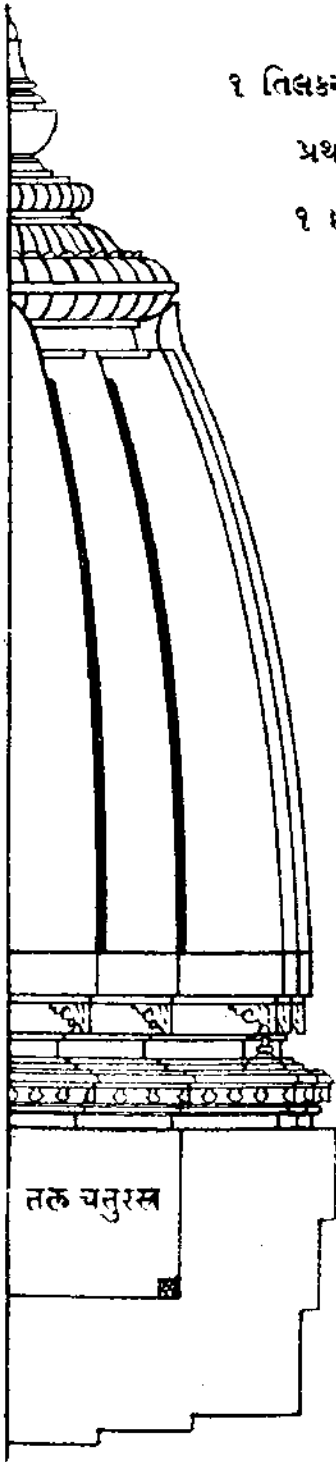



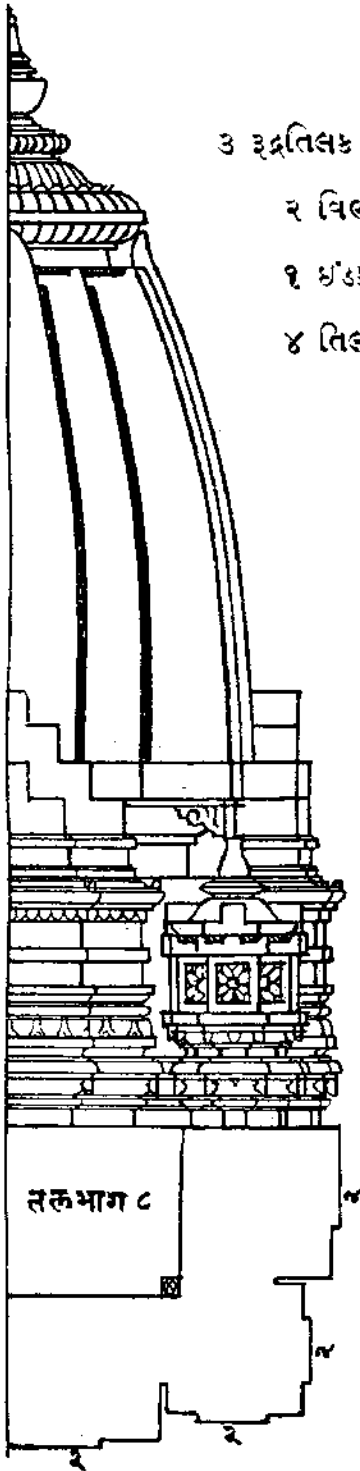

३ शक्ति तिलक प्रासाद.

२ विलम्बित.

१ छंउक.

४ तिलक.

४ श्रीतिलक प्रासाद.

द्वितीय खेद.

५ छंउक.

४ तिलक.

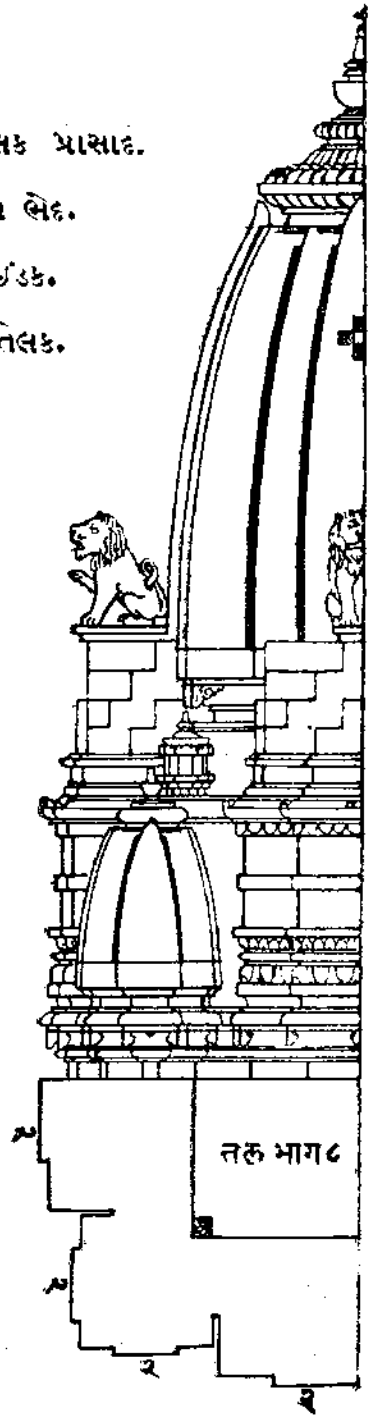

## શ્રીતિલક પ્રાસાદ ચતુર્થ-દ્વિતીય ભેદ.

કર્ણે શૃંગ પ્રદાતવ્યં તદૂર્ધ્વે તિલકં ન્યસેત્ ॥  
 ભદ્રે સિંહસ્તથા કાર્યઃ પશ્ચાણ્ડકવિભૂષિતઃ ॥  
 શ્રીતિલકઃ સમાહ્યાતઃ કર્તૃશાંતિશ્રિયાવહઃ ॥૧૭॥

ઉપર પ્રમાણે તલમાન કરી વધારેમાં કર્ણે શૃંગ અને તિલક કરવાં તથા ભદ્રે સિંહ કરવા. પાંચ ઇંડક વડે શોભાયમાન થયેલો શ્રીતિલક નામનો આ પ્રાસાદ કતાને શાંતિ અને લક્ષ્મી આપે છે. ૧૭.

ઇતિશ્રી શ્રીતિલક પ્રાસાદ, ભાગ ૮, ઇંડક ૫, તિલક ૪, પ્રાસાદ ૪ થો.

## હરિતિલક પ્રાસાદ પંચમ-તૃતીય ભેદ.

ભદ્રે શૃંગ પ્રદાતવ્યં ચતુર્ધિક્ષુ વ્યવસ્થિતમ્ ॥  
 નવાણ્ડકસમાયુક્તશ્ચતુર્ભિસ્તિલકૈર્યુતઃ ॥  
 હરિતિલકસંજ્ઞો વૈ સિદ્ધકિન્નરસેવિતઃ ॥૧૮॥

આઠ ભાગના ચોરસ ક્ષેત્રમાં પૂર્વ પ્રમાણે તલમાન કરવું. વિશેષમાં ભદ્રે એક ઉશૃંગ ચઢાવવું. નવ ઇંડક તથા ચાર તિલકો વડે શોભિત આ હરિતિલક પ્રાસાદ સિદ્ધાં તેમજ કિન્નરોથી સેવાયેલો છે. ૧૮.

ઇતિશ્રી હરિતિલક પ્રાસાદ, ભાગ ૮, ઇંડક ૬, તિલક ૪, પ્રાસાદ ૫ થો.

## લક્ષ્મીતિલક પ્રાસાદ પઞ્ચ-ચતુર્થ ભેદ.

ભદ્રે શૃંગ દ્વિતીયશ્ચ રથિકાં સ્થાપયેત્તથા ॥  
 ચત્વારિ તિલકાન્યેવ હ્યણ્ડકાનિ ત્રયોદશ ॥  
 લક્ષ્મીતિલકનામોઽયં શ્રિયઃ પ્રીત્યર્થહેતવે ॥૧૯॥

ક્ષેત્રમાન ઉપર પ્રમાણે કરી ભદ્રે ણીભું વધારે એક શૃંગ ચઢાવવું અને દોઢિયો કરવો. તેર ઇંડકો અને ચાર તિલકો વાળો લક્ષ્મીતિલક નામનો આ પ્રાસાદ લક્ષ્મીની પ્રસન્નતાને વધારનારો બાણ્યો. ૧૯.

ઇતિશ્રી લક્ષ્મીતિલક પ્રાસાદ, ભાગ ૮, ઇંડક ૧૩, તિલક ૪, પ્રાસાદ ૬ થો.

५ हरितिलकप्रासाद. ६ लक्ष्मतिलकप्रासाद.

तृतीय खेद.

चतुर्थ खेद.

८ खंडक.

१३ खंडक.

४ तिलक.

४ तिलक.

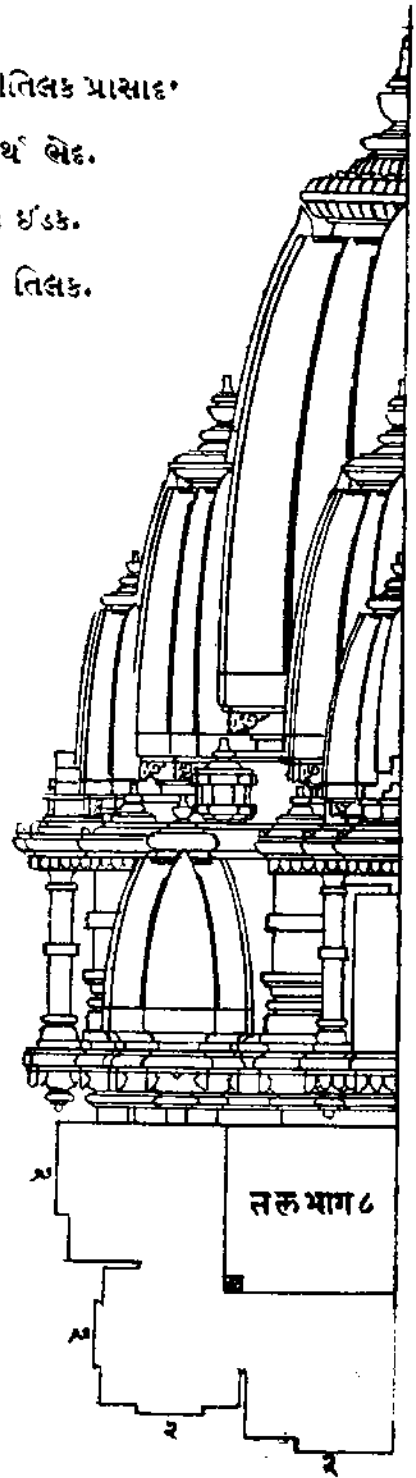
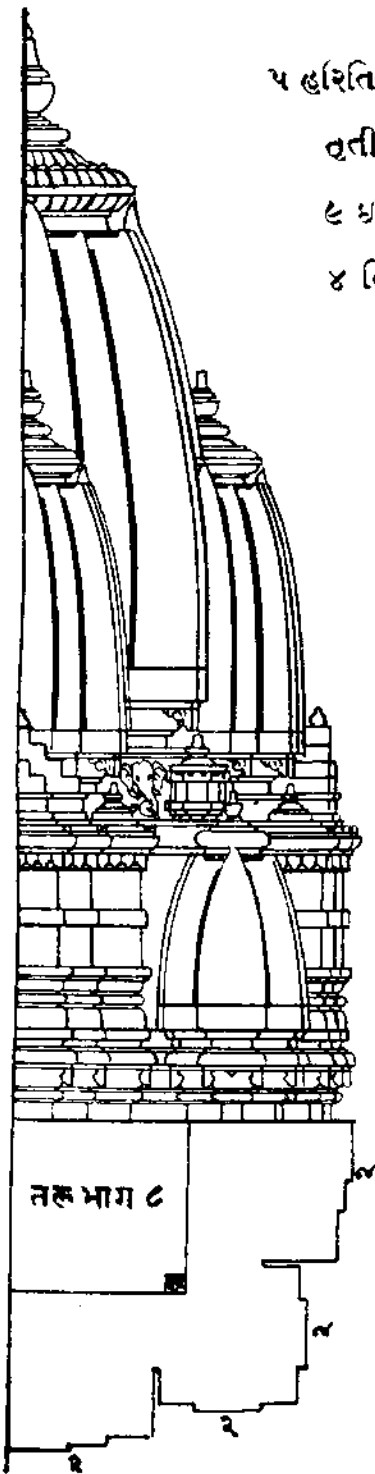

ભૂતિલક પ્રાસાદ સપ્તમ-૩ વિભક્તિ.

ચતુરસ્રીકૃતે ક્ષેત્રે દશઘા ભાજિતે પુનઃ ॥  
કોણં ભાગદ્વયં કાર્યં સાર્ધભાગેન ચાનુગમ્ ॥  
શાલા ચ સાર્ધભાગેન નિર્ગમં ચ પદોનકમ્ ॥૨૦॥

ચોરસ ક્ષેત્રના દશ ભાગ કરવા અને તેમાં બે ભાગનો કર્ણ, દોઢ ભાગનો પઢરો અને દોઢ ભાગનું અર્ધું ભદ્ર કરવું. ભદ્ર નીકારે નીકળતું પોણા ભાગનું કરવું. ૨૦.

પ્રથમપંક્તિકોણેષુ શૃંગં તત્ર નિયોજયેત્ ॥  
તથોપરિ તિલકં તુ શ્યૂર્ધ્વરેઘ્વાઃ પ્રકીર્તિતાઃ ॥૨૧॥  
અનુગે ચ ચતુર્દિક્ષુ શૃંગમેકં નિયોજયેત્ ॥  
તસ્યોર્ધ્વે તિલકં ચૈવ પ્રત્યંગં વામદક્ષિણે ॥૨૨॥  
મદ્રે શૃંગદ્વયં પ્રોક્તં દિશાસુ સ્થાપયેદ્બુધઃ ॥  
દ્વાદશતિલકાન્યેવ શ્યૂનર્ધિશાણ્ડકાનિ ચ ॥  
ભૂતિલકઃ સમાખ્યાતઃ સર્વકામાર્થસાધનઃ ॥૨૩॥

કર્ણની પહેલી પંક્તિએ શૃંગ તથા તિલક કરવાં. પઢરે પણ શૃંગ તથા તિલક કરવાં અને ડાબે જમણે અંગે પ્રત્યંગ કરવાં. ભદ્રે બે શૃંગ ચઢાવવાં. આ રીતે આરે દિશામાં રચના કરવી. આર તિલક તથા ઓગણીસ ઈંડક વાળો ભૂતિલક નામનો આ પ્રાસાદ બાણુવો અને તે સર્વ કામ તેમજ અર્થને સાધનારો છે. ૨૧, ૨૨, ૨૩.

ઇતિશ્રી ભૂતિલક પ્રાસાદ, ભાગ ૧૦, ઈંડક ૨૬, તિલક ૧૨, પ્રાસાદ ૭ મો.

રંભાતિલક પ્રાસાદ અષ્ટમ-દ્વિતીય ભેદ.

કર્ણે શૃંગદ્વયં કાર્યં તિલકઞ્ચ તથાનુગે ।  
અષ્ટમિસ્તિલકૈર્યુક્તસ્રયસ્ત્રિંશદ્ગિરણ્ડકૈઃ ॥  
રંભાતિલકનામા ચ કર્તવ્યઃ શાંતિમિચ્છતા ॥૨૪॥

ઉપર પ્રમાણેના તલમાં કર્ણે બે શૃંગ કરવાં અને પઢરે તિલક ચઢાવવું. આઠ તિલક અને તેવીસ ઈંડકવાળો આ રંભાતિલક નામનો પ્રાસાદ બાણુવો અને શાંતિની ઇચ્છાવાળા પુરૂષે આ પ્રાસાદ કરવો. ૨૪.

ઇતિશ્રી રંભાતિલક પ્રાસાદ, ભાગ ૧૦, ઈંડક ૩૩, તિલક ૮, પ્રાસાદ ૮ મો.

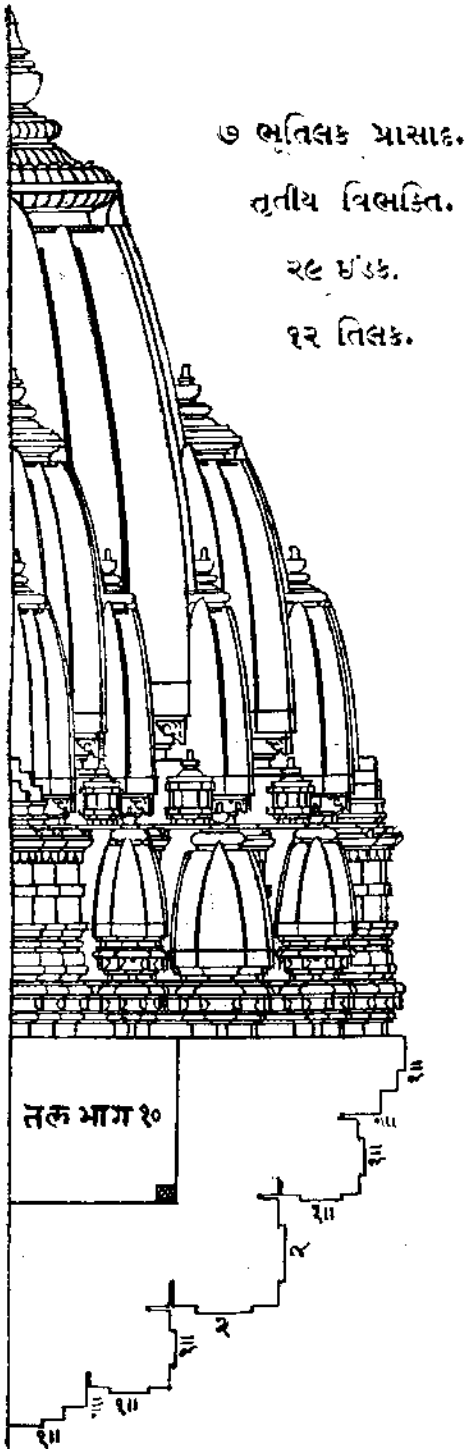

८ रंभातिलक प्रासाद.  
द्वितीय लेद.  
३३ छंउक. ८ तिलक.

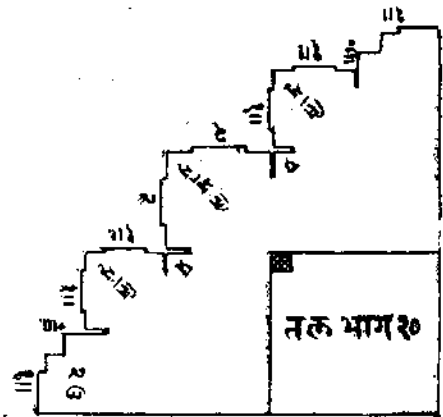

९ छन्दतिलक प्रासाद.  
तृतीय लेद.  
४१ छंउक. ४ तिलक.

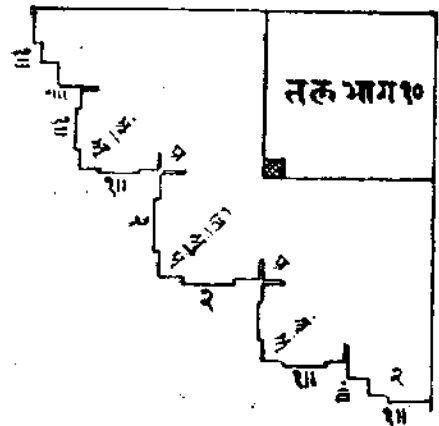

ઇન્દ્રતિલક પ્રાસાદ નવમ-તુર્ત ય લેદ.

પ્રતિરથેષુ શૃંગૈકં કર્ણોર્ધ્વે તિલકં ન્યસેત્ ॥  
અણ્ડાન્યેકચત્વારિંશચત્વારિ તિલકાનિ ચ ॥  
ઇન્દ્રતિલકસંજ્ઞાશ્ચ પૂજયઃ સુરનરેશ્વરૈઃ ॥૨૬॥

ઉપર પ્રમાણેના તલમાં પઢરે એકેક શૃંગ ચઢાવવું અને કર્ણે તિલક કરવાં. એકતાલીસ ઇંડક અને ચાર તિલકવાળા આ પ્રાસાદનું નામ ઇન્દ્રતિલક છે અને તે દેવતા તથા રાજાઓને પૂજવા યોગ્ય છે. ૨૫.

ઇતિશ્રી ઇન્દ્રતિલક પ્રાસાદ, ભાગ ૧૦, ઇંડક ૪૧, તિલક ૪, પ્રાસાદ ૬ મો.

મંદિરતિલક પ્રાસાદ દશમ-૪ વિભક્તિ.

મંદિરતિલકં વક્ષ્યે સૂર્યભાગં વિભાજયેત્ ॥  
મદ્રં ભાગદ્વયં કાર્યં ચાનુગં દ્વયભાગિકમ્ ॥  
કોણં ભાગદ્વયં કૃત્વા ચતુર્દિક્ષુ નિયોજયેત્ ॥૨૬॥

હવે મંદિરતિલક પ્રાસાદ કહું છું. ચોરસ ક્ષેત્રના બાર ભાગ કરી તેમાં બે ભાગનું અર્ધું ભદ્ર, બે ભાગનો પ્રતિરથ અને બે ભાગનો કર્ણ કરવેદ. આ પ્રમાણે ચારે દિશામાં રચના કરવી. ૨૬.

કોણે શૃંગદ્વયં સ્થાપ્યં ચાનુગે શૃંગમેવ ચ ॥  
દ્વિતીયક્રમે તિલકં ચતુર્દિક્ષુ વ્યવસ્થિતમ્ ॥૨૭॥  
મદ્રે ચ રથિકા કાર્યા હુરુશૃંગચયં તથા ॥  
પ્રત્યંગં યદિ પ્રત્યંગમુરોશ્ચ વામદક્ષિણે ॥૨૮॥  
તદધો મંજરી કાર્યા પદ્માકારા સુવર્તિતા ॥  
ચતુર્વિંશતિલકશ્ચ હ્યણ્ડકમમ્ત્રિંશતિઃ ॥  
નાનારૂપધરો દિવ્યો મંદિરો મંદિરોપમઃ ॥૨૯॥

કર્ણે બે તથા પઢરે એક શૃંગ ચઢાવવું. બીજી પક્ષિતએ તિલક કરવાં. ભદ્રે દોઢિથો તથા ત્રણ ઉરુશૃંગ કરવાં. ઉરુશૃંગને પડખે પ્રત્યંગ કરવાં અને તેની નીચે કમળ પુષ્પના જેવી મંજરીઓ કરવી. સાડત્રીસ ઇંડક તથા ચોવીસ તિલકવાળો આ પ્રાસાદ મંદિરતિલક બહુવો. ૨૭, ૨૮, ૨૯.

ઇતિશ્રી મંદિરતિલક પ્રાસાદ, તલ ભાગ ૧૨, ઇંડક ૩૭, તિલક ૨૪, પ્રાસાદ ૧૦ મો.

હેમવાન્ તિલક પ્રાસાદ એકાદશ-દ્વિતીય ભેદ.

પ્રતિરથોર્ધ્વે શૃંગાણિ કર્ણોર્ધ્વે તિલકં ન્યસેત્ ॥

વિંશતિતિલકૈઃ પञ્ચચત્વારિંશદ્ગિરણ્ડકૈઃ ॥

હેમવાંશ્ચ તદા નામ કર્તવ્યઃ સર્વશાંતિદઃ ॥૩૦॥

ઉપર પ્રમાણેના તલમાં પ્રતિરથે શૃંગ ચઢાવવું અને કર્ણે તિલક કરવાં. પીસ-તાળીસ ઈંડક અને વીસ તિલકવાળો આ હેમવાન્ તિલક નામનો પ્રાસાદ બાણવો અને તે સર્વ પ્રકારે શાંતિ આપનારો છે. ૩૦.

ઇતિશ્રી હેમવાન્ તિલક પ્રાસાદ, ભાગ ૧૨, ઈંડક ૪૫, તિલક ૨૦, પ્રાસાદ ૧૧ મો.

કૈલાસતિલક પ્રાસાદ દ્વાદશ-તૃતીય ભેદ.

પ્રતિરથે ચ તિલકં સ્થાપયેચ્ચ સુશોભનમ્ ॥

અણ્ડાકાન્યૂનપञ્ચાશદ્ ગાયત્રી તિલકાનિ ચ ॥

કર્ણોર્ધ્વે તુ યદા શૃંગં નામ્ના કૈલાસસંભવઃ ॥૩૧॥

ઉપર પ્રમાણેના તલ ઉપર વધારેમાં પઠરે તિલક કરવાં અને કર્ણે શૃંગ ચઢાવવું. ઓગણપચાસ ઈંડક અને ચોવીસ તિલકવાળો આ પ્રાસાદ કૈલાસતિલક બાણવો. ૩૧.

ઇતિશ્રી કૈલાસતિલક પ્રાસાદ, ભાગ ૧૨, ઈંડક ૪૬, તિલક ૨૪, પ્રાસાદ ૧૨ મો.

પૃથ્વીતિલક પ્રાસાદ ત્રયોદશ-ચતુર્થ ભેદ.

તિલકં યદિ કર્ણોર્ધ્વે શૃંગં પ્રતિરથોર્ધ્વકે ॥

અણ્ડાનિ સપ્તપञ્ચાશદ્ વિંશતિતિલકાનિ ચ ॥

પૃથ્વીતિલકસંજ્ઞાશ્ચ પૃથ્વીભ્રમણપુણ્યદઃ ॥૩૨॥

પૂર્વ પ્રમાણેના તલ ઉપર વધારેમાં કર્ણે તિલક અને પઠરે શૃંગ ચઢાવવું. આ સત્તાવન ઈંડક અને વીસ તિલકવાળા પ્રાસાદનું નામ પૃથ્વીતિલક છે અને તે પૃથ્વી-પ્રદક્ષિણાનું પુણ્ય આપનાર બાણવો. ૩૨.

ઇતિશ્રી પૃથ્વીતિલક પ્રાસાદ, ભાગ ૧૨, ઈંડક ૫૭, તિલક ૨૦, પ્રાસાદ ૧૩ મો.

१० मंदिरतिलक प्रासाद.

चतुर्थ विलकि.

३७ छंउक.

२४ तिलक.

११ डेमवान तिलक प्रासाद.

द्वितीय लेद.

४५ छंउक. २० तिलक.

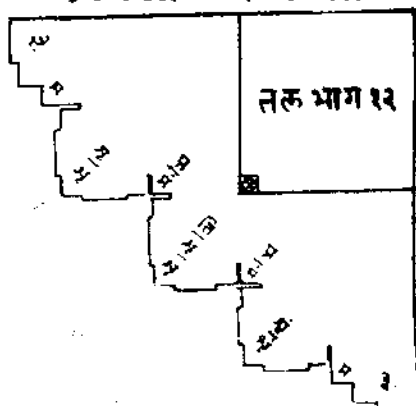

१२ डेलास तिलक प्रासाद.

तृतीय लेद.

४९ छंउक. २४ तिलक.

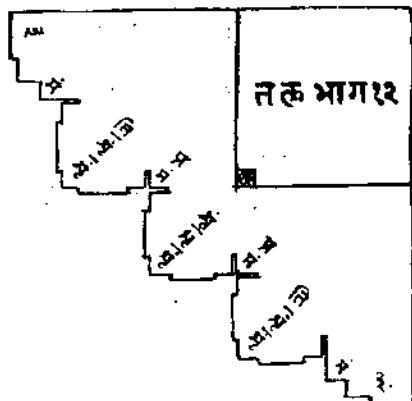

१३ पृथ्वी तिलक प्रासाद.

चतुर्थ लेद.

५७ छंउक. २० तिलक.

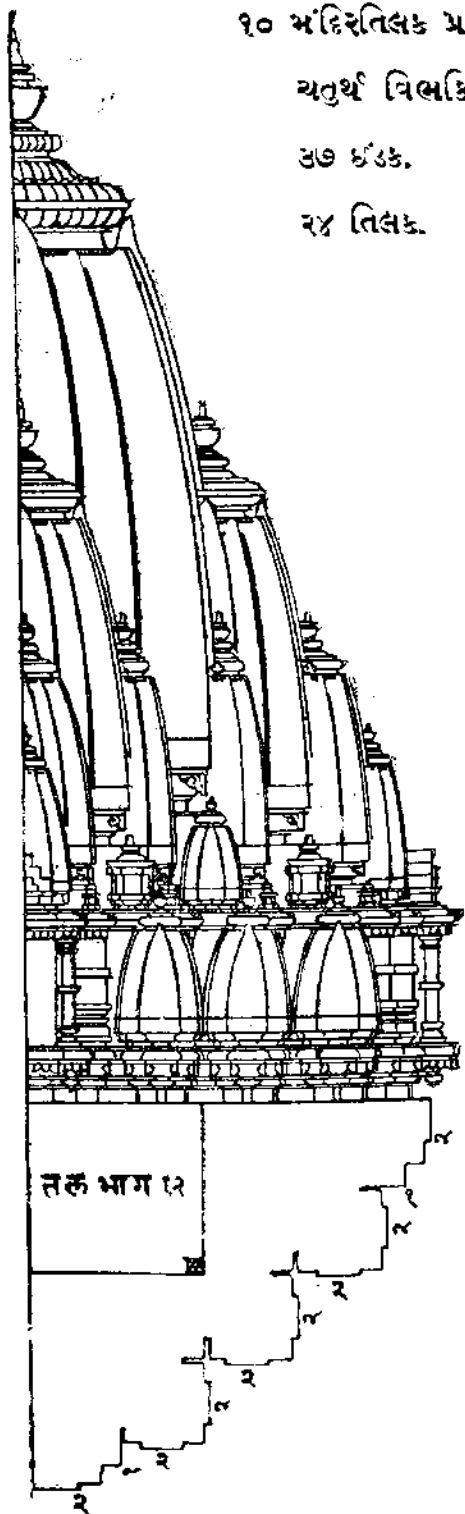
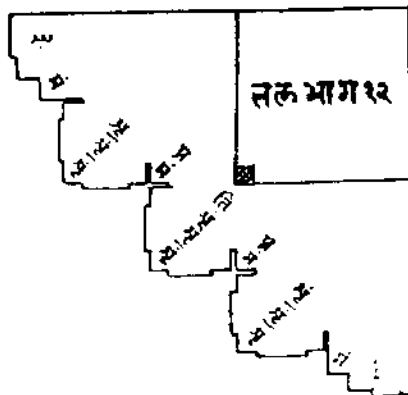



त्रिभुवनतिलक प्रासाद यत्तुदर्श-प विभक्ति.

चतुरस्रीकृते क्षेत्रे चाष्टाविंशतिभाजिते ॥  
 शालार्धञ्च चतुर्भागं द्विपदं निर्गमं स्मृतम् ॥३३॥  
 नंदिका पदमात्रेण निर्गमे च तथा भवेत् ॥  
 अनुगं च चतुर्भागं विस्तरे निर्गमे तथा ॥३४॥  
 कोणिकाभागमेकेन निर्गमे पूर्वमानतः ॥  
 कोणञ्चैव चतुर्भागं निर्गमे विस्तरे तथा ॥३५॥

यारस क्षेत्रना अठ्ठावीस भाग करवा अने तेभां यार भागनुं अर्धुं लद, करपुं अने नीकारे भाग जे करवा, नंदिका भाग अेक समदल करवी, पढरे यार भागनेो समदल, उर्णिका भाग अेक समयारस अने उर्णुं यार भागनेो समदल करवो. ३३, ३४, ३५.

श्रीवत्सश्च श्रीवत्सस्तिलकं च तृतीयकम् ॥  
 कर्णे च प्रतिकर्णे च कुर्याच्चैव चतुर्दिशि ॥३६॥  
 श्रीवत्सतिलकञ्चैव नंदिकायां क्रमद्वयम् ॥  
 भद्रे वै रथिका कार्या स्वरूपा लक्षणान्विता ॥३७॥  
 तदूर्ध्वे ह्युरुचत्वारि प्रत्यंगं वामदक्षिणे ॥  
 तदधो मंजरी ज्ञेया पद्माकारा सुवर्तिता ॥३८॥  
 षट्त्रिंशतितिलकानि कूटाकारसुशोभितम् ॥  
 पञ्चषष्टिस्तथाण्डानि त्रिभुवनसमाह्वयः ॥३९॥

उर्णुं अने पढरे गण्जे श्रीवत्स शृंग अने तिलक करवां. नंदीये श्रीवत्स अने तिलक तथा लद्रे होदिये। अने यार उर्णुशृंगो करवां. अण्जेअण्जे प्रत्यंग करवां तथा नीये कमण पुष्पना आकारे मंजरीये करवी. छत्रीस तिलक अने पांसठ उंउकवाणेो या त्रिभुवनतिलक नामनेो प्रासाद बाणुवो. ३६, ३७, ३८, ३९.

इतिश्री त्रिभुवनतिलक प्रासाद, भाग २८, उंउक ६५, तिलक ३६, प्रासाद ५४ भो.

इन्द्रनीलतिलक प्रासाद पंचदश-द्वितीय लेद.

तृतीयक्रमशृङ्गश्च तिलकं प्रतिरथोर्ध्वके ॥  
 ऊनसप्रतिरण्डानि षट्त्रिंशतितिलकानि च ॥  
 इन्द्रतिलकनामोऽयं कर्तव्यः शांतिमिच्छता ॥४०॥

ઉપર પ્રમાણે તલ માન કરી વધારેમાં કણ્ણે ત્રીજી પંક્તિએ તિલક છે તે ઉતારી શૃંગ ચઢાવવું અને પ્રતિરથે તિલક કરવું. અગણોસીત્તેર ઇંડક અને યત્રીસ તિલકવાળો આ ઇન્દ્રનીલતિલક નામનો પ્રાસાદ બાંધવો. ૪૦.

ઇતિશ્રી ઇન્દ્રનીલતિલક પ્રાસાદ, ભાગ ૨૮, ઇંડક ૬૯, તિલક ૩૨, પ્રાસાદ ૧૫ મો.

સર્વાંગતિલક પ્રાસાદ પોહશ-૬ વિભક્તિ.

શૃણુ વત્સ પ્રવક્ષ્યામિ સર્વાંગતિલકં શુભમ્ ॥  
 ચતુરસ્રીકૃતે ક્ષેત્રે દ્વાત્રિંશપદભાજિતે ॥૪૧॥  
 મદ્રઞ્ચ ષટ્પદં વત્સ ચતુર્ભાગૈશ્ચ નિર્ગમઃ ॥  
 નંદિકાભાગમેકેન વિસ્તરે નિર્ગમે તથા ॥  
 અગ્રે ચ કોણિકા કાર્યા પૂર્વમાનેન કલ્પના ॥૪૨॥

હે વત્સ, હવે સર્વાંગતિલક પ્રાસાદ કહું છું તે સાંભળ. ચોરસ ક્ષેત્રના યત્રીસ ભાગ કરવા અને તેમાં છ ભાગતું અર્ધું ભદ્ર કરવું અને તે નીકળતું ચાર ભાગ રાખવું. નંદિકા એક ભાગની સમઢલ કરવી અને આગળનો ભાગ ત્રિભુવનતિલક પ્રાસાદના પ્રમાણે કરવો. એટલે પઢરો ચાર ભાગ સમઢલ, કણ્ણિકા ભાગ એકની સમચોરસ તથા કણ્ણ ભાગ ચારનો સમઢલ કરવો. ૪૧, ૪૨.

શ્રીવત્સચતુસ્તિલકં કર્તવ્યઞ્ચ ચતુર્દિશિ ॥  
 મદ્રે ચ રથિકા કાર્યા તવંગા હિ વિભૂષિતા ॥૪૩॥  
 તદ્ધર્વે ચોરુચત્વારિ પ્રત્યંગં વામદક્ષિણે ॥  
 તદધો મંજરી કાર્યા સ્વરૂપા લક્ષણાન્વિતા ॥૪૪॥  
 આમલસારઞ્ચ કલશં પૂર્વમાનેન કારયેત્ ॥  
 ત્રિસપ્તત્યણ્ડકૈર્યુક્તસ્તિલકાન્યષ્ટવિંશતિઃ ॥  
 સર્વાંગતિલકો નામ પ્રાસાદઃ સર્વશાંતિદઃ ॥૪૫॥

ત્રિભુવનતિલક પ્રમાણે કણ્ણાદિનાં અંગે કરી કણ્ણે એક શ્રીવત્સ વધારી તિલક ચઢાવવું. ભદ્રે દોઢિયો કરી ચાર ઉશૃંગ કરવાં અને અગ્રે જમણે અંગે પ્રત્યંગ કરવાં. નીચે મંજરી કરવી. આમલસારો અને કળાશ કરવો. તોતેર ઇંડક અને અઢાવીસ તિલકનો આ સર્વાંગતિલક પ્રાસાદ બાંધવો. ૪૩, ૪૪, ૪૫.

ઇતિશ્રી સર્વાંગતિલક પ્રાસાદ, ભાગ ૩૨, ઇંડક ૭૩, તિલક ૨૮, પ્રાસાદ ૧૬ મો.

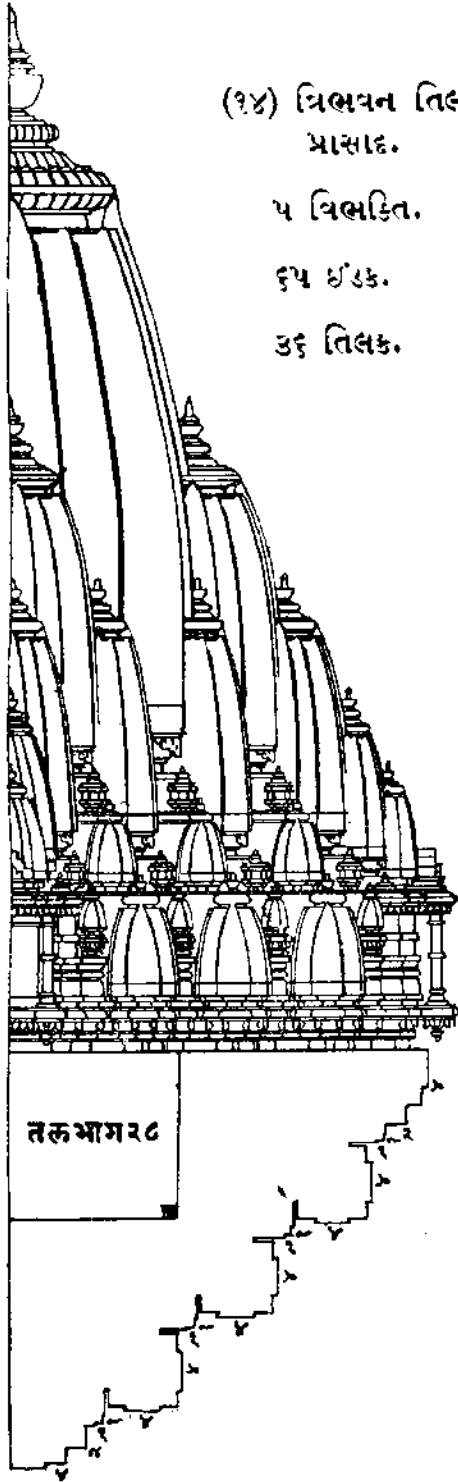

(૧૪) ત્રિભવન તિલક  
પ્રાસાદ.  
૫ વિભક્તિ.  
૬૫ ઈંડક.  
૩૬ તિલક.

(૧૫) ઇંદ્રનીલ તિલક પ્રાસાદ.  
દ્વિતીય ભેદ.

૬૯ ઈંડક. ૩૬ તિલક.

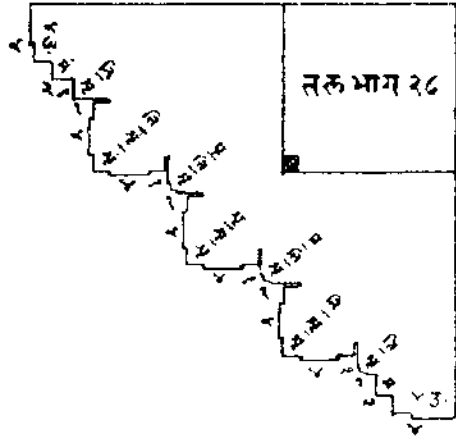

સુરવલ્લભતિલક પ્રાસાદ સમ્પત્તિ-  
દ્વિતીય ભેદ.

કોણેષુ ત્રીણિ શૃંગાણિ,  
પ્રતિરથે ત્રયમેવ ચ ॥  
સમ્પત્તિરણ્ડાનિ,  
ગાયત્રીતિલકાનિ ચ ॥  
વલ્લભશ્ચ સમાખ્યાતઃ,  
સર્વકામાર્થસાધકઃ ॥૪૬॥

ઉપર પ્રમાણે તલ કરી કણે અને પદરે  
ત્રણુ ત્રણુ શૃંગ ચઠાવવાં. સીતોત્તેર ઈંડક  
અને ચોવીસ તિલકવાળો, સર્વ કામનાઓ  
તથા અર્થની સિદ્ધિ કરનારો આ સુરવલ્લભ-  
તિલક પ્રાસાદ બાણવો. ૪૬.

ઇતિશ્રી સુરવલ્લભતિલક પ્રાસાદ, ભાગ  
૩૨, ઈંડક ૭૭, તિલક ૨૪, પ્રાસાદ ૧૭ મો.

(१६) सर्वांग तिलक प्रासाद.  
६ विभक्ति.

७३ धंडक. २८ तिलक.

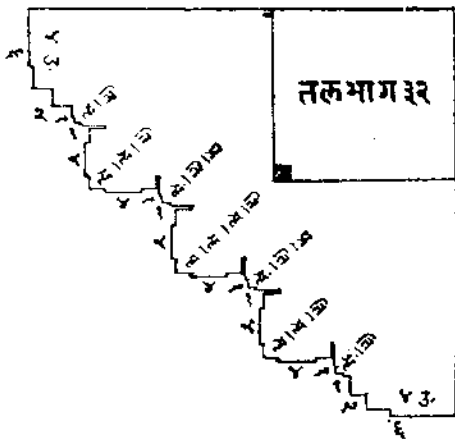

(१८) सिंह तिलक  
प्रासाद.

७ विभक्ति.

२५ धंडक.

४ तिलक.

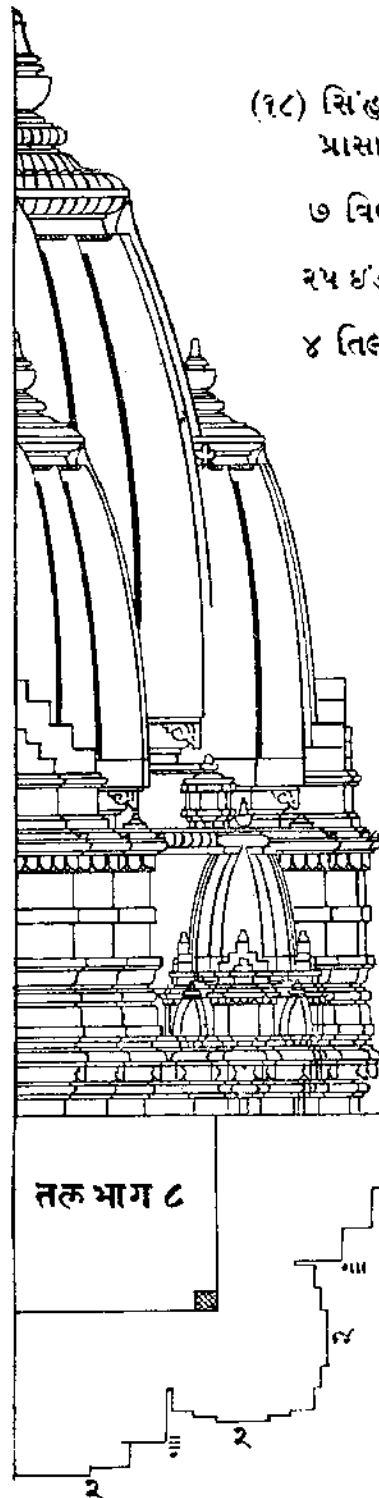

(१७) सुरवल्लभ तिलक प्रासाद.  
द्वितीय खेद.

७७ धंडक २४ तिलक.

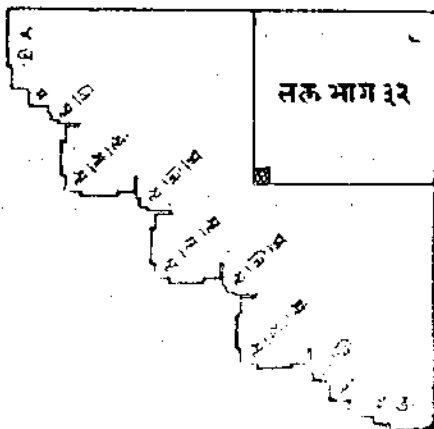

सिंहतिलक प्रासाद अष्टादश-७ विलङ्घित

चतुरस्रीकृते क्षेत्रे चाष्टभागविभाजिते ॥  
शालार्धं तु द्विभागश्च भागैकेन च निर्गमम् ॥४७॥  
कोणं द्विभागमित्युक्तं चतुर्दिक्षु व्यवस्थितम् ॥  
तदूर्ध्वं शिखरं कार्यं सर्वलक्षणसंयुतम् ॥४८॥

चौरस क्षेत्रना आठ भाग करवा अने तेमां अर्धुं लक्ष्णे भागनुं करवुं अने  
अेक भाग नीकणतुं राखवुं. कर्णुं अे भागनेा करवेा. आ प्रमाणे चारे दिशां रचना  
करी तेना उपर सर्व लक्षण संयुक्त शिखर करवुं. ४७, ४८.

केशरी तिलकश्चैव क्रमाद् द्वयश्च कोणके ॥  
भद्रे च रथिका कार्या तवंगा वामदक्षिणे ॥४९॥  
तदूर्ध्वं शृङ्गमेकश्च स्थापयेच्च चतुर्दिशि ॥  
तदूर्ध्वं शिखरं कृत्वा पद्माकारं सुवर्तितम् ॥५०॥  
अण्डानि पञ्चविंशश्च चत्वारि तिलकानि च ॥  
सिंहतिलकनामोऽयं सर्वकार्यार्थसाधकः ॥५१॥

कर्णुं पांच धंउकवाणुं केशरी शृंग करवुं अने तेना उपर अेक तिलक करवुं.  
भद्रे द्वादशे करी अेक उशृंग चढाववुं अने तेना उपर सुंदर कमण्डोशना आकारे  
शिखर करवुं. पचीस धंउक अने चार तिलकवाणेा आ सिंहतिलक प्रासाद णणुवेा  
अने ते सर्व कार्य अने अर्थने आपनारे छे. ४९, ५०, ५१.

धतिश्री सिंहतिलक प्रासाद, भाग ८, धंउक २५, तिलक ४, प्रासाद १८ मो.

भकरध्वज प्रासाद अेकोनविंशति-८ विलङ्घित

चतुरस्रीकृते क्षेत्रे दशधा प्रविभाजिते ॥  
कोणं भागद्वयं कार्यं सार्धभागान् चानुगम् ॥  
शाला च सार्धभागान् निर्गमश्च पदोनकम् ॥५२॥

चौरस क्षेत्रना दश भाग करवा अने तेमां अे भागनेा कर्णुं, द्वाद भागनेा पदरेा  
तथा द्वाद भागनुं अर्धुं लक्ष्णे करवुं अने ते नीकणतुं पोणुा भाग राखवुं. पर.

केशरी तिलकश्चैव क्रमद्वयव्यवस्थितम् ॥  
कोणमानं प्रतिरथे कर्तव्यं शास्त्रपारगैः ॥५३॥

મદ્રે વૈ રથિકા કાર્યા સર્વશોભાસમન્વિતા ॥  
 દ્વિચૃહ્નં સ્થાપયેદૂર્ધ્વ પ્રત્યંગં વામદક્ષિણે ॥૧૪॥  
 તસ્યાધો મંજરી કાર્યા સર્વશોભાસમન્વિતા ॥  
 સપ્તસપ્તતિરણ્ડાનિ પ્રાસાદઃ મકરધ્વજઃ ॥૧૫॥  
 દ્વાદશતિલકાન્યેવ ઘણ્ટાકૂટસમન્વિતઃ ॥  
 યાદશો હંદપ્રાસાદો મણ્ડપશ્ચ તથૈવ હિ ॥  
 ર્દેશં કુરુતે યસ્તુ સ લભેન્નાક્ષયં પદમ્ ॥૧૬॥

કર્ણે કેશરી શૃંગ અને તિલક કરવું તથા પઢરે પણ તેજ પ્રમાણે કેશરી શૃંગ અને તિલક કરવું. ભદ્રે દોઢિયો કરી બે ઉરુશૃંગ ચઢાવવાં અને ડાબે જમણે પ્રત્યંગ કરવાં. નીચે મંજરીઓ કરવી. સીત્તોતેર ઇંડક અને બાર તિલકવાળો આ મકરધ્વજ પ્રાસાદ બાણવો. જેવા છંદનો પ્રાસાદ હોય તેવોજ મંડપ કરવો. આ રીતે જે પ્રાસાદ કરે છે તે અક્ષય પદનો લોકતા બને છે. ૫૩, ૫૪, ૫૫, ૫૬.

ઇતિશ્રી મકરધ્વજ પ્રાસાદ, ભાગ ૧૦, ઇંડક ૭૭, તિલક ૧૨, પ્રાસાદ ૧૯ મો.

મંગલતિલક પ્રાસાદ વિંશતિ-દ્વિતીય ભેદઃ.

મકરધ્વજે તુ પ્રાસાદે કર્તવ્યાસ્તુ નવાણ્ડકાઃ ॥  
 કોણે દ્વિતીયચૃહ્નં તુ પ્રત્યંગં વામદક્ષિણે ॥૧૭॥  
 તસ્યાધો મંજરી કાર્યા સર્વશોભાસમન્વિતા ॥  
 પ્રતિરથે ચ તિલકં ઘણ્ટાકૂટૈશ્ચ સંસ્થિતમ્ ॥૧૮॥  
 તિલકાન્યષ્ટ હ્યણ્ડાનિ પશ્ચચત્વારિંશદ્ શતમ્ ॥  
 મંગલતિલકો નામ કર્તવ્યઃ શાંતિમિચ્છતા ॥૧૯॥

મકરધ્વજ પ્રાસાદના તલમાન ઉપર શૃંગો નવાંડક કરવાં અને કર્ણે બીજું વધારેતું એક નવાંડક શૃંગ ચઢાવવું. ડાબે જમણે પ્રત્યંગ કરવાં અને નીચે મંજરીઓ કરવી. પઢરે તિલક કરવાં. એકસો પીસતાલીસ ઇંડક અને આઠ તિલકવાળો આ મંગલ તિલક નામનો પ્રાસાદ બાણવો અને શાંતિની ઇચ્છા રાખનારે કરવો. ૫૭, ૫૮, ૫૯.

ઇતિશ્રી મંગલતિલક પ્રાસાદ, ભાગ ૧૦, ઇંડક ૧૪૫, તિલક ૮, પ્રાસાદ ૨૦ મો.

તિલકાક્ષતિલક પ્રાસાદ એકવિંશતિ-તૃતીય ભેદ.

ચતુરસ્રીકૃતે ક્ષેત્રે દશભાગવિભાજિતે ॥  
 કોણં ભાગદ્વયં કાર્યં સાર્ધભાગેન ચાનુગમ્ ॥૨૦॥

શાલાર્ધ સાર્ધભાગેન નિર્ગમં ચ પદોનકમ્ ॥

તલમાનં સમાહ્યાતમૂર્ધ્વમાનં ચ કથ્યતે ॥૬૧॥

ચોરસ ક્ષેત્રના દશ ભાગ કરવા અને તેમાં બે ભાગનો કર્ણુ, દોઢ ભાગનો પઢરો તથા દોઢ ભાગનું અર્ધું ભદ્ર કરવું અને નીકળતું પોણું ભાગ રાખવું. આ તલમાન કહ્યું. હવે ઉપરનું માન કહું છું. ૬૦, ૬૧.

કેશરી સર્વતોભદ્રસ્તિલકં કોણકે તથા ॥

અનુગે કેશરી દાપ્યશ્ચતુર્દિક્ષુ નિયોજયેત્ ॥૬૨॥

ભદ્રે ચ રથિકા કાર્યા તવંગા વામદક્ષિણે ॥

તદૂર્ધ્વે ત્રીણિ શ્રૃંગાણિ પ્રત્યંગં વામદક્ષિણે ॥૬૩॥

તસ્યાધો મંજરી કાર્યા સ્વરૂપા લક્ષણાન્વિતા ॥

સપ્તદશાધિકશતૈશ્ચાણ્ડકૈસ્તુ વિભૂષિતઃ ॥૬૪॥

ચત્વારિ તિલકાન્યેવ ઘણ્ટાકૂટસમન્વિતઃ ॥

યાદૃશઃ છંદપ્રાસાદો મણ્ડપશ્ચ તથૈવ હિ ॥૬૫॥

ઈદશં કુરુતે યસ્તુ પ્રાસાદં સુરવલ્લભમ્ ॥

સ યાતિ પરમં સ્થાનં યત્ર દેવો સદાશિવઃ ॥૬૬॥

કર્ણુ સર્વતોભદ્ર, કેશરી અને તિલક કરવું તથા પઢરે કેશરી શૃંગ ચઢાવવું. ભદ્રે દોઢરો કરી ત્રણ ઉર્ધ્વશૃંગ ચઢાવવાં અને મંજરીઓ કરવી. એકસો સત્તર ઇંડક અને ચાર તિલકવાળો આ તિલકાક્ષતિલક પ્રાસાદ બાણુવો. જેવા છંદનો પ્રાસાદ હોય તેવો મંડપ કરવો. આવી રીતે દેવતાઓને પ્રિય એવો આ પ્રાસાદ જે કરે છે તે સદાશિવના પરમ સ્થાનને પામે છે. ૬૨, ૬૩, ૬૪, ૬૫, ૬૬.

ઇતિશ્રી તિલકાક્ષતિલક પ્રાસાદ, ભાગ ૧૦, ઇંડક ૧૧૭, તિલક ૪, પ્રાસાદ ૨૧ મો.

પદ્મતિલક પ્રાસાદ દ્વાવિંશતિ-ચતુર્થ ભેદ.

તથા શ્રૃંગેષુ કર્તવ્યાઃ સર્વભદ્રનવાણ્ડકાઃ ॥

શતાધિકોનપચ્ચાશદ્ હ્યણ્ડાનિ તિલકં યુગમ્ ॥

પદ્મકશ્ચ તદા નામ કર્તૃશાંતિશ્રિયાવહઃ ॥૬૭॥

ઉપર પ્રમાણે તલમાન કરી બધાં શૃંગો નવાંડી સર્વતોભદ્રનાં કરવાં. એકસો ઓગણપચાસ ઇંડક અને ચાર તિલકવાળો આ પ્રાસાદ પદ્મતિલક બાણુવો અને તે કર્તાને શાંતિ તથા લક્ષ્મી આપનારો છે. ૬૭.

ઇતિશ્રી પદ્મતિલક પ્રાસાદ, ભાગ ૧૦, ઇંડક ૧૪૬, તિલક ૪, પ્રાસાદ ૨૨ મો.

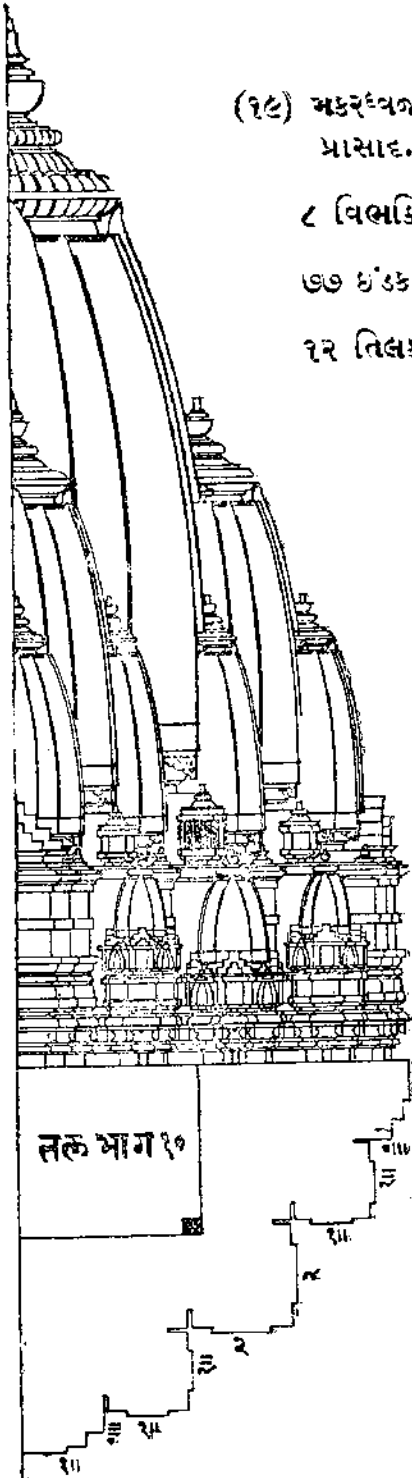

(१८) भकरेश्वर्य तिलक प्रासाद.  
८ विलासित.  
७७ धंडक.  
१२ तिलक.

(२०) भगल तिलक प्रासाद.  
द्वितीय भेद.  
१४५ धंडक. ८ तिलक.

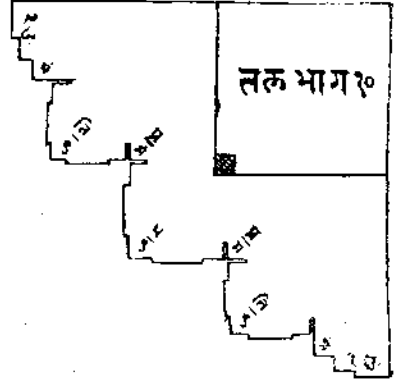

(२१) तिलकाक्ष तिलक प्रासाद.  
तृतीय भेद.  
११७ धंडक. ४ तिलक.

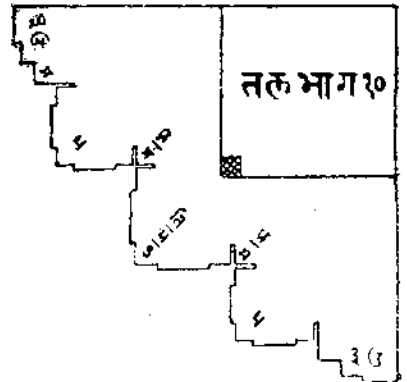

(२२) पद्म तिलक प्रासाद.  
चतुर्थ भेद.  
१४८ धंडक. ४ तिलक.

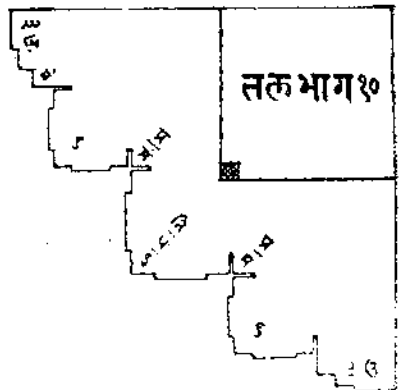



सोमतिलक प्रासाद त्रयोविंशति-६ विलङ्कित.

चतुरस्रीकृते क्षेत्रे सूर्यभागविभाजिते ॥

शालार्ध द्वयभागश्च चानुगश्च द्विभागिकम् ॥६८॥

कोणं द्विभागमित्युक्तं स्थापयेद्विदिशादिशि ॥

तलमानं समाख्यातमूर्ध्वमानश्च कथ्यते ॥६९॥

योरस क्षेत्रना आर भाग करवा अने तेमां अर्धुं लद्रे ये लागनुं, पढरे ये लागनो तथा कर्णुं ये लागनो करवो. आ प्रमाणे तलमान कहुं. डवे उपरनुं मान कहुं छुं. ६८, ६९.

कोणे क्रमद्वयं कार्यं सर्वतोभद्रमेव च ॥

सर्वतोभद्रतिलकं प्रतिरथे नियोजयेत् ॥७०॥

कोणिकाभद्रकोणेषु तिलकैकं नियोजयेत् ॥

भद्रे च रथिका चित्रा तवंगा वामदक्षिणे ॥७१॥

तदधो भंजरी कार्या पद्माकारा सुवर्तिका ॥

पञ्चषष्टिशताग्रैश्च घण्टकैश्च विभूषितः ॥७२॥

चतुर्विंशतितिलकैर्घण्टाकूटैश्च संयुतः ॥

तस्याग्रे मण्डपः कार्यः प्रासादस्यानुरूपतः ॥७३॥

तथा संवर्णका कार्या घण्टातिलकशोभिता ॥

ईदृशं कुरुते यस्तु प्रासादं सोमतिलकम् ॥

स याति परमं स्थानं यत्र देवो सदाशिवः ॥७४॥

कणुं सर्वतोभद्रनां ये शृंगो करवां. पढरे सर्वतोभद्र अने तिलक करवुं. भद्रनी अने प्रतिरथमांथी निकणेदी कोणीये अकेक तिलक करवुं. लद्रे होदि ये करी त्रणु उरुशृंग यदाववां अने डाभेजभले अगे प्रत्यंग करवां. नीये भंजरीये करवी. अकेसो पांसठ धंउक तथा योवीस तिलकवाणो आ सोमतिलक प्रासाद बाणुवो. तेना आगण प्रासादने अनुरूप भंउप करवो अने ते घंटा अने कूटथी संयुक्त करवो. तेना उपर घंटा अने तिलकोथी सुशोभित सांभरणु करवुं. आवी रीतनो सोमतिलक प्रासाद वे करे छे ते सदाशिवना श्रेण्ड स्थानने पाभे छे. ७०, ७१, ७२, ७३, ७४.

धतिश्री सोमतिलक प्रासाद, भाग १२, धंउक १६५, तिलक २४, प्रासाद २३ मो.

विजयतिलक प्रासाद चतुर्विंशति-द्वितीय लेद.

शृणु वत्स प्रवक्ष्यामि विजयतिलकं शुभम् ॥

कर्णान्तं गर्भपर्यन्तं विभक्तौ भागयोजना ॥७५॥

चतुरस्रीकृते क्षेत्रे दिवाकरविभाजिते ॥  
 भागद्वयञ्च शालार्थं भागैकेन च निर्गमम् ॥७६॥  
 द्विभागमनुगं ज्ञेयं विस्तरे निर्गमे तथा ॥  
 कोणं द्विभागमित्युक्तं स्थापयेच्च चतुर्दिशि ॥७७॥

विश्वकर्मा कहे छे डे वत्स ! सांभण, हुवे हुं तने विजयतिलक प्रासादनुं लक्षण  
 अने तेनी कर्णुथी गर्ल पर्यातनी भागयोचना पणु कहुं छुं.

थारस क्षेत्रना थार भाग करी तेभां जे भागनुं अर्धुं लक्ष करवुं अने  
 ओक भाग निकारे करवुं. पढरो समदल करयो तथा कर्णु पणु समदल राखयो. थारे  
 थानुअे आ प्रभाणु रचना करवी. ७५, ७६, ७७.

तलमानं समाख्यातमूर्ध्वमानञ्च कथयते ॥  
 सर्वतोभद्रतिलकं कोणे च क्रमद्वयम् ॥७८॥  
 क्रमद्वयं प्रतिरथे सर्वतोभद्रकं तथा ॥  
 केशरी च समाख्यातः शृङ्गश्च भद्रकोणगम् ॥७९॥  
 अनेनैव तु भागेन भद्रं गवाक्षभूषितम् ॥  
 मत्तवारणसंयुक्तमीलिकातोरणैर्युतम् ॥८०॥  
 तस्योर्ध्वं रथिका कार्या चित्रा गवाक्षभूषिता ॥  
 संवरणेन संयुक्ता घण्टाकूटसमन्विता ॥८१॥  
 तस्योर्ध्वे च ह्युरुत्रीणि स्वरूपं लक्षणान्वितम् ॥  
 प्रत्यंगं यदि प्रत्यंगमुरोश्च वामदक्षिणे ॥८२॥  
 तदधो मंजरी कार्या तवंगानेकभूषिता ॥  
 यादृशः छन्दप्रासादो मण्डपश्च तथैव हि ॥८३॥  
 तदूर्ध्वे संवरणा कार्या घण्टातिलकसंयुता ॥  
 गजसिंहसमाकीर्णा नानाभरणभूषिता ॥८४॥  
 नवाष्टाधिशतैरण्डैर्विजयतिलकः स्मृतः ॥  
 विंशतिस्तिलकान्येव घण्टाकूटयुतानि च ॥८५॥  
 ईदृशं कुरुते यस्तु प्रासादं विजयं शुभम् ॥  
 विजयं सर्वकालेषु शिवपुर्या स गच्छति ॥८६॥

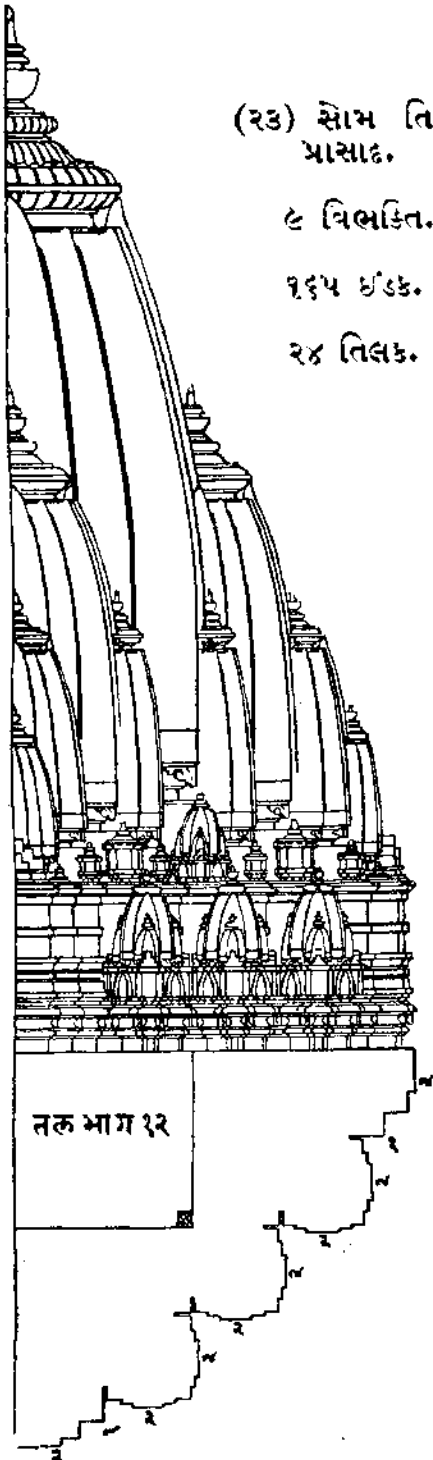

(૨૩) સોમ તિલક  
પ્રાસાદ.

૯ વિભક્તિ.

૧૬૫ ઇંડક.

૨૪ તિલક.

ઉપર પ્રમાણે તલમાન કહી હવે ઉપરનું માન કહું છું. કર્ણે બે કમ એટલે કેશરી અને સર્વતોભદ્રનાં શૃંગ કરવાં અને તિલક ચઢાવવાં. પઢરે સર્વતોભદ્ર અને કેશરી શૃંગ કરવું. ભદ્રે ગવાક્ષ કરવું અને તેને મત્તવારણ્ય એટલે કઠેડો પણ કરવો અને તે ઇલિકાતોરણો વડે સુશોભિત કરવો. તેના ઉપર સુશોભિત દોઢિથો કરવો અગર તેને સાંમરણવાળો તથા ઘંટા અને કૂટોથી યુક્ત કરવો. તેના ઉપર ભદ્રે ત્રણ ઉરુશૃંગો કરવાં અને ડાબેજમણે અંગે પ્રત્યંગ કરવાં. નીચે મંજરીઓ કરવી.

બેવા છંદનો પ્રાસાદ હોય તેવો મંડપ કરવો અને તેના ઉપર સાંમરણ્ય કરવું અને તેને ઘંટા તથા કૂટોથી સુશોભિત કરવું. તેમાં હાથી અને સિંહો પણ કરવા અને નાના આભરણોથી વિભૂષિત મૂર્તિઓ કરવી. એકસો નેવાસી ઇંડક તથા વીસ તિલકવાળો આ વિજયતિલક પ્રાસાદ બે કરે છે તેનો સર્વ કાળમાં વિજય થાય છે

(૨૪) વિજય તિલક પ્રાસાદ.

દ્વિતીય ભેદ.

૧૮૯ ઇંડક.

૨૦ તિલક.

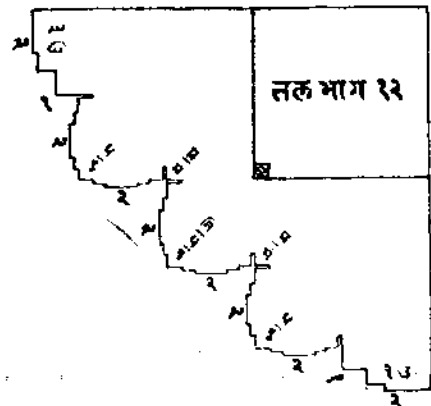

અને મરણ બાદ શિવપુરીમાં જાય છે. ૭૮, ૭૯, ૮૦, ૮૧, ૮૨, ૮૩, ૮૪, ૮૫, ૮૬.  
ઇતિશ્રી વિજયતિલક પ્રાસાદ, ભાગ ૧૨, ઇંડક ૧૮૯, તિલક ૨૦, પ્રાસાદ ૨૪ મો.

ત્રૈલોક્યતિલક પ્રાસાદ પંચવિંશતિ-૧૦ વિભક્તિ.

શૃણુ વત્સ પ્રવક્ષ્યામિ ત્રૈલોક્યતિલકં વરમ્ ॥  
ચતુરસ્રીકૃતે ક્ષેત્રે દ્વાત્રિંશપદભાજિતે ॥૮૭॥  
કર્ણાન્તં ગર્ભપર્યન્તં વિભાગાનાં સુનિશ્ચયમ્ ॥  
મદ્રન્તુ રસભાગશ્ચ યુગભાગશ્ચ નિર્ગમઃ ॥૮૮॥  
નંદિકા ચન્દ્રભાગા ચ વિસ્તરે નિર્ગમે સમા ॥  
પ્રતિરથં વેદભાગં નિર્ગમે ચ તથૈવ હિ ॥૮૯॥  
કોણિકેન્દુભાગા ચ નિર્ગમે ચેન્દુભાગિકા ॥  
કોણં તુ યુગભાગશ્ચ સ્થાપયેચ્ચ ચતુર્દિશિ ॥૯૦॥  
પીઠોપરિ ચ સંસ્થાપ્યં મદ્રં ગવાક્ષભૂષિતમ્ ॥  
મત્તવારણસંયુક્તમીલિકાવલગૈર્યુતમ્ ॥૯૧॥  
ઈદ્દશં કારયેદ્યસ્ય મદ્રં પ્રાસાદભૂષણમ્ ॥  
તલમાનં સમારૂયાતમૂર્ધ્વમાનશ્ચ કથ્યતે ॥૯૨॥

શ્રીવિશ્વકર્મા કહે છે હે વત્સ ! સાંભળ, હવે હું શ્રેષ્ઠ ત્રૈલોક્યતિલકનું લક્ષણ કહું છું. ચારસ ક્ષેત્રમાં બત્રીસ ભાગ કરવા અને તેમાં કર્ણથી ગર્ભ સુધીના ભાગોનો જે નિશ્ચય થયેલો છે તે સાંભળ. અધુન ભદ્ર છ ભાગનું કરવું અને નીકારે ચાર ભાગ રાખવું. એક ભાગની નંદી સમદલ કરવી. ચાર ભાગનો પઠરો સમદલ કરવો અર્થાત્ પહોળો તેમજ નીકળતો સરખો રાખવો. કણિકા એક ભાગની સરખી કરવી તથા કર્ણ ચાર ભાગનો સરખો કરવો. આ અધુન પીઠ ઉપર રચી ભદ્ર કરવું તે ગોબથી યુક્ત કરવું અને તેને મત્તવારણ એટલે કઠેડો કરવો. તેને ઇલિકાના વલણેથી યુક્ત કરવો અર્થાત્ તેણેયુક્ત બે સ્તંભો કરવા. પ્રાસાદના ભૂષણ રૂપ ભદ્રને આવી રીતે સુશોભિત બનાવવું. આ પ્રમાણે તલમાન કહી હવે ઉપરનું માન કહું છું. ૮૭, ૮૮, ૮૯ ૯૦, ૯૧, ૯૨.

કેશરી સર્વતોમદ્રો નંદનશ્ચ તૃતીયકઃ ॥

અનુક્રમેણ સંસ્થાપ્યઃ કોણમધ્યે વ્યવસ્થિતઃ ॥૯૩॥

नंदिकाकोणिकायां तु,  
 केशरीश्च नियोजयेत् ॥  
 तवंगडैश्च संयुक्तं,  
 तिलकश्चैव दापयेत् ॥१४॥  
 केशरी सर्वतोभद्रो,  
 नंदनश्च तृतीयकः ॥  
 प्रतिरथे च संस्थाप्य-  
 श्चतुर्विंशु व्यवस्थितम् ॥१५॥  
 भद्रोर्ध्वे रथिका कार्या,  
 भद्रं गवाक्षभूषितम् ॥  
 तदूर्ध्वे संवर्णं कार्यं,  
 घण्टातिलकसंयुतम् ॥१६॥  
 ईलिकावलणैर्युक्तं,  
 गजसिंहसमन्वितम् ॥  
 तदूर्ध्वे च ह्युरुत्रीणि,  
 स्वरूपं लक्षणान्वितम् ॥१७॥  
 प्रत्यंगं यदि प्रत्यंग-  
 मुरोश्च वामदक्षिणे ॥  
 तदधो मंजरी कार्या,  
 पद्माकारसमन्विता ॥१८॥

(२५) त्रैलोक्य तिलक  
 प्रासाद.

१० विलडित.

४२५ अंशक.

२४ तिलक.

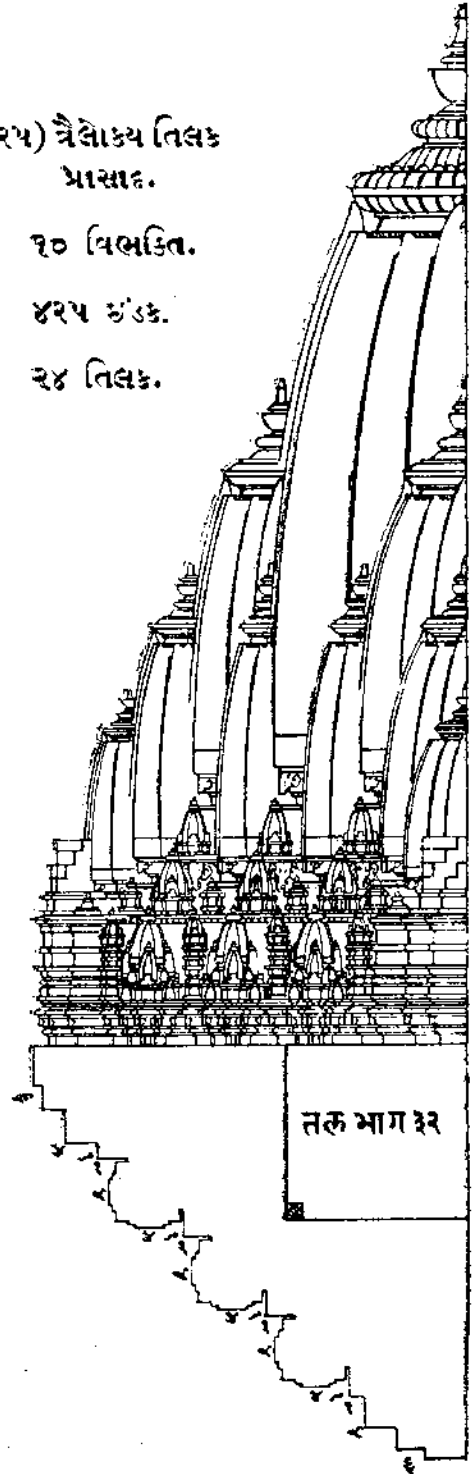

तरु भाग ३२

कले अनुकमथी केशरी, सर्वतो-  
 लद्र अने नंदननां शृंगे करवां. नंदीये  
 तथा कोणीये केशरी शृंग अढावपुं. लद्रे  
 दोढियो अने तिलक करवुं तथा पढरे  
 केशरी, सर्वतोलद्र अने नंदननां शृंग  
 करवां. आ प्रभाणे आरे दिशाभां व्यवस्था  
 करवी. लद्रे दोढियो करवो अगर गवाक्ष  
 यलु करवो. तेना उपर सांभरणु करवुं अने  
 ते घंटा अने तिलकोथी युक्त करवुं. तेभां

धलिङ्कानां पल्लवेषु तथा गज्ज अने सिद्धो कर्वा. तेना उपर त्रयु उद्गृगो कर्वा.  
अभेज्जभण्णु प्रत्यगो कर्वा. नीचे मञ्जरीयो पद्मकोशाकारे कर्वी. ६३, ६४, ६५,  
६६, ६७, ६८.

द्वात्रिंशपदमध्याच्च विंशतिपदभाजिते ॥  
एते भागाः समाख्याता रेखाविस्तारमादिशेत् ॥१९॥  
रेखाविस्तारमानेन सपादेन तथोच्छ्रयः ॥  
तवंगडैश्च संयुक्तमुद्गमैश्च समाकुलम् ॥१००॥  
बाणाक्षिवेदसंख्यानि ह्यण्डकानि च दृश्यते ॥  
तिलकानि चतुर्विंशं तवंगोद्गमसंयुतः ॥१०१॥  
आमलसारश्च कलशः कर्तव्यस्तु सुशोभनः ॥  
पताकामर्कटीदण्डं पूर्वमानेन कारयेत् ॥१०२॥  
यादृशः छंदप्रासादो मण्डपश्च तथैव हि ॥  
तदूर्ध्वं संवर्णं कार्यं घण्टाकूटैश्च संयुतम् ॥१०३॥  
गजसिंहविरालैस्तु मुनिविद्याधरैर्युतम् ॥  
दृश्यश्चैव तथा सांध्यं प्रासादो भुवनोपमः ॥१०४॥  
अथर्वदेवलोकेन कर्ता कारापकैः समः ॥  
अतिसाकाम्यमाप्नोति स्वर्गोत्पत्तिश्च देवता ॥१०५॥  
अन्यथा कुरुते यस्तु शिल्पी चैवाल्पबुद्धिमान् ॥  
शिल्पिनो निष्कुलं यान्ति कर्तृकारापकावुभौ ॥१०६॥  
अतः सर्वप्रयत्नेन शास्त्रदृष्टेन कारयेत् ॥  
आयुरारोग्यसौभाग्यं कर्तृकारापकस्य च ॥१०७॥

इति श्रीवास्तुशास्त्रे शिल्पशास्त्रिश्रीमूलजीसुतनर्मदाशङ्करसोमपुराविरचिते  
शिल्परत्नाकरे तिलकसागरादिपञ्चविंशतिप्रासादलक्षणाधिकारे  
गुर्जरभाषायां सप्तमं रत्नं समाप्तम् ॥

अत्रीस लागना तणभां रेखाविस्तारना पायथो वीस लागनो कर्वा अने  
रेखाविस्तारना भानथी सवाथो उथो कर्वा तथा तवंगड अटले गोभ अने दोदियाथी  
सुथोखित कर्वा. आरसे पथीस धडक, थोवीस तिलक अने गोभ तथा दोदिया

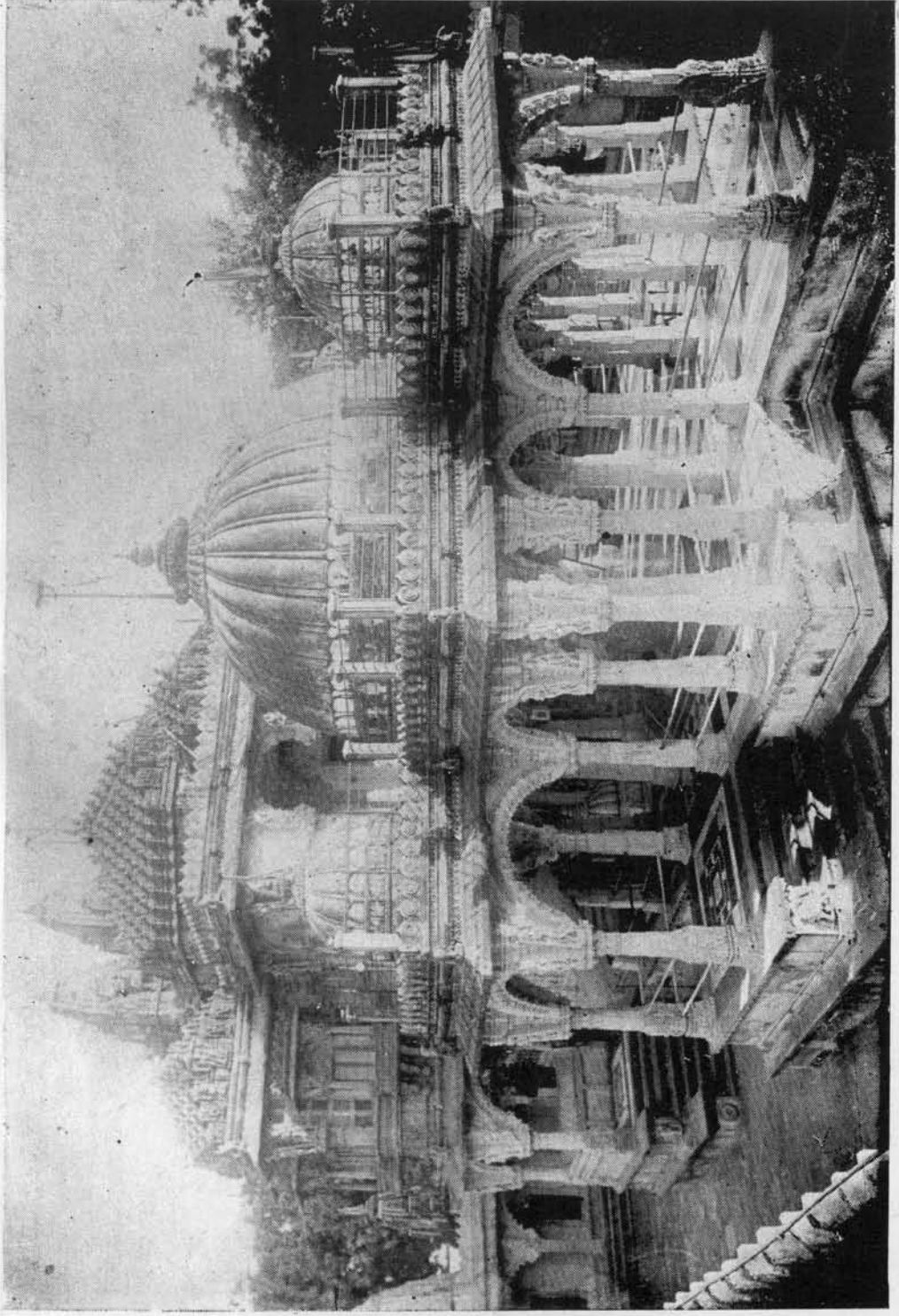

શ્રી લક્ષ્મીનગર જૈન ઠરાસર, અમદાવાદ.





વડે તેમજ આમલસારે અને કળશ વિગેરેથી સુશોભિત પ્રાસાદ કરવો. પતાકા, મર્કટી અને ધ્વજદંડ પૂર્વમાન પ્રમાણે કરવાં. જેવા છંદનો પ્રાસાદ હોય તેવો મંડપ કરવો અને તેના ઉપર સાંભરણુ કરવું. તે ઘંટા અને કૂટો સહિત કરવું તેમજ ગજ, સિંહ, વિરાલ, વિદ્યાધર, મુનિ વિગેરેની આકૃતિઓ વડે તેમજ સંધ્યા કરતા મુનિઓની મૂર્તિઓ વડે અલંકૃત કરવું.

ભુવનોપમ આ પ્રાસાદનો કર્તા કરનારાઓની સાથે અથર્વ નામના દેવલોકને પામે છે અને સ્વર્ગપ્રાપ્તિ થઈ દેવત્વ મેળવે છે. જે વિધિ છોડી બીજી રીતે પ્રાસાદ રચે છે એવો અદ્યપ્યુદ્ધિ શિદ્ધી પોતે તથા કર્તા બન્નેના કુળને નિર્વાંશ બનાવે છે. માટે સર્વ પ્રયત્નથી શાસ્ત્રદૃષ્ટિયુક્ત પ્રાસાદો કરાવવા. શાસ્ત્રદૃષ્ટિથી થયેલા પ્રાસાદો કર્તા તેમજ કરનારાઓનાં આયુષ્ય, આરોગ્ય અને સૌભાગ્યની વૃદ્ધિ કરે છે. ૯૯, ૧૦૦, ૧૦૧, ૧૦૨, ૧૦૩, ૧૦૪, ૧૦૫, ૧૦૬, ૧૦૭.

ધતિશ્રી ત્રૈલોક્યતિલક પ્રાસાદ, ભાગ ૩૨, ઇંડક ૪૨૫, તિલક ૨૪, પ્રાસાદ ૨૫ મો.

ધતિશ્રી વાસ્તુશાસ્ત્રમાં શિદ્ધપશાસ્ત્રી શ્રીયુત્ નર્મદાશંકર મૂલજીભાઈ  
સોમપુરાચિત શિદ્ધપરત્નાકર નામના ગ્રંથનું તિલકસાગરાદિ  
પંચવિંશતિ પ્રાસાદ લક્ષણાધિકાર નામનું  
સાતમું રત્ન સંપૂર્ણ.



शिव मूर्तिस्थाना श्री विष्णुकर्मना देवालय नो नकशो

— निककम्पामरादि प्रामाद तुल भाग १० —

७० वायु संमानिक प्रा. ०००

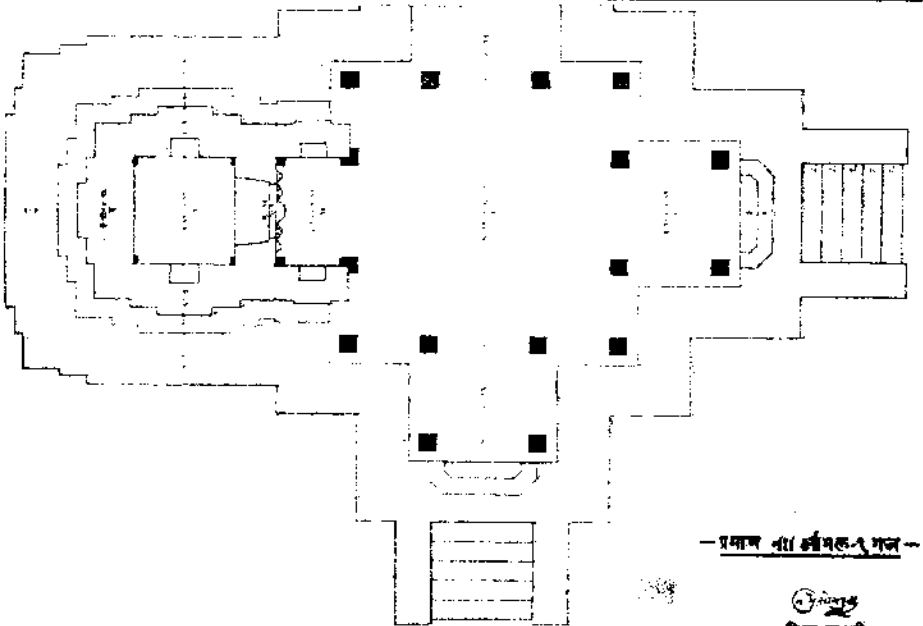
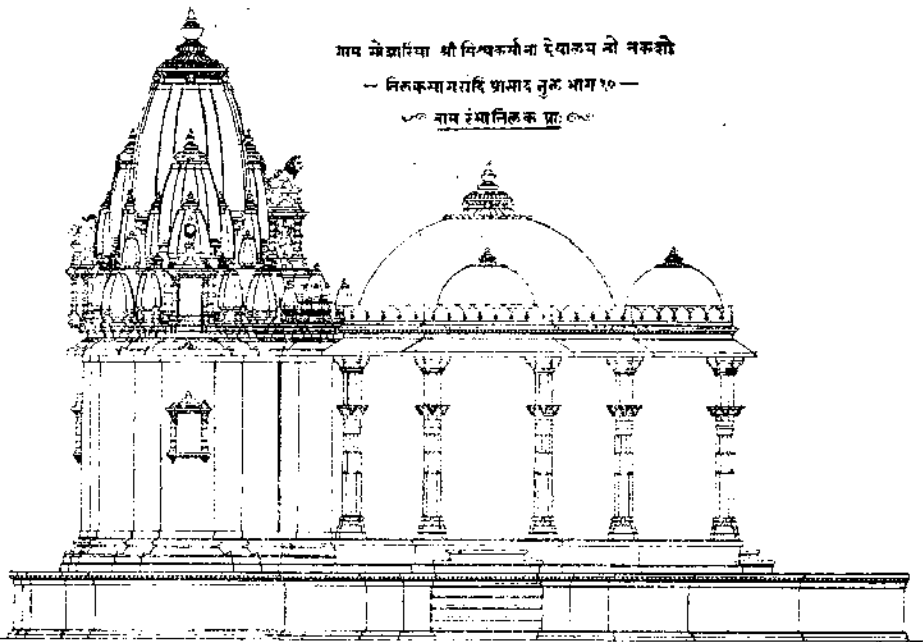

— प्रमाण वा जीवतल-१ मल —



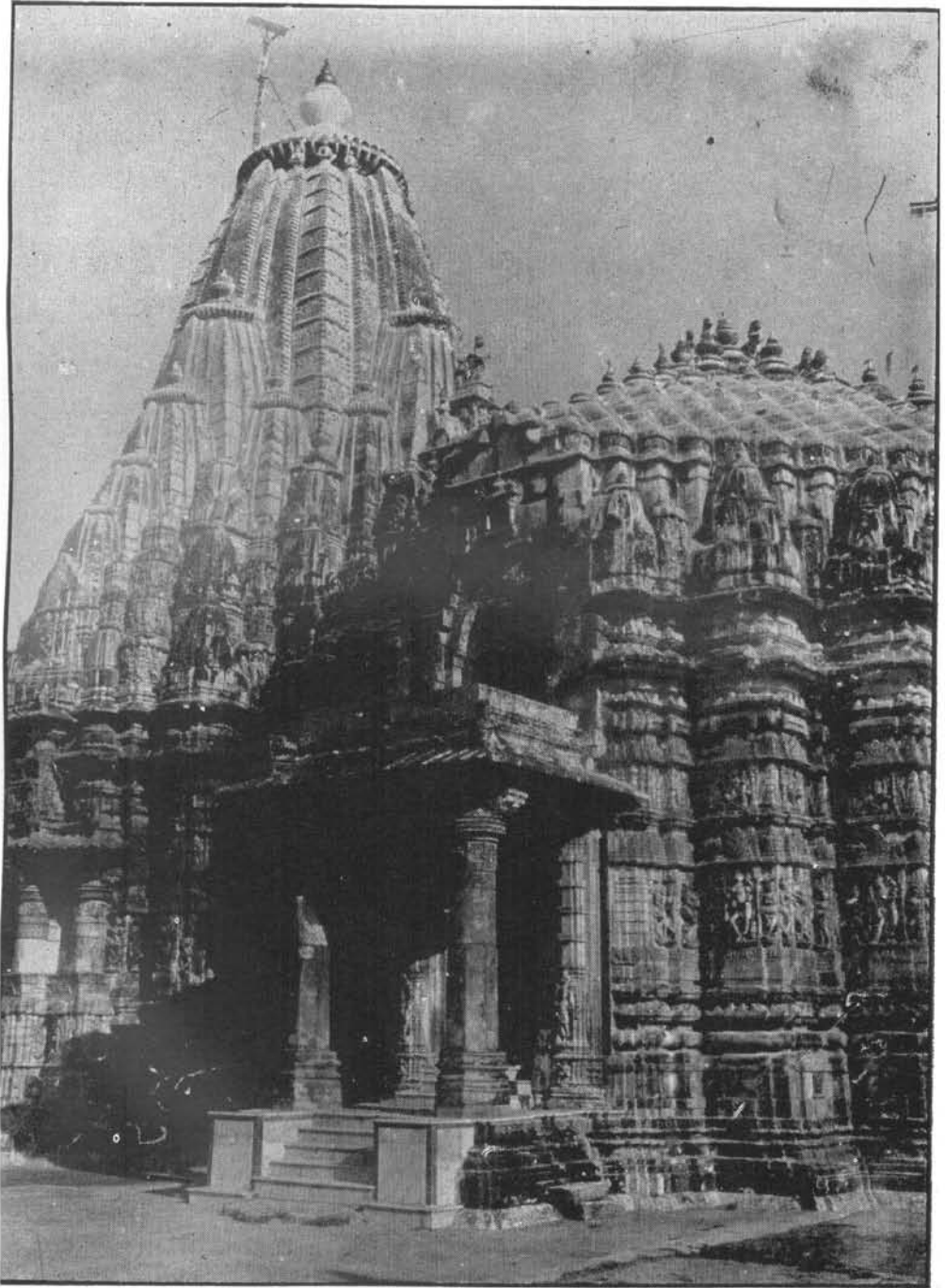

श्री अनन्तनाथ श्वेताम्बर जैन प्रासाद, श्री तारंगाळ.

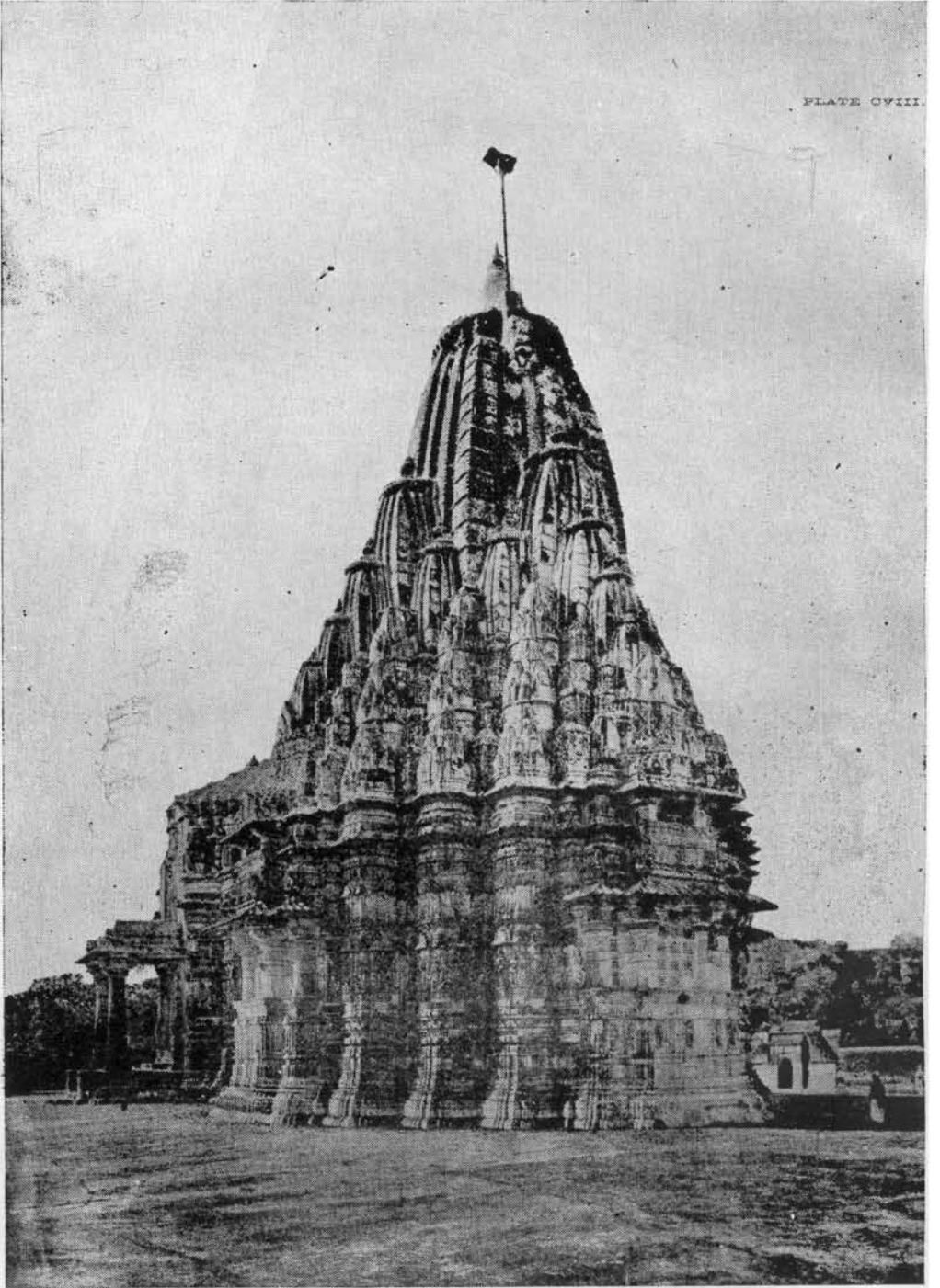

श्री अजितनाथ श्वेतांबर जैन प्रासाद, श्री तारंगगुह.

- श्री शैरीसा पार्श्वनाथ भगवानना प्रासादना गुढमंडप तथा -  
- सणधार चौकीना सामरजने नकशी -

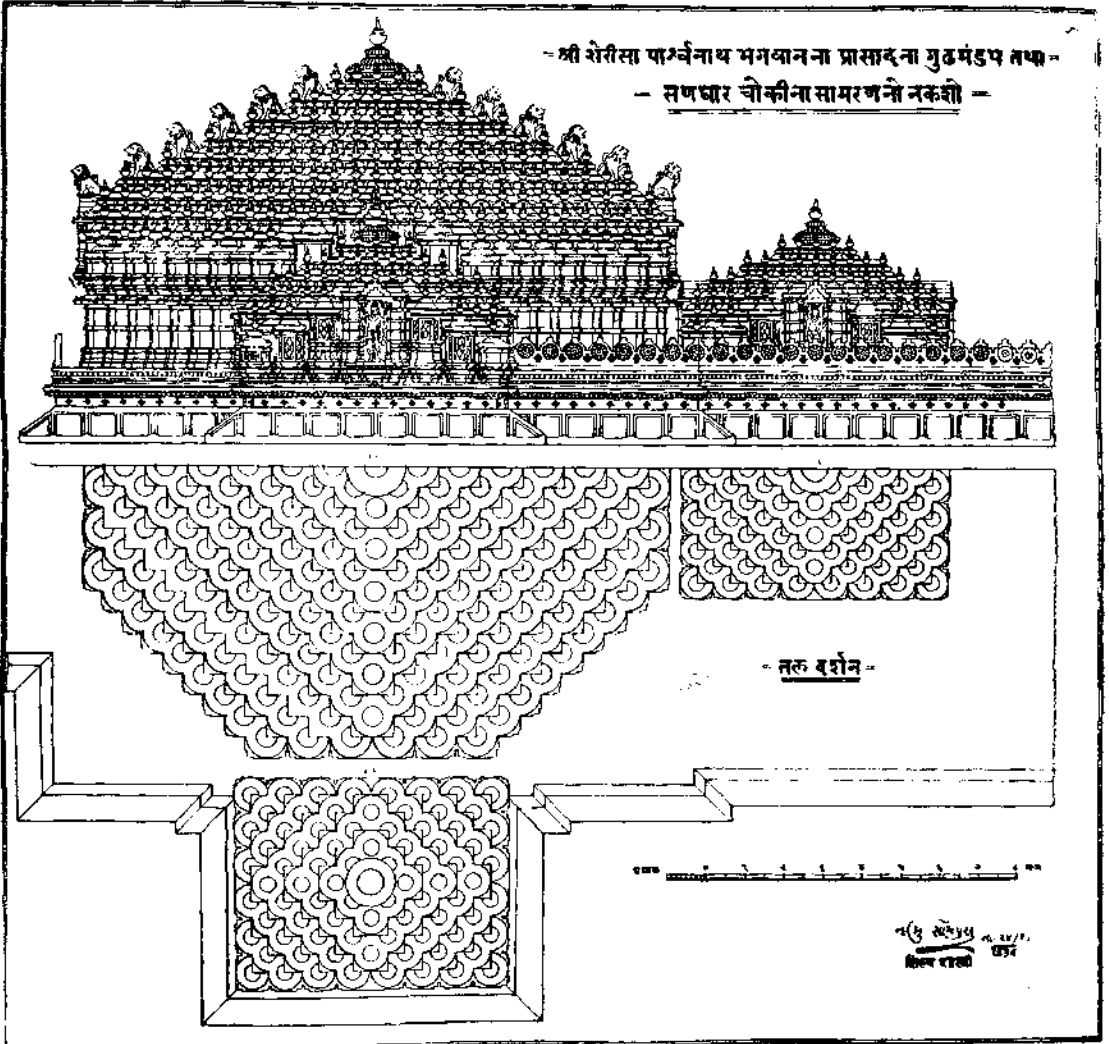

- तलु दर्शन -

श्री शैरीसा पार्श्वनाथ भगवानना प्रासादना गुढमंडप तथा  
सणधार चौकीना सामरजने नकशी

श्रीपार्श्वनाथ भगवानना देवासरना गुढ मंडपना नकशी. शैरीसा, (उत्तर गुजरात).



## अष्टमं रत्नम् ।



॥ अथ ऋषभादिद्विसप्ततिप्रासादलक्षणाधिकारः ॥

क्षीरार्णवे ऋषभादिप्रासादानां विषये जयविश्वकर्मणोः संवादः ।

मेरुपृष्ठे समासीनं विश्वकर्ममहाप्रभुम् ॥  
वेदवेदाङ्गसंपन्नमप्सरोगणसेवितम् ॥१॥  
देवदानवगंधर्वसिद्धविद्याधरैर्नरैः ॥  
ऋषिसंघसमाकीर्णं सेवितं विविधैर्गणैः ॥२॥  
विश्वकर्मणि संयुक्तं समागम्य जयोऽब्रवीत् ॥  
प्रणमामि प्रभो त्वाञ्च सर्वज्ञ विश्वकारक ॥३॥

मेरुना शिखर उपर गीराजेला, वेदवेदांगने जलनारा, अप्सराઓના ગણોથી સેવાયેલા, દેવ, દાનવ, ગંધર્વ, સિદ્ધ અને વિદ્યાધરોથી પૂજિત થયેલા, ઋષિઓના સમુદાયથી ઘેરાયેલા તથા ખીજા નાના પ્રકારના દેવોના ગણોથી સેવાતા અને વિશ્વનાં કાર્યો કરવામાં યોજાયેલા એવા મહાપ્રભુ શ્રીવિશ્વકર્મા પાસે આવી તેમનો પુત્ર જય કહેવા લાગ્યો કે: “ હે સમગ્ર વિશ્વની રચના કરનાર સર્વજ્ઞ પ્રભો ! આપને હું પ્રણામ કરું છું. ” ૧, ૨, ૩.

જય ઉવાચ ।

પ્રાસાદાસ્તુ ત્વયા પ્રોક્તા વૈરાજ્યકુલસંભવાઃ ॥

વિભક્તિતલમેતેષાં ત્વયા પ્રોક્તં સુવિસ્તરમ્ ॥૪॥

જયે કહ્યું: “ હે પ્રભો ! આપે વૈરાજ્ય કુલમાં ઉત્પન્ન થયેલા પ્રાસાદોનો વિધિ કહ્યો છે તેમજ તેમના વિભાગો અને તલોનાં લક્ષણો પણ ઘણા વિસ્તારપૂર્વક કહ્યાં છે. ” ૪.

જિનેન્દ્રા વીતરાગાશ્ચ કેવલિજ્ઞાનસંભવાઃ ॥

ત્રિલોકેશાશ્ચ સર્વજ્ઞાઃ સર્વદેવેષુ પૂજિતાઃ ॥૫॥

પ્રાસાદા જિનનામાનો વિભક્ત્યા ઋષભાદયઃ ॥

રચનાવિધિમેતેષાં કથયસ્વ મમ પ્રભો ॥૬॥

“ હે પ્રભો ! હવે કૃપા કરી મને મોહ વિગેરેથી રહિત, કેવલ જ્ઞાનની પ્રાપ્તિવાળા, ત્રિલોકના ઇશ તથા સર્વજ્ઞ અને સર્વ દેવતાઓમાં પૂજ્યેલા એવા શ્રીજિનેન્દ્ર પ્રભુ ઋષભાદિ તીર્થકરોના પોતપોતાના નામવાળા પ્રાસાદોની રચનાવિધિ કહો.” ૫, ૬.

જગત્યાઃ પીઠમાકારં મણ્ડોરં શિખરોત્તમમ્ ॥  
દ્વારમાનં જગલ્યજ્ઞં મંડપં પરમોત્તમમ્ ॥૭॥  
કલશમામલસારં પતાકાં ઢણ્ડમર્કટીમ્ ॥  
રૂપં વૈ લક્ષણં તાત કથયસ્વ મમ પ્રભો ॥૮॥

“ હે પ્રભો ! જગતી તથા તેની પીઠોનાં સ્વરૂપો, મંડોરો, તેના ઉપર રચવાનાં ઉત્તમ પ્રકારનાં શિખરો, દ્વારમાન, જગતીનાં અંગો, શ્રેષ્ઠ મંડપો, કલશ અને આમલ-સારો, પતાકા, ધ્વજદંડ અને મર્કટી ( પાટલી ); એમનાં સ્વરૂપો તથા લક્ષણે કૃપા કરી મને કહો. ” ૭, ૮.

વિશ્વકર્મા ઉવાચ ।

શૃણુ વત્સ મહાપ્રાજ્ઞ યત્ત્વં પરિવૃચ્છસિ ॥  
પ્રાસાદાંશ્ચ જિનેન્દ્રાણાં કથયામિ સમાસતઃ ॥૯॥

વિશ્વકર્માએ કહ્યું: “ હે પુત્ર ! તું જે પૂછે છે તે શ્રીજિનેન્દ્ર મહાપ્રભુઓના પ્રાસાદોની જે વિધિ છે તે સર્વ સંક્ષેપથી હું તને કહું છું તે તું સાંભળ. ” ૯.

મધ્યપ્રાસાદમેરુશ્ચ ભદ્રપ્રાસાદનાગરઃ ॥  
અંતકો દ્રાવિડશ્ચૈવ લતિનશ્ચ મહીધરઃ ॥૧૦॥  
એવમાદિવિચારેણ ઋષભાદિઃ પ્રજાયતે ॥  
જિનેન્દ્રાણાં પ્રિયાશ્ચૈવ ધર્માર્થકામસોક્ષદાઃ ॥૧૧॥

મધ્ય મેરુ, કલ્યાણકારી નાગરાદિ, અંતકાદિ, દ્રાવિડાદિ, લતિનાદિ અને મહીધરાદિ વિગેરે જાતિના પ્રાસાદોમાંથી ઋષભાદિ પ્રાસાદો ઉત્પન્ન થાય છે અર્થાત્ ઉપર્યુક્ત પ્રાસાદોનાં અંગો, તલો અને શિખરાદિનો વિચાર કરી ઋષભાદિ પ્રાસાદો કરવામાં આવે છે. આ પ્રાસાદો શ્રીજિનેન્દ્ર પ્રભુઓને વિશેષ કરીને પ્રિય છે અને તે ધર્મ, અર્થ, કામ તથા મોક્ષ; એ ચારે પુરુષાર્થોને આપનારા છે. ૧૦, ૧૧.

ઋષભાદિ ૭૨ પ્રાસાદોનાં નામ.

ઋષભશ્ચૈવ કૈલાસઃ સુરેન્દ્રો હ્યજિતસ્તથા ॥  
ગજેન્દ્રોઽથ વિશાલશ્ચ સ્વયંભૂશ્ચૈવ સપ્તમઃ ॥૧૨॥



क्षीराक्षश्चैव संतोषो ह्यभिनन्दनसंज्ञकः ॥  
 अविग्रश्च प्रमोदश्च सुरवल्लभनामकः ॥१३॥  
 सुमतिश्च सुबुद्धिश्च सुप्रियश्चैव षोडशः ॥  
 पद्मप्रभुश्च विज्ञेयः पद्मरागोऽथ पुष्टिदः ॥१४॥  
 सुपार्श्वश्चैव विज्ञेयः प्रासादस्तु सुनन्दनः ॥  
 श्रीवल्लभस्तथा प्रोक्तश्चन्द्रप्रभसुनामकः ॥१५॥  
 चन्द्रशेखरसंज्ञश्च विमानो सुविधिस्तथा ॥  
 सुश्रियो वसुपुष्पश्च शीतलोऽथ श्रियेन्दुकः ॥१६॥  
 दनुराजश्रियांशौ च श्रीवत्सः पुत्रदस्तथा ॥  
 शीतलो नाम विज्ञेयः प्रासादः कीर्तिदायकः ॥१७॥  
 मनोहरस्तथा प्रोक्तः स्वकुलः कुलनन्दनः ॥  
 वासुपूज्योऽथ संख्यातो रत्नसंभवसंज्ञकः ॥१८॥  
 विमलो मुक्तिसंघट्टो ह्यनन्तश्च सुरेन्द्रकः ॥  
 वृक्षराजश्च विज्ञेयो धर्मदो धर्मवृक्षकः ॥१९॥  
 शान्तश्चैव प्रसंख्यातः कामदायककुन्धुदौ ॥  
 शक्तिदो हर्षणश्चैव नाम्ना कमलकन्दकः ॥२०॥  
 केवली च तथार्हन्तो महेन्द्रः पापनाशनः ॥  
 मानसंतुष्टिसंज्ञश्च गौरवश्च सुनामकः ॥२१॥  
 सुमतिकीर्तिनामश्च जिनेन्द्रायतनस्तथा ॥  
 राजेन्द्रश्चैव नेमीन्द्रो यतिभूषणनामकः ॥२२॥  
 सुपुष्पश्चैव विज्ञेयः पार्श्ववल्लभसंज्ञकः ॥  
 पद्मावृतो गरुडश्च वीरविक्रमनामकः ॥२३॥  
 मष्टादयश्च विज्ञेयः तुष्टिपुष्टिर्जिनप्रियः ॥  
 नाम्नैवं कथितं सर्वं द्वासप्ततिजिनालयम् ॥  
 अत ऊर्ध्वं प्रवक्ष्यामि स्वरूपं लक्षणान्वितम् ॥२४॥

१ ऋषभ, २ कैलास, ३ सुरेन्द्र, ४ अजित, ५ गजेन्द्र, ६ विशाल, ७ स्वयंभू,  
 ८ क्षीराक्ष, ९ संतोष, १० अलिनन्दन, ११ अविग्रह, १२ प्रमोद, १३ सुरवल्लभ,  
 १४ सुमति, १५ सुबुद्धि, १६ सुप्रिय, १७ पद्मप्रभु, १८ पद्मराग, १९ पुष्टिद,  
 २० सुपार्श्व, २१ सुनन्दन, २२ श्रीवल्लभ, २३ चन्द्रप्रभ, २४ चन्द्रशेखर, २५ विमान,

૨૬ સુવિધિ, ૨૭ સુશ્રિય, ૨૮ વસુપુષ્પ, ૨૯ શીતલ, ૩૦ શ્રિયેન્દુ, ૩૧ દનુરાજ, ૩૨ શ્રિયાંશ, ૩૩ શ્રીવત્સ, ૩૪ પુત્રદ, ૩૫ શીતલ, ૩૬ કીર્તિદાયક, ૩૭ મનોહર, ૩૮ સ્વકુલ, ૩૯ કુલનંદન, ૪૦ વાસુપૂજ્ય, ૪૧ રત્નસંલવ, ૪૨ વિમલ, ૪૩ સુકિત-સંઘદ, ૪૪ અનન્ત, ૪૫ સુરેન્દ્ર, ૪૬ વૃક્ષરાજ, ૪૭ ધર્મદ, ૪૮ ધર્મવૃક્ષ, ૪૯ શાન્ત, ૫૦ કામદાયક, ૫૧ કુન્થુદ, ૫૨ શકિતદ, ૫૩ હર્ષણુ, ૫૪ કમલકન્દ, ૫૫ કેવલી, ૫૬ અહીન્ત, ૫૭ મહેન્દ્ર, ૫૮ યાપનાશન, ૫૯ માનસંતુષ્ટિ, ૬૦ ગૌરવ, ૬૧ સુમતિકીર્તિ, ૬૨ જિનેન્દ્રાયતન, ૬૩ રાજેન્દ્ર, ૬૪ નેમીન્દ્ર, ૬૫ યતિભૂષણ, ૬૬ સુપુષ્પ, ૬૭ પાર્શ્વ-વલ્લભ, ૬૮ પદ્માવૃત, ૬૯ યજ્ઞ, ૭૦ વીરવિક્રમ, ૭૧ મહાહય અને ૭૨ મો તુષ્ટિપુષ્ટિ પ્રાસાદ બાણુવો. આ પ્રમાણે યોતેર પ્રાસાદ બે જિનદેવોને પ્રિય છે તે સર્વ જિનાલયનાં નામો કહ્યાં. હવે તેમનું લક્ષણ સહિત સ્વરૂપ કહું છું. ૧૨, ૧૩, ૧૪, ૧૫, ૧૬, ૧૭, ૧૮, ૧૯, ૨૦, ૨૧, ૨૨, ૨૩, ૨૪.

(૧) શ્રીનકપલપ્રાસાદ—૧ લી વિભક્તિ.

ચતુરસ્રીકૃતે ક્ષેત્રે દ્વાત્રિંશત્પદભાજિતે ॥

કર્ણભાગત્રયં કાર્યં પ્રતિકર્ણ તથૈવ ચ ॥૨૬॥

ઉપરથં ત્રિભાગઞ્ચ ભદ્રાર્થં વેદભાગિકમ્ ॥

નંદિકા કર્ણિકા ચૈવ હ્યેકભાગા વ્યવસ્થિતા ॥૨૬॥

ચારસ ક્ષેત્ર કરી તેના બત્રીસ (૩૨) ભાગ કરવા. તેમાંના ત્રણ (૩) ભાગનો કર્ણ કરવો તેમજ પ્રતિકર્ણ પણ ત્રણ (૩) ભાગનો કરવો. ઉપરથ ભાગ ત્રણ (૩) અને અર્ધું ભદ્ર ભાગ ચાર (૪) નું કરવું તથા કર્ણ અને પ્રતિકર્ણ તેમજ ઉપરથ અને ભદ્રની વચ્ચે એક એક ભાગની નંદિકા અને કર્ણિકા કરવી. ૨૫, ૨૬.

કર્ણે ચ કર્મચત્વારિ પ્રતિકર્ણે ક્રમત્રયમ્ ॥

ઉપરથે દ્વયં જ્ઞેયં કર્ણિકાદ્વયમેવ ચ ॥૨૭॥

વિંશતિર્હ્યુરુશ્ચૃજ્ઞાણિ પ્રત્યઙ્ગં ષોડશં ભવેત્ ॥

કર્ણે ચ કેશરી દચાસંદનો નંદશાલિકઃ ॥૨૮॥

નંદીશઃ પ્રથમં કર્મ હ્યુર્ધ્વે તિલકશોભનમ્ ॥

આદિજિનાય કર્ત્તવ્યઃ પ્રાસાદો નામ ચર્ષભઃ ॥૨૯॥

કર્ણ ઉપર ચાર કર્મ, પ્રતિકર્ણ ઉપર ત્રણ કર્મ, ઉપરથ ઉપર બે તથા કર્ણિકાઓ ઉપર બે બે કર્મ કરવાં. ચારે દિશાઓનાં મળી ઉરૂશૂંગ વીસ (૨૦) અને પ્રત્યંગો સોળ (૧૬) કરવાં. કર્ણના ઉપરનાં ચાર કર્મોમાં પહેલું કર્મ નંદીશ, બીજું નંદશાલિક, ત્રીજું

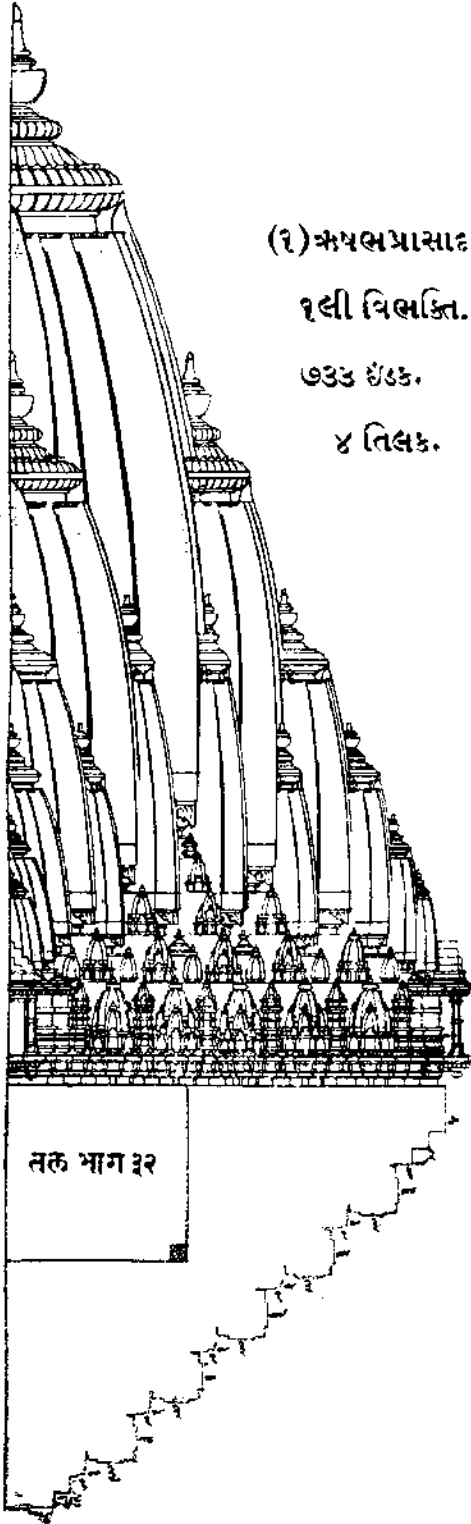

(૧) ઋષભપ્રાસાદ

૧લી વિભક્તિ.

૭૩૩ ઇંડક.

૪ તિલક.

નંદન અને ચૌથું કેશરી ચઢાવવું તથા ઉપર સુશોભિત તિલક કરવું. આ પ્રાસાદનું નામ ઋષભ પ્રાસાદ છે અને તે પહેલા તીર્થંકર શ્રીઋષભદેવને માટે કરવો. ૨૭, ૨૮, ૨૯.

ઇતિશ્રી ઋષભપ્રાસાદ પ્રથમ, તુલ ભાગ ૩૨, ઇંડક ૭૩૩, તિલક ૪.

૭૬૪

(૨) કૈલાસપ્રાસાદ દ્વિતીય ભેદ.

તદ્ગુપ્તં તત્પ્રમાણશ્ચ,  
રથોર્ધ્વે તિલકં ન્યસેત્ ॥

કૈલાસો નામ વિજ્ઞેયઃ,

સ્વરૂપો લક્ષણાન્વિતઃ ॥૩૦॥

ઉપર પ્રમાણે સ્વરૂપ અને પ્રમાણ કરવું અને વધારેમાં ઉપરથે તિલક ચઢાવવું. આ કૈલાસ નામનો પ્રાસાદ જાણવો. ૩૦.

ઇતિશ્રી કૈલાસપ્રાસાદ દ્વિતીય,  
ઇંડક ૭૩૩, તિલક ૧૨.

(૩) સુરેન્દ્રપ્રાસાદ તૃતીય ભેદ.

કૈલાસસ્ય તુ સંસ્થાને,  
હ્યુપરથોર્ધ્વે મંજરી ॥

સુરેન્દ્રશ્ચ તદા નામ,

પુરે વૈ ધર્મવર્ધનઃ ॥૩૧॥

કૈલાસ પ્રાસાદના તલ તથા સ્વરૂપ ઉપર વધારેમાં ઉપરથે એક મંજરી કરવી. આ સુરેન્દ્ર નામનો પ્રાસાદ જાણવો અને તે નગરમાં ધર્મની વૃદ્ધિ કરનારો છે. ૩૧.

ઇતિશ્રી સુરેન્દ્રપ્રાસાદ તૃતીય,  
ઇંડક ૭૩૩, તિલક ૧૨, મંજરી ૮.

(૪) અજિતપ્રાસાદ ચતુર્થ—  
૨ જી વિભક્તિ.

ચતુરસ્રીકૃતે ક્ષેત્રે,  
દ્વાદશપદભાજિતે ॥  
કર્ણભાગદ્વયં કાર્યં,  
પ્રતિકર્ણ તથૈવ ચ ॥૩૨॥  
ભદ્રાર્ધં સાર્ધભાગેન,  
નંદી તુ ચાર્ધભાગતઃ ॥  
કર્ણે કર્મત્રયં કાર્યં,  
પ્રતિકર્ણે ક્રમદ્વયમ્ ॥૩૩॥  
અષ્ટૌ ચૈવોરુશૃંગાણિ,  
પ્રત્યંગમષ્ટકં ભવેત્ ॥  
કર્ણે ચ કેશરી દાપ્યઃ,  
સર્વતોભદ્રમેવ ચ ॥૩૪॥  
નંદનશ્ચ પ્રદાતવ્ય-  
શ્ચતુષ્કર્ણેષુ શોભિતઃ ॥  
અજિતો નામ પ્રાસાદો,  
વિજ્ઞેયઃ સુરવલ્લભઃ ॥૩૫॥

સમચોરસ ક્ષેત્રના આર (૧૨) ભાગ કરવા. તેમાં કર્ણ ભાગ બે (૨), પ્રતિકર્ણ ભાગ બે (૨), નંદીભાગ અર્ધા (૦૫) અને અધુ<sup>૧</sup> ભદ્ર ભાગ દોઢ (૧૫) નું કરવું. આ પ્રમાણે ચારે દિશાઓમાં વ્યવસ્થા કરવી. કર્ણે ત્રણ કર્મ અને પ્રતિકર્ણે બે કર્મ કરવા. ચારે દિશાએ મળી આઠ ઉરુશૃંગ અને આઠ પ્રત્યંગ કરવાં. કર્ણે પહેલું કર્મ નંદન, બીજું સર્વતોભદ્ર અને ત્રીજું કેશરી ચઢાવવું. (પ્રતિકર્ણે પહેલું નંદન અને બીજું કેશરી ચઢાવવું). આ પ્રાસાદનું અજિત નામ છે અને તે દેવોને

(૪) અજિતપ્રાસાદ.  
૨ જી વિભક્તિ.  
૨૬૯ ઇંડક.

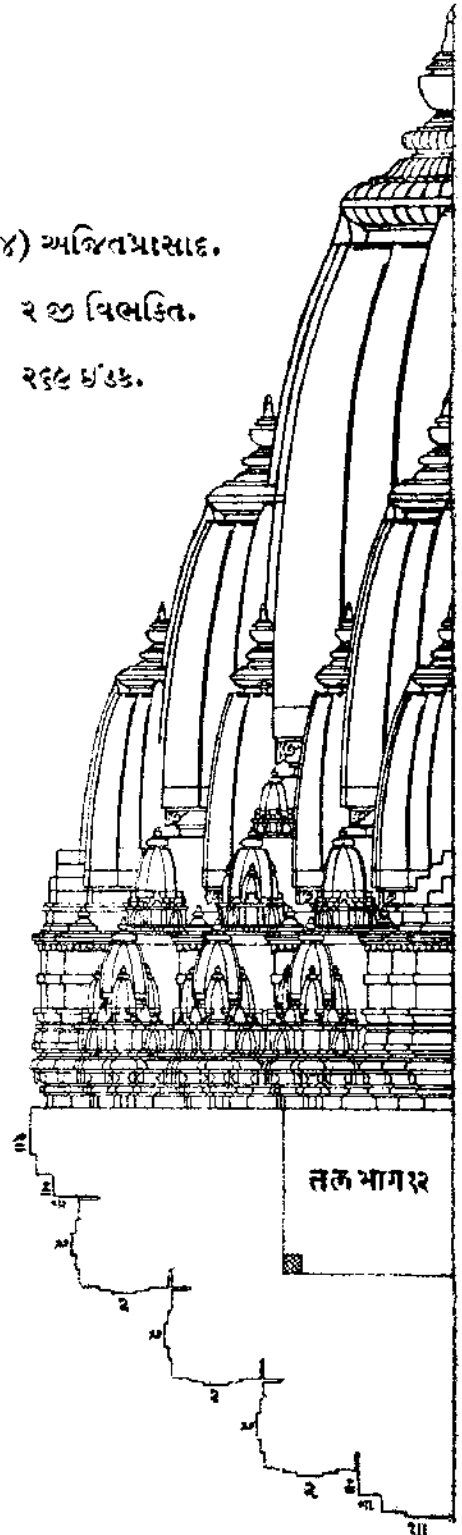

ઘણું પ્રિય છે. આ પ્રાસાદ ઝાંઝા તીર્થકર શ્રીઅજિતનાથ પ્રભુને કરવો. ૩૨, ૩૩, ૩૪, ૩૫.

ઇતિશ્રી અજિતનાથપ્રાસાદ ચતુર્થ, તુલ ભાગ ૧૨, ઈંડક ૨૬૬.

( ૫ ) ગજેન્દ્રપ્રાસાદ દ્વિતીય ભેદ.

અજિતસ્ય ચ સંસ્થાને ભદ્રે ત્રયોરુચ્યુક્તમ્ ॥  
ગજેન્દ્રો નામ વિખ્યાતઃ સર્વદેવેષુ વલ્લભઃ ॥૩૬॥

અજિત પ્રાસાદના તળ અને સ્વરૂપમાં ભદ્રે ત્રણ ઉચ્ચૂંગ ચઠાવવાં. આ ગજેન્દ્ર નામનો પ્રાસાદ બાણુવો અને તે સર્વ દેવોને પ્રિય છે. ૩૬.

ઇતિશ્રી ગજેન્દ્રપ્રાસાદ પંચમ, ઈંડક ૨૭૩.

( ૬ ) વિશાલપ્રાસાદ તૃતીય ભેદ.

તિલકં નંદિકાયાશ્ચ વિશાલો નામ નામતઃ ॥  
સર્વદેવેષુ કર્તવ્યઃ પ્રાસાદો જિનવલ્લભઃ ॥૩૭॥

ગજેન્દ્રપ્રાસાદના તળ અને સ્વરૂપ ઉપર વધારેમાં નંદિકાએ એક તિલક ચઠાવવું. આ વિશાલ નામનો પ્રાસાદ બાણુવો અને તે સર્વ દેવોને કરવો. આ પ્રાસાદ સર્વ તીર્થકરોને ઘણું પ્રિય છે. ૩૭.

ઇતિશ્રી વિશાલપ્રાસાદ ષષ્ઠ, ઈંડક ૨૭૩, તિલક ૧૬.

( ૭ ) સ્વયંભપ્રાસાદ—૩ ૭ વિભક્તિ.

ચતુરસ્રીકૃતે ક્ષેત્રે ત્વષ્ટાદશાવિભાજિતે ॥  
કર્ણભાગદ્વયં કાર્યં કર્ણિકા ભાગિકા તથા ॥૩૮॥  
પ્રતિરથં કર્ણમાનેન નંદિકા પદવિશ્રુતા ॥  
મદ્રાર્દ્ધં ત્રયભાગેન ચતુર્દિક્ષુ વ્યવસ્થિતમ્ ॥૩૯॥

ચારસ ક્ષેત્રના અઠાર ( ૧૮ ) ભાગ કરવા. બે ભાગનો કર્ણ, એક ભાગની કર્ણિકા, બે ભાગનો પ્રતિરથ, એક ભાગની નંદિકા અને અડધું ભદ્ર ત્રણ ભાગતું કરવું. આ પ્રમાણે ચારે બાજુ રચના કરવી. ૩૮, ૩૯.

કર્ણે કર્મદ્વયં કાર્યં કેશરી ચ શ્રીવત્સકમ્ ।  
પ્રતિકર્ણે કર્ણમાનેન કર્ણિનંદ્યોશ્ચ શૃંગ્લકમ્ ॥૪૦॥

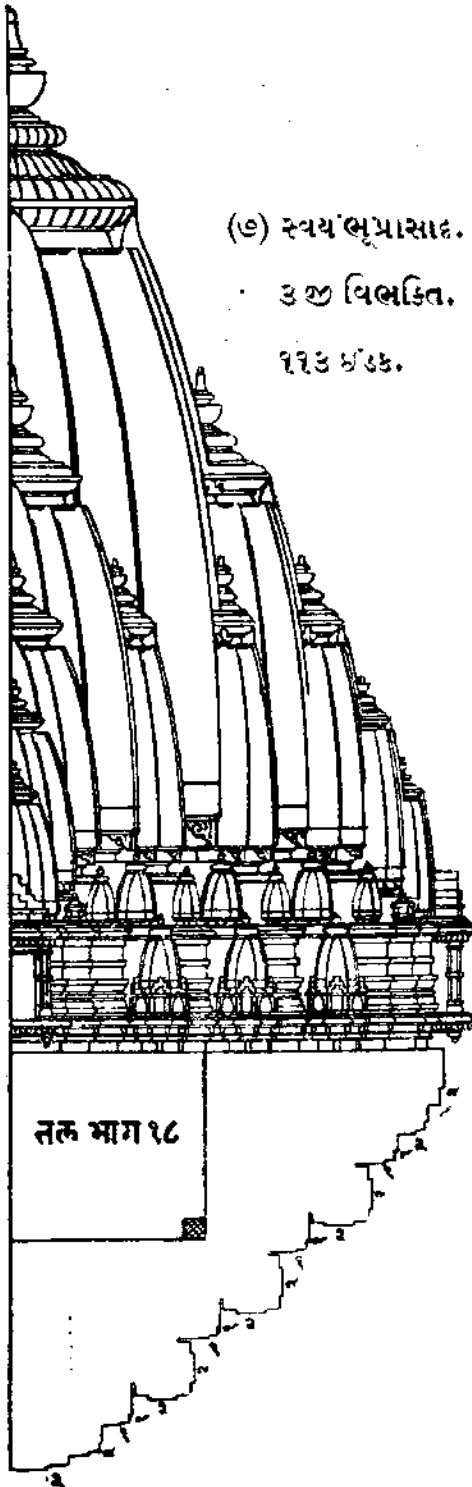

(૭) સ્વયંભૂપ્રાસાદ.  
૩૭ વિભક્તિ.  
૧૧૩ ઈંડક.

ભદ્રે ચૈવોરુચત્વારિ,  
પ્રત્યક્ષમષ્ટકં ભવેત્ ॥  
સ્વયંભૂશ્ચૈવ નામોઽયં,  
જિનેન્દ્રો સંભવપ્રિયઃ ॥૪૧॥

કર્ણુ ળે કર્મ કેશરી અને શ્રીવત્સનાં કરવાં. પ્રતિકર્ણુ યણુ કેશરી અને શ્રીવત્સનાં ળે કર્મ કરવાં. કર્ણિકા અને નંદીએ શૃંગ ચઢાવવું. ભદ્રે ચાર ઉરુશૃંગો કરવાં અને આઠ પ્રત્યંગો ચઢાવવાં. સ્વયંભૂ નામનો આ પ્રાસાદ શ્રીસંભવનાથ તીર્થકરને પ્રિય છે. ૪૦, ૪૧.

ઇતિશ્રી સ્વયંભૂપ્રાસાદ સપ્તમ, તુલ  
ભાગ ૧૮, ઈંડક ૧૧૩.

(૮) ક્ષીરાક્ષપ્રાસાદ દ્વિતીય ભેદ.

તદ્રૂપં તત્પ્રમાણાન્ન,  
કર્ણોર્ધ્વે તિલકં ન્યસેત્ ॥  
ક્ષીરાક્ષશ્ચૈવ નામોઽયં,  
પ્રાસાદસ્તુ મનોહરઃ ॥૪૨॥

સ્વયંભૂપ્રાસાદના તળ અને સ્વરૂપમાં વધારેમાં કર્ણુ ઉપર તિલક કરવું. આ ક્ષીરાક્ષ નામનો પ્રાસાદ બાણુવો. ૪૨.

ઇતિશ્રી ક્ષીરાક્ષપ્રાસાદ અષ્ટમ,  
ઈંડક ૧૧૩, તિલક ૪.

(૯) સંતોષપ્રાસાદ તૃતીય ભેદ.

તત્તુલ્યશ્ચ તદ્ધર્વેન,  
કર્ણી નંદી ચ શૃંગિકા ॥  
સંતોષશ્ચૈવ પ્રાસાદઃ,  
કર્તવ્યશ્ચ સુસ્વાવહઃ ॥૪૩॥

ઉપર પ્રમાણેના તલ અને સ્વરૂપમાં કણીએ તેમજ નંદિકાએ શૃંગ ચઢાવવું. આ સંતોષ નામનો પ્રાસાદ બાણવો.

ધૃતિશ્રી સંતોષપ્રાસાદ નવમ; ધંડક ૧૨૬, તિલક ૪.

(૧૦) અભિનંદન પ્રાસાદ—  
૪ થી વિભક્તિ.

(૧૦) અભિનંદન  
પ્રાસાદ.

૪ થી વિભક્તિ.

૧૭૭ ધંડક.

૧૨ તિલક.

ચતુરસ્રીકૃતે ક્ષેત્રે,

ત્વષ્ટાદશવિભાજિતે ॥

ત્રયસ્ત્રયસ્ત્રિષુ સ્થાને,

હસ્તાંગુલનિર્ગમમ્ ॥૪૪॥

કર્ણે કર્મદ્વયં કાર્યં,

પ્રતિકર્ણે કર્મદ્વયમ્ ॥

મદ્રં વૈ હ્યુચ્ચાહુભ્યાં,

કર્તવ્યં ચ ચતુર્દિશમ્ ॥૪૫॥

અભિનંદનનામોડ્યં,

તિલકૈશ્ચ સુસ્વાવહઃ ॥

પ્રાસાદં કુરુતે યસ્તુ,

સ્વર્ગલોકે સ મોદતે ॥૪૬॥

ચોરસ ક્ષેત્રના અઠાર (૧૮) ભાગ કરવા.

અડધું ભદ્ર, કણું અને પ્રતિકણું; એ ત્રણેય ત્રણ ત્રણ ભાગના કરવા અને નીકારે હસ્તાંગુલ એટલે પ્રાસાદ કણું જેટલા ગજ પહોળો હોય તેટલા આંગળ કરવા. કણું કેશરી અને સર્વતોભદ્રનાં એ કર્મ કરવાં. પ્રતિકણું પણ એ કર્મ કરવાં. ભદ્રે એ ઉચ્ચ-શૃંગ ચઢાવવાં. કણું, પ્રતિકણું અને ભદ્ર ઉપર તિલક કરવાં. આ અભિનંદન નામનો પ્રાસાદ બાણવો અને તે સુખ આપનારો છે. આ પ્રાસાદ બે કરે છે તે સ્વર્ગલોકમાં સુખ પામે છે. ૪૪, ૪૫, ૪૬. ધૃતિશ્રી અભિનંદનપ્રાસાદ દશમ, તુલ ભાગ ૧૮,

ધંડક ૧૭૭, તિલક ૧૨.

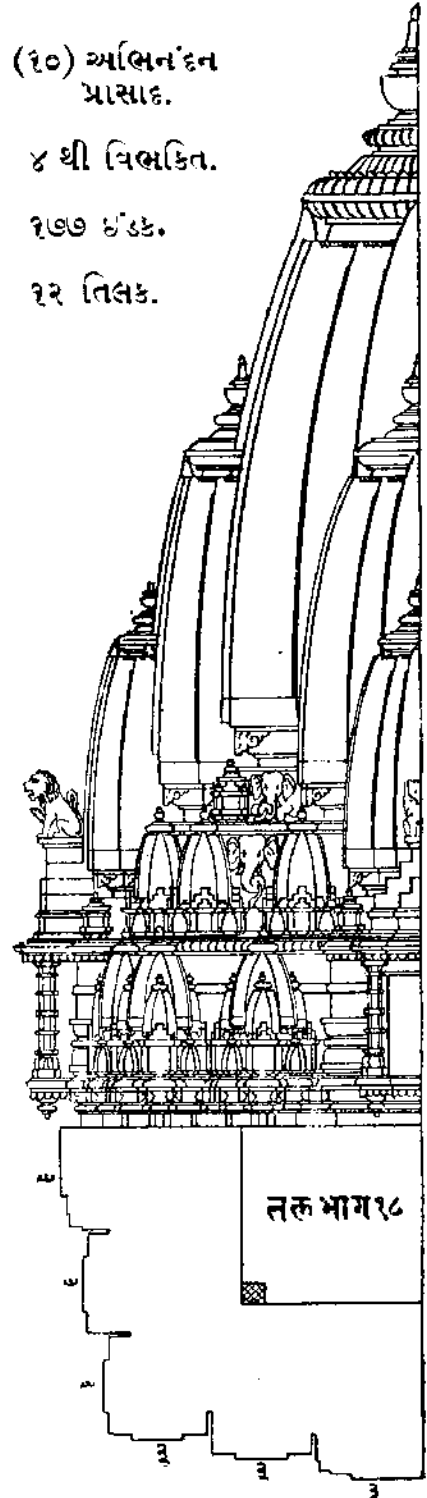

( ૧૧ ) અવિઘ્નપ્રાસાદ દ્વિતીય ભેદ.

તદ્વરૂપશ્ચ પ્રકર્તવ્યં રથોઘર્વે તિલકં ન્યસેત્ ॥

અવિઘ્નો નામ વિજ્ઞેયઃ પ્રાસાદો વિપુલઃ શ્રિયા ॥૪૭॥

અભિનંદન પ્રાસાદના તલ અને સ્વરૂપમાં વધારેમાં રથે તિલક કરવું. આ અવિઘ્ન નામનો પ્રાસાદ બાણુવો અને તે પુષ્કળ લક્ષ્મી આપનારો છે. ૪૭.

ઇતિશ્રી અવિઘ્નપ્રાસાદ એકાદશ, ઇંડક ૧૭૭, તિલક ૨૦.

( ૧૨ ) પ્રમોદપ્રાસાદ તૃતીય ભેદ.

અવિઘ્નસ્ય ચ સંસ્થાને હ્યુરુશૃઙ્ગં તૃતીયકમ્ ॥

પ્રમોદો નામ પ્રાસાદો વિજ્ઞેયઃ સુરભૂષણઃ ॥૪૮॥

અવિઘ્નપ્રાસાદના તળ અને સ્વરૂપ ઉપર ભદ્રે વધારેમાં ત્રીજું ઉચ્ચ શૃંગ ચઢાવવું. આ દેવતાઓને ભૂષણરૂપ પ્રમોદ નામનો પ્રાસાદ બાણુવો. ૪૮.

ઇતિશ્રી પ્રમોદપ્રાસાદ દ્વાદશ, ઇંડક ૧૮૧, તિલક ૨૦.

( ૧૩ ) સુરવલ્લભપ્રાસાદ ચતુર્થ ભેદ.

કર્ણે શ્રીવત્સકં કાર્યં પ્રાસાદઃ સુરવલ્લભઃ ॥

સર્વદેવેષુ કર્તવ્યો દેવાનાશ્ચ સદા પ્રિયઃ ॥૪૯॥

અવિઘ્નપ્રાસાદના તલ અને સ્વરૂપમાં વધારેમાં કર્ણે એક શ્રીવત્સ શૃંગ કરવું. આ સુરવલ્લભ નામનો પ્રાસાદ બાણુવો અને તે સર્વ દેવોને હૃદયે પ્રિય છે. ૪૯.

ઇતિશ્રી સુરવલ્લભપ્રાસાદ ત્રયેદશ, ઇંડક ૧૮૫, તિલક ૨૦.

( ૧૪ ) સુમતિનામ પ્રાસાદ—૫ મી વિભક્તિ

ચતુરસ્રીકૃતે ક્ષેત્રે ચતુર્દશવિભાજિતે ॥

કર્ણો દ્વિભાગવિસ્તીર્ણો પ્રતિકર્ણસ્તથૈવ ચ ॥૫૦॥

નિર્ગમસ્તત્સમો જ્ઞેયો નંદિકા ભાગવિશ્રુતા ॥

ભદ્રાર્ધશ્ચ દ્વિભાગેન કર્તવ્યશ્ચ ચતુર્દિશમ્ ॥૫૧॥

ચોરસ ક્ષેત્રના ચૌદ ( ૧૪ ) ભાગ કરવા. એ ભાગનો કર્ણ તથા એ ભાગનો પ્રતિકર્ણ કરવો. નીકારે સમદલ કરવા અને એક ભાગની નંદિકા કરવી. એ ભાગનું અડધું ભદ્ર કરવું. આ પ્રમાણે ચારે દિશામાં યોજના કરવી. ૫૦, ૫૧.

કર્ણે શૃંગદ્વયં કાર્યં પ્રતિકર્ણે તથૈવ ચ ॥

ભદ્રે ચૈવોરુચત્વારિ પ્રત્યઙ્ગશ્ચ તતોઽષ્ટમિઃ ॥૫૨॥



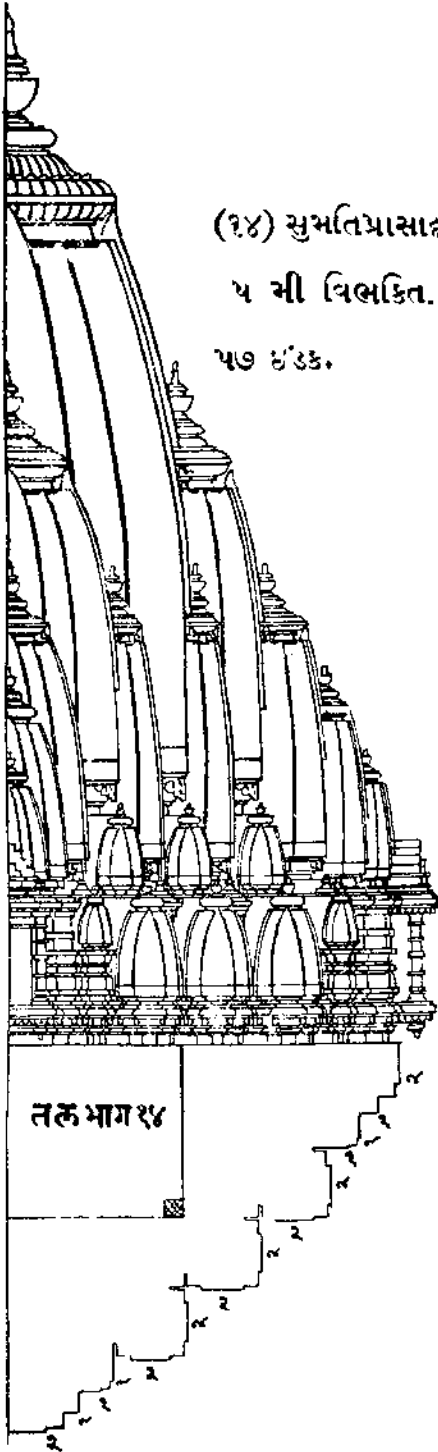

(૧૪) સુમતિપ્રાસાદ.

૫ મી વિભક્તિ.

૫૭ ઇંક.

નંદિકાયાં શૃંગ્લકૂટં,

સુમતિર્નામ નામતઃ ॥

તસ્ય સંદર્શનાદેવ,

મુક્તિભાગ્ નાત્ર સંશયઃ ॥૧૩॥

કર્ણ ઉપર બે શૃંગ કરવાં અને પ્રતિકર્ણે પણ બે શૃંગ કરવાં. ભદ્રે ચાર ઉરુશૃંગા કરવાં અને આઠ પ્રત્યંગ કરવાં. નંદીએ એક શૃંગ અને કૂટ કરવું. આ સુમતિ નામનો પ્રાસાદ બાણવે અને તે દર્શનમાત્રથી મુક્તિ આપનારો છે. ૫૨, ૫૩.

ઇતિશ્રી સુમતિપ્રાસાદ ચતુર્દશ, તુલ

ભાગ ૧૪, ઇંક ૫૭.

(૧૫) સુબુદ્ધિપ્રાસાદ દ્વિતીય ભેદ.

સુમતેશ્ચૈવ સંસ્થાને,

કર્ણે પચ્ચાણ્ડકં તથા ॥

સુબુદ્ધિશ્ચ તદા નામ,

કર્તવ્યો બુદ્ધિવર્ધનઃ ॥૧૪॥

સુમતિપ્રાસાદના તલ અને સ્વરૂપમાં વધારેમાં કર્ણ ઉપર પચાંડી કેશરી કર્મ કરવું. આ સુબુદ્ધિનામનો પ્રાસાદ બાણવે અને તે બુદ્ધિને વધારનારો છે. ૫૪.

ઇતિશ્રી સુબુદ્ધિપ્રાસાદ પચ્ચદશ, ઇંક ૭૩.

(૧૬) સુપ્રિયપ્રાસાદ તૃતીય ભેદ.

તદ્ રૂપશ્ચ પ્રકર્તવ્યં,

રથોર્ધવે તિલકં ન્યસેત્ ॥

સુપ્રિયો નામ વિજ્ઞેયઃ

પુરે વૈ પ્રીતિવર્ધનઃ ॥૧૫॥

સુભુદ્ધિ પ્રાસાદના તલ અને સ્વ-  
રૂપમાં વધારેમાં રથે એક તિલક કરવું.  
આ સુપ્રિય નામનો પ્રાસાદ બાણુયો અને  
તે નગરમાં પ્રીતિ વધારનારો છે. ૫૫.

ઇતિશ્રી સુપ્રિયપ્રાસાદ ષોડશ,  
ઇંડક ૭૩, તિલક ૮.

(૧૭) પદ્મવલ્લભ-  
પ્રાસાદ.

૬ઠ્ઠી વિભક્તિ.

(૧૭) પદ્મવલ્લભપ્રાસાદ-૬ઠ્ઠી વિભક્તિ.

૨૦૯ ઇંડક.

ચતુરસ્રીકૃતે ક્ષેત્રે,  
વિંશધા પ્રતિભાજિતે ॥  
કર્ણ દ્વિભાગિકં જ્ઞેયં,  
કર્ણિકા ભાગવિશ્રુતા ॥૧૬॥  
પ્રતિકર્ણ દ્વિભાગેન,  
નંદિકા પદવિશ્રુતા ॥  
મદ્રાર્દ્ધ્ન ચતુર્ભાગં,  
સ્થાપયેચ્ચ ચતુર્દિશમ્ ॥૧૭॥

ચોરસ ક્ષેત્રના વીસ (૨૦) ભાગ કરવા.  
કર્ણ જે ભાગનો અને કર્ણિકા એક ભાગની  
કરવી. પ્રતિકર્ણ જે ભાગનો અને નંદિકા  
એક ભાગની તથા અર્ધ્યું ભદ્ર ચાર ભાગનું  
કરવું. આ પ્રમાણે ચારે દિશામાં રચના  
કરવી. ૫૬, ૫૭.

કેસરી સર્વતોમદ્રં,  
રથે કર્ણે ચ દાપયેત્ ॥  
કર્ણિકાયાં શૃંગ્લકૂટં,  
નંદિકાયાં તથૈવ ચ ॥૧૮॥  
મદ્રે ચૈવોરુચત્વારિ,  
પ્રત્યક્ષ્ણ તતોઽષ્ટભિઃ ॥  
પદ્મવલ્લભનામોઽયં,  
જિનેન્દ્રો પદ્મવલ્લભઃ ॥૧૯॥

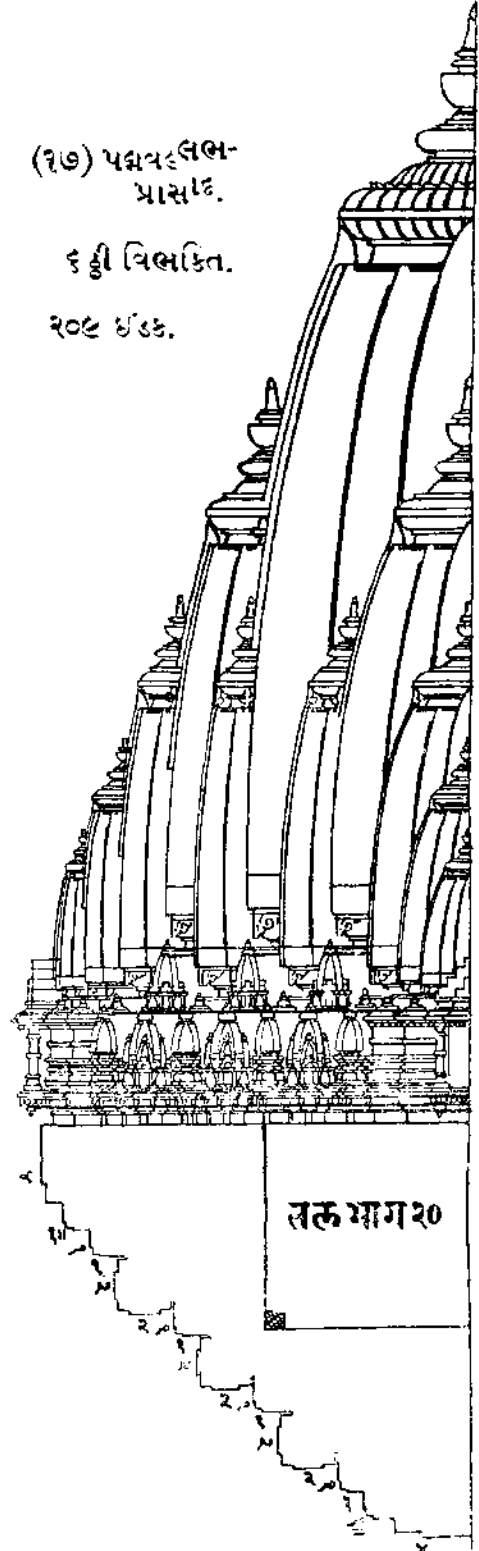

સ્થ અને કર્ણ ઉપર કેશરી અને સર્વતોભદ્રનાં કર્મ કરવાં. કોણિકાએ શૃંગ અને કૂટ કરવાં અને નંદિકાએ પણ શૃંગ અને કૂટ ચઢાવવાં. ભદ્રે ચાર (૪) ઉરુશૃંગ અને આઠ (૮) પ્રત્યંગ કરવાં. આ પદ્મવહ્નિ નામનો પ્રાસાદ જાણવો અને તે શ્રીપદ્મપ્રભુને પ્રિય છે. ૫૮, ૫૯.

ઇતિશ્રી પદ્મવહ્નિપ્રાસાદ સપ્તદશ, તુલ ભાગ ૨૦, ઇંડક ૨૦૯.

( ૧૮ ) પદ્મરાગપ્રાસાદ દ્વિતીય ભેદ.

પદ્મવહ્નિભસંસ્થાને કર્ત્તવ્યઃ પદ્મરાગકઃ ॥

કર્ણોર્ધ્વે તિલકં દद्याત્ સ્વરૂપો લક્ષણાન્વિતઃ ॥૬૦॥

પદ્મવહ્નિપ્રાસાદના તલ અને સ્વરૂપમાં વધારેમાં કર્ણુ તિલક કરવું. આ સ્વરૂપ અને લક્ષણયુક્ત પદ્મરાગ નામનો પ્રાસાદ જાણવો. ૬૦.

ઇતિશ્રી પદ્મરાગપ્રાસાદ અષ્ટાદશ, ઇંડક ૨૦૬, તિલક ૪.

( ૧૯ ) પુષ્ટિવિવર્ધન પ્રાસાદ તૃતીય ભેદ.

તદ્સ્વરૂપશ્ચ પ્રકર્ત્તવ્યં રથોર્ધ્વે તિલકં ન્યસેત્ ॥

પુષ્ટિવિવર્ધનો નામ તુષ્ટિપુષ્ટ્યોશ્ચ વર્ધનઃ ॥૬૧॥

પદ્મરાગપ્રાસાદના તલ અને સ્વરૂપમાં વધારે સ્થ ઉપર તિલક કરવું. આ પુષ્ટિવિવર્ધન નામનો પ્રાસાદ જાણવો અને તે તુષ્ટિપુષ્ટિને વધારનારો છે. ૬૧.

ઇતિશ્રી પુષ્ટિવિવર્ધનપ્રાસાદ એકોનવિંશતિ, ઇંડક ૨૦૯, તિલક ૧૨.

( ૨૦ ) સુપાર્શ્વનામ પ્રાસાદ-૭ મી વિભક્તિ.

દિગ્ભાગે ચ કૃતે ક્ષેત્રે કર્ણં ચૈવ દ્વિભાગિકમ્ ॥

પ્રતિરથં સાર્ધભાગં નિર્ગમે તત્સમં ભવેત્ ॥૬૨॥

ભદ્રં ચૈવ ત્રિભાગેન કપિલાભદ્રમાનયોઃ ॥

નિર્ગમં પદમાનેન ચતુર્દિક્ષુ નિયોજયેત્ ॥૬૩॥

કર્ણે કર્મદ્વયં કાર્યં રથે ભદ્રે તથોદ્દમઃ ॥

સુપાર્શ્વો નામ વિજ્ઞેયો ગૃહરાજઃ સુગ્વાવહઃ ॥૬૪॥

ચોરસ ક્ષેત્રના દશ (૧૦) ભાગ કરવા. તેમાં કર્ણુ ભાગ એ ( ૨ ) અને પ્રતિકર્ણુ ભાગ દોઢ (૧.૫) નો કરવો. નીકારે સમચોરસ કરવો અને આખું ભદ્ર ભાગ ત્રણ (૩) તુ કરવું તેમજ ભદ્રના માનમાં કપિલાભદ્ર કરવું અને તે એક ભાગ નિકળતું રાખવું. આ પ્રમાણે ચારે દિશાએ યોજના કરવી. ૬૨, ૬૩.

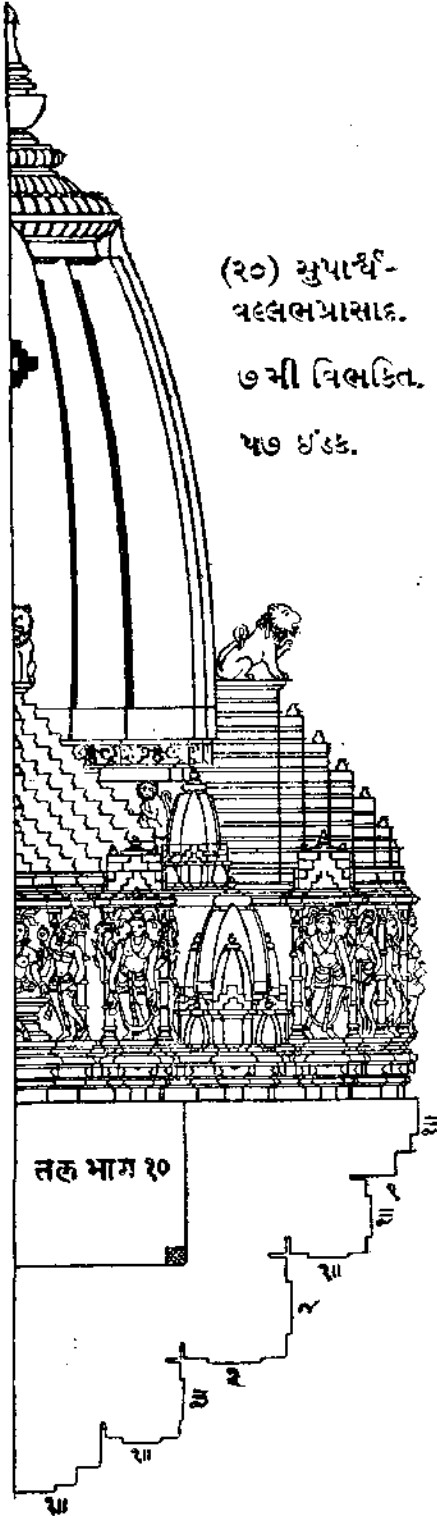

(૨૦) સુપાર્શ્વ-  
વલ્લભપ્રાસાદ.  
૩૦ મી વિલકિત.  
૫૭ ઇંક.

કર્ણ ઉપર બે ( ૨ ) કર્મ ચઢાવવાં અને પ્રતિરથે તથા ભદ્રે ડોઢિયો કરવો. આ પ્રાસાદનું નામ સુપાર્શ્વપ્રાસાદ છે અને તે સાતમા શ્રીસુપાર્શ્વનાથ પ્રભુને માટે કરવો. આ પ્રાસાદ પ્રાસાદોનો રાજ્ય છે અને તે સુખ આપનારો છે. ૬૪.

ઇતિશ્રી સુપાર્શ્વવલ્લભપ્રાસાદ વિંશતિ,  
તુલ ભાગ ૧૦, ઇંક ૫૭.

(૨૧) સુનંદનપ્રાસાદ દ્વિતીય ભેદ.

પ્રાસાદા બહવઃ સન્તિ,  
ચતુર્વિંશતિમૂર્તિષુ ॥  
તન્ન પ્રાજ્ઞેન સંદેહઃ,  
કર્તવ્યઃ પુનરાગતે ॥૬૫॥  
રથે વૈ શૃંગમેકં સ્યાદ્,  
ભદ્રે ચૈવ ચતુર્દિશમ્ ॥  
સુનંદનઃ સ વિજ્ઞેયઃ,  
કૃતે ચ વિપુલાં શ્રિયમ્ ॥૬૬॥

ચોવીસ તીર્થકરોને બહુ પ્રકારના પ્રાસાદો કરવામાં આવે છે. તેથી ફરીથી પણ એજ તીર્થકરોને બીજા પ્રાસાદો કરવાનું કહેવામાં આવે તો બુદ્ધિમાન પુરુષોએ તેમાં શંકા કરવી નહિ. ૬૫.

સુપાર્શ્વપ્રાસાદ પ્રમાણે તલ તથા સ્વરૂપ કરવું અને પ્રતિરથે એક શૃંગ ચઢાવવું તથા ભદ્રે પણ એક ઉરશૃંગ કરવું. આ પ્રમાણે ચારે દિશાએ યોજના કરવી. આ પ્રાસાદનું નામ સુનંદનપ્રાસાદ છે. આ પ્રાસાદ કરવાથી પુષ્કળ લક્ષ્મી પ્રાપ્ત થાય છે. ૬૬.

ઇતિશ્રી સુનંદનપ્રાસાદ એકવિંશતિ, ઇંક ૬૬.

( ૨૨ ) શ્રીવલ્લભપ્રાસાદ તૃતીય ભેદ.

રથોર્ધ્વે તિલકં દद्याત્ ભદ્રે ચૈવ ચતુર્દિશમ્ ॥

શ્રીવલ્લભસ્તદા નામ પ્રાસાદો જિનવલ્લભઃ ॥૬૭॥

પ્રતિરથ ઉપર તિલક ચઢાવવું અને ભદ્રે પણ ચારે દિશાએ ભદ્રના ખુણા ઉપર તિલક કરવાં. આ શ્રીવલ્લભ નામનો પ્રાસાદ બાણુવો અને તે સર્વ તીર્થકરોને પ્રિય છે. ૬૭.

ઇતિશ્રી શ્રીવલ્લભપ્રાસાદ દ્વાવિંશતિ, ઇંડક ૬૬, તિલક ૧૬.

( ૨૩ ) ચંદ્રપ્રભપ્રાસાદ ચતુર્થ ભેદ.

उरुशृङ्गं पुनर्दद्यात् चंद्रप्रभश्च नामतः ॥

सर्वदेवेषु कर्तव्यो जिनानां तु विशेषतः ॥૬૮॥

શ્રીવલ્લભપ્રાસાદના તલ અને સ્વરૂપમાં ભદ્રે ફરી એક ઉચ્ચશૃંગ ચઢાવવું. આ ચંદ્રપ્રભ નામનો પ્રાસાદ બાણુવો. તે બધા દેવોને માટે કરવો. વિશેષ કરીને તીર્થકરોને માટે કરવો. ૬૮.

ઇતિશ્રી ચંદ્રપ્રભપ્રાસાદ ત્રયોવિંશતિ, ઇંડક ૭૩, તિલક ૧૬.

( ૨૪ ) ચંદ્રશેખરપ્રાસાદ પાંચમ ભેદ.

रथोर्ध्वे केशरी कर्म तस्य शृङ्गं विवर्जयेत् ॥

चंद्रशेखरनामोऽयं प्रासादो वीतरागकः ॥૬૯॥

પ્રતિરથ ઉપરનું શૃંગ કાઢીને તે સ્થળે કેશરી કર્મ ( પાંચ ઇંડકનું ) કરવું. આ પ્રાસાદનું નામ ચંદ્રશેખરપ્રાસાદ છે અને તે વીતરાગને માટે કરવો. ૬૯.

ઇતિશ્રી ચંદ્રશેખરપ્રાસાદ ચતુર્વિંશતિ, ઇંડક ૧૦૫, તિલક ૧૬.

( ૨૫ ) વિમાનપ્રાસાદ ષષ્ઠ ભેદ.

कर्णे च तिलकं दद्यात् प्रासादश्च विमानकः ॥

सर्वदेवेषु कर्तव्यः स्वरूपो लक्षणान्वितः ॥૭૦॥

ઉપર પ્રમાણે તલ અને સ્વરૂપ કરી કર્ણે તિલક કરવું. આ સ્વરૂપ અને લક્ષણાન્વિત વિમાન નામનો પ્રાસાદ બાણુવો. ૭૦.

ઇતિશ્રી વિમાનપ્રાસાદ પાંચવિંશતિ, ઇંડક ૧૦૫, તિલક ૨૦.

( ૨૬ ) સુવિધિપ્રાસાદ સપ્તમ ભેદ.

પ્રતિરથે દ્વયં કર્મ સુવિધિનામ નામતઃ ॥

સર્વદેવેષુ કર્તવ્યઃ સ્વરૂપો લક્ષણાન્વિતઃ ॥૭૧॥

ઉપર પ્રમાણે તલ અને સ્વરૂપ કરવું અને પ્રતિરથ ઉપર બે કર્મ સર્વતોભદ્ર અને કેશરી કરવાં. આ સ્વરૂપ અને લક્ષણાન્વિત સુવિધિ નામનો પ્રાસાદ બાણવો. ૭૧.

ઇતિશ્રી સુવિધિપ્રાસાદ પદ્મવિંશતિ, ઇંડક ૧૭૭, તિલક ૧૨.

( ૨૭ ) સુશ્રિયપ્રાસાદ અષ્ટમ ભેદ.

તદ્સ્વરૂપે તત્પ્રમાણે ચ રથે તિલકાદાપયેત્ ॥

સુશ્રિયો નામ વિજ્ઞેયઃ પ્રાસાદઃ સુરભૂષણઃ ॥૭૨॥

ઉપર પ્રમાણે કહેલા સ્વરૂપમાં પ્રતિરથે એક તિલક અઠાવવાથી દેવોને ભૂષણરૂપ સુશ્રિય નામનો પ્રાસાદ બાણવો. ૭૨.

ઇતિશ્રી સુશ્રિયપ્રાસાદ સપ્તવિંશતિ, ઇંડક ૧૭૭, તિલક ૨૦.

( ૨૮ ) વસુપુષ્પકપ્રાસાદ નવમ ભેદ.

સુશ્રિયસ્ય ચ સંસ્થાને ભદ્રે શૃંગવિવર્ધનમ્ ॥

વસુપુષ્પકનામોઽયં પ્રાસાદો જિનવલ્લભઃ ॥૭૩॥

સુશ્રિયપ્રાસાદના તલ અને સ્વરૂપમાં ભદ્રે એક ઉંચુંગ વધારવાથી જિન તીર્થ-કરોને વલ્લભ એવો વસુપુષ્પક નામનો પ્રાસાદ બાણવો. ૭૩.

ઇતિશ્રી વસુપુષ્પકપ્રાસાદ અષ્ટાવિંશતિ, ઇંડક ૧૮૧, તિલક ૨૦.

( ૨૯ ) શીતલપ્રાસાદ-૮ મી વિભક્તિ.

ચતુરસ્રીકૃતે ક્ષેત્રે દ્વાત્રિંશત્પદભાજિતે ॥

પચ્ચભાગો ભવેત્કર્ણઃ પ્રતિકર્ણસ્તથૈવ ચ ॥૭૪॥

કર્ણપ્રતિકર્ણયોર્મધ્યે કોણિકા ભાગવિશ્રુતા ॥

ભદ્રં ચૈવ ચતુર્ભાગં નંદિકા પદવિશ્રુતા ॥૭૫॥

સમદલશ્ચ કર્તવ્યં ચતુર્દિશ્ચુ વ્યવસ્થિતમ્ ॥

પ્રાસાદસ્ય સ્વરૂપશ્ચ કર્તવ્યં વિધિમાનતઃ ॥૭૬॥

ચારસ ક્ષેત્રના અત્રીસ ( ૩૨ ) ભાગ કરવા. તેમાં કર્ણ ભાગ પાંચ ( ૫ ) તેમજ પ્રતિકર્ણ પણ ભાગ પાંચ ( ૫ ) નો કરવો. કર્ણ અને પ્રતિકર્ણની વચ્ચેમાં કોણી ભાગ એક

(૧) ની કરવી. અર્ધું ભદ્ર ભાગ ચાર (૪) અને નંદિકા ભાગ એક (૧) ની કરવી. નીકારે સમદલ કરવું. આ પ્રમાણે ચારે દિશાએ વ્યવસ્થા કરવી. ૭૪, ૭૫, ૭૬.

શ્રીવત્સઃ કેશરી ચૈવ,  
 સર્વતોભદ્રમેવ ચ ॥  
 કર્ણે ચૈવ પ્રદાતવ્યં,  
 રથે ચૈવ તુ તત્સમમ્ ॥૭૭॥  
 નંદિકાકર્ણિકાયાશ્ચ,  
 દ્વિશૃંગતિલકં ન્યસેત્ ॥  
 ભદ્રે ચૈવોરુચત્વારિ,  
 શીતલો નામ વિશ્રુતઃ ॥૭૮॥  
 પ્રત્યક્ષજિનરૂપશ્ચ,  
 સુશ્રિયસ્ય વિવર્દનઃ ॥  
 સુખદોષ્યં પ્રકર્તવ્ય-  
 શ્ચન્દ્રપ્રમુજિનાય ચ ॥૭૯॥

કર્ણ ઉપર પહેલું કર્મ સર્વતોભદ્ર, ધીળું કેશરી અને ત્રીળું શ્રીવત્સ નામનું ચઢાવવું તેમજ પ્રતિરથે પણ તેજ પ્રમાણે સર્વતોભદ્ર, કેશરી અને શ્રીવત્સ કર્મ ચઢાવવાં. નંદિકાએ તથા કોણિકાએ એ એ શૃંગ અને એક તિલક ચઢાવવું. ભદ્રે ચાર ઉરૂશૃંગો કરવાં. આ પ્રાસાદનું નામ શીતલ પ્રાસાદ બાણવું અને તે લક્ષ્મીની વૃદ્ધિ કરનારો તથા સર્વ સુખોને આપનારો છે. પ્રત્યક્ષ જિન સ્વરૂપ એવો આ પ્રાસાદ શ્રીચંદ્રપ્રભુ ભગવાનને માટે કરવો. ૭૭, ૭૮, ૭૯.

ઇતિશ્રી શીતલપ્રાસાદ એકોનવિંશત્,  
 તુલભાગ ૩૨, ઈંડક ૨૨૯, તિલક ૮.

(૨૯) શીતલ-  
 પ્રાસાદ

૮ મી વિલકિત.

૨૨૯ ઈંડક.

૮ તિલક.

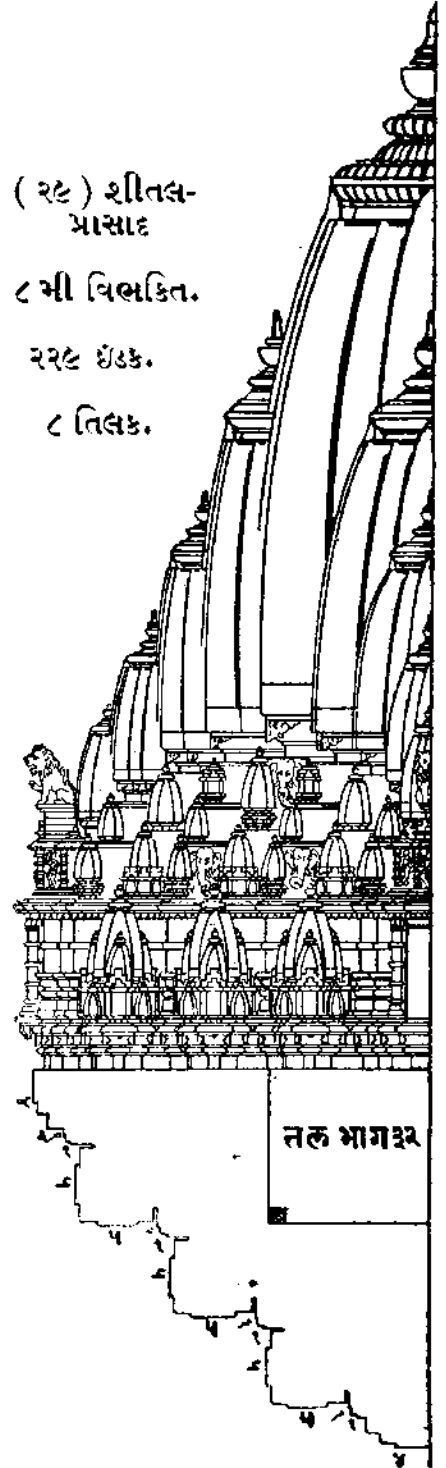

( ૩૦ ) શ્રિયેન્દુપ્રાસાદ દ્વિતીય ભેદ.

તદ્વરૂપશ્ચ પ્રકર્તવ્યં રથોર્ધ્વે તિલકં ન્યસેત્ ॥  
શ્રિયેન્દુર્નામ વિજ્ઞેયઃ સુરરાજશ્રિયાવહઃ ॥૮૦॥

શીતલ પ્રાસાદ પ્રમાણે તલ તથા સ્વરૂપ કરી રથે એક તિલક ચઢાવવું. આ શ્રિયેન્દુ નામનો પ્રાસાદ બાણુવો અને તે ઇંદ્રના વૈભવને આપનારો છે. ૮૦.

ઇતિશ્રી શ્રિયેન્દુપ્રાસાદ ત્રિંશત્, ઇંડક ૨૨૯, તિલક ૧૬.

( ૩૧ ) દનુરાજપ્રાસાદ તૃતીય ભેદ.

નંદિકાકર્ણિકાયાશ્ચ તિલકં તુ સુશોભનમ્ ॥  
દનુરાજસ્તદા નામ કર્તવ્યશ્ચ ગૃહોત્તમઃ ॥૮૧॥

ઉપર પ્રમાણે તલ તથા સ્વરૂપ કરી નંદિકા અને કોણિકાઓ ઉપર એક એક સુશોભિત તિલક ચઢાવવું. આ પ્રાસાદનું નામ દનુરાજ છે અને તે પ્રાસાદોમાં ઉત્તમ બાણુવો. ૮૧.

ઇતિશ્રી દનુરાજપ્રાસાદ એકત્રિંશત્, ઇંડક ૨૨૯, તિલક ૩૨.

( ૩૨ ) શ્રિયાંશપ્રાસાદ-૯ મી વિભક્તિ.

ચતુરસ્રીકૃતે ક્ષેત્રે ચતુર્વિંશતિભાજિતે ॥  
મદ્રાર્ધં ત્રિપદં વત્સ દ્વૌ રથૌ કર્ણતત્સમઃ ॥૮૨॥  
નિર્ગતં તત્પ્રમાણેન સર્વશોભાસમન્વિતમ્ ॥  
કર્ણે રથે તથા મદ્રે દ્વે શૃંગે તિલકં ન્યસેત્ ॥૮૩॥  
શ્રિયાંશો નામ વિજ્ઞાતો વિપુલશ્રીવિવર્ધનઃ ॥  
કાર્યઃ સુવિધિનાથાય ધર્માર્થમોક્ષસાધનઃ ॥૮૪॥

સમચોરસ ક્ષેત્રના ચોવીસ (૨૪) ભાગ કરવા. તેમાં કર્ણ, પ્રતિરથ, ઉપરથ અને ભદ્રાર્ધ; એ સર્વે અંગો ત્રણ ત્રણ ભાગનાં કરવાં તથા નીકારે પણ સમહલ તલ પ્રમાણે શોભાયમાન કરવાં. કર્ણ અને પ્રતિરથે બે બે શૃંગો અને તિલક ચઢાવવાં તથા ભદ્રે બે ઉરૂશૃંગ કરવાં. પુષ્કળ લક્ષ્મીની વૃદ્ધિ કરનારો તથા ધર્મ, અર્થ, મોક્ષને આપનારો આ શ્રિયાંશ નામનો પ્રાસાદ બાણુવો અને તે શ્રીસુવિધિનાથ પ્રભુને માટે કરવો. ૮૨, ૮૩, ૮૪.

ઇતિશ્રી શ્રિયાંશપ્રાસાદ દ્વાત્રિંશત્, તુલભાગ ૨૪, ઇંડક ૪૯, તિલક ૧૨.



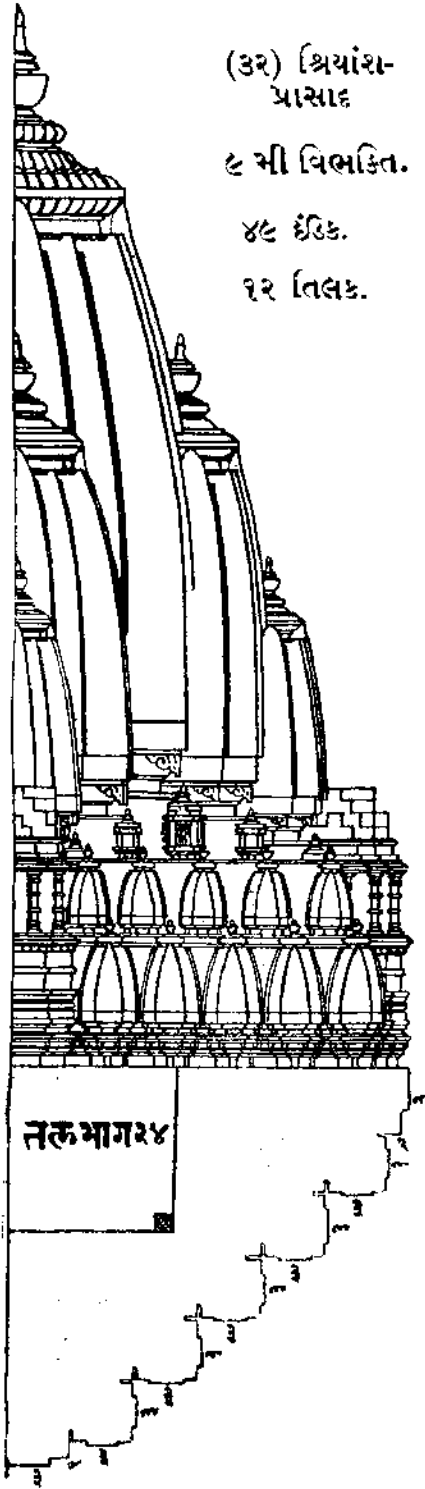

(૩૨) ત્રિયાંશ-  
પ્રાસાદ  
૯ મી વિભક્તિ.  
૪૯ ઇંક.  
૧૨ તિલક.

(૩૩) શ્રીવત્સપ્રાસાદ દ્વિતીય ભેદ.

તદ્ રૂપશ્ચ પ્રકર્તવ્યં,  
તિલકં ચોપરથકે ॥  
શ્રીવત્સો નામ વિજ્ઞેયઃ,  
શ્રીપતેશ્ચ સુસ્વાવહઃ ॥૮૫॥

ઉપર પ્રમાણે તલ તથા સ્વરૂપ કરવું અને વિશેષમાં ઉપરથે તિલક ચઢાવવું. આ પ્રાસાદનું નામ શ્રીવત્સ પ્રાસાદ છે અને તે લક્ષ્મીપતિના સુખને આપનારો છે. ૮૫.

ઇતિશ્રી શ્રીવત્સપ્રાસાદ ત્રયચ્ચિંશત્,  
ઇંક ૪૯, તિલક ૨૦.

(૩૪) પુત્રદપ્રાસાદ તૃતીય ભેદ.

તત્ર સ્થાને ચ કર્તવ્યઃ,  
કર્ણોઘર્વે તિલકં ન્યસેત્ ॥  
પુત્રદો નામ વિજ્ઞેયઃ,  
પુત્રપૌત્રાદિવર્ધનઃ ॥૮૬॥

શ્રીવત્સ પ્રાસાદના તલ અને સ્વરૂપમાં વધારે કર્ણ ઉપર તિલક ચઢાવવું. આ પુત્રદ નામનો પ્રાસાદ બાણવો અને તે પુત્રપૌત્રાદિ પરિવારની વૃદ્ધિ કરનારો છે. ૮૬.

ઇતિશ્રી પુત્રદપ્રાસાદ ચતુચ્ચિંશત્,  
ઇંક ૪૯, તિલક ૨૪.

(૩૫) શીતલપ્રાસાદ-૧૦ મી વિભક્તિ.

ચતુરસ્રીકૃતે ક્ષેત્રે,  
ચતુર્વિંશતિ ભાજિતે ॥  
કર્ણશ્ચૈવ સમાખ્યાતં,  
ચતુર્ભાગં ચ વિશ્રુતમ્ ॥૮૭॥

પ્રતિરથં ત્રયં જ્ઞેયં,  
 મદ્રાર્થં ભૂતભાગિકમ્ ॥  
 રથે કર્ણો ચ શૃંગૈકં,  
 તદ્ધર્વે તિલકદ્વયમ્ ॥૮૮॥  
 દ્વાદશૈવોરુશૃંગાણિ,  
 પ્રત્યંગાણિ તતોઽષ્ટભિઃ ॥  
 શીતલશ્ચ તદા નામ,  
 પ્રાસાદો જિનવલ્લભઃ ॥૮૯॥

ચોરસ ક્ષેત્રના ચોવિસ (૨૪) ભાગ કરવા. કર્ણુ ભાગ ચાર (૪), પ્રતિરથ ભાગ ત્રણ (૩) અને અર્ધું ભદ્ર ભાગ પાંચ (૫) નું કરવું. કર્ણુ તથા પ્રતિરથ ઉપર એકેક શૃંગ કરવું અને તેના ઉપર બે બે (૨) તિલકો ચઢાવવાં. ભદ્રે ચાર (૧૨) ઉશૃંગો ચઢાવવાં અને આઠ (૮) પ્રત્યંગો કરવાં. આ પ્રાસાદનું નામ શીતલપ્રાસાદ છે અને દશમા તીર્થંકર શ્રીશીતલનાથ પ્રભુને માટે કરવો. ૮૭, ૮૮, ૮૯.

ઇતિશ્રી શીતલપ્રાસાદ પંચત્રિંશત્, તુલ ભાગ ૨૪, ઈંડક ૩૩, તિલક ૨૪.

(૩૬) કીર્તિદાયકપ્રાસાદ દ્વિતીય ભેદ.

તદ્ધરૂપં તત્પ્રમાણશ્ચ,  
 કર્તવ્યં પૂર્વમાનતઃ ॥  
 કર્ણોઽર્ધ્વે ચ દ્વયં શૃંગં,  
 પ્રાસાદઃ કીર્તિદાયકઃ ॥૯૦॥

ઉપર પ્રમાણે તલ અને સ્વરૂપ જાણવું. વિશેષમાં કર્ણુ બે શૃંગો કરવાં. આ પ્રાસાદ કીર્તિદાયક નામનો જાણવો. ૯૦.

ઇતિશ્રી કીર્તિદાયકપ્રાસાદ પદ્મત્રિંશત્,  
 ઈંડક ૩૭, તિલક ૨૦.

(૩૫) શીતલ-  
 પ્રાસાદ.

૧૦ તિલકિત.

૩૩ ઈંડક.

૨૪ તિલક.

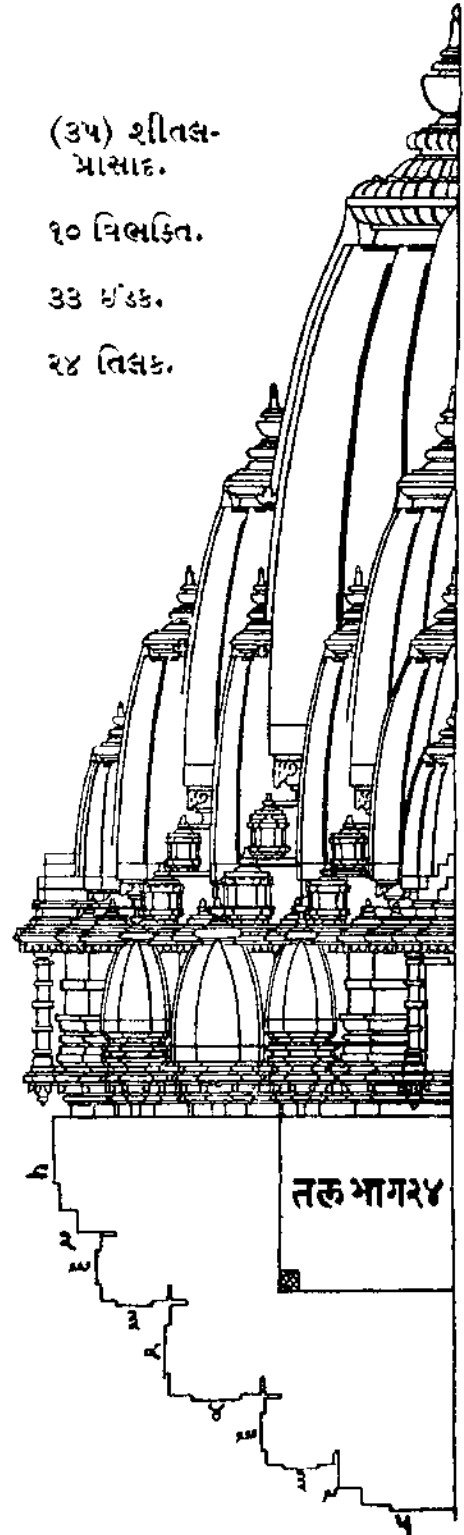

( ૩૭ ) મનોહરપ્રાસાદ તૃતીય ભેદ.

કર્ણેન સદૃશં કાર્યં પ્રતિકર્ણે તથૈવ ચ ॥  
તદ્સ્વરૂપં તત્પ્રમાણશ્ચ ભદ્રોર્ધ્વે તત્સમં તથા ॥૧૧॥  
મનોહરશ્ચ વિજ્ઞેયઃ પ્રાસાદો જિનમાર્ગતઃ ॥  
ધર્મલાભશ્ચ વૃદ્ધિશ્ચ સંગતિર્મહતાં ભવેત્ ॥૧૨॥

ઉપર પ્રમાણે તલ તથા સ્વરૂપ કરવું અને કર્ણું સમાન પ્રતિરથે એ શૃંગ ચઢાવવાં તથા ભદ્રે ઉરૂશૃંગ છે તેજ પ્રમાણે કરવાં. આ મનોહર નામનો પ્રાસાદ બાણુવો અને તે ધર્મનો લાભ, વૃદ્ધિ અને મહાત્માઓની સંગતિ આપનારો થાય છે. ૯૧, ૯૨.

ધતિશ્રી મનોહરપ્રાસાદ સપ્તત્રિંશત્, ઇંડક ૪૫, તિલક ૧૨.

( ૩૮ ) સ્વકુલપ્રાસાદ-૧૧ મી વિલકિત.

ચતુરસ્રીકૃતે ક્ષેત્રે હ્યષ્ટાદશવિભાજિતે ॥  
કર્ણભાગત્રયં કાર્યં રથભાગત્રયં તથા ॥૧૩॥  
ભદ્રાર્દ્રં ત્રિપદં વત્સ ચતુર્વિધુ નિયોજયેત્ ॥  
નિર્ગમં પદમાનેન હસ્તાન્જુલપ્રમાણતઃ ॥૧૪॥  
શૃંગશ્ચ તિલકં કર્ણે રથે ભદ્રે તુ શૃંગકમ્ ॥  
સ્વકુલો નામ વિજ્ઞેયઃ શ્રેયાંશજિનવલ્લભઃ ॥૧૫॥

સમચોરસ ક્ષેત્રના અઠાર (૧૮) ભાગ કરવા. હે પુત્ર ! તેમાં કર્ણું, પ્રતિરથ અને અર્ધું ભદ્ર ત્રણ ત્રણ ભાગતું કરવું. આ પ્રમાણે ચારે દિશાએ યોજના કરવી. નીકારે પદમાને અથવા હસ્તાંજુલ પ્રમાણે એટલે જેટલા ગજનો કર્ણું પ્રાસાદ હોય તેટલા આંગળા નીકારે રાખવો.

કર્ણું અને રથ ઉપર એક એક શૃંગ અને તેના ઉપર એક એક તિલક ચઢાવવું. ભદ્રે એક ઉરૂશૃંગ કરવું. સ્વકુલ નામનો આ પ્રાસાદ ૧૧ મા શ્રેયાંશનાથ પ્રભુને માટે કરવો. ૯૩, ૯૪, ૯૫.

ધતિશ્રી સ્વકુલપ્રાસાદ અષ્ટત્રિંશત્, તુલ ભાગ ૧૮, ઇંડક ૧૭, તિલક ૧૨.

( ૩૯ ) કુલનંદનપ્રાસાદ દ્વિતીય ભેદ.

તદ્સ્વરૂપં તત્પ્રમાણશ્ચ કર્તવ્યં પૂર્વમાનતઃ ॥  
ઉરુશૃંગાષ્ટકં કુર્યાત્પ્રાસાદે કુલનંદને ॥૧૬॥

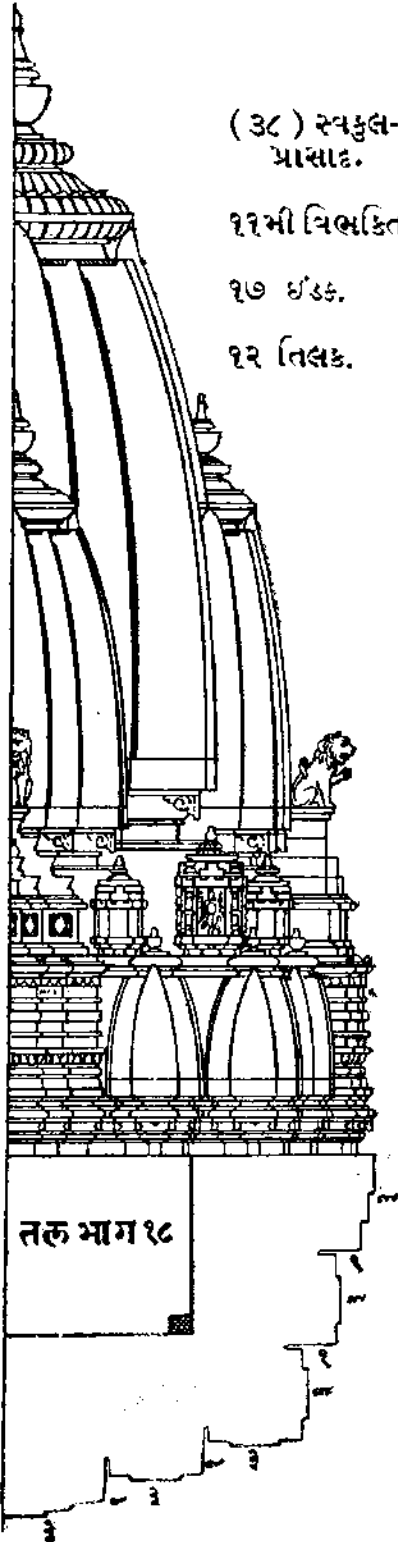

(३८) स्वकुल-  
प्रासाद.

११ भी विलकित.

१७ ध'उक.

१२ तिलक.

उपर प्रभाण्डे तल अने स्वरूप करी लद्रे  
यारे द्विशाये भणी आठ उडुशुंग करवां. आ  
प्रासाद कुलन'हन नामने लण्डुवे. ६६.

धतिश्री कुलन'हनप्रासाद अडेकानयत्वारिशत,  
ध'उक २१, तिलक १२.

(४०) वासुपूज्य प्रासाद-१२ भी विलकित.

चतुरस्रीकृते क्षेत्रे,  
द्वाविंशपदभाजिते ॥

पदानां तु चतुर्भागं,  
कर्णे चैव तु कारयेत् ॥१७॥

कोणिका पदमानेन,  
प्रतिरथं त्रिभागकम् ॥

नंदिकाभागमेकेन,  
भद्रार्धश्च द्विभागिकम् ॥१८॥

कर्णे कर्मत्रयं कार्यं,  
प्रतिकर्णे क्रमद्वयम् ॥

नंदिकर्णयोः शृङ्गकूट-  
सूध्वे तिलकशोभनम् ॥१९॥

भद्रे चोरुत्रयं कार्यं,  
प्रत्यंगाष्टकलक्षितम् ॥

वासुपूज्यस्तदा नाम,  
वासुपूज्यसुवल्लभः ॥१००॥

थोरस क्षेत्रना आवीस (२२) लाग करवा.  
तेमां कर्णुं लाग यार (४) नो तथा कोणिका लाग  
अेक (१) नी करवी. प्रतिरथ लाग त्रणु (३) तथा  
नंदिका लाग अेक (१) नी अने अर्धुं लद्रे लाग  
जे (२) तुं करवुं.

કર્ણે ત્રણુ કર્મ કરવાં અને પ્રતિરથે બે ક્રમ કરવા. નંદિકા અને કોણિકાએ એક એક શૃંગકૂટ કરવું અને તેના ઉપર શોભાયમાન તિલક ચઢાવવું. ભદ્રે ત્રણુ ઉરુશૃંગો અને આઠ પ્રત્યંગો કરવાં.

વાસુપૂજ્ય નામનો આ પ્રાસાદ બારમા શ્રીવાસુપૂજ્ય પ્રભુને પ્રિય છે. આ પ્રાસાદ તેમને માટે કરવો. ૯૭, ૯૮, ૯૯, ૧૦૦.

ઇતિશ્રી વાસુપૂજ્યપ્રાસાદ ચત્વારિંશત્, તુલ ભાગ ૨૨, ઇંડક ૨૫૭, તિલક ૧૬.

(૪૧) રત્નસંભવપ્રાસાદ દ્વિતીય ભેદ.

તદ્ રૂપઞ્ચ પ્રકર્તવ્યં,  
કર્ણોર્ધ્વે તિલકં ન્યસેત્ ॥  
રત્નસંભવનામોડયં,  
ગૃહરાજઃ સુખાવહઃ ॥૧૦૧॥  
ધર્મદઃ કીર્તિદશ્ચૈવ,  
પુરે ધર્મવિવર્ધનઃ ॥  
ધર્મરૂપાશ્ચ કર્તારઃ,  
કારોડપિ ધર્મનાયકઃ ॥૧૦૨॥

ઉપર પ્રમાણે તલ તથા સ્વરૂપ કરવું અને વધારામાં કર્ણ ઉપર એક (૧) તિલક ચઢાવવું. આ પ્રાસાદનું નામ 'રત્નસંભવ' છે.

આ બધા પ્રાસાદોમાં સર્વોત્તમ છે તથા સર્વ પ્રકારનું સુખ, ધર્મ અને કીર્તિને આપનારો તથા નગરમાં ધર્મની વૃદ્ધિ કરનારો છે. આ પ્રાસાદના કરનાર ધાર્મિક અને કરાવનાર ઉત્તમ ધાર્મિક બાણુવા. ૧૦૧, ૧૦૨.

ઇતિશ્રી રત્નસંભવપ્રાસાદ એકચત્વારિંશત્, ઇંડક ૨૫૭, તિલક ૨૦.

(૪૦) વાસુપૂજ્ય પ્રાસાદ.

૧૨ ચી વિલકિત

૨૫૭ ઇંડક.

૧૬ તિલક.

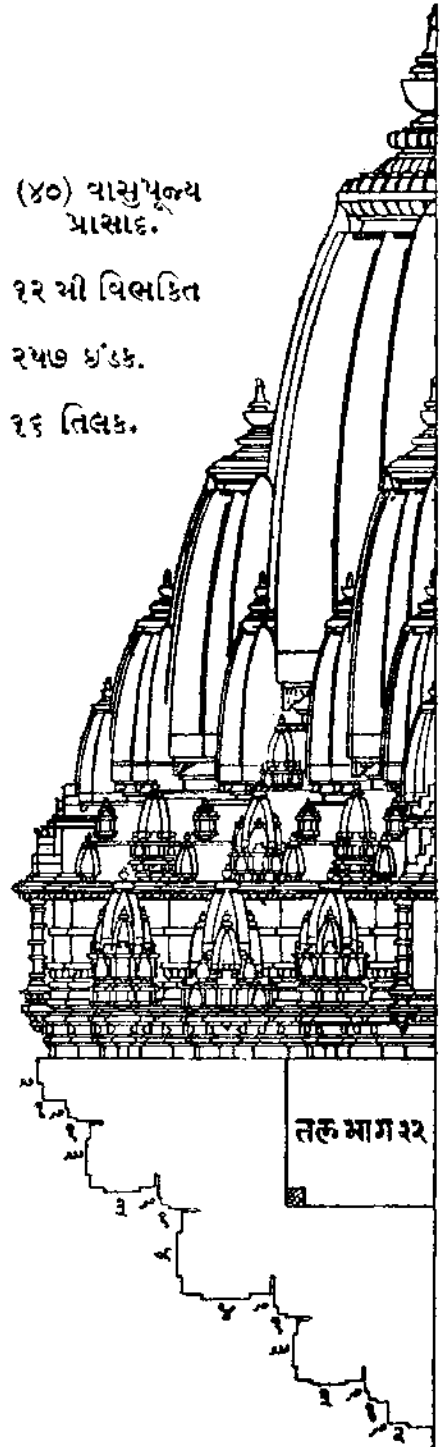

(૪૨) વિમલવલ્લભપ્રાસાદ-૧૩ મી વિભક્તિ.

ચતુરસ્રીકૃતે ક્ષેત્રે ચતુર્વિંશતિભાજિતે ॥  
 પાદોનપશ્ચ્ચભાગેન કર્ણસ્તત્ર વિધીયતે ॥૧૦૩॥  
 તત્સમઃ પ્રતિકર્ણશ્ચ પાદૈકા કોણિનંદિકા ॥  
 મદ્રાર્ધ સાર્ધપંચાર્ધ નિર્ગમં ભાગમેવ ચ ॥૧૦૪॥  
 સમાનશ્ચ રથં જ્ઞેયં કર્તવ્યશ્ચ ચતુર્દિશમ્ ॥  
 પ્રાસાદસ્ય સ્વરૂપશ્ચ કર્તવ્યં લક્ષણાન્વિતમ્ ॥૧૦૫॥

ચોરસ ક્ષેત્રના ચોવિસ (૨૪) ભાગ કરવા. તેમાં કર્ણુ ભાગ ત્રણ (૩) અને પ્રતિરથ પણ તેજ પ્રમાણે ત્રણ (૩) ભાગનો કરવો તથા કોણી અને નંદિકા એક એક ભાગની કરવી. અર્ધુ ભદ્ર ભાગ ચાર (૪) તુ કરવુ અને નીકારે એક ભાગ રાખવુ. પ્રતિરથ નીકારે સમચોરસ કરવો. આ પ્રમાણે ચારે દિશાએ ચોજના કરવી. ૧૦૩, ૧૦૪, ૧૦૫.

કર્ણે શૃંગત્રયં કાર્યં પ્રતિકર્ણે તથૈવ ચ ॥  
 નંદિકાકોણિકાયાશ્ચ શૃંગકૂટં સુશોભનમ્ ॥૧૦૬॥  
 મદ્રે ચૈવોરુચત્વારિ પ્રત્યંગાનિ તતોષ્ટભિઃ ॥  
 વિમલવલ્લભનામોઽયં પ્રાસાદો વિમલપ્રિયઃ ॥૧૦૭॥  
 પ્રાસાદેઽસ્મિન્કૃતે ચૈવ ધર્મ મોક્ષં ચ વિંદતિ ॥  
 इह लोके लभेत्कीर्तिं स्वर्गं चैव महीयते ॥૧૦૮॥

કર્ણુ અને પ્રતિરથે ત્રણ ત્રણ (૩) શૃંગ કરવાં. નંદિકા અને કોણિકાએ સુશોભિત એક એક શૃંગ તથા કૂટ કરવાં. ભદ્રે ચાર (૪) ઉરુશૃંગો ચઢાવવાં અને આઠ (૮) પ્રત્યંગો કરવાં.

આ પ્રાસાદનું નામ 'વિમલવલ્લભ' અને તે ૧૩ મા શ્રીવિમલનાથ પ્રભુને પ્રિય છે. આ પ્રાસાદ કરવાથી ધર્મ અને મોક્ષ મળે છે તથા કરાવનાર આ લોકમાં કીર્તિ અને સ્વર્ગમાં પ્રતિષ્ઠા પામે છે. ૧૦૬, ૧૦૭, ૧૦૮.

ઇતિશ્રી વિમલવલ્લભપ્રાસાદ દ્વિચત્વારિંશત્, તુલ ભાગ ૨૪, ઈંડક ૭૭.

(૪૩) સુક્રિતસંઘટ્ટપ્રાસાદ દ્વિતીય ભેદ.

તદ્સ્વરૂપશ્ચ પ્રકર્તવ્યં વાપયેત્તિલકં રથે ॥  
 કર્ણિકાયાં દ્વિશૃંગં હિ પ્રાસાદો જિનવલ્લભઃ ॥૧૦૯॥

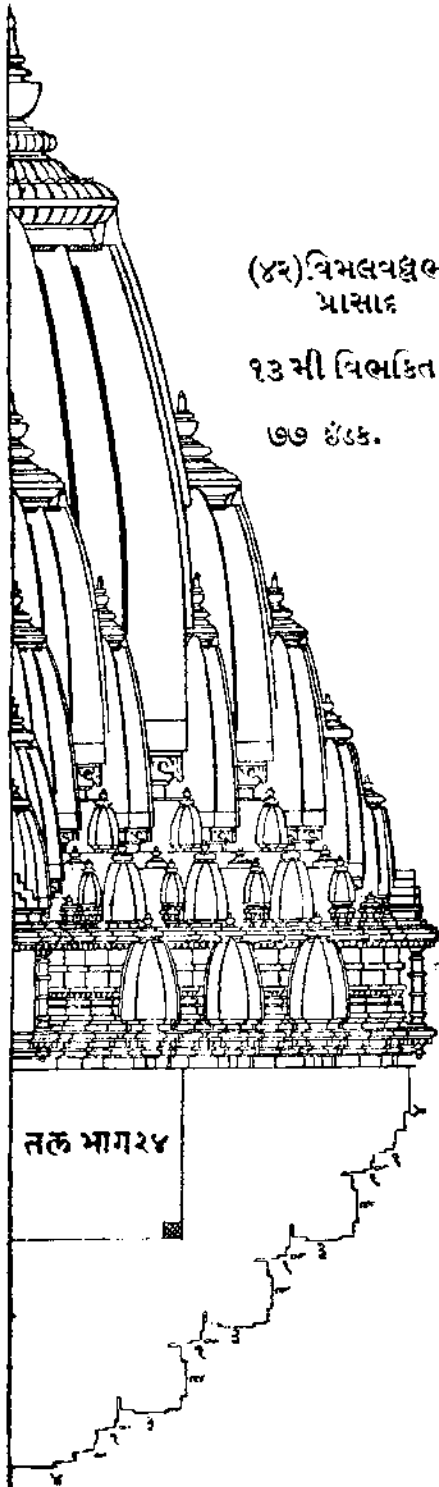

(૪૨) વિમલવદ્ધભ  
પ્રાસાદ

૧૩ મી વિભક્તિ.

૭૭ ઇંક.

મુક્તિસંઘટ્ટનામોડયં,  
મુક્તિમુક્તિપ્રદાયકઃ ॥  
સર્વજિનેષુ કર્તવ્યો,  
યથેચ્છં કામદાયકઃ ॥૧૧૦॥

ઉપર પ્રમાણે તલ તથા સ્વરૂપ કરવું. વિશેષમાં રથે એક તિલક ચઢાવવું અને કોણિકાએ બે બે શૂંગ કરવાં; આ પ્રાસાદ જિનદેવોને ઘણો પ્રિય છે. “મુક્તિસંઘટ્ટ” નામનો આ પ્રાસાદ વૈભવ અને મોક્ષને આપનારો તથા ઇચ્છિત સર્વ કામનાઓની સિદ્ધિ કરનારો છે. તે સર્વ જિનદેવતાઓને માટે શુભ છે. ૧૦૬, ૧૧૦.

ઇતિશ્રી મુક્તિસંઘટ્ટપ્રાસાદ ત્રિચત્વારિંશત્,  
ઇંક ૮૫, તિલક ૮.

(૪૪) અનંતપ્રાસાદ-૧૪ મી વિભક્તિ.

ચતુરસ્રીકૃતે ક્ષેત્રે,  
વિંશતિપદભાજિતે ॥  
ત્રીણિ ત્રીણિ પદં નંચાં,  
પુનસ્ત્રીણિ ચ ભદ્રકે ॥૧૧૧॥  
નિર્ગમં પદમાનેન,  
ત્રિષુ સ્થાનેષુ ભદ્રકે ॥  
કર્ણે કર્મત્રયં કાર્યં,  
રથોર્ધ્વે ચૈવ તત્સમમ્ ॥૧૧૨॥  
ભદ્રે ચૈવોરુચત્વારિ,  
નંદિકાયાં ક્રમદ્વયમ્ ॥  
અનંતો નામ વિજ્ઞેય-  
શ્રાનન્તશ્રિયમાલભેત્ ॥૧૧૩॥

સમચોરસ ક્ષેત્રના વીસ (૨૦) ભાગ કરવા. તેમાં કર્ણ, પ્રતિરથ અને અર્ધું ભદ્ર ત્રણ ત્રણ (૩) ભાગનું કરવું તેમજ નંદિકા ભાગ એક (૧) ની ભદ્રની પાસે કરવી. નીકારે સર્વ અંગો એક એક ભાગનાં રાખવાં.

કર્ણ અને રથ ઉપર ત્રણ ત્રણ કર્મ ચઢાવવાં. ઉડ્ડશૃંગ ચાર (૪) કરવાં અને નંદિકાએ શૃંગ એ (૨) કરવાં. આ 'અનંત' નામનો પ્રાસાદ બાણવો અને તે ચૌદમા શ્રી અનંતનાથ પ્રભુને માટે કરવો. આ પ્રાસાદ કરવાથી અનંત લક્ષ્મી મળે છે. ૧૧૧, ૧૧૨, ૧૧૩.

ઇતિશ્રી અનંતપ્રાસાદ ચતુશ્રત્વારિશત્,  
તુલ ભાગ ૨૦, ઇંડક ૪૫૩.

(૪૫) સુરેન્દ્રપ્રાસાદ દ્વિતીય ભેદ.

અનંતસ્યૈવ સંસ્થાને,  
રથોર્ધ્વે તિલકં ન્યસેત્ ॥  
સુરેન્દ્રો નામ વિજ્ઞેયઃ,  
સર્વદેવેષુ વલ્લભઃ ॥૧૧૪॥

અનંત પ્રાસાદ પ્રમાણે તલ તથા સ્વરૂપ કરવું અને વિશેષમાં રથ ઉપર એક તિલક ચઢાવવું. આ પ્રાસાદનું નામ "સુરેન્દ્ર" પ્રાસાદ છે અને તે સર્વ દેવોને પ્રિય છે. ૧૧૪.

ઇતિશ્રી સુરેન્દ્રપ્રાસાદ પચચત્વારિશત્,  
ઇંડક ૪૫૩, તિલક ૮.

(૪૬) વૃક્ષરાજપ્રાસાદ તૃતીય ભેદ.

નંદિકાયાં પ્રદાતવ્યં,  
વૃક્ષરાજેતિ નામતઃ ॥  
કૃતેનાનેન દેવાનાં,  
સુખં ભવતિ શાશ્વતમ્ ॥૧૧૫॥

(૪૪) અનંત-  
પ્રાસાદ.

૧૪ વિભક્તિ.

૪૫૩ ઇંડક.

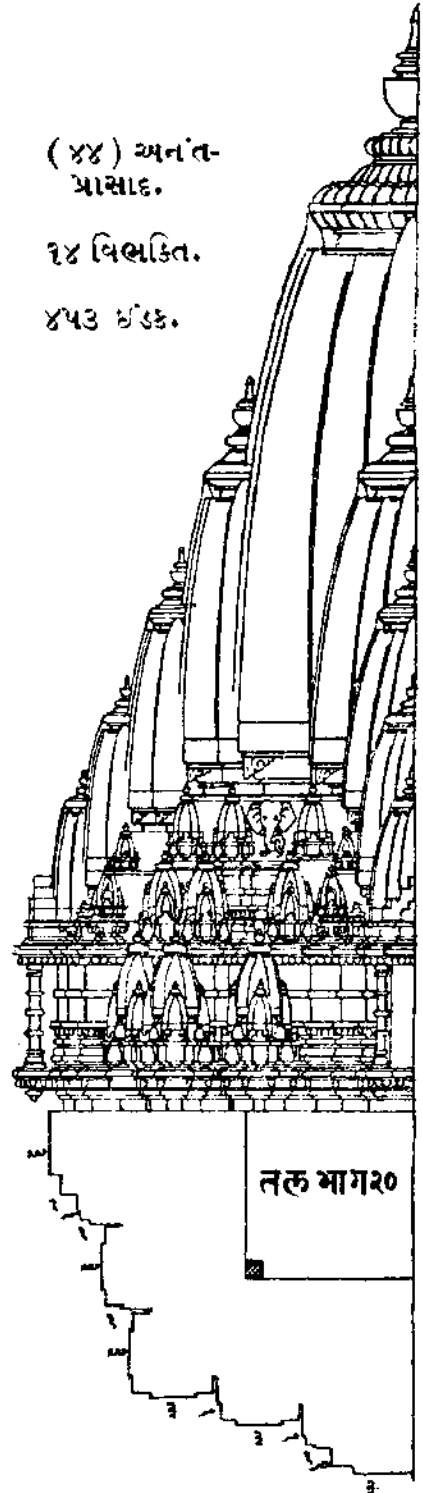



ઉપર પ્રમાણે તલ તથા સ્વરૂપ સમજવું અને નંદિકાએ એક તિલક વધારવું. આ પ્રાસાદ “ વૃક્ષરાજ ” નામનો બાણુવો અને આ પ્રાસાદ કરવાથી દેવોને નિત્ય સુખની પ્રાપ્તિ થાય છે. ૧૧૫.

ઇતિશ્રી વૃક્ષરાજપ્રાસાદ ૫૬ ચત્વારિંશત્, ઇંડક ૪૫૩, તિલક ૧૬.

(૪૭) ધર્મદ્વપ્રાસાદ-૧૫ મી વિભક્તિ.

ચતુરસ્રીકૃતે ક્ષેત્રે ત્વષ્ટાવિંશતિભાજિતે ॥  
 કર્ણં રથં ચ મદ્રાર્ધં યુગભાગં વિધીયતે ॥૧૧૬॥  
 નિર્ગમં તત્પ્રમાણેન નંદિકોળી દ્વિભાગિકા ॥  
 કેશરી સર્વતોમદ્રં રથે કર્ણે ચ દાપયેત્ ॥૧૧૭॥  
 તદૂર્ધ્વે તિલકં જ્ઞેયં સર્વશોભાસમન્વિતમ્ ॥  
 નંદિકાકોણિકાયાશ્ચ શૃંગોર્ધ્વે શૃંગમુક્તમમ્ ॥૧૧૮॥  
 મદ્રે ચૈવોરુત્વારિ પ્રત્યજ્ઞાનિ ચતુર્દિશમ્ ॥  
 ધર્મદો નામ વિખ્યાતઃ પુરે ધર્મવિવર્ધનઃ ॥૧૧૯॥

ચોરસ ક્ષેત્રના અઠાવીસ (૨૮) ભાગ કરવા. તેમાં કર્ણ, પ્રતિરથ અને અધુ ભદ્ર ચાર ચાર (૪) ભાગનું કરવું. નીકારે પણ તેજ પ્રમાણે કરવું. નંદિકા અને કોણિકા એક એક ભાગની સમદલ કરવી. કર્ણ અને રથે પહેલું શૃંગ સર્વતોભદ્ર અને ધીલું શૃંગ કેશરી કરવું તથા તેમના ઉપર શોભાયમાન એક એક તિલક ચઢાવવું. નંદિકા અને કોણિકાએ બે બે શૃંગ કરવાં. ભદ્રે ચાર ઉરુશૃંગો અને ચારે દિશાએ મળી આઠ પ્રત્યંગો કરવાં.

આ પ્રાસાદનું નામ ધર્મદ્વ પ્રાસાદ છે અને તેના કરવાથી નગરમાં લક્ષ્મીની વૃદ્ધિ થાય છે અને ૧૫ માં શ્રીધર્મનાથ પ્રભુને માટે કરવો. ૧૧૬, ૧૧૭, ૧૧૮, ૧૧૯.

ઇતિશ્રી ધર્મદ્વપ્રાસાદ સપ્તચત્વારિંશત્, તુલ ભાગ ૨૮, ઇંડક ૨૨૫, તિલક ૧૨.

(૪૮) ધર્મવૃક્ષપ્રાસાદ દ્વિતીય ભેદ.

રથોર્ધ્વે ચ કૃતે શૃંગે ધર્મવૃક્ષાશ્ચ નામતઃ ॥  
 ધર્મવૃદ્ધિશ્ચ ઋદ્ધિશ્ચ જિનાનાં તુ વિશેષતઃ ॥૧૨૦॥

ઉપર પ્રમાણે તલ તથા સ્વરૂપ બાણુવું અને રથ ઉપર તિલકના બદલે એક શૃંગ ચઢાવવું. આ ધર્મવૃક્ષ નામનો પ્રાસાદ બાણુવો અને તે ધર્મની

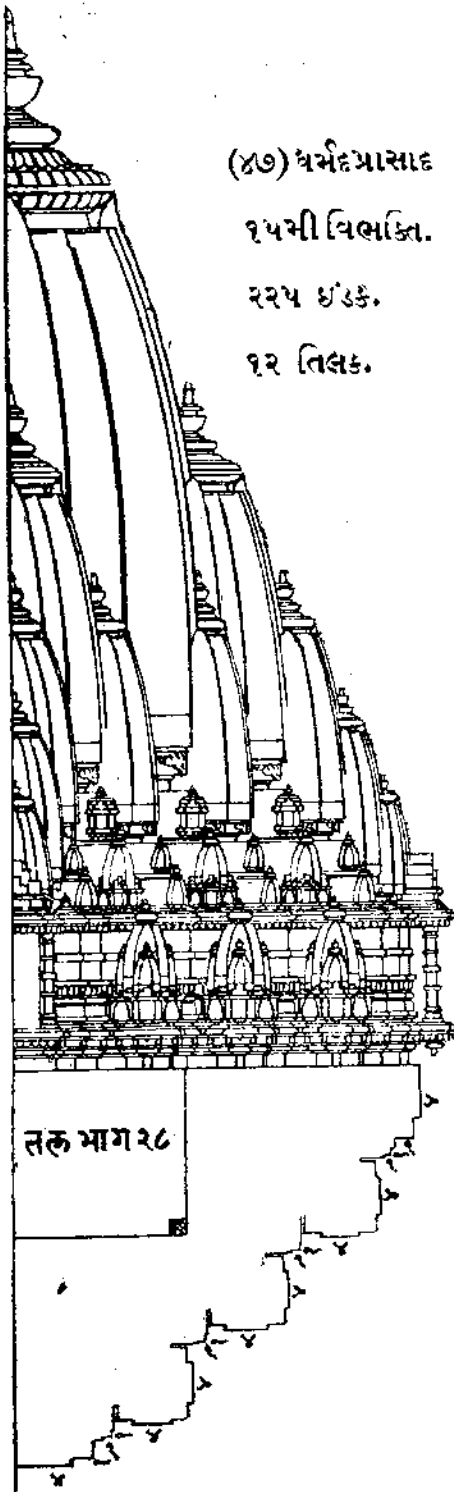

(૪૭) ધર્મદ્વારપ્રાસાદ

૧૫મી વિલકિત.

૨૨૫ ઇંચક.

૧૨ તિલક.

વૃદ્ધિ કરનારો, રિક્ષિને આપનારો અને  
જિનેદ્રોને વિશેષ પ્રિય છે. ૧૨૦.

ઇતિશ્રી ધર્મવૃક્ષપ્રાસાદ અષ્ટચત્વારિશત્,  
ઇંચક ૨૩૩, તિલક ૪.

(૪૯) શાંતપ્રાસાદ-૧૬ મી વિલકિત.

ચતુરસ્રીકૃતે ક્ષેત્રે,  
દ્વાદશાંશવિભાજિતે ॥

કર્ણભાગદ્વયં કાર્યં,  
પ્રતિકર્ણં તથૈવ ચ ॥૧૨૧॥

ભદ્રાર્થ સાર્ધભાગેન,  
નંદિકા ચાર્ધભાગતઃ ॥

કર્ણે કર્મદ્વયં કાર્યં,  
પ્રતિકર્ણે તથૈવ ચ ॥૧૨૨॥

નંદિકાયાં શૃંગકૂટે,  
હુરુશૃંગાણિ દ્વાદશ ॥

શાંતો નામ ચ વિજ્ઞેયઃ,

કર્તવ્યઃ સર્વદેવતાઃ ॥૧૨૩॥

ચોરસ ક્ષેત્રના ધાર (૧૨) ભાગ કરવા.  
કર્ણ અને પ્રતિકર્ણ બે બે ભાગના કરવા.  
અર્ધ ભદ્ર દોઢ ભાગ તથા નંદિકા અર્ધા  
ભાગની કરવી. કર્ણ અને પ્રતિકર્ણ બે બે કર્મો  
કરવાં. નંદિકાએ એક શૃંગ અને તેના ઉપર  
કૂટ કરવું તથા ભદ્રે ચારે દિશાએ મળી  
ધાર (૧૨) ઉડ્ડશૃંગો કરવાં.

શાંત નામનો આ પ્રાસાદ સર્વ જિન  
દેવોને માટે કરવો. (વિશેષે કરી ૧૬ મા શ્રી  
શાંતિનાથ પ્રભુને માટે કરવામાં આવે છે. આ  
પ્રાસાદને શ્રીલિંગપ્રાસાદ પણ કહે છે). ૧૨૧,  
૧૨૨, ૧૨૩.

ઇતિશ્રી શાંતપ્રાસાદ એકોનપચાશત્,  
તુલ ભાગ ૧૨, ઇંચક ૧૮૯.

(૫૦) કામદાયકપ્રાસાદ દ્વિતીય ભેદ.

તદ્વરૂપં તત્પ્રમાણશ્ચ,  
કર્તવ્યં પૂર્વમાનનઃ ॥

ઉરુશૃંગં પુનર્દયાત્,  
પ્રાસાદઃ કામદાયકઃ ॥૧૨૪॥

પૂર્વ માન પ્રમાણે તલ તથા સ્વરૂપ કરવું અને ભદ્રે ફરી એક ઉરુશૃંગ વધારવું. આ પ્રાસાદનું નામ કામદાયકપ્રાસાદ છે. ૧૨૪.

ઇતિશ્રી કામદાયકપ્રાસાદ, પંચાશત્, ઈંડક ૧૬૩.

(૫૧) શ્રીકુંથુનાથપ્રાસાદ-૧૭મી વિભક્તિ.

ચતુરસ્રીકૃતે ક્ષેત્રે,  
ત્રાષ્ટભાગવિભાજિતે ॥

કર્ણઃ સ્યાદેકભાગશ્ચ,  
પ્રતિકર્ણસ્તથૈવ ચ ॥૧૨૬॥

નંદિકા ચૈવ ભાગાર્ધા,  
ત્રિપદં મદ્રવિસ્તરમ્ ॥

નિર્ગમં પદમાનેન,  
સ્થાપયેચ્ચ દિશાસુ વૈ ॥૧૨૬॥

કર્ણે ચ કેશરી દયાત્,  
તદ્ધર્વે તિલકં ન્યસેત્ ॥

પ્રતિકર્ણે ચ તદ્વરૂપં,  
નંદ્યાં તુ તિલકં ન્યસેત્ ॥૧૨૭॥

મદ્રે શૃંગદ્વયં કાર્ય,  
કુંથુનમિતિ નામતઃ ॥

દેવાનાં વલ્લભઃ શ્રેષ્ઠો,  
જિનેન્દ્રઃ કુંથુવલ્લભઃ ॥૧૨૮॥

ચોરસ ક્ષેત્રના આઠ (૮) ભાગ કરવા. કર્ણ અને પ્રતિકર્ણ એકેક (૧) ભાગના કરવા. ભદ્રની

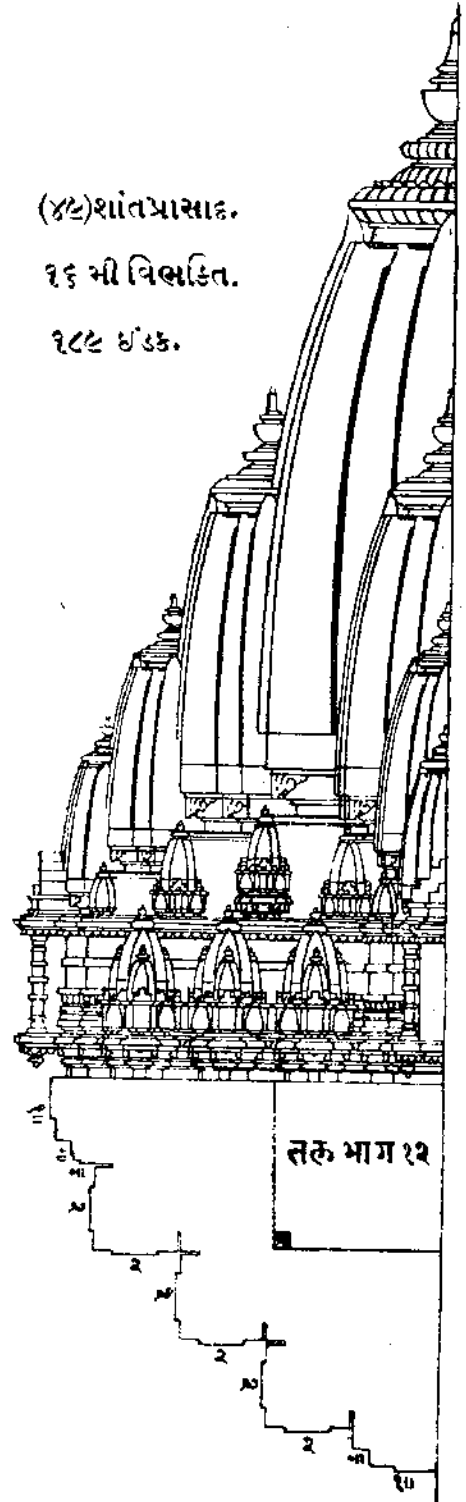

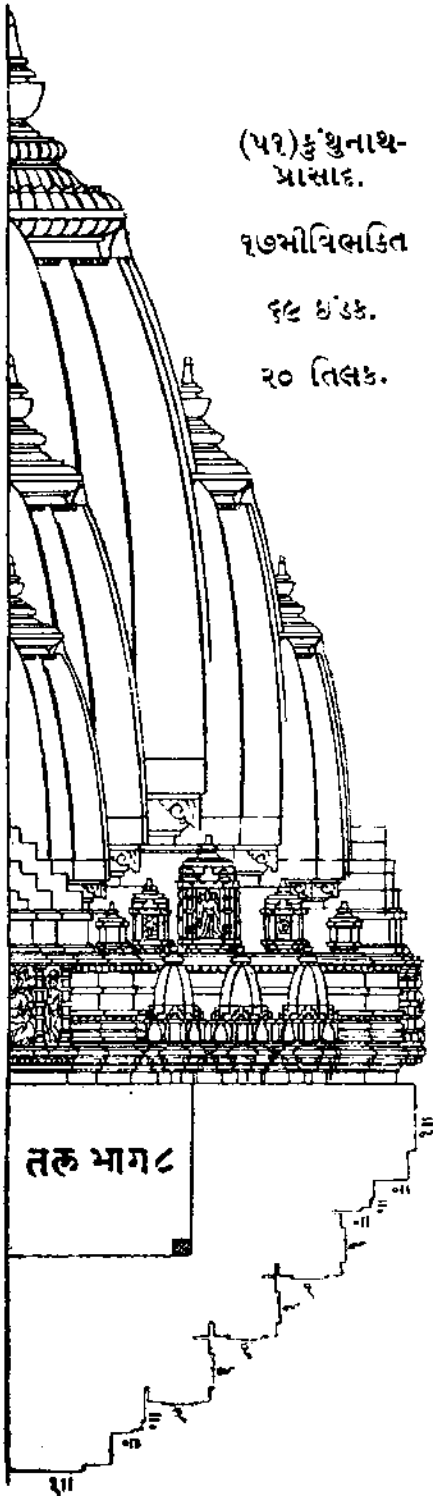

(૫૧) કુંથુનાથ-પ્રાસાદ.

૧૭મીવિભક્તિ

૬૯ ઇંડક.

૨૦ તિલક.

પડખે અર્ધા ભાગની નંદિકા કરવી અને આખું ભદ્ર ત્રણ ભાગનું કરવું તથા નીકારે એક ભાગ રાખવું. આ પ્રમાણે ચારે દિશાએ સ્થાપના કરવી.

કર્ણે કેશરીશૃંગ કરવું અને તેના ઉપર એક તિલક ચઢાવવું. પ્રતિકર્ણે પણ કર્ણ સમાન એક કેશરી શૃંગ અને તિલક કરવું. નંદિકાએ એક તિલક કરવું. ભદ્રે એ ઉરૂશૃંગ કરવાં. આ કુંથુનાથપ્રાસાદ બાણવો અને તે સર્વદેવોને પ્રિય એવા સર્વ શ્રેષ્ઠ જિનેન્દ્ર ૧૭ મા શ્રીકુંથુનાથ પ્રભુને માટે કરવો. ૧૨૫, ૧૨૬, ૧૨૭, ૧૨૮.

ઇતિશ્રી કુંથુનાથપ્રાસાદ એકપચાશત્, તુલ ભાગ ૮, ઇંડક ૬૯, તિલક ૨૦.

(૫૨) શક્તિદ પ્રાસાદ દ્વિતીય ભેદ.

તદ્ રૂપશ્ચ પ્રકર્તવ્યં,

રથોર્ધ્વે તિલકં ન્યસેત્ ॥

શક્તિદો નામ વિજ્ઞેયઃ,

શ્રીદશ્યૈવ સુગ્વાવહઃ ॥૧૨૯॥

ઉપર પ્રમાણે તલ તથા સ્વરૂપ કરવું અને રથ ઉપર એક તિલક છે તેની ઉપર ખીણું એક તિલક કરવું. આ શક્તિદ નામનો પ્રાસાદ બાણવો અને તે લક્ષ્મી તથા સુખને આપનારો છે. ૧૨૯.

ઇતિશ્રી શક્તિદ પ્રાસાદ દ્વિપચાશત્,

ઇંડક ૬૯, તિલક ૨૮.

(૫૩) હર્ષણુપ્રાસાદ તૃતીય ભેદ.

કર્ણોર્ધ્વે તુ પ્રદાતવ્યં,

શૃઙ્ગં શૃઙ્ગં તથૈવ ચ ॥

પ્રાસાદો હર્ષણો નામ,

જિનાનાં હર્ષદાયકઃ ॥૧૩૦॥

(૫૪) કમલકંઠ  
પ્રાસાદ.

૧૮ મી વિલકિત.

૨૨ ઈંડક.

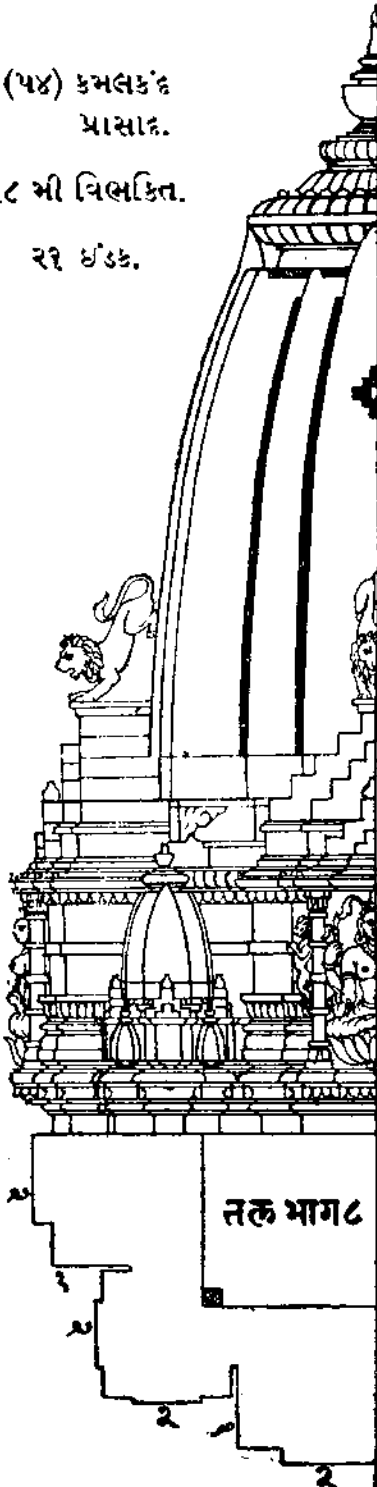

પૂર્વ પ્રમાણે તલ તથા સ્વરૂપ સમજવું અને  
કર્ણ ઉપર એકેક શૃંગ ચારે દિશાએ વધારે ચઢા-  
વવું. આ પ્રાસાદનું નામ હર્ષણપ્રાસાદ બાણવું અને  
તે જિનેન્દ્રોને હર્ષ આપનાર છે. ૧૩૦.

ઇતિશ્રી હર્ષણપ્રાસાદ ત્રિપંચાશત્,  
ઈંડક ૭૧, તિલક ૨૮.

(૫૪) કમલકંઠ શ્રીઅરનાથવલ્લભ  
પ્રાસાદ-૧૮ મી વિલકિત.

ચતુરસ્રીકૃતે ક્ષેત્રે,

ચાષ્ટભાગવિભાજિતે ॥

કર્ણ દ્વિભાગિકં જ્ઞેયં,

ભદ્રાર્ધઞ્ચ દ્વિભાગિકમ્ ॥૧૩૧॥

કર્ણે ચ શૃંગમેકં તુ,

કેશરી ચ વિધીયતે ॥

ભદ્રે ચૈવોદ્ગમઃ કાર્યો,

જિનેન્દ્રશ્ચારનાથકઃ ॥૧૩૨॥

ઇતિ ત્વં વિદ્ધિ મો વત્સ,

પ્રાસાદો જિનવલ્લભઃ ॥

કમલકંઠનામોઽયં,

જિનશાસનમાર્ગતઃ ॥૧૩૩॥

ચોરસ ક્ષેત્રના આઠ (૮) ભાગ કરી કર્ણ એ (૨)  
ભાગનો કરવો અને અર્ધું ભદ્ર પણ એ (૨) ભાગનું  
કરવું. કર્ણ ઉપર કેશરી નામનું એક શૃંગ  
ચઢાવવું અને ભદ્રે દોઢિઓ કરવો. હે વત્સ !  
આ પ્રાસાદની રચનાવિધિ આ પ્રમાણે છે અને તે  
૧૮ મા શ્રીઅરનાથ પ્રભુને માટે કરવામાં આવે છે.  
આ પ્રાસાદનું નામ જિનશાસનાનુસાર “કમલકંઠ”  
બાણવું. ૧૩૧, ૧૩૨, ૧૩૩.

ઇતિશ્રી કમલકંઠ શ્રીઅરનાથવલ્લભપ્રાસાદ  
ચતુઃપંચાશત્, તુલ ભાગ ૮, ઈંડક ૨૧.

( ૫૫ ) કેવલીનામપ્રાસાદ દ્વિતીય લેદ.

કર્णे च तिलकं ज्ञेयं श्रीशैलेश्वरवल्लभः ॥

केवली नाम प्रासादः सर्वजिनेषु पूजितः ॥१३४॥

ઉપર પ્રમાણે તલ તથા સ્વરૂપ બાણુવું અને કણું એક તિલક વધારવું. શ્રીશૈલેશ્વરને વક્ત્રલ એવો આ “કેવલી” નામનો પ્રાસાદ બાણુવો અને તે સર્વાજિનોમાં પૂજાયેલો છે. ૧૩૪.

ઇતિશ્રી કેવલીપ્રાસાદ પંચપચાશત્, ઇંડક ૨૧, તિલક ૪.

( ૫૬ ) અર્હન્તપ્રાસાદ તૃતીય લેદ.

भद्रे चैवोरुचत्वारि प्रासादे त्वरिनाशने ॥

दापितोऽसौ जिनेन्द्रेण चार्हन्तेन महात्मना ॥१३५॥

પૂર્વ પ્રમાણે તલ તથા સ્વરૂપ કરવું અને ભદ્રે ચાર ઉરૂશૃંગો ચારે દિશાએ મળી ચઢાવવાં. આ પ્રાસાદનું નામ “અર્હન્ત” છે અને તે મહાત્માશ્રી જિનેન્દ્ર અર્હન્ત પ્રભુએ આપેલો છે. ૧૩૫.

ઇતિશ્રી અર્હન્તપ્રાસાદ ષટ્પચાશત્, ઇંડક ૨૫, તિલક ૪.

( ૫૭ ) મહેન્દ્રનામ શ્રીમલ્લિનાથવલ્લભપ્રાસાદ-૧૯ મી વિભક્તિ.

चतुरस्रीकृते क्षेत्रे द्वादशपदभाजिते ॥

कर्णं भागद्वयं कार्यं प्रतिरथञ्च सार्धकम् ॥१३६॥

भद्रार्धञ्च द्विसार्धन्तु चतुर्दिक्षु व्यवस्थितम् ॥

कर्णे कर्मद्वयं कार्यं प्रतिरथे तथैव च ॥१३७॥

द्वादशैवोरुशृङ्गाणि स्थापयेच्च चतुर्दिशम् ॥

महेन्द्रश्चेति नामोऽयं जिनेन्द्रो मल्लिवल्लभः ॥१३८॥

ચારસ ક્ષેત્રના બાર ( ૧૨ ) ભાગ કરવા. તેમાં કણું ભાગ બે ( ૨ ), પ્રતિરથ ભાગ દોઢ ( ૧.૫ ) અને અર્ધું ભદ્ર ભાગ અઢી (૨.૫) નું કરવું. આ પ્રમાણે ચારે દિશાએ વ્યવસ્થા કરવી. કણું અને પ્રતિરથ ઉપર બે બે કર્મ કરવાં. ભદ્રે ચારે દિશાએ મળી બાર ઉરૂશૃંગો ચઢાવવાં.

આ પ્રાસાદનું નામ મહેન્દ્ર પ્રાસાદ છે અને તે ઓગણીસમા જિનેન્દ્ર શ્રીમલ્લિનાથ પ્રભુને માટે કરવામાં આવે છે. ૧૩૬, ૧૩૭, ૧૩૮.

ઇતિશ્રી શ્રીમહેન્દ્રપ્રાસાદ સપ્તપચાશત્, તુલ ભાગ ૧૨, ઇંડક ૧૮૧, તિલક ૮.

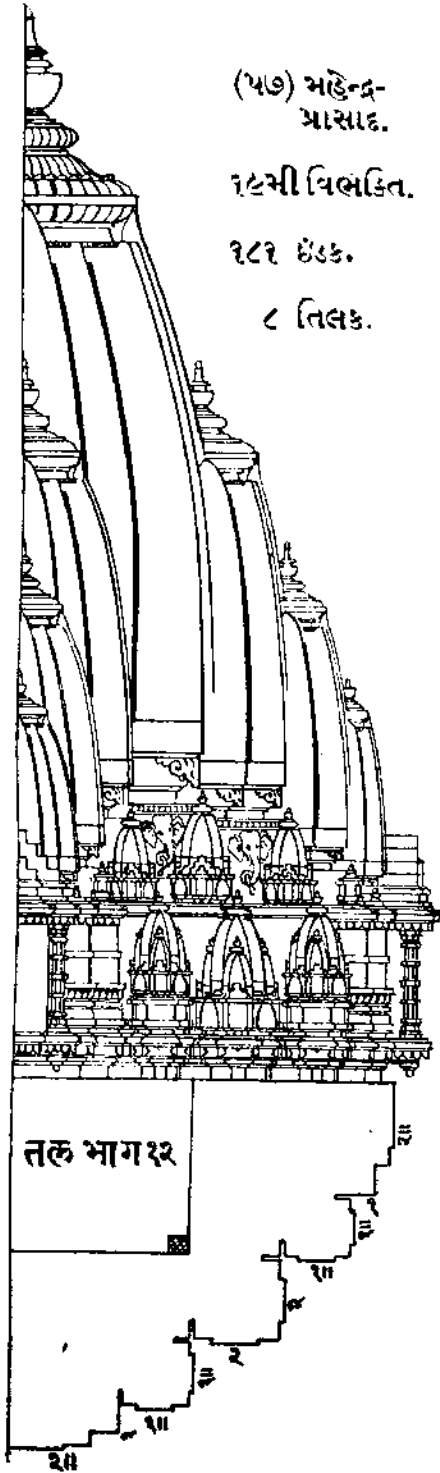

(૫૭) મહેન્દ્ર-  
પ્રાસાદ.

૧૮મી વિભક્તિ.

૧૮૧ ઇંક.

૮ તિલક.

(૫૮) પાપનાશનપ્રાસાદ દ્વિતીય ભેદ.

રથોર્ધ્વે તિલકં દયાત્,

પ્રાસાદો પાપનાશનઃ ॥

જ્ઞાનમોક્ષપ્રદાતા વૈ,

જિનેન્દ્રાનાશ્ચ વિશ્રુતઃ ॥૧૩૧॥

મહેન્દ્ર પ્રાસાદ પ્રમાણે તલ તથા સ્વરૂપ બાહ્યવું અને વિશેષમાં રથ ઉપર એક તિલક ચઢાવવું. આ પ્રાસાદનું નામ “પાપનાશન” છે અને તે સર્વ જિનોમાં પ્રસિદ્ધિ પામેલો તથા જ્ઞાન અને મોક્ષનો દાતા છે. ૧૩૬.

ઇતિશ્રી પાપનાશનપ્રાસાદ અષ્ટપચાશત્,

ઇંક ૧૮૧, તિલક ૧૬.

(૫૯) માનસંતુષ્ટિપ્રાસાદ મુનિસુવ્રત  
વલ્લભ-૨૦ મી વિભક્તિ.

ચતુરસ્રીકૃતે ક્ષેત્રે,

ચતુર્દશવિભાજિતે ॥

બાહુદ્વયં રથં કર્ણં,

મદ્રાર્ધશ્ચ ત્રિભાગિકમ્ ॥૧૪૦॥

શ્રીવત્સઃ કેશરી ચૈવ,

કર્ણે રથે ક્રમદ્વયમ્ ॥

દ્વાદશૈવોરુશ્રુજ્ઞાણિ,

સ્થાપયેચ્ચ ચતુર્દિશમ્ ॥૧૪૧॥

માનસંતુષ્ટિનામોજ્યં,

જિનેન્દ્રો મુનિસુવ્રતઃ ॥

વ્રતાદિ નિયમં પૂર્ણં,

દર્શનાદેવ સિધ્યતિ ॥૧૪૨॥

ચોરસ ક્ષેત્રના ચૌદ (૧૪) ભાગ કરવા. તેમાં કર્ણ અને પ્રતિરથ બેબે ભાગના કરવા. અર્ધુ ૪૧

ભદ્ર ભાગ ત્રણતું કરવું. કર્ણુ અને પ્રતિસ્થ ઉપર બે બે કુમ કરવાં. તેમાં પહેલું કેશરી અને બીજું શ્રીવત્સ ચઢાવવું. ચારે દિશાએ મળી ભદ્રે બાર (૧૨) ઉડ્ડશુંગો કરવાં.

આ પ્રાસાદનું નામ “માનસંતુષ્ટિ” છે અને તે વીસમા જિનેન્દ્ર શ્રીમુનિસુવ્રત સ્વામીને માટે કરવામાં આવે છે. તેમજ આ પ્રાસાદના દર્શન કરવા માત્રથીજ સર્વ પ્રકારના વ્રતનિયમાદિક પૂર્ણ થાય છે. ૧૪૦, ૧૪૧, ૧૪૨.

ધૃતિશ્રી માનસંતુષ્ટિપ્રાસાદ એકોનષષ્ટિ, તુલ ભાગ ૧૪, ઇંડક ૮૫, તિલક ૮.

( ૬૦ ) ગૌરવપ્રાસાદ દ્વિતીય ભેદ.

માનસંતુષ્ટિસંસ્થાને,

કર્ણે દ્વિકેશરીં ન્યસેત્ ॥

ગૌરવો નામ વિજ્ઞેયઃ,

કર્તવ્યઃ ત્રિષુ મૂર્તિષુ ॥૧૪૩॥

માનસંતુષ્ટિપ્રાસાદ પ્રમાણે તલ તથા સ્વરૂપ કરવું અને કર્ણુ ઉપર બે કેશરી કર્મ ચઢાવવાં. આ પ્રાસાદનું નામ ગૌરવ છે અને તે ત્રિમૂર્તિના માટે કરવેા. ૧૪૩.

ધૃતિશ્રી ગૌરવપ્રાસાદ ષષ્ટિ, ઇંડક ૧૦૧, તિલક ૮.

( ૬૧ ) સુમતિકીર્તિનામ શ્રીનમિ-  
નાથવલ્લભપ્રાસાદ-૨૧મી વિભક્તિ.

ચતુરસ્રીકૃતે ક્ષેત્રે,

ષડ્વિંશપદભાજિતે ॥

કર્ણે ભાગાસ્તુ ચત્વારઃ,

પ્રતિકર્ણે તથૈવ ચ ॥૧૪૪॥

(૫૯) માનસંતુષ્ટિ  
પ્રાસાદ.

૨૦મી વિભક્તિ.

૮૫ ઇંડક.

૮ તિલક.

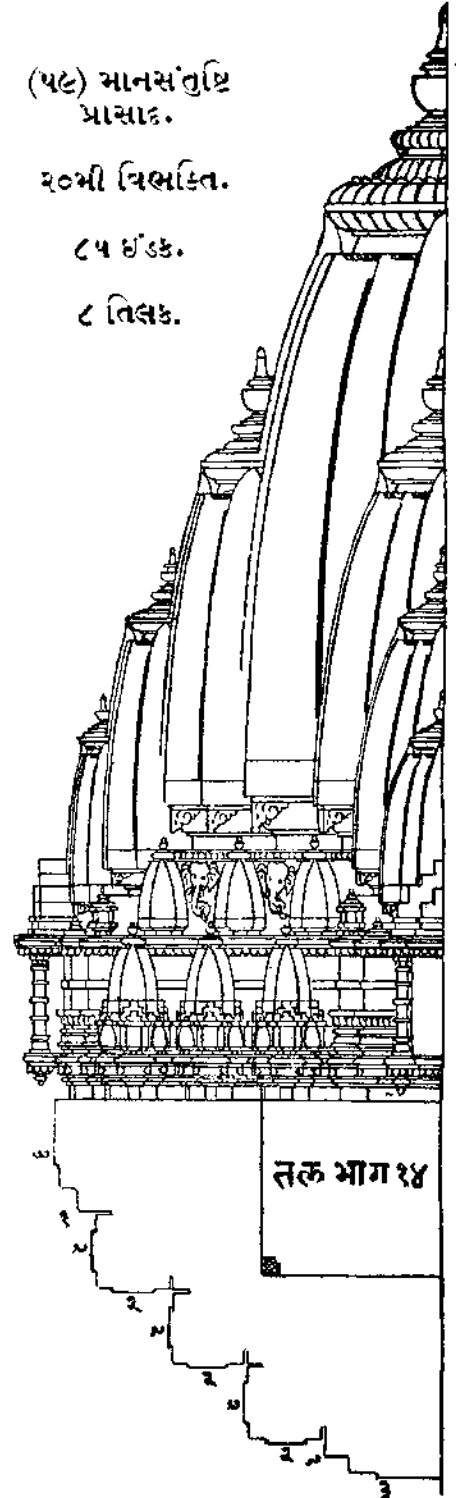



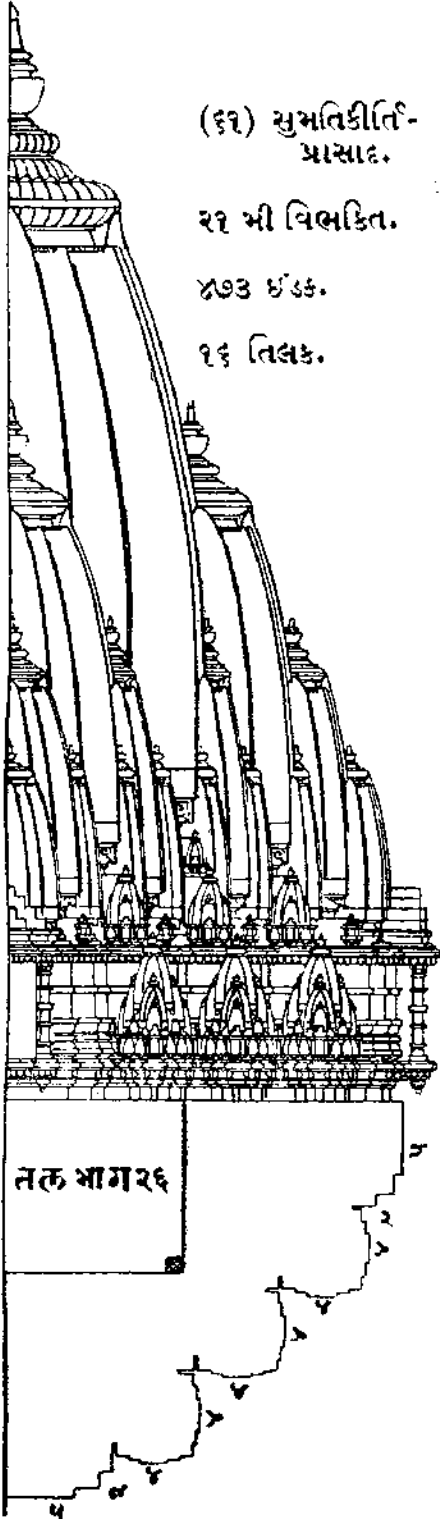

(૬૧) સુમતિકીર્તિ-  
પ્રાસાદ.

૨૧ મી વિભક્તિ.

૪૭૩ ઈ'૩૬.

૧૬ તિલક.

મદ્રં દિગ્ભાગિકં કુર્યા-  
ચતુર્દિક્ષુ વ્યવસ્થિતમ્ ॥  
કર્ણે કર્મત્રયં કાર્ય,  
પ્રતિકર્ણે ક્રમદ્વયમ્ ॥૧૪૫॥  
દ્વાદશૈવોરુશૃંગાણિ,  
પ્રત્યંગાણિ દ્વાત્રિંશતિઃ ॥  
મંદિરં પ્રથમે કર્મે,  
સર્વતોભદ્રમેવ ચ ॥૧૪૬॥  
કેશરી તૃતીયે કર્મે,  
મંજરીતિલકૈર્યુતમ્ ॥  
સુમતિકીર્તિનામોડ્યં,  
નમિનાથસ્ય વલ્લભઃ ॥૧૪૭॥

ચારસ ક્ષેત્રના છબ્વીસ ( ૨૬ ) ભાગ કરવા. કર્ણુ અને પ્રતિકર્ણુ બન્ને ચાર ચાર ભાગના કરવા. આખું ભદ્ર દશ ભાગનું કરવું. આ પ્રમાણે ચારે તરફ વ્યવસ્થા કરવી. કર્ણુ મંદિર, સર્વતોભદ્ર અને કેશરી નામે ત્રણ કર્મ અને પ્રતિકર્ણુ મંદિર અને સર્વતોભદ્ર નામે બે કર્મ કરવાં તથા તેમના ઉપર સુશોભિત મંજરીઓ કરવી. ચાર ઉરુશૃંગો તથા બત્રીસ (૩૨) પ્રત્યંગો કરવાં. આ પ્રાસાદનું નામ “ સુમતિકીર્તિ ” છે અને એકવીસમા શ્રી નમિનાથ પ્રભુને માટે કરવામાં આવે છે. ૧૪૪, ૧૪૫, ૧૪૬, ૧૪૭.

ઇતિશ્રી સુમતિકીર્તિનામ શ્રીનમિનાથવલ્લભ-  
પ્રાસાદ એકષષ્ઠિ, તુલ ભાગ ૨૬,  
ઈ'૩૬ ૪૭૩, તિલક ૧૬.

(૬૨) જિનેન્દ્રાયતનપ્રાસાદ દ્વિતીય ભેદ.

તદ્સ્વરૂપશ્ચ પ્રકર્તવ્યં રથે શૃંગ્લં ચ દાપયેત્ ॥

જિનેન્દ્રાયતનો નામ પ્રાસાદઃ સુરસુપ્રિયઃ ॥૧૪૮॥

ઉપર પ્રમાણે તલ તથા સ્વરૂપ કરવું અને વિશેષમાં રથે એક શૃંગ વધારવું. આ પ્રાસાદનું નામ જિનેન્દ્રાયતન છે અને તે દેવોને ઘણો પ્રિય છે. ૧૪૮.

ઇતિશ્રી જિનેન્દ્રાયતનપ્રાસાદ દ્વિપદ્ધિ, ઇંડક ૪૮૧, તિલક ૮.

(૬૩) રાજેન્દ્રપ્રાસાદ તૃતીય ભેદ.

તદ્સ્વરૂપશ્ચ પ્રકર્તવ્યમુરુશૃંગાણિ ષોડશ ॥

પૂજિતે લભતે રાજ્યં સ્વર્ગે ચ પૃથિવીતલે ॥૧૪૯॥

પૂર્વ પ્રમાણે તલ તથા સ્વરૂપ કરી ભદ્રે સોળ (૧૬) ઉરુશૃંગો કરવાં. આ રાજેન્દ્ર નામનો પ્રાસાદ બાણુવો. આ પ્રાસાદ કરી પૂજવાથી પૂજનાર સ્વર્ગ તેમજ પૃથ્વીનું રાજ્ય મેળવે છે. ૧૪૯.

ઇતિશ્રી રાજેન્દ્રપ્રાસાદ ત્રિપદ્ધિ, ઇંડક ૪૮૫, તિલક ૮.

(૬૪) નેમીન્દ્રનામ શ્રોનેમિનાથવલ્લભપ્રાસાદ-૨૨ મી વિભક્તિ.

ચતુરસ્રીકૃતે ક્ષેત્રે દ્વાવિંશપદભાજિતે ॥

બાહેન્દુયુગ્મરૂપેન્દુ-દ્વયેન્દુભિઃ ક્રમેણ વૈ ॥૧૫૦॥

ભદ્રાર્ધશ્ચ દ્વયં કાર્યં સ્થાપયેત્તુ ચતુર્દિશમ્ ॥

કેશરી સર્વતોભદ્રં કર્ણે ચૈવ ક્રમદ્વયમ્ ॥૧૫૧॥

કેશરી તિલકશ્ચૈવ રથોર્ધ્વે તુ પ્રકીર્તિતમ્ ॥

કર્ણિકા નંદિકા ચૈવ શૃંગ્લતિલકભૂષિતા ॥૧૫૨॥

ભદ્રે ચૈવોરુચ્તવારિ પ્રત્યક્લં ષોડશં ભવેત્ ॥

નેમીન્દ્રસમનામોઽયં પ્રાસાદો નેમિવલ્લભઃ ॥૧૫૩॥

સમચોરસ ક્ષેત્રના યાવીસ (૨૨) ભાગ કરવા. તેમાં કર્ણ ભાગ બે (૨), કર્ણિકા ભાગ એક (૧), પ્રતિકર્ણ ભાગ બે (૨), કોણિકા ભાગ એક (૧), ઉપરથ ભાગ બે (૨), નંદિકા ભાગ એક (૧) અને ભદ્રાર્ધ ભાગ બે (૨) નું કરવું. આ પ્રમાણે ચારે દિશાએ યોજના કરવી.

કર્ણ ઉપર પહેલું શૃંગ સર્વતોભદ્ર અને બીજું કેશરી શૃંગ મળી બે કર્મો કરવાં અને પ્રતિરથ અને ઉપરથ ઉપર કેશરી શૃંગ અને એક તિલક ચઢાવવું. કોણિકાઓ અને નદિકાઓ એકએક શૃંગ તથા એકેક તિલકથી વિભૂષિત કરવી. ભદ્રે ચાર ઉડ્ડશૃંગો ચઢાવવાં અને સોળ પ્રત્યંગ કરવાં. આ અતિ સુંદર પ્રાસાદનું નામ નેમીન્દ્ર પ્રાસાદ છે અને તે જાવીસમા શ્રીનેમિનાથ પ્રભુને પ્રિય છે. ૧૫૦, ૧૫૧, ૧૫૨, ૧૫૩.

ઇતિશ્રી નેમીન્દ્રનામ શ્રીનેમિનાથવલ્લભપ્રાસાદ ચતુષ્પદિ, તુલ ભાગ ૨૨, ઈ'ડક ૧૯૩, તિલક ૪૦.

(૬૫) યતિભૂષણપ્રાસાદ દ્વિતીય ભેદ.

તત્તુલ્યં તત્પ્રમાણશ્ચ,  
રથે શ્રુજ્જશ્ચ દાપયેત્ ॥

વલ્લભઃ સર્વદેવાનાં,  
કર્તવ્યઃ સુરવલ્લભઃ ॥૧૬૪॥

ઉપર પ્રમાણે તલ તથા સ્વરૂપ સમજવું અને રથ ઉપર તિલક કાઢી એક શૃંગ ચઢાવવું. આ પ્રાસાદને 'યતિભૂષણ' પ્રાસાદ કહે છે અને તે દેવતાઓને પ્રિય છે તથા સર્વ દેવતાઓને માટે કરવામાં આવે છે. ૧૫૪.

ઇતિશ્રી યતિભૂષણ સુરવલ્લભપ્રાસાદ પંચષ્પદિ, ઈ'ડક ૨૦૧, તિલક ૩૨.

(૬૬) સુપુષ્પપ્રાસાદ તૃતીય ભેદ.

તદ્દરૂપં તત્પ્રમાણશ્ચ,  
રથે દયાચ્ચ કેશરી ॥

સુપુષ્પો નામ વિજ્ઞેયઃ,  
પ્રાસાદઃ સુરવલ્લભઃ ॥૧૬૫॥

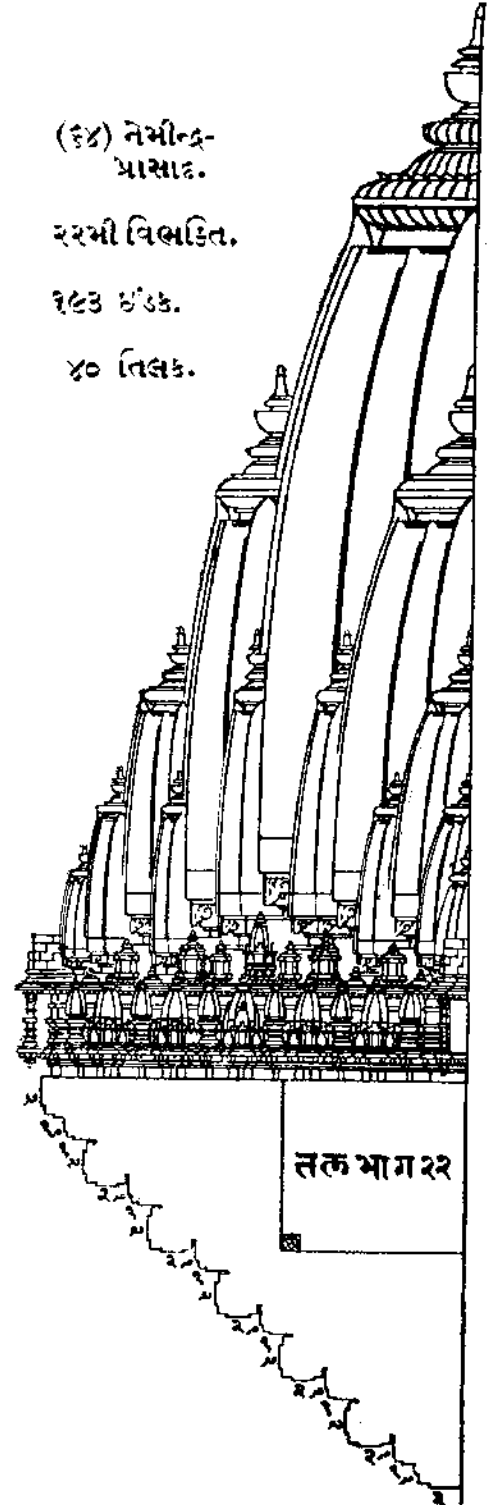

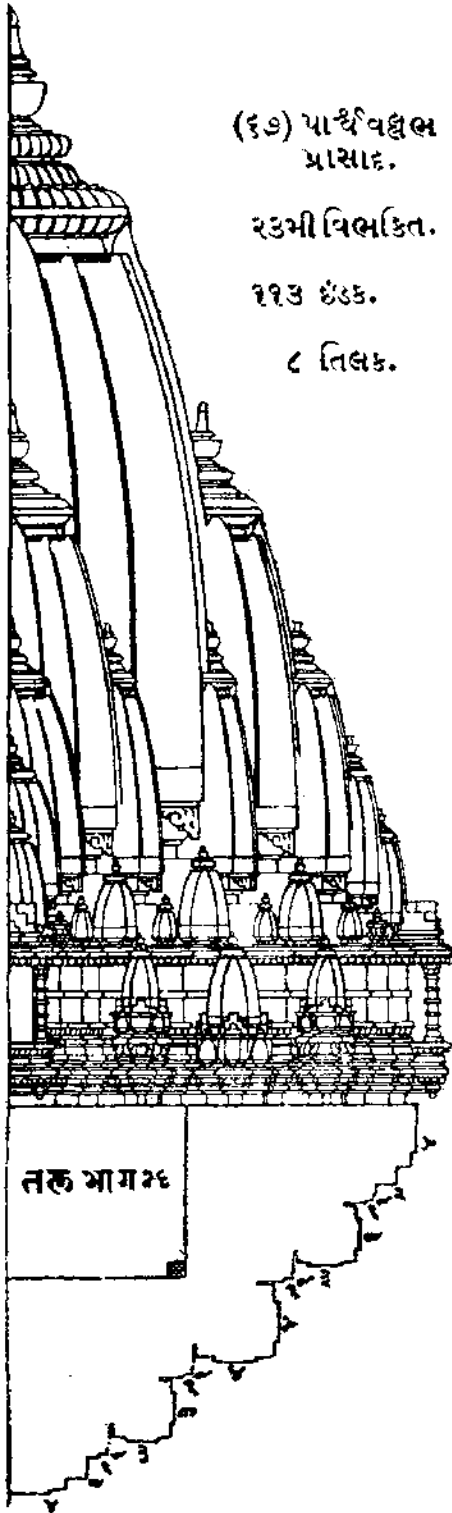

(૬૭) પાર્શ્વવલ્લભ  
પ્રાસાદ.

૨૩મી વિભક્તિ.

૧૧૩ ઇંક.

૮ તિલક.

પૂર્વ પ્રમાણે પ્રાસાદનું તલ તથા સ્વરૂપ કરવું અને વિશેષમાં રથે શૃંગને બદલે એક કેશરી શૃંગ ચઢાવવું. આ પ્રાસાદનું નામ “ સુપુષ્પ ” છે અને તે દેવોને ઘણું પ્રિય છે. ૧૫૫.

ઈતિશ્રી સુપુષ્પપ્રાસાદ ષટ્પદ્મિ,

ઈંક ૨૩૩, તિલક ૩૨.

( ૬૭ ) પાર્શ્વવલ્લભપ્રાસાદ-

૨૩ મી વિભક્તિ.

ચતુરસ્રીકૃતે ક્ષેત્રે

ષટ્વિંશતિવિભાજિતે ॥

કર્ણાદિગર્ભપર્યન્તં,

વિભાગાનાં તુ લક્ષણમ્ ॥૧૬૬॥

વેદરૂપગુણેન્દુભિ-

ર્ભદ્રાર્ધન્તુ ચતુષ્પદમ્ ॥

શ્રીવત્સઃ કેશરી ચૈવ,

રથે કર્ણે ચ દાપયેત્ ॥૧૬૭॥

કર્ણિકાયાં તતઃ શૃંગં,

પ્રત્યંગાનિ તતોઽષ્ટભિઃ ॥

ભદ્રે ચૈવોરુચત્વારિ,

પ્રાસાદઃ પાર્શ્વવલ્લભઃ ॥૧૬૮॥

ચોરસ ક્ષેત્રના છબ્વીસ ( ૨૬ ) ભાગ કરવા. કર્ણુથી તે ઝર્ભ સુધી કરવાના વિભાગોનું લક્ષણ આ પ્રમાણે બાણવું. કર્ણુ ભાગ વેદ એટલે ચાર ( ૪ ), કેણિકા ભાગ રૂપ એટલે એક ( ૧ ), પ્રતિકર્ણુ ભાગ ગુણુ એટલે ત્રણ ( ૩ ) અને નંદિકા ભાગ ઈન્દુ એટલે એક તથા ભદ્રાર્ધ ભાગ ચાર ( ૪ ) નું કરવું.

કર્ણુ અને રથ ઉપર પહેલું શૃંગ કેશરી અને બીજું શ્રીવત્સ ચઢાવવું. કેાણિકાઓએ એકએક શૃંગ કરવું અને આઠ (૮) પ્રત્યંગો કરવાં તથા ભદ્રે ચાર (૪) ઉરશૃંગો ચઢાવવાં. આ પ્રાસાદનું નામ “પાર્શ્વવલ્લભ” છે અને તેવીસમા શ્રીપાર્શ્વનાથ પ્રભુને માટે કરવામાં આવે છે. ૧૫૬, ૧૫૭, ૧૫૮.

ઇતિશ્રી પાર્શ્વવલ્લભપ્રાસાદ સપ્તષષ્ટિ, તુલ ભાગ ૨૬, ઇંડક ૧૧૩, તિલક ૮.

### (૬૮) પદ્માવૃતપ્રાસાદ દ્વિતીય ભેદ.

તદ્દરૂપં તત્પ્રમાણશ્ચ કર્ણોર્ધ્વે તિલકં ન્યસેત્ ॥

પદ્માવૃતશ્ચ વિજ્ઞેયઃ કર્તવ્યઃ સર્વદેવતાઃ ॥૧૬૯॥

પૂર્વ પ્રાસાદના માને તલ અને સ્વરૂપ કરવું અને વિશેષમાં કર્ણુ ઉપર એક તિલક ચઢાવવું. આ પ્રાસાદનું નામ “પદ્માવૃત” છે અને તે સર્વ દેવોને માટે કરવો. ૧૫૯.

ઇતિશ્રી પદ્માવૃતપ્રાસાદ અષ્ટષષ્ટિ, ઇંડક ૧૧૩, તિલક ૧૨.

### (૬૯) યરૂપપ્રાસાદ તૃતીય ભેદ.

તદ્દરૂપશ્ચ પ્રકર્તવ્યં પ્રતિકર્ણે તથૈવ ચ ॥

યરૂપો નામ વિજ્ઞેયઃ પ્રાસાદઃ સુરવલ્લભઃ ॥૧૬૦॥

ઉપર પ્રમાણે તલ તથા સ્વરૂપ કરી પ્રતિકર્ણે કર્ણુ સમાન શૃંગો તથા તિલક ચઢાવવાં. દેવતાઓને પ્રિય એવા આ પ્રાસાદનું નામ યરૂપ છે. ૧૬૦.

ઇતિશ્રી યરૂપપ્રાસાદ એકોનસપ્તિ, ઇંડક ૧૧૩, તિલક ૨૦.

### (૭૦) વીરવિક્રમનામ શ્રીમહાવીરસ્વામીવલ્લભપ્રાસાદ- ૨૪ મી વિભક્તિ.

ચતુરસ્રીકૃતે ક્ષેત્રે ચતુર્વિંશતિભાજિતે ।

કર્ણ ત્રિભાગિકં જ્ઞેયં પ્રતિકર્ણશ્ચ તત્સમમ્ ॥૧૬૧॥

કર્ણિકા નંદિકા ભાગા ભદ્રાર્ધશ્ચ ચતુષ્પદમ્ ॥

શ્રીવત્સઃ કેશરી ચૈવ સર્વતોભદ્રમેવ ચ ॥૧૬૨॥

રથે કર્ણે પ્રદાતવ્યં પ્રત્યજ્ઞાનિ તતોઽષ્ટભિઃ ॥

ભદ્રે ચૈવોરુચત્વારિ કર્ણિકાશ્ચુક્તમમ્ ॥૧૬૩॥

વીરવિક્રમનામોઽયં પ્રાસાદો જિનવલ્લભઃ ।

કથિતો હિ મયા તુભ્યં જિનાર્થ લોકવિશ્રુતઃ ॥૧૬૪॥

સમથોરસ ક્ષેત્ર કરી તેના ચોવીસ (૨૪) ભાગ કરવા. તેમાં કર્ણુ ભાગ ત્રણનો કરવો તેમજ પ્રતિકર્ણુ પણ ત્રણ ભાગનો કરવો અને કોણિકા તથા નંદિકા એકએક ભાગની કરવી. અર્ધું ભદ્ર ચાર (૪) ભાગતું કરવું. કર્ણુ અને રથે પહેલું શૃંગ સર્વતોભદ્ર, ધીન્ડુ કૈશરી અને ત્રીન્ડુ શ્રીવત્સ ચઢાવવું. આઠ (૮) પ્રત્યંગો કરવાં. ભદ્રે ચાર (૪) ઉડ્ડશૃંગો ચઢાવવાં અને નંદિકાએ તેમજ કોણિકાએ ઉત્તમ એક એક શૃંગો ચઢાવવાં.

શ્રીવિશ્વકર્મા પોતાના પુત્ર જયને સંબોધી કહે છે કે, હે પુત્ર, મેં તને જિનેન્દ્રોને અત્યંત પ્રિય વીરવિક્રમ નામનો ચોવીસમી વિભક્તિનો સીત્તરમો પ્રાસાદ કહ્યો કે જે ત્રિલોકમાં પ્રખ્યાત છે અને તે ચોવીસમા તીર્થકર શ્રીમહાવીર સ્વામીને માટે કરવામાં આવે છે. ૧૬૧, ૧૬૨, ૧૬૩, ૧૬૪.

ઇતિશ્રી વીરવિક્રમનામ શ્રીમહાવીરસ્વામીવલ્લભ પ્રાસાદ સમ્પતિ, તુલ ભાગ ૨૪, ઇંડક ૨૨૧.

(૭૧) મષ્ટાદ્ય પ્રાસાદ દ્વિતીય ભેદ.

તદ્ રૂપંચ પ્રકર્તવ્યં,  
કર્ણોર્ધ્વે તિલકં ન્યસેત્ ॥  
મષ્ટાદ્યશ્ચ વિજ્ઞેયઃ,  
પ્રાસાદો જિનવલ્લભઃ ॥૧૬૫॥

ઉપર પ્રમાણે તલ તથા સ્વરૂપ કરવું અને વિશેષમાં કર્ણુ એક તિલક ચઢાવવું. આતું નામ “મષ્ટાદ્યપ્રાસાદ” છે અને તે જિનેન્દ્રોને અતિ પ્રિય છે. ૧૬૫.

ઇતિશ્રી મષ્ટાદ્ય નામ જિનવલ્લભપ્રાસાદ એકસમ્પતિ, ઇંડક ૨૨૧, તિલક ૪.

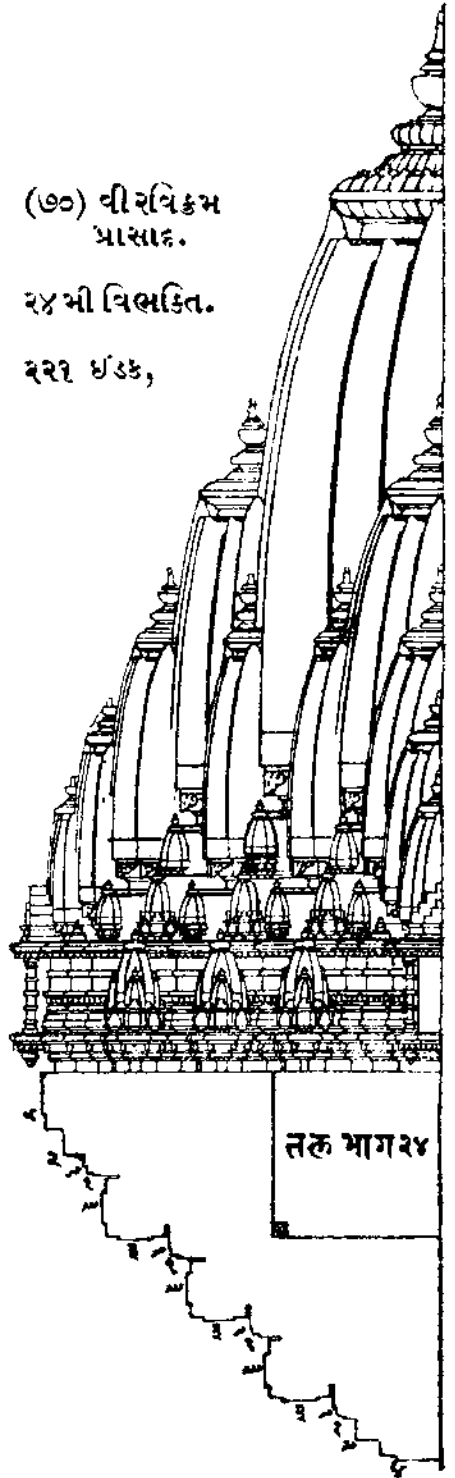

(૭૨) તુષ્ટિપુષ્ટિ નામ પ્રાસાદ તૃતીય ભેદ.

તદ્ રૂપશ્ચ પ્રકર્તવ્યમુરુશૃંગાણિ પશ્ચ વૈ ॥

તુષ્ટિપુષ્ટિશ્ચ નામા વૈ પ્રાસાદો જિનવલ્લભઃ ॥૧૬૬॥

પૂર્વ પ્રમાણે તલ તથા સ્વરૂપ કરવું અને ભદ્રે પાંચ ઉરુશૃંગો ચઢાવવાં. આનું નામ “તુષ્ટિપુષ્ટિપ્રાસાદ” છે અને તે સર્વ તીર્થકરોને ધણો પ્રિય છે. ૧૬૬.

ધતિશ્રી તુષ્ટિપુષ્ટિ નામ જિનવલ્લભપ્રાસાદ, દ્વિસપ્તતિ, ઇ'કક ૨૨૫, તિલક ૪.

જિનેન્દ્રપ્રાસાદોનો મહિમા.

ચતુર્વિંશતિમક્તાનિ જિનેન્દ્રાણાં વિશેષતઃ ॥

ચતુર્વિંશં ચતુર્દ્વારં પુરમધ્યે સુસ્વાવહમ્ ॥૧૬૭॥

વિશેષ કરીને જિનેન્દ્રોના પ્રાસાદોનાં તલો ચોવીસ પ્રકારનાં છે. આ તલોમાંનું કોઇપણ દેવાલય નગરના મધ્યે ચારે દિશાએ ચતુર્મુખ કરવામાં આવે તો તે સુખ આપનારું છે. ૧૬૭.

શાન્તિદાઃ પુષ્ટિદાશ્ચૈવ પ્રજારાજ્યસુસ્વાવહાઃ ॥

અશ્વગજવલીવર્દૈર્મહીષૈર્નદિકૈસ્તથા ॥૧૬૮॥

સર્વાં શ્રિયમવાપ્નોતિ સ્થાપિતે ચ મહીતલે ॥

નગરે ગ્રામે પુરમધ્યે પ્રાસાદા ઋષભાદયઃ ॥૧૬૯॥

જગત્યા મળ્ડપૈર્યુક્તાઃ ક્રિયન્તે વસુધાતલે ॥

શિલ્પાયત્તશ્ચ રાજ્યં વૈ સ્વર્ગે ચૈવ મહીતલે ॥૧૭૦॥

દક્ષિણોત્તરમુસ્વાશ્ચ પ્રાચીપશ્ચિમદિઙ્મુસ્વાઃ ॥

વીતરાગસ્ય પ્રાસાદાઃ પુરમધ્યે સુસ્વાવહાઃ ॥૧૭૧॥

इति श्रीवास्तुशास्त्रे शिल्पशास्त्रिश्रीमूलजीसुतनर्मदाशङ्करसोमपुराविरचिते शिल्परत्नाकरे  
ऋषभादिप्रासादलक्षणाधिकारे गुर्जरभाषायामष्टमं स्तंभं समाप्तम् ॥

આ પ્રાસાદો શાંતિ અને પુષ્ટિને આપનારા તથા રાજા, પ્રબુ અને રાજ્યને સુખ આપનારા છે. આ પ્રાસાદો પૃથ્વીતલમાં સ્થાપન કરવાથી ઘોડા, હાથી, બળદ, અને મહીલાદિ પશુ, ધન તથા માંગલિક વસ્તુથી સંપન્ન સર્વ પ્રકારની લક્ષ્મી પ્રાપ્ત થાય છે.

નગરમાં, ગ્રામમાં અથવા પુરના મધ્યભાગમાં જગતી અને મંડપો સંયુક્ત ઋષભાદિ પ્રાસાદો પૃથ્વીતલમાં કરવામાં આવે છે. કારણ કે રાજલક્ષ્મી સ્વર્ગમાં તેમજ પૃથ્વીમાં શિલ્પને આધીન છે.

પુરના મધ્યભાગે, દક્ષિણોત્તર મુખ અથવા પૂર્વપશ્ચિમ મુખના વીતરાગ ત્રિનેન્દ્રોના પ્રાસાદો કરવા સુખાવહ છે. ૧૬૮, ૧૬૯, ૧૭૦, ૧૭૧.

ધર્મશ્રી વાસ્તુશાસ્ત્રમાં શિલ્પશાસ્ત્રી શ્રીયુત્ નર્મદાશંકર મૂલજીભાઈ  
સોમપુરાચિત શિલ્પરત્નાકર નામના ગ્રંથનું ઋષભાદિ દ્વિસપ્તતિ  
પ્રાસાદ લક્ષણાધિકાર નામનું આઠમું રત્ન સંપૂર્ણ.



## नवमं रत्नम् ।



अथ वैराज्यादिपञ्चविंशतिप्रासादलक्षणाधिकारः ।

श्री नागरादि ङति-वैराज्यादि-पञ्चविंशति प्रासाद.

वैराज्यादीनथो वक्ष्ये प्रासादान् पञ्चविंशतिम् ॥

चतुरस्रो भवेदेकः त्रयाङ्गास्त्रय एव च ॥१॥

पञ्चाङ्गाश्च तथा पञ्च सप्ताङ्गाः सप्त कारयेत् ॥

नवाङ्गा नव विख्याताः प्रासादाः पञ्चविंशतिः ॥२॥

इत्थे वैराज्यादि पञ्चस प्रासादानुं स्वल्प लक्षणु कहुं छुः तेमां अेकांगना अेक प्रासाद चतुरस्र ङाणुवे अने त्रयांगना त्रणु प्रासादो ङाणुवा. पञ्चांगना पांच प्रासादो, सप्तांगना सात प्रासादो तथा नवांगना नव प्रासादो ङाणुवा. आ प्रमाणे वैराज्यादि प्रासादोनी कुल सञ्ख्या पञ्चस ङाणुवी. १, २.

अेकांग अेक प्रासाद.

वैराज्यश्चतुरस्रश्च कर्तव्यो विधिपूर्वकम् ॥

वैराज्य नामनो अेकांगी अेक (१) प्रासाद विधिपूर्वक समथोरस करवो.

त्रयांग त्रणु प्रासाद.

अतस्तु नंदनश्चैव सिंहः श्रीनंदनस्तथा ॥३॥

त्रयाङ्गा वै त्रयश्चैते कर्तव्याश्च सदा बुधैः ॥

(१) नंदन, (२) सिंह (सिंहकर्णु) तथा (३) श्रीनंदन; आ त्रणु प्रासादो त्रयांगी ङाणुवा अने ते त्रयांग तल उपर सर्वदा अुद्धिमानोअे करवा. ३.

पञ्चांग पंच प्रासाद.

मन्दिरो मलयश्चैव विमानः सुविशालकः ॥४॥

त्रैलोक्यभूषणश्चैव पञ्चाङ्गाश्च प्रकीर्तिताः ॥

(१) मंदिर, (२) मलय, (३) विमान, (४) सुविशाल अने (५) त्रैलोक्यभूषणु; आ पांच प्रासादो पञ्चांगी ङाणुवा. ४.

સપ્તાંગ સપ્ત પ્રાસાદ.

સપ્તાઙ્ગાન્ કથયિષ્યામિ પ્રાસાદાન્ સર્વકામદાન્ ॥૬॥

શાન્તિદા વિગ્રહર્તારઃ શુદ્રવંશે સમુદ્રવાઃ ॥

મહેન્દ્રો રત્નશીર્ષશ્ચ સિતશૃંગોઽથ ભૂધરઃ ॥૬॥

ભુવનમણ્ડલાક્ષશ્ચ ત્રૈલોક્યવિજયસ્તથા ॥

ક્ષિતિવલ્લભનામા ચ સપ્તાઙ્ગાશ્ચ પ્રકીર્તિતાઃ ॥૭॥

હવે સર્વ કામનાઓને આપનારા સપ્તાંગ પ્રાસાદોનાં નામ કહું છું. જે શાન્તિ-પ્રદાતા, વિગ્રહરનારા અને શુદ્રવંશમાં ઉત્પન્ન થયેલા છે.

(૧) મહેન્દ્ર, (૨) રત્નશીર્ષ, (૩) સિતશૃંગ, (૪) ભૂધર, (૫) ભુવનમંડપ, (૬) ત્રૈલોક્ય-વિજય અને (૭) ક્ષિતિવલ્લભ; આ સાત પ્રાસાદોને સપ્તાંગી પ્રાસાદ કહેલા છે. ૫, ૬, ૭.

નવાંગ નવ પ્રાસાદ.

મહીધરશ્ચ કૈલાસો નવમાલ્યસ્તૃતીયકઃ ॥

ગંધમાદનનામા ચ સર્વાઙ્ગસુન્દરસ્તથા ॥૮॥

વિજયાનન્દનામા ચ સર્વાઙ્ગતિલકસ્તથા ॥

મહાભોગશ્ચ વિજ્ઞેયો મેરુશ્ચ નવમઃ સ્મૃતઃ ॥૯॥

પ્રાસાદા નવસંખ્યાશ્ચ નવાઙ્ગાઃ પરિકીર્તિતાઃ ॥

વૈરાજ્યાદ્યાઃ સમાખ્યાતાઃ પ્રાસાદાઃ પશ્ચર્વિંશતિઃ ॥૧૦॥

(૧) મહીધર, (૨) કૈલાસ, (૩) નવમાલ્ય, (૪) ગંધમાદન, (૫) સર્વાંગસુન્દર, (૬) વિજયાનંદ, (૭) સર્વાંગતિલક, (૮) મહાભોગ અને (૯) નવમો મેરુ; આ નવ પ્રાસાદો નવાંગી બાબુવા.

આ પ્રમાણે બેઠો સહિત વૈરાજ્યાદિ પચીસ પ્રાસાદોનાં નામ કહ્યાં. ૮, ૯, ૧૦.

એતેષાં રૂપનિર્વાણં કથયામિ યથાવિધિ ॥

શૃણુ વત્સ મહાપ્રાજ્ઞ તલછંદનિરૂપકમ્ ॥૧૧॥

હે મહાબુદ્ધિશાળી વત્સ ! હવે આ પ્રાસાદોનું સ્વરૂપનિર્વાણુ યથાવિધિ કહું છું કે જે તલ અને છંદનું નિરૂપણ કરનાર છે, તે સાંભળ. ૧૧.

एते समतला ज्ञेयाः समनिर्गमनिर्गताः ॥

समजातिः समं सूत्रं शुद्धच्छन्दाः प्रकीर्तिताः ॥१२॥

આ પ્રાસાદો સમતલ તથા સમદલ જાણવા. સમજાતિ અને સમસૂત્રવાળા આ પ્રાસાદોને શુદ્ધચ્છંદના પ્રાસાદો કહ્યા છે. ૧૨.

विभक्तिभिन्नछंदानां विभक्तिसूत्रनिर्गताः ॥

निर्गता गर्भसूत्रैश्च गर्भाण्येवमनेकधा ॥१३॥

પ્રાસાદની વિભક્તિને લીધે ભિન્ન ભિન્ન છંદોનાં તેઓ સમદલ, ગર્ભસૂત્ર એટલે અર્ધભાગે ( અને હસ્તાંશુલ પણ ) નીકળતાં કરવામાં આવે છે. તેવીજ રીતે ગભારા પણ અનેક પ્રકારના થાય છે. ૧૩.

समाश्च विषमाश्चैव समाश्चैव तथा समाः ॥

विषमा विषमा ज्ञेया विषमाः कीर्तिताः समाः ॥१४॥

સમ પ્રાસાદોને વિષમ ગભારો તથા સમ પ્રાસાદોને સમ ગભારો પણ કરવો. વિષમને વિષમ તથા વિષમ પ્રાસાદને સમ ગભારો પણ કરી શકાય છે. ૧૪.

विचित्राङ्गा विभक्ताश्च विचित्रं सूत्रनिर्गताः ॥

विचित्रशिखराकाराः कर्मवैचित्र्यशोभिताः ॥१५॥

વળી આ પ્રાસાદો અનેક પ્રકારના અંગોવાળા તેમજ વિભક્તિવાળા તથા નાના પ્રકારના સૂત્રોથી નીકળતા અને નાના પ્રકારના શિખરોવાળા તથા વિચિત્ર પ્રકારનાં કર્મ ( ઇ'ડકો ) વડે સુશોભિત કરવામાં આવે છે. ૧૫.

वैराग्य प्रसाद प्रथम.

वैराज्यञ्च प्रवक्ष्यामि प्रसादं सर्वकामदम् ॥

यत्र विश्राम्यते रुद्रो विष्णुर्ब्रह्मा रविस्तथा ॥१६॥

સર્વ કામનાઓને આપનાર વૈરાળ્ય પ્રાસાદનું લક્ષણ કહું છું. જેમાં રૂદ્ર, વિષ્ણુ, બ્રહ્મા અને સૂર્ય નિવાસ કરે છે અર્થાત્ આ પ્રાસાદ રૂદ્ર, વિષ્ણુ, બ્રહ્મા અને સૂર્યને માટે કરવો. ૧૬.

एकद्वारश्चतुर्द्वारं द्वारत्रयमथोच्यते ॥

द्वारद्वयञ्च कर्तव्यं दूषणं न कदाचन ॥१७॥

એક દ્વારવાળો, ચાર દ્વારવાળો, ત્રણ દ્વારવાળો અને બે દ્વારવાળો પ્રાસાદ કરવો. તેમાં દોષ લાગતો નથી. ૧૭.

માહેન્દ્રોત્તરયામ્યન્ન પૂર્વાપરોત્તરાદિકમ્ ॥

અપરોત્તરયામ્યન્ન ત્રિદ્વારં ત્રિવિધોદ્ગતમ્ ॥૧૮॥

ત્રણ દ્વારવાળા દેવાલયને પૂર્વ, ઉત્તર અને દક્ષિણ; પૂર્વ, પશ્ચિમ અને ઉત્તર અથવા પશ્ચિમ, ઉત્તર અને દક્ષિણ; એમ ત્રણ પ્રકારે દ્વાર મૂકવાં. ૧૮.

પૂર્વાપરદ્વયં દ્વારં યામ્યોત્તરન્ન દૂષયેત્ ॥

એકદ્વારન્ન માહેન્દ્રં ચતુર્દ્વારં ચતુર્દિશમ્ ॥૧૯॥

એ દ્વારવાળા દેવાલયનાં એ દ્વાર પૂર્વ અને પશ્ચિમ દિશામાં કરવાં. પરંતુ ઉત્તર અને દક્ષિણ દિશામાં કરવાં નહિ. એક દ્વારવાળા દેવાલયનું એક દ્વાર પૂર્વદિશામાં કરવું અને ચતુર્દ્વારવાળા દેવાલયને ચાર દ્વાર ચારે દિશાઓમાં કરવાં. ૧૯.

પૂર્વન્ન મુક્તિદં દ્વારં મુક્તિદં વરુણોદ્ગતમ્ ॥

યામ્યોત્તરં શિવે દ્વારં કૃતે દોષો મહદ્ગયમ્ ॥૨૦॥

પૂર્વદિશામાં કરેલું દ્વાર ભુક્તિ આપનારું અને પશ્ચિમ દિશામાં મૂકેલું દ્વાર મુક્તિ આપનારું બાણવું. શિવાલયને ઉત્તર અને દક્ષિણ દિશામાં દ્વાર કરવામાં આવે તો મોટો દોષ અને ભયકર્તા થાય છે. ૨૦.

એકદ્વારન્ન માહેન્દ્રમન્યથા દોષદં ભવેત્ ॥

મદ્રં સર્વત્ર કલ્યાણં ચતુર્દ્વારં શિવાલયમ્ ॥૨૧॥

એક દ્વારવાળા દેવાલયનું દ્વાર પૂર્વદિશામાંજ કરવું. બીજી દિશામાં કરે તો દોષકર્તા થાય. ચતુર્દ્વારનું શિવાલય સર્વત્ર સારું અને કલ્યાણકર્તા બાણવું. ૨૧.

બ્રહ્મવિષ્ણુરવીન્ કુર્યાદ્ યથોક્તં પૂર્વમેવ હિ ॥

જિને સમોસરણાદ્યં દિશાદોષો ન વિચ્યતે ॥૨૨॥

પૂર્વોક્ત પ્રમાણે યથાવિધિ બ્રહ્મા, વિષ્ણુ અને સૂર્યનાં દેવાલયોને દ્વારો કરવાં તથા જિનેન્દ્રને સમોસરણાદિ કરવું એટલે દિશાદોષ લાગતો નથી. ૨૨.

(૧) વૈરાગ્ય એકાંગ પ્રથમ પ્રાસાદ સ્વરૂપલક્ષણ.

ચતુરસ્રં સમં શુદ્ધં ષોડશાક્ષે પ્રકલ્પિતમ્ ॥

વેદાલયે ગર્ભમાલયાતં ભિત્તિઃ સૂર્યપદોદ્ગવા ॥૨૩॥

સમ અને શુદ્ધ છંદનું સોળ ભાગનું સમચારસ ક્ષેત્ર કરવું. તેમાં ચાર ભાગનો ગભારો કરવો અને બાર ભાગની ( બ્રમણી સહિત ) ભિત્તિ કરવી. ૨૩.

**ભ્રમનિર્વાળકસ્તમ્ભસીમા પ્રાગ્રીવકોદ્ગતા ॥  
ચતુર્ભાગોદ્ગતા ભિત્તિઃ સપાદં શિખરોદ્ગતમ્ ॥૨૪॥**

ભ્રમને ઢાંકનારા થાંભલાઓના મથાળે પ્રાગ્રીવ એટલે પાટડા નાખી છાતિઆ ઢાંકવા. સ્તંભમાં અગર સ્તંભને બેડીને મૂર્તિઓ કરવી. ચાર ભાગની બે ભિત્તિઓ તેમજ બીજી બાબુ પણ (૪) ભાગની બે ભિત્તિઓ કરવી. તેમજ ચાર (૪) ભાગની બન્ને તરફ મળી ભ્રમણી કરવી અને સવાયુ ઉંચું શિખર કરવું. ૨૪.

**ચતુર્ગુણૈઃ પૃથક્સૂત્રૈઃ પદ્મકોશં સમાલિખેત્ ॥  
સ્કંધકોશાન્તરશ્ચૈવ સપ્તભાગૈશ્ચ કારયેત્ ॥૨૫॥**

ચારગુણા પૃથક્ સૂત્રો વડે શિખરના પદ્મકોશની રેખાઓ ખેંચવી અને સ્કંધ તથા કોશની વચ્ચેના ભાગમાં અર્થાત્ બાંધણામાં સાત ભાગ કરવા. ૨૫.

આમલસારાના ઘાટના ભાગ.

**ગ્રીવાભાગસમુત્સેધં સાર્ધમામલસારકમ્ ॥  
પદ્મપત્રં તથા સાર્ધં ત્રિભાગં કલશોદ્ગતમ્ ॥૨૬॥**

આમલસારાની ગ્રીવા એક ભાગ ઉંચી કરવી. આમલસારો દોઢ ભાગ, પદ્મપત્ર ( અંકરી મળી ) દોઢ ભાગ અને કલશ ત્રણ ભાગ ઉંચો કરવો. ૨૬.

**શુકનાશસ્તથા સિંહાઃ કર્ણોર્ધ્વે ચ પ્રકલ્પયેત્ ॥  
જગતી પશ્ચગુણા રુચાતા ચતુર્મુખા ચ કામદા ॥૨૭॥**

શુકનાશ અને બાબુના ખૂણાઓએ સિંહો કરવા. પ્રાસાદથી પાંચગણી પહોળી જગતી કરવી સારી કહી છે. ચોમુખ જગતી કામનાઓને પૂર્ણ કરનારી છે. ૨૭.

**હમં યઃ કારયેદેવં પ્રાસાદશ્ચ વિરાજકમ્ ॥  
૯કવિંશતિસ્વર્ગેષુ લભતે રાજ્યમીપ્સિતમ્ ॥૨૮॥**

જે પુરુષ ઉપર પ્રમાણે લક્ષણયુક્ત વૈરાળ્ય પ્રાસાદ કરાવે છે અગર કરે છે તે એકવીસ સ્વર્ગ મધ્યે એટલે એકવીસ બ્રહ્માંડમાં ઇચ્છિત રાજ્યને પામે છે. ૨૮.

ઇતિશ્રી વૈરાળ્ય પ્રાસાદ પ્રથમ, તુલ ચતુરસ્ર, ઇંડક ૧.

## અથ ત્રયાઙ્ગપ્રાસાદ.

( ૨ ) નંદન પ્રાસાદ- ત્રયાંગ પ્રથમ પ્રાસાદ.

વૈરાજ્યસ્ય ચ સંસ્થાને નંદનં કારયેત્શુભમ્ ॥  
 કર્ણભાગં તુ ચૈકૈકમુદકાન્તરભૂષિતમ્ ॥૨૧॥  
 દ્વિભાગશ્ચ ભવેદ્ ભદ્રમર્ધભાગેન નિર્ગતમ્ ॥  
 માર્ગાર્ધ પાર્શ્વસૂત્રં તુ નિર્ગમે તત્સમં તથા ॥૩૦॥  
 સાર્ધભાગસ્ય વિસ્તારે મુખભદ્રં વિધીયતે ॥

વૈરાજ્યપ્રાસાદના ચોરસ ક્ષેત્ર પ્રમાણે ક્ષેત્ર કરી તે ઉપર કલ્યાણકર્તા નંદન પ્રાસાદ કરવો. વારિમાર્ગ સાથે કર્ણ એક ભાગનો કરવો અને આખું ભદ્ર એ ભાગનું કરવું અર્થાત્ અર્ધું ભદ્ર એક ભાગનું કરવું અને નીકારે અર્ધો ભાગ રાખવું. અર્ધા ભાગનું પાર્શ્વસૂત્ર સમદલ ( પા પા ભાગનું ભદ્રની યન્ને બાબુ ) કરવું તથા તેનાથી નીકળતું દોઢ ભાગના વિસ્તારમાં મુખભદ્ર કરવું. ૨૬, ૩૦.

કર્ણે ચ શૃંગમેકૈકં ભદ્રે દ્વયોરુમંજરી ॥૩૧॥  
 શિખરં ત્રયવિસ્તારં પાદોનવેદમુચ્છિતમ્ ॥  
 પદ્મકોશોદ્ભવે સૂત્રે ઘટં પશ્ચ શિખાન્તકમ્ ॥૩૨॥  
 રથિકોદ્ભવભદ્રન્તુ નંદનં સર્વકામદમ્ ॥  
 નંદતે ચેહ લોકે સઃ સ્વર્ગે વા ત્રિદશૈઃ સહ ॥૩૩॥

કર્ણે એકએક શૃંગ તથા ભદ્રે એ ઉદ્દેશૃંગ ચઢાવવાં. શિખરનો વિસ્તાર ત્રણ ભાગ કરવો અને પાણાચાર ભાગે ઉંચું કરવું. પદ્મકોશના સમસૂત્રે શિખા-પર્થિત અર્થાત્ કલશની શિખા સુધી ભાગ પાંચ કરવા. ભદ્રે ઊઠિયો કરવો. આ નંદન નામે પ્રાસાદ બાણવો અને તે સર્વ કામનાઓને પૂર્ણ કરનારો છે. જે યુરૂષ આ પ્રાસાદ કરાવે છે તે આ લોકમાં મુખ ભોગવે છે તેમજ સ્વર્ગમાં પણ દેવોની સાથે આનંદ ભોગવે છે. ૩૧, ૩૨, ૩૩.

ઇતિશ્રી નંદનપ્રાસાદ દ્વિતીય, તુલભાગ ૪, ઇંડક ૧૩.

( ૩ ) સિંહપ્રાસાદ- ત્રયાંગ દ્વિતીય પ્રાસાદ.

મુખભદ્રે પ્રતિભદ્રમુદ્ગમશ્ચ રથોપરિ ॥  
 કર્ણશૃંગે તથા સિંહઃ સિંહનામા સ ઉચ્યતે ॥૩૪॥

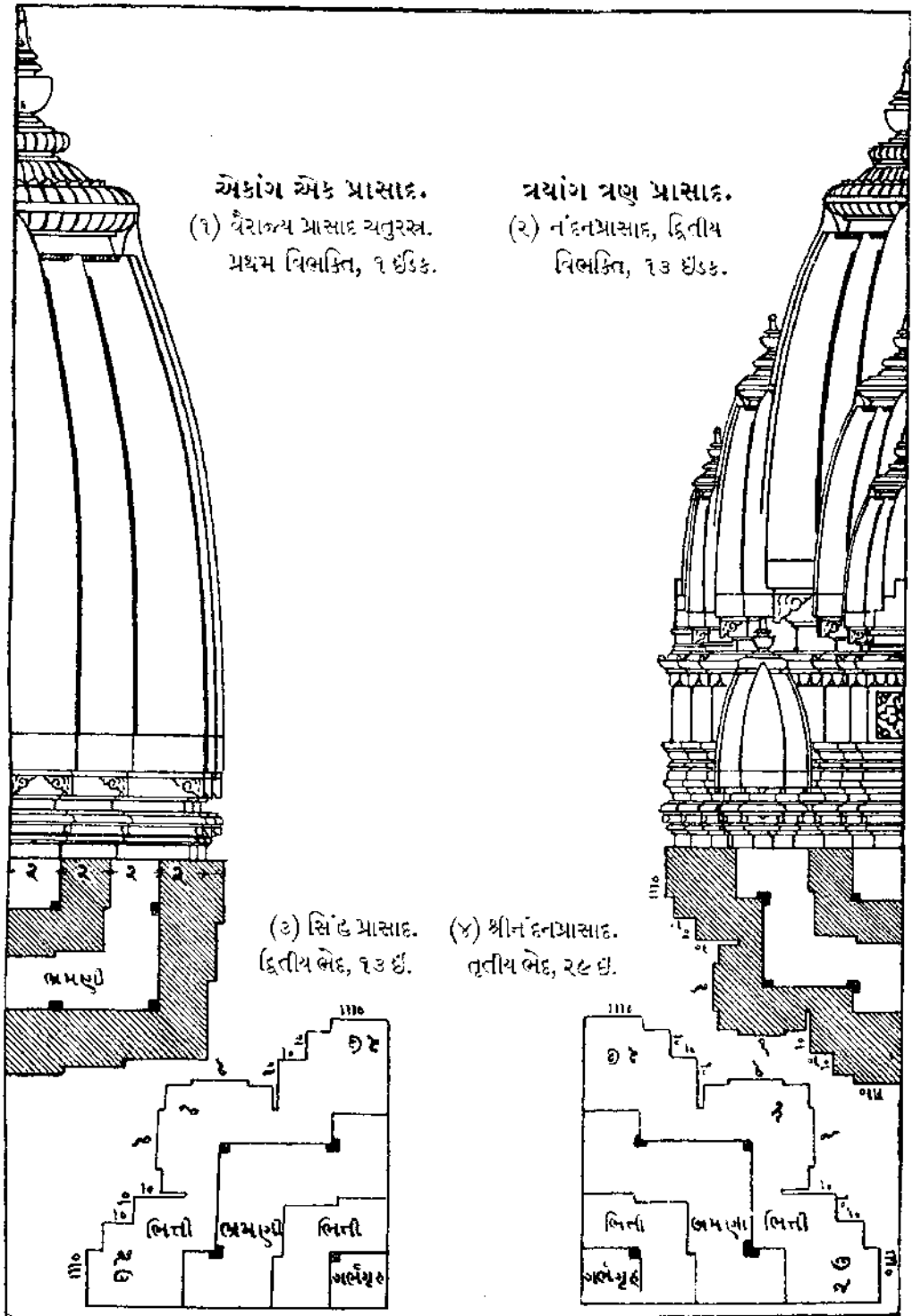

एक प्रासाद.  
(१) वैराज्य प्रासाद यतुरस्र.  
प्रथम विभक्ति, १ छंडक.

त्रय प्रासाद.  
(२) नंदनप्रासाद, द्वितीय  
विभक्ति, १३ छंडक.

(३) सिंह प्रासाद.  
द्वितीय लेह, १३ छंड.

(४) श्रीमदनप्रासाद.  
तृतीय लेह, २६ छंड.

તલ ઉપર પ્રમાણે કરવું અને વધારેમાં મુખભદ્રમાં એક પ્રતિભદ્ર કરવું. તેના ઉપર ડોહિયો કરવો. કર્ણે શૃંગ અને તેના ગાળામાં સિંહ કરવો. આ સિંહ નામનો પ્રાસાદ બાણવો. ૩૪.

**દેવાનાં તુ પ્રકર્તવ્યં સિંહસૂત્રં તુ શાશ્વતમ્ ॥  
તુષ્યેદ્ ગિરિસુતા તસ્ય ધનપુત્રસુભાગ્યકમ્ ॥૩૫॥**

દેવોને માટે સિંહ પ્રાસાદ કરવો. એથી પાર્વતી પ્રસન્ન થાય છે અને ધન, પુત્ર તથા સૌભાગ્યને આપે છે. ૩૫.

ઇતિશ્રી સિંહપ્રાસાદ તૃતીય, ઇંડક ૧૩.

( ૪ ) શ્રીનંદનપ્રાસાદ—ત્રયાંગ-તૃતીય પ્રાસાદ.

**કર્ણે શૃંગં તુ કર્તવ્યં પશ્ચાણ્ડકવિભૂષિતમ્ ॥  
શ્રીનંદનસ્તદા નામ કર્તુઃ સંતાનવર્ધનઃ ॥૩૬॥**

ઉપર પ્રમાણે તલ કરી કર્ણે પંચાંક શૃંગ ચઢાવવું. આ શ્રીનંદન નામનો પ્રાસાદ બાણવો અને તે કર્તાને સંતાનની વૃદ્ધિ કરનારો છે. ૩૬.

ઇતિશ્રી નંદનપ્રાસાદ ચતુર્થ, ઇંડક ૨૬.

ઇતિશ્રી ત્રયાંગ ત્રણ પ્રાસાદ.

અથ પશ્ચાદ્ગ પશ્ચ પ્રાસાદ.

( ૫ ) મંદિરપ્રાસાદ—પંચાંગ-પ્રથમ પ્રાસાદ.

**ષડ્ ભાગભાજિતે ક્ષેત્રે કર્ણશ્ચ ભાગભાગિકમ્ ॥  
દ્વિભાગશ્ચ ભવેદ્ ભદ્રં નિર્ગમે ચાર્ધભાગિકમ્ ॥૩૭॥  
પ્રતિરથશ્ચ ભાગૈકં ભાગૈકશ્ચ વિનિર્ગતમ્ ॥  
ચતુર્ભાગમિતં ગર્ભં કર્તવ્યં તુ સદા બુધૈઃ ॥૩૮॥**

ચોરસ ક્ષેત્રમાં છ ભાગ કરી કર્ણ ભાગ એકનો કરવો, ભદ્ર આખું ભાગ બેનું કરવું અને નીકારે અર્ધો ભાગ રાખવું. પ્રતિરથ એક ભાગ સમઠલ કરવો અને ગભારો ચાર ભાગનો કરવો. બુદ્ધિમાનોએ સર્વદા આ પ્રમાણે તલમાન કરવું. ૩૭, ૩૮.

**મદ્રે કર્ણે દ્વયં શૃંગમેકં પ્રતિરથે સ્મૃતમ્ ॥  
एवंविधश्च कर्तव्यो मंदिरश्च शिवात्मजम् ॥૩૯॥**



યત્પુણ્યञ्च भवेन्मेरौ कृते तु लक्षणान्विते ॥  
मेरुपुण्यार्घ्यपुण्यं तु लभते मंदिरे कृते ॥૪૦॥

ભદ્રે અને કણે ળે ળે શૃંગો તથા પ્રતિરથે એક શૃંગ ચઢાવવું. આ પ્રમાણે મંદિર પ્રાસાદ કરવો અને તે ગણેશને માટે કરવો.

બે પુણ્ય મેરૂ પ્રાસાદ કરાવવાથી થાય છે તેનાથી અર્ધો અર્ધ પુણ્ય મંદિરપ્રાસાદ કરાવવાથી થાય છે. ૩૯, ૪૦.

ઇતિશ્રી મંદિરપ્રાસાદ પંચમ, તુલ ભાગ ૬, ઇંડક ૨૫.

( ૬ ) મલયપ્રાસાદ-પંચાંગ-દ્વિતીય પ્રાસાદ.

भद्रे शृङ्गत्रयं कुर्यान्मलयो नाम नामतः ॥  
अन्यच्च पूर्ववज्ज्ञेयं प्रासादः सर्वकामदः ॥૪૧॥

ભદ્રે ત્રણ ઉરૂશૃંગ ચઢાવવાં અને અન્ય સર્વે પૂર્વવત્ જાણવું. આ મલય નામનો પ્રાસાદ જાણવો અને તે સર્વ કામનાઓને પૂર્ણ કરનારો છે. ૪૧.

ઇતિશ્રી મલયપ્રાસાદ ષષ્ઠ, ઇંડક ૨૬.

( ૭ ) વિમાનપ્રાસાદ-પંચાંગ-તૃતીય પ્રાસાદ.

त्यक्तवैकभद्रशृङ्गं तु प्रत्यंगानि च दापयेत् ॥  
प्रतिरथे तिलकञ्च विमानः सर्वकामदः ॥૪૨॥

ભદ્રેથી એક ઉરૂશૃંગ ઉતારી કણની વામદક્ષિણ બાજુએ પ્રત્યંગ ચઢાવવાં અને પ્રતિરથે તિલક કરવું. આ સર્વ કામનાઓને પૂર્ણ કરનારો વિમાન નામનો પ્રાસાદ જાણવો. ૪૨.

ઇતિશ્રી વિમાનપ્રાસાદ સપ્તમ, ઇંડક ૩૩, તિલક ૮.

( ૮ ) વિશાલપ્રાસાદ-પંચાંગ-ચતુર્થ પ્રાસાદ.

तलञ्च पूर्ववज्ज्ञेयं प्रासादे सुविशालके ॥  
तृतीयं शृङ्गकं भद्रे संभवेत्सुविशालकः ॥૪૩॥

વિશાલ પ્રાસાદનું તલ પૂર્વવત્ જાણવું અને ભદ્રે ત્રીજું એક ઉરૂશૃંગ ચઢાવવાથી વિશાલ નામનો પ્રાસાદ થાય છે. ૪૩.

ઇતિશ્રી વિશાલપ્રાસાદ અષ્ટમ, ઇંડક ૩૭, તિલક ૮.

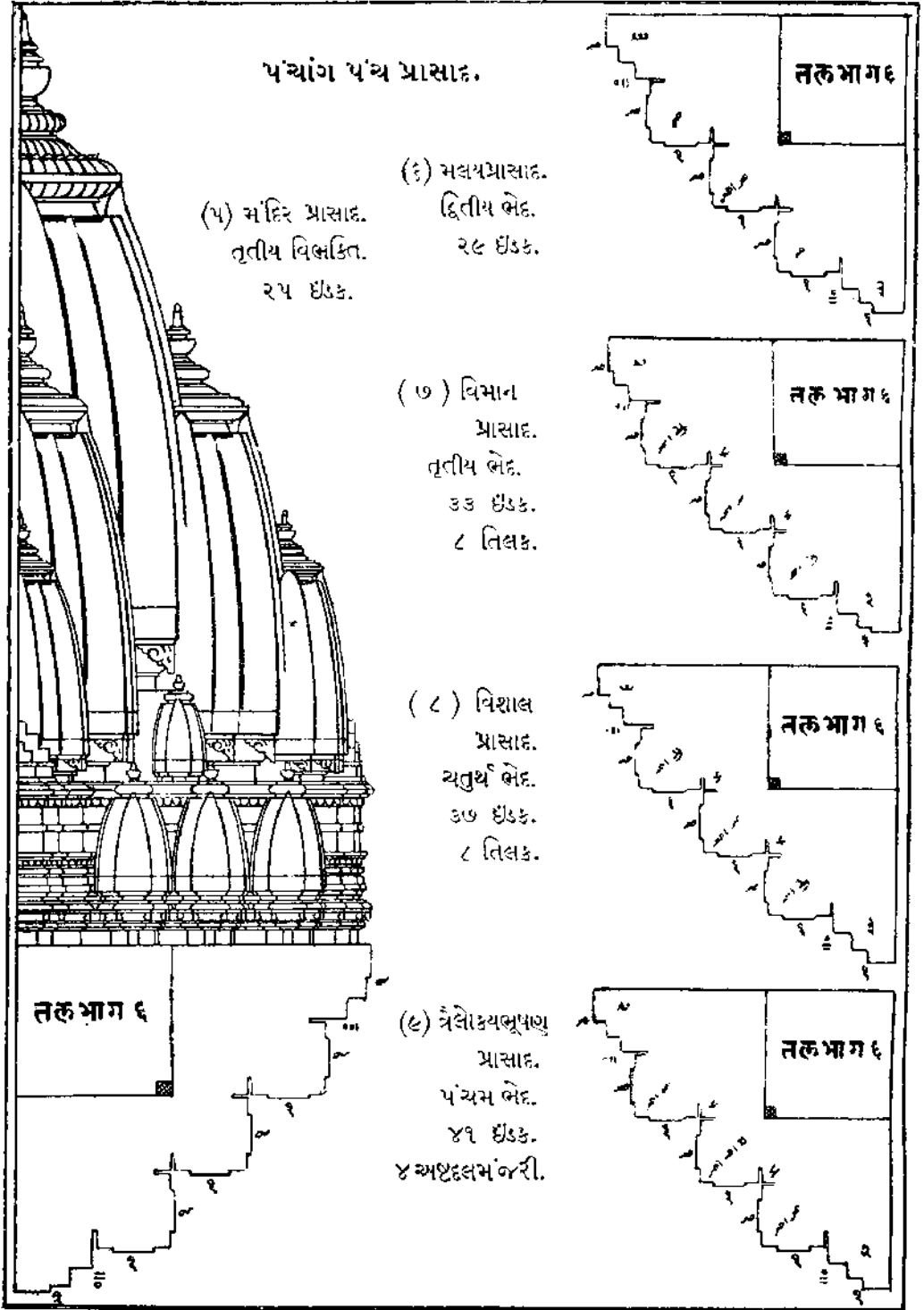

( ૯ ) ત્રૈલોક્યભૂષણપ્રાસાદ-પંચાંગ-પંચમ પ્રાસાદ.

ત્યક્ત્વૈકમદ્રશૃઙ્ગં તુ વિક્રમં પ્રતિરથકે ॥

કર્ણે ચાષ્ટદલં કુર્યાન્ નામ્ના ત્રૈલોક્યભૂષણઃ ॥૪૪૧॥

ભદ્રેશી એક ઉરશૃંગ ઉતારી પ્રતિરથે એક વધારવું અને કર્ણે અષ્ટદલ મંજરી કરવી. આ ત્રૈલોક્યભૂષણ નામનો પ્રાસાદ બાણુવો. ૪૪.

ઇતિશ્રી ત્રૈલોક્યભૂષણપ્રાસાદ નવમ, ઇંડક ૪૧, મંજરી ૪.

ઇતિશ્રી પંચાંગ પંચ પ્રાસાદ.

અથ સપ્તાઙ્ગ સપ્ત પ્રાસાદ.

( ૧૦ ) મહેન્દ્રપ્રાસાદ-સપ્તાંગ-પ્રથમ પ્રાસાદ.

અષ્ટભાગાયતે ક્ષેત્રે મુજકર્ણો વિશોધ્યતે ॥

કર્ણ પ્રતિરથં રથં મદ્રાર્ધં ભાગભાગિકમ્ ॥૪૫॥

પ્રતિરથઞ્ચ ભાગૈકમર્ધાર્ધં રથમદ્રકમ્ ॥

ઉદકાન્તારયુક્તાયં પञ્ચાંશં ગર્ભવિસ્તરમ્ ॥૪૬॥

ચોરસ ક્ષેત્રમાં આઠ ભાગ કરી કર્ણ, પ્રતિરથ, ઉપરથ અને ભદ્રાર્ધ એક એક ભાગનું કરવું. પ્રતિરથ નીકારે એક ભાગ તથા ઉપરથ અને ભદ્ર નીકારે અર્ધો અર્ધો ભાગ કરવો. કર્ણ વારિમાર્ગ-પાણીતાર સાથે કરવો અને ગભારાનો વિસ્તાર પાંચ ભાગનો કરવો. ૪૫, ૪૬.

દ્વે શૃઙ્ગે તિલકં કર્ણે પ્રતિરથે દ્વયં તથા ॥

ઉપરથે ચૈકશૃઙ્ગં હ્યુરુશૃઙ્ગાણિ દ્વાદશ ॥૪૭॥

કર્ણે બે બે શૃંગ અને એક તિલક, પ્રતિરથે બે બે શૃંગ, ઉપરથે એક શૃંગ અને ભદ્રે કુલ આર ઉરશૃંગો ચઢાવવાં. ૪૭.

પञ્ચાંશં મૂલશિખરં ઘણ્ટાકલશસંયુતમ્ ॥

કર્તા ચૈવેપ્સિતાન્ ભોગાન્ મહેન્દ્રે પ્રામુયાત્સદા ॥૪૮॥

શિખરના મૂળમાં બાંધણા મથાળે પાંચ ભાગ કરવા અને ( તે પ્રમાણેજ ૫ ભાગની ઉચ્ચાઈમાં ) શિખર ઘંટાકલશ સંયુક્ત કરવું. આ મહેન્દ્ર પ્રાસાદ બાણુવો. આ પ્રાસાદ કરાવવાથી કર્તા ઇચ્છિત ભોગોને સર્વદા પ્રાપ્ત કરે છે. ૪૮.

ઇતિશ્રી મહેન્દ્રપ્રાસાદ દશમ, કુલ ભાગ ૮, ઇંડક ૪૫, તિલક ૪.

( ૧૧ ) રત્નશીર્ષપ્રાસાદ-સપ્તાંગ-દ્વિતીય પ્રાસાદ.

તલશ્ચ પૂર્વવજ્જેયં પ્રાસાદે રત્નશીર્ષકે ॥

કર્ણે શૃંગ્લચયં કુર્યાદ્ રત્નશીર્ષઃ સ ઉચ્યતે ॥૪૯॥

રત્નશીર્ષ પ્રાસાદના તલવિભાગ પૂર્વવત્ કરવા અને વિશેષમાં કર્ણે ત્રણ શૃંગો ચઢાવવાં. આ રત્નશીર્ષ નામનો પ્રાસાદ બાણવો. ૪૯.

ઇતિશ્રી રત્નશીર્ષપ્રાસાદ એકાદશ, ઈ'ંક ૪૯.

( ૧૨ ) સિતશૃંગપ્રાસાદ-સપ્તાંગ-તૃતીય પ્રાસાદ.

લ્યત્ત્વૈકમદ્રશૃંગ્લન્તુ મતાલમ્બશ્ચ કારયેત્ ॥

તસ્ય છાચોર્ધ્વકર્ણેષુ તતઃ શૃંગ્લાણિ દાપયેત્ ॥૫૦॥

સિતશૃંગ્લસ્તદા નામ ઈશ્વરસ્ય સદાપ્રિયઃ ॥

એવંવિધશ્ચ કર્તવ્યઃ પ્રાસાદઃ સર્વકામદઃ ॥૫૧॥

ભદ્રેથી એક ઉરુશૃંગ કાઠી મતાલમ્બ એટલે ગોખ કરવો અને તેના છાંયના ખૂણા ઉપર એક એક શૃંગ ચઢાવવું. આ સિતશૃંગ નામનો પ્રાસાદ બાણવો અને તે ઇશ્વરને સર્વદા પ્રિય છે તથા સર્વ કામનાઓને આપનારો છે. ૫૦, ૫૧.

ઇતિશ્રી સિતશૃંગપ્રાસાદ દ્વાદશ, ઈ'ંક ૫૩.

( ૧૩ ) ભૂધરપ્રાસાદ-સપ્તાંગ-ચતુર્થ પ્રાસાદ.

તચ્છૃંગેષુ તિલકાણિ હ્યુપરથે તથૈવ ચ ॥

પ્રતિરથોર્ધ્વરેખોર્ધ્વે તિલકાણિ પ્રદાપયેત્ ॥૫૨॥

શેષં પશ્ચાણ્ડકં શૃંગ્લં ભૂધરાણ્યઃ સ ઉચ્યતે ॥

કર્ણ, ઉપરથ તથા પ્રતિરથે તિલક ચઢાવવાં અને ગોખના ખૂણાના શૃંગોએ પ'ચાંડીક શૃંગ કરવાં. આ ભૂધર નામનો પ્રાસાદ બાણવો. ૫૨.

ઇતિશ્રી ભૂધરપ્રાસાદ ત્રયોદશ, ઈ'ંક ૮૫, તિલક ૨૦.

( ૧૪ ) ભુવનમણ્ડપપ્રાસાદ-સપ્તાંગ-પ'ચમ પ્રાસાદ.

શ્રીવત્સશ્ચૈવ રેખોર્ધ્વે નામ્ના ભુવનમણ્ડપઃ ॥૫૩॥

ઉપર પ્રમાણે તલ શૃંગો કરી કર્ણે એક શ્રીવત્સ શૃંગ વધારવાથી ભુવનમંડપ નામનો પ્રાસાદ થાય છે. ૫૩.

ઇતિશ્રી ભુવનમંડપપ્રાસાદ ચતુર્દશ, ઈ'ંક ૮૯, તિલક ૧૬.

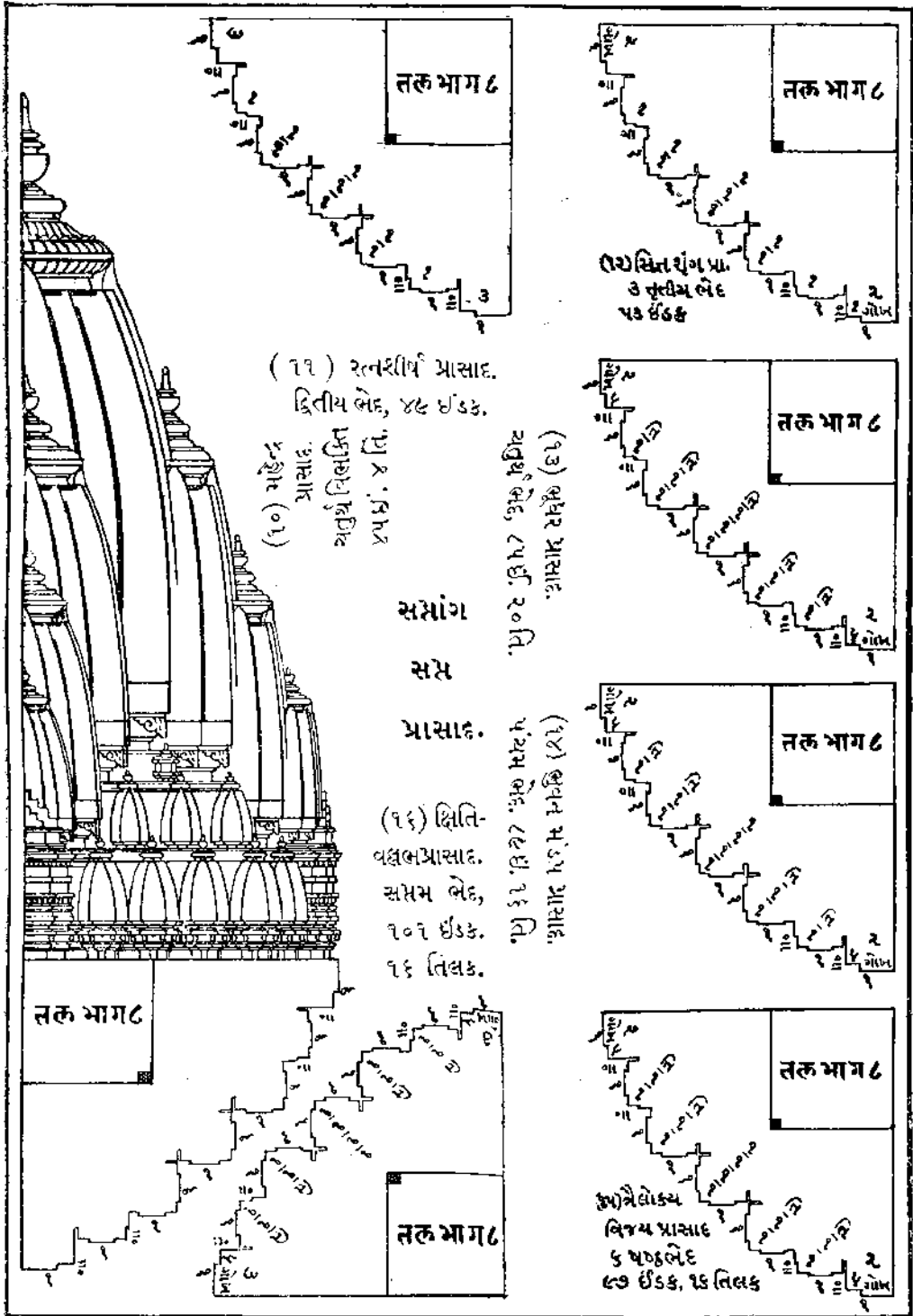

तलु भाग ८

तलु भाग ८

तलु भाग ८

तलु भाग ८

तलु भाग ८

तलु भाग ८

तलु भाग ८

तलु भाग ८

(११) शम्भुशर्षि प्रासाद.  
द्वितीय लेह, ४६ छंडक.

(१०) महेन्द्र  
प्रासाद.  
अष्टम लेह, २५ छंडक.

(१३) बभ्रुव प्रासाद.  
द्वितीय लेह, २५ छंडक, २० ति.

सप्तम  
सप्त  
प्रासाद.

(१४) विमान मंडप प्रासाद.  
पंचम लेह, ६६ छंडक, १६ ति.

(१६) क्षिति-  
वल्लभा प्रासाद.  
सप्तम लेह,  
१०२ छंडक.  
१६ तिलक.

(१२) सितशंभु प्रा.  
३ सुतीम लेह  
५३ छंडक

(१४) विमान मंडप प्रासाद.  
पंचम लेह, ६६ छंडक, १६ ति.

(१५) त्रैलोक्य  
विजय प्रासाद  
६ सुतीम लेह  
६७ छंडक, १६ तिलक

तलु भाग ८

तलु भाग ८

(૧૫) ત્રૈલોક્યવિજયપ્રાસાદ-સમાંગ-૫૪ પ્રાસાદ.

ઉપરથે દ્વયં શૃંગ્લં કુર્યાચ્ચ તિલકં તથા ॥

ત્રૈલોક્યવિજયો નામ પ્રાસાદઃ સર્વકામદઃ ॥૧૪॥

ઉપર પ્રમાણે તલ કરી ઉપરથે બે શૃંગો અને તિલક કરવાથી ત્રૈલોક્યવિજય નામનો પ્રાસાદ થાય છે, અને તે સર્વ કામનાઓને આપનારો છે. ૫૪.

ઈતિશ્રી ત્રૈલોક્યવિજયપ્રાસાદ પંચદશ, ઇંડક ૯૭, તિલક ૧૬.

(૧૬) ક્ષિતિવલ્લભપ્રાસાદ-સમાંગ-સપ્તમ પ્રાસાદ.

તદ્સ્વરૂપં તત્પ્રમાણઞ્ચ કર્તવ્યં ક્ષિતિવલ્લભે ॥

ભદ્રે શૃંગ્લં પુનર્દયાન્નામ્ના વૈ ક્ષિતિવલ્લભઃ ॥૧૫॥

ક્ષિતિવલ્લભ પ્રાસાદનું પૂર્વવત્ ૩૫ અને તલમાન કરી વિશેષમાં ભદ્રે એક ઉરશૃંગ કરી ચઢાવવાથી ક્ષિતિવલ્લભ નામનો પ્રાસાદ થાય છે. ૫૫.

ઈતિશ્રી ક્ષિતિવલ્લભપ્રાસાદ ષોડશ, ઇંડક ૧૦૧, તિલક ૧૬.

ઈતિશ્રી સમાંગ સપ્ત પ્રાસાદ.

અથ નવાઙ્ગ નવ પ્રાસાદ.

(૧૭) મહીધરપ્રાસાદ-નવાંગ-પ્રથમ પ્રાસાદ.

મહીધરં પ્રવક્ષ્યેઽહં શતમૂલવિભાજિતમ્ ॥

પદિકં ચ તતઃ કર્ણં ભદ્રં દ્વિપદમિશ્રિતમ્ ॥૧૬॥

કર્ણસ્યોભયપક્ષે તુ પ્રતિરથાનિ ચ ત્રયમ્ ॥

નિર્ગતાનિ સમાંશેન ભાગાર્ધં ભદ્રનિર્ગમમ્ ॥૧૭॥

હવે મહીધર પ્રાસાદ કહું છું. ચોરસ ક્ષેત્રમાં દશ ભાગ કરી એક ભાગનો કર્ણ, આખું ભદ્ર ભાગ બે અને કર્ણના ગન્ને પડખે ત્રણ ત્રણ પ્રતિરથા એકએક ભાગના કરવા અને તે નીકારે સમઢલ કરવા. ભદ્ર નીકારે ભાગ અર્ધો રાખવું. ૫૬, ૫૭.

ષટ્કભાગભાજિતં ગર્ભં સપ્તભાગમથોચ્યતે ॥

કર્ણં પ્રતિરથે ભદ્રે દ્વે દ્વે શૃંગ્લે ચ કારયેત્ ॥૧૮॥

રથોપરથે તિલકં પ્રત્યઙ્ગઞ્ચ રથોપરિ ॥

મતાલમ્બયુતં ભદ્રં મહીધરશ્ચ નામતઃ ॥૧૯॥

ગભારો છ અથવા સાત ભાગનો કરવો. કણ્ઠે, પ્રતિરથે અને ભદ્રે એ એ શૃંગો ચઢાવવાં. રથે અને ઉપરથે તિલક કરવું. રથે પ્રત્યંગ ચઢાવવું અને ભદ્રે ગોખ કરવો. આ મહીધર નામનો પ્રાસાદ જાણવો. ૫૮, ૫૯.

ઇતિશ્રી મહીધરપ્રાસાદ સપ્તદશ, તલ ભાગ ૧૦, ઇંડક ૪૧, તિલક ૧૬.

( ૧૮ ) કૈલાસપ્રાસાદ-નવાંગ-દ્વિતીય પ્રાસાદ.

**ભદ્રે શૃંગ્લં તૃતીયઞ્ચ કૈલાસઞ્ચ તદોચ્યતે ॥**

ભદ્રે એક ત્રીચ્છં ઉરૂશૃંગ ચઢાવવાથી કૈલાસ નામનો પ્રાસાદ જાણવો.

ઇતિશ્રી કૈલાસપ્રાસાદ અષ્ટાદશ, ઇંડક ૪૫, તિલક ૧૬.

( ૧૯ ) નવમાલ્યપ્રાસાદ-નવાંગ-તૃતીય પ્રાસાદ.

**ભદ્રે ત્યક્ત્વા રથે શૃંગ્લં નવમાલ્યઃ સ ઉચ્યતે ॥૬૦॥**

ભદ્રેથી એક ઉરૂશૃંગ ઉતારી રથે એક શૃંગ ચઢાવવાથી નવમાલ્ય નામનો પ્રાસાદ થાય છે. ૬૦.

ઇતિશ્રી નવમાલ્યપ્રાસાદ એકોનવિંશતિ, ઇંડક ૪૯, તિલક ૮.

( ૨૦ ) ગંધમાદનપ્રાસાદ-નવાંગ-ચતુર્થ પ્રાસાદ.

**તથા ભદ્રે પુનર્દયાત્ સ ભેવદ્ ગંધમાદનઃ ॥**

તથા ફરી ભદ્રે એક ઉરૂશૃંગ ચઢાવવાથી ગંધમાદન નામનો પ્રાસાદ થાય છે.

ઇતિશ્રી ગંધમાદનપ્રાસાદ વિંશતિ, ઇંડક ૫૩, તિલક ૮.

( ૨૧ ) સર્વાંગસુંદરપ્રાસાદ-નવાંગ-પંચમ પ્રાસાદ.

**ત્યક્ત્વા ભદ્રે રથે શૃંગ્લં સર્વાંગસુંદરસ્તથા ॥૬૧॥**

ભદ્રેથી એક ઉરૂશૃંગ કાઢી ઉપરથે એક શૃંગ ચઢાવવાથી સર્વાંગસુંદર નામનો પ્રાસાદ થાય છે. ૬૧.

ઇતિશ્રી સર્વાંગસુંદર પ્રાસાદ એકવિંશતિ, ઇંડક ૫૭, તિલક ૧૬.

( ૨૨ ) વિજયાનન્દપ્રાસાદ-નવાંગ-ષષ્ઠ પ્રાસાદ.

**ભદ્રે દયાત્ પુનઃ શૃંગ્લં વિજયાનન્દસંજ્ઞકઃ ॥**

ભદ્રે ફરી એક ઉરૂશૃંગ ચઢાવવાથી વિજયાનંદ નામનો પ્રાસાદ થાય છે.  
ઇતિશ્રી વિજયાનંદપ્રાસાદ દ્વાવિંશતિ, ઇં'ક ૬૧, તિલક ૧૬.

( ૨૩ ) સર્વાંગતિલકપ્રાસાદ-નવાંગ-સપ્તમ પ્રાસાદ.

મતાલમ્બયુતં ભદ્રમુરુશૃંગં પરિત્યજેત્ ॥૬૨॥  
મતાલંબોભયકર્ણે શૃંગદ્વયઞ્ચ કારયેત્ ॥  
સર્વાંગતિલકો જ્ઞેયઃ કર્તુઃ સંતાનભોગદઃ ॥૬૩॥

ભદ્રે ગોખ કરવો અને એક ઉરૂશૃંગ કાઢી નાખવું. ગોખના ખન્ને કર્ણે (ખૂણાઓએ) એક એક શૃંગ કરવું. આ સર્વાંગતિલક નામનો પ્રાસાદ બાણવો. તે કર્તાને સંતાન અને વૈભવની સિદ્ધિ આપનારો છે. ૬૨, ૬૩.

ઇતિશ્રી સર્વાંગતિલકપ્રાસાદ ત્રયોવિંશતિ, ઇં'ક ૬૫, તિલક ૧૬.

( ૨૪ ) મહાભોગપ્રાસાદ-નવાંગ-અષ્ટમ પ્રાસાદ.

ઉરુશૃંગં તતો દયાન્ મતાલમ્બસમન્વિતમ્ ॥  
મહાભોગસ્તદા નામ સર્વકામફલપ્રદઃ ॥૬૪॥

મતાલંબ સહિત ભદ્રે ફરી એક ઉરૂશૃંગ ચઢાવવાથી મહાભોગ નામનો પ્રાસાદ થાય છે અને તે સર્વ કામનાઓના ફળને આપનારો છે. ૬૪.

ઇતિશ્રી મહાભોગપ્રાસાદ ચતુર્વિંશતિ, ઇં'ક ૬૬, તિલક ૧૬.

( ૨૫ ) મેરૂપ્રાસાદ-નવાંગ-નવમ પ્રાસાદ.

કર્ણપ્રતિરથરથોપરથાદિસમુદ્ભવઃ ॥  
મેરુશ્રાપિ સમાખ્યાતઃ સર્વદેવૈશ્ચ સંયુતઃ ॥૬૫॥

કર્ણ, પ્રતિરથ, રથ અને ઉપરથાદિએ એક એક શૃંગોની વૃદ્ધિ સહિત વર્તમાન મેરૂ પ્રાસાદ બાણવો અને તે સમસ્ત દેવતાઓ વડે નિવાસ કરાએલો બાણવો. ૬૫.

સર્વકાશ્ચનમયે મેરૌ યત્ પુનસ્ત્રિપ્રદક્ષિણૈઃ ॥  
શૈલે પક્રેષ્ટકે સપ્ત લભેત્ પુણ્યં સમાધિકમ્ ॥૬૬॥

સુવર્ણમય મેરૂ પર્વતની ત્રણ પ્રદક્ષિણા કરવાથી જે ફળ મળે છે તેથી અધિક ફળ પત્થરના તથા યાકી ઇં'ટોના કરેલા મેરૂ નામના પ્રાસાદની સાત પ્રદક્ષિણા કરવાથી મળે છે. ૬૬.



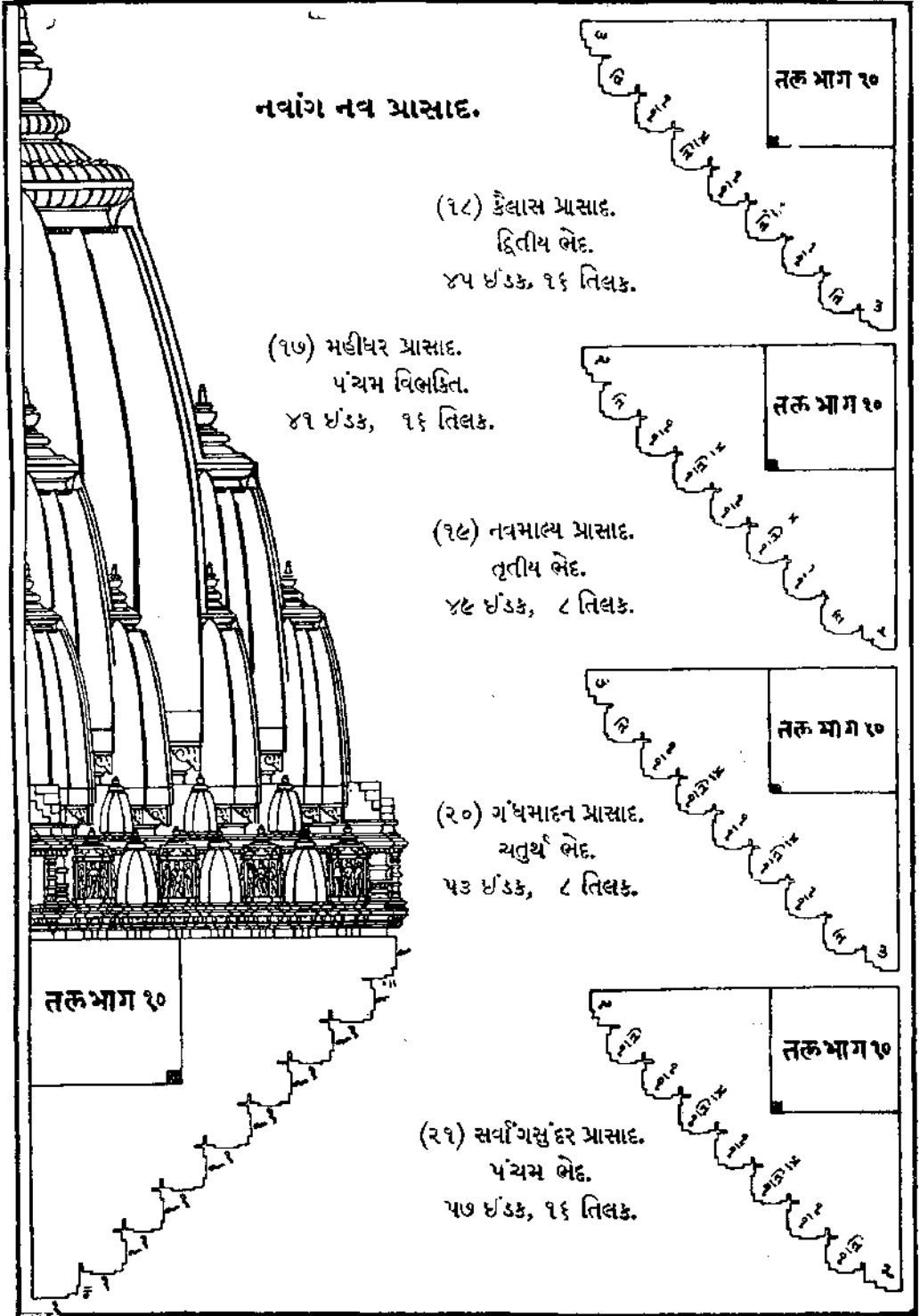

नवांग नव आसाद.

(१८) कैलास प्रासाद.  
द्वितीय भेद.  
४५ छ'डक, १६ तिलक.

(१७) महीधर प्रासाद.  
पंचम विभक्ति.  
४१ छ'डक, १६ तिलक.

(१९) नवमात्य प्रासाद.  
तृतीय भेद.  
४९ छ'डक, ८ तिलक.

(२०) गंधमादन प्रासाद.  
अतुर्थ भेद.  
५३ छ'डक, ८ तिलक.

(२१) सर्वांगसुंदर प्रासाद.  
पंचम भेद.  
५७ छ'डक, १६ तिलक.

तरु भाग १०

तरु भाग १०

तरु भाग १०

तरु भाग १०

तरु भाग १०

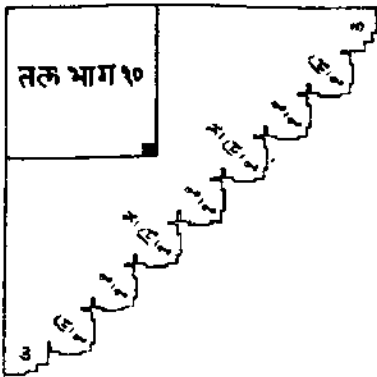

( २२ ) विष्णुचानंद प्रासाद.  
 ५०४ लेद.  
 ६१ छंउक.  
 १६ तिलक.

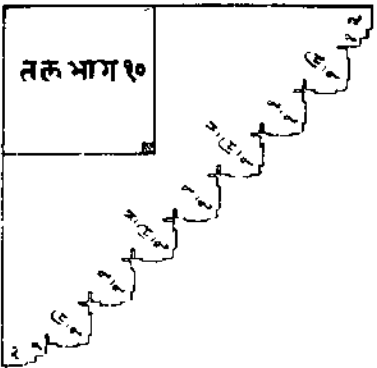

( २३ ) सर्वगंतिलक प्रासाद.  
 सप्तम लेद.  
 ६५ छंउक.  
 १६ तिलक.

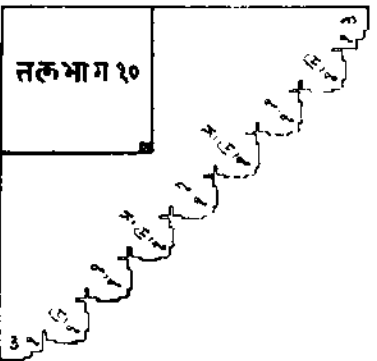

( २४ ) महाभोग प्रासाद.  
 अष्टम लेद.  
 ६८ छंउक.  
 १६ तिलक.

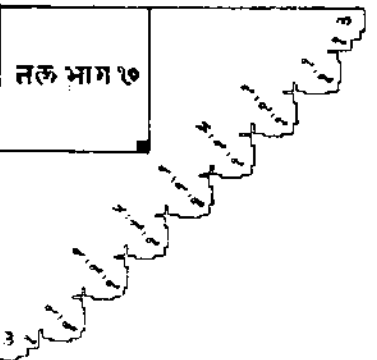

( २५ ) भेड़ प्रासाद.  
 नवम लेद.  
 ८७ छंउक.

वैराज्यप्रमुखा यत्र नागरा ब्रह्मणोदिताः ॥

वल्लभाः सर्वदेवानां शिवस्यापि विशेषतः ॥६७॥

इति श्रीवास्तुशास्त्रे शिल्पशास्त्रिश्रीमूलजीसुतनर्मदाशङ्करसोमपुराविरचिते शिल्परत्नाकरे  
वैराज्यादिपञ्चविंशतिप्रासादलक्षणाधिकारे गुर्जरभाषायां नवमं रत्नं समाप्तम् ॥

ब्रह्मदेवे कहेला वैराज्य प्रमुख नागरादि प्रासादो सर्व देवताओंने प्रिय छे अने  
विशेष करीने शिवने वधारे प्रिय छे. ६७.

इति श्री मेरुप्रासाद पंचविंशति, अ'३३ ६७.

इति श्री वास्तुशास्त्रमां शिल्पशास्त्री श्रीयुत् नर्मदाशंकर भूखण्डबाध  
सोमपुरारचित शिल्परत्नाकर नामना अथनुं वैराज्यादि पंचविंशति  
प्रासाद लक्षणाधिकार नामनुं नवमुं रत्न संपूर्ण.



## दशमं रत्नम् ।

अथ मेर्वादिविंशतिप्रासादलक्षणाधिकारः ।

श्रीमेर्वादि विंशतिप्रासाद ।

न्येष्ठ मेर् प्रासाद-प्रथम मेर्.

अथातः संप्रवक्ष्यामि ज्येष्ठप्रासादवर्तनाम् ॥  
चतुरस्रीकृते क्षेत्रे द्विसप्ततिविभाजिते ॥१॥

द्वे न्येष्ठ मेर् प्रासादतुं लक्षण्यु कहुं छुं. समचोरस क्षेत्र करी तेने ज्येष्ठे  
भागोथी विलाजित करवुं अर्थात् चोरस क्षेत्रमां ज्येष्ठे भाग करवा. १.

भित्तिश्च सार्धचत्वारः सार्धतूर्या भ्रमन्तिका ॥  
युक्तोक्तभागमानेन मध्यप्रासादवर्तना ॥२॥

भित्ति साडा चार भागनी तथा भ्रमणी साडा चार भागनी करवी. उक्त भाग-  
माने प्रासादना अंदरनी इरती भ्रमणी अने भित्तिमान योजवुं. २.

द्वितीय प्रासाद उदपना.

चतुरस्रीकृतं क्षेत्रं दशधा भाजयेत्पुनः ।  
भ्रमणीभागमेकेन भागैकेन च भित्तयः ॥३॥

इरी समचोरस क्षेत्रने दश भागे भागवुं अने भ्रमणी तथा भित्तिभ्यो अेकअेक  
भागनी करवी. ३.

कोणं भागद्वयं प्रोक्तं प्रतिरथं सार्धांशकम् ॥  
भद्रं भागत्रयं कार्यं चतुर्दिक्षु व्यवस्थितम् ॥४॥

कोणु भाग जे, प्रतिरथ भाग दोढ अने आभुं लद्र भाग त्रणुं करवुं. आ  
प्रमाणे दसाध तल भ्रमणीनी अंदर करवानी व्यवस्था चारे दिशाभां करवी. ४.

## તૃતીય પ્રાસાદ કલ્પના.

પ્રાસાદા દ્વિતીયાઃ રુચાતા જનાનંદસુખાવહાઃ ॥  
દશઘા ચાષ્ટઘા કૃત્વા તૃતીયાંશ્ચ પ્રકલ્પયેત્ ॥૬॥

ઉપર પ્રમાણે દ્વિતીય પ્રાસાદોની રચના કરવી. આ પ્રાસાદો માણસોને આનંદ તેમજ સુખ આપનારા છે. તેવીજ રીતે દશ ભાગે અથવા આઠ ભાગે તૃતીય પ્રાસાદોની પણ કલ્પના કરવી. ૫.

દ્વિભાગં કોણમિત્યુક્તં ભદ્રં ભાગદ્વયં ભવેત્ ॥  
પ્રાસાદાશ્ચ તૃતીયા વૈ હરયે બ્રહ્મણે પ્રિયાઃ ॥૬॥

તલ ભાગ આઠના ક્ષેત્રમાં કેણુ ભાગ બે તથા ભદ્રાર્ધ ભાગ બેનું કરવું. આ પ્રમાણે તૃતીય પ્રાસાદોની રચના કરવી. આ પ્રાસાદો હુરિ અને બ્રહ્માને પ્રિય છે. ૬.

વિષ્ણુ રુદ્રસ્તથા બ્રહ્મા મેરુમધ્યે પ્રતિષ્ઠિતાઃ ॥  
ત્રિપ્રાસાદે ત્રયો દેવા રાજાનાં તુ સુખાવહાઃ ॥૭॥

તલાનુસાર વણુવેલા ત્રણ પ્રકારના મેરુ નામના પ્રાસાદોમાં ક્રમે વિષ્ણુ, રુદ્ર અને બ્રહ્માને સ્થાપન કરવા. આ પ્રાસાદો રાજાઓને સુખ આપનારા છે. ૭.

તલમાનં સમારુચાતમૂર્ધ્વમાનં તુ કથ્યતે ॥  
પૂર્વોક્તદ્વિસપ્તત્યંશાઃ કર્ણાદિભદ્રકાન્તરે ॥૮॥

પ્રાસાદના મધ્ય ભાગનું માન કહ્યું. હવે ઉપરનું (બહારનું) માન કહીએ છીએ. પૂર્વે કહેલા બેતેર તલભાગો કર્ણાદિથી ભદ્રાર્ધ સુધીના અંતરમાં થોડવા. ૮.

જ્યેષ્ઠ મેરુ સ્વરૂપ વણુન.

રસકરયુગયુગ્મ-ઋતુનયનનિગમ-  
યુગમભિશ્ચૈવ કર્તવ્યા સંખ્યાભિર્ભાગકલ્પના ॥૯॥

રસ (૬), કર (૨), યુગ (૪), યુગ્મ (૨), ઋતુ (૬), નયન (૨), નિગમ (૪) અને યુગ્મ (૨); એ સંખ્યાએ કર્ણથી લઈ ભદ્ર સુધીના અંગોના ભાગની થોડવા કરવી. ૯.

વસુભાગસમં ભદ્રં ષડ્ ભાગેન વિનિર્ગતમ્ ॥  
તવંગરથિકા ભદ્રે પશ્ચશ્ચૈવાણિ ચોપરિ ॥૧૦॥

ભદ્રાર્ધ ભાગ આઠ અને નીકારે ભાગ છનું કરવું તેમજ ભદ્રે ગોખ તથા દોઢિઓ અને પાંચ ઉરૂશુગો ચઢાવવાં. ૧૦.

**સર્વતોભદ્રનંદીશૌ પ્રાસાદઃ પૃથિવીજયઃ ॥**

**ઉપર્યુપરિ સંસ્થાપ્યાઃ કોણમધ્યે વ્યવસ્થિતાઃ ॥૧૧॥**

કોણે સર્વતોભદ્ર, નંદીશ અને પૃથિવીજય પ્રાસાદનાં ક્રમ અનુક્રમે ઉપરા ઉપરી ચઢાવવાં. સર્વતોભદ્ર ઇંડક ૯, નંદીશ ઇંડક ૨૧ અને પૃથિવીજય ઇંડક ૪૯ નો જાણવો. ૧૧.

**કેશરી સર્વતોભદ્રો નંદિશાલસ્તૃતીયકઃ ॥**

**ચાનુગોપરિ દાતવ્યાઃ ક્રમત્રયં ચ કલ્પયેત્ ॥૧૨॥**

કર્ણના સમભાગી પઢરે કેશરી, સર્વતોભદ્ર અને નંદિશાલનાં ક્રમ ચઢાવવાં. કેશરી ઇંડક ૫ અને નંદિશાલ ઇંડક ૧૭ નો જાણવો. ૧૨.

**કેશરી કેશરી ચૈવ શ્રીવત્સશ્ચ શ્રીવત્સકઃ ॥**

**પ્રતિપૂર્વેષુ નિર્દિષ્ટા ભદ્રસ્ય વામદક્ષિણે ॥૧૩॥**

ભદ્રની વામદક્ષિણ જાણુની નંદિકાઓ ઉપર કેશરી, કેશરી, શ્રીવત્સ અને શ્રીવત્સનાં ઇંડકો ચઢાવવાં. શ્રીવત્સ એક ઇંડકનો જાણવો. ૧૩.

**કેશરી કેશરી ચૈવ શ્રીવત્સશ્ચ શ્રીવત્સકઃ ॥**

**સ્થાપયેચ્ચ તથા વત્સ કોણસ્ય વામદક્ષિણે ॥૧૪॥**

હે વત્સ ! કોણની વામદક્ષિણ જાણુએ આવેલી નંદિકાઓ ઉપર કેશરી, કેશરી, શ્રીવત્સ અને શ્રીવત્સનાં ઇંડકો ચઢાવવાં. ૧૪.

**નંદિકાઃ ષડ્ વિરુયાતાઃ ષટ્ક્રમાચ્ચ વ્યવસ્થિતાઃ ॥**

**શ્રીવત્સાસ્ત્ર નિર્દિષ્ટાઃ પ્રતિકર્ણસ્ય દક્ષિણે ॥**

**શ્રીવત્સાસ્ત્ર કર્તવ્યા નાન્યથા કારયેદ્ બુધઃ ॥**

**ભદ્રે ચ નાસિકા કાર્યા શ્રીવત્સસ્ત્ર નિર્મિતઃ ॥૧૫॥**

કોણ અને ભદ્રની વચ્ચે નાની મોટી મળી કુલ છ નંદિકાઓ કરેલી છે. તે બધી નંદિકાઓ ઉપર ઉપરોક્ત પ્રલોકો પ્રમાણે કેશરી, કેશરી, શ્રીવત્સ અને શ્રીવત્સનાં ઇંડકો ચઢાવવાનાં કહ્યાં છે. પરંતુ વિશેષતા એટલી જાણવી કે પ્રત્યેક પ્રતિકર્ણના

વામદક્ષિણુ ભાગે રહેલી એ ભાગવાળી નદિકાઓએ એક કેશરી સિવાય યીજાં બધાં ઇન્ડકો શ્રીવત્સનાં ચઢાવવાં. આનાથી વિપરીત કાર્ય યુદ્ધિમાનોએ કરવું નહિ અને ભદ્રે નાસિકા કરી તેના ઉપર એક શ્રીવત્સનું ઇન્ડક ચઢાવવું. ૧૫.

**પ્રત્યંગાસ્ત્ર કર્તવ્યાશ્ચત્વારો વામદક્ષિણે ॥**

**વસુભિશ્ચ સમાર્યાતાઃ સ્થાપયેચ્ચ દિશાસુ ચૈ ॥૧૬॥**

કર્ણુ, પ્રતિકર્ણુ તથા ભદ્રની વામદક્ષિણે; એમ ચાર ઠેકાણે પ્રત્યંગ ચઢાવવાં અને તે દરેક આઠ આઠની સંખ્યાવાળાં બાણવાં. આ પ્રમાણે ચારે દિશાઓમાં સ્થાપના કરી કુલ બત્રીસ (૩૨) પ્રત્યંગ કરવાં. ૧૬.

**અથાતઃ સંપ્રવક્ષ્યામિ રેવાણામપિ લક્ષણમ્ ॥**

**દ્વિસપ્તતિપદે ચૈવ ચતુઃપચ્ચાંશભાજિતૈઃ ॥૧૭॥**

હવે રેખાઓનું પણ લક્ષણ કહું છું. એતેર પદના પ્રાસાદમાં ચોપન પદના ભેદે કરી શિખરની નમણની રેખાઓ ખેંચવી. ૧૭.

**एकोत्तरसहस्रैश्च भूषितश्च शुभाण्डकैः ॥**

**ज्येष्ठमेरुः समाख्यातः प्रासादः सर्वसत्तमः ॥૧૮॥**

એક હજાર ને એક શુભ ઇન્ડકો વડે મુશોભિત જ્યેષ્ઠ મેરૂ પ્રાસાદ બાણવો. આ પ્રાસાદ સર્વબલિના પ્રાસાદોમાં સર્વોત્તમ છે. ૧૮.

ઇતિશ્રી જ્યેષ્ઠ મેરૂ પ્રાસાદ, તલ ભાગ ૭૨, ઇન્ડક ૧૦૦૧, પ્રથમ પ્રાસાદ.

**મધ્યમ મેરૂ પ્રાસાદ-દ્વિતીય મેરૂ.**

**शृणु वत्स प्रवक्ष्यामि मेरुमध्यमलक्षणम् ॥**

**चतुरस्रीकृते क्षेत्रे चतुष्पष्टिविभाजिते ॥૧૯॥**

હે વત્સ ! હવે મધ્યમ મેરૂ પ્રાસાદનું લક્ષણ કહું છું તે સાંભળ. ચોરસ ક્ષેત્રમાં ચોસઠ ભાગ કરવા. ૧૯.

**मुनियमगुणवेद-रसयुगर्तुभिस्तथा ॥**

**गर्भादिकोणपर्यन्तं त्रिभागं भद्रनिर्गतम् ॥૨૦॥**

મુનિ (૭), યમ (૨), શુણ (૩), વેદ (૪), રસ (૬), યુગ (૪) અને ઋતુ (૬); એ સંખ્યાઓ વડે ગર્ભાદિકી કોણ પર્યાંતના ભાગો કરવા અને ભદ્ર નીકારે ત્રણ ભાગ રાખવું. ૨૦.

ज्येष्ठ मेरु प्रासाद प्रथमः तलु भाग ७२ ईडक १००२

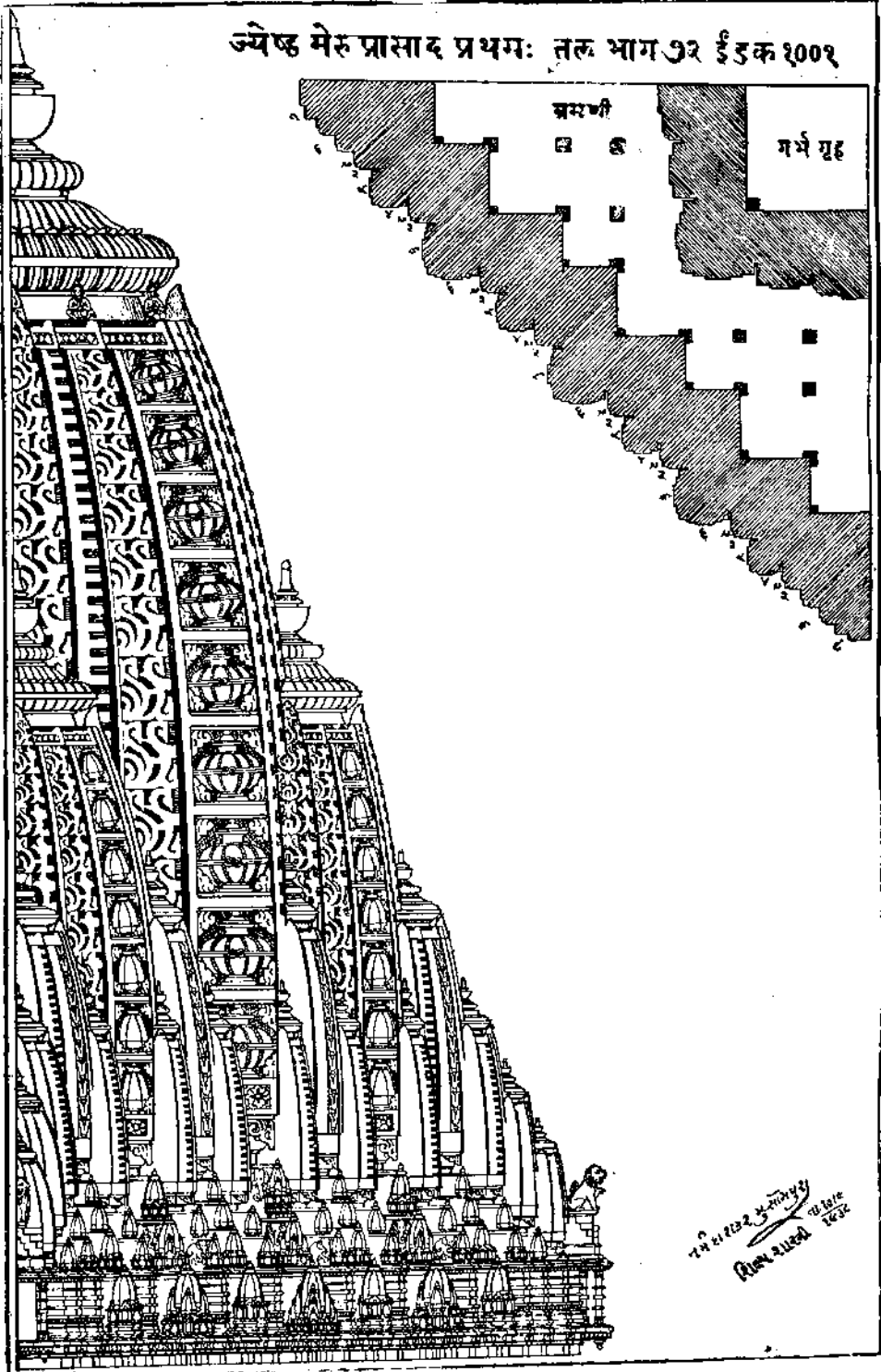

शिष्य रत्नाकर  
१९१२



મદ્રં તુ મદ્રમિભગૈર્નંદિકા ચ દ્વિભાગિકા ॥  
 દ્વિતીયા નંદિકા કાર્યા ભાગત્રયવ્યવસ્થિતા ॥૨૧॥  
 પ્રતિકર્ણ તથા વાક્રય-ભાગૈશ્ચ પરિકલ્પયેત્ ॥  
 પ્રતિરથં તતો વત્સ નિર્દિષ્ટં રસભાગિકમ્ ॥૨૨॥  
 પ્રતિકર્ણ તથા ચાગ્રે ચતુર્ભાગૈશ્ચ યોજયેત્ ॥  
 ષડ્ભાગિકં તથા કોણં ચતુર્દિક્ષુ વ્યવસ્થિતમ્ ॥૨૩॥

ભદ્ર ભાગ સાત, પહેલી નંદિકા ભાગ બે, બીજી નંદિકા ભાગ ત્રણ, પ્રતિકર્ણ ભાગ ચાર, પ્રતિરથ ભાગ છ, પ્રતિકર્ણ ભાગ ચાર અને કોણ ભાગ છનો કરવો. આ પ્રમાણે ચારે દિશાઓમાં વ્યવસ્થા કરવી. ૨૧, ૨૨, ૨૩.

બ્રમણી રસભાગેન ષડ્ભાગેન ચ ભિત્તયઃ ॥  
 ભાગવિંશતિવિસ્તારં રેત્વોર્ધ્વ કારયેદ્ બુધઃ ॥૨૪॥

છ ભાગની બ્રમણી તથા છ છ ભાગની ભિત્તિઓ કરવી અને બુદ્ધિમાન પુરૂષે રેખાઓ વીસ ભાગે ખેંચવી. ૨૪.

કેશરી સર્વતોભદ્રો નંદનો નંદિશાલિકઃ ॥  
 અનુક્રમેણ સંસ્થાપ્યાઃ કોણમધ્યે વ્યવસ્થિતાઃ ॥૨૫॥

કેશરી, સર્વતોભદ્ર, નંદન અને નંદશાલી પ્રાસાદનાં ક્રમે કોણ ઉપર અનુક્રમે વ્યવસ્થિત ચઢાવવાં. નંદનનાં ઇન્ડક ૧૩ જાણવાં. ૨૫.

શ્રીવત્સદ્વૌ તથા કાર્યૌ કેશરી ચ તૃતીયકઃ ॥  
 પ્રતિકર્ણે તુ દાતવ્યા હુપર્યુપરિ સંસ્થિતાઃ ॥૨૬॥

શ્રીવત્સ, શ્રીવત્સ અને કેશરી ઇન્ડકે પ્રતિકર્ણે ઉપરાઉપરી ક્રમે ચઢાવવાં. ૨૬.

શ્રીવત્સઃ કેશરી ચૈવ સર્વતોભદ્રકસ્તથા ॥  
 ચાનુગોપરિ દાતવ્યાઃ પ્રાસાદત્રયભૂષણાઃ ॥૨૭॥

શ્રીવત્સ, કેશરી અને સર્વતોભદ્રનાં ક્રમે પહેરે ચઢાવવાં. ૨૭.

શ્રીવત્સઃ કેશરી ચૈવ નંદિકાર્યાં નિયોજયેત્ ॥  
 દ્વિતીયા નંદિકા કાર્યા શ્રીવત્સદ્વયભૂષણા ॥૨૮॥

શ્રીવત્સ અને કેશરી ઇન્ડકો પ્રથમ નંદિકાએ ચઢાવવાં તથા ધીલુ નંદિકા  
એ શ્રીવત્સનાં ઇન્ડકો વડે શણુગારવી. ૨૮.

**પ્રતિરથેઽનુગે કર્ણે નંદિકાયાં તથૈવ ચ ॥  
તદર્ધે ત્રિભાગં કૃત્વા પ્રત્યઙ્ગં વામદક્ષિણે ॥૨૯॥**

પઢરો, પ્રતિરથ, કર્ણ અને નંદિકા; એમના ઉપરના ભાગે ત્રણે ઠેકાણે વામ-  
દક્ષિણે પ્રત્યંગ ચઢાવવું. ૨૯.

**एतदेव समाख्यातं दिशासु विदिशासु च ॥  
पूर्वोक्ताश्चाण्डका ज्ञेयाः सकलञ्च तथैव हि ॥૩૦॥**

દિશાઓ અને વિદિશાઓમાં ઉપર પ્રમાણે ઇન્ડકયોજના કરવી. અને પૂર્વોક્ત  
પ્રમાણે ઇન્ડકો બાણુવાં તથા શિખરતું માન પણુ પૂર્વ પ્રમાણે કરવું. ૩૦.

**पञ्चपञ्चशताण्डानि मध्यमश्च प्रकीर्तितः ॥  
तथा संवरणैर्युक्तो वरालिकासमाकुलः ॥૩૧॥  
कूटकैश्च विचित्रैश्च घण्टिकाभिः सुशोभनः ॥  
गजसिंहैः समाख्यातो मुनिविद्याधरैर्युतः ॥૩૨॥**

પાંચસો પાંચ (૫૦૫) ઇન્ડકોને ધારણુ કરનારો, સાંમરણુ યુક્ત, વરાલિકાઓ  
વડે વ્યાપ્ત, વિચિત્ર કૂટકો અને ઘંટિકાઓથી સુશોભિત, હાથી અને સિંહ સંયુક્ત તથા  
મુનિઓ અને વિદ્યાધરોથી સંપન્ન એવો આ મધ્યમ મેરૂ પ્રાસાદ બાણુવો. ૩૧, ૩૨.

**मंडपश्च तदेवास्य सर्वशोभासमन्वितः ॥  
तद्रूपे तत्प्रमाणेन मध्यमेरुः प्रकीर्तितः ॥૩૩॥**

સર્વ પ્રકારની શોભા વડે અલંકૃત થએલો મંડપ પણુ પ્રાસાદના રૂપ  
અને પ્રમાણાનુસાર કરવો. ૩૩.

**ईदृशं कुरुते यस्तु प्रासादं वास्तुशोभनम् ॥  
प्रयाति परमं स्थानं यत्र देवः सदाशिवः ॥૩૪॥**

ઉપરોક્ત લક્ષણોથી સંપન્ન મધ્યમ મેરૂ પ્રાસાદ જે પુરૂષ કરાવે છે તે જ્યાં  
સર્વદા સદાશિવ દેવ બિરાજમાન થએલા છે તેવા પરમ સ્થાનને પ્રાપ્ત થાય છે. ૩૪.

ઇતિશ્રી મધ્યમ મેરૂ પ્રાસાદ, તલ ભાગ ૬૪, ઇન્ડક ૫૦૫, દ્વિતીય પ્રાસાદ.

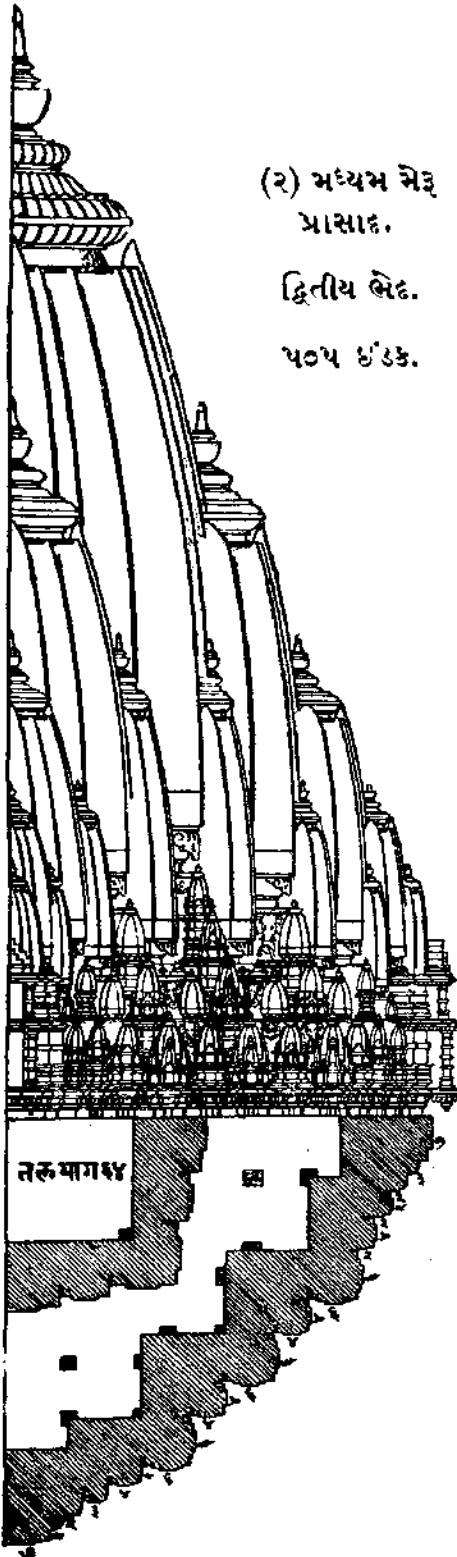

(२) मध्यम भेद  
प्रासाद.

द्वितीय भेद.

५०५ छ'३३.

कनिष्ठ भेद प्रासाद-तृतीय भेद.

कनिष्ठश्च प्रवक्ष्यामि,

प्रासादं मेरुसंज्ञकम् ॥

चतुरस्रीकृते क्षेत्रे,

चतुःपञ्चांशभाजिते ॥३५॥

कनिष्ठ भेद प्रासादतुं स्वइपलक्षणु कहुं  
छुं. समथोरस क्षेत्रमां थोपन लाग  
करवा. ३५.

शत्रुरामाग्निदर्शन-

गुणषड्भिस्तथा क्रमात् ॥

भद्रादिकर्णपर्यंतं,

विभागान्योजयेत् सुधीः ॥३६॥

पुद्धिमान पुश्चे शत्रु (६), राम (३),  
अग्नि (३), दर्शन (६), गुणु (३) अने छ;  
ये स'भ्यायो वडे कुमे लद्रथी लध कर्णु  
सुधीना विलागेनी योजना करवी. ३६.

षड्भागश्चैव भद्रार्धं,

द्विभागश्चैव निर्गतम् ॥

नंदिका च त्रिभागैश्च,

विस्तरे निर्गमेऽपि च ॥३७॥

द्वितीया तत्समा प्रोक्ता,

ह्यंगप्रत्यंगकल्पना ॥

चानुगश्च तथा षड्भि-

निर्गमेऽपि तथैव च ॥३८॥

नंदिका च त्रिभिर्भागै-

निर्गमे विस्तरे तथा ॥

कोणं षड्भागिकं ज्ञेयं,

चतुर्दिक्षु व्यवस्थितम् ॥३९॥

लद्रार्धं लाग छ अने नीकारे लाग ये,  
नंदिका लाग त्रणु, थील नंदिका लाग त्रणु,  
पदरे लाग छ, त्रील नंदिका लाग त्रणु

(૩) કનિષ્ઠ મેરૂ  
પ્રાસાદ.

તૃતીય ભેદ.

૨૯૩ ઇંચક.

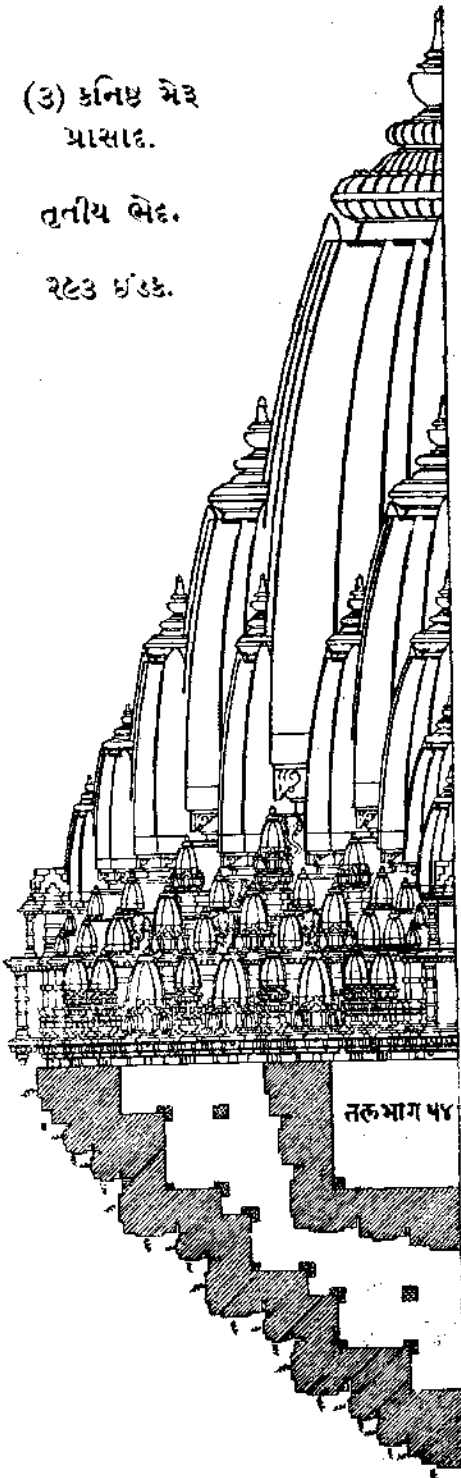

અને કોણુ ભાગ છ; એ બધાં અંગો  
નીકારે સમદલ કરવાં. આ પ્રમાણે ચારે  
દિશામાં વ્યવસ્થા કરી અંગોની સ્થાપના  
કરવી. ૩૭, ૩૮, ૩૯.

ભિત્તિશ્ચ સાર્ધચત્વાર;

સાર્ધતૂર્યા ભ્રમન્તિકા ॥

રેખાસ્તુ સદૃશા ભાગૈ-

મધ્યપ્રાસાદકલ્પિતૈઃ ॥૪૦॥

ભિત્તિ સાડા ચાર ભાગ તથા ભ્રમણી  
સાડા ચાર ભાગની કરવી અને શિખરના  
નમણુની રેખાઓ મધ્ય મેરૂ પ્રાસાદમાં  
કહેલા ભાગમાન પ્રમાણે ખેંચવી. ૪૦.

પ્રતિરથે તથા કોણે,

ક્રમત્રયવ્યવસ્થિતાઃ ॥

અગ્ઢકૈશ્વૈવ વિજ્ઞેયઃ,

કેશરી નામ નામતઃ ॥૪૧॥

નંદિકાયાં પ્રતિકર્ણે,

શ્રીવત્સં તત્ર કારયેત્ ॥

ઉપર્યુપરિ સંસ્થાપ્યા,

ક્રમધારા વ્યવસ્થિતા ॥૪૨॥

ભદ્રે ચ નાસિકા કાર્યા,

શ્રીવત્સદ્વયકલ્પના ॥

શાલાયાં શૃંગચત્વારિ,

પ્રત્યંગં વામદક્ષિણે ॥૪૩॥

પ્રતિરથ અને કોણુ ઉપર ત્રણ ત્રણ  
કેશરી શૃંગ ચઢાવવાં. નંદિકા તથા  
પ્રતિકર્ણે ત્રણ ત્રણ શ્રીવત્સ ઉપરાઉપરી  
ક્રમે ચઢાવવાં. ભદ્રમાં નાસિકા કરી એ  
શ્રીવત્સ કરવાં તથા ચાર ઉરૂશૃંગ ચઢાવવાં  
અને વામદક્ષિણ ભાગે પ્રત્યંગ ચઢાવવું.  
૪૧, ૪૨, ૪૩.

ત્રિનવતિદ્વિંશતૈશ્ચ હ્યઘ્નકૈશ્ચ વિભૂષિતઃ ॥  
કનિષ્ઠશ્ચ તથા જ્ઞેયઃ પ્રાસાદો મેરુસંજ્ઞકઃ ॥૪૪॥

અસો ગ્રાણુ ઈન્ડકોર્થી અલંકૃત કરેલો આ કનિષ્ઠ મેરુ નામનો પ્રાસાદ જાણુવો. ૪૪.

મઘ્નપશ્ચૈવ કર્તવ્યઃ સર્વશોભાસમન્વિતઃ ॥  
ઘ્નટાકૂટઃ સ વિજ્ઞેયો ગણવિદ્યાધરપ્રિયઃ ॥૪૫॥

સર્વ શોભા યુક્ત મઘ્ન ઘ્નટાકૂટ સંપન્ન કરવો અને તે ગણુ તથા વિદ્યાધરને પ્રિય છે. ૪૫.

ईदृशं कुरुते यस्तु प्रासादं सुरवल्लभम् ॥  
स याति परमं स्थानं यत्र देवः सदाशिवः ॥४६॥

દેવતાઓને વલ્લભ એવો આ પ્રાસાદ જે પુરૂષ કરાવે છે તે બધાં સર્વાદા સદાશિવ દેવ બિરાજમાન થયેલા છે તેવા પરમ સ્થાનને પામે છે. ૪૬.

ઇતિશ્રી કનિષ્ઠ મેરુ પ્રાસાદ, તલ ભાગ ૫૪, ઈન્ડક ૨૯૩, તૃતીય પ્રાસાદ.

મંદિર પ્રાસાદ-ચતુર્થ મેરુ.

मंदिरं कथयिष्यामि प्रासादं मंदिरोपमम् ॥  
चतुरस्रीकृते क्षेत्रे ह्यष्टात्रिंशविभाजिते ॥४७॥

મંદિરો જેવો મંદિર પ્રાસાદ કહું છું. ચોરસ ક્ષેત્રમાં આઠત્રીસ વિભાગો કરવા. ૪૭.

चतुर्भिश्चैव भागैस्तु भद्रविस्तारमादिशेत् ॥  
निर्गमश्च द्विभागैश्च भागैकेन च नंदिका ॥४८॥  
द्वितीया नंदिका कार्या भागद्वयव्यवस्थिता ॥  
चानुगं पञ्चभागैस्तु नंदिका च द्विभागिका ॥४९॥  
कोणं तु पञ्चभागैश्च स्थापयेच्च दिशासु वै ॥  
भित्तिः सार्धत्रया कार्या सार्धत्रयभ्रमन्तिका ॥५०॥

ભદ્ર વિસ્તારમાં ચાર ભાગ તથા નિકારે જે ભાગ કરવું. નંદિકા ભાગ એક, બીજી નંદિકા ભાગ બે, પઢરો ભાગ પાંચ, ત્રીજી નંદિકા ભાગ બે અને કોણુ ભાગ

पांच; आ षष्ठीं अंगो समहल करवां. आ प्रभाषे चारे दिशाभां व्यवस्था करवी. लिप्ति तथा भ्रमणी साडा त्रणु त्रणु लागनी करवी. ४८, ४९, ५०.

रेखाश्च द्वादशैर्भगैश्चतुर्दिक्षु व्यवस्थिताः ॥  
 त्रयश्च केशरी कोणे ह्यूर्ध्वे श्रीवत्सकल्पना ॥५१॥  
 श्रीवत्सश्चैव श्रीवत्सौ ह्यूर्ध्वे च तिलकं न्यसेत् ॥  
 नंदिकाश्च समाख्याताः क्रमत्रयव्यवस्थिताः ॥५२॥  
 शालायामुरुचत्वारि प्रत्यंगं वामदक्षिणे ॥  
 रेखोर्ध्वं द्वादशैर्भगैः स्वरूपं लक्षणान्वितम् ॥५३॥

मध्य प्रासादनुं तल भार (१२) लागतुं करवुं. आ प्रभाषे चारे दिशाभ्ये व्यवस्था करवी. कोणु उपर त्रणु केशरी अने ओक श्रीवत्स तथा पदरे त्रणु श्रीवत्स अने तिलक करवुं अने षष्ठीं नंदिकाभ्यो उपर त्रणु त्रणु श्रीवत्सनां मंडके चढाववां. लद्रे चार उ३शृंगो तथा वामदक्षिणु प्रत्यंग करवां अने रेखाभ्योना उर्ध्वं कागे भार लाग करी सुंदर घाट युक्त शिपरतुं स्वरूप करवुं. ५१, ५२, ५३.

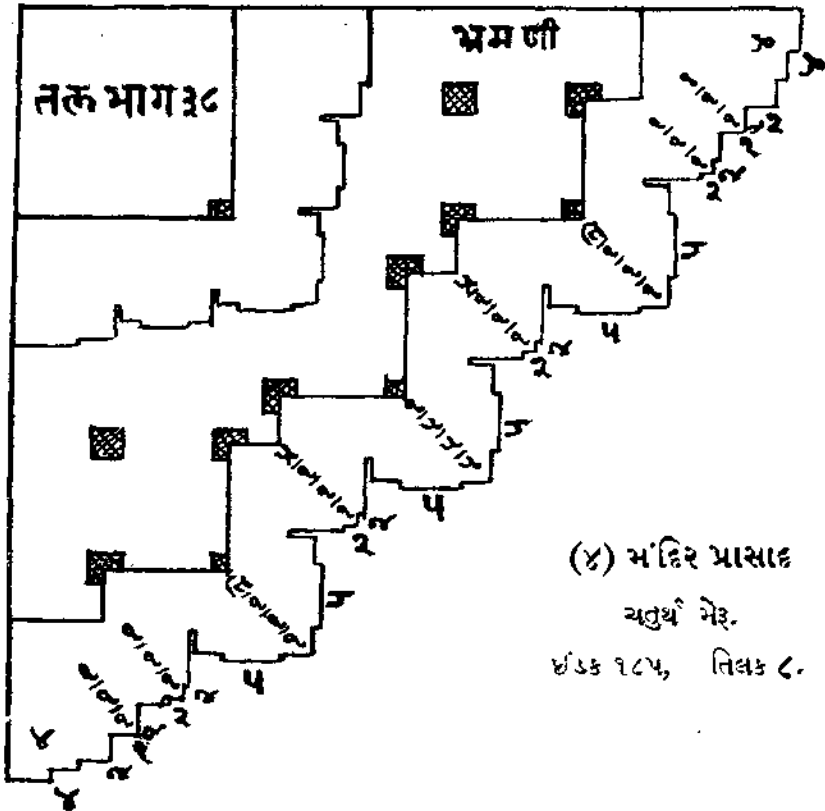

(४) मंदिर प्रासाद  
 चतुर्थ भेड.  
 छंडक १८५, तिलक ८.

पञ्चाशीतिशतैश्चैव ह्यण्डकैश्च विभूषितः ॥  
प्रासादो मंदिरो ज्ञेयः सौख्यदो मंदिरोपमः ॥५४॥

એકસો પંચાશી ઇન્ડકો વડે સુશોભિત થયેલો આ મંદિર પ્રાસાદ બાણુવો અને તે સુખ આપનારો છે. ૫૪.

ઇતિશ્રી મંદિર પ્રાસાદ, તલ ભાગ ૩૮, ઇન્ડક ૧૮૫, તિલક ૮, ચતુર્થ પ્રાસાદ.

લક્ષ્મીકોટર પ્રાસાદ-પંચમ મેરૂ.

લક્ષ્મીકોટરમાચક્ષે પ્રાસાદં સર્વકામદમ્ ॥  
લક્ષ્મીદં સૌખ્યદશ્ચૈવ સર્વાર્થસિદ્ધિદાયકમ્ ॥૫૫॥

સર્વ કામનાઓને પૂર્ણ કરનાર, લક્ષ્મી અને સુખને આપનાર તથા સર્વાર્થની સિદ્ધિ કરનાર લક્ષ્મીકોટર પ્રાસાદનું લક્ષણ કહ્યું છું. ૫૫.

ચતુરસ્રીકૃતે ક્ષેત્રે હ્યષ્ટાત્રિંશતિભાજિતે ॥  
શાલાયાં ભાગચત્વારો નિર્ગમે દ્વયભાગિકા ॥૫૬॥  
પલ્લવીભાગમેકેન નિર્ગમેણ તુ તત્સમા ॥  
ચાનુગે ભાગચત્વારો નિર્ગમે દ્વયભાગિકમ્ ॥૫૭॥  
પલ્લવીભાગમેકેન નિર્ગમં પૂર્વમાનતઃ ॥  
ચાનુગં વેદભાગેન વિસ્તરે નિર્ગમેऽપિ ચ ॥૫૮॥  
નંદિકાભાગમેકેન નિર્ગમં પૂર્વમાનતઃ ॥  
કોણે તુ ભાગચત્વારઃ સ્થાપયેચ્ચ દિશાસુ વૈ ॥૫૯॥

ચોરસ ક્ષેત્રમાં આઠત્રીસ ભાગ કરી ભદ્રાર્ધ ભાગ ચાર અને નીકારે ભાગ યેનું કરવું. નંદિકા ભાગ એક સમઠલ કરવી. પઠરે ભાગ ચાર અને નીકારે ભાગ યેનો કરવો. ખીલ નંદિકા ભાગ એક, પ્રતિકર્ણુ ભાગ ચાર, ત્રીલ નંદિકા ભાગ એક અને કોણ ભાગ ચાર સમઠલ કરવો. આ પ્રમાણે ચારે દિશાઓમાં અંગો સ્થાપવાં. ૫૬, ૫૭, ૫૮, ૫૯.

ભિત્તિર્દ્વિભાગિકા જ્ઞેયા ભ્રમણી દ્વયભાગિકા ॥

રેખોર્ધ્વ દશભિભાગૈર્મધ્યપ્રાસાદકલ્પના ॥૬૦॥

ભિત્તિ ભાગ યે તથા ભ્રમણી ભાગ યેની કરવી. રેખાનું પ્રમાણ દશ ભાગે બાણુવું. આ પ્રમાણે મધ્ય પ્રાસાદની રચના કરવી. ૬૦.

કેશરી કેશરી ચૈવ ક્રમદ્વયવ્યવસ્થિતાઃ ॥  
 કોણમધ્યે તુ સંસ્થાપ્યા રેખાવિસ્તારમૂર્ધ્વતઃ ॥૬૧॥  
 નંદિકાશ્ચૈવ કર્તવ્યાસ્તિલકદ્વયભૂષિતાઃ ॥  
 ચાનુગે કોણમાનેન સ્થાપયેચ્ચ સદા બુધઃ ॥૬૨॥  
 શ્રીવત્સનંદિકા કાર્યા તદૂર્ધ્વે તિલકં ન્યસેત્ ॥  
 નાસિકા તિલકં ભદ્રે ત્રયશ્રૃઙ્ગં તથૈવ ચ ॥૬૩॥  
 રેખોર્ધ્વં દશભાગૈશ્ચ પ્રત્યંગં વામદક્ષિણે ॥  
 પૂર્વોક્તભાગમાનેન હ્યણ્ડકઃ ક્રિયતે બુધૈઃ ॥૬૪॥

કેાણ ઉપર એ કેશરી ઇંડકો ક્રમે ચઢાવવાં અને ઉપર રેખાવિસ્તાર કરવો. બધી નંદિકાઓ એ તે તિલકોથી વિભૂષિત કરવી. પઢરે કેાણ પ્રમાણે ઇંડકો ચઢાવવાં. ચાર ભાગવાળી નંદિકાએ શ્રીવત્સ તથા તિલક કરવું. ભદ્રના ખણે તિલક અને ત્રણ ઉડ્ડકો કરવાં. રેખાઓનું ઉર્ધ્વ ભાગમાન દશ ભાગે કરવું. વામદક્ષિણ ભાગે પ્રત્યંગ ચઢાવવું અને બુદ્ધિમાન શિલ્પીઓએ કલશના ઇંડકનું માન પૂર્વોક્ત માને કરવું. ૬૧, ૬૨, ૬૩, ૬૪.

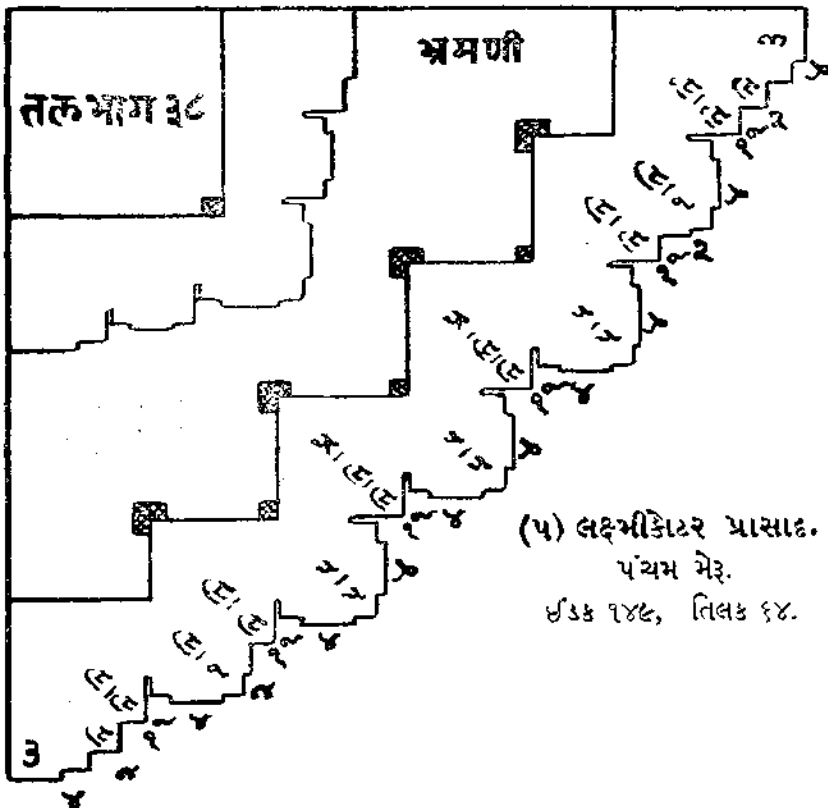

(૫) લક્ષ્મીકોટર પ્રાસાદ.  
 પંચમ મેર.  
 ઇંડક ૧૪૯, તિલક ૬૪.



ગ્રહવેદૈકસંખ્યાભિરણ્ડકૈલક્ષ્મીકોટરઃ ॥

પ્રાસાદશ્રૈવ કર્તવ્યઃ સર્વશોભાસમન્વિતઃ ॥૬૫॥

એકસો ઓગણપચાસ ઈંડકોથી સંપન્ન અને સર્વ શોભાયુક્ત લક્ષ્મીકોટર પ્રાસાદ કરવો. ૬૫.

ધતિશ્રી લક્ષ્મીકોટર પ્રાસાદ, તલ ભાગ ૩૮, ઈંડક ૧૪૬, તિલક ૬૪, પંચમ પ્રાસાદ.

કૈલાસ પ્રાસાદ-૫૦૪ મેરૂ.

શૃણુ વત્સ પ્રવક્ષ્યામિ કૈલાસં સુરવલ્લભમ્ ॥

ચતુરસ્રીકૃતે ક્ષેત્રે ભાગષટ્ત્રિંશભાજિતે ॥૬૬॥

હૈ વત્સ ! હવે દેવતાઓને વલ્લભ એવો કૈલાસ પ્રાસાદ કહું છું તે સાંભળ. ચોરસ ક્ષેત્રમાં છત્રીસ ભાગ કરવા. ૬૬.

મદ્રાર્ધ ભાગચત્વારો નિર્ગમેણ દ્વિભાગિકમ્ ॥

નંદિકા દ્વયભાગેન વિસ્તરેણ તથૈવ ચ ॥૬૭॥

અગ્રે ચ નંદિકા કાર્યા પૂર્વમાનેન કલ્પિતા ॥

ચાનુગં વેદભાગેન નંદિકા દ્વયભાગિકા ॥૬૮॥

કોણં તુ ભાગચત્વારઃ સ્થાપયેચ્ચ દિશાસુ વૈ ॥

તદૂર્ધ્વે શિખરં કાર્યં સર્વલક્ષણસંયુતમ્ ॥૬૯॥

ભદ્રાર્ધ ભાગ ચાર અને નીકારે ભાગ એતુ કરવું. પ્રથમ નંદિકા ભાગ એ, બીજી નંદિકા ભાગ એ, પઠરો ભાગ ચાર, ત્રીજી નંદિકા ભાગ એ અને કોણ ભાગ ચાર; આ બધાં અંગો સમઢલ કરવાં. આ પ્રમાણે ચારે દિશાઓમાં વ્યવસ્થા કરવી અને ઉર્ધ્વ ભાગે સર્વ લક્ષણયુક્ત શિખર કરવું. ૬૭, ૬૮, ૬૯.

કોણે શૃંગત્રયં કાર્યં શ્રીવત્સં તત્ર સ્થાપયેત્ ॥

ચાનુગે ચ ત્રયં શૃંગં નંદિકાત્રયમેવ ચ ॥૭૦॥

નંદિકોર્ધ્વે તથા પ્રાજ્ઞૈઃ કાર્યા તિલકકલ્પના ॥

મદ્રે ગવાક્ષકં કાર્યં વિચિત્રિતમુરુત્રયમ્ ॥૭૧॥

કોણ ઉપર ત્રણ શ્રીવત્સ શૃંગ સ્થાપવાં. પઠરે તેમજ ત્રણે નંદિકાઓએ પણ ત્રણ ત્રણ શ્રીવત્સ શૃંગ ચઢાવવાં અને નંદિકાઓ ઉપર તિલક કરવાં. ભદ્રે વિચિત્ર ગવાક્ષ સાથે ત્રણ ઉરુશૃંગો કરવાં. ૭૦, ૭૧.

રેસ્વોર્ધ્વ દ્વાદશૈર્ભગૈઃ પ્રત્યઙ્ગં વામદક્ષિણે ॥

મળ્લપઃ ક્રિયતે વત્સ પ્રાસાદતલરૂપકઃ ॥૭૨॥

રેખાઓનો ઉર્ધ્વ વિસ્તાર આર ભાગે કરવો અને વામદક્ષિણે પ્રત્યંગ કરવું તથા હે વત્સ ! પ્રાસાદના તલના સ્વરૂપ પ્રમાણે મંડપ કરવો. ૭૨.

एकोनत्रिंशत्तैश्च ह्यण्डकैश्च विभूषितः ॥

चतुर्विंशत्तिलकैश्च कैलासस्तु सुशोभनः ॥૭૩॥

એકસો એગણત્રીસ ઈંડકો તથા ચોવીસ તિલકો વડે વિભૂષિત અને સુશોભિત થયેલો કૈલાસ પ્રાસાદ બાણવો. ૭૩.

कैलासः क्रियते येन प्रासादः पुण्यहेतवे ॥

उमापतिः प्रसन्नः स्याद्भूभते चाक्षयं पदम् ॥૭૪॥

બે પુરૂષ પુણ્યાર્થે કૈલાસ પ્રાસાદ કરાવે છે તેના ઉપર ઉમાપતિ પ્રસન્ન થાય છે અને તે અક્ષય પદને પામે છે. ૭૪.

ઈતિશ્રી કૈલાસ પ્રાસાદ, તલ ભાગ ૩૬, ઈંડક ૧૨૯, તિલક ૨૪, ૫૪ પ્રાસાદ.

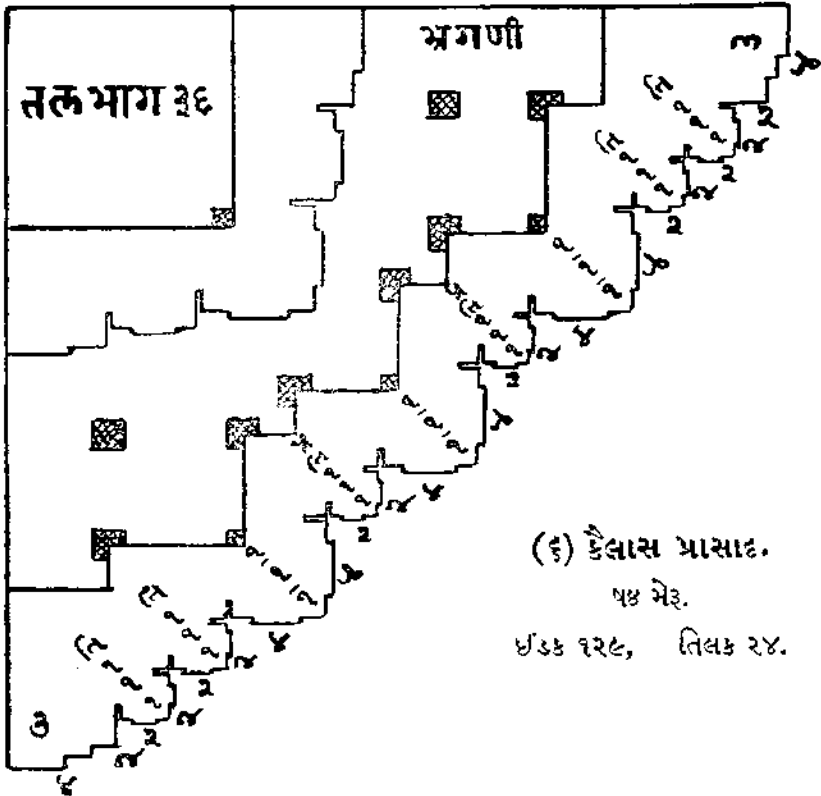

(૬) કૈલાસ પ્રાસાદ.

૫૪ મેટ.

ઈંડક ૧૨૯, તિલક ૨૪.

पञ्चवक्त्र प्रासाद-सप्तम मे३.

शृणु वत्स प्रवक्ष्यामि पञ्चवक्त्रस्य लक्षणम् ॥

चतुरस्रीकृते क्षेत्रे ह्यष्टादशविभाजिते ॥७५॥

हे वत्स ! हुवे पञ्चवक्त्र प्रासादनुं लक्षणं कहुं छुं ते श्रवणु कर. चौरस क्षेत्रभां अदार भाग करवा. ७५.

भद्रार्धं द्विविभागैस्तु भागैकेन विनिर्गतम् ॥

नन्दिकाभागमेकेन द्वितीया तु तथैव च ॥७६॥

चतुरंगं द्विभागैश्च निर्गमे चैव तत्समम् ॥

नन्दिका पूर्वमानेन कर्णश्चेति द्विभागिकः ॥७७॥

एवं च स्थापयेत्प्राज्ञो दिशासु विदिशासु वै ॥

भित्तिश्च सार्धभागेन सार्धभागा भ्रमन्तिका ॥७८॥

भद्रार्धं भाग भे अने नीकारे भाग अेक करवुं. नन्दिका भाग अेक, षील नन्दिका भाग अेक, पदरे भाग भे, त्रील नन्दिका भाग अेक अने कोणु भाग भे; आ षधां अंगो समदल करवां. आ प्रमाणे चारे दिशाओभां अंगो स्थापवां. भित्ति भाग होढ अने भ्रमाणी भाग होढनी करवी. ७६, ७७, ७८.

मध्यप्रासादकं कार्यं दशधा कल्पयेत्पुनः ॥

तदूर्ध्वं शिखरं कार्यं स्वरूपं लक्षणान्वितम् ॥७९॥

मध्य प्रासाद अेटवे भ्रमाणीनी अंहरना प्रासादनुं तल दश भागनुं करवुं अने तेना उपर लक्षणयुक्त शिखरनुं स्वइय करवुं. ७९.

केशरी नन्दनश्चैव नन्दिशालस्तृतीयकः ॥

कोणोर्ध्वे तु विनिर्दिष्टाः पञ्चवक्त्रविभूषणाः ॥८०॥

नन्दिकाप्रतिकर्णेषु तिलकानि नियोजयेत् ॥

भद्रे च रथिका ज्ञेया तदूर्ध्वे च त्रयोरुक्तम् ॥८१॥

प्रत्यङ्गं तत्र कर्तव्यं कर्णस्य वामदक्षिणे ॥

रेखोर्ध्वं रसभागेन कर्तव्यञ्च सदा बुधैः ॥८२॥

कोणु उपर केशरी, नन्दन अने नन्दिशालनां छंडको चढाववां. नन्दिकाओ तथा प्रतिकर्णुं उपर तिलको करवां. भद्रे होढियो अने त्रणु उइशुंगो करवां. वामदक्षिणुभागे प्रत्यंग करवुं. उर्ध्वभागे रेखाओ छ भागे भेचवी. ८०, ८१, ८२.

શતમેકાધિકા ષષ્ટિરણ્ડકાનિ નિયોજયેત્ ॥

દ્વિસપ્તતિતિલકાનિ પંચવક્રે તુ કલ્પયેત્ ॥૮૩॥

એકસો એકસઠ ઇંડકો અને બોતેર તિલકોવાળો પંચવક્ર પ્રાસાદ બાણુવો. ૮૩.  
ઇતિશ્રી પંચવક્ર પ્રાસાદ, તલ ભાગ ૧૮, ઇંડક ૧૬૧, તિલક, ૭૨, સસમ પ્રાસાદ.

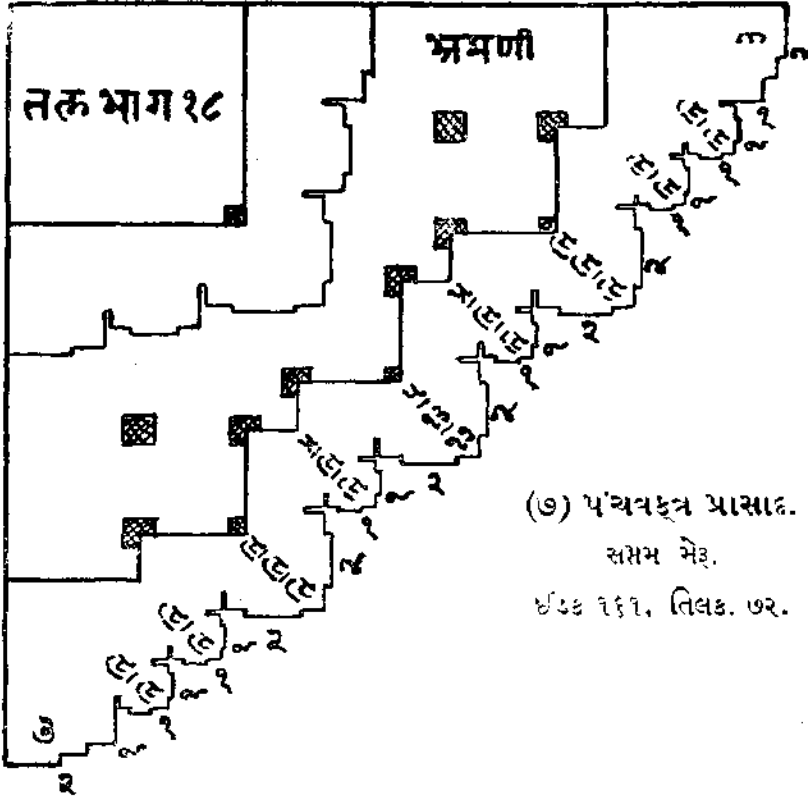

વિમાન પ્રાસાદ-અષ્ટમ મેર.

શૃણુ વત્સ પ્રવક્ષ્યામિ વિમાનસ્ય તુ લક્ષણમ્ ॥

ષડ્વિંશપ્રમિતા વત્સ નિર્દિષ્ટા તત્ર કલ્પના ॥૮૪॥

હે વત્સ ! હવે વિમાન પ્રાસાદનું લક્ષણ કહું છું તે શ્રવણ કર. આ પ્રાસાદના ચોરસ ક્ષેત્રમાં છબીસ ભાગ કરવા. ૮૪.

ભદ્રાર્થ તુ દ્વિભાગૈશ્ચ ભાગેનૈવ વિનિર્ગતમ્ ॥

નંદિકાભાગમેકેનર્નિર્ગમેઽપિ તથૈવ હિ ॥૮૫॥

દ્વિતીયા ચ દ્વિભાગૈશ્ચ પદૈકેન વિનિર્ગતા ॥

પ્રતિરથં ત્રિભિર્ભાગૈર્નિર્ગમેઽપિ ચ તત્સમમ્ ॥૮૬॥

तथाहि नंदिका दृष्टा भागद्वयसमन्विता ॥

निर्गमे च पदैकेन कोणं स्याच्च द्विभागिकम् ॥८७॥

लद्गार्धं भाग भे अने नीकारे भाग अेक करवुं. नंदिका भाग अेक समहल करवी. पी७ नंदिका भाग भे अने नीकारे भाग अेक करवी. पढरे भाग त्रषु समहल करवे. त्री७ नंदिका भाग भे अने नीकारे अेक भाग तथा कोणु भाग भे समहल करवे. ८५, ८६, ८७.

स्थापयेच्च चतुर्दिक्षु विदिशायां तथैव च ॥

भित्तिर्द्विभागिका दृष्टा द्विभागेन भ्रमन्तिका ॥८८॥

उपर प्रमाणे यारे दिशाओमां अंगोनी स्थापना करवी. अने भित्ति भाग भे तथा भ्रमणी भाग भेनी करवी. ८८.

मध्ये प्रासादमाने तु दशभागान् प्रकल्पयेत् ॥

तदूर्ध्वं शिखरं कार्यं सर्वशोभासमन्वितम् ॥८९॥

मध्य प्रासादनुं तलमान दश भागोतुं करवुं. अने तेना उपर सर्व प्रकारे शोभायुक्त शिखर करवुं. ८९.

कोणे शृङ्गत्रयं कार्यं चानुगे च तथैव हि ॥

नंदिकायां च शृङ्गैकमूर्ध्वं च तिलकं न्यसेत् ॥९०॥

नंदिकायां तिलकं च भद्रस्य वामदक्षिणे ॥

भद्रे च रथिका कार्या ह्युरुचत्वारि कल्पयेत् ॥९१॥

प्रत्यङ्गं वामसव्ये च स्थापयेच्च दिशासु वै ॥

रेखोर्ध्वं नवभिर्भागैरित्युक्तञ्च स्वयंभुवा ॥९२॥

कोणु त्रषु शृंग तेमज पढरे पषु त्रषु शृंग यढाववां. भे नंदिकाओ. उपर अेक अेक शृंग अने तिलक करवुं तथा लद्गना वामदक्षिणु रडेवी नंदिकाओ तिलक यढाववुं. आ प्रमाणे यारे दिशाओमां व्यवस्था करवी. मथागाना भागे नव भागे रेखाओ भेयवी अेम अद्गाओ कडेळुं छे. ९०, ९१, ९२.

चतुर्विंशतिलकैश्च घण्टाकूटैः समन्वितः ॥

सप्तसप्ततिभिश्चैव विमानश्चाण्डकैर्मतः ॥९३॥

ओवीस तिलको, घंटाकूटो ने शीतोतेर धंडको वडे शोभित विमान प्रासाद अणुयो. ९३.

धतिश्री विमान प्रासाद, तल भाग २६, धंडक ७७, तिलक २४, अष्टम प्रासाद.

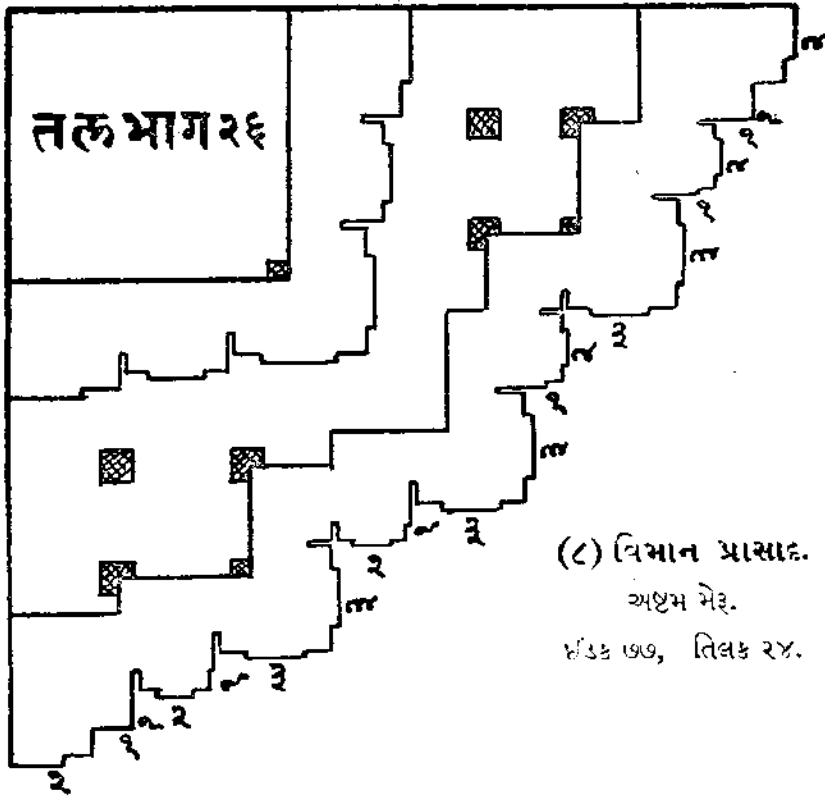

गंधमादन प्रासाद—नवम भेद.

शृणु वत्स प्रवक्ष्यामि स्वरूपं लक्षणान्वितम् ॥  
गन्धर्वैः सेवितं नित्यं प्रासादं गंधमादनम् ॥९४॥

हे वत्स ! गंधर्वोन्मि नित्य सेवेवो अने स्वश्रपलक्षणुथी युक्त गंधमादन नामने प्रासाद हुवे कहुं छुं ते श्रवणु कर. ६४.

चतुरस्रीकृते क्षेत्रे षड्त्रिंशत्पदभाजिते ॥  
भद्रार्धं भागचत्वारस्तदर्धेन तु निर्गमः ॥९५॥  
नंदिकाभागमेकेन निर्गमेऽपि च तत्समा ॥  
नंदिकाभागमेकेन निर्गमः स्यात्तथैव हि ॥९६॥  
चातुरं भागचत्वारो विस्तरे निर्गमेऽपि च ॥  
नंदिकाभागमेकेन निर्गमे पूर्वमानतः ॥९७॥

द्वितीया च द्विभागैस्तु निर्गमे च प्रकीर्तिता ॥  
 पल्लवीभागमेकेन निर्गमे स्यात्तथैव च ॥१८॥  
 कोणं च भागचत्वारः स्थापयेच्च दिशासु वै ॥  
 बाह्यपंक्तिश्च संस्थाप्या मध्यपंक्तिश्च कथ्यते ॥१९॥

चौरस क्षेत्रमां छत्रीस भाग करी लद्गार्ध भाग चार अने नीकारे भे भाग करवुं. नदिका भाग अेक, भील नदिका भाग अेक, पढरे भाग चार; त्रील नदिका भाग अेक, येथी नदिका भाग भे, पांथमी नदिका भाग अेक तथा केणु भाग चार; आ अथां अंगो नीकारे समदल करवां. आ प्रमाणे चारे दिशाभेमां व्यवस्था करवी. आ अडारनी पंक्तिनुं मान कहुं. हुवे अदरनी पंक्तिनुं प्रमाणु कहुं छुं. ६५, ६६, ६७, ६८, ६९.

भित्तिः सार्धद्वया कार्या सार्धत्रया भ्रमन्तिका ॥  
 मध्ये प्रासादकं कार्यं विभज्य दशभागकैः ॥१००॥

भित्ति भाग अदी तथा भ्रमणी भाग साडा त्रणुनी करवी अने मध्य प्रासादनुं तल दश (१०) भागनुं करवुं. १००.

कोणं भागद्वयं कुर्यात् सार्धभागेन चानुगम् ॥  
 भद्रार्धं सार्धभागेन स्थापयेच्च दिशासु वै ॥१०१॥  
 मध्ये पंक्तिस्तु विख्याता ऊर्ध्वपंक्तिस्तु कथ्यते ॥  
 अत ऊर्ध्वं तु शिखरं ज्ञातव्यश्च सदा बुधैः ॥१०२॥

उपर अतावेला दश भागोमां केणु भाग भे, पढरे भाग दोढ अने लद्गार्ध भाग दोढनुं करवुं. अे प्रमाणे चारे दिशाभां व्यवस्था करवी. उपर प्रमाणे मध्य-पंक्तिनुं प्रमाणु कहुं. हुवे ऊर्ध्वपंक्तिनुं प्रमाणु कहुं छुं. अेनी उपर शिखरनुं मान सर्वदा गद्या पुश्पोअे अणुी देवुं. १०१, १०२.

केशरीत्रयकोणं तु ऊर्ध्वे च तिलकं न्यसेत् ॥  
 पल्लवीपदमात्राश्च पञ्चतिलकभूषिताः ॥१०३॥  
 द्विपदानंदिकायाश्च शृङ्गचत्वारि कल्पयेत् ॥  
 तदूर्ध्वे तिलकं कार्यं कूटाकारं सुशोभनम् ॥१०४॥  
 चानुगे च ततो वत्स केशरीद्वयकल्पना ॥  
 तदूर्ध्वे मंजरी कार्या सर्वलक्षणसंयुता ॥१०५॥

અગ્રપલ્લવિકાયાં તુ તિલકં પૂર્વમાનતઃ ॥

પશ્ચ વૈ હ્યુશ્ચૃજ્ઞાણિ નંદિકા તિલકદ્વયા ॥૧૦૬॥

કોણ ઉપર ત્રણ કેશરી ઇંડકો ચઢાવવાં અને ઉપર તિલક કરવું. એક ભાગની અધી નંદિકાઓ પાંચ પાંચ તિલકો સંયુક્ત કરવી. બે ભાગની અધી નંદિકાઓ ઉપર ચારચાર શૃંગો અને ઉપર એક તિલક કરવું. પઠરે બે કેશરી અને ઉપર સુંદર મંજરી અર્થાત્ તિલકો કરવાં. ભદ્રે પાંચ ઉચ્ચશૃંગો ચઢાવવાં અને ભદ્રની પાસેની નંદીએ બે તિલકો કરવાં. ૧૦૩, ૧૦૪, ૧૦૫ ૧૦૬.

ત્રયોદશવિભાગૈશ્ચ રેસ્વોર્ધ્વ તત્ર કારયેત્ ॥

પૂર્વમાનપ્રમાણેન જ્ઞાતવ્યશ્ચ સદા વુધૈઃ ॥૧૦૭॥

ઉપરની રેખાની ગોળાઈ તેર ભાગે છોડવી અને બુદ્ધિમાન્ શિલ્પીઓએ પૂર્વમાન પ્રમાણે શિખરનું સ્વરૂપલક્ષણ બાણવું. ૧૦૭.

ચતુષ્ષષ્ટિશતૈશ્ચૈવ તિલકૈસ્તુ વિભૂષિતઃ ॥

નવાધિકદ્વિશતાણ્ડૈઃ પ્રાસાદો ગંધમાદનઃ ॥૧૦૮॥

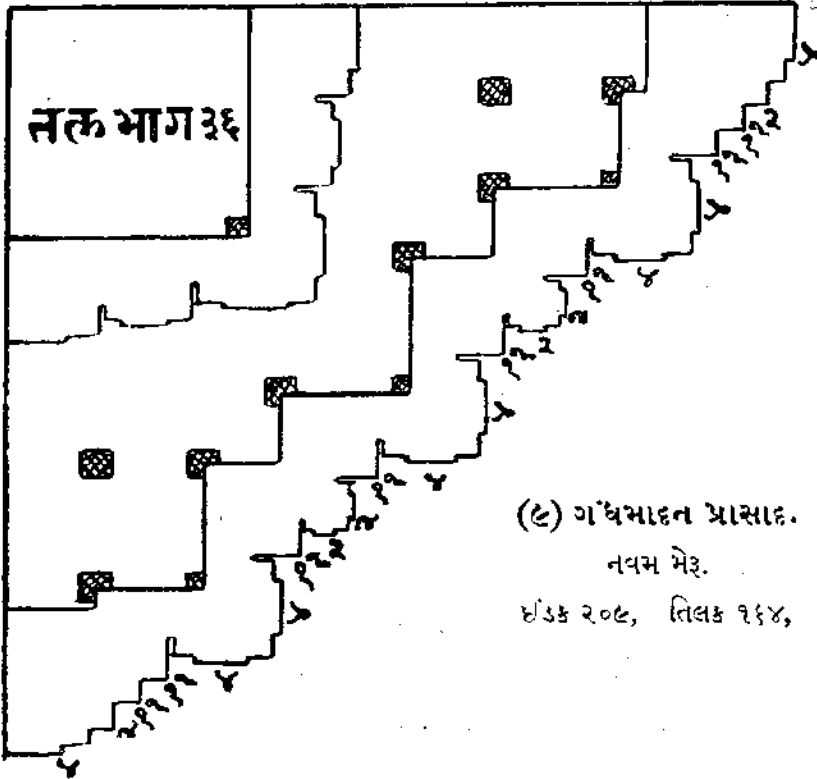

(૯) ગંધમાદન પ્રાસાદ.

નવમ મેર.

ઇંડક ૨૦૯, તિલક ૧૬૪,



श्लोकसो श्लोकसठ तिलको तथा षसो नव ष'उकोथी विभूषित थय्येत्तो आ  
गंधमाहन प्रासाद लक्षणयो. १०८.

धृतिश्री गंधमाहन प्रासाद, तल भाग ३६, ष'उक २०६, तिलक १६४, नवम प्रासाद.

### मुक्ताकोण प्रासाद-दशम भेदः.

वर्तनां मुक्तकोणस्य शृणु वत्स यथाविधि ॥

चतुरस्रीकृते क्षेत्रे षड्विंशतिविभाजिते ॥१०९॥

हे वत्स ! हुये मुक्तकोण प्रासादनी वर्तना कहुं छुं ते तुं यथाविधि श्रवणु कर.  
श्लोक क्षेत्रमां छन्वीस भाग करवा. १०९.

पदत्रयं च शालार्धं पदैकेन विनिर्गतम् ॥

नंदिका द्विपदा ज्ञेया निर्गमेण च तत्समा ॥११०॥

चानुगं त्रयभागैश्च निर्गमेण तथैव हि ॥

नंदिका द्विपदा कार्या तत्समा च विनिर्गता ॥१११॥

कोणं पदत्रयं वत्स स्थापयेच्च दिशासु वै ॥

भित्तिः पदद्वया ज्ञेया द्विभागेन भ्रमन्तिका ॥११२॥

लदार्धं भाग त्रय्ये अने नीकारे भाग श्लोक करवुं. नंदिका भाग ये, पदरे भाग  
त्रय्य, भीष्म नंदिका भाग ये अने कोण भाग त्रय्य; आ अर्धां अंगो समदल करवां. आ  
प्रमाणे आरे दिशांशेमां स्थापना करवी. भित्ति भाग ये तथा भ्रमन्ती भाग येनी करवी.  
११०, १११, ११२.

मध्ये प्रासादकं कार्यं दशभागैश्च पूर्वतः ॥

तस्योर्ध्वे शिखरं कार्यं शोभनञ्च सदा बुधैः ॥११३॥

सर्वदा पुद्धिमानोऽप्ये प्रासादना मध्य भागे पूर्व प्रमाणे दश भागानुं तल करी  
उपर शोभायुक्त शिखर करवुं. ११३.

केशरीद्वयकोणं तु तिलकमूर्ध्वमादिशेत् ॥

द्विपदा नंदिकाः सर्वाः शृङ्गोर्ध्वे तिलकं न्यसेत् ॥११४॥

केशरी चैव श्रीवत्सः प्रतिकर्णे तथा भवेत् ॥

विचित्रा रथिका कार्या भद्रे वै स्यादुरुत्रयम् ॥११५॥

પ્રત્યંગાસ્ત્ર દાતવ્યાઃ કર્ણસ્ય વામદક્ષિણે ॥

ઝઘ્વે મંજરિકા સ્થાપ્યા સર્વશોભાસમાકુલા ॥૧૧૬॥

કોણે એ કેશરી ઇંડકો અને ઉપર એક તિલક કરવું. એ ભાગવાળી બધી નંદિકાઓએ એક એક શૃંગ અને ઉપર તિલક કરવું. પહેરે કેશરી અને શ્રીવત્સનાં ઇંડકો ચઢાવવાં. ભદ્રે વિચિત્ર દોઢિયો અને ત્રણ ઉડ્ડશૃંગો કરવાં તથા કોણની વામ-દક્ષિણ બાજુએ પ્રત્યંગ ચઢાવવાં અને તેના ઉપર સર્વ શોભાયુક્ત મંજરિકા સ્થાપવી. ૧૧૪, ૧૧૫, ૧૧૬.

રેખોઘ્વે નવભાગૈશ્ચ કાર્યં વત્સ સુલક્ષણમ્ ॥

વિંશતિતિલકૈર્યુક્તઃ કૂટાકારૈઃ સુશોભનઃ ॥૧૧૭॥

પશ્ચવિંશશતાગ્રૈસ્તુ હ્યણ્ડકૈશ્ચ વિભૂષિતઃ ॥

મુક્તિમુક્તિપ્રદો જ્ઞેયઃ પ્રાસાદો મુક્તકોણકઃ ॥૧૧૮॥

રેખાના ઉપરના ભાગે નવ ભાગ કરી શિખરની રેખાઓ છોડવી. વીસ તિલકોથી સંયુક્ત, કૂટાકારો વડે સુશોભિત અને એકસો પચીસ ઇંડકોથી વિભૂષિત

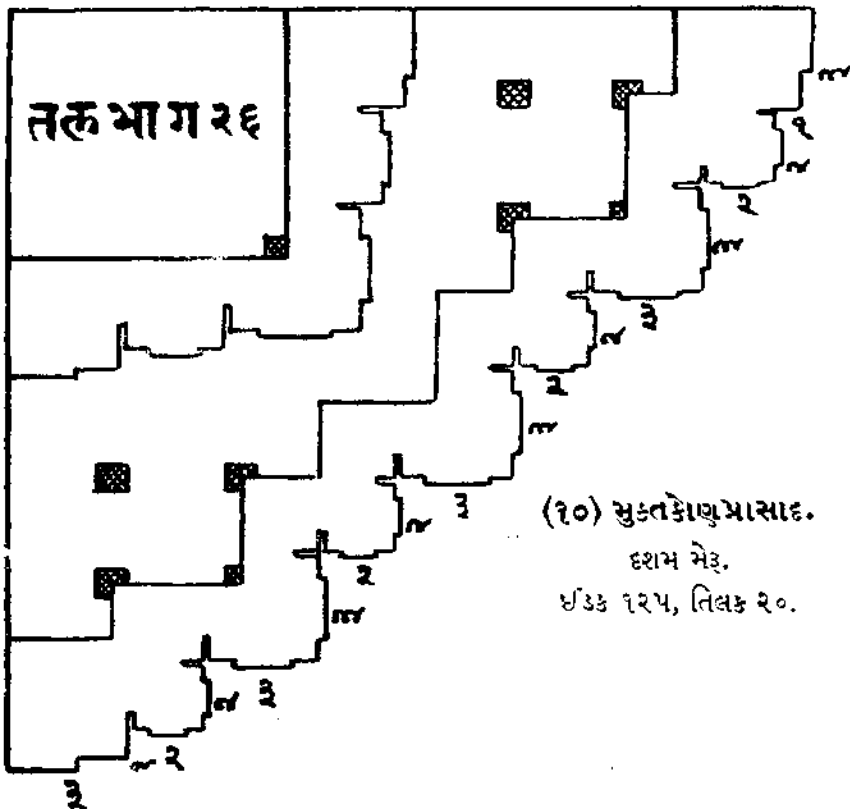

(૧૦) મુક્તકોણપ્રાસાદ.

દશમ મેરુ.

ઇંડક ૧૨૫, તિલક ૨૦.

थयेवो तथा वैलव अने मुक्तिने आपनारे आ मुक्तकोषु नामनो प्रासाद ळषुवो.  
११७, ११८.

धतिश्री मुक्तकोषु प्रासाद, तल भाग २६, ध'उक १२५, तिलक २०, दशम प्रासाद.

### गिरिप्रासाद-ऐकादश भेड.

शृणु वत्स प्रवक्ष्यामि प्रासादं गिरिसंज्ञकम् ॥

गन्धर्वकिन्नरैः सेव्यं नानालक्षणलक्षितम् ॥११९॥

हे वत्स ! गंधर्वो अने किन्नरो अये सेववा योग्य अने नाना प्रकारनां लक्षणोथी  
मुक्त अयेवो गिरि नामनो भेड प्रासाद कहुं छुं ते श्रवणु कर. ११९.

चतुरस्रीकृते क्षेत्रे द्वात्रिंशपदभाजिते ॥

भद्रार्धं भागचत्वारो भागैकेन विनिर्गतम् ॥१२०॥

नंदिका पदमात्रेण निर्गमेण च तत्समा ॥

चानुगं द्विपदं ज्ञेयं निर्गमेण तथैव हि ॥१२१॥

नंदिकाभागमेकेन निर्गमेण च तत्समा ॥

प्रतिरथं द्विपदञ्च निर्गमेण तु तत्समम् ॥१२२॥

नंदिका पदमात्रेण पदैकेन विनिर्गता ॥

चानुगं द्विपदं कार्यं निर्गमेण तथैव च ॥१२३॥

पल्लवीभागमेकेन निर्गमेण तदर्धतः ॥

कोणं भागद्वयं कार्यं स्थापयेच्च दिशासु वै ॥१२४॥

चारस क्षेत्रमां अत्रीस भाग करी लद्गार्धं भाग चार अने नीकारे भाग ऐकनुं  
करवुं. नंदिका ऐक भाग, पढरो ये भाग, भीलु नंदिका ऐक भाग, प्रतिरथ ये भाग,  
त्रीलु नंदिका ऐक भाग, भीजे पढरो ये भाग; आ सर्वा अंगो समदल करवां. योथी  
नंदिका ऐक भाग अने नीकारे अर्धा भागनी करवी तथा कोषु ये भागनो समदल  
करवो. आ प्रमाणे अतुर्दिशाभां अंगो स्थापवां. १२०, १२१, १२२, १२३, १२४.

एषा तु बाह्यिका पंक्तिर्मध्यपंक्तिस्तु कथयते ॥

भित्तिभागद्वया कार्या भ्रमणी च द्विभागिका ॥१२५॥

उपर प्रमाणे गद्गारनी पंक्ति कही. हुवे अंदरनी पंक्तिनुं प्रमाणु कहीअये  
छीअये. भित्ति भाग ये अने भ्रमणी भाग येनी करवी. १२५.

કોણે ચ શૃંગચત્વારિ કર્તવ્યયાનિ સદા બુધૈઃ ॥  
 પલ્લવીપદિકાઃ સર્વાઃ તિલકત્રયભૂષણાઃ ॥૧૨૬॥  
 ચાનુગે ત્રયશૃંગં તુ તિલકશ્ચ તથોપરિ ॥  
 દ્વિતીયે ચાનુગે વત્સ શૃંગચત્વારિ કલ્પયેત્ ॥૧૨૭॥  
 તૃતીયે ત્રયશૃંગશ્ચ તિલકશ્ચૈવ દાપયેત્ ॥  
 મંદ્રે ચ રથિકા કાર્યા હ્યુરુચત્વારિ કલ્પયેત્ ॥૧૨૮॥  
 પ્રત્યક્ષાશ્ચ પ્રદાતલ્યા ઉરોશ્ચ વામદક્ષિણે ॥  
 તદ્દર્ધે મંજરી કાર્યા પદ્મિકા ચૈવ વર્તિકા ॥૧૨૯॥

સર્વદા બુદ્ધિમાનોએ કેાણુ ઉપર ચાર શૃંગ કરવાં તથા એકએક સાગની  
 અધી નાદિકાએ ત્રણ ત્રણ તિલકોથી વિભૂષિત કરવી. પહેલે પઠે ત્રણ શૃંગ અને  
 તિલક કરવું. બીજે પઠે ચાર શૃંગ, ત્રીજે ત્રણ શૃંગ અને એક તિલક કરવું. ભદ્રે  
 દોઢીએ અને ચાર ઉરુશૃંગો ચઢાવવાં તથા ઉરુશૃંગની વામદક્ષિણ બાજુએ પ્રત્યંગો  
 કરવાં. કેાણુ અને પહેલે પઠે એ એ તથા ભદ્રના બૂણે એક તિલક એટલે મંજરી  
 કરવી. તે પદ્મકોશના રૂપમાં વર્તુલાકારની કરવી. ૧૨૬, ૧૨૭, ૧૨૮, ૧૨૯.

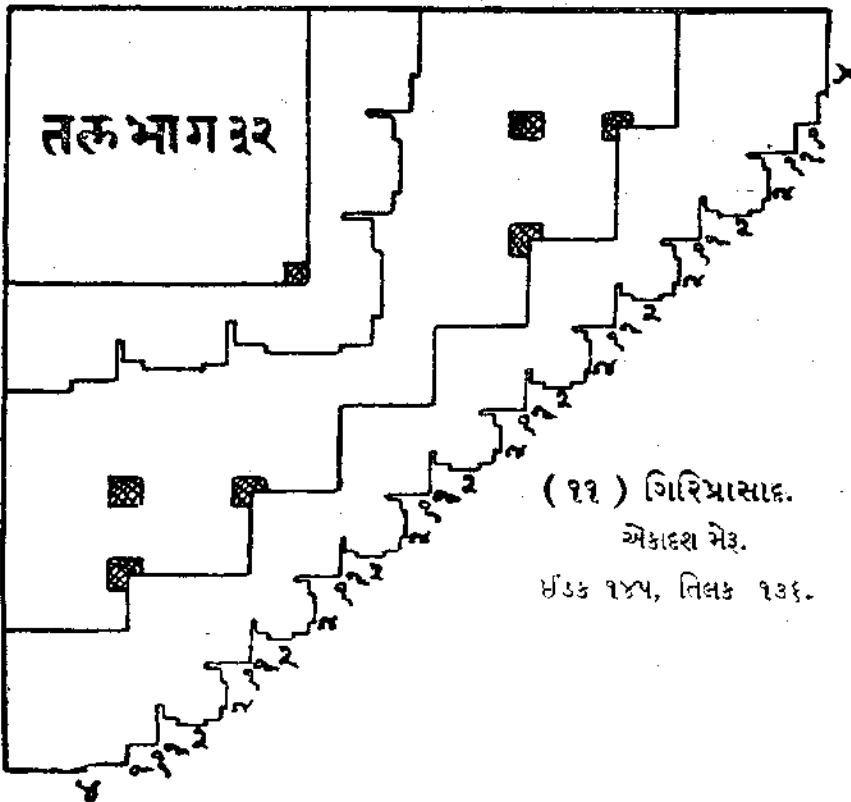

रेखोर्ध्व द्वादशैर्भगैः कर्तव्यं तु सदा बुधैः ॥  
पूर्वमानेन कर्तव्यं रेखोर्ध्वं तु विचक्षणैः ॥१३०॥

युद्धिशाणी पुत्रोत्थे पाय्यानी रेखा आर (१२) लागे छेउवी अर्थात् पूर्वमाना-  
नुसार रेखाओ भेयवी. १३०.

षड्विंशतिशतसंख्यैर्तिलकैस्तु विभूषितः ॥  
शतैकपञ्चचत्वारिंशदण्डैस्तुः गिरिः स्मृतः ॥१३१॥

येकसो छत्रीस तिलके अने येकसो पीसताणीस ध'उके वडे शेलायमान आ  
गिरि प्रासाद लक्षणे. १३१.

धतिश्री गिरि प्रासाद, तल लाग ३२, ध'उक १४५, तिलक १३६, येकादश प्रासाद.

तिलक प्रासाद-द्वादश भे३.

तिलकस्तु प्रवक्ष्यामि यथावदनुपूर्वशः ॥  
चतुरस्रीकृते क्षेत्रे चाष्टादशविभाजिते ॥१३२॥

डवे तिलक प्रासादतुं स्वइप लक्षणे कहुं छुं. समयोरस क्षेत्रमां अठार  
लाग करवा. १३२.

भद्रार्ध द्विपदं वत्स पदैकेन विनिर्गतम् ॥  
नंदिकाभागमेकेन निर्गमेण च तत्समा ॥१३३॥  
पल्लवी पदमात्रेण निर्गमेण तथैव च ॥  
चानुगं तु द्विभागैश्च निर्गमेण तथैव हि ॥१३४॥  
नंदिकाभागमेकेन विस्तरे निर्गमेऽपि च ॥  
कोणं भागद्वयं वत्स स्थापयेच्च दिशासु वै ॥१३५॥

भद्रार्धं लागं ये अने नीकारे लाग येक करवुं. नंदिका लाग येक, पील  
नंदिका लाग येक, पठरे लाग ये; त्रील नंदिका लाग येक अने डेालु लाग ये; आ  
अधां अगे। समदल करवां अने यारे दिशाओ स्थापवां. १३३, १३४, १३५.

एतच्च बाह्यपंकत्यां वै ज्ञातव्यञ्च सदा बुधैः ॥  
भित्तिः सार्धविभागेन सार्धभागा भ्रमन्तिका ॥१३६॥

अ प्रासादकं कार्यं दशभागैश्च पूर्वशः ॥  
एवञ्च मध्यपंक्यां तु ततश्च शिखरं शृणु ॥१३७॥

भुद्धिमानोऽप्ये उपरोक्त मान गडारनी पंक्तिनुं नक्षत्रुं. क्षिति द्वाद भाग तथा ब्रमणी द्वाद भागनी करवी अने पूर्ववत् दश भागनुं तल करवुं. आ प्रभाणे मध्य पंक्तिनुं मान नक्षत्रुं. हुवे शिखरनुं लक्षणु श्रवणु कर. १३६, १३७.

त्रितिलकं तथा कोणे त्रितिलकं तु चानुगे ॥  
नंदिकाः पदिकाः सर्वास्तिलकद्वयभूषणाः ॥१३८॥  
भद्रे च रथिका चित्रा ह्युरुत्रयसमन्विता ॥  
प्रत्यंगश्चैव कर्तव्यं कर्णस्य वामदक्षिणे ॥१३९॥  
रेखोर्ध्वं चैव षड्भागैः कर्तव्यं तु सदा बुधैः ॥  
एवं च शिखरे मानं ज्ञातव्यं सर्वदा शुभम् ॥१४०॥

कोणु तथा पदरे त्रणुत्रणु तिलक करवां अने अेक अेक भागनी गधी नंदिकाऽप्ये अे तिलकेनां आभूषणोवाणी करवी. भद्रे द्वादित्ये अने त्रणु उडुशुंगे।

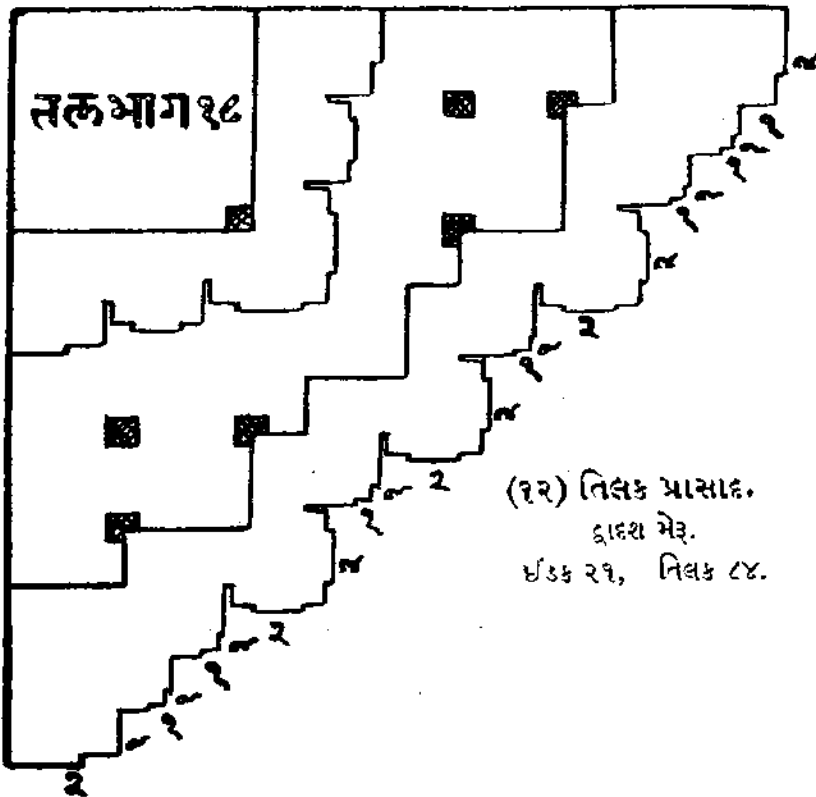

यदाववां तथा कर्णुनी वामदक्षिणु षान्नुये प्रत्यंग करवुं. रेभायोनी गोणां छ सागे छोउवी. आ प्रभाणे बुद्धिशाणी शिदपीओये शिपरमान सर्वद न्णुपुं. १३८, १३९, १४०.

**चतुरशीतिभिश्चैव तिलकैस्तु विभूषितः ॥**

**अण्डकैरेकविंशैस्तु तिलकारुयः प्रकीर्तितः ॥१४१॥**

चौर्याशी तिलको अने अेकवीस ङ'उको वडे शोलायमान आ तिलक नामने मेरु प्रासाद न्णुवे. १४१.

धृतिश्री तिलक प्रासाद, तल साग १८, ङ'उक २१, तिलक ८४, द्वादश प्रासाद.

**चन्द्रशेखर प्रासाद-त्रयोदश मेरु.**

**शृणु वत्स प्रवक्ष्यामि चन्द्रशेखरलक्षणम् ॥**

**चतुरस्रीकृते क्षेत्रे चतुस्त्रिंशद्विभाजिते ॥१४२॥**

हे वत्स ! हुवे चन्द्रशेखर प्रासादनुं लक्षणु कहुं छुं ते श्रवणु कर. चौरस क्षेत्रमां चोत्रीस साग करवा. १४२.

**भद्रार्ध पञ्चभिः कार्यं पदैकेन विनिर्गतम् ॥**

**पल्लवीपदमेकेन निर्गमेण तथैव च ॥१४३॥**

**द्वितीया द्विपदा ज्ञेया निर्गमेण तथैव च ॥**

**चानुगं तु चतुर्भागं पदमध्या तु पल्लवी ॥१४४॥**

**निर्गमेण पदा वत्स कर्तव्या तु सदा बुधैः ॥**

**कोणं समदलं कार्यं भागचत्वारि कल्पयेत् ॥१४५॥**

**अतोऽष्टदलमध्याच्च पल्लवी पदशोभिता ॥**

**एतद् वै बाह्यपंक्त्यां तु स्थापयेच्च विचक्षणः ॥१४६॥**

लद्रार्ध साग पांय अने नीकारे साग अेक करवुं. पदलवी-न'दिका साग अेक तथा षील न'दिका साग अे समदल करवी. पदरे साग चार अने अेक साग नीकारे करवे. त्रील न'दिका साग अेक तथा कर्णु साग चार; आ अधां अ'गे समदल करवां. आ प्रभाणे अ'हारनी प'कृतमान चारे दिसांमां करवुं. १४३, १४४, १४५.

**मध्यपंक्त्युद्धवे वत्स ज्ञातव्यं तु सदा बुधैः ॥**

**भित्तिः सार्धद्वया ज्ञेया सार्धद्वया भ्रमन्तिका ॥१४६॥**

દશભાગૈર્વિભક્તે તુ મધ્યપ્રાસાદકલ્પના ॥

તદૂર્ધ્વ શિખરં વત્સ પદ્માકારં સુશોભનમ્ ॥૧૪૭॥

બુદ્ધિમાનોએ અંદરની પંક્તિનું સ્વરૂપમાન સર્વદા નીચે પ્રમાણે બાણવું. ભિત્તિ ભાગ અઢી અને બ્રમણી ભાગ અઢીની કરવી. અંદરના પ્રાસાદનું તલમાન દશ ભાગનું કરી તેના ઉપર પદ્માકાર સુશોભિત શિખર કરવું. ૧૪૬, ૧૪૭.

કર્ણે શૃંગ્લચ્રયં કાર્યમૂર્ધ્વે ચ તિલકં ન્યસેત્ ॥

ચાનુગે ચ દ્વયં શૃંગ્લં દ્વયશૃંગ્લા તુ નાટિકા ॥૧૪૮॥

ઝર્ધ્વે દ્વિતિલકં દાપ્યં કૂટાકારં સુવર્ણિકમ્ ॥

નંદિકાશૃંગ્લમેકં તુ ભદ્રસ્ય વામદક્ષિણે ॥૧૪૯॥

ભદ્રે ચ રથિકા કાર્યા ઉરુશૃંગ્લચતુષ્ટયમ્ ॥

પ્રત્યંગાશ્ચ પ્રદાતવ્યા ઉરોશ્ચ વામદક્ષિણે ॥૧૫૦॥

કેણે ત્રણ શૃંગ અને એક તિલક કરવું. પહેરે બે શૃંગ કરવાં. નાટિકા (બે નાની નંદિકા)એ બે બે શૃંગ ચઢાવવાં, મોટી નંદિકાએ અને ભદ્રની વામદક્ષિણે એક એક શૃંગ ચઢાવવું અને આ બધાં અંગે ઉપર બે બે તિલકો કરવાં તથા ભદ્રે દોઢિયો અને ચાર ઉરુશૃંગ કરવાં તથા ભદ્રના ખૂણે એક તિલક કરવું અને ઉરુશૃંગની વામ-દક્ષિણ બાજુએ પ્રત્યંગો ચઢાવવાં. ૧૪૮, ૧૪૯, ૧૫૦.

રેત્વોર્ધ્વ દ્વાદશૈર્ભગૈઃ કર્તવ્યશ્ચ વિચક્ષણૈઃ ॥

પતાકામર્કટીદણ્ડાન્ પૂર્વમાનેન કારયેત્ ॥૧૫૧॥

બુદ્ધિમાનોએ ઉપરની રેખાઓ આર (૧૨) ભાગે છોડવી અને પતાકા, મર્કટી તથા દંડ પૂર્વમાને કરવા. ૧૫૧.

દ્વયનવતિભિશ્ચૈવ તિલકૈશ્ચ વિભૂષિતઃ ॥

નવોત્તરશતાણ્ડૈશ્ચ પ્રાસાદશ્ચન્દ્રશેખરઃ ॥૧૫૨॥

બાણું તિલકો તથા એકસો નવ ઇંડકો વડે શોભાયમાન આ ચંદ્રશેખર નામનો મેરૂ પ્રાસાદ બાણવો. ૧૫૨.

ઇતિશ્રી ચંદ્રશેખર પ્રાસાદ, તલ ભાગ ૩૪, ઇંડક ૧૦૯, તિલક ૯૨, ત્રયોદશ પ્રાસાદ.



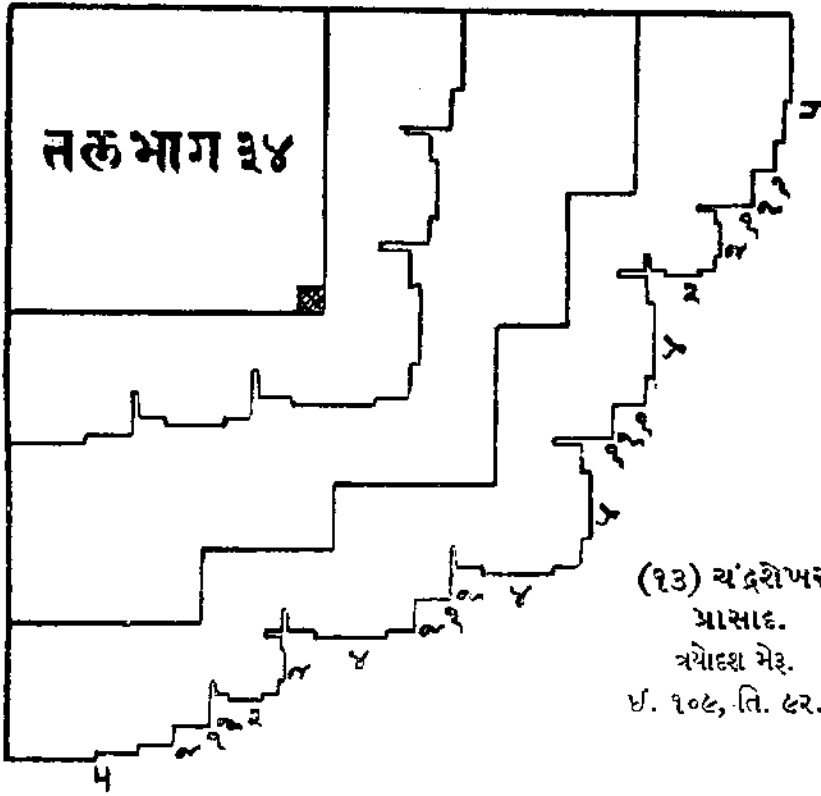

मंदिरतिलक प्रासाद-चतुर्दश भेद.

शृणु वत्स प्रवक्ष्यामि मंदिरतिलकं शुभम् ॥  
चतुरस्रीकृते क्षेत्रे चाष्टाविंशतिभाजिते ॥१५३॥

हे वत्स ! हुवे शुभ मंदिरतिलक प्रासाद कहुं छुं ते श्रवणु कर. चारस क्षेत्रमां अह्वावीस भाग करवा. १५३.

भद्रार्धञ्च चतुष्पादं द्विपदेन विनिर्गतम् ॥  
नंदिका द्विपदा कार्या निर्गमेण तथैव च ॥१५४॥  
चानुगं भागचत्वारि निर्गमे विस्तरेऽपि च ॥  
कोणञ्च पदचत्वारि कर्तव्यं च चतुर्दिशम् ॥१५५॥

भद्रार्ध भाग चार अने नीकारे भाग जेतुं करवुं. नंदिका भाग जे, पढरो भाग चार तथा कोणु भाग चारने समहल करवो. आ प्रमाणे चारे दिशाभां व्यवस्था करवी. १५४, १५५.

एतच्च बाह्यपंक्त्यास्तु मध्यपंक्तिश्च कथ्यते ॥  
 प्रासादं स्थापयेत्तत्र भजेद् द्वादशभिः पदैः ॥१५६॥  
 पूर्वमानेन कर्तव्यं सूत्रयेल्लक्षणान्वितम् ॥  
 तदूर्ध्वे शिखरं कार्यं सर्वशोभासमन्वितम् ॥१५७॥

आ आद्य (अहारनी) पंक्तिनुं मान लक्षणुं. इवे मध्यपंक्तिनुं मान कहुं छुं.  
 अंदरनी पंक्तिना ग्यार लाग करी प्रासाद स्थापये अने पूर्वमाने येटवे बित्ति  
 तथा अमणी लक्षणयुक्त करी तेना उपर सर्व शोभा वडे अलंकृत थयेछुं शिखर करवुं.  
 १५६, १५७.

श्रीवत्सः केशरी चैव सर्वतोभद्रमेव च ॥  
 एतानि त्रयशृङ्गाणि कर्णोर्ध्वे तु प्रदापयेत् ॥१५८॥  
 चानुगे तिलकत्रीणि त्रितिलका च नंदिका ॥  
 भद्रे च रथिका कार्या ह्युत्तमसमन्विता ॥१५९॥

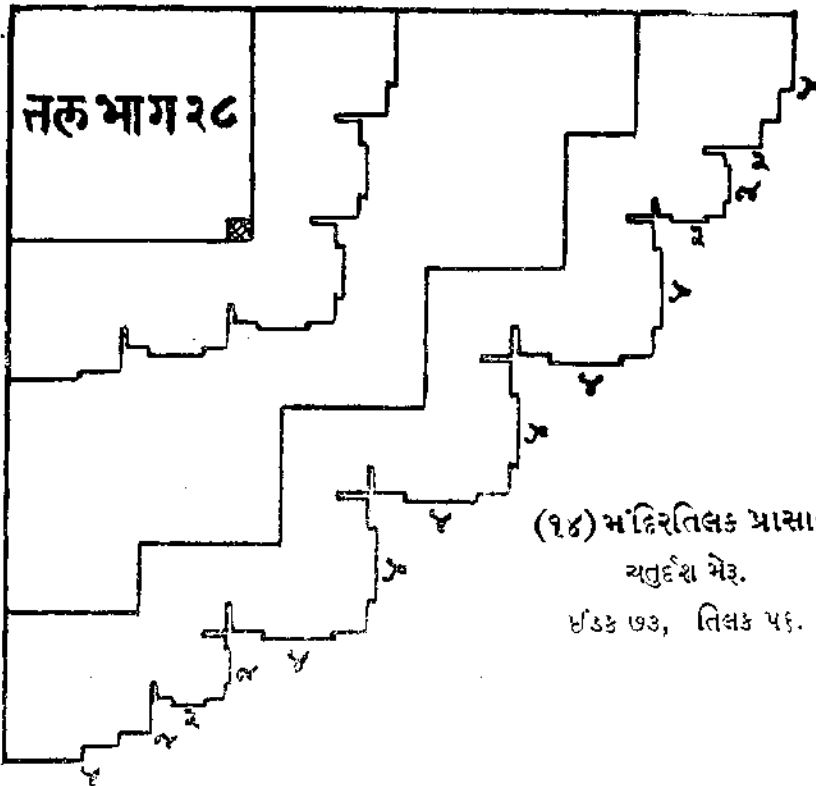

(१४) मंदिरतिलक प्रासाद.

अतुर्दश मेर.

४३३ ७३, तिलक ५६.

तदूर्ध्वे मंजरी कार्या पद्माकारा सुवर्तिका ॥

रेखोर्ध्वमष्टभागेश्च कर्तव्यं तु सदा बुधैः ॥१६०॥

कूर्ध्वे श्रीवत्स, डेशरी अने सवतीलद्र; अे त्रणु शृंगो यदाववां. पढरे अने नदिकाअे त्रणुत्रणु तिलको करवां तथा लेद्रे रथिका तेमज त्रणु उडशृंगो यदाववां अने तेना उपर पद्माकारे सुवर्तुला मंजरी करवी. रेखाअोनी वर्तना आठ भागे भेचवी. १५८, १५९, १६०.

षट्पञ्चाशत्तिलकैश्च मंदिरतिलकः स्मृतः ॥

त्र्यधिकैः सप्ततिभिश्च ह्यण्डकैः सुविभूषितः ॥१६१॥

छप्पन तिलको अने तोतेर छ'उको वडे शोलायमान थअेलो आ मंदिर नामने प्रासाद बाणुवो. १६१.

धतिश्री मंदिरतिलक प्रासाद, तल भाग २८, छ'उक ७३, तिलक ५६, अतुहंश प्रासाद.

सौभाग्य प्रासाद-पंचदश भेड्.

शृणु वत्स प्रवक्ष्यामि सौभाग्यं लक्षणान्वितम् ॥

प्रासादं कारयेद्यस्तु सौभाग्यं लभते सदा ॥१६२॥

डे वत्स ! हुवे लक्षणयुक्ता सौभाग्य प्रासाद कहुं छुं ते श्रवणु कर. जे आ प्रासाद कशवे छे ते सर्वदा सौभाग्यने पाभे छे. १६२.

चतुरस्रीकृते क्षेत्रे दिवाकरविभाजिते ॥

भागद्वयं तु भद्रार्धं पदमेकं च निर्गमे ॥१६३॥

प्रतिरथं द्विभागैश्च निर्गमेण तु तत्समम् ॥

कोणं भागद्वयं कार्यं स्थापयेच्च चतुर्दिशम् ॥१६४॥

चौरस क्षेत्रमां पार भाग करी लद्गार्ध भाग जे अने नीकारे भाग अेक करवुं. प्रतिरथ भाग जे अने कोणु भाग जे समदल करवो. आ प्रमाणे आरे दिशांमां व्यवस्था करवी. १६३, १६४.

एषा च बाह्यपंक्तिस्तु मध्यपंक्तिश्च कथ्यते ॥

भित्तिभगिन कर्तव्या भागैकेन च वर्तिका ॥१६५॥

मध्ये प्रासादकं कार्यं पदना पदसंख्यया ॥

अथातः शिखरं वक्ष्ये स्वरूपं लक्षणान्वितम् ॥१६६॥

આ બાહ્યપંક્તિ બાણવી. હવે મધ્યપંક્તિ કહું છું. ભિત્તિ તથા વર્તિકા-  
બ્રમણી એક એક ભાગની કરવી અને પૂર્વમાને એટલે તલમાન બાર ભાગનું બાહ્ય-  
પંક્તિ પ્રમાણે કરવું. હવે લક્ષણાન્વિત શિખરનું સ્વરૂપ કહું છું. ૧૬૫, ૧૬૬.

શ્રીવત્સદ્વૈયા કાર્યા કોણમધ્યે વ્યવસ્થિતા ॥

ચાનુગે શૃંગમેકં તુ તદૂર્ધ્વે તિલકં ન્યસેત્ ॥૧૬૭॥

ભદ્રે ચ રથિકા કાર્યા હ્યુરુદ્વયસમન્વિતા ॥

પ્રત્યંગશ્ચ તથા કાર્યં કર્ણસ્ય વામદક્ષિણે ॥૧૬૮॥

તદૂર્ધ્વે મંજરી કાર્યા સર્વશોભાસમન્વિતા ॥

રેખોર્ધ્વે ભાગચત્વારો જ્ઞાતવ્યાસ્તુ સદા બુધૈઃ ॥૧૬૯॥

કોણે બે શ્રીવત્સ ચઢાવવાં. પઢરે એક શૃંગ અને ઉપર તિલક ચઢાવવું. ભદ્રે  
બે ઉરુશૃંગ સાથે રથિકા કરવી અને કર્ણના વામદક્ષિણ ભાગે પ્રત્યંગ ચઢાવવું તથા  
તેના ઉપર સર્વ શોભાયુક્તા મંજરી કરવી અને ચાર ભાગે રેખાઓ ખેંચવી. ૧૬૭,  
૧૬૮, ૧૬૯.

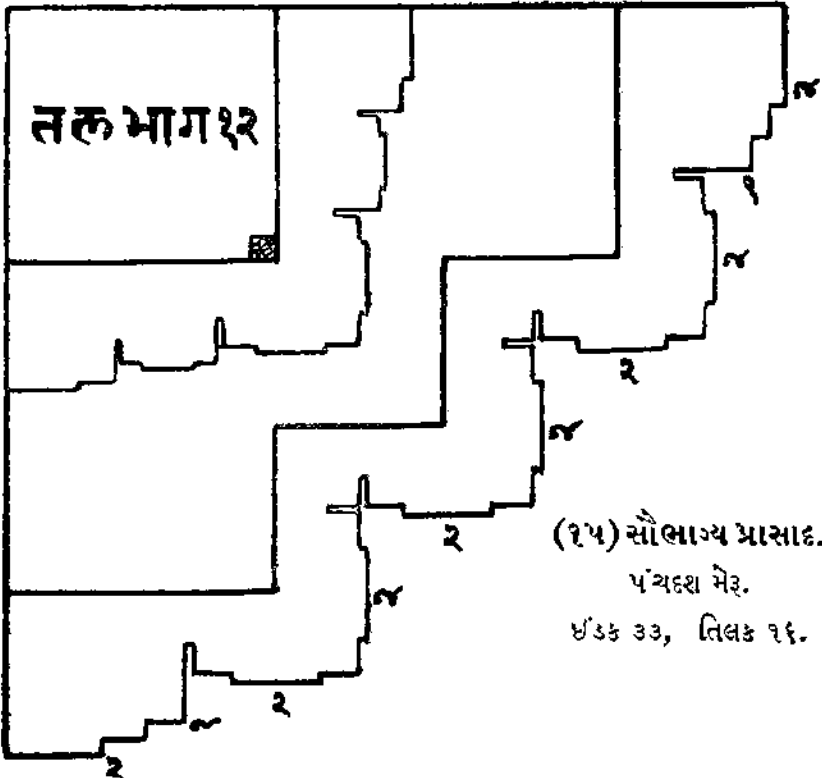

षोडशतिलकैश्चैव कूटाकारैः सुशोभनः ॥

अण्डकत्रयत्रिंशद्भिः सौभाग्यश्च प्रकीर्तितः ॥१७०॥

कूटाकार सुन्दर सोण तिलके तथा तेत्रीस छडके वडे सुशोभित आ सौभाग्य नामनो मेरु प्रासाद लक्षणो. १७०.

धृतिश्री सौभाग्य प्रासाद, तल भाग १२, छडक ३३, तिलक १६, पंचदश प्रासाद.

सुन्दर प्रासाद-षोडश मेरु.

सुन्दरश्च प्रवक्ष्यामि प्रासादं शुभलक्षणम् ॥

चतुरस्रीकृते क्षेत्रे द्वाविंशपदभाजिते ॥१७१॥

डवे शुभ लक्षणवाणो सुन्दर नामनो मेरु प्रासाद कहुं छुं. चौरस क्षेत्रमां आनीस भाग करवा. १७१.

भागत्रयं तु भद्रार्धं द्विभागेन विनिर्गतम् ॥

नंदिकाभागमेकेन निर्गमेण तथा भवेत् ॥१७२॥

चानुगश्च त्रिभिर्भागैर्विस्तरे निर्गमेऽपि च ॥

नंदिका पूर्वमानेन कर्तव्या तु सदा बुधैः ॥१७३॥

कोणं भागत्रयं कार्यं स्थापयेच्च चतुर्दिशम् ॥

एवञ्च बाह्यपंक्तिश्च ज्ञातव्या सुविचक्षणैः ॥१७४॥

भद्रार्धं भाग त्रयुं अने नीकारे मे भाग करवुं. नंदिका भाग अेक, पढरे भाग त्रयुं, भीलु नंदिका भाग अेक अने केणु भाग त्रयुं समदल करवो. आ प्रमाणे चारे द्दिशाभां स्थापना करवी. विचक्षणु पुइपोअे उपर प्रमाणे बाह्य पंक्तिनुं स्वइप लक्षणुं. १७२, १७३, १७४.

भित्तिश्च द्विपदा कार्या द्विपदा च भ्रमन्तिका ॥

रेखोर्ध्वं दशभिर्भागैस्तदूर्ध्वं शिखरं स्मृतम् ॥१७५॥

भित्ति भाग मे अने प्रमणी भाग मेनी करवी तथा रेखानुं तलमान दश भागे करी तेना उपर शिखर करवुं. १७५.

कोणमध्ये तु कर्तव्या श्रीवत्सत्रयकल्पना ॥

चानुगे द्वयशृङ्गश्च ज्ञातव्यं तिलकं तथा ॥१७६॥

નંદિકાઃ પદિકાઃ સર્વાસ્તિલકદ્વયભૂષણાઃ ॥  
 મદ્રે ચ રથિકા સ્થાપ્યા હ્યુરુત્રયવિભૂષિતા ॥૧૭૭॥  
 પ્રત્યંગશ્ચ તથા સ્થાપ્યમુરોશ્ચ વામદક્ષિણે ॥  
 રેખાવિસ્તારમૂર્ધ્વે ચ ગર્ભોર્ધ્વે સપ્તભાગિકમ્ ॥૧૭૮॥

કોણે ત્રણ શ્રીવત્સ શૃંગ ચઠાવવાં. પઠરે જે શૃંગ અને એક તિલક કરવું. એક એક ભાગની અધી નંદિકાઓ જે જે તિલકો વડે સુશોભિત કરવી. ભદ્રે દોઢિયો અને ત્રણ ઉડ્ડશૃંગ કરવાં. ઉડ્ડશૃંગની વામદક્ષિણ બાજુએ પ્રત્યંગ ચઠાવવું. રેખાઓના ઉપર ભાગે વિસ્તાર ભાગ સાતનો કરવો અને તે ગભારાના ઉપરના ભાગે બાણવો. ૧૭૬, ૧૭૭, ૧૭૮.

વેદદિગ્પાલસંખ્યૈશ્ચ તિલકૈઃ સુવિભૂષિતઃ ॥  
 ઝનપશ્ચાશદણ્ડૈશ્ચ પ્રાસાદશ્રૈવ સુન્દરઃ ॥૧૭૯॥

અડતાલીસ તિલકો અને ઓગણપચાસ ઇંડકો વડે શોભાયમાન આ સુંદર નામનો મેડ પ્રાસાદ બાણવો. ૧૭૯.

ઇતિશ્રી સુંદર પ્રાસાદ, તલ ભાગ ૨૨, ઇંડક ૪૯, તિલક ૪૮, ષોડશ પ્રાસાદ.

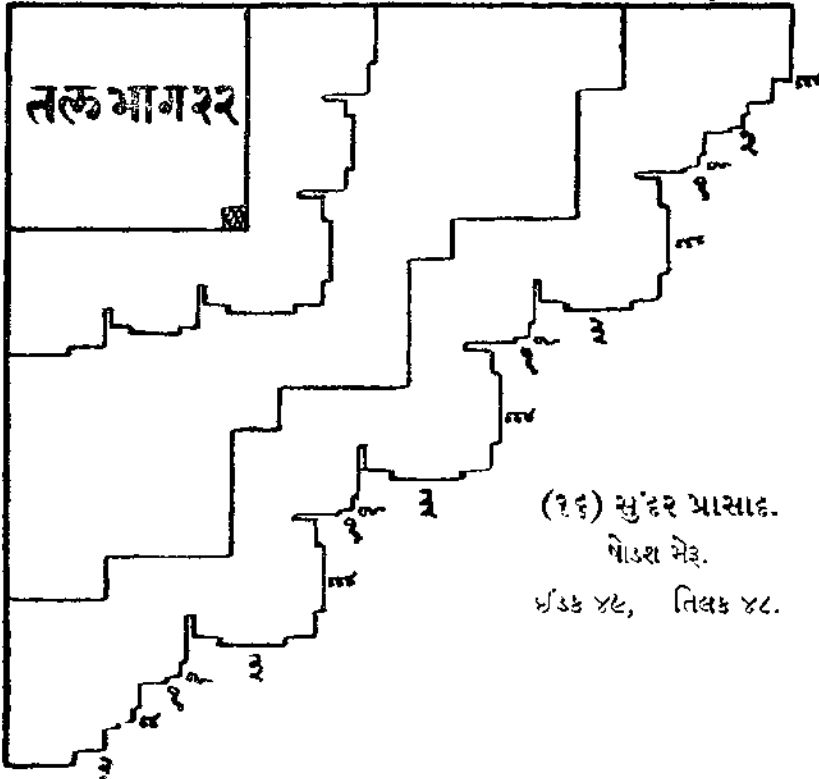

(૧૬) સુંદર પ્રાસાદ.  
 ષોડશ મેડ.  
 ઇંડક ૪૯, તિલક ૪૮.

શ્રીતિલક પ્રાસાદ-સમદશ મેઝ.

શ્રીતિલકં પ્રવક્ષ્યામિ વિપુલશ્રીપ્રદો મતઃ ॥

ચતુરસ્રીકૃતે ક્ષેત્રે પદવિંશતિભાજિતે ॥૧૮૦ ॥

હવે શ્રીતિલક નામનો મેઝ પ્રાસાદ કહું છું કે જે વિપુલ લક્ષ્મીને આપનારો છે. ચોરસ ક્ષેત્રમાં વીસ ભાગ કરવા. ૧૮૦.

મદ્રાર્ધ દ્વિપદં કાર્યં પદૈકેન વિનિર્ગતમ્ ॥

પલ્લવી પદમાત્રેણ નિર્ગમેણ તથૈવ ચ ॥૧૮૧॥

ચાનુગં દ્વિપદં જ્ઞેયં નિર્ગમેણ તુ તત્સમમ્ ॥

દ્વિપદં ચાનુગં વત્સ પૂર્વમાનેન લાઙ્છયેત્ ॥૧૮૨॥

કોણં ભાગત્રયં કાર્યં સ્થાપયેચ્ચ ચતુર્દિશમ્ ॥

કથિતા બાહ્યપંક્તિશ્ચ મધ્યપંક્તિસ્તુ કથ્યતે ॥૧૮૩॥

મદ્રાર્ધ ભાગ જે અને નીકારે ભાગ એક કરવું. પલ્લવી ભાગ એક, પઢરો ભાગ જે, ખીલો પઢરો ભાગ જે અને કોણુ ભાગ ત્રણુ સમઠલ કરવો. આ પ્રમાણે ચારે દિશા-ઓમાં વ્યવસ્થા કરવી. આ બાહ્યપંક્તિનું પ્રમાણુ કહું. હવે મધ્ય પંક્તિનું પ્રમાણુ કહું છું. ૧૮૧, ૧૮૨, ૧૮૩.

ભિત્તિઃ સાર્ધદ્વિપાદા ચ ભ્રમણી હિ તથા ભવેત્ ॥

તદ્દૂર્ઘ્વે શિખરં કાર્યં સર્વશોભાસમન્વિતમ્ ॥૧૮૪॥

ભિત્તિ તથા ભ્રમણી બન્ને અઠી અઠી ભાગની કરવી અને ઉપરના ભાગે સર્વ શોભા યુક્ત શિખર કરવું. ૧૮૪.

કેશરી સર્વતોભદ્રો નંદનશ્ચ તૃતીયકઃ ॥

ક્રમત્રયેણ સંસ્થાપ્યઃ કોણમધ્યે વ્યવસ્થિતમ્ ॥૧૮૫॥

તદ્દૂર્ઘ્વે તિલકં યોજ્યં કૂટાકારં સુશોભનમ્ ॥

શ્રીવત્સદ્વયતિલકં ચાનુગેષુ પ્રદાયેત્ ॥૧૮૬॥

પલ્લવીપદમાત્રાયાં તિલકશ્ચ પ્રદાયેત્ ॥

વિચિત્રા રથિકા ભદ્રે હ્યુરુચત્વારિ કલ્પયેત્ ॥૧૮૭॥

કોણુ ઉપર કેશરી, સર્વતોભદ્ર અને નંદન પ્રાસાદનાં ઈંડકો અનુક્રમે ચઢાવવાં અને ઉપર તિલક કરવું. પહેલે પઢરે જે શ્રીવત્સ અને એક તિલક તથા ખીલે પઢરે

એક શ્રીવત્સ અને એક તિલક કરવું. એક ભાગની નાદિકાએ તિલક ચઢાવવું અને ભદ્રે વિચિત્ર રથિકા સાથે ચાર ઉડ્ડકો કરવાં. ૧૮૫, ૧૮૬, ૧૮૭.

**પન્ચભાગપ્રમાણેન રેલ્લોર્ધ્વશ્ચૈવ વિસ્તરેત્ ॥  
 એવંવિધશ્ચ કર્તવ્યં જ્ઞાતવ્યશ્ચ સદા બુધૈઃ ॥૧૮૮॥**

ઉપરના ભાગે રેખાઓ પાંચ ભાગે વિસ્તારવી. આ પ્રમાણે બુદ્ધિમાન શિલ્પીઓએ રેખામાનનું પ્રમાણ સર્વદા બાણવું. ૧૮૮.

**ષડ્ત્રિંશત્તિલકૈશ્ચૈવ કૂટાકારસુવર્તિભિઃ ॥  
 જનપન્ચાશદધિકૈઃ શ્રીતિલકઃ શતાણ્ડકૈઃ ॥૧૮૯॥**

કૂટાકાર અને વર્તુલાકાર છત્રીસ તિલકો તથા એકસો યોગબુધ્યાસ ઇંડકો વડે શોભાયમાન થયેલો આ શ્રીતિલક નામનો મેરૂ પ્રાસાદ બાણવો. ૧૮૯.

ઇતિશ્રી શ્રીતિલકપ્રાસાદ, તલ ભાગ ૨૦, ઇંડક ૧૪૯, તિલક ૩૬, સપ્તદશ પ્રાસાદ.

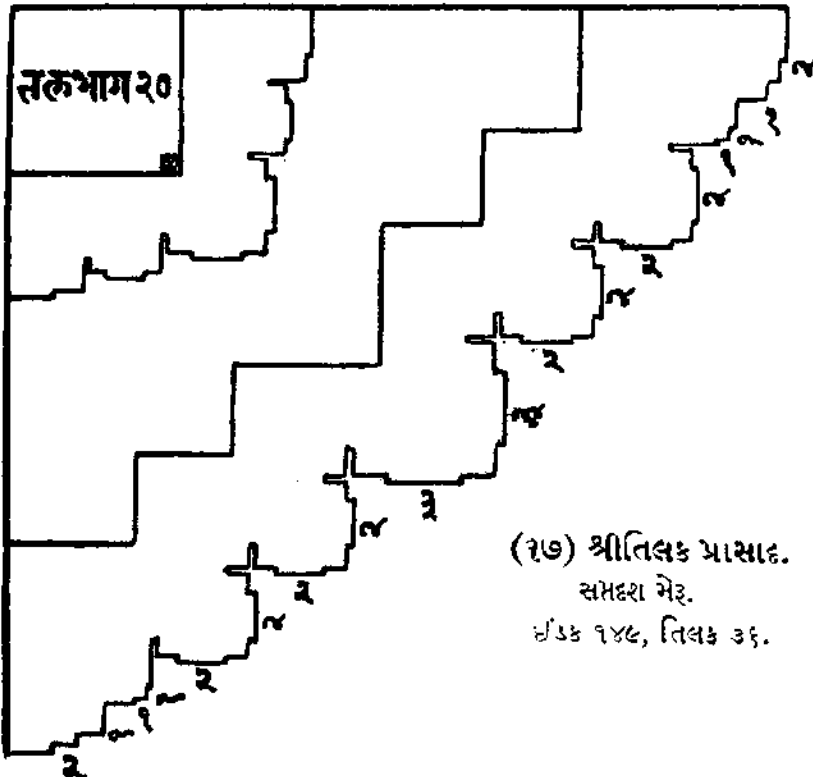



विशाल प्रासाद-अष्टादश भेद

विशालञ्च प्रवक्ष्यामि विशालपदमुच्यते ॥

चतुरस्रीकृते क्षेत्रे चाष्टाविंशतिभाजिते ॥१९०॥

इवे विशाल नामनो भेद प्रासाद कहुं छुं ते श्रवणु कर, के जेनाथी विशाल पदनी प्राप्ति थाय छे. चौरस क्षेत्रमां अठ्ठावीस (२८) भाग करवा. १९०.

शालार्धं त्रिपदं कार्यं द्विपदेन विनिर्गतम् ॥

नंदिका पदमात्रेण निर्गमेण तथा भवेत् ॥१९१॥

चानुगं द्विपदं ज्ञेयं निर्गमे विस्तरेऽपि च ॥

पल्लवीभागमेकेन निर्गमे चैव तत्समा ॥१९२॥

चानुगं द्विपदं ज्ञेयं निर्गमेण तथैव च ॥

नंदिकाभागमेकेन निर्गमेण तथैव च ॥१९३॥

कोणे च भागचत्वारः स्थापयेत्तु चतुर्दिशम् ॥

बाह्यपंक्तिश्च विख्याता मध्यपंक्तिस्तु कथ्यते ॥१९४॥

अर्धार्धं भाग त्रणु अने नीकारे भाग छे करवुं. नंदिका भाग अेक, पढरे भाग अे, गील नंदिका भाग अेक, गीले पढरे भाग अे, त्रील नंदिका भाग अेक अने कोणु भाग चार; आ सर्व अंगे समदल करवां. आ प्रमाणे चारे दिशांमां व्यवस्था करवी. आ बाह्य पंक्तिनुं मान कहुं. इवे मध्य पंक्तिनुं प्रमाणु कहुं छुं. १९१, १९२, १९३, १९४.

भित्तिः सार्धद्विभागा च सार्धद्वया भ्रमन्तिका ॥

मध्ये प्रासादकं कार्यं दशभागविभाजिते ॥१९५॥

भित्ति अढी भाग तथा भ्रमणी अढी भागनी करवी अने मध्य प्रासादनुं तलमान दश भागे करवुं. १९५.

श्रीवत्सः केशरी चैव सर्वतोभद्रमेव च ॥

क्रमत्रयेण कोणे तु स्थापनीया विचक्षणैः ॥१९६॥

नंदिकास्तिलकारूढाः कर्तव्याः सर्वदा शुभाः ॥

श्रीवत्सः केशरी चैव तिलकश्चैव चानुगे ॥१९७॥

શ્રીવત્સતિલકશ્ચાપિ ચાનુગે તુ દ્વયં ન્યસેત્ ॥  
 ચાનુગનંદિકાનાં તુ છુર્ધ્વે ચૈવ સુમંજરી ॥૧૯૮॥  
 પ્રત્યંગાસ્ત્ર કર્તવ્યા ઝર્ધ્વે ચૈવાપિ મંજરી ॥  
 ઉરુચતુઃસમાયુક્તં ભદ્રં ગવાક્ષભૂષણમ્ ॥૧૯૯॥

શ્રીવત્સ, કેશરી અને સર્વતોભદ્ર પ્રાસાદનાં ઇંડકો કેણે અનુક્રમે ચઢાવવાં. બધી નંદિકાઓ ઉપર તિલક કરવાં. પહેલા પઢરાએ શ્રીવત્સ અને કેશરી ઇંડકો તથા તિલક તેમજ બીજા પઢરાએ બે શ્રીવત્સ અને તિલક ચઢાવવાં. પઢરા અને નદીઓએ ફૂટાકાર મંજરીઓ કરવી તથા પ્રત્યંગો કરી તેમના ઉપર પણ મંજરી કરવી. ભદ્રે ગવાક્ષ અને ચાર ઉરુચતુઃ કરવાં. ૧૯૬, ૧૯૭, ૧૯૮, ૧૯૯.

રેત્વોર્ધ્વં નવમિભગૈઃ કર્તવ્યં તુ સદા બુધૈઃ ॥  
 પૂર્વમાનેન જ્ઞાતવ્યં સ્વરૂપં લક્ષણાન્વિતમ્ ॥૨૦૦॥

ઉપરના બાંધણાના મથાળે નવ ભાગે રેખાઓ ખેંચવી. શિખરતુ' પૂર્વમાન પ્રમાણે લક્ષણુ યુક્ત સ્વરૂપ બાણી લેવું. ૨૦૦.

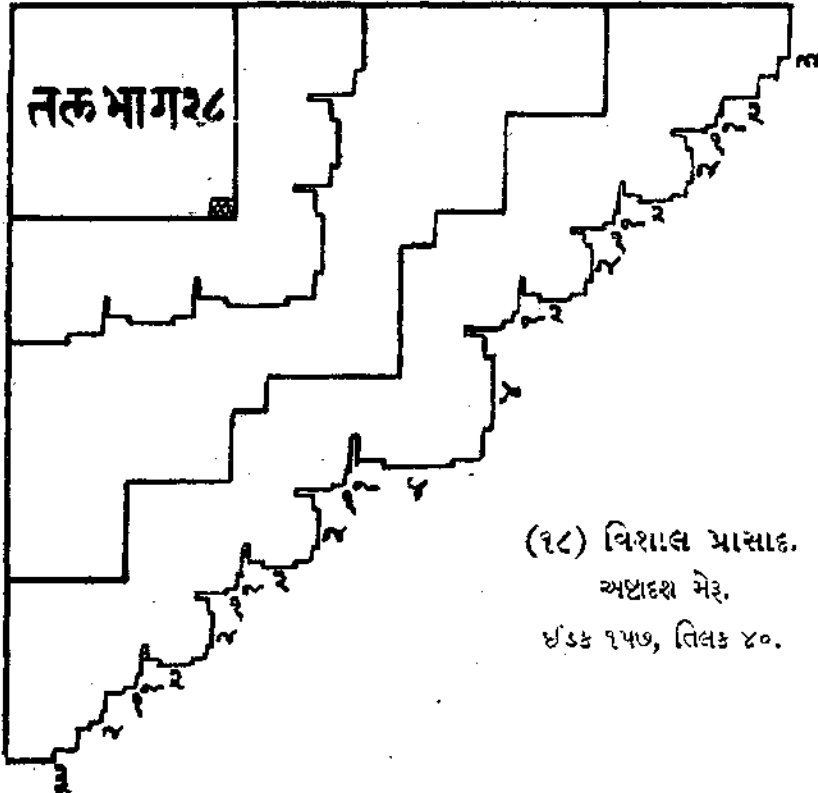

(૧૮) વિશાલ પ્રાસાદ.  
 અષ્ટાદશ મેટ્ર.  
 ઇંડક ૧૫૭, તિલક ૪૦.

चत्वारिंशत्तिलकैश्च कूटाकारैः सुशोभनैः ॥  
सप्तपञ्चाशदधिकैर्विशालश्च शताण्डकैः ॥२०१॥

कूटाकार सुशोभित आदीस तिलको तथा ऐकसो सत्तावन छ'उडोवाणो आ विशाल नामनो भेड् प्रासाद लक्षणयो. २०१.

धतिश्री विशाल प्रासाद, तल लाग २८, छ'उड १५७, तिलक ४०, अष्टादश प्रासाद.

श्रीपर्वतकूट प्रासाद-ऐकेनविंशतितम भेड्.

श्रीकूटश्च प्रवक्ष्यामि विप्राणां साध्यते श्रिया ॥  
चतुरस्रीकृते क्षेत्रे दिवाकरविभाजिते ॥२०२॥

इवे श्रीपर्वतकूट प्रासाद कहुं छुं. जेनाथी प्राद्वणुने लक्ष्मीनी प्राप्ति थाय छे. चारस क्षेत्रमां आर लाग करवा. २०२.

पदद्वयं तु शालार्धं भागैकेन विनिर्गतम् ॥  
नन्दिकाभागमेकेन विस्तरे निर्गमेऽपि च ॥२०३॥  
द्वितीया तत्समा कार्या कोणश्चैव द्विभागिकम् ॥  
एतत्तु कथितं वत्स चतुर्दिक्षु व्यवस्थितम् ॥२०४॥

लद्वार्धं लाग जे अने नीकारे लाग ऐक करवुं. नन्दिका लाग ऐक, पीण नन्दिका लाग ऐक तथा कोण लाग जे समदल करयो. हे पुत्र ! आ प्रमाणे चारे दिशा-ओमां मान योजवुं. २०३, २०४.

भित्तिश्च सार्धभागेन सार्धभागा भ्रमन्तिका ॥  
मध्ये प्रासादकं स्थाप्यं पदानां दशकल्पना ॥२०५॥

भित्ति तथा भ्रमन्ती होठ होठ लागनी करवी अने अ'दस्ता प्रासादनु' तल दश लागनु' करवुं. २०५.

कोणं भागद्वयं कार्यं सार्धभागेन चानुगम् ॥  
शालार्धं सार्धभागेन स्थापयेद्द्विग्विदिक्षु च ॥२०६॥  
भित्तिश्च कर्णमानेन शेषं गर्भगृहं भवेत् ॥  
तदूर्ध्वं शिखरं कार्यं सर्वशोभासमन्वितम् ॥२०७॥

ઉપર કહેલા દશ ભાગમાં જે ભાગનો કોણ, દોઢ ભાગનો પઢરો અને દોઢ ભાગનો ભદ્રાર્ધ કરવું અને તે સર્વ ચારે તરફ કરવું. ભિત્તિ કર્ણના માને કરવી અને શેષ ગભારો બાણવો. તેના ઉપર સર્વ શોભાવડે અલંકૃત કરાયેલું શિખર કરવું. ૨૦૬, ૨૦૭.

ક્રમચ્ચેણ કોણે તુ તિલકાનિ પ્રદાપયેત્ ॥

સર્વાશ્ચ નંદિકાઃ કાર્યાસ્તિલકદ્વયભૂષણાઃ ॥૨૦૮॥

તત્સમા દ્વિતીયા સ્થાપ્યા તિલકં પૂર્વમાનતઃ ॥

મત્તવારણસંયુક્તં શિખરં પૂર્વલક્ષણમ્ ॥૨૦૯॥

ઈલિકાતોરણૈર્યુક્તં ઘણ્ટાકલશભૂષિતમ્ ॥

તિલકસિંહસંપૃક્તં મુનિવિદ્યાધરૈર્યુતમ્ ॥૨૧૦॥

કોણે અનુક્રમે ત્રણ તિલકો સ્થાપવાં. અધી નંદિકાઓ જે જે તિલકો વડે સુશોભિત કરવી. પૂર્વલક્ષણાનુસાર મત્તવારણ, ઈલિકાતોરણ, ઘંટા, કલશાદિથી વિભૂષિત તથા સિંહ, તિલક, મુનિ અને વિદ્યાધરો સંયુક્ત શિખર કરવું. ૨૦૮, ૨૦૯, ૨૧૦.

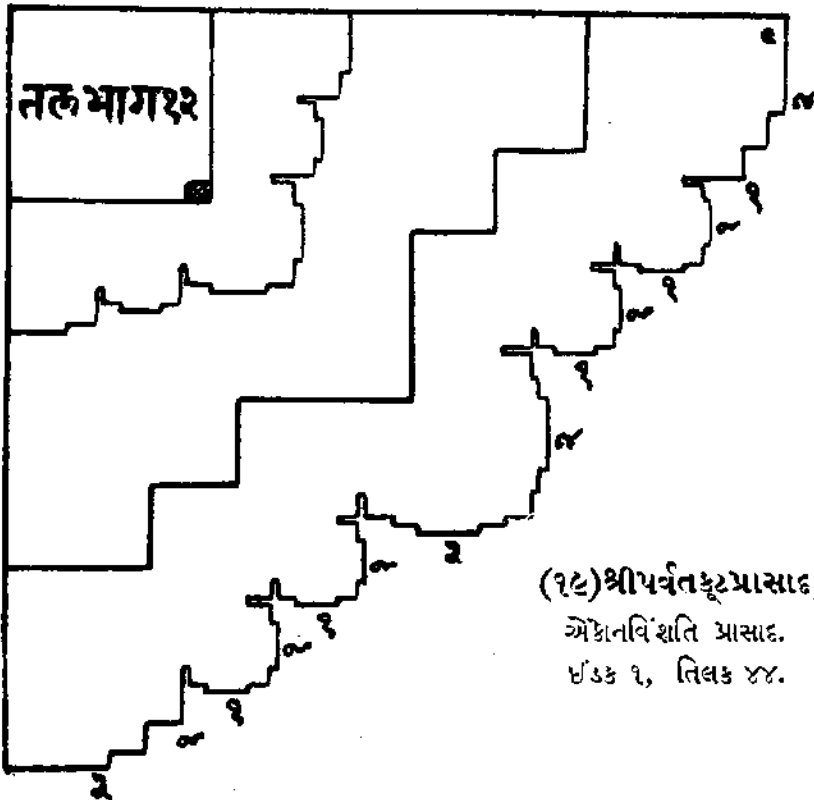

षणत्रयेषु संस्थाप्या चतुष्की द्वादशोच्यते ॥  
सांवरणञ्च कर्तव्यं गजसिंहसमन्वितम् ॥२११॥  
तदूर्ध्वे शिखरं स्थाप्यं स्वरूपं लक्षणान्वितम् ॥  
रेखोर्ध्वं द्विपदं ज्ञेयं तदूर्ध्वे चाण्डकं शुभम् ॥२१२॥

त्रणु त्रणु पहनी त्रणु योकीओ मणी कुल आर योकीओवाणो मंडप करवो.  
हाथीओ अने सिंहाथी संयुक्त तेना उपर सांवरणु करवुं अने स्वरूप लक्षण युक्त  
शिखर करवुं. मथाणे जे लागे रेखाओ जेयवी अने तेना उपर शुभ अेक छंडक  
चढाववुं. २११, २१२.

धृतिश्री पर्वतकूट प्रासाद, तल लाग १२, छंडक १, तिलक ४४, अेकेनविंशति प्रासाद.

नंदिवर्धन प्रासाद-विंशतितम भेड्.

शृणु वत्स प्रवक्ष्यामि प्रासादं नंदिवर्धनम् ॥  
नन्दन्ते ह्यमराः सर्वे कृते वै नंदिवर्धने ॥२१३॥

हे वत्स ! हुवे हुं नंदिवर्धन नामनो वीसमो भेड् प्रासाद कहुं छुं ते तुं  
श्रवणु कर. नंदिवर्धन प्रासाद कराववाथी सर्व देवताओ प्रसन्न थाय छे. २१३.

चतुरस्रीकृते क्षेत्रे भागद्वाविंशभाजिते ॥  
शालार्धं त्रिपदं कार्यं पदैकेन विनिर्गतम् ॥२१४॥  
चानुगं द्वयभागन्तु विस्तरे निर्गमेऽपि च ॥  
नंदिकाभागमेकेन निर्गमेण तथा भवेत् ॥२१५॥  
द्वितीयं तत्समं प्रोक्तं ज्ञातव्यं तु सदा बुधैः ॥  
नंदिकाभागमेकेन निर्गमेण तथैव च ॥२१६॥  
कोणं भागद्वयं कार्यं स्थापयेच्च चतुर्दिशम् ॥  
भित्तिश्च भागिका ज्ञेया भागत्रयभ्रमन्तिका ॥२१७॥

चौरस क्षेत्रमां आवीस लाग करी लार्ध लाग त्रणु अने नीकारे लाग अेक  
करवुं. पहरे लाग जे, नंदिका लाग अेक, भीन्ने पहरे लाग जे, भीणु नंदिका लाग  
अेक तथा कोणु लाग जे; आ सर्व अणो समदल यारे दिशाओमां करवां. भित्ति अेक  
लागनी तथा भ्रमणी त्रणु लागनी करवी. २१४, २१५, २१६, २१७.

મધ્યે પ્રાસાદકસ્થાનમષ્ટભાગન્તુ કલ્પયેત્ ॥  
તદૂર્ધ્વે શિખરં કાર્યં સર્વલક્ષણસંયુતમ્ ॥૨૧૮॥

મધ્ય પ્રાસાદનું તલ્લભાન આઠ ભાગનું કરવું અને તેના ઉપર સર્વ લક્ષણ યુક્ત શિખર કરવું. ૨૧૮.

ક્રમત્રયં તુ કોણે સ્યાત્ શ્રીવત્સત્રયકલ્પના ॥  
ચાનુગે શૃંગયુગ્મન્તુ તદૂર્ધ્વે તિલકં ન્યસેત્ ॥૨૧૯॥  
નંદિકાતિલકં યુગ્મં કોણસ્ય વામદક્ષિણે ॥  
ભદ્રે ચ રથિકા કાર્યા હ્યુરુત્રયસમન્વિતા ॥૨૨૦॥  
નંદિકાતિલકં યુગ્મમૂર્ધ્વે પ્રત્યંગકં ન્યસેત્ ॥  
ઊર્ધ્વે ચ મંજરી કાર્યા યાવદૂર્ધ્વા ચ ષટ્પદા ॥૨૨૧॥

કોણ ઉપર અનુક્રમે ત્રણ શ્રીવત્સ શૃંગ ચઢાવવાં. અને પદરાઓએ એ એ શૃંગ અને એક એક તિલક ચઢાવવું. કોણના વામદક્ષિણ ભાગે રહેલી નંદિકાએ એ તિલકો

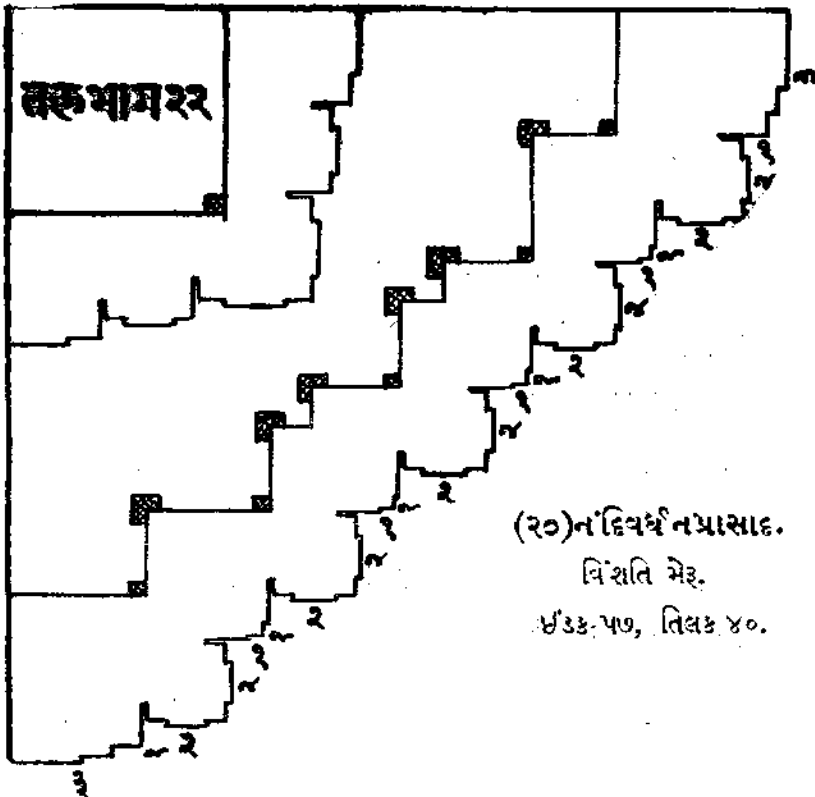

(૨૦) નંદિવર્ધનપ્રાસાદ.  
વિંશતિ મેટ્ર.  
ઈંકક-૫૭, તિલક ૪૦.

दशम रत्नाकर.

भोगदाह स्यादलनी अरी.

शिदप रत्नाकर.

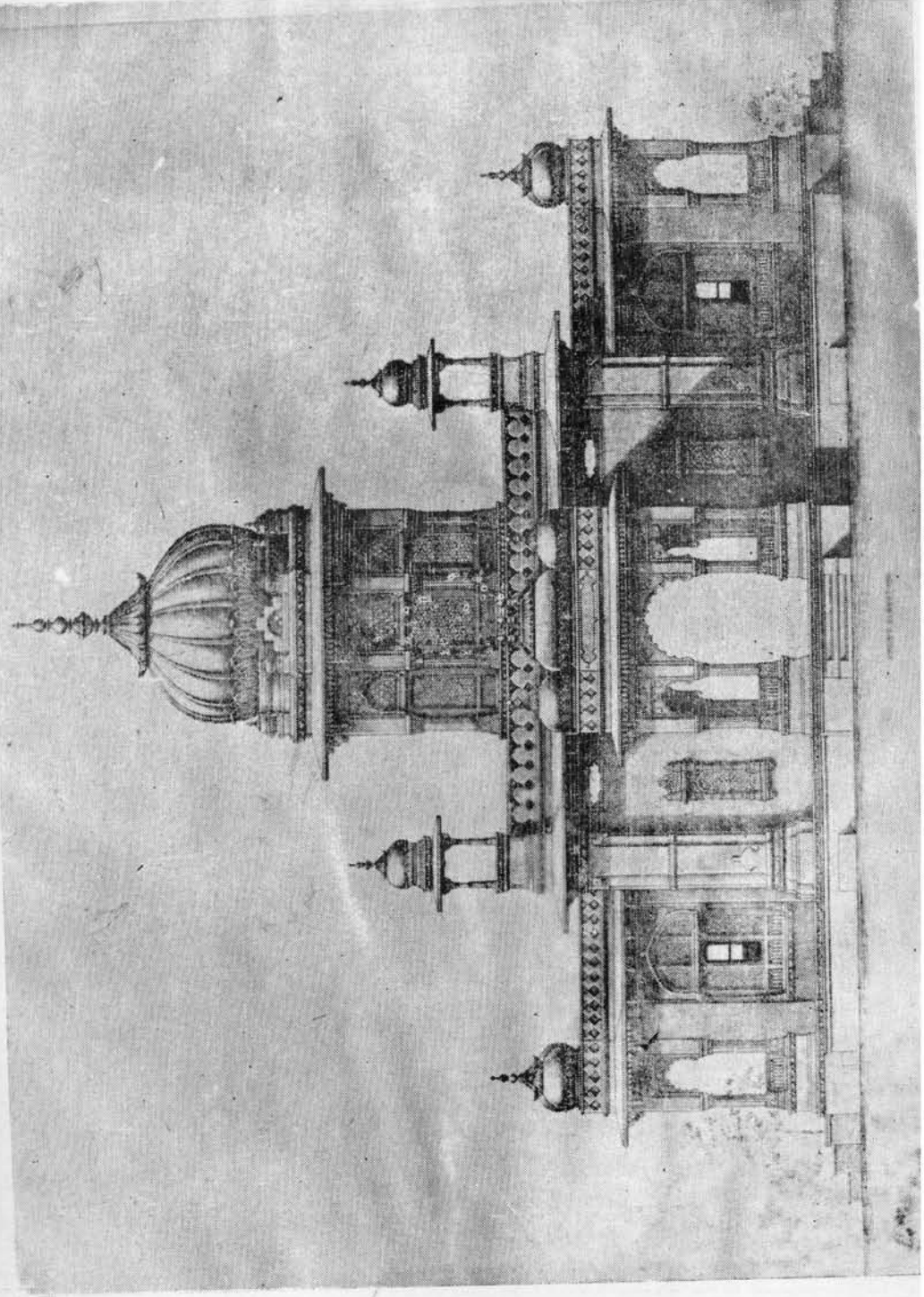

शिष्टप रत्नाकर.

अथर्वना द्वाय.

अथर्वना रत्नाकर.

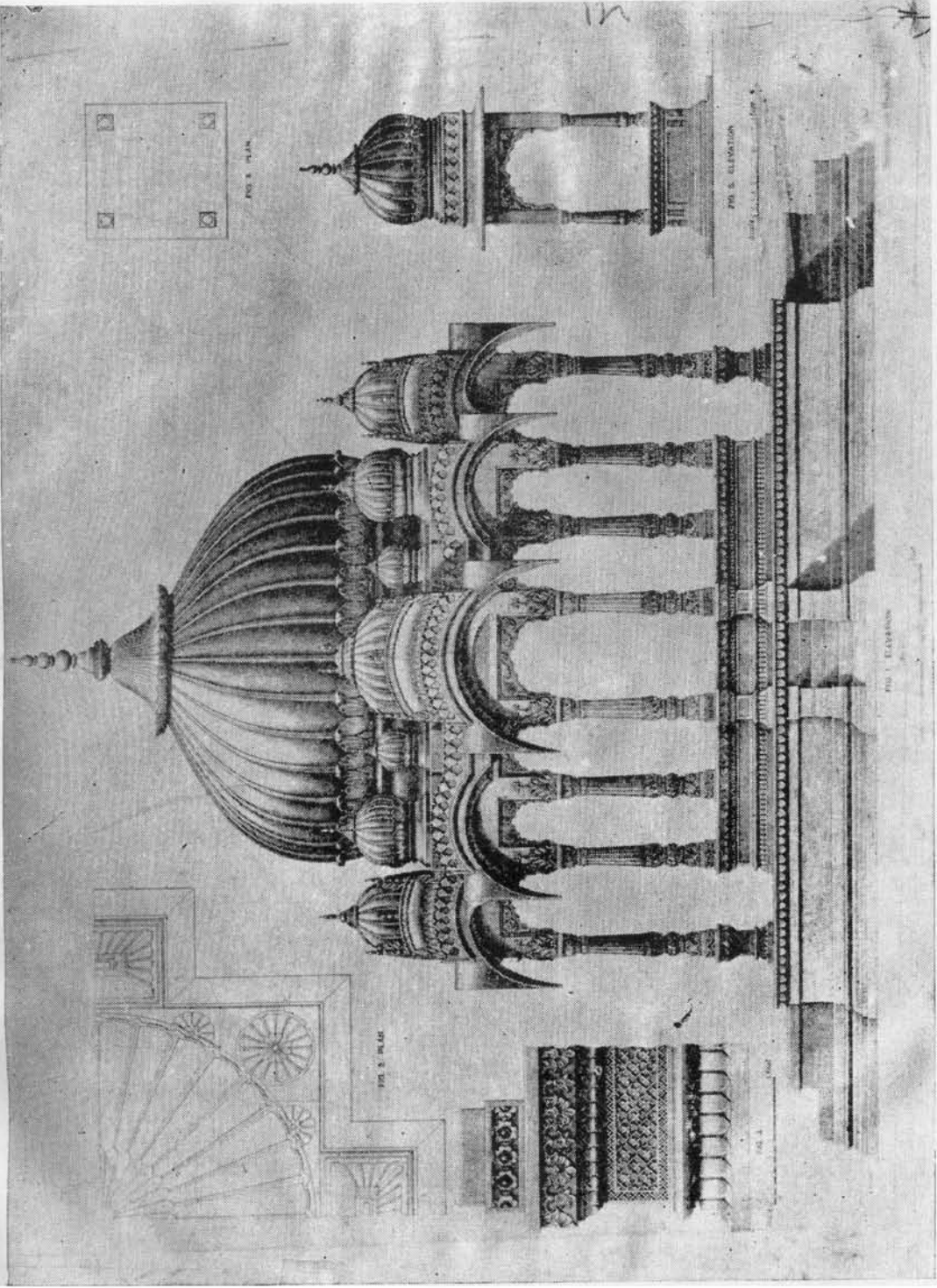



કરવાં. ભદ્રે રથિકા અને ત્રણ ઉરુશુંગેઃ ચઢાવવાં અને ધીજી નદીએ બે તિલકો કરવાં તથા પ્રત્યંગ ચઢાવવું અને તેના ઉપર મંજરી કરવી. અને છ ભાગે રેખા ખેંચવી. ૨૧૯, ૨૨૦, ૨૨૧.

**ચત્વારિંશત્તિલકૈશ્ચ કૂટાકારૈઃ સુવર્ત્તિભિઃ ॥**

**સપ્તપચ્ચાશદણ્ડૈસ્તુ પ્રાસાદો નંદિવર્ધનઃ ॥૨૨૨॥**

इति श्रीवास्तुशास्त्रे शिल्पशास्त्रिश्रीमूलजीसुतनर्मदाशङ्करसोमपुराविरचिते शिल्परत्नाकरे  
मेर्वादिविंशतिप्रासादलक्षणधिकारे गुर्जरभाषायां दशमं रत्नं समाप्तम् ॥

કૂટાકાર અને સુવર્તુલ ચાલીસ તિલકો અને સત્તાવન ઇંડકોથી શોભાયમાન થયેલો આ નંદિવર્ધન નામનો વીસમો મેરૂ પ્રાસાદ બાણવો. ૨૨૨.

ઇતિશ્રી નંદિવર્ધન પ્રાસાદ, તલ ભાગ ૨૨, ઇંડક ૫૭, તિલક ૪૦, વિંશતિતમ પ્રાસાદ.

इति श्री वास्तुशास्त्रमां शिल्पशास्त्री श्रीयुत् नर्मदाशङ्कर मुदल्लभाध  
सोमपुरारचित शिल्परत्नाकर नामना ग्रंथनुं मेर्वादिविंशति  
प्रासादलक्षणधिकार नामनुं दशमुं रत्न संपूर्ण.



## एकादशं रत्नम् ।

अथ देवमूर्तिस्वरूपलक्षणाधिकारः ।

३५ विधान.

प्रासादे लिङ्गमूर्तीनां प्रमाणं शास्त्रलक्ष्यतः ।  
मनुष्यपशुपक्ष्यादिरूपं कुर्यात्तदाकृति ॥१॥

प्रासादमां स्थापयानां लिङ्ग तेमञ्ज मूर्तिभ्योनुं प्रमाणे शास्त्रदृष्टिथी करवुं तथा मनुष्य, पशु अने पक्षी आदि स्वरूपे तेमनी आकृतियो प्रमाणे करवां. १.

शिला परीक्षा

निषिद्धा निर्व्रणा मृद्वी सुगंधा मधुरा शिला ॥  
सर्वार्चालिङ्गपीठेषु श्रेष्ठा कान्तियुता च या ॥२॥

जीष्ण पोगरनी, छिद्र रहित, मृद्वी ( कभण जीष्ण पोगरनी ), सुगंधीवाणी, जेवाभां प्रिय लागे तेवी अने कान्तियुक्त शिला सर्व प्रकारनी प्रतिमाभ्यो, शिवलिंगो तथा जणाधारीभ्यो विगेरेना कार्यभां श्रेष्ठ छे. २.

विमलं हेमकांस्यादि चिह्नं लोहमयं हि यत् ॥  
तथान्यद्विविधं चिह्नं प्रतिमायां भयावहम् ॥३॥

शुद्ध सेतुं अने कांसु विगेरे धातु तेमञ्ज दोढानुं चिन्ह तथा पीलां गुहा गुहा प्रकारनां चिन्डो जे प्रतिमाभां होय तो ते लथ आपनारी नालुवी. ३.

भृङ्गकपोतकुमुदमाषमुद्गसितोपमा ॥  
पाण्डुरा घृतपद्माभा सर्वार्चासु शिला शुभा ॥४॥

लभरे, होलो, कभणनुं पोयलुं, अउद, भग अने सुथडना जेवा रंगवाणी; सङ्केद, घी तथा राता कभणना जेवी कान्तिवाणी शिला सर्वप्रकारनी प्रतिमाभ्योभां कस्याणुकारी छे. ४.



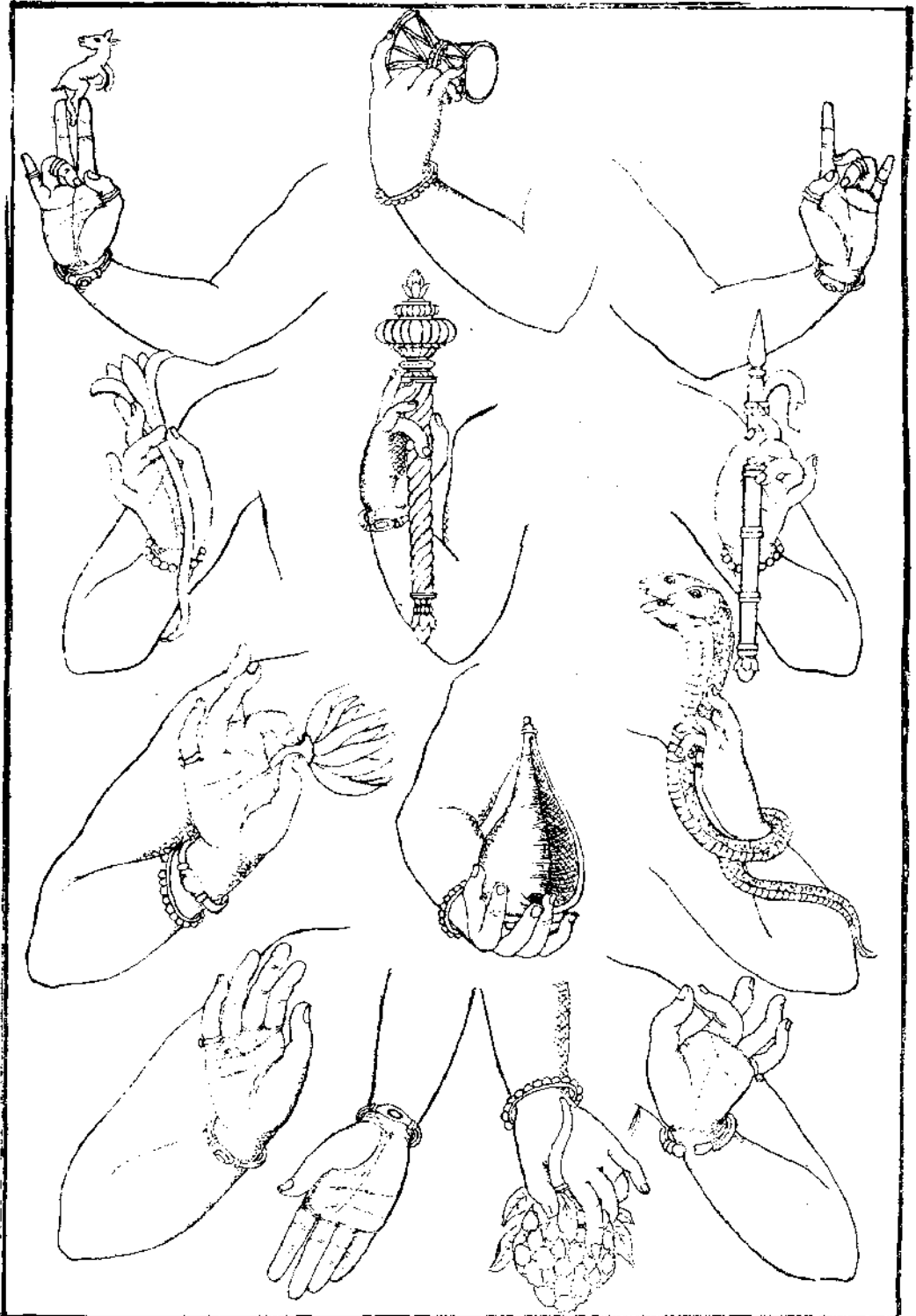

प्राचीन मूर्तियोंनी मुद्राओं अने हस्तमां पकडेला आयुधोना थोडा नमुना.

## મુહૂર્ત વિધાન.

સુદિને સુમુહૂર્તે ચ શકુને શાન્તચેષ્ટિતે ॥

પ્રતિમાગૃહકાષ્ટાદિ કર્મ કુર્યાન્નિ ચાન્યથા ॥૬॥

શુભ દિવસે સારા મુહૂર્તમાં શાંત ચેષ્ટાવાળાં શકુન બેઠ પ્રતિમા ઘડવાનું, ઘર બનાવવાનું તથા કાષ્ટ વગેરેનું કાર્ય કરવું. અશુભ સમયમાં કરવું નહિ. ૫.

## શિલા ભતિ.

એકવર્ણા ઘના સ્નિગ્ધા મૂલાગ્રાદાર્જવાન્વિતા ॥

અજઘળટારવા યા સા પુંશિલેતિ પ્રકીર્તિતા ॥૬॥

જે શિલા એક રંગી, ઝીણા પોગરની, ચિકણી, મૂળથી અગ્ર સુધી એક સરખી, બકરાના શબ્દ અને ઘંટાના અવાજ જેવા અવાજવાળી હોય તે પુરૂષશિલા કહેવાય છે. ૬.

સ્થૂલમૂલા કૃશાગ્રા યા કંસતાલસમઘ્વનિઃ ॥

સ્ત્રીશિલા કૃશમૂલાગ્રસ્થૂલા ષંઢાતિનિઃસ્વના ॥૭॥

જે શિલા મૂળ ભાગમાં બડી, આગળના ભાગમાં પાતળી તથા કિડતાલના જેવા અવાજવાળી હોય તે સ્ત્રીશિલા કહેવાય છે. તેમજ જે શિલા મૂળના ભાગમાં પાતળી, આગળના ભાગમાં બડી તથા અવાજ વિનાની હોય તે નપુંસકશિલા કહેવાય છે. ૭.

લિઙ્ગાનિ પ્રતિમાશ્ચૈવ કુર્યાત્ પુંશિલયા બુધઃ ॥

યુજ્જ્યાત્ સ્ત્રીશિલયા સમ્યક્ પીઠિકાશંસિમૂર્તયઃ ॥૮॥

વળ્લોપલેન કર્તવ્યા બ્રહ્મકૂર્મશિલા તથા ॥

પ્રાસાદતલકુળ્લાદિ કર્મ કુર્યાદ્વિચક્ષણઃ ॥૯॥

બુદ્ધિમાન શિલ્પીએ શિવલિંગો તથા પ્રતિમાઓ પુંશિલાની કરવી. પીઠિકાઓ તથા સ્ત્રીભતિની પ્રતિમાઓ સ્ત્રીશિલાની કરવી તથા બ્રહ્માની મૂર્તિ, કૂર્મશિલાઓ તેમજ પ્રાસાદોનાં તલ અને કુંડાદિ કાર્ય બુદ્ધિમાન શિલ્પીએ ષંઢ-નપુંસક શિલાનું કરવું. ૮, ૯.

ઘરમાં પ્રતિમા પૂજવાનું પ્રમાણ.

આરમ્બ્યૈકાઙ્ગુલાદૂર્ધ્વં પર્યન્તૈકાદશાઙ્ગુલમ્ ॥

ગૃહેષુ પ્રતિમા પૂજ્યા નાધિકા શસ્યતૈ તતઃ ॥૧૦॥

ઘરમાં એક આંગળથી ૧૧ આંગળ સુધીની પ્રતિમાઓ પૂજવી. એથી અધિક પ્રમાણની પ્રતિમાઓ પૂજવી સારી નથી. ૧૦.

પ્રાસાદમાં પૂજવાની પ્રતિમા તથા પ્રાસાદ વિના પૂજ્ય પ્રતિમા.

તદૂર્ધ્વં નવહસ્તાન્તં પૂજનીયા સુરાલયે ॥

દશહસ્તાદિતો યાઽર્ચા પ્રાસાદેન વિનાઽર્ચયેત્ ॥૧૧॥

બાર આંગળથી નવ ગજ સુધીની પ્રતિમાઓ દેવાલયમાં પૂજવી; પરંતુ દશ ગજ ઉપરની પ્રતિમાઓ પ્રાસાદ વિનાની પૂજવી. ૧૧.

ચોકીમાં પૂજવાની મૂર્તિનું પ્રમાણ.

દશાદિકરવૃદ્ધયા તુ ષડ્વિંશપ્રતિમાઃ પૃથક્ ॥

વાણવેદકરાન્ યાવચ્ ચતુષ્કર્યાં પૂજયેત્સુધીઃ ॥૧૨॥

દશ ગજથી વધારી છઠ્વીસ ગજ સુધીની તથા વધારેમાં વધારે પીસતાલીસ ગજ સુધીની પ્રતિમાઓ બુદ્ધિમાન પુરૂષે મૂર્તિ ઉપર ચતુષ્કી (ચોકી) કરી પૂજવી. ૧૨.

શુભ મૂર્તિ.

અષ્ટલોહમયી મૂર્તિઃ શૈલરત્નમયા તથા ॥

શ્રેષ્ઠવૃક્ષમયા વાપિ પ્રવાલાદિમયી શુભા ॥૧૩॥

અષ્ટધાતુ, પાષાણ, રત્ન, શ્રેષ્ઠવૃક્ષ અને પ્રવાળાં વગેરેની મૂર્તિઓ શુભ છે. ૧૩.

અંકિતમૂર્તિ-પૂજાવિચાર.

અતીતાઢશતા યા સ્યાત્ સ્થાપિતા યા મહોત્તમૈઃ ॥

સ્વણિડતા સ્ફુટિતાઽપ્યચર્યાં હ્યન્યથા દોષદાયિકા ॥૧૪॥

જે પ્રતિમાને સો વર્ષ થઈ ગયાં હોય અને જે મહાન પુરૂષોએ સ્થાપિત કરેલી હોય તે પ્રતિમા અંકિત અથવા તૂટેલી હોય તો પણ પૂજવી. બીજી અંકિત પ્રતિમાનું પૂજન કરવાથી દોષકર્તા થાય છે. ૧૪.

વિષમસ્થાનમાશ્રિત્ય ભગ્નં યથાસ્થિતં પુરા ॥

તત્ર સ્થાને સ્થિતા દેવા ભગ્નાઃ પૂજ્યાઃ ફલપ્રદાઃ ॥૧૫॥

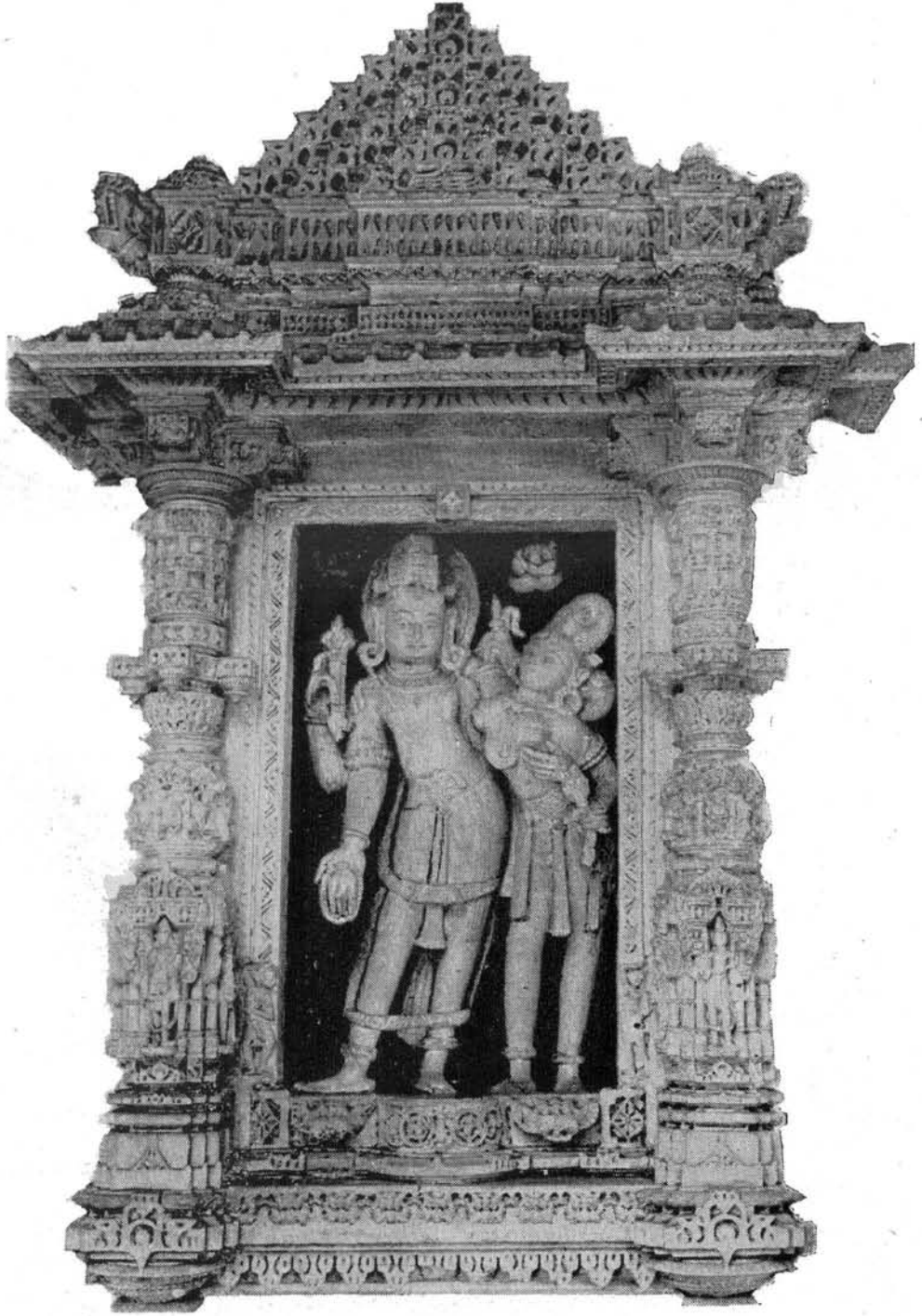

शेठ लुडीसींगना दशरथना पुंडरीकलना मुज्य प्रवेशद्वारनी पडणे करेला  
गोअलानो देभाव, अमहावाद.





વિષમ સ્થાન (જંગલ)માં દેવાલય કરેલાં હોય તથા તેમાં દેવતાઓ સ્થાપન કરેલા હોય અને તે ખંડિત થયા હોય તો પણ તેવીજ સ્થિતિમાં પૂજન કરવાથી કૃણ આપનારા થાય છે. ૧૫.

**પુનઃ સંસ્કારને યોગ્ય મૂર્તિ.**

**રત્નઘાતુવિલેપાહ્યા વજ્રચ્યા સંસ્કારયોગ્યકા ॥**

**કાષ્ટપાષાણજા ભગ્નાઃ સંસ્કારાર્હા ન દેવતાઃ ॥૧૬॥**

જે મૂર્તિ રત્ન તથા ઘાતુની તથા વિલેપવાળી અને ખેડાળ હોય તો તે પુનઃ સંસ્કારને યોગ્ય છે. તેમજ કાષ્ટ અને પાષાણુ નિર્મિત મૂર્તિઓ ખંડિત હોય તો તે પુનઃ સંસ્કાર ( સુધારી પૂજવા ) ને યોગ્ય થતી નથી. ૧૬.

**ભૈરવને મુખ્ય પ્રાસાદ ન કરવા વિષે.**

**ભૈરવઃ શસ્યતે લોકે પ્રેત્યાયતનસંસ્થિતઃ ॥**

**ન મૂલાયતને કાર્યો ભૈરવઃ સુભયંકરઃ ॥૧૭॥**

દક્ષિણ દિશામાં રહેલો ભૈરવ લોકમાં સુખકારી છે. પરંતુ મુખ્ય પ્રાસાદ કરી ભૈરવની પ્રતિષ્ઠા કરવી નહિ; કારણ કે ભૈરવ મહાભયંકર દેવતા છે. ૧૭.

**અધિકહીનાંગ મૂર્તિ નિષેધ.**

**નરસિંહો વરાહો વા તથાઽન્યેઽપિ ભયંકરાઃ ॥**

**નાધિકાઙ્ગા ન હીનાઙ્ગાઃ કર્તવ્યા દેવતાઃ ક્વચિત્ ॥૧૮॥**

તેવીજ રીતે નરસિંહ, વરાહ ભગવાન વિગેરે ધીબ્ધ દેવો પણ ભયંકર છે તેથી તેમનાં પણ મુખ્ય દેવાલયો કરી સ્થાપન કરવા નહિ. તેમજ દેવતાઓની પ્રતિમાઓ અધિક અંગવાળી અને હીન અંગવાળી કદાપિ કરવી નહિ. ૧૮.

**પ્રતિમા કાષ્ટલેપાદમદન્તચિત્રાયસા ગૃહે ॥**

**માનાધિકા પરીવારસહિતા નૈવ પૂજ્યતે ॥૧૯॥**

જે પ્રતિમા કાષ્ટની, લેપની, પત્થરની, દાંતની, રંગથી ચિત્રેલી અને લોહની હોય; તેમજ જે અધિક માનવાળી તથા દેવપરિવારવાળી હોય તે પ્રતિમા ઘરમાં પૂજવી નહિ. ૧૯.

રહિત

## વિરૂપ મૂર્તિનિષેધ.

નર્દનં રોદનં હાસ્યમુન્મીલનનિમીલને ॥

દેવા યત્ર પ્રકુર્વન્તિ તત્ર વિદ્યાન્મહદ્ગયમ્ ॥૨૦॥

જે પ્રતિમાની આકૃતિ ગર્જના કરતી, રડતી, મીચેલી અથવા વિકાળ આંખોવાળી હોય તો તે મોટો ભય ઉત્પન્ન કરે. ( માટે તેવી આકૃતિની પ્રતિમા કરવી નહિ.) ૨૦.

સન્મુખ વત્સમાં નિષિદ્ધ કાર્ય.

વત્સે નાભિમુખે કુર્યાદ્વાસં દ્વારઞ્ચ વાસ્તુનઃ ॥

પ્રવેશં પ્રતિમાદીનાં ગુર્વીણાઞ્ચ વિશેષતઃ ॥૨૧॥

વત્સ સન્મુખ આવતો હોય તો વાસ્તુમાં પ્રવેશ કરવો નહિ અને દ્વાર મૂકવું નહિ તથા વિશેષ કરીને મોટી પ્રતિમાઓનો પ્રવેશ સન્મુખ વત્સ હોય ત્યારે કરવોજ નહિ. ૨૧.

પાષાણુ મૂર્તિનું શિરવિધાન.

પ્રાકૃપશ્ચાદક્ષિણે સૌમ્યે સ્થિતા મૂર્મૌ તુ યા શિલા ।

પ્રતિમાયાઃ શિરસ્તસ્યાઃ કુર્યાત્પશ્ચિમદક્ષિણે ॥૨૨॥

પૃથ્વીમાં શિલાના જે ભાગે પૂર્વ, પશ્ચિમ, દક્ષિણ અને ઉત્તર દિશામાં રહેલા હોય તે ધ્યાનમાં રાખી તે શિલાના પશ્ચિમ અને દક્ષિણ દિશા તરફના શિલાભાગમાં પ્રતિમાનું શીર્ષ કરવું. ૨૨.

એક તાલથી પાંચ તાલની મૂર્તિનું પ્રમાણ.

ગ્રાસવક્રમેકભાગો દ્વૌ પક્ષી કુન્જરાસ્ત્રયઃ ।

કિન્નરાશ્વાઞ્ચ ચતુસ્તાલાઃ પશ્ચાંશાઞ્ચ સુરા વૃષાઃ ॥૨૩॥

એક ભાગનું ગ્રાહનું મુખ કરવું. જે ભાગના પક્ષી કરવા. ત્રણ તાલના હાથી કરવા. ચાર તાલના કિન્નરો અને ઘોડા કરવા તથા પાંચ તાલના દેવતાઓ તથા વૃષો ( આખલા ) કરવા. ૨૩.

છથી સાત તાલની મૂર્તિનું પ્રમાણ.

શૂકરો વામનશ્ચાપિ ષટ્તાલો ગણનાયકઃ ।

સપ્તભાગાઃ પ્રકર્તવ્યા વૃષશૂકરમાનવાઃ ॥૨૪॥

વંશાહાવતાર, વામનાવતાર અને ગણપતિ; એ છ તાલના કરવા અને વૃષભ, શૂકર તથા મનુષ્ય સાત તાલનાં કરવાં. ૨૪.

**આઠથી દશ તાલની મૂર્તિનું પ્રમાણ.**

**અષ્ટાંશા પાર્વતી દેવી સર્વે દેવા નવાંશકાઃ ।**

**દશતાલો ભવેદ્રામો બલી રુદ્રો જિનસ્તથા ॥૨૫॥**

પાર્વતી દેવીની પ્રતિમા આઠ તાલની કરવી અને બીજા બધા દેવતાઓ નવ તાલના કરવા. રામ, બલદેવ, રુદ્ર અને જિન; એ દશ તાલના કરવા. ૨૫.

**અગીયારથી તેર તાલની મૂર્તિનું પ્રમાણ.**

**તાલા એકાદશ સ્કંદો હનુમાન્ભૂતચણ્ડિકાઃ ।**

**તાલા દ્વાદશ વૈતાલો રાક્ષસાશ્ચ ત્રયોદશ ॥૨૬॥**

કાર્તિકસ્વામી, હનુમાન, ભૂત અને અંકિકાદેવી; એ બધાં અગીયાર તાલનાં કરવાં. આર તાલનો વૈતાલ કરવો અને રાક્ષસો તેર તાલના કરવા. ૨૬

**ચૌદથી સોળ તાલની મૂર્તિનું પ્રમાણ.**

**દૈત્યાશ્ચતુર્દશાંશાશ્ચ મૃગુરૂપાસ્તતોઽધિકાઃ ॥**

**કલાંશાઃ ક્રૂરદેવાઃ સ્યુરત ઝર્ઘ્વ ન કારયેત્ ॥૨૭॥**

દૈત્યો ચૌદ તાલના કરવા અને ભૃગુઋષિની પ્રતિમા પંદર તાલની કરવી તથા ક્રૂર દેવી દેવતાઓ સોળ તાલના કરવા; પરંતુ આથી ઉપરાંત મોટા કરવા નહિ. ૨૭.

**તાલાનુસાર મૂર્તિવિધાન.**

**ગણેશની પ્રતિમાનું સ્વરૂપ.**

**ગણેશો મૂષકારૂઢો ધત્તે દન્તપરશ્વઘૌ ॥**

**પદ્મજં મોદકં સૃષ્ટ્યા નાગાસ્યો નાગમણ્ડિતઃ ॥૨૮॥**

ગણેશની મૂર્તિ ઉંદર ઉપર બેઠેલી અને ચારે હાથમાં જમણા કબે દાંત, ફરશી, કમળ અને લાડુ ધારણ કરેલી, હાથીના જેવા મુખવાળી તથા સર્પના ભૂષણવાળી કરવી. ૨૮.

## छ ताल मूर्ति विभाग.

गणेशना प्रतिमानुं मान.

मुखं तालद्वयं तस्य जठरं तत्समं भवेत् ॥

गुह्यं वेदाङ्गुलञ्चोरुः सप्त जंघा च तत्समा ॥२९॥

गुणाङ्गुलं भवेज्जानुः पादः कार्यो गुणाङ्गुलः ॥

रसतालमिति प्रोक्तं सप्ततालमथोच्यते ॥३०॥

मुष्ण षे ताल, मुष्णथी पेट सुधी षे ताल, जठरथी गुह्यभाग सुधी चार  
आंगण, गुह्यभागथी द्वीचणु सुधीने साथणने भाग सात आंगण, ननु ( द्वीचणु )  
त्रणु आंगण, द्वीचणुथी पग सुधीने जंघाभाग सात आंगण अने पगने भाग त्रणु  
आंगण करये. आ प्रमाणु छ तालनी उषी मूर्तिनुं नणुपुं. हुवे सप्ततालनुं प्रमाणु  
कडुं छुं. २९, ३०.

## सप्तताल मूर्तिविभाग.

सप्ततालं प्रवक्ष्यामि केशान्तं च त्रयभागकम् ॥

वक्रं तालप्रमाणं स्यात् कंधरास्त्वङ्गुलत्रयाः ॥३१॥

सार्धदशाङ्गुलं वक्षो मध्यं नवभिरङ्गुलैः ॥

सार्धसप्तमेदनाभी ह्युरुरष्टादशाङ्गुलैः ॥३२॥

जान्वङ्गुलत्रयं श्रेष्ठं जङ्घाष्टदशाङ्गुलैः ॥

पादोत्संधस्त्रिमात्रश्च मनुजाः सप्ततालकैः ॥३३॥

हुवे सप्ततालनुं प्रमाणु कडुं छुं. केशान्त त्रणु भाग, मुष्ण अेक ताल, गणुं  
त्रणु आंगण, छाती साडादश आंगण, उदरने भाग नव आंगण, दिग अने नाभि  
वन्धने भाग साडासात आंगण, साथण अदार आंगण, द्वीचणु त्रणु आंगण,  
जंघा अदार आंगण अने पग त्रणु आंगणना करवा. आ प्रमाणेना सात तालना  
प्रमाणुथी मनुष्येनी मूर्तिओ करवी. ३१, ३२, ३३.

## अष्टताल मूर्तिविभाग.

अष्टतालं प्रवक्ष्यामि देव्याश्चञ्ज्याश्च लक्षणम् ॥

अष्टताले मुखं तालं केशान्तं त्र्यङ्गुलं स्मृतम् ॥३४॥

ग्रीवा च त्र्यङ्गुला कार्या हृदयन्तु नवाङ्गुलम् ॥  
 मध्यं द्वादशमात्रं नाभिमेद्रे नवाङ्गुलैः ॥३५॥  
 उरुः स्यादेकविंशत्या जानुश्चैव गुणाङ्गुलैः ॥  
 जङ्घा तथैकविंशत्या पादमूलं गुणाङ्गुलम् ॥३६॥

हृदे आठ तादनी मूर्ति'तु' प्रमाणे कहुं छुं अने ते देवी अडिकानुं नाणुवुं. अष्टतादना प्रमाणमां मुभ अेक ताद, केशान्त त्रणु आंगण, कंठ त्रणु आंगण, हृदय नव आंगण, मध्यभाग (हृदयथी नाभि) आर आंगण, नाभि अने सिंग वस्थेनो भाग नव आंगण, साथण अेकवीस आंगण, दी'यणु त्रणु आंगण, ञ'घा (दी'यणुथी नीचे पगनी धुंठी सुधी) अेकवीस आंगण अने पादमूल त्रणु आंगणनुं करवुं. ३४, ३५, ३६.

नवताद मूर्ति विभाग.

नवतालं तु विज्ञेयं ब्रह्माद्या देवता यथा ॥  
 केशान्तश्च त्रिमात्रं तु कर्तव्यं देवरूपकम् ॥३७॥  
 यावन्मानो भवेत्तालो विभज्येच्चैव भागिकैः ॥  
 सूर्यरामदशार्काब्धिवसुजिनयुगार्हता- ॥३८॥  
 वेदा वक्रं गलं हृत्कं नाभिरुदरगुह्यके ॥  
 तथोरुजानुजङ्घाश्च चरणश्च यथाक्रमम् ॥३९॥

नव तादना माननी प्रह्लादि देवताओंनी मूर्ति'ये' करवामां आवे छे. तेनुं मान नीचे प्रमाणे नाणुवुं. केशान्त त्रणु आंगण, मुभ आर आंगण, कंठ त्रणु आंगण, हृदय दश आंगण, नाभि आर आंगण, उदर आर आंगण, गुह्य आठ आंगण, साथण योवीस आंगण, दी'यणु आर आंगण, ञ'घा योवीस आंगण अने पग आर आंगणना करवा. ३७, ३८, ३९.

मुखस्यापि त्रिभागेन ललाटं नासिका हनुः ॥  
 इदं मानविभागांश्च बुधः कुर्यात्तु विस्तृतौ ॥४०॥

मुखना त्रणु भाग करी अेक अेक भागनां कपाण, नासिका अने दाढी करवी. तथा मूर्ति'ना विस्तारनुं मान अने विभागो बुद्धिमाने नीचे प्रमाणे नाणुवा. ४०.

विस्तारे मूर्ति विभाग.

विस्तरे स्तनगर्भे तु द्वादशाङ्गुलमीरितम् ॥  
 तद्बाह्ये वेदवेदांशे कक्ष एकान्तरे ततः ॥४१॥

સપ્તસપ્તાહુલૌ વાહુ દૈર્ઘ્યે તૌ ષોડશાહુલૌઃ ॥  
 કરોષ્ઠો દશમાત્રશ્ચ વિસ્તરેઽગ્રે ગુણાહુલઃ ॥૪૨॥  
 દૈર્ઘ્યે સૂર્યાહુલઃ પાણિર્વિસ્તરે પશ્ચમાત્રિકઃ ॥  
 મધ્યં મન્વહુલં વ્યાસે કટિઃ પ્રોક્તા જિનાહુલા ॥૪૩॥  
 મૂલ એકાદશોરુઃ સ્યાજ્જઙ્ગા પ્રાન્તે યુગાહુલા ॥  
 ચતુર્દશાહુલઃ પાદઃ સ્તનોર્ધ્વશ્ચ યુગાહુલમ્ ॥૪૪॥  
 કક્ષાસ્કંધસ્તદૂર્ધ્વશ્ચ કર્તવ્યશ્ચાષ્ટભાગિકઃ ॥  
 ગ્રીવા ચાષ્ટાહુલા વ્યાસે પાદઃ પ્રોક્તઃ ષડહુલઃ ॥૪૫॥

બે સ્તનોનો વચ્ચે ભાગ વિસ્તારમાં બાર આંગળ અને સ્તનથી અગલ સુધીની અન્ને બાબુ ચાર ચાર આંગળ કરવી તથા કાખ અને બાહુ વચ્ચે એક આંગળનું અંતર રાખવું. અન્ને હાથ સાત સાત આંગળ બાહુ અને ખભાથી કોણી સુધી સોળ સોળ આંગળ લાંબા કરવા. કરોષ્ઠ (કોણીથી પહોંચ્યા સુધીનો ભાગ) દશ આંગળ અને કાંડાનો વિસ્તાર ત્રણ આંગળ કરવો. હૃદયની બાર આંગળ લાંબી અને પાંચ આંગળ પહોળી કરવી. કમર (મધ્ય ભાગ) ની પહોળાઈ ચૌદ આંગળની રાખવી અને કટિ (કેડ) ચોવીસ આંગળ પહોળી રાખવી. સાથળનું મૂળ અગિયાર આંગળ, જંઘાનો નીચેનો પગ પાસેનો ભાગ ચાર આંગળ પહોળો રાખવો તથા પગ ચૌદ આંગળ લાંબો કરવો. બાહુથી સ્તનનો ભાગ ચાર આંગળ ઉંચો રાખવો. કાખથી ખભાનો ઉપરનો ભાગ આઠ આંગળ રાખવો. કંઠ આઠ ભાગ અને પગ છ ભાગ પહોળા રાખવા. ૪૧, ૪૨, ૪૩, ૪૪, ૪૫.

**ષટ્સપ્તનવાંશાનામુદ્દેશોઽત્ર પ્રદર્શિતઃ ॥**

**જ્ઞેયો માનવિભાગસ્ય વિસ્તરઃ પૂર્વશાસ્ત્રતઃ ॥૪૬॥**

ઉપર પ્રમાણે છ તાલ, સપ્તતાલ, અષ્ટતાલ અને નવ તાલના ઉદ્દેશ ભાગો બતાવ્યા છે. વિશેષમાં પૂર્વાચાર્યોનાં શાસ્ત્રો બેઠ માન અને ભાગોનો વિસ્તાર બાણી લેવો. ૪૬.

**મૂર્તિ વિસર્જન.**

**અહ્નપ્રત્યહ્નમગ્રાં તુ ધીમાન્ મૂર્તિં વિસર્જયેત્ ॥**

**નશ્વામરણમાલાસ્ત્રમગ્રાન્ તાન્ન વિસર્જયેત્ ॥૪૭॥**

બુદ્ધિશાળી પુરૂષે અંગ, પ્રત્યંગથી તૂટેલી મૂર્તિનું વિસર્જન કરી દેવું; પરંતુ તેનાં નખ, આભરણો, માલા, આયુધો વિગેરે ભગ્ન હોય તો વિસર્જન કરવાં નહિ. ૪૭.

ગૃહે પૂજાનિષિદ્ધ મૂર્તિ.

ગૃહે લિઙ્ગદ્વયં નાર્ચ્યં ગણેશત્રયમેવ ચ ॥

શક્તિત્રયં તથા શઙ્ખં મત્સ્યાદિદશકાઙ્કિતમ્ ॥૪૮॥

ઘરમાં બે શિવલિંગ, ત્રણ ગણેશની મૂર્તિઓ, ત્રણ શક્તિની મૂર્તિઓ અને મત્સ્ય (માછલુ) વિગેરે દશ ચિન્હોથી અંકિત થએલો શંખ પૂજવો નહિ. ૪૮.

દ્વે ચક્રે દ્વારિકાયાસ્તુ શાલિગ્રામદ્વયં તથા ॥

દ્વૌ શંખૌ નાર્ચયેદ્દેહે સૂર્યયુગ્મં તથૈવ ચ ॥૪૯॥

દ્વારકાનાં બે ચક્રો, બે શાલિગ્રામો, બે શંખો તથા બે સૂર્યની મૂર્તિઓ ઘરમાં પૂજવી નહિ. ૪૯.

એતેષાં પૂજનાન્નૂનમુદ્વેગં પ્રાપ્તુયાદ્ગૃહી ॥

તુલસ્યાં નાર્ચયેચ્ચર્ણીં દીપં સૂર્યં ગણેશ્વરમ્ ॥૫૦॥

ઉપર કહેલા દેવતાઓનું ઘરમાં પૂજન કરવાથી નિશ્ચય ગૃહસ્થ ઉદ્વેગને પામે છે. તથા તુલસીના ક્યારામાં ચંદી, દીવો, સૂર્ય અને ગણેશની પૂજા કરવી નહિ. ૫૦.

મૂર્તિ-સ્વરૂપ-લક્ષણ-આયુધ વર્ણન.

બ્રહ્માદીનાશ્ચ દેવાનાં દેવીનાશ્ચ યથાક્રમમ્ ॥

આયુધાનિ તથા વર્ણાનિ વાહનં કથયામ્યથ ॥૫૧॥

હવે બ્રહ્માદિ ત્રિદેવ, બીજા બધા દેવતાઓ તથા દેવીઓનાં આયુધો, વર્ણો અને વાહનોનું વર્ણન કરું છું. ૫૧.

કમલાસન.

ઋગ્વેદાદિપ્રભેદેન કૃતાદિયુગભેદતઃ ॥

વિપ્રાદિવર્ણભેદેન ચતુર્વક્રશ્ચતુર્ભુજઃ ॥૫૨॥

ઋગ્વેદ, સામવેદ, યજુર્વેદ અને અથર્વવેદ; એ ચાર વેદોના ભેદે કરી તેમજ સત્યયુગ, ત્રેતા, દ્વાપર અને કલિયુગ; એ ચાર યુગોના તથા બ્રાહ્મણ, ક્ષત્રિય, વૈશ્ય અને શુદ્ર; એ ચાર વર્ણોના ભેદે કરી બ્રહ્માની મૂર્તિ ચાર મુખ તથા ચાર હાથવાળી બાણવી. ૫૨.

દક્ષિણાધઃકરાત્સૃષ્ટ્યા જપમાલાં તથા સુચમ્ ॥  
ગ્રન્થં કમણ્ડલું ધત્તે સર્કૂર્ચઃ કમલાસનઃ ॥૬૩॥

નીચેના દક્ષિણ હાથથી આરંભી અનુક્રમે ચારે હાથોમાં જપમાલા, શરવો, પુસ્તક અને કમ'ડલુ ધારણ કરેલા, ઢાઠી મૂછવાળા તથા કમળના આસન ઉપર બેઠેલા કમલાસન (બ્રહ્મા) બાણવા. ૫૩.

બ્રહ્મા.

પુસ્તકશ્ચાક્ષસૂત્રશ્ચ સુચિશ્ચૈવ કમણ્ડલુમ્ ॥  
બ્રહ્મણશ્ચ ભવેન્મૂર્તિઃ કૃતે સ્યાત્સુખદાયિની ॥૬૪॥

પુસ્તક, રૂદ્રાક્ષની માળા, શરવો અને કમ'ડલુને ધારણ કરેલી બ્રહ્માની મૂર્તિ બાણવી અને તે સત્યયુગમાં સુખદાયી છે. ૫૪.

પિતામહ.

કમણ્ડલુશ્ચાક્ષસૂત્રં સુચિશ્ચ પુસ્તકં તથા ॥  
પિતામહસ્ય સ્યાન્મૂર્તિસ્ત્રેતાયાં સૌખ્યદાયિની ॥૬૫॥

કમ'ડલુ, અક્ષમાલા, શરવો અને પુસ્તકને ધારણ કરેલી પિતામહની મૂર્તિ બાણવી અને તે ત્રેતાયુગમાં સુખ આપનારી છે. ૫૫.

વિરંચિ.

અક્ષસૂત્રં પુસ્તકશ્ચ સુચિશ્ચૈવ કમણ્ડલુમ્ ॥  
વિરંચેશ્ચ ભવેન્મૂર્તિર્દ્વાપરે સુખદાયિની ॥૬૬॥

અક્ષસૂત્ર, પુસ્તક, શરવો અને કમ'ડલુને ધારણ કરેલી વિરંચિની મૂર્તિ દ્વાપર યુગમાં સુખદાયી બાણવી. ૫૬.

સાવિત્રી.

અક્ષસૂત્રં પુસ્તકશ્ચ ધત્તે પદ્મકમણ્ડલુ ॥  
ચતુર્વક્ત્રા તુ સાવિત્રી શ્રોત્રિયાણાં ગૃહે હિતા ॥૬૭॥

અક્ષસૂત્ર (સ્ફટિકની માળા), પુસ્તક, કમળ તથા કમ'ડલુને અનુક્રમે ચારે હાથોમાં ધારણ કરેલી અને ચાર મુખવાળી સાવિત્રીની મૂર્તિ શ્રોત્રિયો (અગ્નિહોત્રીઓ) ના ઘરમાં હિતકારી છે. ૫૭.



બ્રહ્માયતન.

આગ્રેયાં તુ ગણેશસ્ય માતૃસ્થાનં તુ દક્ષિણે ॥  
 નૈઋત્યે તુ સહસ્રાક્ષં વારુણ્યાં જલશાયિનમ્ ॥૫૮॥  
 વાયવ્યે પાર્વતીરુદ્રૌ ગ્રહાંશ્ચૈવોત્તરે ન્યસેત્ ॥  
 ર્દેશાને કમલાદેવીં પ્રાચ્યાં તુ ધરણીધરમ્ ॥૫૯॥

બ્રહ્માના પ્રાસાદમાં અગ્નિકોણમાં ગણેશ, દક્ષિણ દિશામાં માતૃદેવી, નૈઋત્ય કોણમાં ઇન્દ્ર, પશ્ચિમદિશામાં જલશાયી, વાયવ્ય કોણમાં કમલાદેવી, ઉત્તરદિશામાં નવગ્રહ અને પૂર્વ દિશામાં ધરણીધરનું સ્થાપન કરવું. ૫૮, ૫૯.

બ્રહ્માના અષ્ટ દ્વારપાલ.

બ્રહ્મણોઽષ્ટૌ પ્રતીહારાન્ કથયિષ્યામ્યનુક્રમાત્ ॥  
 પુરુષાકારગમ્भीરાઃ સકૂર્વા મુકુટોજ્જ્વલાઃ ॥૬૦॥

બ્રહ્માના આઠ દ્વારપાલ હવે હું અનુક્રમે કહીશ. તેઓ પુરુષાકારના, ગંભીર સ્વભાવ ધારણ કરેલા, દાઢી અને મૂઠાવાળા તથા ઉજ્જ્વલ મુકુટ ધારણ કરેલા બાળુવા. ૬૦.

પૂર્વ દિશાના દ્વારપાલ.

પદ્મસ્રકૂપુસ્તકં દણ્ડઃ સત્યો વામેઽથ દક્ષિણે ॥  
 સવ્યાપસવ્યહસ્તે ચ પદ્મદણ્ડશ્ચ ધર્મકઃ ॥૬૧॥

પૂર્વ દિશાના ડાબા ભાગમાં ડાબા જમણા હાથમાં પદ્મ, માલા, પુસ્તક અને ઠંડધારી સત્ય નામનો દ્વારપાલ બાળુવો તથા પૂર્વ દિશાના જમણા ભાગમાં પદ્મ, ઠંડ, માલા અને પુસ્તકને ધારણ કરનાર ધર્મ નામનો દ્વારપાલ બાળુવો. ૬૧.

દક્ષિણ દિશાના દ્વારપાલ.

અક્ષં પદ્માગમૌ દણ્ડં કરૈર્ધત્તે પ્રિયોદ્ભવઃ ॥  
 દણ્ડાગમસ્રકૂપલકૈર્ગ્જઃ સ્યાત્સર્વકામદઃ ॥૬૨॥

અક્ષમાલા, પદ્મ, પુસ્તક અને ઠંડધારી પ્રિયોદ્ભવ નામે તથા ઠંડ, પુસ્તક, માલા અને ઠાલધારી સર્વ કામનાઓને આપનારો યજ્ઞ નામે દ્વારપાલ બાળુવો અને તે દક્ષિણ દિશાના પ્રતીહાર છે. ૬૨.

પશ્ચિમ દિશાના દ્વારપાલ.

અક્ષસૂત્રગદાખેટદળૈર્વિજયનામકઃ ॥

અધોહસ્તાપસન્ધ્યેન ખેટકે યજ્ઞમદ્રકઃ ॥૬૩॥

અક્ષસૂત્ર, ગદા, ઢાલ અને દંડધારી વિજય નામે તથા અક્ષસૂત્ર, ગદા, દંડ અને ઢાલધારી યજ્ઞભદ્ર નામે પ્રતીહાર બાણવો. આ બે પ્રતીહારો પશ્ચિમ દિશાના છે. ૬૩.

ઉત્તર દિશાના દ્વારપાલ.

અક્ષપાશાકુશદળૈર્ભવશ્ચ સર્વકામદઃ ॥

દળદાકુશપાશપદ્મૈર્વિભવઃ સર્વશાન્તિદઃ ॥૬૪॥

અક્ષસૂત્ર, પાશ, અંકુશ અને દંડધારી સર્વ કામનાઓને આપનારો ભવ નામે તથા દંડ, અંકુશ, પાશ અને પદ્મધારી સર્વ શાંતિકર વિભવ નામે દ્વારપાલ બાણવો. આ બે પ્રતીહારો ઉત્તર દિશાના છે. ૬૪.

ઋગ્વેદનું સ્વરૂપ.

ઋગ્વેદઃ શ્વેતવર્ણઃ સ્યાદ્વિભુજો રાસમાનનઃ ॥

અક્ષમાલામ્બુપાત્રશ્ચ વિભ્રન્ સ્વાધ્યયને રતઃ ॥૬૫॥

સફેદ વર્ણનો, ગર્દભના મુખવાળો, બે હાથવાળો અને અક્ષમાળા તથા કમંડલુને ધારણ કરનારો તેમજ સ્વાધ્યયનમાં પ્રીતિવાળો ઋગ્વેદ બાણવો. ૬૫.

યજુર્વેદનું સ્વરૂપ.

અજાસ્યઃ પીતવર્ણઃ સ્યાદ્ યજુર્વેદોઽક્ષસૂત્રધૃક્ ॥

વામે ચાકુશપાણિસ્તુ ભૂતિદો મજ્જલપ્રદઃ ॥૬૬॥

બકરાના મુખવાળો, પીળા વર્ણવાળો તથા અક્ષસૂત્ર જેણે જમણા હાથમાં અને અંકુશ વામહાથમાં ધારણ કરેલું છે એવો ઐશ્વર્ય આપનારો અને મંગલ કરનારો યજુર્વેદ બાણવો. ૬૬.

સામવેદનું સ્વરૂપ.

નીલોત્પલદલાભાસઃ સામવેદો હયાનનઃ ॥

અક્ષમાલાધૃતઃ સન્ધ્યે વામે કંબુધરઃ સ્મૃતઃ ॥૬૭॥

નીલ કમલના દલ સમાન કાંતિવાળો, ઘોડાના મુખવાળો તથા જમણા હાથમાં અક્ષમાલા અને ડાબા હાથમાં શંખધારી સામવેદ બાણવો. ૬૭.

અથર્વણુવેદનું સ્વરૂપ.

અથર્વણામિધો વેદો ધવલો મર્કટાનનઃ ॥

અક્ષસૂત્રં ચ જટ્ટાઙ્ગં વિભ્રાણો વિજયશ્રિયૈ ॥૬૮॥

ઘોળા વર્ણુવાળો, માંકડાના મુખવાળો તથા જમણા હાથમાં અક્ષસૂત્ર અને ડાબા હાથમાં અર્ધાંગ (ધસ) ધારી અથર્વણુવેદ વિજય અને લક્ષ્મી આપનારો બાણવો. ૬૮.

નૃત્યશાસ્ત્રનું સ્વરૂપ.

નૃત્યશાસ્ત્રં સિતં રમ્યં મૃગવક્ત્રં જટાધરમ્ ॥

અક્ષસૂત્રં ત્રિશૂલં ચ વિભ્રાણં ત્રિલોચનમ્ ॥૬૯॥

મૃગના જેવા મુખવાળો, મનોહર, સુંદર ગૌસ્વર્ણુવાળો, જટાધારી, ત્રિનેત્ર તથા જમણા હાથમાં અક્ષમાલા અને ત્રિશૂલધારિણી નૃત્યશાસ્ત્રની મૂર્તિ બાણવી. ૬૯.

વિશ્વકર્માનું સ્વરૂપ.

વિશ્વકર્મા ચતુર્વાહુરક્ષમાલાશ્ચ પુસ્તકમ્ ॥

કમ્બાં કમણ્ડલું ધત્તે ત્રિનેત્રો હંસવાહનઃ ॥૭૦॥

અનુક્રમે ચારે હાથમાં અક્ષમાલા, પુસ્તક, ગજ અને કમ'ડલુને ધારણ કરેલા, ત્રણ નેત્રવાળા તથા હંસના વાહનવાળા વિશ્વકર્મા બાણવા. ૭૦.

ઋષિનું સ્વરૂપ.

જટિલાઃ શ્મશ્રુલાઃ શાન્તા આસીના ધ્યાનતત્પરાઃ ॥

કમણ્ડલ્લક્ષસૂત્રાભ્યાં સંયુતા ઋષયઃ સ્મૃતાઃ ॥૭૧॥

જટાધારી, દાઢી અને મૂછેવાળા, શાંત સ્વભાવના, ખેડેલા, ધ્યાનસ્થ તથા કમ'ડલુ અને અક્ષમાલાથી જેમના ગર્ભને હાથ યુક્ત છે એવા ઋષિઓ બાણવા. ૭૧.

સૂર્યની બાર મૂર્તિઓનું વર્ણન.

૧ લી સુધામ્ની.

દક્ષિણે પૌષ્કરા મારા કરે વામે કમળહલુઃ ॥

પદ્માભ્યાં શોભિતૌ હસ્તૌ સુધામ્ની પ્રથમા સ્મૃતા ॥૭૨॥

જેના નીચેના જમણા હાથમાં કમળની માળા તથા ડાબા હાથમાં કમ'ડલુ છે તેમજ ઉપરના બન્ને હાથ પદ્મોથી શોભાયમાન છે એવી સૂર્યની સુધામ્ની નામની પહેલી મૂર્તિ જાણવી. ૭૨.

૨ જી મિત્રા.

શૂલં વામકરે યસ્ય દક્ષિણે સૌમ્ય એવ ચ ॥

મિત્રનામા ત્રિનયના કુશોશયવિભૂષિતા ॥૭૩॥

નીચેના ડાબા હાથમાં ત્રિશૂલ અને જમણા હાથે અભય ધારણ કરેલી, ત્રણ નેત્રવાળી તથા ઉપરના બન્ને હાથ કમળથી સુશોભિત છે એવી સૂર્યની મિત્રા નામની બીજી મૂર્તિ જાણવી. ૭૩.

૩ જી આર્યમણી.

પ્રથમે તુ કરે ચક્રં તથા વામે ચ કૌમુદી ॥

મૂર્તિરાર્યમણી જ્ઞેયા સપદ્મૌ પાણિપલ્લવૌ ॥૭૪॥

જમણા હાથમાં ચક્ર તથા ડાબા હાથમાં ગદા અને બીજા બન્ને હાથ પદ્મથી વિભૂષિત થએલી એવી સૂર્યની આર્યમણી નામની ત્રીજી મૂર્તિ જાણવી. ૭૪.

૪ થી શૈદ્રી.

ચક્રં તુ દક્ષિણે યસ્યા ગદા વામે પ્રતિષ્ઠિતા ॥

સા મૂર્તી રૌદ્રી જ્ઞાતવ્યા પ્રણાલપદ્મભૂષિતા ॥૭૫॥

જેના જમણા હાથમાં ચક્ર અને ડાબા હાથમાં ગદા છે તથા બન્ને હાથ કમળ-દંડથી વિભૂષિત છે તે સૂર્યની શૈદ્રી નામની ચૌથી મૂર્તિ જાણવી. ૭૫.

૫ મી વારુણી.

ચક્રં તુ દક્ષિણે યસ્યા વામે પાશઃ સુશોભનઃ ॥

સા વારુણી ભવેન્મૂર્તિઃ પદ્મપત્રકરદ્વયા ॥૭૬॥

જેના દક્ષિણ હાથમાં ચક્ર અને વામ હાથમાં સુશોભિત પાશ છે તથા જેના બન્ને હાથ કમળરેખાથી વિભૂષિત થયેલા છે તે સૂર્યની વાણી નામની પાંચમી મૂર્તિ જાણવી. ૭૬.

### ૬ ઠી સંમતા.

કમण्डलुं दक्षिणतो ह्यक्षमालाञ्च वामतः ॥

सा भवेत्संमता सूर्यमूर्तिः पद्मविभूषिता ॥૭૭॥

જમણા હાથમાં કમ'ડલુ અને ડાબા હાથમાં અક્ષમાલા ધારણ કરેલી તથા બન્ને હાથ પદ્મરેખાથી શોભિત છે એવી સૂર્યની સંમતા નામની છઠી મૂર્તિ જાણવી. ૭૭.

### ૭ મી ભગમૂર્તિ.

यस्यास्तु दक्षिणे शूलं वामहस्ते सुदर्शनम् ॥

भगमूर्तिः समाख्याता पद्महस्ता शुभाय वै ॥૭૮॥

જેના જમણા હાથમાં ત્રિશૂલ અને ડાબા હાથમાં સુદર્શન ચક્ર છે તથા બન્ને હાથમાં કમલરેખા છે તે સૂર્યની ભગ નામની સાતમી મૂર્તિ જાણવી અને તે કલ્યાણ કરનારી છે. ૭૮

### ૮ મી વિશ્વમૂર્તિ.

अथ वामकरे मालां त्रिशूलं दक्षिणे करे ॥

सा विश्वमूर्तिः सुखदा पद्मलाञ्छनलक्षिता ॥૭૯॥

ડાબા હાથમાં માલા અને જમણા હાથમાં ત્રિશૂલ ધારણ કરનારી તથા પદ્મના લાંછનવાળી એટલે બન્ને હાથમાં કમળ ધારણ કરેલી સૂર્યની વિશ્વમૂર્તિ નામની આઠમી મૂર્તિ જાણવી. ૭૯.

### ૯ મી ધૂષા.

पूषाख्या च रवेर्मूर्तिर्द्विभुजा पद्मलाञ्छना ॥

सर्वपापहरा ज्ञेया सर्वलक्षणलक्षिता ॥૮૦॥

સૂર્યની ધૂષા નામની નવમી મૂર્તિ જે હાથવાળી અને કમળના લાંછનવાળી તેમજ સર્વ લક્ષણો સહિત સર્વ પાપોને હરણ કરનારી જાણવી. ૮૦.

### ૧૦ મી સાવિત્રી.

दक्षिणे तु गदा यस्या वामे हस्ते सुदर्शनम् ॥

पद्माख्या या तु सावित्री मूर्तिः सर्वार्थसाधिनी ॥૮૧॥

જેના જમણા હાથમાં ગદા અને ડાબા હાથમાં સુદર્શન ચક્ર છે તથા બન્ને હાથ પદ્મરેખાથી સુશોભિત છે તે સૂર્યની સર્વ કાર્યને સાધનારી સાવિત્રી નામની દશમી મૂર્તિ બાણવી. ૮૧.

૧૧ મી ત્વાષ્ટ્રી.

સુચન્ન દક્ષિણે હસ્તે વામે હેમજકીલકમ્ ॥  
મૂર્તિસ્ત્વાષ્ટ્રી ભવેત્સા ચ પદ્મરુદ્ધકરદ્વયા ॥૮૨॥

જેના જમણા હાથમાં શરવો અને ડાબા હાથમાં સોનાની ખીલી છે તથા બન્ને હાથમાં પદ્મનાં ચીહ્ન છે તે સૂર્યની ત્વાષ્ટ્રી નામની અગિયારમી મૂર્તિ બાણવી. ૮૨.

૧૨ મી વૈષ્ણવી.

સુદર્શનકરા સવ્યે પદ્મહસ્તા તુ વામતઃ ॥  
एषा च द्वादशी मूर्तिर्विष्णोरमिततेजसः ॥૮૩॥

જેના જમણા હાથમાં સુદર્શન ચક્ર અને ડાબા હાથમાં કમળ ધારણ કરનારી એવી આ અમિત તેજસ્વી સૂર્યની વૈષ્ણવી નામની બારમી મૂર્તિ બાણવી. ૮૩.

બાર આદિત્યનાં નામ.

धाता मित्रोऽर्यमा रुद्रो वरुणः सूर्य एव च ॥  
भगो विवस्वान् पूषा च सविता त्वष्टृविष्णुकौ ॥૮૪॥

૧ ધાતા, ૨ મિત્ર, ૩ અર્યમા, ૪ રુદ્ર, ૫ વરુણ, ૬ સૂર્ય, ૭ ભગ, ૮ વિવસ્વાન, ૯ પૂષા, ૧૦ સવિતા, ૧૧ ત્વષ્ટ્રા અને ૧૨ વિષ્ણુ; આ બાર આદિત્યોનાં નામ બાણવાં. ૮૪.

પંચદેવ પ્રતિષ્ઠા.

सूर्यैकदन्ताह्युतशक्तिरुद्रा विघ्नेशशक्तीश्वरविष्णुसूर्याः ।  
श्रीनाथविघ्नेशभगाम्बिकेशाश्रण्डीशहेरम्बपतङ्गनाक्षर्याः ॥  
श्रीकण्ठसूर्याखुरथाम्बिकाजाः प्रदक्षिणं मध्यविदीक्ष्य पूज्याः ।  
स्वस्थानगाः सर्वमनोरथास्ते यच्छन्ति विघ्नानि परत्र संस्थाः ॥८५॥

સૂર્ય પંચાયતન, ગણેશ પંચાયતન, વિષ્ણુ પંચાયતન, શક્તિ પંચાયતન અને રુદ્ર પંચાયતનમાં નીચે પ્રમાણે યથાવિધિ પંચદેવોની પ્રતિષ્ઠા કરવી. સૂર્ય

પંચાયતનમાં સૂર્ય, ગણેશ, વિષ્ણુ, શક્તિ અને ઇંદ્ર; ગણેશ પંચાયતનમાં ગણેશ, શક્તિ, ઇંદ્ર, વિષ્ણુ અને સૂર્ય; વિષ્ણુ પંચાયતનમાં વિષ્ણુ, ગણેશ, સૂર્ય, શક્તિ અને ઇંદ્ર; શક્તિ પંચાયતનમાં શક્તિ, ઇંદ્ર, ગણેશ, સૂર્ય અને વિષ્ણુ તથા ઇંદ્ર પંચાયતનમાં ઇંદ્ર, સૂર્ય, ગણેશ, શક્તિ અને વિષ્ણુ; આ પંચદેવ ઉપર પ્રમાણે જેનું દેવાલય હોય તેને મધ્યમાં સ્થાપી પ્રદક્ષિણુ વિધિથી પૂજવા. આ પંચદેવો પોતપોતાના સ્થાનમાં રહી સર્વ મનોરથોને પૂરનારા છે પરંતુ વિપરીત સ્થાન થવાથી તેઓ વિધ્નકર્તા થાય છે. ૮૫.

પંચદેવનાં નામ.

સૂર્યો વિનાયકો વિષ્ણુશ્રવણી શમ્ભુસ્તથૈવ ચ ॥

અનુક્રમેણ પૂજ્યાસ્તે ફલદાસ્યુઃ સદાર્ચને ॥૮૬॥

સૂર્ય, ગણેશ, વિષ્ણુ, ચંડી અને શંભુ; આ પંચદેવ ઉપર કહેલા અનુક્રમે પૂજવા. તે સર્વદા ફલ આપનારા થાય છે. ૮૬.

સૂર્યાયતનમાં બીજા ગ્રહોનાં સ્થાન.

આગ્રેયાં તુ કુજઃ સ્થાપ્યો ગુરુર્યામ્યે પ્રતિષ્ઠિતઃ ॥

નૈઋત્યે રાહુસંસ્થાનં શુક્રસ્થાનશ્ચ પશ્ચિમે ॥૮૭॥

વાયવ્યે કેતુસંસ્થાનં સૌમ્યાયાં બુધ એવ ચ ॥

ઈશાને ચ શનિઃ સ્થાપ્યઃ પ્રાચ્યાં સ્થાપ્યશ્ચ ચન્દ્રમાઃ ॥૮૮॥

સૂર્યાયતનમાં મધ્યમાં સૂર્ય, અગ્નિકોણમાં મંગળ, દક્ષિણ દિશામાં ગુરુ, નૈઋત્ય કોણમાં રાહુ, પશ્ચિમ દિશામાં શુક્ર, વાયવ્ય કોણમાં કેતુ, ઉત્તર દિશામાં બુધ, ઈશાન કોણમાં શનિ અને પૂર્વ દિશામાં ચંદ્રમા સ્થાપવા. ૮૭, ૮૮.

સૂર્યના અષ્ટ દ્વારપાલનાં નામ અને સ્વરૂપ.

દણ્ડી ચ પિંગ્લશ્ચૈવ આનન્દશ્ચાન્તકસ્તથા ॥

ચિત્રો વિચિત્રો જ્ઞાતવ્યઃ કિરણાક્ષઃ સુલોચનઃ ॥૮૯॥

સર્વે ચ પુરુષાકારાઃ કર્તવ્યાઃ શાન્તિમિચ્છતા ॥

ચતુર્દારૈષુ ચ સ્થાપ્યા દિશાશ્ચૈવ પ્રદક્ષિણાઃ ॥૯૦॥

દંડી, પિંગલ, આનંદ, અન્તક, ચિત્ર, વિચિત્ર, કિરણાક્ષ અને સુલોચન; આ આઠ સૂર્યના પ્રતીહારો (દ્વારપાલો)નાં નામ છે. સુખ શાન્તિની વાંચના રાખતા પુરૂષે તે સર્વ પુરૂષાકારના કરવા અને દિશાઓના પ્રદક્ષિણુ ક્રમથી ચારે દ્વારોમાં સ્થાપવા. ૮૯, ૯૦.

પ્રાચીન દેવાલયમાં કોતરેલી મૂર્તિઓના નમુના.

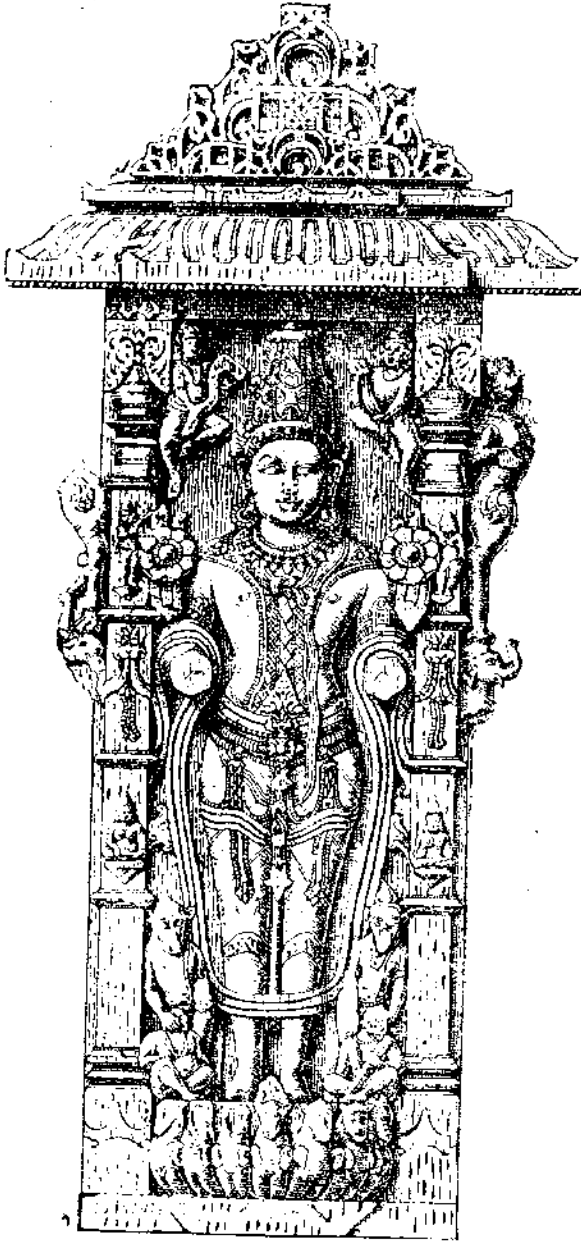

સૂર્ય પ્રાસાદના મંડાવરમાં કરેલી  
સૂર્યની મૂર્તિ, સુઢરા. (ગુજરાત).



प्राचीन प्रासादानां भंडारमां करेली मूर्तयो.

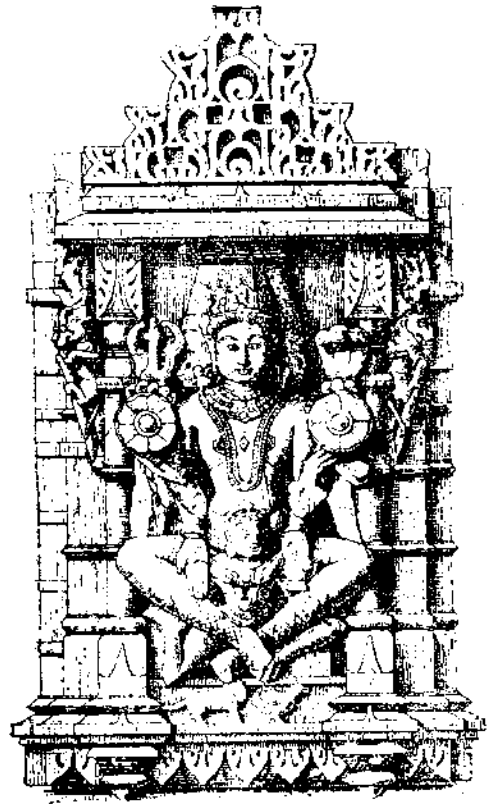

પૂર્વ દિશાના.

તર્જની કિરણં તામ્રચૂડદણ્ડાયુધે તથા ॥

વામભાગે સ્થિતો દણ્ડી પિંજલશ્ચ તતઃ શ્રુણુ ॥૧૧॥

તર્જની, કિરણુ, તામ્રચૂડ ( કુકડો ) અને દંડ ધારણુ કરેલો તથા પૂર્વ દિશાના વામ ભાગમાં રહેલો દંડી નામનો દ્વારપાલ બાણુવો. હુવે પિંગલ નામનો દ્વારપાલ કહું છું તે સાંભળો. ૯૧.

શક્તિશ્ચ કિરણસ્થાને કિરણં તામ્રચૂડકે ॥

તર્જનીદણ્ડયુક્તશ્ચ પિંજલઃ પૂર્વદક્ષિણે ॥૧૨॥

કિરણુના સ્થાનમાં શક્તિ, તામ્રચૂડના સ્થાનમાં કિરણુ તથા તર્જની અને દંડ પૂર્વવત્ ધારણુ કરનારો પિંગલ નામનો અગ્નિકોણુ તરફનો પૂર્વ દિશાનો દ્વારપાલ બાણુવો. ૯૨.

દક્ષિણુ દિશાના.

દ્વિતર્જન્યૌ વજ્રદણ્ડૌ વિભ્રજ્જાનન્દકઃ સ્મૃતઃ ॥

વ્યત્યયે તર્જનીદણ્ડે સ ભવેદન્તકઃ શુભઃ ॥૧૩॥

એ તર્જની, વજ્ર, અને દંડધારી આનંદ તથા તર્જની અને દંડને ડાબા જમણા કરવાથી અન્તક નામનો દ્વારપાલ બાણુવો. આ એ દક્ષિણુ દિશાના છે. ૯૩.

પશ્ચિમ દિશાના.

દ્વે તર્જન્યૌ પદ્મદણ્ડૌ ઘત્તે ચિત્રશ્ચ પશ્ચિમે ॥

વ્યત્યયે તર્જનીદણ્ડે વિચિત્રો નામ નામતઃ ॥૧૪॥

એ તર્જની, પદ્મ અને દંડધારી ચિત્ર તથા તર્જની અને દંડને ડાબાજમણા કરવાથી વિચિત્ર; આ એ પશ્ચિમ દિશાના દ્વારપાલ બાણુવા. ૯૪.

ઉત્તર દિશાના.

તર્જન્યૌ કિરણં દણ્ડં કિરણાક્ષશ્ચ ધારયન્ ॥

વ્યત્યયે તર્જનીદણ્ડે પ્રતીહારઃ સુલોચનઃ ॥૧૫॥

એ તર્જની, કિરણુ અને દંડને ધારણુ કરનારો કિરણાક્ષ તથા તર્જની અને દંડને ડાબાજમણી ધારણુ કરનારો સુલોચન; આ એ ઉત્તર દિશાના પ્રતીહાર બાણુવા. ૯૫.

नवग्रह भूर्तिनुं स्वल्प लक्षण.

आदित्यनुं स्वल्प.

सर्वलक्षणसंयुक्तं सर्वाभरणभूषितम् ॥  
द्विभुजश्चैकवक्रञ्च श्वेतपङ्कजघृत्करम् ॥९६॥  
वर्तुलं तेजसां बिम्बं मध्यस्थं रक्तवाससम् ॥  
सप्तमुखहयैर्युक्तं रथे सारथिना युतम् ॥  
आदित्यस्य त्विदं रूपं कुर्यात् पापप्रणाशनम् ॥९७॥

सर्व लक्षणैशी युक्त, सर्वा प्रकारना आभरणैशी अलङ्कृत, जे हाथवाणी, जेक मुखवाणी, श्वेत कमण धारणु करनारी तथा तेजना गोणाकार बिम्बमंडलना मध्य-  
भागमां रडेदी अने रातां कपडांवाणी तथा सप्तमुखी अश्वयुक्त रथाइठ थयेदी आदित्यनी  
भूर्ति करवी अने ते सर्व पापेना नाश करनारी जाणुवी. ९६, ९७.

ग्रहोना वरु.

श्वेतः सोमः कुजो रक्तो बुधः सितो गुरुस्तथा ॥  
शुक्रः श्वेतः शनी राहुः कृष्णो भ्रूमास्तु केतवः ॥९८॥

अंद्र श्वेत, मंगण सितो, बुध अने शुक्र श्वेत, शुक्र श्वेत, शनि अने राहु  
श्याम तथा केतु धूस्र वरुना जाणुवो. ९८.

अंद्र.

चंद्रश्चैव विधातव्यः श्वेतः श्वेताम्बरावृतः ॥  
दशश्वेताश्वसंयुक्त आरूढः स्यंदने शुभे ॥९९॥  
द्विभुजो दक्षिणे पाणौ गदां विभ्रन्पृथुदरः ॥  
वामस्तु वरदो हस्तः शशाङ्कस्य निरूप्यते ॥१००॥

श्वेत वरुवाणो, श्वेत वस्त्रने धारणु करनारो, श्वेत दश घोडाना शुभ रथमां  
जेठेवो, जे बुजवाणो, जमणा हाथमां गदाधारी अने वामहस्त वरदयुक्त अवेो अंद्रमा  
जाणुवो. अन्थान्तरे हस्तयुनुं वाहन डडेकुं छे. ९९, १००.

मंगल.

चतुर्भुजो मेषारूढश्चाङ्गारसदृशाकृतिः ॥  
दक्षिणे वरदः शक्तिर्वामे शूलगदे कुजः ॥१०१॥

મંગળ ચાર ભુજવાળો, ઘેટા ઉપર બેઠેલો અને અંગારા જેવી રાતી આકૃતિવાળો કરવો. જમણા નીચલા હાથમાં વરદ અને ઉપરના હાથમાં શક્તિ તથા ડાબા બન્ને હાથમાં અનુક્રમે શૂલ અને ગદા આપવી. ૧૦૧.

બુધ.

સિંહારૂઢો બુધો જ્ઞેયઃ કર્ણિકારસમપ્રભઃ ॥

પીતશાલ્યમ્બરધરઃ સ્વર્ણભૂષાવિભૂષિતઃ ॥૧૦૨॥

વરદગ્વહ્નસંયુક્તઃ લેટકેન સમન્વિતઃ ॥

ગદયા ચ સમાયુક્તો વિભ્રાણો દોશ્ચતુષ્ટયે ॥૧૦૩॥

સિંહ ઉપર બેઠેલો, કર્ણિકા પુષ્પ જેવી કાંતિવાળો, પીળી થઈ ગયેલી અંગેરના જેવાં પીત વસ્ત્રોને ધારણ કરનારો, સોનાના અલંકારોથી શણગારેલો તથા ચારે હાથમાં વરદ, તરવાર, ઢાલ અને ગદાને ધારણ કરનારો બુધ બાણવો. ૧૦૨, ૧૦૩.

ગુરુ.

બૃહસ્પતિર્ગજારૂઢઃ પીતવર્ણશ્ચતુર્ભુજઃ ॥

વરદશ્ચાક્ષસૂત્રશ્ચ વિભ્રન્ દણ્ડકમણ્ડલ્ ॥૧૦૪॥

હાથી ઉપર બેઠેલો, પીતવર્ણવાળો, ચાર ભુજવાળો તથા વરદ, અક્ષમાલા, ઠંડ અને કમંડલુને ધારણ કરનારો બૃહસ્પતિ બાણવો. ગ્રંથાન્તરોમાં ગુરુત્ વાહન હંસ પણ માનેલું છે. ૧૦૪.

શુક્ર.

શુક્રસ્તુ શ્વેતવર્ણશ્ચ હયારૂઢશ્ચતુર્ભુજઃ ॥

અક્ષસૂત્રશ્ચ દણ્ડશ્ચ ઘત્તે પાશકમણ્ડલ્ ॥૧૦૫॥

શ્વેત વર્ણવાળો, અશ્વ ઉપર બેઠેલો, ચાર ભુજવાળો તથા અક્ષમાલા, ઠંડ, પાશ અને કમંડલુને ધારણ કરેલો શુક્ર બાણવો. ૧૦૫.

શનિ.

શૌરિશ્ચતુર્ભુજો નીલો જ્ઞેયો મહિષવાહનઃ ॥

વરદવાણસંયુક્તશ્ચાપજલધરો ભવેત્ ॥૧૦૬॥

ચાર હાથવાળો, શ્યામ રંગનો, પાડાના વાહનવાળો તથા વરદ, બાણ, ધનુષ્ય અને કલશને ધારણ કરનારો શનિ બાણવો. ૧૦૬.

રાહુ.

સિંહાસનગતો રાહુર્વિક્રાલવદનોઽસિતઃ ॥

કેતુ.

સર્પપુચ્છાકૃતિર્ધૂમ્નો વરગદાન્વિતાઃ કરાઃ ॥૧૦૭॥

સિંહાસન ઉપર બેઠેલો, કેવળ ભયંકર મુખની આકૃતિવાળો તથા શ્યામરંગનો રાહુ બાણવો. તેમજ વગર માથાનો, કેડથી સર્પના પૂછડા જેવી આકૃતિવાળો, ધૂમાડાના જેવા વર્ણનો અને જેના હાથો વરહ અને ગદાથી સંયુક્ત છે એવો કેતુ બાણવો. ૧૦૭.

ગ્રહ સ્વરૂપ.

ગ્રહાઃ કિરીટિનઃ કાર્યા નવતાલપ્રમાણકાઃ ॥

રક્તકુંડલકેયૂરહારાભરણમૂષિતાઃ ॥૧૦૮॥

ગ્રહો મુકુટધારી, નવતાલના પ્રમાણવાળા, રાતાં કુંડલો, આભુષધો અને હારોના આભૂષણોવડે શણગારેલા કરવા ૧૦૮.

અષ્ટ દિગ્પાલ.

ઈન્દ્ર.

વરં વજ્રાક્ષુશૌ ચૈવ કુંડિં ધત્તે કરૈસ્તુ યઃ ॥

ગજારૂઢઃ સહસ્રાક્ષ ઇન્દ્રઃ પૂર્વદિશાધિપઃ ॥૧૦૯॥

વર, વજ્ર, અંકુશ અને અમૃતની કુંડી ( કલશ ) ને પ્રદક્ષિણ ક્રમથી ચારે હાથમાં ધારણ કરનારા, હાથીના વાહનવાળા તથા હબર નેત્રવાળા પૂર્વદિશાના અધિપતિ ઈન્દ્રદેવ બાણવા. ૧૦૯.

અગ્નિ.

વરદઃ શક્તિહસ્તશ્ચ સમૃણાલકમંડલુઃ ॥

જ્વાલાપુજ્જનિમો દેવો મેષારૂઢો હૃતાશનઃ ॥૧૧૦॥

વરહ, શક્તિ, કમળદંડ અને કમંડલુધારી, જ્વાલાના સમૂહ જેવી કાન્તિવાળા અને ઘેટા ઉપર બેઠેલા અગ્નિકોણના અધિપતિ અગ્નિદેવ બાણવા. ૧૧૦.

યમ.

લેખનીં પુસ્તકં ધત્તે કુક્કુટં દંડમેવ ચ ॥

મહામહિષમારૂઢો યમઃ કૃષ્ણાઙ્ગ ઈરિતઃ ॥૧૧૧॥

લેખણુ, પુસ્તક, કૂકકો તથા ઠંડધારી, મોટા પાડા ઉપર બેઠેલા અને કાળા શરીરવાળા દક્ષિણ દિશાના અધિપતિ યમદેવ બાણુવા. ૧૧૧.

નૈઃકતિ.

ચ્ચ દ્વજાં સ્વેટકં હસ્તૈઃ કર્ત્વિકાં વૈરિમસ્તકમ્ ॥

દંષ્ટ્રી કરાલવદનઃ શ્વાનારૂઢશ્ચ રાક્ષસઃ ॥૧૧૨॥

તરવાર, ઢાલ, કરવત અને શત્રુના મસ્તકને ધારણ કરનારા, મોટી દાઢી-વાળા, ભયંકર મુખવાળા તથા કુતરાના વાહનવાળા નૈઃકત્ય કેાણુના અધિપતિ રાક્ષસ બાણુવા. ૧૧૨.

વરુણ.

વરં પાશોત્પલે કુણ્ડીં હસ્તૈર્વિભ્રત્ક્રમાચ્ચ યઃ ॥

નકારૂઢઃ સ કર્તવ્યો વરુણઃ પશ્ચિમાશ્રિતઃ ॥૧૧૩॥

વરહ, પાશ, કમળ તથા અમૃતકુંડીને ધારણ કરનારા તથા મગર ઉપર બેઠેલા પશ્ચિમ દિશાના અધિપતિ વરુણદેવ બાણુવા. ૧૧૩.

વાયુ.

વરં ધ્વજાં પતાકાશ્ચ કમંડલું કરૈર્દધત્ ॥

મૃગારૂઢો હરિદ્વર્ણઃ પવનો વાયુદિગ્પતિઃ ॥૧૧૪॥

વરહ, ધ્વજ, પતાકા અને કમંડલુધારી, હરિણ ઉપર આરૂઢ થએલા તથા લીલા વર્ણના વાયુકેાણુના અધિપતિ પવનદેવ બાણુવા. ૧૧૪.

કુબેર.

વિભર્તિ યો ગદાકુમ્ભવીજાનિ ચ કમંડલુમ્ ॥

હસ્તેષુ ધનદો જ્ઞેયઃ સૌમ્યાયાં ગજવાહનઃ ॥૧૧૫॥

કુમે હાથમાં ગદા, નિધિકુંભ, બીબ્લેઝ અને કમંડલુને ધારણ કરનારા તથા હાથી ઉપર બેઠેલા ઉત્તર દિશાના અધિપતિ કુબેર બાણુવા. ૧૧૫.

ઇશાનદેવ ( શંકર ).

વરં તથા ત્રિશૂલશ્ચ નાગેન્દ્રં બીજપૂરકમ્ ॥

વિભ્રાણો વૃષમારૂઢ ઈશાનો ધવલચુતિઃ ॥૧૧૬॥

વર, ત્રિશૂલ, નાગેન્દ્ર ( સર્પરાજ ) અને બીજોરતને ધારણ કરનારા, નંદી ઉપર બેઠેલા તથા શ્વેત કાંતિવાળા ઇશાન કોણના અધિપતિ ઇશાનદેવ બાણવા. ૧૧૬.

વિષ્ણુની ચાર મૂર્તિ.

યુગભેદે મૂર્તિ પ્રમાણ.

વાસુદેવઃ સંકર્ષણઃ પ્રદ્યુમ્નશ્ચાનિરુદ્ધકઃ ॥

શ્વેતો રક્તઃ પીતઃ કૃષ્ણઃ ક્રમાત્કૃતયુગાદિષુ ॥૧૧૭॥

કૃતાદિ ચાર યુગમાં અનુક્રમે વાસુદેવ, સંકર્ષણ, પ્રદ્યુમ્ન અને અનિરુદ્ધની મૂર્તિ રંગે શ્વેત, રક્ત, પીત અને કૃષ્ણ બાણવી. ૧૧૭.

દ્વિભતિ પૂજ્યા મૂર્તિ.

પૂજ્યા દ્વિજાતિભિશ્ચૈતે છત્રાભં કુકુટાણ્ડવત્ ॥

ત્રપુષામશ્ચ ચાલેન્દૂપમં કુર્યાત્ શિરઃ ક્રમાત્ ॥૧૧૮॥

ઉપર કહેલી મૂર્તિઓ પ્રાહ્મણ, ક્ષત્રિય અને વૈશ્યોએ પૂજવી અને કમથી એ મૂર્તિઓતું મસ્તક છત્ર જેવું, કુકુટાના ઇંડાના જેવું, કલઘના જેવું તેમજ ખાલ-ચંદ્રના જેવું કરવું. ૧૧૮.

વિપ્રપૂજ્યા મૂર્તિ.

નારાયણશ્ચ કેશવો માધવો મધુસૂદનઃ ॥

પૂજિતા મૂર્ત્યો હ્યેતા વિપ્રાણાં સૌખ્યદાયિકાઃ ॥૧૧૯॥

નારાયણ, કેશવ, માધવ અને મધુસૂદન; એમની મૂર્તિઓતું પૂજન પ્રાહ્મણોને સુખદાયક છે. ૧૧૯.

ક્ષત્રિયપૂજ્યા તથા વૈશ્યપૂજ્યા મૂર્તિ.

મધુસૂદનવિષ્ણુ ચ ક્ષત્રિયાણાં ફલપ્રદૌ ॥

ત્રિવિક્રમો વામનશ્ચ વૈશ્યાનામર્ચને શુભૌ ॥૧૨૦॥

ક્ષત્રિયોને માટે મધુસૂદન અને વિષ્ણુની મૂર્તિ ફલ આપનારી છે તથા વૈશ્યને માટે ત્રિવિક્રમ અને વામનની મૂર્તિ પૂજામાં શુભ છે. ૧૨૦.

**શૂદ્રપૂજ્યા મૂર્તિ.**

**પૂજિતા શ્રીધરી મૂર્તિઃ શૂદ્રાણાશ્ચ સુખાવહા ॥**

**ચતુર્વર્ણેઃ સદા પૂજ્યા મૂર્તયશ્ચ શુભપ્રદાઃ ॥૧૨૧॥**

શૂદ્રોને માટે શ્રીધર ( લક્ષ્મીનારાયણ ) ની મૂર્તિ પૂજવી સુખકારી છે. ઉપર પ્રમાણે ચારે વર્ણોએ મૂર્તિઓ સદા પૂજવી તે કલ્યાણ કરનારી છે. ૧૨૧.

**ચર્મકારાદિને પૂજ્યા મૂર્તિ.**

**ચર્મકુદ્રજકાનાશ્ચ નટસ્ય વરટસ્ય ચ ॥**

**મેદમિલ્લકિરાતાનાં હૃષીકેશઃ સુખાવહઃ ॥૧૨૨॥**

મોચી, ઘોષી, નટ, રંગરેજ, પંઠ, ભીલ અને કિરાત વિગેરે જાતિઓને માટે હૃષીકેશની મૂર્તિ પૂજવી સુખાવહ છે. ૧૨૨.

**કુંભારાદિને તથા બ્રહ્મચારી આદિને પૂજ્યા મૂર્તિ.**

**કુમ્ભકારવણિગ્વેદ્યાચક્રિકધ્વજિનામપિ ॥**

**સર્વેષાં પ્રકૃતીનાશ્ચ પદ્મનાભઃ સુખાવહઃ ॥**

**દામોદરઃ સૌખ્યદઃ સ્યાદ્ બ્રહ્મચાર્યૈકદંડિનામ્ ॥૧૨૩॥**

કુંભાર, વેપારી, વેશ્યા, ઘાંચી, કલાલ તથા સર્વ સામાન્ય પ્રબંધને માટે પદ્મનાભની મૂર્તિ પૂજવી સુખકર્તા છે. બ્રહ્મચારીઓ તથા એકદંડી સંન્યાસીઓને માટે દામોદરની મૂર્તિ પૂજવી સુખદ છે. ૧૨૩.

**સર્વવર્ણુ પૂજ્યા મૂર્તિ.**

**હરિહરસ્વર્ણગર્ભા નરસિંહોઽથ વામનઃ ॥**

**વારાહઃ સર્વવર્ણેષુ સૌખ્યદા હિતકારકાઃ ॥૧૨૪॥**

હરિ, હર, હિરણ્યગર્ભ, નરસિંહ, વામન અને વારાહ; એમની મૂર્તિઓ સર્વે વર્ણોને સુખ તથા કલ્યાણકર્તા છે. ૧૨૪.



વિષ્ણુની ચતુર્વિંશ મૂર્તિ<sup>૧</sup> સ્વરૂપ લક્ષણ.

૧ વાસુદેવ, ૨ કૈશવ.

વાસુદેવો ગદાશંખચક્રપદ્મવિભૂષિતઃ ॥

કૈશવઃ કમલં ધત્તે કમ્બું ચક્રં ગદામપિ ॥૧૨૫॥

ગદા, શંખ, ચક્ર અને પદ્મથી વિભૂષિત થયેલા વાસુદેવ તથા કમળ, શંખ, ચક્ર અને ગદાને ધારણ કરનારા કૈશવ જાણવા. ૧૨૫.

૩ નારાયણ, ૪ માધવ.

નારાયણઃ કમ્બુપદ્મગદાચક્રધરો ભવેત્ ॥

માધવસ્તુ ગદાં ચક્રં શંખં વહતિ પદ્મજમ્ ॥૧૨૬॥

શંખ, પદ્મ, ગદા અને ચક્રધારી નારાયણ તથા ગદા, ચક્ર, શંખ અને પદ્મધારી માધવ જાણવા. ૧૨૬.

૫ પુરૂષોત્તમ, ૬ અધોક્ષજ.

પુરૂષોત્તમસ્તુ ચક્રપદ્મશંખગદાધરઃ ॥

અધોક્ષજઃ સરસિજગદાશંખસુદર્શનઃ ॥૧૨૭॥

ચક્ર, પદ્મ, શંખ અને ગદાધારી પુરૂષોત્તમ તથા પદ્મ, ગદા, શંખ અને સુદર્શન ચક્રધારી અધોક્ષજ જાણવા. ૧૨૭.

૭ સંકર્ષણ, ૮ ગોવિંદ.

સંકર્ષણો ગદાકમ્બુસરસીરૂહચક્રમૃત્ ॥

ગોવિંદો ધરતે ચક્રં ગદાં પદ્મં ચ કમ્બુકમ્ ॥૧૨૮॥

ગદા, શંખ, પદ્મ અને ચક્રધારી સંકર્ષણ તથા ચક્ર, ગદા, પદ્મ અને શંખધારી ગોવિંદ જાણવા. ૧૨૮.

૯ વિષ્ણુ, ૧૦ મધુસૂદન.

વિષ્ણુઃ કૌમોદકીં પદ્મં પાશ્ર્વજન્યં સુદર્શનમ્ ॥

મધુસૂદનકશ્ચક્રં શંખં સરસિજં ગદામ્ ॥૧૨૯॥

કૌમોદકી ગદા, પદ્મ, પાંચજન્ય શંખ અને સુદર્શન ચક્રધારી વિષ્ણુ તથા ચક્ર, શંખ, પદ્મ અને ગદાધારી મધુસૂદન જાણવા. ૧૨૯.

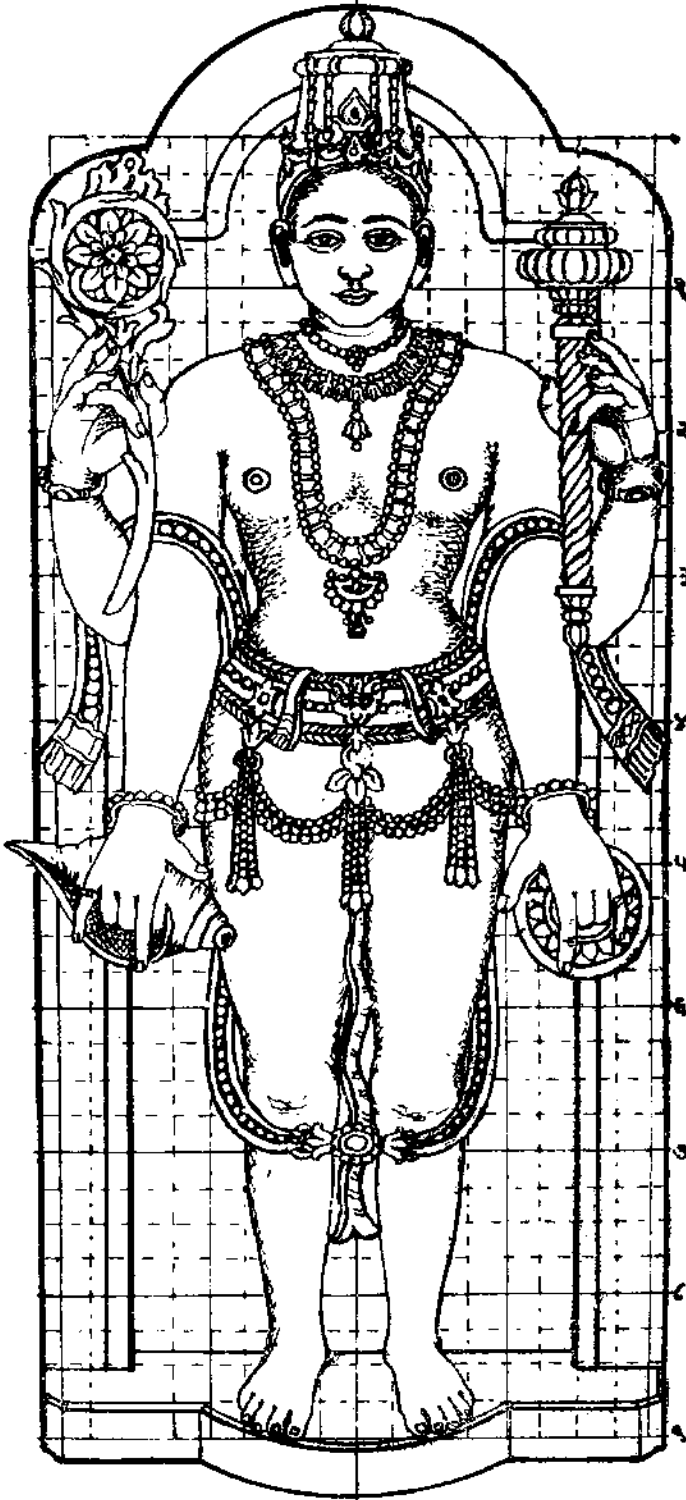

श्रीराण्डपुर (भारवाड) ना सूर्य प्रासादमां स्थापित सूर्य तथा सूर्याष्टीनी प्रतिभाञ्चो.

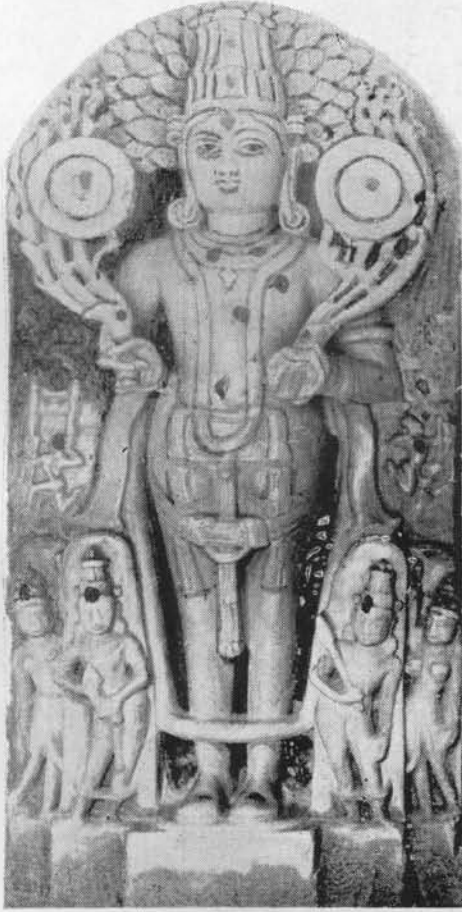

श्रीसूर्य देवनी मूर्ति.



श्रीसूर्याष्टीनी मूर्ति.

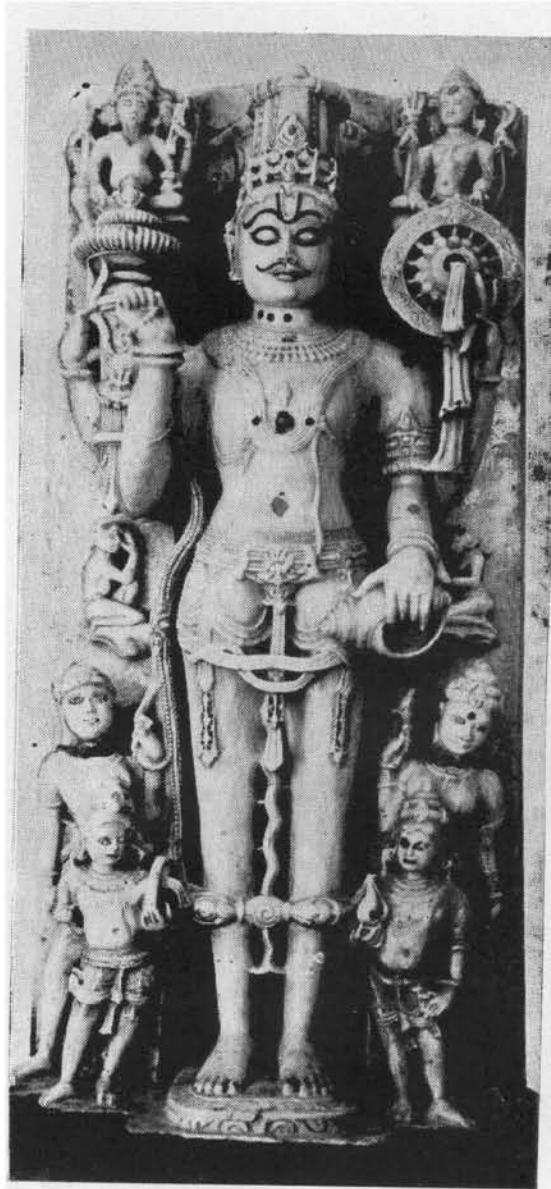

१४ भी त्रिविक्रम विष्णुनी प्राचीन मूर्ति.

૧૧ અચ્યુત, ૧૨ ઉપેન્દ્ર.

અચ્યુતસ્તુ ગદાપદ્મશંખચક્રસમન્વિતઃ ॥

ઉપેન્દ્રો વહતે શંખં ગદાં ચક્રં કુરોશયમ્ ॥૧૩૦॥

ગદા, પદ્મ, શંખ અને ચક્રવાળા અચ્યુત તથા શંખ, ગદા, ચક્ર અને પદ્મને ધારણ કરનારા ઉપેન્દ્ર બાણવા. ૧૩૦.

૧૩ પ્રદ્યુમ્ન, ૧૪ ત્રિવિક્રમ.

પ્રદ્યુમ્નશ્ચ ચક્રશંખગદામ્બોજાનિ પાણિભિઃ ॥

ત્રિવિક્રમઃ પદ્મગદાચક્રશંખાન્ વિભર્તિ યઃ ॥૧૩૧॥

ચક્ર, શંખ, ગદા અને પદ્મધારી પ્રદ્યુમ્ન તથા પદ્મ, ગદા, ચક્ર અને શંખ ધારણ કરનાર ત્રિવિક્રમ બાણવા. ૧૩૧.

૧૫ વામન, ૧૬ શ્રીધર.

વામનસ્તુ શંખચક્રગદાપદ્મલસત્કરઃ ॥

શ્રીધરો વારિજં ચક્રં ગદાં શંખં દધાતિ યઃ ॥૧૩૨॥

શંખ, ચક્ર, ગદા અને પદ્મવડે શોભિત હસ્તવાળા વામન તથા પદ્મ, ચક્ર, ગદા અને શંખને ધારણ કરનારા શ્રીધર ( લક્ષ્મીનારાયણ ) બાણવા. ૧૩૨.

૧૭ નરસિંહ, ૧૮ જનાર્દન.

નરસિંહશ્ચક્રપદ્મગદાકમ્બુવિરાજિતઃ ॥

જનાર્દનોઽમ્બુજં ચક્રં કમ્બું કૌમોદકીં દધત્ ॥૧૩૩॥

ચક્ર, પદ્મ, ગદા અને શંખથી વિરાજિત નરસિંહ તથા પદ્મ, ચક્ર, શંખ અને કૌમોદકી ગદાધારી જનાર્દન બાણવા. ૧૩૩.

૧૯ અનિરુદ્ધ, ૨૦ હૃષીકેશ, ૨૧ પદ્મનાભ.

અનિરુદ્ધો લસચક્રગદાશંખારવિન્દવાન્ ॥

હૃષીકેશો ગદાં ચક્રં પદ્મં શંખશ્ચ ધારયન્ ॥

પદ્મનાભઃ પાશ્વજન્યં પદ્મં ચક્રં ગદામપિ ॥૧૩૪॥

ચક્ર, ગદા, શંખ અને કમળવડે શૈલાયમાન હસ્તવાળા અનિરૂદ્ધ; ગદા, ચક્ર, પદ્મ અને શંખને ધારણ કરનારા હૃષીકેશ તથા પાંચજન્ય શંખ, પદ્મ, ચક્ર અને ગદા-ધારી પદ્મનાભ બાણવા. ૧૩૪.

૨૨ દામોદર, ૨૩ હરિ.

દામોદરોઽમ્બુજં શંખં ગદાં ધત્તે સુદર્શનમ્ ॥  
હરિધરિયતે કમ્બું ચક્રં તામરસં ગદામ્ ॥૧૩૫॥

પદ્મ, શંખ, ગદા અને સુદર્શન ચક્રને ધારણ કરનારા દામોદર તથા શંખ, ચક્ર, પદ્મ અને ગદાધારી હરિ બાણવા. ૧૩૫.

૨૪ કૃષ્ણ.

કૃષ્ણઃ કરૈઃ પાશ્વજન્યં ગદાં પદ્મં સુદર્શનમ્ ॥  
ધત્તે સર્વગુણોપેતઃ સ ચૈવ પુરુષોત્તમઃ ॥૧૩૬॥

પાંચજન્ય શંખ, ગદા, પદ્મ અને સુદર્શન ચક્રધારી, સર્વકલા સંપન્ન કૃષ્ણ બાણવા અને તે પુરુષોત્તમ પણ કહેવાય છે. ૧૩૬.

एतास्तु सूर्तयो ज्ञेया दक्षिणाधःकरैः क्रमात् ॥  
वासुदेवादिवर्णाः स्युः षड् षडेते तदादयः ॥૧૩૭॥

દક્ષિણ બાબુના નીચેના હાથના ક્રમે ચારે ભુજાઓમાં આયુધના ફેરફાર વડે આ વિષ્ણુની ચોવીસ મૂર્તિઓ બાણવી. તથા વાસુદેવાદિ છ છ દેવો અનુક્રમે એકેક વર્ણના બાણવા. ૧૩૭.

કાર્તિક સંકર્ષણ, ગરુડધ્વજ.

सङ्कर्षणः कार्तिकोऽब्जशक्तिखेटकम्बुभिः ॥  
गरुडध्वजताक्ष्यस्थोऽब्जशंखध्वजचिह्नवान् ॥૧૩૮॥

કમળ, શક્તિ, મૂસલ અને શંખધારી કાર્તિક સંકર્ષણ તથા કમળ, શંખ, ધ્વજદંડ અને ધ્વજધારી ગરુડ ઉપર બેઠેલા ગરુડધ્વજ બાણવા. ૧૩૮.

જયન્ત, ગોવર્ધન.

जयन्तोऽक्षचक्रदण्डपद्मैर्वादिन्नसंवृतः ॥  
गोवर्धनश्चाक्षचक्रशंखपद्मैर्गवां हितः ॥૧૩૯॥



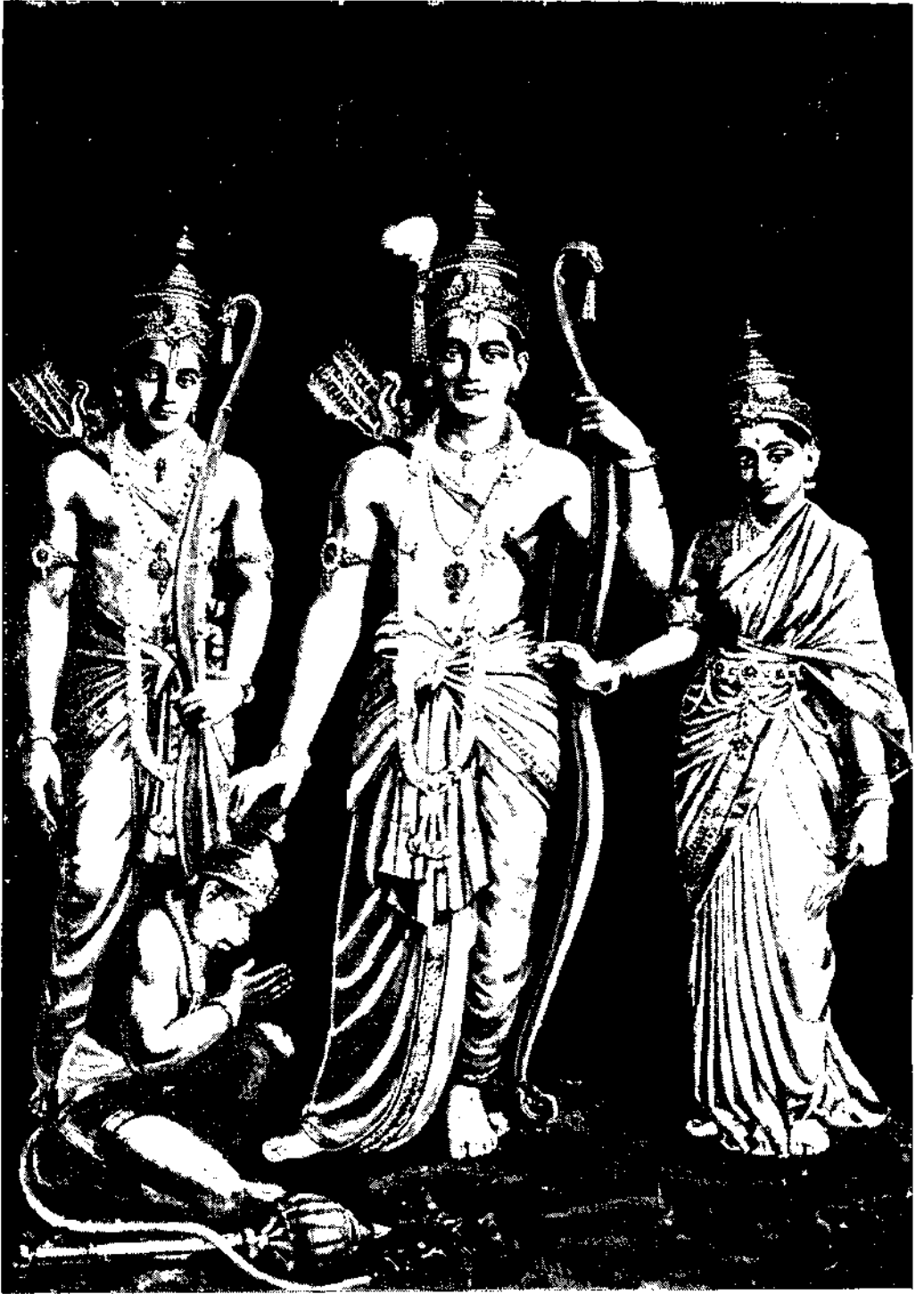

રામ, લક્ષ્મણ, જાનકી અને હનુમાનજીની મૂર્તિ.



અક્ષમાલા, ચક્ર, દંડ અને કમલધારી તથા વાજિત્રવાળા જ્યંત અને અક્ષમાલા, ચક્ર, શંખ અને પદ્મ સહિત ગાયેના હિતકર્તા ગોવર્ધન બાણવા. ૧૩૬.

મત્સ્ય, કૂર્મ, વારાહ અવતાર.

મત્સ્યકૂર્મૌ સ્વસ્વરૂપૌ નૃવરાહો ગદામ્બુજે ॥

વિભ્રમાહ્યો વરાહાસ્યો દંષ્ટ્રાગ્રેણ ધૃતા ધરા ॥૧૪૦॥

મત્સ્યાવતાર અને કૂર્માવતાર; આ બે અવતારો પોતાના સ્વરૂપના છે. વરાહાવતાર મનુષ્યાકૃતિ ગદા અને પદ્મ ધારણ કરેલા, ભુંડના જેવા મુખવાળા, વૃદ્ધાવસ્થાને પ્રાપ્ત તથા દંષ્ટ્રાના અગ્ર ભાગે પૃથ્વી ધારણ કરેલા બાણવા. ૧૪૦.

નૃસિંહાવતાર.

નૃસિંહઃ સિંહવક્ત્રોઽતિદંષ્ટ્રાલઃ કુટિલૌરુકઃ ॥

હિરણ્યોરુસ્થલાસક્તવિદારણકરદ્વયઃ ॥૧૪૧॥

સિંહના મુખવાળા, અત્યંત મોટી દાઢોવાળા, જેનું ઉદર ભયંકર છે એવા તથા હિરણ્યકશિપુના વક્ત્રસ્થલને ચીરવામાં આસક્ત થએલા નૃસિંહાવતાર બાણવા. ૧૪૧.

વામન, પરશુરામ, રામ, બલરામ અવતાર.

વામનઃ સશિશ્વઃ શ્યામો દગ્ધપાત્રપીતામ્બરઃ ॥

જટાજિનધરો રામો ભાર્ગવઃ પરશું દધત્ ॥

રામઃ શરેષુધૃક્ શ્યામઃ સસીરમૂસલો બલઃ ॥૧૪૨॥

શિખાધારી, શ્યામવર્ણના, પીતામ્બર પહેરેલા, દંડ અને કમંડલુને ધારણ કરનારા વામનાવતાર, જટાધારી, મૃગચર્મ એઢેલા અને પરશુને ધારણકર્તા પરશુરામ, શ્યામવર્ણ અને ધનુષ્યાણુધારી રામાવતાર તથા હલ અને મૂસલધારી બલરામ બાણવા. ૧૪૨.

બુદ્ધાવતાર, કલિક અવતાર.

બુદ્ધઃ પદ્માસનો રક્તસ્ત્યક્તામરણમૂર્ધજઃ ॥

કક્ષાપવસ્ત્રો ધ્યાનસ્થો દ્વિમુજશ્ચોર્ધ્વપાણિકઃ ॥

કલિકઃ સત્ત્વજ્ઞોઽશ્વારૂઢો હરેરથ વરા હમે ॥૧૪૩॥

પદ્માસનમાં બેઠેલા, સત્તા વર્ણના, અલંકારો અને કેશ જેમણે ત્યાગેલા છે એવા અને કાખમાં વસ્ત્ર જેમણે ધારણ કરેલું છે, ધ્યાનાવસ્થામાં રહેલા, બે હાથવાળા અને એક હાથ જેમણે ઉંચે કરેલો છે એવા યુદ્ધ ભગવાન જાણવા. ખડ્ગધારી અને અશ્વાશૂઠ કલ્પિત અવતાર જાણવા. આ પ્રમાણે દેવોને વરદાનરૂપે મળેલા હરિના આ દશ અવતારો જાણવા. ૧૪૩.

### જલશાયી.

સુપ્તરૂપં શેષતલ્પે દક્ષો વણ્ડમુજોઽસ્ય તુ ॥  
શિરોધરો વા વામસ્તુ સપુષ્પશ્ચ જલેશયઃ ॥૧૪૪॥  
તન્નાભિપદ્મજે ધાતા શ્રીર્ભૂમિશ્ચ શિરોઽગ્નિગે ॥  
નિઘ્યસ્ત્રાદિસ્વરૂપાણિ પાર્શ્વયોર્મધુકૈટભૌ ॥૧૪૫॥

શેષનાગ ઉપર સૂતેલા, દક્ષિણ હાથમાં કમળદંડ ધારણ કરેલા, વામ હસ્ત જેમણે ઉશિકા તરીકે રાખેલો છે, જેમની નાભિમાંથી કમળ પુષ્પ નીકળેલું છે અને તે નાભિ કમળમાં ઘડ્યા ધિરાજેલા છે, મસ્તક પાસે પૃથ્વી દેવી ઉભેલાં છે, લક્ષ્મી જેમની ચરણ-સેવા કરી રહ્યાં છે, નિધિ અને આયુધ વિગેરે સ્વરૂપો સહિત તથા જન્ને પાર્શ્વ ભાગમાં મધુ અને કૈટભ નામના દેત્યો ઉભા રહેલા છે એવા જલશાયી ભગવાન જાણવા. ૧૪૪. ૧૪૫.

### શાલિગ્રામ-મૂર્તિ લક્ષણ.

નાગભોગસમાકારા શિલા સૂક્ષ્મા ચ યા ભવેત્ ।  
પૂજનીયા પ્રયત્નેન સ્થિરા સ્નિગ્ધા સુવર્તુલા ॥૧૪૬॥

નાગની ફેણ જેવા આકારવાળી, ઝીણા પોગરની, સ્થિર અને ગોળાકાર તથા સુંવાળી શાલિગ્રામ શિલા પ્રયત્નથી પૂજવી. ૧૪૬.

### શુભ લક્ષણ.

તત્રાપ્યામલકીમાના સૂક્ષ્મમાના ચ યા ભવેત્ ॥  
તસ્યામેવ સદા કૃષ્ણઃ શ્રિયા સહ વસત્યસૌ ॥૧૪૭॥

તેમાં પણ જે શિલા આમળાના જેવડા માનની તેમજ તેથી પણ સૂક્ષ્મ માનની હોય તેમાં લક્ષ્મી સાથે કૃષ્ણ સદા નિવાસ કરે છે. ૧૪૭.

यथा यथा शिला सूक्ष्मा तथा तथा महत्फलम् ॥  
तस्मात्संपूजयेन्नित्यं धर्मकामार्थमुक्तये ॥૧૪૮॥

શાલિગ્રામની શિલા જેમ જેમ સૂક્ષ્મ તેમ તેમ મહાફલદાતા છે. તેથી ધર્મ, અર્થ, કામ અને મોક્ષાર્થે સૂક્ષ્મ માનની શિલા નિત્ય પૂજવી જોઈએ. ૧૪૮.

निषिद्ध लक्षणं शालिग्राम शिला.

कपिला कर्बुरा भग्ना रूक्षा छिद्राकुला च या ॥  
रेखाकुला स्थिरा स्थूला बहुचक्रैकचक्रिका ॥૧૪૯॥  
बृहन्मुखी बृहच्चक्रा बद्धचक्रा च या पुनः ॥  
बृद्धचक्राऽथवा या स्याद्भिन्नचक्रा त्वधोमुखी ॥૧૫૦॥  
दग्धा सुरक्ता चाऽपूज्या भीषणा पंक्तिचक्रिका ।  
पूजयेद्यः प्रमादेन दुःखमेव लभेत् सदा ॥૧૫૧॥

જે શાલિગ્રામની શિલા કપિલ વર્ણવાળી, કાળર ચિતર વર્ણવાળી, ખડખચડી, ભાંગેલી, છિદ્રવાળી, રેખાવાળી, સ્થિર ન રહે એવી, જાડી, ઘણાં ચક્રોવાળી, એકજ ચક્રવાળી, મોટા મુખવાળી, મોટાં મોટાં ચક્રોવાળી, બધાથેલાં ચક્રવાળી, જૂઠાં જૂઠાં ચક્રવાળી, નીચે મુખવાળી, દગ્ધા (બજેલી), અત્યંત રાતી, ભયંકર આકારવાળી તથા હારખંધ ચક્રવાળી હોય તે પૂજવી નહિ અને પ્રમાદથી એવી શિલાની જે પૂજ કરે છે તેને કેવળ સદા દુઃખજ પ્રાપ્ત થાય છે. ૧૪૯, ૧૫૦, ૧૫૧.

खण्डिता स्फुटिता भिन्ना पार्श्वभिन्ना प्रभेदिता ॥  
शालिग्रामसमुद्भूता शिला दोषप्रदा नहि ॥૧૫૨॥

ખંડિત થયેલી, ફાટ પડેલી, ચીરાવાળી, બાબુએ ફાટ પડેલી અગર તૂટેલી શાલિગ્રામની શિલા હોય તે દોષકારક થતી નથી. ૧૫૨.

शिलाभेदे पुण्य.

स्निग्धा सिद्धिकरा ज्ञेया कृष्णा कीर्तिप्रदायिका ॥  
पाण्डुरा पापदहना पीता पुत्रप्रदायिका ॥  
नीला दिशति लक्ष्मीञ्च रक्ता भोगप्रदायिनी ॥૧૫૩॥

સુવાળી શાલિગ્રામ શિલા સિદ્ધિ કરનારી, કૃષ્ણ રંગની શિલા કીર્તિ આપનારી, શ્વેત રંગની પાપને ઝાળનારી, પીળા વર્ણની પુત્ર આપનારી, નીલા રંગની લક્ષ્મી આપનારી અને લાલ રંગની સુખ આપનારી જાણવી. ૧૫૩.

વર્ણ ભેદે શાલિગ્રામ મૂર્તિભેદ.

કપિલો નારસિંહશ્ચ વામનશ્ચાતસીનિભઃ ॥  
વાસુદેવો સિતો જ્ઞેયો રક્તઃ સંકર્ષણો મતઃ ॥૧૬૪॥  
દામોદરસ્તુ નીલામશ્ચાનિરુદ્ધસ્તથૈવ ચ ॥  
શ્યામો નારાયણઃ ક્ષેત્રવૈષ્ણવઃ કૃષ્ણવર્ણકઃ ॥  
બહુવર્ણસ્ત્વનન્તાખ્યઃ શ્રીધરઃ પીત ઉચ્યતે ॥૧૬૫॥

કપિલ વર્ણવાળા શાલિગ્રામ નરસિંહ લગવાન જાણવા. અળશીના પુષ્પ જેવા વર્ણવાળા વામન, શ્વેત વર્ણવાળા વાસુદેવ, રાતા વર્ણવાળા સંકર્ષણ, શ્યામ વર્ણવાળા દામોદર, અનિરુદ્ધ અને નારાયણ, કૃષ્ણ વર્ણવાળા ક્ષેત્રવૈષ્ણવ, બહુ વર્ણવાળા અનંત અને પીળા વર્ણવાળા શ્રીધર શાલિગ્રામ જાણવા. ૧૫૪, ૧૫૫.

સુખ લક્ષણ.

વૃત્તસૂત્રેષ્ટમો ભાગ ઉત્તમં વક્રલક્ષણમ્ ॥  
મધ્યમં તુ ચતુર્ભાગં કનિષ્ઠશ્ચ ત્રિભાગિકમ્ ॥૧૬૬॥

શાલિગ્રામ શિલાની ગોળાઈ ( પરિઘ ) ના માપથી આઠમા ભાગે સુખ હોય તો તે ઉત્તમ, ચોથા ભાગે મધ્યમ અને ત્રીજા ભાગે કનિષ્ઠ જાણવું. ૧૫૬.

લક્ષ્મીનારાયણ શાલિગ્રામ.

લક્ષ્મીનારાયણો દેવસ્ત્રિભિશ્ચકૈર્ઘ્યવસ્થિતઃ ॥  
પૂજનીયઃ પ્રયત્નેન મુક્તિમુક્તિફલપ્રદઃ ॥૧૬૭॥

ત્રણ ચક્રો જેમાં છે એવી શાલિગ્રામની શિલા લક્ષ્મીનારાયણની જાણવી અને તે પ્રયત્નપૂર્વક પૂજવી; કારણ કે તે સુખ અને મુક્તિ આપનારી છે. ૧૫૭.

પ્રતિષ્ઠા અવિધાન શાલિગ્રામ.

અહં બ્રહ્માદયો દેવાઃ સર્વભૂતાનિ કેશવઃ ॥  
સદા સન્નિહિતાસ્તત્ર પ્રતિષ્ઠાકર્મ નાસ્ત્યતઃ ॥૧૬૮॥

લક્ષ્મીનારાયણની શાલિગ્રામ શિલામાં હું ( વિશ્વકર્મા ), પ્રહ્લાદિ દેવો, સર્વ ભૂતો અને કેશવ; એ સર્વ દેવતાઓ સદા રહેલા છે. તેથી તેનું પ્રતિષ્ઠા કર્મ થતું નથી ૧૫૮.

### આહુતિપુણ્ય.

શાલિગ્રામશિલાગ્રે તુ યો જુહોતિ હુતાશનમ્ ॥

एकाहुतिर्हुता सम्यक् कल्पकोटिगुणोत्तरा ॥૧૫૯॥

શાલિગ્રામ શિલાની મૂર્તિ આગળ જે અગ્નિમાં હોમ કરી એક પશુ આહુતિ સારી રીતે આપે છે તેને તે કોટિકોટપતું પુણ્ય આપનારી થાય છે. ૧૫૯.

### ગ૩૩.

ताक्ष्यो मरकतप्रेक्षः कौशिकाकारनासिकः ॥

चतुर्भुजस्तु कर्तव्यो वृत्तनेत्रमुखस्तथा १૬૦॥

गृध्रोर्जानुचरणः पक्षद्वयविभूषितः ॥

प्रभासंस्थानसौवर्णः कलापेन विराजितः ॥૧૬૧॥

छत्रञ्च पूर्णकुम्भञ्च करयोस्तस्य कारयेत् ॥

करद्वयञ्च कर्तव्यस्तथा विरचिताञ्जलिः ॥૧૬૨॥

લીલા વર્ણનો, ઘૂવડના જેવી નાસિકાવાળો, ચાર ભુજવાળો, ગોળ નેત્ર તથા ગોળ મુખવાળો, ગીધના જેવા, સાથળ, બલુ અને પગવાળો, એ પાંખોવાળો, સુવર્ણના જેવી કાંતિવાળો, મોરની કળા માફક પુટ્ટી પાંખોવાળો, એક હાથમાં છત્ર અને બીજા હાથમાં કુંભ તથા એ હાથ અંજલિ અર્થાત્ નમસ્કાર મુદ્રાવાળા જેના છે એવો ગ૩૩ બાણુવો. ૧૬૦, ૧૬૧, ૧૬૨.

### ગ૩૩નું સ્વરૂપ.

वामोऽग्रे कुञ्चितः पश्चादन्यपादस्तु जानुना ॥

पृथिवीसंश्रितः पत्रो गारुडं स्यात्तदासनम् ॥૧૬૩॥

ડાબે પગ આગળના ભાગમાં વાળેલો અને જમણે પગ પાછળના ભાગમાં ઠીંચણથી વાળેલો તથા પાંખો પૃથિવી ઉપર પહેલી કરવી. આ ગ૩૩નું સ્વરૂપ બાણુવું. ૧૬૩.

વૈકુંઠ.

વૈકુપ્ઠં તુ પ્રવક્ષ્યામિ સોષ્ટ્રબાહુર્મહાવલઃ ॥  
તાક્ષ્યાસનશ્ચતુર્વક્ર્ત્રઃ કર્તવ્યઃ શાન્તિમિચ્છતા ॥૧૬૪॥  
ગદાં સ્વડ્ગં શરં ચક્રં દક્ષિણે તુ ચતુષ્કરે ॥  
શંખં સ્વેદં ધનુઃ પદ્મં વામે દદ્યાચ્ચતુષ્ટયે ॥૧૬૫॥

શાન્તિ ઇચ્છનારે વૈકુંઠની મૂર્તિ મહાભગવાળી, આઠ ભુજવાળી, ગરૂડ ઉપર બેઠેલી અને ચાર મુખવાળી કરવી. અને તેના જમણી બાજુના ચારે હાથમાં અનુક્રમે ગદા, ખડ્ગ, બાણ અને ચક્ર તથા ડાબી બાજુના હાથમાં શંખ, ઢાલ, ધનુષ અને પદ્મ આપવું. ૧૬૪, ૧૬૫.

અગ્રતઃ પુરુષાકારં નારસિંહશ્ચ દક્ષિણે ॥  
અપરં સ્ત્રીમુખાકારં વારાહાસ્યં તથોત્તરમ્ ॥૧૬૬॥

વૈકુંઠ મૂર્તિનું અગ્રભાગનું મુખ પુરૂષના બેવું, દક્ષિણ તરફનું નરસિંહના બેવું, પશ્ચિમ તરફનું સ્ત્રીના મુખ બેવું અને ઉત્તર તરફનું મુખ વરાહના મુખ બેવું કરવું. ૧૬૬.

વિશ્વરૂપ.

एकोनविंशहस्तैश्च विश्वरूपश्चतुर्मुखः ॥  
पताकाहलशंखाश्च वज्रांकुशशरास्तथा ॥૧૬૭॥  
चक्रश्च बीजपूरश्च वरो दक्षिणबाहुषु ॥  
दण्डपाशौ गदा शार्ङ्गोत्पलानि शृंगी मूसलम् ॥૧૬૮॥  
अक्षश्च वामहस्तेषु द्विहस्ते योगमुद्रकः ॥  
वैनतेयोपरिस्थो नृसिंहस्त्रीशूकराननः ॥૧૬૯॥

વિશ્વમૂર્તિ એગણીસ હાથવાળી કરવી. દક્ષિણ બાજુના હાથમાં ક્રમે પતાકા, હલ, શંખ, વજ્ર, અંકુશ, બાણ, ચક્ર, બીજપૂર અને વર તથા ડાબી તરફના હાથમાં ઠંડ, પાશ, ગદા, ધનુષ, કમલ, શૃંગી, મૂસલ અને રક્ષ્ટિકની માળા આપવી અને બન્ને તરફના એકેક હાથમાં યોગમુદ્રા કરવી. ગરૂડ ઉપર બેઠેલી તેમજ નર, સિંહ, સ્ત્રી અને વરાહનાં મુખો બેવાં ચાર મુખોવાળી આ વિશ્વમૂર્તિ બનાવવી. ૧૬૭, ૧૬૮, ૧૬૯.

અનંત.

અનન્તોઽનન્તરૂપસ્તુ હસ્તૈર્દ્વાદશભિર્યુતઃ ॥  
 અનન્તશક્તિસંવીતો ગરુડસ્થશ્ચતુર્મુખઃ ॥૧૭૦॥  
 દક્ષિણે તુ ગદાગ્ન્યઙ્ગૌ ચક્રં વજ્રાંકુશૌ શરઃ ॥  
 શાંખં ચ્ચેટં ધનુઃ પદ્મં દણ્ડપાશૌ ચ વામતઃ ॥૧૭૧॥  
 ક્રમાન્નરસિંહનરીવારાહમુખવન્મુખૈઃ ॥  
 મુખાનિ પૂર્વવત્તસ્યાઽપ્યથ ત્રૈલોક્યમોહનઃ ॥૧૭૨॥

ચાર મુખવાળી અનંતની મૂર્તિ અનંત સ્વરૂપવાળી, ચાર હાથવાળી, અનંત શક્તિવાળી, ગરુડ ઉપર બેઠેલી અને નર, સિંહ, સ્ત્રી અને વરાહના જેવાં ચાર મુખવાળી બાહુથી. અને તેના જમણા હાથમાં ગદા, તરવાર, ચક્ર, વજ્ર, અંકુશ અને શર (ખાણુ) તથા ડાબા હાથમાં શંખ, ઠાલ, ધનુષ, પદ્મ, દંડ અને પાશ આપવો. અનંત મૂર્તિનાં ચાર મુખો વિશ્વમૂર્તિ પ્રમાણે કરવાં. હવે ત્રૈલોક્ય મૂર્તિનું સ્વરૂપ કહું છું. ૧૭૦, ૧૭૧, ૧૭૨.

ત્રૈલોક્ય મોહન.

ષોડશમુજો ગરુડારૂઢઃ પ્રાગ્વચ્ચતુર્મુખઃ ॥  
 ગદા ચક્રાંકુશૌ ચાણઃ શક્તિશ્ચક્રં વરં ક્રમાત્ ॥૧૭૩॥  
 દક્ષેષુ મુદ્ગરઃ પાશઃ શાર્ઙ્ગશંખાન્જકુણ્ડિકાઃ ॥  
 શૃંગી વામેષુ હસ્તેષુ યોગમુદ્રાકરદ્વયઃ ॥  
 નરશ્ચ નારસિંહશ્ચ શૂકરં કપિલાનનમ્ ॥૧૭૪॥

ત્રૈલોક્ય મોહનની મૂર્તિ સોળ હાથવાળી, ગરુડનું વાહન અને ચાર મુખવાળી કરવી. દક્ષિણ બાહુના હાથ અનુક્રમે ગદા, ચક્ર, અંકુશ, ખાણુ, શક્તિ, ચક્ર અને વર તથા વામ હાથ મુદ્ગર, પાશ, ધનુષ, શંખ, કમળ, કુંડિકા અને શૃંગીયુક્ત કરવા. બે હાથે યોગમુદ્રા યુક્ત કરવા તથા નર, સિંહ, શૂકર અને કપિલાદેવીના જેવાં ચાર મુખ કરવાં. ૧૭૩, ૧૭૪.

વિષ્ણુ-આયતન.

દક્ષિણે પુણ્ડરીકાક્ષઃ પૂર્વે નારાયણઃ સ્મૃતઃ ॥  
 ગોવિંદઃ પશ્ચિમે સ્થાપ્ય ઉત્તરે મધુસૂદનઃ ॥૧૭૫॥

ईशाने स्थापयेद्विष्णुमाग्नेयां तु जनार्दनः ॥  
 नैऋत्ये पद्मनाभश्च वायव्ये माधवस्तथा ॥१७६॥  
 केशवो मध्यतः स्थाप्यो वासुदेवोऽथवा कुर्वैः ॥  
 सङ्कर्षणः प्रद्युम्नो वाऽनिरुद्धो वा यथाविधि ॥१७७॥  
 दशावतारसंयुक्तः प्रोक्तश्च जलशायकः ॥  
 अग्रतः शूकरः स्थाप्यः सर्वदेवमयः शुभः ॥१७८॥

દક્ષિણે પુ'ડરીકાક્ષ, પૂર્વે નારાયણ, પશ્ચિમે ગોવિંદ, ઉત્તરે મધુસૂદન, ઈશાને વિષ્ણુ, અગ્નિ કોણે જનાર્દન, નૈઋત્યકોણે પદ્મનાભ, વાયુ કોણમાં માધવ અને મધ્ય ભાગમાં કેશવ અથવા વિદ્વાન્ શિલ્પીઓએ યથાવિધિ વાસુદેવ, સંકર્ષણ, પ્રદ્યુમ્ન, અનિરુદ્ધ અથવા દશાવતાર સહિત જલશાયી સ્થાપવા અને અગ્રભાગે સર્વદેવ સ્વરૂપ તથા શુભરૂપ શૂકર ભગવાન સ્થાપવા. ૧૭૫, ૧૭૬, ૧૭૭, ૧૭૮.

વિષ્ણુના અષ્ટ દ્વારપાલ.

प्रतिहारांस्ततो वक्ष्ये दिशां चतसृणां क्रमात् ॥  
 वामनाकाररूपाश्च कर्तव्याः सर्वतः शुभाः ॥१७९॥

હવે ચાર દિશાઓના વિષ્ણુના પ્રતિહારો કહું છું તે સાંભળો અને તે વામનાકાર સ્વરૂપના કરવા સર્વ રીતે શુભકર્તા છે. ૧૭૯.

पूर्व दिशाना

तर्जनीं शंखचक्रे च चण्डो दण्डं दधत्क्रमात् ॥  
 वामस्थाने प्रचण्डोऽपसव्ये च दक्षिणे शुभः ॥१८०॥

પ્રદક્ષિણ ક્રમે ચારે હાથમાં તર્જની, શંખ, ચક્ર અને દંડધારી પૂર્વ દિશાને ડાબા ભાગે રહેલો ચંડ તથા ઉપરના આયુધોને ડાબા જમણી ફેરફાર કરવાથી પૂર્વ દિશાને જમણા દક્ષિણ ભાગમાં રહેલો પ્રચંડ નામનો દ્વારપાલ જાણ્યો અને તે શુભ છે. ૧૮૦.

दक्षिण दिशाना.

पद्मं खड्गं खेटकञ्च क्रमाद् विभ्रद् गदां जयः ॥  
 विलोमे पद्मगदयोर्विजयस्तु क्रमान्न्यसेत् ॥१८१॥



પદ્મ, તરવાર, ઢાલ અને ગદાધારી જ્ય નામનો તથા પદ્મ અને ગદાને પરસ્પર અદલવાથી વિજ્ય નામનો દ્વારપાલ જાણવો. આ બે પ્રતિહારો દક્ષિણ દિશાના છે. ૧૮૧.

### પશ્ચિમ દિશાના.

તર્જની ત્રાણચાપૌ ચ ગદા ધાતા ચ સૃષ્ટિઃ ॥

ગદાપસવ્યે તૈરસ્ત્રૈર્વિધાતા વામદક્ષયોઃ ॥૧૮૨॥

તર્જની, બાણ, ધનુષ અને ગદાધારી ધાતા નામનો તથા ગદાને અપસવ્ય કરી પૂર્વનાં અસ્ત્રો સાથે વિધાતા નામનો દ્વારપાલ જાણવો. આ બે પશ્ચિમ દિશાના કેમે વામ અને દક્ષિણ ભાગમાં રહેલા દ્વારપાલ જાણવા. ૧૮૨.

### ઉત્તર દિશાના.

તર્જનીં કમલં શંખં ગદાં વિભ્રન્ સુભદ્રકઃ ॥

શસ્ત્રાપસવ્યયોગેન પ્રતિભદ્રઃ ક્રમાન્ન્યસેત્ ॥૧૮૩॥

તર્જની, કમલ, શંખ અને ગદા ધારણ કરતો સુભદ્ર તથા ઉપરનાં આયુધોને અપસવ્ય કરવાથી પ્રતિભદ્ર નામનો દ્વારપાલ જાણવો. આ બે ઉત્તર દિશાના વામ અને દક્ષિણ ભાગમાં રહેલા પ્રતિહાર જાણવા. ૧૮૩.

## શિવ-મૂર્તિ-સ્વરૂપવર્ણન.

### સઘોબ્ધત.

શુક્લામ્બરધરં દેવં શુક્લમાલાનુલેપનમ્ ॥

જટામારયુતં કુર્યાદ્ગાલેન્દુકૃતશેખરમ્ ॥૧૮૪॥

ત્રિલોચનં સૌમ્યસુખં કુણ્ડલાભ્યામલકૃતમ્ ॥

સઘોજાતં મહોત્સાહં વરદાભયહસ્તકમ્ ॥૧૮૫॥

સઘોબ્ધત નામે દેવ શ્વેતવસ્ત્રધારી, શ્વેતમાલા અને શ્વેત ચંદનવાળા, જટાધારી, લલાટમાં ચંદ્રને ધારણ કરનારા, ત્રણ નેત્રવાળા, સૌમ્ય મુખવાળા, કુંડલો વડે અલકૃત કર્ણવાળા, ઘણા ઉત્સાહ સંપન્ન તથા વરદ અને અભય હસ્તવાળા કરવા. ૧૮૪, ૧૮૫.

## अष्टादश ३६ स्वस्थ.

## १ वामदेव.

रक्ताम्बरधरं देवं रक्तयज्ञोपवीतिनम् ॥  
 रक्तोष्णीषं रक्तनेत्रं रक्तमालयानुलेपनम् ॥१८६॥  
 जटाचंद्रधरं कुर्यात् त्रिनेत्रं तुंगनासिकम् ॥  
 वामदेवं महाबाहुं खड्गखेटकधारिणम् ॥१८७॥

वामदेव राता वस्त्रने धारण्य करनारा, राता यज्ञोपवीतवाणा, रक्त मुकुटधारी, राता नेत्रवाणा, राती माता अने राता अंघ्रनवाणा, जटाजूटमां अंघ्रने धारण्य करनारा, त्रण्य नेत्रवाणा, उंची नासिकावाणा अने महाबाहु तथा अङ्ग अने दासधारी करवा. १८६, १८७.

## २ अधोर.

दंष्ट्राकरालवदनं सर्पशीर्षं त्रिलोचनम् ॥  
 रुण्डमालाधरं देवं सर्पकुण्डलमण्डितम् ॥१८८॥  
 भुजङ्गकेयूरधरं सर्पहारोपवीतिनम् ॥  
 गोनसं कटिसूत्रञ्च गले वृश्चिकमालिकम् ॥१८९॥  
 नीलोत्पलदलश्याममतसीपुष्पसन्निभम् ॥  
 पिङ्गभ्रूपिङ्गजटिलं शशाङ्ककृतशेखरम् ॥१९०॥  
 तक्षकमुष्टिकञ्चैव पादयोस्तस्य नूपुरौ ॥  
 अधोररूपकं कुर्यात् कालरूपमिवापरम् ॥१९१॥  
 महावीर्यं महोत्साहमष्टबाहुं महाबलम् ॥  
 त्रासयन्तं रिपोः सङ्घं निवेशो यत्र भूतले ॥१९२॥  
 खट्वाङ्गञ्च कपालञ्च खेटकं पाशमेव च ॥  
 वामहस्तेषु कर्तव्यमेतच्छस्त्रचतुष्टयम् ॥१९३॥  
 त्रिशूलं परशुखड्गौ दण्डञ्चैवारिमर्दनम् ॥  
 शस्त्राप्येतानि चत्वारि दक्षिणेषु करेषु च ॥१९४॥

अधोर ३६ मोठी दाढीने लीधे विक्राण्य सुभवाणा, भस्तक उपर सर्प धारण्य करनारा, त्रण्य नेत्रवाणा, भस्तकोनी भाणाने धारण्य करनारा, कानोमां सर्पोनां कुंडलवाणा,





સર્પના બાહુબંધવાળા, સર્પનું ઉપવીતવાળા, ગોનસ નામના સર્પની મેખલાવાળા, કંઠમાં વીંછીની માળાવાળા, નીલ કમળના જેવા શ્યામવર્ણવાળા, અળસીના પુષ્પ જેવી શ્યામ કાંતિવાળા, પીળી બ્રૂકુટિ અને પીળી જટાવાળા, લલાટમાં ચંદ્રને ધારણ કરનારા, બન્ને પગમાં તક્ષક અને મુષ્ટિક નામના સર્પરૂપી ઝાંઝરવાળા, બીજા કાળના જેવા ભયંકર રૂપવાળા, મહા પરાક્રમશાળી, મોટા ઉત્સાહવાળા અને આઠ હાથવાળા, મહા બળવાન, બ્યાં હોય ત્યાં શત્રુ સમૂહને ત્રાસ આપનારા, ડાબા હાથમાં ખટ્વાંગ, કપાલ, ઢાલ અને પાશ તથા જમણા હાથમાં શૂલ, ફરશી, ખડ્ગ અને શત્રુને મર્દન કરનારો દંડ ધારણ કરેલા કરવા. ૧૮૮, ૧૮૯, ૧૯૦, ૧૯૧, ૧૯૨, ૧૯૩, ૧૯૪.

### ૩ તત્પુરૂષ.

પીતામ્બરસ્તત્પુરુષઃ પીતયજ્ઞોપવીતવાન્ ॥

માતુલિઙ્ગં કરે વામેઽક્ષમાલાં દક્ષિણે તથા ॥૧૯૫॥

તત્પુરૂષ રૂદ્ર પીળા વસ્ત્રવાળા, પીળું યજ્ઞોપવીતવાળા, વામ હસ્તમાં બીજેરૂ અને દક્ષિણ હસ્તમાં અક્ષમાળા ધારણ કરેલા કરવા. ૧૯૫.

### ૪ ઇશાન.

શુદ્ધસ્ફટિકસઙ્કાશો જટાચન્દ્રવિભૂષિતઃ ॥

અક્ષં ત્રિશૂલહસ્તૌ ચ કપાલં વામતઃ શુભઃ ॥૧૯૬॥

શુદ્ધ સ્ફટિક ના જેવી શ્વેત કાંતિવાળા, જટા અને ચંદ્ર વડે વિભૂષિત, દક્ષિણ હાથમાં અક્ષમાલા અને ત્રિશૂલ તથા વામ હાથમાં કપાલ અને ત્રિશૂલધારી ઇશાન રૂદ્ર બાણવા. ૧૯૬,

### ૫ મૃત્યુંજય.

કપાલમાલિનં શ્વેતં શશાઙ્કકૃતશેખરમ્ ॥

વ્યાઘ્રચર્મધરં મૃત્યુઙ્ગયં નાગેન્દ્રભૂષિતમ્ ॥૧૯૭॥

ત્રિશૂલશ્ચાક્ષમાલા ચ દક્ષિણે કરયોઃ સ્મૃતા ॥

કપાલં કુઞ્ઠિકા વામે યોગમુદ્રાકરદ્વયમ્ ॥૧૯૮॥

ખેપરીની માળાવાળા, શ્વેત વર્ણવાળા, લલાટમાં ચંદ્રવાળા, વ્યાઘ્રચર્મ ધારણ કરનારા અને સર્પરાજથી વિભૂષિત થએલા મૃત્યુંજય રૂદ્ર કરવા. તેમના જમણા

હાથમાં ત્રિશૂલ તથા અક્ષમાળા, ડાબા હાથમાં કપાલ અને કુડિકા આપવી તથા બે હાથ યોગમુદ્રાવાળા કરવા. ૧૬૭, ૧૬૮.

### ૬ કિરણાક્ષ.

ચતુર્ભુજં મહાબાહું શુક્લપાદાક્ષપાણિકમ્ ॥  
પુસ્તકાભયહસ્તશ્ચ કિરણાક્ષં ત્રિલોચનમ્ ॥૧૯૯॥

ચાર ભુજવાળા, મોટા બાહુવાળા, સફેદ પગવાળા, બે હાથમાં માળાવાળા તેમજ ખીન્ન બે હાથમાં પુસ્તક અને અભયવાળા તથા ત્રણ નેત્રવાળા કિરણાક્ષ રૂદ્ર કરવા. ૧૬૯.

### ૭ શ્રીકંઠ.

ચિત્રવસ્ત્રધરં કુર્યાત્ ચિત્રયજ્ઞોપવીતિનમ્ ॥  
ચિત્રરૂપં મહેશાનં ચિત્રૈશ્વર્યસમન્વિતમ્ ॥૨૦૦॥  
ચતુર્બાહુશ્ચૈકવક્રં સર્પાલક્રુરભૂષિતમ્ ॥  
સ્વડ્ગં ધનુઃ શરં લેટં શ્રીકણ્ઠં વિભ્રતં ભુજૈઃ ॥૨૦૧॥

વિચિત્ર વસ્ત્રધારી, વિચિત્ર યજ્ઞોપવીત યુક્ત, વિચિત્ર રૂપવાળા, વિચિત્ર ઐશ્વર્ય સંપન્ન, ચાર બાહુ, એક મુખ અને સર્પના અલંકારોથી વિભૂષિત શ્રીકંઠ નામે રૂદ્ર સ્વરૂપ કરણુ તથા ચારે હાથમાં અનુક્રમે તરવાર, ધનુષ, બાણ અને ઢાલ આપવી. ૨૦૦, ૨૦૧.

### ૮ અહિર્બુધ્ન.

અહિર્બુધ્નો ગદાસર્પચક્રડમરુમુદ્ગરાન્ ॥  
શૂલાક્રુશાક્ષમાલાંશ્ચ દક્ષિણોર્ધ્વં ક્રમાદ્ધત્ ॥૨૦૨॥  
તોમરં પદ્મિશં ચર્મકપાલં તર્જનીં ઘટમ્ ॥  
શક્તિશ્ચ પરશું વામહસ્તેષુ ધારયત્યસૌ ॥૨૦૩॥

અનુક્રમે ઉપરથી આરંભી જમણા હાથમાં ગદા, સર્પ, ચક્ર, ડમરૂ, મુદ્ગર, ત્રિશૂલ, અક્રુશ અને અક્ષમાલા તથા ડાબા હાથમાં તોમર, પદ્મિશ, ચર્મ, કપાલ, તર્જની, ઘટ, શક્તિ અને ફરશી ધારણ કરેલાં છે એવા અહિર્બુધ્ન નામના રૂદ્ર બાણવા. ૨૦૨, ૨૦૩.

### ૯ વિરૂપાક્ષ.

વિરૂપાક્ષસ્તતઃ સ્વડ્ગં શૂલં ડમરુમક્રુશમ્ ॥  
સર્પ ચક્રં ગદામક્ષસૂત્રં વિભ્રન્કરાષ્ટકે ॥૨૦૪॥

खेटं खट्वाङ्गशक्ती च परशुं तर्जनीं घटम् ॥

घण्टां कपालकञ्चेति वामोर्ध्वादिकराष्टके ॥२०५॥

જમણા આઠ હાથમાં ખડ્ગ, ત્રિશૂલ, ડમરૂ, અંકુશ, સર્પ, ચક્ર, ગદા અને અક્ષમાલા અને ડાબા હાથમાં ઢાલ, ખટ્વાંગ, શક્તિ, ફરશી, તર્જની, ઘડો, ઘંટા અને કપાલ ધારણ કરનારા વિરૂપાક્ષ નામના રૂદ્ર જાણવા. ૨૦૪, ૨૦૫.

૧૦ અહુરૂપ.

बहुरूपो दधदक्षे डमरुश्च सुदर्शनम् ॥

सर्प शूलाङ्कुशौ कुंभं कौमुदीं जपमालिकाम् ॥२०६॥

घण्टां कपालखट्वाङ्गे तर्जनीं कुण्डिकां धनुः ॥

परशुं पट्टिशञ्चेति वामोर्ध्वादिकराष्टके ॥२०७॥

જમણી બાબુના હાથમાં અનુક્રમે ડમરૂ, સુદર્શન ચક્ર, સર્પ, ત્રિશૂલ, અંકુશ, કુંભ, ગદા અને જપમાલા તથા વામ હાથમાં ઘંટા, કપાલ, ખટ્વાંગ, તર્જની, કુંડિકા, ધનુષ, પરશુ અને પટ્ટિશધારી અહુરૂપ નામના રૂદ્ર જાણવા. ૨૦૬, ૨૦૭.

૧૧ ત્ર્યંબક.

त्र्यंबकश्चक्रखेटश्च डमरुं मुद्गरं शरम् ॥

शूलाङ्कुशमक्षसूत्रं दक्षिणोर्ध्वक्रमेण हि ॥२०८॥

गदाखट्वाङ्गपात्राणि कार्मुकं तर्जनीघटौ ॥

परशुं पट्टिशञ्चेति वामोर्ध्वादिकराष्टके ॥२०९॥

ચક્ર, ઢાલ, ડમરૂ, મુદ્ગર, બાણ, ત્રિશૂલ, અંકુશ અને અક્ષમાલા; આ આયુધો ઉપરથી આરંભી દક્ષિણ હાથમાં તથા ગદા, ખટ્વાંગ, પાત્ર, ધનુષ, તર્જની, ઘડો, પરશુ અને પટ્ટિશ; આ આયુધો ઉપરના ક્રમે વામ હાથમાં ધારણ કરેલા ત્ર્યંબક નામના રૂદ્ર જાણવા. ૨૦૮, ૨૦૯.

ઉમા-મહેશ્વર-મૂર્તિ લક્ષણ.

उमामहेश्वरं वक्ष्ये उमया सह शङ्करम् ॥

मातुलिङ्गं त्रिशूलञ्च धरते दक्षिणे करे ॥२१०॥

आलिङ्गितं वामहस्ते नागेन्द्रं द्वितीये करे ॥

हरस्कंधे उमाहस्तं दर्पणं द्वितीये करे ॥२११॥

અધસ્તાદ્ વૃષભં કુર્યાત્કુમારઞ્ચ ગણેશ્વરમ્ ॥  
મૃદ્ધીરટં તથા કુર્યાન્નિર્માસં નિત્યસંસ્થિતમ્ ॥૨૧૨॥

હવે ઉમા સાથે શંકરની મૂર્તિનું સ્વરૂપ કહું છું. જમણા હાથમાં બીજેડું અને ત્રિશૂલધારી અને ઉપલો વામ હસ્ત ઉમાના કંઠમાં આલિંગન કરેલો, બીજો હાથ સર્પથી વિભૂષિત, ઉમાનો એક હાથ હરના ખલા ઉપર પડેલો અને ઉમાનો બીજો હાથ દર્પણુ ધારણુ કરેલો, એવું ઉમામહેશ્વરનું સ્વરૂપ કરવું. નીચેના ભાગમાં નંદી કરવો તેમજ કાર્તિક સ્વામી અને ગણેશ કરવા તથા શરીરે કૃશ એવો ભૃંગીરટ નામનો ગણુ નિત્ય પાસે બેઠેલો કરવો. ૨૧૦, ૨૧૧, ૨૧૨.

હરિહર મૂર્તિ.

કાર્યો હરિહરસ્યાપિ દક્ષિણાર્ધે શિવઃ સદા ॥  
હૃષીકેશઞ્ચ વામાર્ધે શ્વેતનીલાકૃતિઃ ક્રમાત્ ॥૨૧૩॥  
વરત્રિશૂલચક્રાબ્જધારિણૌ વાહુષુ ક્રમાત્ ॥  
દક્ષિણે વૃષભઃ પાર્શ્વે વામે વિહગરાદિતિ ॥૨૧૪॥

હરિહરની મૂર્તિના દક્ષિણના અર્ધ ભાગમાં શિવ તથા વામાર્ધ ભાગમાં હૃષીકેશની મૂર્તિ કરવી અને તે ક્રમથી શ્વેત અને નીલ વર્ણની કરવી તથા વરહ અને ત્રિશૂલ તથા ચક્ર અને પદ્મ; એ ચાર આયુધો ધારણુ કરેલી કરવી તેમજ જેના જમણી બાજુના દક્ષિણ પાર્શ્વ ભાગમાં નંદી અને વામ ભાગમાં ગરુડ બેઠેલા છે એવી કરવી. ૨૧૩, ૨૧૪.

હરિહરપિતામહ.

એકપીઠસમારૂઢાસ્તનુષ્વેકનિવાસિનઃ ॥  
ષડ્ભુજઞ્ચ ચતુર્વક્રં સર્વલક્ષણસંયુતમ્ ॥૨૧૫॥  
અક્ષસૂત્રં ત્રિશૂલઞ્ચ ગદાં કુર્યાન્નિ દક્ષિણે ॥  
કમળલલુઞ્ચ સ્વદ્વાઙ્ગં ચક્રં વામભુજે તથા ॥૨૧૬॥

એક પીઠ ઉપર બેઠેલા, એકજ શરીરમાં બિરાજેલા, છ હાથવાળા, ચારમુખ વાળા અને સર્વ લક્ષણોથી સંપન્ન હરિહર પિતામહ ( વિષ્ણુ, શિવ, બ્રહ્મા ) કરવા. અને અનુક્રમે છ હાથમાં અક્ષમાલા, ત્રિશૂલ, અને ગદા જમણા હાથમાં તથા કમંડલુ, ખટ્વાંગ અને ચક્ર વામ હાથમાં ધારણુ કરેલા જણવા. ૨૧૫, ૨૧૬.



उमादेवी तथा नारायणाश्रिता लक्ष्मीदेवी.

उमाञ्च द्विभुजां कुर्याल्लक्ष्मीं नारायणाश्रिताम् ॥  
देवं शस्त्रैः स्वकीयैश्च गरुडोपरि संस्थितम् ॥२१७॥  
दक्षिणः कण्ठलग्नः स्याद्दामहस्तः सरोजधृक् ॥  
विभोर्वामकरो लक्ष्म्याः कुक्षिभागे स्थितः सदा ॥२१८॥

उमानी भूर्ति अे ढाथवाणी करवी. लक्ष्मीनी भूर्ति नारायणुना ढाणा उत्संग  
उपर गेठेडी तथा नारायणुने पोताना शस्त्रोथी संयुक्त अने गरुड उपर गेठेढा करवा.  
लक्ष्मीने नमण्णे ढाथ नारायणुना कंठमां शण्णेढो करवे अने ढाणा ढाथमां कमण  
आपु' तेमञ्च नारायणुने नीचेने ढाणे ढाथ लक्ष्मीनी कमरमां वी'टाअेढो करवे.  
२१७, २१८.

युग्म भूर्ति लक्षणु.

सर्वेषामेव देवानामेवं युग्मं विधीयते ॥  
तेषां शक्तिः पृथक् रूपा तदस्त्रवाहनाकृतिः ॥२१९॥

सर्व देवताअेनां युग्म स्वर्ष्य उपर अताव्या प्रमाणे करवां. तेअेनी शक्तिनुं  
स्वर्ष्य लुहुं करवुं अने तेमनां शस्त्रो अने वाढुनेनां स्वर्ष्यो पणु लुहां करवां. २१९.

लिंग स्वर्ष्य वर्णन.

लिंगलेटे इल लेट.

स्थिरलक्ष्मीप्रदं हैमं राजतश्चैव राज्यदम् ॥  
प्रजावृद्धिकरं ताम्रं बाङ्गमायुर्विवर्धनम् ॥२२०॥  
विशेषकारकं कांस्यं पित्तलं मुक्तिमुक्तिदम् ॥  
सीसकं शत्रुहृल्लिङ्गमायसं रिपुनाशनम् ॥२२१॥  
अष्टलोहमयं लिङ्गं कुष्ठरोगक्षयापहम् ॥  
त्रिलोहसंभवं लिङ्गं मन्त्रध्वनिप्रसिद्धिदम् ॥२२२॥  
आयुष्यं हीरकं लिङ्गं भोगदं मौक्तिकोद्भवम् ॥  
सुखकृतपुष्परागोत्थं वैडूर्यं शत्रुमर्दनम् ॥२२३॥  
श्रीप्रदं पद्मरागोत्थमिन्द्रनीलं यशःप्रदम् ॥  
लिङ्गं मणिमयं पुष्ट्यै स्फटिकं सर्वकामदम् ॥२२४॥

સુવર્ણનું લિંગ અવિચલ લક્ષ્મી આપનારૂં, ચાંદીનું રાજ્ય આપનારૂં, તાંબાનું પ્રભવૃદ્ધિ કરનારૂં, કલઘનું આયુષ્ય વધારનારૂં, કાંસાનું પ્રતિક્ષા આપનારૂં, પિત્તળનું સુખ અને મુક્તિ દેનારૂં, સીસાનું શત્રુનો નાશ કરનારૂં, લોહાનું રિપુનો નાશ કરનારૂં, અષ્ટધાતુનું કુષ્ઠ રોગ અને ક્ષયનો નાશ કરનારૂં, ત્રિલોહનું મંત્ર, ધ્વનિ અને પ્રસિદ્ધિ દેનારૂં, હીરાનું આયુષ્ય વધારનારૂં, મોતીનું ભોગ આપનારૂં, પુષ્પરાગ મણિનું સુખ આપનારૂં, વૈડૂર્ય મણિનું શત્રુનો નાશ કરનારૂં, પદ્મરાગનું લક્ષ્મી આપનારૂં, ઇન્દ્રનીલ મણિનું યશ આપનારૂં, મણિમય પુષ્ટિ કરનારૂં અને સ્ફટિકનું લિંગ સર્વ કામનાઓને આપનારૂં જાણવું. ૨૨૦, ૨૨૧, ૨૨૨, ૨૨૩, ૨૨૪.

દ્વિધા રત્ન લિંગ.

રત્નં લિંગં દ્વિધા રથાતં સ્વપીઠં ધાતુપીઠકમ્ ॥

ધાતુજં તુ સ્વયોનિસ્થં સિદ્ધિમુક્તિપ્રદાયકમ્ ॥૨૨૫॥

રત્નોનાં લિંગોના બે પ્રકાર છે. એક સ્વપીઠ અને બીજા ધાતુપીઠ. એટલે રત્નોના લિંગને રત્નની પીઠ અથવા ધાતુની પીઠ ( જળાધારી ) કરવી. ધાતુના લિંગને ધાતુની જળાધારી કરવી સિદ્ધિ અને મુક્તિ હાયક છે. ૨૨૫.

લિંગભેદે પીઠિકા ભેદ.

તામ્રજં પુષ્પરાગસ્ય સ્ફટિકસ્ય તુ રાજતમ્ ॥

તામ્રજં મૌક્તિકસ્યાપિ શેષાણાં હેમજં મતમ્ ॥૨૨૬॥

પુષ્પરાગના લિંગને તાંબાની, સ્ફટિકના લિંગને ચાંદીની, મોતીના લિંગને તાંબાની તથા આકીનાં શેષ લિંગોને સોનાની જળાધારી કરવી શુભ છે. ૨૨૬.

ચલ લિંગ.

મુદ્ગાદેકાઙ્ગુલં વાપિ યદ્વા દ્વયઙ્ગુલનિર્મિતમ્ ॥

સપીઠં ભિન્નપીઠં વા રત્નં લિંગં ચલં મતમ્ ॥૨૨૭॥

મગના દાણાથી આરંભી એક આંગળ અથવા બે આંગળ સુધીના માનનું રત્ન લિંગ પીઠ સહિત અથવા જુદી પીઠવાળું હોય તો તેને સર્વાત્ર અલાયમાન કરી શકાય તેવું માનેલું છે. ૨૨૭.

રત્ન લિંગમાં માન વિકલ્પ.

સમસ્તમણિજાતીનાં દીપ્તિઃ સાન્નિધ્યકારણમ્ ॥

માનોન્માનપ્રમાણાદિ રત્ને ગ્રાહ્યં ન વા બુધૈઃ ॥૨૨૮॥

સમસ્ત મણિ ભતિનાં લિંગોની કાંતિ એજ શિવનું પ્રત્યક્ષ સ્વરૂપ છે. તેથી વિદ્વાનોએ રત્ન લિંગોમાં માન, ઉન્માન અને પ્રમાણુ વગેરે ભેવાની જરૂર નથી. ૨૨૮.

### અલાચલ લિંગ.

શૈલેયં મોગદં લિङ્ગં મૃન્મયં સર્વકામદમ્ ॥  
દારુજં વસુસિદ્ધચર્યં સર્વમતશ્ચલાચલમ્ ॥૨૨૯॥

પાષાણુનું લિંગ વૈભવ આપનારું, માટીનું સર્વ કામનાઓને પૂર્ણ કરનારું અને કાષ્ટનું લિંગ ધનની સિદ્ધિ આપનારું છે. એ સિવાયનાં બીજાં બધાં લિંગો સ્થિર અને અસ્થિર ફલ આપનારાં બાણુવાં. ૨૨૯.

ઉત્તમ, મધ્યમ અને કનિષ્ઠ લિંગમાન.

एकाङ्गुलादिपञ्चान्तं लिङ्गं स्याच्च कनिष्ठकम् ॥  
षट्पूर्वादिदशान्तश्च मध्यमेकादशादितः ॥૨૩૦॥

એક આંગળથી પાંચ આંગળ સુધીનું લિંગ કનિષ્ઠ, છ થી દશ સુધીનું મધ્યમ અને અગીઆર આંગળથી મોટા માનનું લિંગ ઉત્તમ બાણુવું. ૨૩૦.

### સ્થિર અસ્થિર લિંગ.

नैकहस्तादितोऽधस्ते प्रासादे स्थिरतां नयेत् ॥  
स्थिरं न स्थापयेद्देहे गृहिणां दुःखकृच्च यत् ॥૨૩૧॥

એક ગજથી નાના પ્રાસાદમાં સ્થિર લિંગનું સ્થાપન કરવું નહિ. તથા ઘરમાં સ્થિર (અચલ) લિંગ સ્થાપવું નહિ; કારણ કે ગૃહસ્થોને તે દુઃખકર્તા છે. ૨૩૧.

### મુખ્ય પ્રમાણુ મનસ્તુષ્ટિ.

बाणे लक्षणहीनेऽपि यत्र वै रोचते मनः ॥  
तत्र पूजां हि कर्तृणां धर्मकामार्थमोक्षदम् ॥૨૩૨॥

યદ્યપિ બાણુલિંગ લક્ષણહીન હોય તો પણ જેના દર્શનથી મનને સંતોષ થતો હોય તેની પૂજા કરવાથી ધર્મ, અર્થ, કામ અને મોક્ષ મળે છે. ૨૩૨.

### નવ રત્નલિંગ પ્રમાણ.

રત્નમેકાઙ્ગુલં લિઙ્ગમઙ્ગુલાઙ્ગુલવૃદ્ધિતઃ ॥

નવાન્તં નવલિઙ્ગાનિ વૃદ્ધિર્વા મુદ્ગમાનિકા ॥૨૩૩॥

રત્નલિંગ એક આંગળતું કરવું અને પછી એક એક આંગળની વૃદ્ધિ નવ આંગળ સુધી કરવી. અથવા મગના દાણાના માને વૃદ્ધિ કરવી. આ રીતે નવ રત્ન લિંગોનું પ્રમાણ જાણવું. ૨૩૩.

### નવ ધાતુલિંગ પ્રમાણ.

ધાતોરષ્ટાઙ્ગુલં પૂર્વમષ્ટાષ્ટાઙ્ગુલવર્ધનાત્ ॥

ત્રિહસ્તાન્તં નવૈવં સ્યુર્લિઙ્ગાનિ ચ યથાક્રમમ્ ॥૨૩૪॥

ધાતુનું પહેલું લિંગ આઠ આંગળતું કરવું અને પછી આઠ આઠ આંગળની વૃદ્ધિ ત્રણ ગજ સુધી કરવી. આ નવ ધાતુલિંગોનું પ્રમાણ જાણવું. ૨૩૪.

### નવ કાષ્ઠલિંગ પ્રમાણ.

હઠકાષ્ઠમયં લિઙ્ગં કર્તવ્યં ષોડશાઙ્ગુલમ્ ॥

ષોડશાઙ્ગુલિકા વૃદ્ધિઃ ષટ્કરાન્તં નવૈવ હિ ॥૨૩૫॥

મજ્જામૂત કાષ્ઠનું પહેલું લિંગ સોળ આંગળના માનનું કરવું અને પછી સોળ સોળ આંગળની વૃદ્ધિ છ ગજ સુધી કરવી. આ નવ કાષ્ઠલિંગોનું પ્રમાણ જાણવું. ૨૩૫.

### નવ પાષાણુ લિંગ પ્રમાણ.

હસ્તાદિનવહસ્તાન્તં શૈલલિઙ્ગં વિધીયતે ॥

હસ્તવૃદ્ધ્યા નવૈવં સ્યુર્મધ્યે વૃદ્ધિર્યદ્દચ્છયા ॥૨૩૬॥

એક ગજથી નવ ગજ સુધીનાં પાષાણુલિંગ કરી શકાય છે. અનુક્રમે એકેક ગજની વૃદ્ધિ નવ ગજ સુધી કરી નવ લિંગો કરવાં. આ નવ લિંગોમાં મધ્યના લિંગોના પ્રમાણની વૃદ્ધિ ઇચ્છાનુસાર થઈ શકે છે. ૨૩૬.

લિંગ વિસ્તાર માન.

મૃદારુલોહશૈલાનાં દૈર્ઘ્યે ભક્તે જિનાંશકૈઃ ॥  
કુર્યાત્ ષડ્સાર્થસપ્તાષ્ટનવાંશૈર્વિસ્તરં શુભમ્ ॥૩૩૭॥

માટી, કાષ, લોહ, પાષાણુ લિંગોની લ'ગાઈને ચોવીસે ભાગવી અને તેના સાડા છ, સાત, આઠ અથવા નવ ભાગે પહોળાઈ કરવી તે શુભ છે. ૨૩૭.

લિંગાર્થે શુભ કાષ્ટ.

શ્રીપર્ણી શિશ્રુપાશોકઃ શિરીષઃ સ્વદિરોર્જુનઃ ॥  
ચંદનં શ્રીફલં નીમ્બો રક્તચંદનવીજકૌ ॥૨૩૮॥  
કર્પૂરો દેવદારુશ્ચ ચંદનં પારિજાતકમ્ ॥  
ચમ્પકો મધુવૃક્ષશ્ચ હિન્તાલશ્રાગુરુઃ શુભઃ ॥૨૩૯

શ્રીપર્ણી, શિશ્રુપા, અશોક, શિરીષ, ખદિર, અર્જુન, ચંદન, શ્રીફલ, લીમડો, રક્તચંદન, બીજક, કર્પૂર, દેવદારુ, ચંદન, પારિજાતક, અંપક, મધુવૃક્ષ (મહુડો), હિન્તાલ અને અગરવૃક્ષ; આ વૃક્ષો કાષ્ટલિંગને માટે શુભ છે. ૨૩૮, ૨૩૯.

નિષિદ્ધ કાષ્ટ.

નિર્વ્રણાઃ સુદઢાઃ સર્વે લિઙ્ગાર્થે સૌખ્યદાયકાઃ ॥  
ગ્રન્થિકોટરસંયુક્તાન્ શાલ્વોદ્ભૂતાન્ પરિત્યજેત્ ॥૨૪૦॥

છિદ્રરહિત, મજબૂત અને કઠણ એવાં ઉપરનાં સર્વ વૃક્ષોનાં કાષ્ટ લિંગના માટે સુખદાયકી છે; પરંતુ તેમના ગાંઠવાળા, છિદ્રોવાળા અને શાખાપ્રશાખાવાળા ભાગો તજવા. ૨૪૦.

લિંગ ભેદે પ્રાસાદ ભેદ.

નિલયં દારુલિઙ્ગાનામિષ્ટકાદારુજં શુભમ્ ॥  
શૈલજં ધાતુરત્નાનાં સ્વરૂપં વાધિકં શુભમ્ ॥૨૪૧॥  
ધાતુજે રત્નજે વાણે દારુજે ચ સ્વયંભુવિ ॥  
ગૃહં ન્યૂનાધિકં વાપિ વક્ત્રલિઙ્ગેષુ પાર્થિવે ॥૨૪૨॥

કાષ્ટનાં લિંગોનો પ્રાસાદ ઇંટો અને કાષ્ટનો કરવો શુભ છે. ધાતુ અને રત્નોનાં લિંગોનો પ્રાસાદ પાષાણનો અથવા તે તે લિંગની જાતિના સ્વરૂપનો કરવો અધિક શુભ છે. ધાતુનાં, રત્નનાં, કાષ્ટનાં અને સ્વયંભૂ લિંગ તેમજ વક્ત્ર અને પાર્થિવ લિંગનાં મંદિર અધિક અથવા ન્યૂન માનનાં થઈ શકે છે. ૨૪૧, ૨૪૨.

પ્રાસાદ માને જ્યેષ્ઠલિંગ માન.

હસ્તમાનં ભવેલ્લિઙ્ગં વેદહસ્તે સુરાલયે ॥

જ્યેષ્ઠલિઙ્ગં તુ વેદાંશે ષડ્વિંશો નવહસ્તકમ્ ॥૨૪૩॥

ચાર ગજના પ્રાસાદને એક ગજ લાંબું લિંગ કરવું. અને પ્રાસાદની પહોળાઈના ચોથા ભાગે લિંગ લાંબું કરવાથી જ્યેષ્ઠમાન લિંગ થાય છે. આ પ્રમાણે છત્રીસ ગજના પ્રાસાદમાં નવ ગજ લાંબું લિંગ થાય છે. આ જ્યેષ્ઠ માનના નવ લિંગોનું પ્રમાણ બાણવું. ૨૪૩.

પ્રાસાદમાને મધ્યમ લિંગ માન.

પશ્ચાદિભૂતવેદાંશે પ્રાસાદે હસ્તસંખ્યયા ॥

મધ્યમં પશ્ચમાંશેન હસ્તાદિનવહસ્તકમ્ ॥૨૪૪॥

પાંચ ગજથી પીસતાલીસ ગજ સુધીના પ્રાસાદમાં પ્રાસાદ માનથી પાંચમા ભાગે લિંગ લાંબું કરવું. આ નવ હાથ સુધીનાં મધ્યમ માનનાં નવ લિંગોનું પ્રમાણ બાણવું. ૨૪૪.

પ્રાસાદમાને કનિષ્ઠ લિંગ માન.

કૃતાદિયુગત્સંખ્યે હસ્તસંખ્યે સુરાલયે ॥

ષડંશેન પ્રકર્તવ્યં હસ્તાદિનવહસ્તકમ્ ॥૨૪૫॥

છ ગજથી ચોપન ગજ સુધીના પ્રાસાદને છઠ્ઠા ભાગે એટલે છ ગજે એક ગજ લાંબું લિંગ કરવું. આ પ્રમાણે અનુક્રમે નવ ગજ સુધીનાં કનિષ્ઠમાનનાં નવ લિંગોનું પ્રમાણ બાણવું. ૨૪૫.

લિંગ માને પ્રાસાદ માન.

કનિષ્ઠા જ્યેષ્ઠલિઙ્ગેષુ મધ્યમા મધ્યમેષુ ચ ॥

પ્રાસાદા કનિષ્ઠે જ્યેષ્ઠાઃ સીમામાનમિદં સ્મૃતમ્ ॥૨૪૬॥

જ્યેષ્ઠ માનના લિંગોમાં કનિષ્ઠ, મધ્ય માનના લિંગોમાં મધ્યમ અને કનિષ્ઠ માનના લિંગોમાં જ્યેષ્ઠ માનના પ્રાસાદો કરવા. આ લિંગ અને પ્રાસાદોનું સ્ત્રીમામાન બાણુવું. ૨૪૬.

ગભારા માને લિંગ માન.

ગર્ભે પચ્ચાંશકે ત્ર્યંશૌર્જ્યેષ્ઠં લિઙ્ગં તુ મધ્યમમ્ ॥

નવાંશે પચ્ચભાગં સ્યાદ્ગર્ભાર્ધે કનિષ્ઠોદયમ્ ॥૨૪૭॥

ગભારામાં પાંચ ભાગ કરી ત્રણ ભાગનું લિંગ લાંબું કરવું તે ગભારા માને લિંગનું જ્યેષ્ઠ માન બાણુવું. ગભારામાં નવ ભાગ કરી પાંચ ભાગનું મધ્યમ અને ગભારાના અર્ધ ભાગે લિંગ કરવું તે કનિષ્ઠમાન બાણુવું. ૨૪૭.

પ્રાસાદમાને લિંગમાન.

પ્રાસાદે દશાંશેન ભાગાર્ધં લિઙ્ગમેવ ચ ॥

લિઙ્ગમાનપ્રમાણન્તુ તન્માનો વૃષભો ભવેત્ ॥૨૪૮॥

પ્રાસાદની પહોળાઈમાં દશ ભાગ કરી અર્ધ ભાગનું લિંગ બહુ કરવું. આ લિંગની બહાઈના માનનું પ્રમાણ બાણુવું. નંદી દ્વારના અર્ધ ભાગે ઉચ્ચો કરવો. ૨૪૮.

શુભ ચિન્હ.

પદ્મ શંખો ધ્વજઃ છત્રં સ્વઙ્ગઃ સ્વસ્તિકચામરે ॥

વજ્રં દણ્ડોડર્ધચન્દ્રો ગૌશ્ચક્રં મત્સ્યો ઘટઃ શુભાઃ ॥૨૪૯॥

પદ્મ, શંખ, ધ્વજ, છત્ર, તરવાર, સ્વસ્તિક ( સાથીઓ ), ચામર, વજ્ર, ટંડ, અર્ધ ચંદ્રાકાર, ગાય, ચક્ર, માછલું અને ઘટ; એ લિંગોમાં હોય તો શુભ ચિન્હો બાણુવાં. ૨૪૯.

વર્ણુ ભેદે શુભ રેખા.

સૌખ્યદં ચિહ્નમિત્યાદ્યમાવર્ત્તો દક્ષિણોઽપિ યઃ ॥

શ્વેતા રક્તા પીતા કૃષ્ણા રેખા વર્ણેષુ સૌખ્યદાઃ ॥૨૫૦॥

ઉપર કહેલાં ચિન્હાદિ યુક્ત લિંગ સુખ આપનારું બાણુવું તથા જે લિંગમાં દક્ષિણાવર્ત (સવળો ભમરો) હોય તે પણ શુભ બાણુવું. ધોળી, રાતી, પીળી અને કાળી; એ ચાર રંગની રેખાઓ અનુક્રમે પ્રાહ્મણ, દ્વત્રિય, વૈશ્ય અને શૂદ્ર; એ ચાર વર્ણુને સુખ આપનારી છે. ૨૫૦.

લિંગ સ્વરૂપ માન.

બ્રહ્મા, વિષ્ણુ, શિવ ભાગમાન.

બ્રહ્માંશશ્ચતુરસોઽધો મધ્યેઽષ્ટાસ્રસ્તુ વૈષ્ણવઃ ॥

પૂજાભાગઃ સુવૃત્તઃ સ્યાત્ પીઠોર્ધ્વે શંકરસ્ય ચ ॥૨૫૧॥

જળાધારી ઉપર રહેલા લિંગનો નીચેનો ચોખંડો ભાગ બ્રહ્માનો અંશ બાણુવો અને મધ્યનો અષ્ટાસ્ર (અઠાંશ) ભાગ વિષ્ણુનો અંશ બાણુવો તથા ઉપરનો સુંદર ગોળાકાર ભાગ પૂજાભાગ (શિવનો અંશ) બાણુવો. ૨૫૧.

પૂજાભાગ માન.

પૂજાયા એકલાંશેન લિઙ્ગચિહ્ને દશાંશકે ॥

પીઠસ્યોર્ધ્વે દ્વિભાગેન રેખાઃ કાર્યાઃ પ્રદક્ષિણાઃ ॥૨૫૨॥

લિંગની ઉંચાઈમાં દશ ભાગો કલ્પી તેમાંનો ઉપરનો એક ભાગ પૂજાભાગ બાણુવો અને જળાધારીના ઉપરના બે ભાગોએ પ્રદક્ષિણ ક્રમે રેખાઓ કરવી. ૨૫૨.

મસ્તક માન.

મસ્તકં માનમધ્યે તુ વાહ્યગે રાષ્ટ્રવિભ્રમઃ ॥

છત્રાભમષ્ટમાંશેન સાર્ધદ્વયંશષઢંશકૈઃ ॥૨૫૩॥

લિંગનું મસ્તક માનના મધ્ય ભાગે રાખવું અને માનમાંથી બહાર બધ અર્થાત્ ગર્ભે ગોળાઈ ન થતાં વાંકુંચુંકું થાય તો રાષ્ટ્રનો નાશ થાય છે. આઠમા અથવા સાડા આઠમા ભાગે લિંગનો ઉપરનો ભાગ (મસ્તક) છત્રના જેવા આકારનો કરવો. ૨૫૩.

સ્વરૂપ લક્ષણ.

ત્રણુષામં વિસ્તરાર્ધં કુકુટાણ્ડં શિરો મતમ્ ॥

ત્રિભાગે લિઙ્ગવિસ્તારે ચૈકાંશે ભાલચન્દ્રકમ્ ॥૨૫૪॥

સાર્ધકાંશેન તુલ્યં સ્યાદ્દશાંશે બુદ્બુદાકૃતિ ॥

અધોર્ધ્વમધ્યહીનં યદ્લિઙ્ગં નાશકરં ભવેત્ ॥૨૫૫॥

પહોળાઈનો અર્ધભાગ કલાઈના જેવી કાંતિવાળો અને લિંગનું મસ્તક કુકુટાના ઇંડાના જેવી લાંબગોળ આકૃતિવાળું કરવું. લિંગની પહોળાઈમાં ત્રણ ભાગ કરી એક



ભાગમાં ભાલચંદ્ર (અર્ધચંદ્ર) વિસ્તારવો. લંબાઈમાં કરેલા દશ ભાગોમાંથી ઉપરના દોઢ ભાગે બુદ્ધબુદ્ધકૃતિ ( પાણીમાં થતા પરપોટાના જેવા આકારવાળું ) લિંગ કરવું. ઉપરના ભાગમાં તેમજ મધ્ય ભાગમાં જે લિંગ માનથી ઓછું થાય તેો નાશકર્તા બાણવું. ૨૫૪, ૨૫૫.

સર્વ દેવ સ્થાપન.

દૈદ્યે વા સંધિરેખાભિર્યુક્તં કાકપદાકૃતિ ॥  
લિङ્ગં નાનાશ્રિતાઃ સર્વે લિङ્ગે વૈ સર્વદેવતાઃ ॥૨૫૬॥  
સ્થાપયેન્મુખ્યદેવસ્ય સ્કંધમેદ્વાન્તરે સુરાન્ ॥  
એવંવિધં પ્રકર્તવ્યં લિङ્ગં સર્વાર્થકામદમ્ ॥૨૫૭॥

લિંગની લંબાઈમાં રહેલી રેખાઓ સંધિરેખાઓ યુક્ત હોય તેો તે લિંગ કાકપદાકૃતિ બાણવું અને તેમાં સર્વ દેવો રહેલા હોય છે. લિંગમાં મુખ્ય દેવના સ્કંધ અને મેદ્વના વચલા અંતરમાં સર્વ દેવી દેવતાઓ સ્થાપન કરવા. આ પ્રમાણે લિંગ કરવું તે સર્વ અર્થ અને કામનાઓને પૂર્ણ કરનાર છે. ૨૫૬, ૨૫૭.

બાણલિંગ સ્વરૂપ લક્ષણ.

બાણ લિંગનાં સ્થાન.

વારાણસ્યાં પ્રયાગે ચ ગંગાયાઃ સંગમેષુ ચ ॥  
કુરુક્ષેત્રે સરસ્વત્યાં બાણલિङ્ગં શુભાવહમ્ ॥૨૫૮॥  
યાનિ વૈ નર્મદાયાઞ્ચ હ્યન્તર્વેદ્યાઞ્ચ સંગમે ॥  
કેદારે ચ પ્રભાસે ચ બાણલિङ્ગં સુખાવહમ્ ॥૨૫૯॥

કાશી, પ્રયાગ, ગંગાનદીનાં સંગમસ્થાન, કુરુક્ષેત્ર અને સરસ્વતીમાંથી નીકળેલું બાણલિંગ કલ્યાણકર્તા છે તથા નર્મદા, અન્તર્વેદી, નદીના સંગમ, કેદારેશ્વર અને પ્રભાસ ક્ષેત્રમાંનું બાણલિંગ સુખકર્તા છે. ૨૫૮, ૨૫૯.

બાણલિંગ પરીક્ષા.

ત્રિપશ્ચવારં યસ્યૈવ તુલાસામ્યં ન જાયતે ॥  
તદા બાણં સમાખ્યાતં ત્વિદં પાષાણસંભવમ્ ॥૨૬૦॥

પાષાણનું જે લિંગ ત્રણ અથવા પાંચ વખત તોલતાં દરેક વખતે તેનું સરખું તોલ ન આવે તે બાણલિંગ બાણવું. ૨૬૦.

## દોષ લક્ષણ.

સ્થૂલં ચ્વણ્ડશ્ચ દીર્ઘશ્ચ સ્ફુટિતં છિદ્રસંયુતમ્ ॥  
 વિન્દુયુક્તશ્ચ શૂલાગ્રં કૃષ્ણં પીતં તથૈવ હિ ॥૨૬૧॥  
 વક્રશ્ચ મધ્યહીનશ્ચ बहुवर्णश्च यद्भवेत् ॥  
 वर्जयेन्मतिमौल्लिङ्गं सर्वदोषकरं यतः ॥૨૬૨॥

જે બાણલિંગ બહુ; ખંડિત થએલું; લાંબું; ફાટેલું; છિદ્રોવાળું; ટપકાંવાળું; જેનો અથ ભાગ ત્રિશૂલની આણી જેવો હોય તેવું; કાળું; પીળું; વાંકું; મધ્યમાં પાતળું અને ઘણા વર્ણોવાળું હોય તેનો બુદ્ધિમાન પુરૂષે ત્યાગ કરવો. કારણ કે તે સમસ્ત દોષોને ઉત્પન્નકર્તા છે. ૨૬૧, ૨૬૨.

## ભક્તિપૂર્વક પૂજાવિધાન.

મહાનદીસમુદ્ભૂતં સિદ્ધિક્ષેત્રાદિસંભવમ્ ॥  
 પાષાણં પરયા ભક્ત્યા લિઙ્ગં તત્પૂજયેત્સુધીઃ ॥૨૬૩॥

મહાનદી (મોટી, સતતધારાથી વહેનારી નદીઓ) તથા સિદ્ધિક્ષેત્ર વગેરેમાંથી ઉત્પન્ન થએલું પાષાણલિંગ બુદ્ધિમાન પુરૂષે ઘણી શ્રદ્ધા અને ભક્તિપૂર્વક પૂજવું. ૨૬૩.

## નિત્ય બાણપૂજા વિધાન.

સદોષં ગુણયુક્તં વા વાણં પૂજ્યં હિ નિત્યશઃ ॥  
 ચલં લક્ષ્મીં સમાક્રમ્ય મુજ્યતે વાણલિઙ્ગતઃ ॥૨૬૪॥

બાણલિંગ દોષયુક્ત હોય અથવા ગુણયુક્ત હોય પરંતુ હુમેશાં પૂજવા યોગ્ય છે. કારણ કે બાણલિંગના પૂજનથી મનુષ્ય બલપૂર્વક લક્ષ્મીને તાબે કરી તેનો ઉપભોક્તા બને છે. ૨૬૪.

## લિંગપૂજને ફલ.

સર્વયજ્ઞતપોદાનં તથા વેદેષુ યત્ફલમ્ ॥  
 તત્ફલં કોટિગુણિતં પ્રાપ્યતે લિઙ્ગપૂજનાત્ ॥૨૬૫॥

લિંગનું પૂજન કરવાથી સર્વ યજ્ઞ, તપ અને જ્ઞાન તથા વેદોનું પઠન કરવાથી જે ફળ પ્રાપ્ત થાય તેથી કરોડો ગણું ફળ પ્રાપ્ત થાય છે. ૨૬૫.

શતવારં કુરુક્ષેત્રે સહસ્રં જાહ્વીજલે ॥  
 લક્ષવારં નર્મદાયાં કોટિશ્ચ કુરુજાઙ્ગલે ॥૨૬૬॥  
 કૃત્વા સ્નાનં તથા પિણ્ડં હોમં દાનશ્ચ ભોજનમ્ ॥  
 ગુણિતં કોટિવારશ્ચ સર્વં પુણ્યં લભેન્નરઃ ॥૨૬૭॥

માણસ કુરુક્ષેત્રમાં સો વખત, ગંગાજળમાં હજાર વખત, નર્મદામાં લાખવાર અને કુરુજાંગલમાં કરોડોવાર સ્નાન, પિંડદાન, હોમ, દાન અને ભોજનાદિ પુણ્યકાર્ય કરવાથી જે પુણ્ય ફલ મેળવે છે તેનાથી કરોડો ગણુ પુણ્ય તેને લિંગના પૂજનથી મળે છે. ૨૬૬, ૨૬૭.

### શિવતીર્થોદક.

પદ્મે શતસહસ્રેષુ બાળે પશ્ચશતેષુ ચ ॥  
 સ્વયંભુવિ સહસ્રાન્તે શિવતીર્થોદકં સ્મૃતમ્ ॥૨૬૮॥

ન્યાં એક લાખ કમળો, પાંચસો બાણલિંગ અને એક હજાર સ્વયંભૂલિંગ હોય ત્યાં શિવતીર્થોદક બાણવું. ૨૬૮.

લિંગ દૈર્ઘ્ય, વિસ્તાર તથા વૃષમાન.

લિંગાયામસમં દૈર્ઘ્યે ચોચ્છ્રયે પીઠિકા સમા ॥  
 સપ્તભાગાયતો નંદી પશ્ચભાગોન્નતો ભવેત્ ॥૨૬૯॥

લિંગની બહાઈ પ્રમાણે ઉંચાઈ રાખવી અને ઉંચાઈ પ્રમાણે પીઠિકા ( જળાધારી ) રાખવી. નંદી ( વૃષ ) સાત ભાગ લાંબો અને પાંચ ભાગ ઉંચો કરવો. ૨૬૯.

ન્યૂનાધિક વૃષમાન.

બાણલિંગે વૃષં કુર્યાત્ સ્વયંભૂમુગ્ધમૃન્મયે ॥  
 શતસહસ્રલિંગેષુ વૃષં ન્યૂનાધિકં વિદુઃ ॥૨૭૦॥

બાણલિંગ, સ્વયંભૂલિંગ, મુખલિંગ, મૃન્મયલિંગ તથા એક લાખ લિંગોમાં વૃષ ન્યૂનાધિક કરવો. ૨૭૦.

### पीठिका स्वल्प लक्षण.

पृथुत्वं पीठिकायास्तु लिङ्गायामसमं भवेत् ॥

उदयो विष्णुभागान्त उमावत् पीठिका स्मृता ॥२७१॥

जणाधारीनी पडोणाई दिगिनी लंगाई अशेअर करवी तथा विष्णुना भाग सुधी उच्यी करवी. जणाधारी उमानुं स्वल्प जणुपुं. २७१.

विस्तारस्य त्रिभागेन प्रणालञ्चाधिकं मतम् ॥

तदर्धेनाग्रविस्तारं त्रिभागो जलवाहकः ॥२७२॥

विस्तार ( पडोणाई ) ना त्रीज भागे प्रणाल करवुं अथवा तेथी अधिक अशे पणु करवुं. तेनाथी अर्धा भागे आगजना भागने विस्तार करवे. अने तेना त्रीज भागे पाणी जवानो भाग करवे. २७२.

### ऐक जति पीठ विधान.

जात्यैकया विधातव्यं नेष्टमन्योन्यसंकरम् ॥

आहुः शैलेन्द्रजे केचित् पीठं पक्षेष्टकामयम् ॥२७३॥

जणाधारी ऐक जतिनी करवी. मिश्र जतिनी जणाधारी छंष्ट नथी. डेटलाक शास्त्रकारो पाषाणुना दिगिने पकवेदी छंटोनी जणाधारी करवी ऐम डडे छे. २७३.

### संधि.

उपर्युपरि पीठानां संधी रंगावसानके ॥

नालस्य मध्यमध्ये च कर्णे संधिं न कारयेत् ॥२७४॥

उपराउपरी करेदी पीठिकाओनी संधि रंगावसानक ओटवे जलतनी घसीओमां करवी. परंतु नालना मध्यभागे अने डणुं ( डोणुमां ) संधि करवी नहि २७४.

### पीठिकाना दश भेद.

चतुरस्रादिवृत्तानां पीठिका दशधा स्मृता ॥

उन्नता दर्पणाकारा बाह्ये मेखलयान्विता ॥२७५॥

ओरस, गोण आदि लेटोअे करी पीठिका दश प्रकारनी जणुनी. पीठिका दर्पणुना आकारे उन्नत (मध्यभागे जरा उपेटी) तथा अडारना भागे मेखलावाणी करवी. २७५.

પીઠિકામાં જગતી પીઠ માન.

ત્રયોદશ તુ પીઠે ચે જગત્યાઞ્ચ પરિક્ષિપેત્ ॥  
 ઝર્ધ્વાધો જાઙ્ઘ્યકુમ્ભશ્ચ તન્મધ્યે કણકં ભવેત્ ॥૨૭૬॥  
 અર્ચાદૈર્ઘ્યસમા દૈર્ઘ્યે લિઙ્ગાયમાયતા ભવેત્ ॥  
 યસ્ય દેવસ્ય યા પત્ની પીઠે તાં પરિકલ્પયેત્ ॥૨૭૭॥

જગતીમાં વર્ણવેલી તેર ભાગની પીઠ પ્રમાણે જળાધારીની પીઠ પણ કરવી. જળાધારીને ઉપરનીયે બહાઈ કરવો અને તે બહાઈમાં વચમાં કણક, કર્ણિકા-કર્ણી કરવી. જળાધારી લંબાઈમાં લિંગની લંબાઈ સમાન તથા પહોળાઈમાં લિંગની પહોળાઈ બરાબર લિંગને ફરતી કરવી અને જે દેવની જે પત્ની હોય તેની પીઠમાં કલ્પના કરવી. ૨૭૬, ૨૭૭.

મુખલિંગ લક્ષણ.

મુખલિઙ્ગં ત્રિવક્રં સ્યાદેકવક્રં ચતુર્મુખમ્ ॥  
 સન્મુખશ્ચૈકવક્રં સ્યાત્ ત્રિવક્રં પૃષ્ઠતો નહિ ॥૨૭૮॥

મુખલિંગ અથવા મુખસહિત લિંગ ત્રણ મુખવાળું, એક મુખવાળું અથવા ચાર મુખવાળું કરવું. એક મુખવાળું મુખલિંગ સન્મુખ કરવું અને ત્રણ મુખવાળા મુખલિંગને પૃષ્ઠ ભાગે મુખ કરવું નહિ. ૨૭૮.

પશ્ચિમાસ્યં સિતં શુભ્રં કુઙ્કમામં તથોત્તરમ્ ॥  
 યામ્યં કૃષ્ણકરાલં સ્યાત્ પ્રાચ્યં દીપ્તાગ્નિસન્નિભમ્ ॥૨૭૯॥

મુખલિંગનું પશ્ચિમ દિશા તરફનું મુખ શ્વેત કાંતિવાળું, ઉત્તર દિશા તરફનું કુંકુમની કાંતિવાળું, દક્ષિણ દિશાનું કાળું અને લયંકર કાંતિવાળું તથા પૂર્વ દિશા તરફનું મુખ પ્રજ્વલિત અગ્નિ સમાન કાંતિવાળું કરવું. ૨૭૯.

સઘો વામં તથા ઘોરં તત્પુરુષશ્ચ ચતુર્થકમ્ ॥  
 પન્નમશ્ચ તથેશાનં યોગિનામપ્યગોચરમ્ ॥૨૮૦॥

સઘોબળત, વામદેવ, અઘોર, યોધા તત્પુરુષ અને પાંચમા ઈશાન રૂદ્રનાં સ્વરૂપો યોગી લોકોને પણ અગમ્ય છે. ૨૮૦.

### ऐक द्वार शिवायतन.

वामे गणाधिपः स्थाप्यो दक्षिणे पार्वती तथा ॥  
 नैऋत्ये भास्करं विद्याद् वायव्ये च जनार्दनम् ॥२८१॥  
 मातृकामातृसंस्थानं कारयेद् दक्षिणां दिशम् ॥  
 सौम्ये शान्तिगृहं कुर्याद्यक्षाधीशस्तु पश्चिमे ॥२८२॥

ऐक द्वार शिवायतनमां वाम भागे गणपति, दक्षिण भागे पार्वती, नैऋत्य  
 कोणुमां सूर्य, वायुकोणुमां जनार्दन, दक्षिण दिशां मातृका देवीभ्योनु' संस्थान, उत्तर  
 दिशां शान्तिगृह अने पश्चिम दिशां कुंभे असाडवा. २८१, २८२.

### चतुर्भुज शिवायतन.

वामे शान्तिगृहं कुर्याद्यशोद्धारश्च दक्षिणे ॥  
 मध्ये रुद्रः प्रतिष्ठाप्यो मातृस्थानश्च दक्षिणे ॥२८३॥  
 वामे देवी महालक्ष्मीरुमा वै भैरवस्तथा ॥  
 ब्रह्मविष्णु तथा रुद्रं पृष्टिदेशे तु कारयेत् ॥२८४॥  
 चन्द्रादित्यौ स्थितौ कर्णौ आग्नेयां स्कंद एव च ॥  
 ईशाने विघ्नराजश्च धूम्र ईशानगोचरे ॥२८५॥

चतुर्भुज शिवायतनमां वामभागे शान्तिगृह अने दक्षिणभागमां यशोद्धार  
 करुणुं. मध्यभागे रुद्र स्थापये. दक्षिण दिशां मातृका देवीभ्योनु' स्थान करुणुं. वाम-  
 भागमां देवी महालक्ष्मी, उमा तथा भैरव असाडवा. पाछगना भागमां ब्रह्मा, विष्णु  
 अने रुद्र स्थापवा. कोणुभ्योमां चंद्र अने सूर्य असाडवा, अग्निकोणुमां स्कंद, ईशान-  
 कोणुमां गणेश तथा नैऋत्यकोणुमां धूम्र असाडवा. २८३, २८४, २८५.

### शिवना अष्ट द्वारपाल.

#### पूर्व दिशाना

मातुलिङ्गश्च नागेन्द्रं डमरुं बीजपूरकम् ॥  
 नन्दी मुकुटशोभाढ्यः सर्वाभरणभूषितः ॥२८६॥  
 खट्वाङ्गश्च कपालश्च डमरुं बीजपूरकम् ॥  
 दंष्ट्राकरालवदनो महाकालस्तु दक्षिणे ॥२८७॥

બીજોરૂં, સર્પ, ડમરૂ અને બીજપૂરકધારી, સુકુટની શોભાવાળો તથા સર્વાલંકારોથી વિભૂષિત પૂર્વદિશાના વામભાગે રહેલો નંદી નામનો દ્વારપાલ બાણુવો. તેમજ ખટ્વાંગ, કપાલ, ડમરૂ અને બીજપૂરકધારી અને દંપ્ત્રાથી વિકરાળ મુખવાળો પૂર્વ દિશાના દક્ષિણ ભાગે રહેલો મહાકાલ નામનો દ્વારપાલ બાણુવો. ૨૮૬, ૨૮૭.

### દક્ષિણ દિશાના

તર્જનીશ્ચ ત્રિશૂલશ્ચ ડમરૂં ગજમેવ ચ ॥

હેરમ્બો વામભાગે સ્યાદ્ ભુંગી દક્ષિણતઃ સ્મૃતઃ ॥૨૮૮॥

ગજં ડમરૂશ્ચ ચટ્વાઙ્ગં તર્જનીં વામહસ્તકે ॥

ઉભૌ ચ દક્ષિણે દ્વારે મૃદ્ધી દક્ષિણતઃ શુભઃ ॥૨૮૯॥

તર્જની, ત્રિશૂલ, ડમરૂ અને ગજધારી દક્ષિણ દિશાના ડાબા ભાગે રહેલો હેરમ્બો નામનો તથા ગજ, ડમરૂ, ખટ્વાંગ અને વામ હસ્તમાં તર્જનીવાળો દક્ષિણ દિશાના જમણા ભાગમાં રહેલો ભુંગી નામનો દ્વારપાલ બાણુવો. ૨૮૮, ૨૮૯.

### પશ્ચિમ તથા ઉત્તર દિશાના

ત્રિશૂલં ડમરૂશ્ચૈવ ચટ્વાઙ્ગશ્ચ કપાલકમ્ ॥

કપાલં ડમરૂં દન્તં વીજપૂરં તથા દધત્ ॥૨૯૦॥

દુર્મુગ્ધઃ પશ્ચિમે વામે પાણ્ડુરો દક્ષિણે તથા ॥

માતુલિઙ્ગં મૃણાલશ્ચ ચટ્વાઙ્ગપદ્મદણ્ડકૌ ॥૨૯૧॥

સિતો વામેઽસિતો દક્ષે ઉત્તરદ્વારસંસ્થિતૌ ॥

પદ્મદણ્ડશ્ચ ચટ્વાઙ્ગં મૃણાલં વીજપૂરકમ્ ॥૨૯૨॥

ત્રિશૂલ, ડમરૂ, ખટ્વાંગ અને કપાલધારી પશ્ચિમ દિશાના વામ ભાગમાં રહેલો દુર્મુગ્ધ નામનો તથા કપાલ, ડમરૂ, દાંત અને બીજપૂરકધારી પશ્ચિમ દિશાના દક્ષિણ ભાગે રહેલો પાંડુર નામનો દ્વારપાલ બાણુવો. માતુલિંગ, કમળ, ખટ્વાંગ અને પદ્મદંડધારી ઉત્તર દિશાના વામભાગસ્થિત સિત નામનો તથા પદ્મદંડ, ખટ્વાંગ, કમળ અને બીજપૂરકધારી ઉત્તર દિશાના દક્ષિણ ભાગમાં રહેલો અસિત નામનો દ્વારપાલ બાણુવો. ૨૯૦, ૨૯૧, ૨૯૨.

દેવી સ્વરૂપ લક્ષણ વર્ણન.

ઉમાદેવી.

અથ ગૌર્યાઃ પ્રવક્ષ્યામિ પ્રમાણં મૂર્તિનિર્ણયમ્ ॥  
 ચતુર્ભુજા ત્રિનેત્રા ચ સર્વાભરણમૂષિતા ॥૨૯૩॥  
 અક્ષસૂત્રામ્બુજે ધત્તે દર્પણશ્ચ કમણ્ડલુમ્ ॥  
 ઉમાનામ્ની ભવેન્મૂર્તિર્વદિતા ત્રિદશૌરપિ ॥૨૯૪॥

હવે ગૌરીની મૂર્તિનું પ્રમાણ કહીશ. ચાર ભુજવાળી, ત્રણ નેત્રવાળી, સર્વ આભરણોથી વિભૂષિત, અક્ષમાલા, પદ્મ, દર્પણ અને કમંડલુ જેણે પ્રદક્ષિણ ક્રમે ચારે ભુજાઓમાં ધારણ કરેલાં છે એવી તથા દેવતાઓથી વંદિત થયેલી ઉમા નામની ગૌરીની મૂર્તિ જાણવી. ૨૯૩, ૨૯૪.

પાર્વતી.

અક્ષસૂત્રં શિવં દેવં ગણાધ્યક્ષં કમણ્ડલુમ્ ॥  
 પક્ષદ્વયેઽગ્નિકુણ્ડૌ ચ પાર્વતી પર્વતોદ્ભવા ॥૨૯૫॥

દક્ષિણક્રમે નીચેના હાથમાં અક્ષમાલા, ઉપરના હાથમાં જળાધારી સહિત શિવલિંગ, વામ આબુના ઉપરના હાથમાં ગણેશ અને નીચેના હાથમાં કમંડલુ ધારણ કરેલી તથા જન્ને આબુએ અગ્નિકુણ્ડોથી યુક્ત અને પર્વતથી ઉદ્ભવેલી પાર્વતીની મૂર્તિ જાણવી. ૨૯૫.

ગૌરી.

અક્ષસૂત્રં તથા પદ્મમભયશ્ચ વરં તથા ॥  
 ગોધાસનાશ્રયા મૂર્તિર્ગૈહે પૂજ્યા શ્રિયૈ સદા ॥૨૯૬॥

અક્ષમાલા, પદ્મ, અભય અને વરદ હાથવાળી તથા ઘોના ઉપર બેઠેલી ગૌરીની મૂર્તિ ઘરમાં સદા પૂજવી. તે લક્ષ્મીને આપનારી છે. ૨૯૬.

રંભાગૌરી.

કમણ્ડલ્વક્ષસૂત્રે ચ વિભ્રાણા વજ્રમહુશમ્ ॥  
 ગજાસનસ્થિતા રમ્ભા કર્તવ્યા સર્વકામદા ॥૨૯૭॥



કમંડલુ, અક્ષમાલા, વજ્ર અને અંકુશ ધારિણી તથા હાથીના વાહનવાળી રંભા નામની ગૌરીની મૂર્તિ કરવી. તે સર્વ કામનાઓને આપનારી છે. ૧૯૭.

### આમુંડાગૌરી.

શૂલાક્ષસૂત્રદણ્ડાંશ્ચ વિભ્રાણા શ્વેતચામરમ્ ॥  
ચામુળ્હેતિ સમાહ્યાતા સર્વપાપપ્રણાશિની ॥૨૯૮॥

ત્રિશૂલ, અક્ષમાલા, દંડ અને શ્વેત ચામર ધારણ કરનારી આમુંડા નામની ગૌરીની મૂર્તિ કરવી તે સર્વ પાપને નાશ કરનારી છે. ૨૯૮.

### ત્રિપુરાગૌરી.

નાગપાશાઙ્કુશૌ ચૈવાભયદં વરદં કરમ્ ॥  
ત્રિપુરા નામ સંપૂજ્યા વંદિતા ત્રિદશૌરપિ ॥૨૯૯॥

નાગપાશ, અંકુશ, અભય તથા વરદ ભુજવાળી ત્રિપુરા નામની ગૌરીની મૂર્તિ પૂજવી. જે દેવતાઓથી પણ વંદિત થએલી છે. ૨૯૯.

### ગૌરી આયતન.

વામે સિદ્ધી રમા યામ્યે સાવિત્રી ચૈવ પશ્ચિમે ॥  
પૃષ્ઠે કર્ણદ્વયે કાર્યા ભગવતી સરસ્વતી ॥૩૦૦॥  
ઈશાને તુ ગણેશઃ સ્યાત્કુમારશ્ચાગ્નિકોળકે ॥  
મધ્યે ગૌરી પ્રતિષ્ઠાપ્યા સર્વાભરણભૂષિતા ॥૩૦૧॥

ગૌર્યાયતનમાં વામ ભાગે સિદ્ધિ, દક્ષિણ ભાગે લક્ષ્મી, પશ્ચિમે સાવિત્રી, પાછળના ભાગે કર્ણોમાં ભગવતી અને સરસ્વતી, ઈશાન કોણમાં ગણેશ અને અગ્નિકોણે કુમાર-સ્વામી સ્થાપવા તથા મધ્ય ભાગમાં સર્વ આભરણોથી વિભૂષિત ગૌરીની પ્રતિષ્ઠા કરવી. ૩૦૦, ૩૦૧.

### ગૌરીની અષ્ટ દ્વારપાલિકાઓનાં નામ.

જયા ચ વિજયા ચૈવ હ્યજિતા ચાપરાજિતા ॥  
વિભક્તા મહ્નલા ચૈવ મોહિની સ્તમ્ભિની તથા ॥૩૦૨॥

જયા, વિજયા, અજિતા, અપરાજિતા, વિભક્તા, મંગલા, મોહિની અને સ્તંભિની; આ આઠ ગૌરીની દ્વારપાલિકાઓ જાણવી. ૩૦૨.

અભયાઙ્કુશપાશૌશ્ચ દણ્ડેનૈવ જયા મતા ॥

સવ્યાપસવ્યયોગેન વિજયા નામ સા ભવેત્ ॥૩૦૩॥

અભયાબ્જપાશદણ્ડૈ રાજિતા ચાપરાજિતા ॥

અભયવજ્રાઙ્કુશદણ્ડૈર્વિભક્તા ચૈવ મજ્જલા ॥૩૦૪॥

અભયશઙ્ખાબ્જદણ્ડૈર્મોહિની સ્તંભિની તથા ॥

ગૌર્યા આયતને સૃષ્ટ્યા ચાષ્ટૌ સ્યુદ્વારપાલિકાઃ ॥૩૦૫॥

અભય, અંકુશ, પાશ અને દંડધારિણી જયા તથા ડાબા જમણાં આયુધો કરવાથી વિજયા નામની દ્વારપાલિકા જાણવી. અભય, પદ્મ, પાશ અને દંડધારિણી અજિતા અને આયુધોને સવ્યાપસવ્ય કરવાથી અપરાજિતા; અભય, વજ્ર, અંકુશ અને દંડધારિણી વિભક્તા અને આયુધોના સવ્યાપસવ્ય યોગે મંગલા; અભય, શંખ, પદ્મ અને દંડધારિણી મોહિની તથા સવ્યાપસવ્ય યોગે સ્તંભિની નામની દ્વારપાલિકા જાણવી અને આ આઠે દ્વારપાલિકાઓ ગૌરીના પ્રાસાદમાં પૂર્વથી પ્રદક્ષિણ ક્રમે આરે દિશામાં સ્થાપવી. ૩૦૩, ૩૦૪, ૩૦૫.

ગણેશ સ્વરૂપ લક્ષણ.

ગણેશ.

દન્તશ્ચ પરશું પદ્મં મોદકશ્ચ ગજાનનઃ ॥

ગણેશો મૂષકારૂઢો વિભ્રાણઃ સર્વકામદઃ ॥૩૦૬॥

હાથીદાંત, ફરસી, પદ્મ અને મોદક ( લાડુ ) ધારી આર હાથવાળા, હાથીના મુખવાળા તથા ઉંદર ઉપર ઘેઠેલા સર્વ કામનાઓને પૂરનારા ગણેશ જાણવા. ૩૦૬.

હેરંબ.

વરં તથાઙ્કુશં દન્તં દક્ષિણે પરશું તથા ॥

વામે કપાલવાળાક્ષાન્ કૌમોદિકીં તથૈવ હિ ॥૩૦૭॥

ધારયન્તં કરેભ્યશ્ચ પશ્ચવક્ત્રં ત્રિલોચનમ્ ॥

હેરમ્બં મૂષકારૂઢં કુર્યાત્સર્વાર્થકામદમ્ ॥૩૦૮॥

વર, અંકુશ, હાંત અને પરશુ જમણા ચારે હાથમાં અને કપાલ, બાણ, માલા અને કૌમોદકી ગદા વામ હાથોમાં ધારણ કરેલા. પાંચ મુખવાળા, ત્રણ નેત્રવાળા અને મૂષક ઉપર બેઠેલા હિરણ્ય ગણેશ કરવા. તે સર્વ ધ્યેયિત કળના દેનારા છે. ૩૦૭, ૩૦૮.

વક્રતુંડ.

લમ્બોદરં ત્રિનેત્રં પાશાઙ્કુશધરં પરમ્ ॥

વરદાભયહસ્તં લસત્કર્ણ સત્ચામરમ્ ॥૩૦૯॥

ત્રણ નેત્રવાળા, પાશ અને અંકુશધારી તથા વરદ અને અભય હસ્તવાળા, કર્ણોમાં કુંડલધારી, ચામરવાળા અને લાંબા ઉદરવાળા વક્રતુંડ ગણેશ બાણવા. ૩૦૯.

ગણેશાયતન.

વામાઙ્ગે ગજકર્ણં તુ સિદ્ધિં દયાચ્ચ દક્ષિણે ॥

પૃષ્ઠિકર્ણં તથા દ્વી ચ ધૂમ્રકો વાલચન્દ્રમાઃ ॥૩૧૦॥

ઉત્તરે તુ સદા ગૌરી યામ્યે ચૈવ સરસ્વતી ॥

પશ્ચિમે યક્ષરાજશ્ચ બુદ્ધિઃ પૂર્વે સુસંસ્થિતા ॥૩૧૧॥

ગણેશાયતનમાં વામાંગે ગજકર્ણ, દક્ષિણ અંગે સિદ્ધિ, પૃષ્ઠિકર્ણોમાં ધૂમ્રક અને બાલચન્દ્રમા, ઉત્તર દિશામાં ગૌરી, દક્ષિણ દિશામાં સરસ્વતી, પશ્ચિમે યક્ષરાજ કુબેર તથા પૂર્વ દિશામાં બુદ્ધિ દેવતા સ્થાપવી. ૩૧૦, ૩૧૧.

ગણેશના અષ્ટ દ્વારપાળ.

સર્વે ચ વામનાકારાઃ સૌમ્યાશ્ચ પુરુષાનનાઃ ॥

તર્જની પરશુઃ પદ્મ હ્યવિગ્નો દણ્ડહસ્તકઃ ॥૩૧૨॥

તર્જનીદણ્ડાપસવ્યે તુ સ ભવેદ્ વિગ્નરાજકઃ ॥

તર્જની ચ્ચઙ્ગલે ચ દણ્ડહસ્તશ્ચ વક્ત્રકઃ ॥૩૧૩॥

તર્જનીદંડાપસવ્યે તુ દક્ષિણે ચલવાન્ ભવેત્ ॥

તર્જની બાણત્રાપે ચ દણ્ડશ્ચ ગજકર્ણકઃ ॥૩૧૪॥

તર્જનીદંડાપસવ્યે તુ ગોકર્ણઃ પશ્ચિમે સ્મૃતઃ ॥

તર્જનીપદ્માઙ્કુશાંશ્ચ દણ્ડં હસ્તેષુ સૌમ્યકઃ ॥૩૧૫॥

તર્જનીદણ્ડાપસવ્યે તુ સ ચૈવ શ્રુતિદાયકઃ ॥

પક્ષદ્વારાદિકે સર્વે પ્રાચ્યાદિપૃષ્ઠસંસ્થિતાઃ ॥૩૧૬॥

ગણેશના આઠ પ્રતિહારો વામનાકાર, સૌમ્ય સ્વરૂપ અને પુરૂષના સુખવાળા કરવા. તર્જની, પરશુ, પદ્મ અને હાંડધારી અવિદ્ય નામે દ્વારપાળ તથા તર્જની અને હાંડને પરસ્પર બદલી ડાબાજમણી કરવાથી વિદ્યરાજ નામે જાણવો. તર્જની, અડ્ડા, ઢાલ અને હાંડધારી સુવક્ર નામે તથા તર્જની અને હાંડના સવ્યાપસવ્ય યોગે બલવાન નામે દ્વારપાળ જાણવો. તર્જની, બાણ, ધનુષ્ય અને હાંડધારી ગજકર્ણ નામે તથા તર્જની અને હાંડના સવ્યાપસવ્ય યોગે ગોકર્ણ નામે પશ્ચિમ દ્વારના દ્વારપાળ જાણવા. તર્જની, પદ્મ, અંકુશ અને હાંડધારી સૌમ્યક્ર નામે તથા તર્જની અને હાંડના સવ્યાપસવ્ય યોગે શ્રુતિદાયક નામે દ્વારપાળ જાણવો. આ સર્વ પ્રતિહારો પૂર્વાદિ દિશાઓના ક્રમે દ્વારોના બન્ને પડખે રહેલા જાણવા. ૩૧૨, ૩૧૩, ૩૧૪, ૩૧૫, ૩૧૬.

### શ્રી કાર્તિકસ્વામી.

કાર્તિકેયં પ્રવક્ષ્યામિ તરુણાદિત્યસન્નિભમ્ ॥  
 કમલોદરવર્ણામં કુમારં સુકુમારકમ્ ॥૩૧૭॥  
 ચ્વણ્ડકૈશ્ચીરકૈર્ધુક્તં મયૂરવરવાહનમ્ ॥  
 સ્થાનીયં ચ્વેદનગરે મુજા દ્વાદશ કલ્પયેત્ ॥૩૧૮॥  
 ચતુર્ભુજં કર્પટે સ્યાદ્ વને ગ્રામે દ્વિવાહુકમ્ ॥  
 દક્ષિણે શક્તિપાશૌ ચ ચ્વહ્ગં વાણં ત્રિશૂલકમ્ ॥૩૧૯॥  
 વરદશ્ચૈકહસ્તઃ સ્યાદથવાઽભયદો ભવેત્ ॥  
 ધનુઃ પતાકા મુષ્ટિશ્ચ તર્જની તુ પ્રસારિતા ॥૩૨૦॥  
 ચ્વેદકં તામ્રચૂડશ્ચ વામહસ્તેષુ શસ્યતે ॥  
 દ્વિમુજસ્ય કરે શક્તિર્વામોર્ધ્વે ચૈવ કુર્કુટઃ ॥૩૨૧॥  
 ચતુર્મુજે શક્તિપાશૌ વામતો દક્ષિણે ત્વસિઃ ॥  
 વરદોઽભયદો વાપિ દક્ષિણે સ્યાત્તુરીયકઃ ॥૩૨૨॥

કાર્તિકસ્વામી નવીન ઉદય પામતા સૂર્યની ક્રાંતિ સમાન ક્રાંતિવાળા તેમજ કમળના ઉદરના વર્ણુની સમાન ક્રાંતિવાળા સુકુમાર કુમાર કરવા. તથા ખંડ વસ્ત્રોથી ભૂષિત થએલા અને મયૂરના વાહન સહિત કરવા. \* ખેટ અથવા નગરમાં બાર ભુજવાળી મૂર્તિ કરવી. કર્પટમાં ચતુર્ભુજવાળી અને વન તથા ગ્રામમાં બે ભુજવાળી મૂર્તિ કરવી.

\* ૧૭, ૧૩ કે ૯ હાથ પહેળા રસ્તા જેમાં હોય તે ક્રમે જ્યેષ્ઠ, મધ્યમ અને કનિષ્ઠ નગર કહેવાય છે. નગરના અર્ધને ગ્રામ, ગ્રામના અર્ધ જેટલાને ખેટ અને ખેટના અર્ધ જેટલું નાનું ગ્રામકું હોય તેને કર્પટ કહે છે.

દક્ષિણ હાથોમાં શક્રિ, પાશ, ખડ્ગ, ગાણુ, ત્રિશૂલ અને એક હાથ વરદ અથવા અભય આપનારો કરવો. વામ હાથોમાં ધનુષ, પતાકા, મુષ્ટિ, તર્જની (ઉંચી કરેલી), ઢાલ અને કુકુડો આપવો શુભ છે.

એ ભુવનવાળી મૂર્તિના દક્ષિણ હાથમાં શક્રિ અને વામ હાથમાં એકેલો કુકુડો આપવો. ચાર ભુવનવાળી મૂર્તિના દક્ષિણ હાથોમાં તરવાર અને વરદ અથવા અભય તથા વામ હાથોમાં શક્રિ અને પાશ આપવો. ૩૧૭, ૩૧૮, ૩૧૯, ૩૨૦, ૩૨૧, ૩૨૨.

### પાંચ લીલાદેવી.

અક્ષસૂત્રામ્બુપાત્રે ચ હ્યધોહસ્તૌ પ્રકાશયેત્ ॥

સર્વાસામીદૃશૌ હસ્તૌ દ્વાવૂર્ધ્વૌ કથયામ્યથ ॥૩૨૩॥

પદ્મયુગ્મે લીલયા સ્યાલ્લીલા પદ્મ ચ પુસ્તકમ્ ॥

લીલાઙ્ગી પાશપદ્માભ્યાં લલિતા વજ્રમઙ્ગુશમ્ ॥

પાશાઙ્ગુશૌ લીલાવતી લીલા વૈ પદ્મ કીર્તિતાઃ ॥૩૨૪॥

અક્ષમાલા અને જલપાત્રયુક્ત પાંચે લીલા દેવીઓના નીચેના હસ્તો કરવા અને ઉપરના અન્ને હાથોનાં આયુધો નીચે પ્રમાણે જાણવાં.

અન્ને ઉર્ધ્વ હાથમાં એ પદ્મ ધારિણી લીલયા નામે, પદ્મ અને પુસ્તકધારિણી લીલા નામે, પાશ અને પદ્મધારિણી લીલાંગી નામે, વજ્ર અને અંકુશધારિણી લલિતા નામે તથા પાશ અને અંકુશધારિણી લીલાવતી નામે દેવી જાણવી. આ પાંચ લીલાદેવીઓ કહેલી છે. ૩૨૩, ૩૨૪.

### મહાલક્ષ્મી.

વરં ત્રિશૂલગ્વેટે ચ પાનપાત્રં ચ વિભ્રતી ॥

નીલકણ્ઠં તથા નાગં મહાલક્ષ્મીઃ પ્રકીર્તિતા ॥૩૨૫॥

વર, ત્રિશૂલ, ઢાલ અને જલપાત્રને ધારણ કરનારી તથા મોર અથવા હાથીના વાહનવાળી મહાલક્ષ્મી કહી છે. ૩૨૫.

### ક્ષેમંકરી.

ચરં ત્રિશૂલપદ્મે ચ પાનપાત્રં કરે તથા ॥

ક્ષેમંકરી તદા નામ ક્ષેમારોગ્યપ્રદાયિની ॥૩૨૬॥

વર, ત્રિશૂલ, પદ્મ અને જલપાત્ર ધારિણી ક્ષેમ અને આરોગ્યને આપનારી ક્ષેમંકરી નામની દેવી જાણવી. ૩૨૬.

## હરસિદ્ધિ.

કમળહલુચ્ચ સ્વહુગ્ચ્ચ ડમરું પાનપાત્રકમ્ ॥  
હરસિદ્ધિસ્તદા નામ સર્વેષાં સિદ્ધિહેતવે ॥૩૨૭॥

કમંડલુ, તલવાર, ડમરૂ અને જલપાત્ર ધારણ કરનારી હરસિદ્ધિ નામની દેવી જાણવી અને તે સર્વને સિદ્ધિ આપવામાં કારણભૂત છે. ૩૨૭.

## ત્રણ માત્રી દેવી.

ગોધાસના ભવેદ્ગૌરી લીલયા હંસવાહના ॥  
સિંહારૂઢા ભવેદ્દુર્ગા માતરઃ સ્વસ્વવાહનાઃ ॥૩૨૮॥

ઘોના વાહનવાળી ગૌરી, હંસના વાહનવાળી લીલયા, સિંહારૂઢ થયેલી દુર્ગા અને માતૃદેવતાઓ પોતપોતાના વાહનોવાળી જાણવી. ૩૨૮.

## ચામુંડા.

ચણ્ડિકા ક્રૂરરૂપા ચ પિંક્કેશા કૃશોદરી ॥  
રક્તાક્ષી મગ્નનેત્રા ચ નિર્માસા વિકૃતાનના ॥૩૨૯॥  
વ્યાઘ્રચર્મપરીધાના મુજ્જામરણાન્વિતા ।  
કપાલમાલિની કૃષ્ણા શવારૂઢા ભયાવહા ॥૩૩૦॥  
શૂલખેટાંકુશાઃ સ્વહુગો ધનુઃ પાશઃ કુશોશયમ્ ॥  
કુઠારો દર્પણં ઘન્ટા શઙ્ખશ્ચક્રં ગદા પવિઃ ॥૩૩૧॥  
દળ્હો મુદ્ગર ઇત્યેતૈ ર્થાસ્થાયુધસંયુતા ॥  
વાહુષોઢશસંયુક્તા ચણ્ડમુણ્ડવિઘાતિની ॥૩૩૨॥

ચંડિકા સ્વરૂપ ધારિણી, ક્રૂર સ્વરૂપવાળી, પીળા કેશવાળી, પાતળા ઉદરવાળી, રાતી આંખોવાળી, ઉંડા નેત્રોવાળી, કેવળ હાડપિંજરવાળી અને વિક્રાંત મુખવાળી તથા વ્યાઘ્રચર્મને ધારણ કરનારી, સર્પોના આલરણેથી વિભૂષિત થયેલી, કપાલની માળા પહેરેલી, કાળા વર્ણની, મુઠ્ઠા ઉપર બેઠેલી અને ભય ઉત્પન્ન કરનારી તથા ત્રિશૂલ, ઢાલ, અંકુશ, ખડ્ગ, ધનુષ, પાશ, પદ્મ, કુવાડો, દર્પણ, ઘન્ટા, શંખ, ચક્ર, ગદા, વજ્ર, દંડ અને મુદ્ગર; એ સોળ આયુધોથી યુક્ત સોળ ભુજવાળી અને ચંડમુંડને મારનારી ચામુંડા દેવી જાણવી. ૩૨૯, ૩૩૦, ૩૩૧, ૩૩૨.

યોગેશ્વરી.

સ્વરૂગશ્ચૈવ તથા પાત્રં મૂસલં લાઙ્ગલં તથા ॥  
આરુયાતા રક્તચામુણ્ડા દેવી યોગેશ્વરીતિ ચ ॥૩૩૩॥

ખડ્ગ, પાત્ર, મૂસલ અને હાળ ધારિણી રક્ત ચામુંડા દેવી બાણવી. એને યોગેશ્વરી પણ કહેલી છે. ૩૩૩.

પ્રશંસા.

અનયા વ્યાપ્તમખિલં જગત્સ્થાવરજઙ્ગમમ્ ॥  
ઈમાં યઃ પૂજયેદ્ ભક્ત્યા સ વ્યાપ્નોતિ ચરાચરમ્ ॥૩૩૪॥

આ યોગેશ્વરી દેવીથી સમગ્ર સ્થાવર-જંગમાત્મક જગત્ વ્યાપ્ત થએલું છે. જે માણસ ભક્તિપૂર્વક આ દેવીનું પૂજન કરે છે તે સમસ્ત ચરાચર વિશ્વમાં વ્યાપ્ત થાય છે. ૩૩૪.

અધીતે ય इदं નિત્યં રક્તદન્ત્યાઃ વપુસ્તવમ્ ॥  
તં સા પરિચરેદ્ દેવી પતિપ્રિયમિવાઙ્ગના ॥૩૩૫॥

રક્તદંતી દેવીના સ્વરૂપના આ સ્તોત્રનો જે પુરૂષ નિત્ય પાઠ કરે છે તેની આ દેવી જેમ સુલક્ષણા પતિવ્રતા અંગના પોતાના પ્રિય પતિની પરિચર્યા કરે તેમ પરિચર્યા કરે છે. ૩૩૫.

કાત્યાયની દેવી.

કાત્યાયનીં તતો વક્ષ્યે દશહસ્તાં મહામુજામ્ ॥  
તેજઃપ્રતાપદાં નિત્યં નૃપાણાં સુગ્વબોધિનીમ્ ॥૩૩૬॥

હવે હું કાત્યાયની દેવીનું સ્વરૂપ કહીશ. જે મોટા દશ હાથોવાળી અને સર્વદા સમ્પન્નોને તેજ અને પ્રતાપ આપનારી તથા સુખ વધારનારી છે. ૩૩૬.

મહિષાસુરમર્દિની ચંડિકા.

ત્રિભક્તીસ્થાનસંસ્થાના મહિષાસુરસૂદિની ॥  
દક્ષિણે શૂલસ્વરૂગૌ ચ ચક્રં ત્રાણાબ્જશક્તિકાઃ ॥૩૩૭॥

સ્વેટકં પૂર્ણચાપશ્ચ પાશમહુશમેવ ચ ॥  
 ઘન્ટાશ્ચ વામતો દદ્યાદ્ દૈત્યમૂર્ધજધૃત્કરા ॥૩૩૮॥  
 અધસ્તાન્મહિષશ્ચૈવ શિરચ્છિન્નં પ્રદર્શયેત્ ॥  
 શિરચ્છેદોદ્ભવં તદ્વદ્ દાનવં મ્બઙ્ગપાણિનમ્ ॥૩૩૯॥  
 હૃદિ શૂલેન નિર્ભિન્નં તિર્યગ્દન્તવિમ્બૂષિતમ્ ॥  
 રક્તરક્તીકૃતાઙ્ગશ્ચ રક્તવિસ્ફારિતેક્ષણમ્ ॥૩૪૦॥  
 દેવ્યાસ્તુ દક્ષિણં પાદં સમં સિંહોપરિ સ્થિતમ્ ॥  
 કિશ્ચિદ્ધૃવં તથા વામમહુષ્ટં મહિષોપરિ ॥૩૪૧॥

ત્રિભંગીપણે ઉભેલી, મહિષાસુરનો નાશ કરતી, દક્ષિણ હાથમાં ક્રમે ત્રિશૂલ, અડ્ડા, ચક્ર, બાણ, પદ્મ, શક્તિ, અને વામ હાથમાં ઢાલ, ચઢાવેલું ધનુષ, પાશ, અંકુશ તથા ઘંટા ધારિણી અને એક હાથમાં જેણે દૈત્યનું મસ્તક કેશમાંથી પકડેલું છે એવી કરવી. તથા નીચે જેનું મસ્તક કાપી નાખેલું છે એવો પડેલો પાડો કરવો. તે પ્રમાણે માથું કપાયલો અને જેના હાથમાં તરવાર છે એવો મહિસાસુર દાનવ પણ બતાવવો અને તે હૃદયમાં ત્રિશૂળથી ભેદાયેલો, વાંકા હાંતવાળો, રક્તથી જેના અંગો રંગાયેલાં છે, ફાટેલી અને લાલચોળ જેની આંખો છે એવા સ્વરૂપવાળો કરવો. દેવીનો દક્ષિણ પગ સિંહના ઉપર રહેલો તથા વામ પગનો અંગુઠો કંઈક ઉંચેથી મહિષના ઉપર અડકેલો કરવો. ૩૩૭, ૩૩૮, ૩૩૯, ૩૪૦, ૩૪૧.

ચંડિકાના અષ્ટ દ્વારપાલ.

ચંડિકાયાઃ પ્રતીહારાન્ કથયિષ્યામ્યનુક્રમાત્ ॥  
 વૈતાલઃ કરટશ્ચૈવ પિન્ગાક્ષો બ્રૂકુટિસ્તથા ॥૩૪૨॥  
 ધૂમ્રકઃ કઙ્કટશ્ચૈવ રક્તાક્ષશ્ચ સુલોચનઃ ॥  
 દંષ્ટ્રાનના વિકટાસ્યા વિસ્ફુરદશનોજ્જ્વલાઃ ॥  
 વર્ચરીકૃષ્ણદેહાશ્ચ રક્તાક્ષાશ્ચ મહાવલાઃ ॥૩૪૩॥

ચંડિકાના આઠ પ્રતીહારેનાં નામ અનુક્રમે કહું છું :- વૈતાલ, કરટ, પિંગાક્ષ, બ્રૂકુટિ, ધૂમ્રક, કંકટ, રક્તાક્ષ અને સુલોચન નામ જાણવા. તે બધા લાંબી દંષ્ટ્રાયુક્ત મુખવાળા, ખુલ્લા મોઢાના, તેજસ્વી અને ધોળા હાંતવાળા, કાબરચિત્રા અને કાળા દેહવાળા, શતી આંખોવાળા અને મહાબળવાન કરવા. ૩૪૨, ૩૪૩.



તર્જનીશ્ચૈવ સ્વપ્ત્તાન્નમૂર્ધ્વં હમરુદ્ધકૌ ॥  
 વૈતાલસ્તુ સમાહ્યાતોઽપસવ્યે કરટઃ પુનઃ ॥૩૪૪॥  
 અભયં સ્વહૃગ્ચેદે ચ દંડં પિન્ગલલોચનઃ ॥  
 સવ્યાપસવ્યયોગેન ભવેદ્ભૂકુટિનામકઃ ॥૩૪૫॥  
 તર્જનીં વજ્રાક્ષુશૌ ચ દંડં ધૂમ્રક ઈરિતઃ ॥  
 સવ્યાપસવ્યયોગેન ભવેત્કઙ્કટનામકઃ ॥૩૪૬॥  
 તર્જનીં ચ ત્રિશૂલશ્ચ સ્વદ્વાન્ગ દંડમેવ ચ ॥  
 રક્તાક્ષો નામભેદેન વામે ચૈવ ત્રિલોચનઃ ॥  
 દિગ્દ્વારપક્ષયુગ્મેષુ પ્રશસ્તા વિગ્નનાશકાઃ ॥૩૪૭॥

તર્જની, ખટ્વાંગ, ડમરૂ અને દંડધારી વૈતાલ નામે તથા આયુધના સવ્યાપ-  
 સવ્ય યોગે કરટ નામે; અભય, ખડ્ગ, ગદા અને દંડધારી પિંગલાક્ષ નામે તથા આયુ-  
 ધના સવ્યાપસવ્ય યોગે ભૂકુટિ; તર્જની, વજ્ર, અંકુશ અને દંડધારી ધૂમ્રક નામે તથા  
 આયુધના સવ્યાપસવ્ય યોગે કંકટ નામે; તર્જની, ત્રિશૂલ, ખટ્વાંગ અને દંડધારી  
 રક્તાક્ષ નામે તથા વામયોગે ત્રિલોચન ( સુલોચન ) નામે દ્વારપાળ બ્રહ્મવા. દિશાના  
 દ્વારે તથા દ્વારેના બેય પડખામાં પૂર્વાદિ ક્રમે રહેલા દ્વારપાલો પ્રશસ્ત અને વિગ્નહર્તા  
 છે. ૩૪૪, ૩૪૫, ૩૪૬, ૩૪૭.

### લક્ષ્મી.

અષ્ટપત્રામ્બુજસ્પોર્ધ્વે લક્ષ્મીઃ સિંહાસને શુભે ॥  
 વિનાયકવદાસીના સર્વાભરણભૂષિતા ॥૩૪૮॥  
 ઝર્ધ્વહસ્તૌ પ્રકર્તવ્યૌ દેવ્યાઃ પદ્મજધારિણૌ ॥  
 વામેઽમૃતઘટં ઘત્તે દક્ષિણે માતુલિન્ગકમ્ ॥૩૪૯॥

આઠ દક્ષિણા કમળના શુભ સિંહાસન ઉપર વિનાયકની પેઠે આરૂઠ થયેલી,  
 સર્વ આભરણોથી સમલંકૃત, ઉપરના બન્ને હાથમાં પદ્મધારિણી, નીચેના વામ  
 હસ્તમાં અમૃતનો ઘડો તથા દક્ષિણ બાજુના નીચેના હાથમાં માતુલિંગ ધારણ કરેલી  
 લક્ષ્મી બ્રહ્મવી. ૩૪૮, ૩૪૯.

### મહાલક્ષ્મી.

ક્ષેત્રે કોલાપુરાદન્યે મહાલક્ષ્મીર્યદાચર્યતે ॥  
 લક્ષ્મીવત્સા તદા કાર્યા રૂપાભરણભૂષિતા ॥૩૫૦॥

દક્ષિણાઘઃકરે પાત્રમૂર્ધ્વે કૌમોદકી ભવેત્ ॥

વામોર્ધ્વે સ્વેદકં ધત્તે શ્રીફલં તદઘઃકરે ॥૩૫૧॥

કોલાપુર ક્ષેત્ર સિવાયના અન્ય ક્ષેત્રમાં બ્યારે મહાલક્ષ્મીનું પૂજન કરવામાં આવે ત્યારે તેનું સ્વરૂપ લક્ષ્મી પ્રમાણે સર્વાભરણોથી સંપન્ન કરવું.

કોલાપુર ક્ષેત્રમાં પૂજવાની મહાલક્ષ્મીની મૂર્તિના દક્ષિણ બાજુના નીચેના હાથમાં પાત્ર તથા ઉપરના હાથમાં કૌમોદકી ગદા આપવી તેમજ વામ બાજુના ઉર્ધ્વ હસ્તમાં ઢાલ અને નીચેના હાથમાં શ્રીફળ આપવું. ૩૫૦, ૩૫૧.

મહાવિદ્યા અને સરસ્વતી.

एकवक्त्रा चतुर्हस्ता मुकुटेन विराजिता ॥

प्रभामंडलसंयुक्ता कुंडलान्वितशेखरा ॥૩૫૨॥

अक्षाब्जवीणापुस्तका महाविद्या प्रकीर्तिता ॥

वराक्षाब्जपुस्तका च सरस्वती शुभावहा ॥૩૫૩॥

એક મુખવાળી, ચાર ભુજવાળી, મુકુટધારિણી, પ્રભામંડલ-તેજના મંડલથી યુક્ત, કુંડલો યુક્ત કર્ણવાળી અને અક્ષમાલા, પદ્મ, વીણા અને પુસ્તકધારિણી મહાવિદ્યા બાણુવી તથા ઉપર પ્રમાણેના સ્વરૂપવાળી અને વરદ, અક્ષમાલા, પદ્મ અને પુસ્તકધારિણી કલ્યાણકારી સરસ્વતી બાણુવી. ૩૫૨, ૩૫૩.

બ્રહ્માણી.

हंसारूढा प्रकर्तव्या साक्षसूत्रकमंडलूः ॥

सुचञ्च पुस्तकं धत्ते ऊर्ध्वहस्तद्वये शुभा ॥૩૫૪॥

હંસના વાહન ઉપર બેઠેલી, ક્રમે નીચેના હાથોમાં અક્ષમાલા અને કમંડલુ તથા ઉપરના બંને હાથોમાં સુચિ અને પુસ્તકધારિણી શુભકર્તા બ્રહ્માણી બાણુવી. ૩૫૪.

માહેશ્વરી.

माहेश्वरी प्रकर्तव्या वृषभासनसंस्थिता ॥

कपालशूलखट्वाङ्गा वरदा च चतुर्भुजा ॥૩૫૫॥

વૃષભના ઉપર બેઠેલી તથા કપાલ, ત્રિશૂલ, ખટ્વાંગ અને વરદ આયુધોથી સંપન્ન આરભુજવાળી માહેશ્વરી દેવી કરવી. ૩૫૫.

## કૌમારી.

કુમારરૂપકૌમારી મયૂરવરવાહના ॥  
રક્તવસ્ત્રધૃક્ વરદા શૂલશક્તિગદાધરા ॥૩૬૬॥

કુમાર સ્વરૂપવાળી, મયૂરના વાહનવાળી, રક્ત વસ્ત્રોને ધારણ કરેલી તથા વર, ત્રિશૂલ, શક્તિ અને ગદાધારિણી કૌમારી દેવી બાણવી. ૩૫૬.

## વૈષ્ણવી.

વૈષ્ણવી વિષ્ણુસહશી ગરુડોપરિ સંસ્થિતા ॥  
ચતુર્બાહુશ્ચ વરદા શંખચક્રગદાધરા ॥૩૬૭॥

વિષ્ણુના સમાન સ્વરૂપવાળી, ગરુડ ઉપર બેઠેલી તથા વર, શંખ, ચક્ર અને ગદાયુક્ત ચાર ભુબવાળી વૈષ્ણવી દેવી બાણવી. ૩૫૭.

## વારાહી.

વારાહીં તુ પ્રવક્ષ્યામિ મહિષોપરિ સંસ્થિતા ॥  
વારાહસહશી દેવી ઘણ્ટાચામરધારિણી ॥૩૬૮॥  
ગદાચક્રધરા તદ્વદ્ દાનવેન્દ્રવિઘાતિની ॥  
લોકાનાઞ્ચ હિતાર્થા યા સર્વવ્યાધિવિનાશિની ॥૩૬૯॥

મહિષ ( યાડા ) ઉપર બેઠેલી, વારાહના જેવા સ્વરૂપવાળી, ઘંટા અને ચામર ધારિણી તેમજ ગદા અને ચક્રધારિણી, દાનવેન્દ્રનો નાશ કરનારી, લોકોની હિતકર્તા તથા સર્વ વ્યાધિઓનો નાશ કરનારી વારાહી દેવી કરવી. ૩૫૮, ૩૫૯.

## ઇન્દ્રાણી.

ઇન્દ્રાણી ત્વિન્દ્રસહશી વજ્રશૂલગદાધરા ॥  
ગજાસનગતા દેવી લોચનૈર્બહુમિર્વૃતા ॥૩૬૦॥

ઇન્દ્રના સમાન સ્વરૂપવાળી, વજ્ર, ત્રિશૂલ, ગદા અને વર યુક્ત ચાર ભુબ-  
વાળી, હાથી ઉપર બેઠેલી અને ઘણા લોચનોવાળી ઇન્દ્રાણી કરવી. ૩૬૦.

## રક્ત ચામુંડા.

દંડ્રાલા ક્ષીણદેહા ચ ગર્તાક્ષા ભીમરૂપિણી ॥  
 દિગ્બાહુઃ ક્ષામકુક્ષિશ્ચ મૂસલં ચક્રમાર્ગણે ॥૩૬૧॥  
 અઙ્કુશં વિભ્રતી સ્વઙ્ગં દક્ષિણેષ્વથ વામતઃ ॥  
 સ્વેદં પાશં ધનુર્દંડં કુઠારશ્ચેતિ વિભ્રતી ॥૩૬૨॥  
 ચામુંડા પ્રેતગા રક્તા વિક્રાન્તાસ્યા હિ ભીષણા ॥  
 દ્વિભુજા વા પ્રકર્તવ્યા કર્ત્તિકાકર્પરાન્વિતા ॥૩૬૩॥

મોટી વિક્રાળ દાદોવાળી, શુષ્ક દેહવાળી, ઉંડી આંખોવાળી, ભયંકર સ્વરૂપવાળી, દશ ભુજવાળી, ક્ષીણ કમરવાળી; મૂસલ, ચક્ર, ખાણ, અંકુશ અને ખડ્ગ દક્ષિણ હાથોમાં ધારણ કરેલી તથા ઠાલ, પાશ, ધનુષ, દંડ અને કુઠાર વામ હાથોમાં ધારણ કરનારી, મુડદા ઉપર બેઠેલી, વિક્રાળ મુખવાળી અને ભયંકર રક્તચામુંડા દેવી કરવી. અથવા કર્ત્તિકા અને કર્પરસંયુક્ત બે ભુજવાળી કરવી. ૩૬૨, ૩૬૩.

## વીરેશ્વર ભગવાન.

વીરેશ્વરશ્ચ ભગવાન્ વૃષારૂઢો ધનુર્ધરઃ ॥  
 ઘીણાત્રિશૂલહસ્તશ્ચ માતૃણામગ્રતો ભવેત્ ॥  
 મધ્યે વા માતરઃ કાર્યા અન્તે તાસાં વિનાયકઃ ॥૩૬૪॥

વૃષ ઉપર બેઠેલા, ધનુર્ધરી, વીણા અને ત્રિશૂળને ધારણ કરેલા વીરેશ્વર ભગવાન કરવા અને તે માત્રી દેવતાઓના અગ્ર ભાગે સ્થાપવા તેમજ મધ્ય ભાગે માત્રી દેવતાઓ સ્થાપવી અને તેમની પાછળના અંત ભાગે વિનાયક સ્થાપવા. ૩૬૪.

## ક્ષેત્રપાલ.

ક્ષેત્રપાલો વિઘાતવ્યો દિગ્બાસા ઘંટભૂષિતઃ ॥  
 કર્ત્તિકાં ડમરૂં વિભ્રત્ દક્ષિણે તુ કરદ્વયે ॥૩૬૫॥  
 વામે શૂલં કપાલશ્ચ મુળ્ડમાલોપવીતિકઃ ॥  
 હ્રસ્વહસ્તો મહોરસ્કઃ સર્પગ્રન્થિતશેખરઃ ॥૩૬૬॥

દિગંબર, ઘંટથી વિભૂષિત, દક્ષિણ હાથોમાં કર્ત્તિકા (કરવત) અને ડમરૂ તથા વામ હાથોમાં ત્રિશૂલ અને કપાલધારી, મુળ્ડમાલાના ઉપવીતવાળા, ટુંકા હાથવાળા, મોટી છાતીવાળા અને સર્પોથી વિંટાયેલી જટાવાળા ક્ષેત્રપાલ કરવા. ૩૬૫, ૩૬૬.

બટુક ભૈરવ.

શ્વદ્વાન્નમસિપાશૌ ચ શૂલશ્ચ વિભ્રતં કરૈઃ ॥

હમરુશ્ચ કપાલશ્ચ વરદં મુજગં તથા ॥૩૬૭॥

આત્મવર્ણસમોપેતં સારમેયસમન્વિતમ્ ॥

ઘ્યાત્વા જપેત્સુસંહૃષ્ટઃ સર્વાન્ કામાનવાપ્નુયાત્ ॥૩૬૮॥

બટુકવાંગ, તરવાર, પાશ અને ત્રિશૂલ દક્ષિણ હાથોમાં તથા ડમરુ, કપાળ, વર અને ભુજંગ વામ હાથોમાં ધારણ કરેલો, પોતાના ભૈરવ વર્ણથી યુક્ત, કુતરાસહિત બટુક ભૈરવ કરવો. જે માણસ ઉપરોક્ત સ્વરૂપવાળા બટુક ભૈરવનું હર્ષયુક્ત ધ્યાન કરી જાપ કરે છે તે સર્વ કામનાઓને પામે છે. ૩૬૭, ૩૬૮.

આઠ આયોનાં સ્વરૂપ.

૧ દેવળય.

ધ્વજાભયાન્નપૂર્વેશો ધ્વજશ્ચ ધ્વજરૂપકઃ ॥

બાલાર્કસદૃશો ભાતિ સર્ષલક્ષણસંયુતઃ ॥૩૬૯॥

એક હાથમાં ધ્વજ અને બીજા હાથમાં અભય ધારણ કરેલો, ધ્વજ સ્વરૂપવાળો, ખાલ સૂર્યના જેવી કાંતિવાળો અને સર્વ લક્ષણો વડે યુક્ત થયેલો. ધ્વજાય પૂર્વ દિશાનો સ્વામી બાણવો. ૩૬૯.

૨ ધૂમ્રાય.

વિભ્રત્સર્પાસિવહ્નિશ્ચ ધૂમ્રશ્ચ ધૂમ્રવાહનઃ ॥

નીલકંઠસ્તથાઙ્ગૈશ્ચ સર્વાભરણમૂષિતઃ ॥૩૭૦॥

સર્પરૂપી તરવાર અને અગ્નિને ધારણ કરેલો, ધૂમ્ર સ્વરૂપ, ધૂમ્રાડાના વાહનવાળો, નીલા કંઠવાળો અને અંગોએ સર્વ આભરણો વડે શોભાયેલો. અગ્નિકોણનો સ્વામી ધૂમ્રાય બાણવો. ૩૭૦.

૩ સિંહાય.

સિંહઃ સિંહસમારૂઢઃ શ્વઙ્ગાભયદહસ્તકઃ ॥

કિરીટકુંડલૈ ર્યુક્તો હેમવર્ણો ભયંકરઃ ॥૩૭૧॥

સિંહના ઉપર બેઠેલો, તરવાર અને અભય ધારણ કરેલો, મુગટ અને કુંડલો પહેરેલો, સોનાના જેવા વર્ણુવાળો અને ભયંકર આકૃતિવાળો દક્ષિણ દિશાનો સ્વામી સિંહાય બાણવો. ૩૭૧.

#### ૪ શ્વાનાય.

**શ્વાનઃ શ્વાનસમારૂઢઃ સર્પફણિચાપધરઃ ॥**

**કૃષ્ણવર્ણઃ સ વિજ્ઞેયઃ કપાલયુતહસ્તકઃ ॥૩૭૨॥**

કુતરા ઉપર બેઠેલો, એક હાથમાં સર્પની કણવાળા ધનુષને ધારણ કરેલો તથા બીજા હાથમાં કપાળ (ખોપરી) ને ધારણ કરેલો અને કાળા વર્ણુવાળો નૈરૂત્ય કોણનો સ્વામી શ્વાનાય બાણવો. ૩૭૨.

#### ૫ વૃષાય.

**વૃષો વૃષમારૂઢો બાણચાપસમાયુતઃ ॥**

**શ્વેતરૂપશ્ચ વિજ્ઞેયઃ સર્વાભરણમૂષિતઃ ॥૩૭૩॥**

આખલા ઉપર બેઠેલો, બાણ અને ધનુષને ધારણ કરનારો, સફેદ વર્ણુનો તથા સર્વાભરણોથી શોભિત થયેલો પશ્ચિમ દિશાનો સ્વામી વૃષાય બાણવો. ૩૭૩.

#### ૬ ખરાય.

**ચ્વરશ્ચ ચ્વરમારૂઢઃ શૃંગ્લીડમરૂહસ્તકઃ ॥**

**ધૂમ્રવર્ણઃ સ વિજ્ઞેયો રક્તાભરણમૂષિતઃ ॥૩૭૪॥**

ગધેડા ઉપર બેઠેલો, શૃંગી અને ડમરૂ ધારણ કરેલો, ધૂમાડાના જેવા વર્ણુવાળો અને રાતાં આભરણો વડે શૃંગારેલો વાયુકોણનો સ્વામી ખરાય બાણવો. ૩૭૪.

#### ૭ ગબાય.

**ગજશ્ચૈવ ગજારૂઢો ગદાવરદહસ્તકઃ ॥**

**શ્યામવર્ણઃ સ વિજ્ઞેયો હિમાંશુસદ્શોપમઃ ॥૩૭૫॥**

હાથી ઉપર બેઠેલો, ગદા અને વરદ હસ્તવાળો, શ્યામવર્ણુનો અને ચંદ્રમાના જેવી કાંતિવાળો ઉત્તર દિશાનો સ્વામી ગબાય બાણવો. ૩૭૫.

૮ ધ્વાંક્ષાય.

ધ્વાંક્ષઃ સર્પસમારૂઢો વિરાલવદનસ્તથા ॥  
મત્સ્થકર્ત્તરિસંયુક્તઃ કપિલકૃષ્ણલોચનઃ ॥૩૭૬॥

इति श्रीवास्तुशास्त्रे शिल्पशास्त्रिश्रीमूलजीसुतनर्मदाशङ्करसोमपुराविरचिते शिल्परत्नाकरे  
देवमूर्तिस्वरूपलक्षणाधिकारे गुर्जरभाषायामेकादशं रत्नं समाप्तम् ॥

સર્પના ઉપર બેઠેલો, ભયંકર મુખવાળો, માછલું અને કાતર ધારણ કરેલો તથા કપિલ અને કાળાં લોચનવાળો; ઇશાન કોણનો સ્વામી ધ્વાંક્ષાય જાણવો. \* ૩૭૬.

ઇતિશ્રી વાસ્તુશાસ્ત્રમાં શિલ્પશાસ્ત્રી શ્રીયુત્ નર્મદાશંકર મુલજીભાઈ  
સોમપુરાચિત શિલ્પરત્નાકર નામના ગ્રંથનું દેવમૂર્તિસ્વરૂપ  
લક્ષણાધિકાર નામનું અગિયારમું રત્ન સંપૂર્ણ.

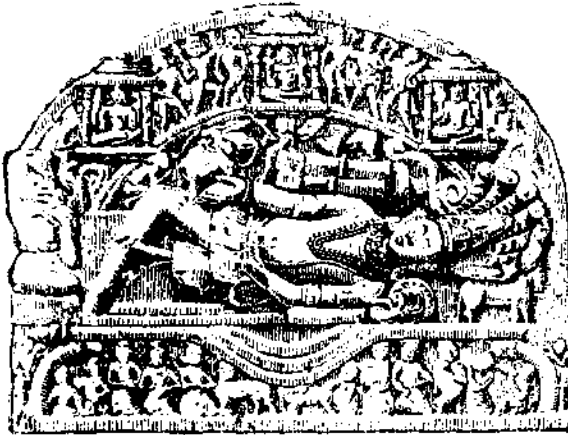

\* આ આઠ આયોનાં મુખ, શરીર અને પગના સ્વરૂપનું વર્ણન પ્રથમ રત્નમાં પૃષ્ઠ ૧૪ થી ૧૬ સુધીમાં કરેલું છે.

## द्वादशं रत्नम् ।

अथ जिनप्रतिमास्वरूपलक्षणाधिकारः ।

श्री जिन-भूर्तिस्वरूप लक्षणु वार्त्तुन.

शोषीस तीर्थकरेनां नाम.

अत ऊर्ध्वं प्रवक्ष्यामि जिनान् तीर्थङ्कराभिधान् ॥  
चतुर्विंशतिसंख्यांश्च ऋषभोऽजितसम्भवो ॥१॥  
अभिनन्दननामा च सुमतिः पद्मप्रभुस्तथा ॥  
सुपार्श्वश्चन्द्रप्रभुश्च सुविधिः स्यादथ शीतलः ॥२॥  
श्रेयांसो वासुपूज्यश्च विमलोऽनन्ततीर्थकृत् ॥  
धर्मः शान्तिश्च कुन्धुश्चाऽरो मल्लिर्मुनिसुव्रतः ॥३॥  
नमिर्नेमिश्च पार्श्वश्च महावीरस्तथा स्मृतः ॥  
चतुर्विंशतिरर्हन्तः लोके पूज्यतमाः स्मृताः ॥४॥

दुवे तीर्थकर जेमनी संज्ञा छे ओवा शोषीस जिनेश्वर भगवाननां नाम कहुं छुं:-  
(१) ऋषभनाथ, (२) अभिननाथ, (३) संलवनाथ, (४) अलिनद्वन, (५) सुमतिनाथ,  
(६) पद्मप्रभु, (७) सुपार्श्वनाथ, (८) चन्द्रप्रभु, (९) सुविधिनाथ, (१०) शीतलनाथ,  
(११) श्रेयांसनाथ, (१२) वासुपूज्य, (१३) विमलनाथ, (१४) अनन्तनाथ, (१५) धर्म-  
नाथ, (१६) शान्तिनाथ, (१७) कुन्धुनाथ, (१८) अरनाथ, (१९) मल्लिनाथ, (२०) मुनि  
सुव्रत, (२१) नमिनाथ, (२२) नेमिनाथ, (२३) पार्श्वनाथ अने (२४) महावीर स्वामी.  
आ प्रभाषे शोषीस अर्हन्तोनां नाम लक्षणुवां अने तेओ लोकाभां पूज्यतम  
लक्षणुवा. १, २, ३, ४.

वार्त्तु.

रक्तः पद्मप्रभुश्चैव पद्माभो वासुपूज्यकः ॥  
चन्द्रप्रभुश्च चन्द्राभो नेमिश्च नीलवर्णकः ॥५॥  
मल्लिश्च पार्श्वनाथश्च नीलाभौ च प्रकीर्तितौ ॥  
हेमत्विषो जिनाः शेषा रूपाणीति समासतः ॥६॥





પરિકરવાળી પ્રતિમાઓની આગળ પથ્થાસણ ઉપર બે સ્તાંભિકાઓ સાથેનું તોરણ.  
જૈન દેરાસર, કુંભારીયાણ.



पद्मप्रभु रक्त वर्णना, वासुपूज्य पद्म वर्णना, चन्द्रप्रभु चंद्रना समान  
 कान्तिवाणा, नेमिनाथ नील वर्णना, तेमज्ज मङ्गलनाथ तथा पार्श्वनाथ पणु नील  
 वर्णवाणा कहेला छे अने शेष जिन देवताओ सुवर्णना जेवी कान्तिवाणा ज्ञाणुवा. आ  
 प्रमाणे संक्षेपभां वर्णस्वरूप ज्ञाणुवुं. प, ६.

ल'छन.

वृषो गजोऽश्वप्लवगौ क्रौञ्चोऽब्जस्वस्तिकौ शशी ॥  
 मकरः श्रीवत्सः शृङ्गी महिषः शूकरस्तथा ॥७॥  
 श्येनो वज्रमृगच्छागा नद्यावर्त्तो घटोऽपि च ॥  
 कूर्मो नीलोत्पलं शङ्खो फणी सिंहोऽर्हतां ध्वजाः ॥८॥

(१) वृष, (२) हाथी, (३) अश्व, (४) वांदरौ, (५) कौंज्य पक्षी, (६) पद्म, (७)  
 स्वस्तिक, (८) चंद्रमा, (९) मगर, (१०) श्रीवत्स, (११) गेडो, (१२) पाडो, (१३)  
 सूवर, (१४) श्येन ( जाज ), (१५) वज्र, (१६) मृग, (१७) षकरौ, (१८) नद्यावर्त्त,  
 (१९) घटो, (२०) कूर्म, (२१) नील कमल, (२२) शंख, (२३) सर्प अने (२४) सिंह;  
 ओ अनुक्रमे अर्हुन देवताओना ध्वज ( ल'छन ) ज्ञाणुवा. ७, ८.

जन्म नक्षत्र.

उत्तराषाढरोहिण्यौ मृगशीर्षपुनर्वसू ॥  
 मघा चित्रा विशाखा चाऽनुराधा मूलमेव च ॥९॥  
 पूर्वाषाढा श्रुतिश्चैव शततारोत्तरापदे ॥  
 रेवती पुष्यभरण्यौ कृत्तिका रेवती क्रमात् ॥१०॥  
 अश्विनी श्रवणाश्विन्यौ तथा चित्रा विशाखिका ॥  
 उत्तराफाल्गुनी चेति जिनानां जन्मभानि वै ॥११॥

(१) उत्तराषाढा, (२) रोहिणी, (३) मृगशीर्ष, (४) पुनर्वसु, (५) मघा,  
 (६) चित्रा, (७) विशाखा, (८) अनुराधा, (९) मूल, (१०) पूर्वाषाढा, (११) श्रवण,  
 (१२) शतभिषा, (१३) उत्तरा भाद्रपद, (१४) रेवती, (१५) पुष्य, (१६) भरणी,  
 (१७) कृत्तिका, (१८) रेवती, (१९) अश्विनी, (२०) श्रवण, (२१) अश्विनी, (२२) चित्रा,  
 (२३) विशाखा अने (२४) उत्तराशङ्गुनी; आ योवीस नक्षत्रो अनुक्रमे जिन देवता-  
 ओनां जन्मनक्षत्र ज्ञाणुवां. ९, १०, ११.

## जन्मराशि.

धनं वृषो मिथुनश्च मिथुनं सिंहकन्यके ॥  
 तुला वृश्चिकनामा च धनधने मकरस्तथा ॥१२॥  
 कुम्भमीनौ च मीनश्च कर्कमेषौ तथा वृषः ॥  
 मीनमेषौ तथा चैव मकरो मेषकन्यके ॥१३॥  
 तुला कन्या तथैवेति राशयश्च ह्यनुक्रमात् ॥  
 चतुर्विंशजिनानाश्च एता वै जन्मराशयः ॥१४॥

(१) धन, (२) वृष, (३) मिथुन, (४) मिथुन, (५) सिंह, (६) कन्या, (७) तुला, (८) वृश्चिक, (९) धन, (१०) धन, (११) मकर, (१२) कुंभ, (१३) मीन, (१४) मीन, (१५) कर्क, (१६) मेष, (१७) वृषभ, (१८) मीन, (१९) मेष, (२०) मकर, (२१) मेष, (२२) कन्या, (२३) तुला अने (२४) कन्या; आ शोवीस राशियो अनुक्रमे ङ्गन लगवाननी जन्मराशियो ज्ञाणुवी. १२, १३, १४.

## शोवीस यक्षनां नाम.

गोमुखश्च महायक्षः त्रिमुखो यक्षनायकः ॥  
 तुम्बरुः कुसुमश्चापि मातङ्गो विजयोज्जितः ॥१५॥  
 ब्रह्म चेश्वरश्चापि कुमारः षण्मुखस्तथा ॥  
 पातालः किन्नरश्चैव गरुडश्च गन्धर्वकः ॥१६॥  
 यक्षेन्द्रश्च कुबेरश्च वरुणो भ्रूकुटिस्तथा ॥  
 गोमेषपार्श्वमातङ्गाः कार्या अर्हदुपासकाः ॥१७॥

(१) गोमुख, (२) महायक्ष, (३) त्रिमुख, (४) यक्षनायक-धेश्वर, (५) तुम्बरु, (६) कुसुम, (७) मातङ्ग, (८) विजय, (९) अजित, (१०) ब्रह्म, (११) मनुज (धेश्वर), (१२) कुमार, (१३) षण्मुख, (१४) पाताल, (१५) किन्नर, (१६) गरुड, (१७) गन्धर्व, (१८) यक्षेन्द्र, (१९) कुबेर, (२०) वरुण, (२१) भ्रूकुटि, (२२) गोमेष, (२३) पार्श्व अने (२४) मातङ्ग; आ शोवीस ङ्गिनदेवतायोना क्रमे यक्षो ज्ञाणुवा. १५, १६, १७.

## शोवीस यक्षिणीनां नाम.

चक्रेश्वर्यजिता बाला दुरितारिश्च कालिका ॥  
 महाकाली तथा श्यामा शान्ता भ्रूकुटितारिके ॥१८॥

अशोका मानवी चंडा विदिता चाङ्कुशी तथा ॥  
 कंदर्पा निर्वाणी बाला धारिणी धरणप्रियां ॥१९॥  
 नरदत्ता च गंधर्वाऽम्बिका पद्मावती तथा ॥  
 सिद्धायिका च जैनानां क्रमाच्छासनदेवताः ॥२०॥

(१) अक्रेश्वरी, (२) अञ्जितभाला, (३) दुरितारि, (४) कालिका, (५) मङ्गाकाली, (६) श्यामा, (७) शान्ता, (८) भ्रूकुटि, (९) सुतारिका, (१०) अशोका, (११) मानवी, (१२) चंडा, (१३) विदिता, (१४) अङ्कुशी, (१५) कंदर्पा-पद्मगा, (१६) निर्वाणी, (१७) बाला-भाला-अञ्जिता, (१८) धारिणी, (१९) धरणप्रिया-वैशेट्या, (२०) नरदत्ता, (२१) गंधर्वा-गंधारी, (२२) अम्बिका, (२३) पद्मावती अने (२४) सिद्धायिका; आशोकीय यक्षिणीभ्यो तीर्थंकरेण्यो कुम्भे शासनदेवीभ्यो बालुणी. १८, १९, २०.

### सोण विद्यादेवीनां नाम.

प्रथमा रोहिणी ज्ञेया प्रज्ञप्तिर्वज्रशृङ्खला ॥  
 वज्राङ्कुशी समाख्याता चक्रेश्वरी तथैव हि ॥२१॥  
 नरदत्ता च काली च महाकाली च गौरिका ॥  
 गान्धारी च महाज्वाला विज्ञातव्या च मानवी ॥२२॥  
 वैरोद्याच्छुम्भिका चैव मानसी महामानसी ॥  
 इमे षोडशसंख्याका विद्यादेव्यः शुभप्रदाः ॥२३॥

(१) रोहिणी, (२) प्रज्ञप्ति, (३) वज्रशृङ्खला, (४) वज्राङ्कुशी, (५) अक्रेश्वरी, (६) नरदत्ता, (७) काली, (८) मङ्गाकाली, (९) गौरिका-गौरी, (१०) गान्धारी, (११) मङ्गाभाला, (१२) मानवी, (१३) वैशेट्या, (१४) अञ्जुम्भिका-अञ्जुमा, (१५) मानसी अने (१६) महामानसी; आ जैनशासनमां मानेदी सोण विद्यादेवीभ्योनां नाम छे. आ विद्यादेवीभ्यो कल्याणुकारिणी बालुणी. २१, २२, २३.

### यक्ष-यक्षिणी स्वरूप लक्षण.

#### १ गोमुख यक्ष.

ऋषभे गोमुखो यक्षो हेमवर्णो गजासनः ॥  
 वराक्षसूत्रपाशांश्च बीजपूरं करेषु च ॥२४॥

સુવર્ણના જોવા વર્ણવાળો, હાથી ઉપર બેઠેલો તથા નીચેના જમણા હાથથી પ્રદક્ષિણ ક્રમે ચતુર્બાહુમાં વર, અક્ષમાલા, પાશ અને ધીજ્જોરને ધારણ કરેલો શ્રીઋષભ-દેવ ભગવાનનો ગોમુખ યક્ષ બાણવો. ૨૪.

### ૧ અપ્રતિચક્રા.

**ચક્રેશ્વરી હૈમવર્ણાં તાક્ષ્યાંરૂઢાષ્ટવાહુકા ॥**

**વરં વાણં ચક્રપાશૌંકુશચક્રાશની ધનુઃ ॥૨૫॥**

સુવર્ણવર્ણા, ગરૂડાકૂટ, આઠ ભુજવાળી તથા વર, બાણ, ચક્ર, પાશ, અંકુશ, ચક્ર, વજ્ર અને ધનુષ; આ આયુધો પ્રદક્ષિણ ક્રમે ધારણ કરેલી અપ્રતિચક્રા નામની ચક્રેશ્વરી યક્ષિણી બાણવી. ૨૫.

### ૨ ચક્રેશ્વરી.

**દ્વાદશમિર્ભુજૈર્યુક્તા હ્યષ્ટચક્રા ચ વજ્રકે ॥**

**માતુલિંગાભયે ચૈવ પદ્મસ્થા ગરુડોપરિ ॥૨૬॥**

બાર ભુજવાળી, પદ્મના આસનવાળી, ગરૂડ ઉપર બેઠેલી તથા આઠ ચક્રો, બે વજ્રો, માતુલિંગ અને અભયધારિણી ચક્રેશ્વરી યક્ષિણી દ્વિતીય ભેદે બાણવી. ૨૬.

### ૨ મહાયક્ષ.

**અજિતે ચ મહાયક્ષઃ શ્યામશ્ચ ચતુરાનનઃ ॥**

**અષ્ટવાહુર્ગજારૂઢ આયુધૈશ્ચ વિભૂષિતઃ ॥૨૭॥**

**વરસુદ્ગરાક્ષસૂત્રપાશાંશ્ચ દક્ષિણેષ્વથ ॥**

**બીજપૂરકાભયાંકુશશક્તિર્વામદોષ્ણુ ચ ॥૨૮॥**

શ્યામવર્ણનો, ચાર મુખવાળો, અષ્ટ બાહુ સંયુક્ત, હાથીના વાહનવાળો તથા વર, સુદ્ગર, માળા અને પાશ દક્ષિણ હાથોમાં તથા ધીજ્જોર, અભય, અંકુશ અને શક્તિ વામ હાથોમાં ધારણ કરેલો શ્રીઅજિતનાથ ભગવાનનો મહાયક્ષ બાણવો. ૨૭, ૨૮.

### ૨ અજિતા.

**લોહારૂઢાઽજિતા દેવી ગૌરવર્ણા ચતુર્ભુજા ॥**

**દક્ષિણતો વરં પાશં બીજપૂરં તથાંકુશમ્ ॥૨૯॥**

બકરાના વાહન ઉપર આસન, ગૌરવર્ણા, ચાર ભુજવાળી તથા દક્ષિણક્રમે વર, પાશ, ધીજ્જપૂર અને અંકુશને ધારણ કરેલી અજિતા યક્ષિણી બાણવી. ૨૯.

૩ ત્રિમુખ યક્ષ.

સમ્ભવે ત્રિમુખશ્ચૈવ ત્રિનેત્રઃ ત્રિમુખાકૃતિઃ ॥  
મયૂરસ્યાસનં શ્યામો ષડ્મુજશ્ચ મહાબલઃ ॥૩૦॥  
નકુલગદાભયાનિ દક્ષિણેષ્વથ બાહુષુ ॥  
માતુલિઙ્ગનાગાવક્ષસૂત્રશ્ચ વામતઃ સ્મૃતમ્ ॥૩૧॥

ત્રણ નેત્રવાળો, ત્રણ મુખવાળો, મયૂરના વાહનવાળો, શ્યામવર્ણનો, છ બાહુવાળો, મહાબલી તથા દક્ષિણ હસ્તોમાં નોળીયો, ગદા અને અભય; વામ હસ્તોમાં બીજોડું; સર્પ અને માળાચુકત શ્રીસંભવનાથ ભગવાનનો ત્રિમુખ યક્ષ બાણુવો. ૩૦, ૩૧,

૩ દુરિતારી.

મેષારૂઢા ચતુર્હસ્તા ગૌરાભા દુરિતારિકા ॥  
માલિકાં વરદશ્ચૈવ ફલશ્ચાભયમેવ હિ ॥૩૨॥

ઘેટાના વાહનવાળી, ચાર ભુજવાળી, ગૌર વર્ણની તથા માલા, વર, ફલ અને અભયચુકત હસ્તવાળી દુરિતારી યક્ષિણી બાણવી. ૩૨.

૪ ઇન્દ્ર યક્ષ.

ઈશ્વરઃ શ્યામવર્ણશ્ચ યક્ષો વૈ ગજવાહનઃ ॥  
માતુલિઙ્ગાક્ષસૂત્રે ચ નકુલશ્ચાઙ્કુશં દધત્ ॥૩૩॥

શ્યામવર્ણનો, હાથીના વાહનવાળો તથા માતુલિંગ, અક્ષમાલા, નકુલ અને અંકુશને ધારણ કરનારો શ્રીઅભિનંદન પ્રભુનો ઇન્દ્ર નામનો યક્ષ બાણુવો. ૩૩.

૪ કાલી.

શ્યામાભા પદ્મસંસ્થા ચ કાલીદેવી ચતુર્મુજા ॥  
દક્ષિણે વરદં પાશં વામે નાગાઙ્કુશૌ તથા ॥૩૪॥

શ્યામકાંતિવાળી, પદ્મના ઉપર બેઠેલી, ચાર ભુજવાળી તથા વર, પાશ, નાગ અને અંકુશધારિણી કાલીદેવી યક્ષિણી બાણવી. ૩૪.

૫ તુમ્બરૂ યક્ષ.

શ્વેતશ્ચતુર્ભુજશ્ચૈવ તુમ્બરૂસ્તાર્ધ્યવાહનઃ ॥  
વરં શક્તિં ગદાશ્ચૈવ નાગપાશં વિભર્તિ યઃ ॥૩૬॥

શ્વેતવર્ણનો, ચાર બાહુવાળો, ગરૂડના વાહનવાળો તથા વર, શક્તિ, ગદા અને નાગપાશધારી શ્રીસુભતિનાથ ભગવાનનો તુમ્બરૂ નામનો યક્ષ જાણવો. ૩૫.

૫ મહાકાલી.

સુવર્ણામા મહાકાલી પદ્મારૂઢા ચતુર્ભુજા ॥  
દક્ષિણતો વરં પાશં માતુલિંગાકુશૌ તથા ॥૩૬॥

સુવર્ણના સમાન કંતિવાળી, પદ્મના ઉપર આરૂઢ થયેલી તથા વર, પાશ, માતુલિંગ અને અકુશ યુક્ત ચાર ભુજવાળી મહાકાલી યક્ષિણી જાણવી. ૩૬.

૬ કુસુમ યક્ષ.

કુસુમો નીલવર્ણશ્ચ યક્ષઃ કુરૂજ્જવાહનઃ ॥  
માતુલિંગામયે ચૈવ નકુલશ્ચાક્ષમાલિકામ્ ॥૩૭॥

નીલવર્ણનો, મૃગના વાહનવાળો તથા માતુલિંગ, અભય, નકુલ અને અક્ષમાલાને ધારણ કરનારો શ્રીપદ્મપ્રભુનો કુસુમ નામનો યક્ષ જાણવો. ૩૭.

૬ અચ્યુતા.

શ્યામવર્ણાચ્યુતા દેવી નરારૂઢા ચતુર્ભુજા ॥  
વરદશ્ચ તથા શાણં ધનુશ્ચામયદં શુભા ॥૩૮॥

શ્યામવર્ણી, મનુષ્યના વાહનવાળી તથા વર, બાણ, ધનુષ અને અભયયુક્ત ચાર ભુજવાળી અચ્યુતા યક્ષિણી જાણવી. ૩૮.

૭ માતંગ યક્ષ.

માતંગો નીલવર્ણશ્ચ ગજારૂઢશ્ચતુર્ભુજઃ ॥  
દક્ષિણે વિલ્વપાશૌ ચ વામે ચ નકુલાકુશૌ ॥૩૯॥



નીલવર્ણનો, ગજના ઉપર આરૂઢ થયેલો, ચાર ભુજવાળો તથા દક્ષિણ હસ્તોમાં ઊદ્વક્ષણ અને પાશ, વામ હસ્તોમાં નકુલ અને અંકુશ ધારણ કરેલો શ્રીસુપાર્શ્વનાથ ભગવાનનો માતંગ નામનો યક્ષ જાણવો. ૩૯.

### ૭ શાન્તા.

શાન્તા ચ હેમવર્ણાભા ગજારૂઢા ચતુર્ભુજા ॥  
વરદશ્ચ તથા માર્લાં શૂલશ્ચાભયમેવ ચ ॥૪૦॥

સુવર્ણના વર્ણુ સમાન કાન્તિવાળી, હાથી ઉપર બેઠેલી તથા વર, માલા, શૂલ અને અભયયુક્ત ચાર ભુજવાળી શાન્તા યક્ષિણી જાણવી. ૪૦.

### ૮ વિજય યક્ષ.

હરિદ્વર્ણશ્ચ વિજ્ઞેયો વિજયો હંસવાહનઃ ॥  
ત્રિનેત્રો દ્વિભુજશ્ચૈવ ચક્રમુદ્ગરસંયુતઃ ॥૪૧॥

હીલા વર્ણનો, હંસના વાહનવાળો, ત્રણ આંખ અને બે ભુજવાળો તથા ચક્ર અને મુદ્ગરધારી શ્રીચંદ્રપ્રભુ ભગવાનનો વિજય નામનો યક્ષ જાણવો. ૪૧.

### ૯ જ્વાલા.

જ્વાલા ચ ઝૂકુટિઃ પીતા હંસારૂઢા ચતુર્ભુજા ॥  
અઙ્ગશ્ચ મુદ્ગરશ્ચૈવ ફલકં પરચું તથા ॥૪૨॥

હંસના વાહનવાળી, પીળા વર્ણની તથા અઙ્ગ, મુદ્ગર, ઢાલ અને પરશુયુક્ત ચાર ભુજવાળી જ્વાલા ( ઝૂકુટિ ) નામે યક્ષિણી જાણવી. ૪૨.

### ૯ અજિત યક્ષ.

અજિતઃ શ્વેતવર્ણશ્ચ કૂર્મારૂઢશ્ચતુર્ભુજઃ ॥  
માતુલિઙ્ગાક્ષસૂત્રે ચ વિભ્રન્નકુલકુન્તકૌ ॥૪૩॥

શ્વેતવર્ણુ, કૂર્મનું વાહન અને ચાર ભુજવાળો તથા માતુલિંગ, અક્ષમાલા, નકુલ અને કુન્તક (ભાલો) ધારી શ્રીસુવિધિનાથ પ્રભુનો અજિત નામનો યક્ષ જાણવો. ૪૩.

## ૯ સુતારિકા.

ગૌરવર્ણા સુતારા ચ વૃષારૂઢા ચતુર્ભુજા ॥  
વરદં ત્વક્ષસૂત્રઞ્ચ કલશઞ્ચ તથાકુશમ્ ॥૪૪॥

ગૌરવર્ણીની, વૃષભ ઉપર આરૂઢ થયેલી તથા વર, અક્ષસૂત્ર, કલશ અને અંકુશ યુક્ત ચાર ભુજવાળી સુતારા યક્ષિણી બાણવી. ૪૪.

## ૧૦ પ્રહ્લ યક્ષ.

બ્રહ્મશ્ચતુર્મુખો યક્ષઃ શ્વેતશ્ચ કમલાસનઃ ॥  
ત્રિનેત્રોઽષ્ટભુજો જ્ઞેયો માતુલિંગ્ણશ્ચ મુદ્રમ્ ॥૪૫॥  
ધત્તે પાશાભયે ચૈવ નકુલશ્ચ ગદાકુશૌ ॥  
દક્ષિણાધઃક્રમાદક્ષસૂત્રંચૈવાષ્ટવાહુષુ ॥૪૬॥

ચાર મુખવાળો, શ્વેત વર્ણનો, કમલના આસનવાળો, ત્રિનેત્ર, આઠ બાહુવાળો તથા માતુલિંગ, મુદ્રમ્, પાશ, અભય, નકુલ, ગદા, અંકુશ અને અક્ષસૂત્ર; આ આઠ આયુધો દક્ષિણ તરફના નીચેના બાહુના ક્રમે ધારણ કરેલો શ્રીશીતલનાથ ભગવાનનો પ્રહ્લ નામનો યક્ષ બાણવો. ૪૫, ૪૬.

## ૧૦ અશોકા.

અશોકા નીલવર્ણા ચ પદ્મારૂઢા ચતુર્ભુજા ॥  
વરદશ્ચ તથા પાર્શ્વ ફલકશ્ચાકુશં તથા ॥૪૭॥

નીલ વર્ણવાળી, પદ્મ ઉપર બેઠેલી તથા વર, પાશ, ફલક અને અંકુશયુક્ત ચાર ભુજવાળી અશોકા યક્ષિણી બાણવી. ૪૭.

## ૧૧ મનુજ યક્ષ

મનુજો ધવલો જ્ઞેયઃ ત્રિનેત્રો વૃષવાહનઃ ॥  
માતુલિંગ્ણ ગદાશ્ચૈવ નકુલાક્ષે ચતુષ્ટયે ॥૪૮॥

સફેદ વર્ણનો, ત્રિનેત્ર, વૃષભના વાહનવાળો તથા માતુલિંગ, ગદા, નકુલ અને અક્ષસૂત્રધારી શ્રીત્રેયાંસનાથ ભગવાનનો મનુજ ( ઇશ્વર ) નામનો યક્ષ બાણવો. ૪૮.

११ मानवी.

श्रीवत्सा मानवी देवी चन्द्राभा सिंहवाहना ॥  
वरदं मुद्गरश्चैव कलशश्च तथाङ्कुशम् ॥४९॥

चन्द्रना समान कान्तिवाणी, सिंहुना वाहनवाणी तथा वर, मुद्गर, कलश अने अङ्कुशयुक्त चतुर्भुजा श्रीवत्सा ( मानवी ) यक्षिणी न्नाण्वी. ४९.

१२ कुम्भार यक्ष.

श्वेतवर्णः कुमारश्च हंसारूढश्चतुर्भुजः ॥  
बीजपूरं तथा बाणं नकुलं धारयन् धनुः ॥५०॥

श्वेतवर्णो, हंसना वाहनवाणो, चार लुब्धवाणो तथा भीष्मपूर, आणु, नकुल अने धनुषने धारणु करनारे श्रीवासुपूज्य स्वामीनो कुमार नामनो यक्ष न्नाण्वो. ५०.

१२ अंडा.

चण्डा च प्रवरा देवी श्यामाश्वस्था चतुर्भुजा ॥  
वरदश्च तथा शक्तिं प्रसूनश्च तथा गदाम् ॥५१॥

श्यामवर्णुनी, अर्धाङ्ग तथा वर, शक्ति, पुष्प अने गदायुक्त चार लुब्धवाणी अंडा यक्षिणी न्नाण्वी. आने त्रयान्तरे प्रवरा पणु कडी छे. ५१.

१३ षण्मुष्म यक्ष.

षण्मुखः श्वेतवर्णश्च सु<sup>१</sup> द्वादशभिर्युतः ॥  
फलं चक्रं तथा बाणं खड्गं पाशाक्षसूत्रके ॥५२॥  
नकुलं चक्रधनुषी फलश्रैवाङ्कुशाभये ॥  
दक्षिणाधः क्रमाद् धत्ते षण्मुखः शिखिवाहनः ॥५३॥

श्वेतवर्णो, छ षण्मुष्मवाणो, चार आहुवाणो, मयूरना वाहनवाणो तथा इल, अक, आणु, तलवार, पाश, अक्षसूत्र, नकुल, अक, धनुष, ढाल, अङ्कुश अने अलय विगेरे आयुधो दक्षिणुकमथी धारणु-करेवो श्रीविमलनाथ प्रभुनो षण्मुष्म नामनो यक्ष न्नाण्वो. ५२, ५३.

## १३ विदिता.

विदिता विजया देवी पद्मस्था खर्णसन्निभा ॥  
शरं पाशं तथा धत्ते धनुर्नागं चतुष्करे ॥५४॥

पद्मना उपर भेटेडी, सुवर्णना समान वर्णवाणी तथा आषु, पाश, धनुष अने सर्पयुक्त आर बुद्धवाणी विदिता ( विजया ) यक्षिणी ज्ञप्ती. ५४.

## १४ पाताल यक्ष.

पातालस्त्रिमुखो रक्तः षड्भुजो नक्रवाहनः ॥  
पद्मं खड्गं तथा पाशं नकुलं फलमालिके ॥५५॥

त्रय मुअवाणो, राता वर्णनो, छ आहुवाणो, मगरना वाहुनवाणो तथा पद्म, अड्ग, पाश, नकुल, ढाल अने अक्षमालाधारी श्रीअनंतनाथ प्रभुनो पाताल नामे यक्ष ज्ञप्ती. ५५.

## १४ अंकुशा.

गौरवर्णाङ्कुशा देवी पद्मारूढा चतुर्भुजा ॥  
दक्षिणे खड्गपाशौ च वामे च फलकाङ्कुशौ ॥५६॥

गौरवर्णा, पद्माडूढ तथा अड्ग, पाश, ढाल अने अंकुश संयुक्त चतुर्भुजा अंकुशा यक्षिणी ज्ञप्ती. ५६.

## १५ किन्नर यक्ष.

किन्नरस्त्रिमुखो रक्तः कूर्मवाहनषड्भुजः ॥  
बीजपूरं गदाभीती नकुलं पद्ममालिके ॥५७॥

त्रय मुअवाणो, रक्त वर्णनो, कूर्मना वाहुनवाणो, छ हाथवाणो तथा बीजपूर, गदा, अलय, नकुल, पद्म अने अक्षमालाधारी श्रीधर्मनाथ प्रभुनो किन्नर नामनो यक्ष ज्ञप्ती. ५७.

## १५ कन्दर्पा.

कन्दर्पा पद्मगा देवी गौराभा मत्स्यवाहना ॥  
उत्पलञ्चाङ्कुशं धत्तेऽभयं पद्मं चतुष्टये ॥५८॥

गौर वर्णवाणी, मत्स्यना उपर भेटेडी तथा कभण, अंकुश, अलय अने पद्मयुक्त आर हाथवाणी कंदर्पा ( पद्मगा ) यक्षिणी ज्ञप्ती. ५८.

૧૬ ગરૂડ યક્ષ.

કોડાસ્યો ગરૂડઃ શ્યામો વરાહસ્યશ્ચતુર્ભુજઃ ॥  
વીજપૂરં તથા પદ્મ નકુલશ્ચાક્ષસૂત્રકમ્ ॥૬૧॥

સુવરના મુખવાળો, શ્યામ વર્ણનો, વરાહ ( સૂવર ) ના ઉપર આરૂઠ થયેલો, ચાર ભુજવાળો તથા બીજપૂર, પદ્મ, નકુલ અને અક્ષસૂત્રધારી શ્રીશાંતિનાથ ભગવાનનો ગરૂડ નામનો યક્ષ બાણવો. ૫૯.

૧૬ નિર્વાણી.

કનકામા ચ નિર્વાણી પદ્મારૂઢા ચતુર્ભુજા ॥  
પુસ્તકશ્ચોત્પલં ઘત્તે સરોરૂઢકમણ્ડલ્ ॥૬૦॥

સુવર્ણના બેવા વર્ણવાળી, પદ્મના આસનવાળી તથા પુસ્તક, પોચણું, કમલ અને કમંડલુ યુક્ત ચાર ભુજવાળી નિર્વાણી ચક્ષિણી બાણવી. ૬૦.

૧૭ ગન્ધર્વ યક્ષ.

ગન્ધર્વઃ શ્યામવર્ણશ્ચ હંસારૂઢશ્ચતુર્ભુજઃ ॥  
વરદશ્ચ તથા પાશં માતુલિઙ્ગાકુશૌ દધન્ ॥૬૧॥

શ્યામ વર્ણનો, હંસના ઉપર બેઠેલો, ચાર ભુજવાળો તથા વર, પાશ, માતુલિંગ અને અકુશધારી શ્રીકૃષ્ણનાથ ભગવાનનો ગન્ધર્વ નામનો યક્ષ બાણવો. ૬૧.

૧૭ બાલા.

બાલામિધાચ્યુતા દેવી સ્વર્ણામા શિશિવાહના ॥  
વીજપૂરં ત્રિશૂલશ્ચ મુશુણ્ડિશ્ચોત્પલં તથા ॥૬૨॥

સુવર્ણના સમાન ક્રાંતિવાળી, મયૂરના વાહનવાળી તથા બીજપૂર, ત્રિશૂલ, ભુશુન્ડિ અને કમળયુક્ત ચાર ભુજવાળી બાલા નામની અચ્યુતા ચક્ષિણી બાણવી. ૬૨.

૧૮ યક્ષેન્દ્ર યક્ષ.

યક્ષેન્દ્રઃ ષણ્મુખઃ શ્યામઃ ત્રિનેત્રઃ શઙ્ખવાહનઃ ॥  
દ્વાદશહસ્તશોભાલ્યો યક્ષશ્ચારજિનસ્ય તુ ॥૬૩॥

बीजपूरं तथा बाणं खड्गमुद्गरपाशकान् ॥

अभयनकुलौ चापं फलं शूलाङ्कुशाक्षकान् ॥६४॥

છ મુખવાળો, શ્યામ વર્ણનો, ત્રિનેત્ર, શંખના વાહનવાળો, ચાર હસ્તવાળો તથા ખીજપૂર, બાણ, ખડ્ગ, મુદ્ગર, પાશ, અભય, નકુલ, ધનુષ, ઢાલ, શૂલ, અંકુશ અને અક્ષમાલાધારી યક્ષેન્દ્ર નામનો શ્રીઅરનાથ પ્રભુનો યક્ષ જાણવો. ૬૩, ૬૪.

૧૮ ધારિણી.

धारिणी नीलवर्णा च पद्मारूढा चतुर्भुजा ॥

मातुलिङ्गोत्पले घत्ते पद्माक्षसूत्रके तथा ॥६५॥

નીલ વર્ણની, પદ્મના ઉપર આરૂઢ તથા ખીજેડ, ઉત્પલ, પદ્મ અને અક્ષ-માલાસંયુક્ત ચાર ભુજવાળી ધારિણી યક્ષિણી જાણવી. ૬૫.

૧૯ કુબેર યક્ષ.

कुबेरः कूबरो ज्ञेयो गजारूढश्चतुर्मुखः ॥

नीलवर्णोऽष्टबाहुश्च वरदश्च त्रिशूलकम् ॥६६॥

परशुमभयश्चैव बीजपूरश्च मुद्गरम् ॥

शक्ति तथाक्षसूत्रश्च धारयनष्टबाहुषु ॥६७॥

કુબડા આકારવાળો, હાથી ઉપર બેઠેલો, ચાર મુખવાળો, નીલ વર્ણનો, આઠ બાહુ સંયુક્ત તથા વર, ત્રિશૂલ, પરશુ, અભય, ખીજપૂર, મુદ્ગર, શક્તિ અને અક્ષસૂત્રધારી શ્રીમલિનાથ ભગવાનનો કુબેર નામનો યક્ષ જાણવો. ૬૬, ૬૭.

૧૯ વૈરાટ્યા.

वैराट्या कृष्णवर्णा च पद्मारूढा चतुर्भुजा ॥

मुक्तामालां वरश्चैव शक्तिश्च मातुलिङ्गकम् ॥६८॥

કાળા વર્ણની, પદ્મના આસન ઉપર બેઠેલી તથા મુક્તામાલા, વર, શક્તિ અને માતુલિંગને ધારણ કરેલા ચાર બાહુવાળી વૈરાટ્યા યક્ષિણી જાણવી. ૬૮.

૨૦ વરૂણ યક્ષ.

श्वेतो वरुणो यक्षः त्रिनेत्रो वृषवाहनः ।

चतुराननसूर्याक्षो जटामुकुटभूषितः ॥६९॥

बीजपूरगदाबाणान् शक्तिञ्च नकुलोत्पले ॥  
कार्मुकं परशुञ्चैव धारयत्यष्टबाहुषु ॥७०॥

श्वेत वरुणी, त्रिनेत्र, वृषभना वाहनवाणो, चार मुष्वाणो, प्रत्येक मुष्वा  
त्रयत्रय नेत्रवाणां, जयाना मुकुटथी सुशोभित तथा भीमपूर, गदा, बाण, शक्ति,  
नकुल, कभज, धनुष अने परशुने ( आठे बाहुओंमां ) धारणु करतो श्रीमुनिसुव्रत  
स्वामीनो वरुणु नामनो यक्ष ङणुवो. ६९, ७०.

२० नरदत्ता.

नरदत्ता च स्वर्णाभा भद्रासना चतुर्भुजा ॥  
वराक्षसूत्रसंयुक्ता बीजपूरकशूलिका ॥७१॥

सोनाना वरुणु जेवी कान्तिवाणी, भद्रासनथी भेटेदी तथा वर, अक्षसूत्र,  
भीमपूर अने शूलसंयुक्त यतुर्भुजा नरदत्ता-अच्छुभ्ता यक्षिणी ङणुवी. ७१.

२१ ब्रुकुटि यक्ष.

भ्रुकुटिर्हेमवर्णश्च त्रिनेत्रो वृषवाहनः ॥  
चतुर्मुखोऽष्टबाहुश्च द्वादशाक्षविभूषितः ॥७२॥  
बीजपूरं तथा शक्तिं मुद्गरश्चाभयं तथा ॥  
नकुलं परशुं वज्रं धारयत्यक्षसूत्रकम् ॥७३॥

सुवर्णु जेवा वरुणुवाणो, त्रिनेत्र, वृषभना वाहनवाणो, चार मुष्वाणो, आठ  
बाहुवाणो, प्रत्येक मुष्वा त्रयत्रय नेत्रवाणां तथा भीमपूर, शक्ति, मुद्गर, अक्षय, नकुल,  
परशु, वज्र अने अक्षमाला धारणु करेवो श्रीनमिनाथ लजवाननो ब्रुकुटि नामनो  
यक्ष ङणुवो. ७२, ७३.

२१ गान्धारी.

श्वेतवर्णा च गान्धारी हंसारूढा चतुर्भुजा ॥  
वरदखड्गसंयुक्ता बीजपूरककुन्तिका ॥७४॥

श्वेतवरुणी, हंसना उपर भेटेदी तथा वर, अड्डा, भीमपूर अने कुन्तक  
( माला ) धारिणी यतुर्भुजा गान्धारी यक्षिणी ङणुवी. ७४.

## ૨૨ ગોમેધ યક્ષ.

ગોમેધઃ षड્भुजः श्यामः त्रिमुखो नरवाहनः ॥

बीजपूरं तथा पर्शू चक्रञ्च नकुलं तथा ॥७५॥

त्रिशूलञ्च तथा शक्तिं षड्भुजेषु विभर्ति यः ॥

यक्षः श्रीनेमिनाथस्य कर्तव्यो लक्षणैर्युतः ॥७६॥

છ બાહુ, ત્રિનેત્ર, શ્યામ વર્ણ અને મનુષ્યના વાહનવાળો તથા ધીબપૂર, પર્શૂ, ચક્ર, નકુલ, શૂલ અને શક્તિધારી તથા લક્ષણસંપન્ન શ્રીનેમિનાથ ભગવાનનો ગોમેધ નામનો યક્ષ બાણવો. ૭૫, ૭૬.

## ૨૨ અંગિકા.

अम्बा च स्वर्णसन्निभा सिंहारूढा चतुर्भुजा ॥

आम्रालीञ्च तथा पाशं धत्ते चांकुशपुत्रकान् ॥७७॥

સુવર્ણના સમાન કાન્તિવાળી, સિંહ ઉપર બેઠેલી તથા આમ્રાલી ( કેરીનો લુમખો ), પાશ, અંકુશ અને ઢીંચણ ઉપર પુત્રને ધારણ કરેલી ચાર ભુજવાળી અંગિકા યક્ષિણી બાણવી. ૭૭.

## ૨૩ પાર્શ્વ યક્ષ.

फणाभूषाशिरः पार्श्वः कूर्मारूढो गजाननः ॥

बीजपूरोरगौ नागं नकुलं श्यामवर्णकः ॥७८॥

સર્પની કૂર્મા જેના મસ્તક ઉપર ભૂષણરૂપ થએલી છે એવો, કાચળાના વાહનવાળો, હાથીના મુખવાળો, શ્યામ વર્ણનો તથા ધીબપૂર, સર્પ, નાગ અને નકુલધારી શ્રીપાર્શ્વનાથ ભગવાનનો પાર્શ્વ નામે યક્ષ બાણવો. ૭૮.

## ૨૩ પદ્માવતી.

पद्मावती च स्वर्णाभा कुर्कुटसर्पवाहना ॥

पद्मपाशान्विता सन्ध्ये फलकांकुशसंयुता ॥७९॥

સુવર્ણના સમાન કાન્તિવાળી, કુર્કુટ નામના સર્પના વાહનવાળી તથા પદ્મ, પાશ, ફલક અને અંકુશ સંયુક્ત ચાર ભુજવાળી પદ્માવતી યક્ષિણી બાણવી. ૭૯.



૨૪ માતંગ યક્ષ.

માતઙ્ગઃ શ્યામવર્ણશ્ચ દ્વિભુજો ગજવાહનઃ ॥  
દક્ષિણે નકુલં ધત્તે બીજપૂરશ્ચ વામતઃ ॥૮૦॥

શ્યામવર્ણનો, બે હાથ અને હાથીના વાહનવાળો તથા દક્ષિણ હાથમાં નકુલ અને વામ બાહુમાં બીજપૂરધારી શ્રીમહાવીર સ્વામીનો માતંગ નામે યક્ષ જાણવો. ૮૦.

૨૪ સિદ્ધાયિકા.

સિદ્ધાયિકા હરિદ્વર્ણા સિંહારૂઢા ચતુર્ભુજા ॥  
પુસ્તકશ્ચાભયં ધત્તે વીણાં વૈ માતુલિઙ્ગકમ્ ॥૮૧॥

લીલા વર્ણની, સિંહારૂઢ તથા પુસ્તક, અભય, વીણા અને માતુલિંગયુક્ત ચાર ભુજવાળી સિદ્ધાયિકા યક્ષિણી જાણવી. ૮૧.

વિદ્યા દેવી—સ્વરૂપ લક્ષણ.

૧ રેહિણી.

સુરભિવાહનારૂઢા ગૌરવર્ણા તુ રોહિણી ॥  
અક્ષવાણધનુઃસ્વઙ્ગસમન્વિતચતુષ્કરા ॥૮૨॥

સુરભિ ( ગાય ) ના વાહન ઉપર આરૂઢ થયેલી, ગૌરવર્ણની તથા અક્ષમાલા, બાણ, ધનુષ અને તરવાર યુક્ત ચાર ભુજવાળી રેહિણી વિદ્યાદેવી જાણવી. ૮૨.

૨ પ્રજ્ઞપ્તિ.

પ્રજ્ઞપ્તિઃ શ્વેતવર્ણા ચ મયૂરવરવાહના ॥  
વરદશક્તિસંયુક્તા સશક્તિમાતુલિઙ્ગિકા ॥૮૩॥

શ્વેતવર્ણની, મયૂરના શ્રેષ્ઠ વાહનવાળી તથા જમણા હાથ વર, શક્તિસંયુક્ત અને ડાબા હાથ શક્તિ, માતુલિંગ સહિત પ્રજ્ઞપ્તિ નામે વિદ્યાદેવી જાણવી. ૮૩.

૩ વજ્રશૃંગલા.

ચતુર્ભુજા ચ શઙ્ખાભા પદ્મસ્થા વજ્રશૃંગલા ॥  
વરદશૃંગલાયુક્તા શૃંગલાપદ્મસંયુતા ॥૮૪॥

શંખના સમાન કાંતિવાળી, પદ્મના આસનવાળી તથા જમણા હાથ વર, શૃંગલા ( સાંકળ ) યુક્ત અને ડાબા હાથ શૃંગલા, પદ્મસંયુક્ત ચાર ભુજવાળી વજ્રશૃંગલા નામની વિદ્યાદેવી જાણવી. ૮૪.

#### ૪ વજ્રાંકુશી.

**વજ્રાંકુશી ગજારૂઢા કનકાભા ચતુર્ભુજા ॥  
વરદં વજ્રકં ધત્તેઽંકુશશ્ચ માતુલિઙ્ગકમ્ ॥૮૫॥**

હાથી ઉપર બેઠેલી, સુવર્ણના સમાન કાંતિવાળી તથા વર, વજ્ર, અંકુશ અને માતુલિંગને ધારણ કરેલા ચાર ભુજવાળી વજ્રાંકુશા નામની વિદ્યાદેવી જાણવી. ૮૫.

#### ૫ ચક્રેશ્વરી.

**ગરુડસ્થા તલિદ્વર્ણાઽપ્રતિચક્રા ચતુર્ભુજા ॥  
ચક્રેશ્વરીતિ યા રુયાતા ચક્રયુક્તચતુષ્કરા ॥૮૬॥**

ગરુડના વાહનયુક્ત, વીજળીના સમાન કાંતિવાળી તથા ચક્રયુક્ત ચાર ભુજવાળી અપ્રતિચક્રા જાણવી. જે ચક્રેશ્વરીના નામે પણ ઓળખાય છે. ૮૬.

#### ૬ નરદત્તા.

**નરદત્તા ચ હૈમાભા મહિષીવાહનસ્થિતા ॥  
વરદમ્વઙ્ગસંયુક્તા સ્વેટકમાતુલિઙ્ગિકા ॥૮૭॥**

સુવર્ણના સમાન કાંતિવાળી, હૈમના વાહન ઉપર બેઠેલી તથા જમણા હાથ વર, અઙ્ગયુક્ત અને ડાબા હાથ ઠાલ, માતુલિંગયુક્ત ચતુર્ભુજા નરદત્તા નામે વિદ્યાદેવી જાણવી. ૮૭.

#### ૭ કાલી.

**કાલી તુ કૃષ્ણવર્ણા સ્યાત્પદ્માસના ચતુર્ભુજા ॥  
અક્ષસૂત્રગદાવજ્રાઽભયયુક્તચતુષ્કરા ॥૮૮॥**

કાળા વર્ણની, પદ્મના આસન ઉપર બેઠેલી તથા અક્ષમાલા, ગદા, વજ્ર અને અભયયુક્ત ચાર ભુજવાળી કાલી નામે વિદ્યાદેવી. જાણવી. ૮૮.

૮ મહાકાલી.

મહાકાલી તમાલાભા પુરુષવાહનસ્થિતા ॥  
અક્ષસૂત્રં તથા વજ્રં ધત્તેઽભયઞ્ચ ઘંટિકામ્ ॥૮૧॥

તમાલ વૃક્ષના સમાન કાંતિવાળી, પુરુષના વાહનવાળી તથા અક્ષમાલા, વજ્ર, અભય અને ઘંટને ધારણ કરેલા ચાર ભુજવાળી મહાકાલી નામે વિદ્યાદેવી જાણવી. ૮૯.

૯ ગૌરી.

ગૌરી કનકવર્ણાભા ગોધાવાહનસંસ્થિતા ॥  
વરદમૂસલાક્ષાબ્જસમન્વિતચતુષ્કરા ॥૯૦॥

સુવર્ણના જેવી કાંતિવાળી, ઘેના વાહન ઉપર બેઠેલી તથા વર, મૂસલ, અક્ષમાલા અને કમળ સહિત ચાર ભુજવાળી ગૌરી નામે વિદ્યાદેવી જાણવી. ૯૦.

૧૦ ગાંધારી.

ગાંધારી નીલવર્ણા ચ કમલાસનસંસ્થિતા ॥  
વરદં મૂસલં વજ્રમભયઞ્ચૈવ વિભ્રતી ॥૯૧॥

નીલવર્ણા, કમલાસનવાળી તથા વર, મૂસલ, વજ્ર અને અભયધારિણી ચતુર્ભુજ ગાંધારી નામે વિદ્યાદેવી જાણવી. ૯૧.

૧૧ મહાજ્વાલા.

માર્जारવાહના નિત્યં જ્વાલોદ્ગાસિકરદ્વયા ॥  
શશાંકધવલા જ્વાલા દેવી મદ્રં દદાતુ નઃ ॥૯૨॥

ખિલાડાના વાહનવાળી, અગ્નિની જ્વાલાથી જેના બન્ને હાથો શોભાયમાન છે એવી અને ચંદ્ર સમાન પ્રવેત વર્ણવાળી મહાજ્વાલા જાણવી અને તે અમારું કલ્યાણ કરે. ૯૨.

૧૨ માનવી.

માનવી શ્યામવર્ણા ચ કમલસ્થા ચતુર્મુજા ॥  
વરદપાશશાસ્ત્રાક્ષસૂત્રાલંકૃતહસ્તકા ॥૯૩॥

શ્યામવર્ણા, કમલના ઉપર બેઠેલી તથા વર, પાશ, પલ્લવયુક્ત શાસ્ત્ર અને અક્ષમાલા વડે અલંકૃત, ચાર ભુજવાળી માનવી જાણવી. ૯૩.

## ૧૩ વૈરોટ્યા.

વૈરોટ્યા શ્યામવર્ણાં ચાજગરાસનસંસ્થિતા ॥  
સવ્યે ચ્વડ્ગોરગૌ ધત્તે વામે ચ્વેટકપન્નગૌ ॥૧૪॥

શ્યામ વર્ણુવાળી, અજગરના આસનવાળી તથા ખડ્ગ, સર્પ, ઢાલ અને સર્પ યુક્ત ચાર ભુજવાળી વૈરોટ્યા બાણુવી. ૯૪.

## ૧૪ અચ્છુપ્તા.

અચ્છુપ્તા ચ તદ્વિદ્વર્ણાં તુરગવાહનસ્થિતા ॥  
ચ્વડ્ગશ્ચાણધનુઃચ્વેટવિભૂષિતચતુર્ભુજા ॥૧૫॥

વિજળીના સમાન વર્ણુવાળી, અધના વાહનવાળી તથા ખડ્ગ, બાણુ, ધનુષ્ય અને ઢાલ યુક્ત ચાર ભુજવાળી અચ્છુપ્તા દેવી બાણુવી. ૯૫.

## ૧૫ માનસી.

માનસી ધવલાભા ચ હંસવાહનસંસ્થિતા ॥  
વરદવજ્રવજ્રાક્ષવલયાન્વિતવાહુકા ॥૧૬॥

ધોળી કાંતિવાળી, હંસ ઉપર બેઠેલી તથા વર, વજ્ર, વજ્ર અને અક્ષમાલાના કંકણયુક્ત ચાર ભુજવાળી માનસી નામની વિદ્યાદેવી બાણુવી. ૯૬.

## ૧૬ મહામાનસી.

સિંહાસનસમાસીના ધવલા મહામાનસી ॥  
વરાસિચ્વેટકૈર્યુક્તા કુણ્ડયા ચૈવ ચતુર્ભુજા ॥૧૭॥

સિંહ ઉપર બેઠેલી, ધોળા વર્ણુવાળી તથા વર, તરવાર, ઢાલ અને કુંડિકાયુક્ત ચાર ભુજવાળી મહામાનસી ( નાગદેવી ) બાણુવી. ૯૭.

દેવીઓના આયુધની ઉંચાઈનું પ્રમાણુ.

આયુધં જિનદેવીનાં કેશાન્તાદધિકં ન હિ ॥  
કૃતે કારાપકઃ સ્વામી ગૃહંકર્તા વિનશ્યતિ ॥૧૮॥

જિનશાસ્ત્રમાં કહેલી ચાર નિકાયની દેવીઓનાં આયુધ કેશાન્તથી અધિક ઉંચાં કરવાં નહિ. જો અધિક કરવામાં આવે તો કરાવનાર સ્વામી, ઘર અને કરાવનારને વિનાશ થાય છે. ૯૮.

श्री जिनदेवना अष्ट द्वारपाल,

नाम.

इन्द्र इन्द्रजयश्चैव माहेन्द्रो विजयस्तथा ॥

धरणेन्द्रः पद्मकश्च सुनाभः सुरदुन्दुभिः ॥१९॥

इन्द्र, इन्द्रजय, माहेन्द्र, विजय, धरणेन्द्र, पद्मक, सुनाभ અને सुरदुन्दुभिः  
आ आठ जिनदेवताओंना द्वारपाल ज्ञानवा. ८८.

फलं वजाङ्कुशौ दण्डमिन्द्र इन्द्रजयस्तथा ॥

द्वौ वज्रौ फलदण्डौ च माहेन्द्रो विजयोद्भवः ॥१००॥

वज्राभयफणीदण्डैर्धरणेन्द्रश्च पद्मकः ॥

फलं वंशीद्वयं दण्डः सुनाभः सुरदुन्दुभिः ॥१०१॥

इल, वज्र, अङ्कुश અને हंडधारी इन्द्र तथा आ आयुधो सव्यापसव्य  
करवाथी इन्द्रजय नामना पूर्वदिशाना कुभे वामदक्षिण भागभां रहेला द्वारपाल ज्ञानवा.

वज्र, वज्र, इल અને हंडधारी माहेन्द्र तथा आ आयुधो सव्यापसव्य करी  
विजय नामना दक्षिण दिशाना वामदक्षिण भागे रहेला द्वारपाल ज्ञानवा.

वज्र, अलय, सर्प અને हंडधारी धरणेन्द्र तथा सव्यापसव्य योगे  
पद्मक नामना पश्चिम दिशाना वामदक्षिण भागे रहेला द्वारपाल ज्ञानवा.

इल, षंसुरी षंसुरी અને हंडधारी सुनाभ तथा सव्यापसव्य योगे  
सुरदुन्दुभि नामना उत्तर दिशाना द्वारपाल ज्ञानवा. १००, १०१.

इत्यष्टौ च प्रतीहारा वीतरागे प्रकीर्तिताः ॥

नगरादिपुरग्रामे सर्वे विघ्नप्रणाशनाः ॥१०२॥

आ प्रमाणे वीतराग देवताना आठ प्रतीहारो कह्या. ये नगर विगेरे तेमज  
पुर અને ग्रामभां विघ्ननो नाश करनारा ज्ञानवा. १०२.

સમોસરણ તથા સિંહાસન લક્ષણ.

શ્રીઆદિનાથનેમી ચ પાર્શ્વો વીરશ્ચતુર્થકઃ ॥  
 ચક્રેશ્વર્યમ્બિકા પદ્માવતી સિદ્ધાયિકેતિ ચ ॥૧૦૩॥  
 કૈલાસં સમોસરણં સિદ્ધિવર્તિ સદા શિવમ્ ॥  
 સિંહાસનં ધર્મચક્રમુપરીતાતપત્રકમ્ ॥૧૦૪॥

શ્રી આદિનાથ, નેમિનાથ, પાર્શ્વનાથ અને ચોથા મહાવીર સ્વામી તથા ચક્રેશ્વરી, અંબિકા, પદ્માવતી અને સિદ્ધાયિકા દેવી યુક્ત કૈલાસ સમોસરણ બાણવું. તે સિદ્ધિદાયક અને સદા કલ્યાણકારી છે. સિંહાસન, ધર્મચક્ર તથા છત્ર સંયુક્ત કરવું. ૧૦૩, ૧૦૪.

ધરમંદિરમાં સ્થાપના ન કરવા વિષે.

નેમિશ્ચ મલ્લિનાથશ્ચ વીરો વૈરાગ્યકારકાઃ ॥  
 ત્રયો વૈ મંદિરે સ્થાપ્યાઃ શુભદા ન ગૃહે મતાઃ ॥૧૦૫॥

વૈરાગ્યવાન નેમિનાથ, મલ્લિનાથ અને મહાવીર સ્વામી; આ ત્રણ તીર્થંકરોની દેવાલયોમાંજ સ્થાપના કરવી. ધરમંદિરમાં સ્થાપવા શુભકર્તા નથી. ૧૦૫.

ઋષભાદિજિનપંક્તિઃ સ્થાપ્યા દક્ષિણતઃ સદા ॥  
 ચતુર્વિંશજિનાલયે સર્વસ્મિન્સૃષ્ટિમાર્ગતઃ ॥૧૦૬॥

શ્રીઋષભદેવ આદિ જિનેશ્વરની પંક્તિ સૃષ્ટિમાર્ગે એટલે પૂર્વ, દક્ષિણ, પશ્ચિમ અને ઉત્તર; એ પ્રમાણે સ્થાપવી. સમસ્ત જિનાલયમાં આ પ્રમાણે સમજવું. ૧૦૬.

ચતુર્વિંશતિપૃથક્ત્વે જિનાનાં ચ દ્વાસપ્તતિઃ ॥  
 મૂલનાયકો ભવેદ્યસ્તુ તસ્ય સ્થાને સરસ્વતી ॥૧૦૭॥  
 જિનાલયે જિનં કુર્યાદંતે કુર્યાત્સરસ્વતીમ્ ॥  
 સરસ્વતી જિનશ્ચૈવ હ્યન્યોન્યમવરોધકમ્ ॥૧૦૮॥

ચોવીસ જિનાલયોના પૃથક્ પૃથક્ ભેદો વડે ( ભૂત, ભવિષ્ય અને વર્તમાનના ભેદો વડે ) યોતેર જિનાલય થાય છે. જે મૂલનાયક હોય તેના સ્થાને સરસ્વતી દેવી કરવી અને જિનાલયમાં તે જિન દેવતા કરવા અને પાછળના અંત ભાગે સરસ્વતી કરવી. સરસ્વતી અને જિન દેવતા પરસ્પર એક બીજાના અવરોધ કરતાં બાણવા. ૧૦૭, ૧૦૮.

શ્રી જિન પ્રતિમા વિભાગ વર્ણન.

જિનસ્વરૂપ.

અરૂપં રૂપમાપન્નં વિશ્વરૂપં જગત્પ્રભુમ્ ॥  
 કેવલં જ્ઞાનમૂર્તિશ્ચ વીતરાગં જિનેશ્વરમ્ ॥૧૦૯॥  
 દ્વિભુજશ્ચૈકવક્રશ્ચ બદ્ધપદ્માસનસ્થિતમ્ ॥  
 લીયમાનપરબ્રહ્મજિનમૂર્તિજગદ્ગુરુમ્ ॥૧૧૦॥

નિરાકાર અને વિશ્વરૂપ, જગતના પ્રભુ તથા કેવલ જ્ઞાનની મૂર્તિરૂપ વીતરાગ જિનેશ્વર સ્વરૂપાકારને પ્રાપ્ત થએલા કરવા. ૧૦૯.

બે ભુજવાળા, એક મુખવાળા, પદ્માસનવાળીને બેઠેલા તથા પરબ્રહ્મના ધ્યાનમાં લીન થએલી મુદ્રાવાળા જિનમૂર્તિ જગદ્ગુરુ કરવા. ૧૧૦.

નામસંખ્યા સમાખ્યાતા પ્રયુક્તા વાસ્તુવેદકે ॥  
 ચતુર્વિંશત્પૃષ્ઠભાગ્યા વર્ધમાનાન્તકાસ્તથા ॥૧૧૧॥  
 ઋષભાદિપરીવારો દુર્ગમો વર્ણસંકરઃ ॥  
 તેન ચાક્રુલસંખ્યા વૈ પ્રતિમામાનકર્મણિ ॥૧૧૨॥

શ્રીઋષભાદિથી શ્રીવર્ધમાન સુધીના ચૌવીસ તીર્થંકરેશની વાસ્તુવેદમાં વર્ણવેલી નામસંખ્યા પૂર્વે કહી છે. શ્રીઋષભાદિ પરિવાર વર્ણની મિશ્રતાને લીધે તેમનાં સ્વરૂપ લક્ષણ જાણવાં અત્યંત કઠિન છે તેથી પ્રતિમાના માનના કાર્યમાં અંશુલ સંખ્યાના પ્રમાણથી પ્રતિમાનું સ્વરૂપ કહ્યું છે. ૧૧૧, ૧૧૨.

પ્રતિમામાન.

પ્રાસાદમાને સ્યાદર્ચા દ્વારમાને વિશેષતઃ ॥  
 પ્રમાણં દ્વારમાનેન હ્યન્યથા નિષ્ફલં ભવેત્ ॥૧૧૩॥

પ્રાસાદમાને પ્રતિમા કરવી પરંતુ વિશેષતઃ દ્વારમાને કરવી શુભ છે. કારણ કે પ્રતિમાનું માન દ્વારમાને લેવું સાચું, અન્યથા નિષ્ફળ થાય છે. ૧૧૩.

અર્ચા ચોત્પન્નમાનેન દ્વારાધિપાજ્જિનોદયઃ ॥  
 પ્રાસાદો વીતરાગસ્ય નો શાસ્ત્રોદરમધ્યમઃ ॥૧૧૪॥

ઉત્પન્ન થયેલા માને કરેલી શ્રીજિનદેવની અર્ચા ( પ્રતિમા ) દ્વારપાલથી ઉચ્ચે સ્થાપવી તથા વીતરાગનો પ્રાસાદ, જેની શાખાઓનું ઉદર મધ્ય માનનું છે એવો કરવો નહિ. અર્થાત્ વીતરાગના પ્રાસાદમાં દ્વારની પહોળાઈ મધ્યમ માનની કરવી નહિ. ૧૧૪.

**દેવલોકત્રિલોકેષુ ન વૈ શસ્યા તથાર્ચિતા ॥**

**જયઃ સ્યાદધમે માને શાખોદરં ન લંઘયેત્ ॥૧૧૫॥**

મધ્યમ માનના દ્વારના માને કરેલી પ્રતિમાની પૂજા સ્વર્ગલોક તેમજ ત્રિલોકમાં પ્રશંસનીય થતી નથી. કનિષ્ઠ માનનું દ્વાર કરવાથી જ્યં થાય છે માટે તે સિવાયના માને કરી શાખોદરનું ઉલ્લાંઘન કરવું નહિ. ૧૧૫.

**બેડી પ્રતિમાનું ચતુર્વિધ માન.**

**આયં દ્વારશ્ચ પાદોનં પ્રાન્તે શાખોદરી તથા ॥**

**ત્રિધા ભક્તશ્ચ કર્તવ્યં પ્રમાણશ્ચ ચતુર્વિધમ્ ॥૧૧૬॥**

દ્વારમાને પ્રતિમા કરવાનું ચાર પ્રકારનું પ્રમાણ નીચે પ્રમાણે જણવું. પ્રથમ દ્વારની પહોળાઈમાં ચાર ભાગ કરી તેમાંથી એક ભાગ છેડી ત્રણ ભાગની, બીજું શાખાઓના અંત ભાગ સુધીની, ત્રીજું શાખાઓના ઉદરમાં પ્રવેશતી અને ચોથું ત્રણ ભાગ કરી બે ભાગની પ્રતિમા કરવી. ૧૧૬.

**ત્રિવિધમાન.**

**પશ્ચમાત્રં પ્રાન્તદ્વારં વિસ્તરાર્ધમલક્ષ્મ્ ॥**

**ત્રિધા માનશ્ચ કર્તવ્યમર્ચા ચતુર્મુખા યદા ॥૧૧૭॥**

ચોમુખ પ્રાસાદમાં ચારે દિશામાં પ્રતિમા સ્થાપન કરવાને દ્વારમાને પ્રતિમા માન નીચે પ્રમાણે ત્રિવિધમાન લેવું. પાંચ ભાગ કરી ચાર ભાગે, દ્વારના પ્રાન્તભાગે અને પહોળાઈના અર્ધ ભાગે શોભાયમાન પ્રતિમામાન કરવું. ૧૧૭.

**સ્વરૂપ-વિભાગ.**

**પ્રતિમોદ્ભૂયમાને તુ કર્તવ્યાશ્ચતુરંશકાઃ ॥**

**તત્રાંશેષુ પ્રકુર્વાત ચાક્ષુલાનાં ચતુર્દશ ॥૧૧૮॥**

પ્રતિમાની ઉચ્ચાઈના માનમાં ચાર ભાગો કરવા. અને તે ચારે ભાગોમાં ચૌદ ચૌદ આંગળો અર્થાત્ ચૌદ ચૌદ વિભાગો કરવા. ૧૧૮.



તેનાઙ્ગુલપ્રમાણેન षટ્પञ्चाશત્સમુદ્ભૂયઃ ॥

વિસ્તારસ્તત્પ્રમાણેન કર્તવ્યઃ સર્વકામદઃ ॥૧૧૯॥

ઉપરોક્ત આંગુલ પ્રમાણે કુલ છપ્પન આંગુલ યુક્ત પ્રતિમાની કેશાંત પર્યંતની ઉંચાઈ થઈ. ઉંચાઈના પ્રમાણે પહોળાઈ પણ પનોડીએ છપ્પન ભાગોથી યુક્ત કરવી તે સર્વ કામનાઓને આપનારી છે. ૧૧૯.

અસ્તકસ્યોચ્છ્રયઃ કાર્યશ્ચાષ્ટાઙ્ગુલપ્રમાણતઃ ॥

પાદશ્ચાષ્ટાઙ્ગુલઃ પ્રોક્તઃ દોસ્તુલા ચતુરંગુલા ॥૧૨૦॥

પ્રતિમાના આસન (મસૂર) ની ઉંચાઈ આઠ આંગળની કરવી. પગ આઠ આંગળ બાકા કરવા અને કરતુલા ( બન્ને હાથ બેડેલા પંખે ) ચાર આંગળની કરવી. ૧૨૦.

ચતુરંગુલકં ગુહ્યં સ્તનગર્ભશ્ચતુર્દશ ॥

ત્રયોદશતુ હૃદયૈવ કેશાન્તશ્ચ ત્રયોદશ ॥૧૨૧॥

ગુહ્યભાગ ચાર આંગળનો કરવો. ગુહ્ય ભાગથી સ્તનગર્ભ સુધીનો ભાગ ચૌદ આંગળ, સ્તનગર્ભથી કંઠ સુધીનો હૃદયભાગ તેર આંગળ અને કંઠથી કેશાંત સુધીનો મુખભાગ પણ તેર આંગળનો કરવો. ૧૨૧.

લલાટશ્ચ ચતુર્ભાગં નાસિકા પંચ કીર્તિતા ॥

અઙ્ગુલમોષ્ટમધ્યશ્ચ તૂર્યાઙ્ગુલમહૌષ્ટકમ્ ॥૧૨૨॥

મુખના તેર ભાગોમાં ચાર આંગળનું કપાળ, પાંચ આંગળની નાસિકા, એક આંગળનો નાસિકા અને ઓષ્ઠનો મધ્ય ભાગ તથા ઉપરના ઓષ્ઠથી નીચે દાઢી સુધીનો ભાગ ચાર આંગળ કરવો. ૧૨૨.

નાસિકૌષ્ઠદ્વયોર્મધ્યે પ્રવેશશ્ચાઙ્ગુલસ્ય વૈ ॥

અર્ધાઙ્ગુલમધ્યૌષ્ઠં દ્વયઙ્ગુલા ચ હનુસ્તથા ॥૧૨૩॥

નાસિકા અને ઓષ્ઠની વચ્ચેનો પ્રવેશભાગ એક આંગળનો રાખવો. બન્ને ઓષ્ઠ અર્ધા અર્ધા આંગળના અને દાઢી બે આંગળની કરવી. (કુલ ભાગ ચાર) ૧૨૩.

एवञ्च षड्पञ्चाशदुच्छ्रये च विशेषतः ॥

ऊर्ध्वे षडंगुलं ज्ञेयं केशान्तस्य परिस्थितिः ॥१२४॥

आ प्रमाणे उच्यतेषां विशेषे करी छाप्यन भागे करवा अने केशांतनी उपस्थे  
भाग शिखा पर्यांत छ आंगण करवो. (अे रीते कुल सीत्तेर (७०) आंगण अथवा  
भागो न्नाणुवा.) १२४.

वक्त्रविस्तारमानं च ह्यङ्गुलानि चतुर्दश ॥

ग्रीवा दशाङ्गुला प्रोक्ता स्तनगर्भे च द्वादश ॥१२५॥

मुभनी पडोणाछ चौद आंगणनी करवी तथा गणुं न्नाडुं दश आंगण करवुं  
अने अन्ने स्तननेो मध्य भाग पडोणाछभां आर आंगण राभवो. १२५.

कक्षमध्यं प्रकुर्वीत द्वाविंशतिविभागकैः ॥

कटिविस्तारमानञ्च ह्यङ्गुलानाञ्च षोडश ॥१२६॥

अन्ने काणनेो मध्य भाग आवीस आंगणनेो तथा कटि-कभरनी पडोणाछ  
सोण आंगणनी करवी. १२६.

बाह्यकक्षप्रमाणञ्च ह्यष्टादशाङ्गुलस्तथा ॥

बाहुविस्तरतः प्राज्ञोऽष्टाङ्गुलात्मकमूर्ध्वकम् ॥१२७॥

हृदयना मध्येथी काण अठार आडु सुधीनेो भाग अठार आंगणनेो करवो.  
(अन्ने आनुय्ये मणी कुल ३६ छत्रीस आंगण न्नाणुवा ) अने आहुविस्तारभां  
उपरनेो भाग आठ आंगण न्नाडे करवो. १२७.

सप्ताङ्गुलमधःस्थाने चाष्टादश कराग्रतः ॥

दैर्घ्यं तत्र प्रकर्तव्यं विस्तारेऽष्टाङ्गुलाश्च वै ॥१२८॥

कोणीथी नीचेनेो हाथनेो भाग सात आंगण न्नाडे करवो अने कोणीथी  
आंगणीय्ये सुधीनेो हाथनेो भाग अठार आंगण लांगो करवो तथा पञ्जे आठ आंगण  
पडोणो करवो. १२८.

श्लोकश्च चतुर्भागं बाह्यं पञ्चभागकम् ॥

मत्स्यकं सप्तसार्धञ्च घसीकञ्चैव द्वयङ्गुलम् ॥१२९॥

કાંડામાં હાથ બંદો ચાર ભાગ અને બાહુને આગળનો ભાગ પહોળો પાંચ ભાગ કરવો. તથા કોણીએ સાડા સાત ભાગ બંદો અને પેટ તથા હાથની વચ્ચે એ ભાગની ઘસી કરવી. ૧૨૯.

**આસનશ્ચાષ્ટવિંશત્યા ષોડશાઙ્ગુલમસ્તકમ્ ॥**

**કર્ણનાસાગ્રકં કાર્યં શોભનશ્ચ દશાઙ્ગુલમ્ ॥૧૩૦॥**

આસન ( પલાંડીથી પૃષ્ઠ ભાગ સુધી ) પહોળું અઠ્ઠાવીસ ભાગ કરવું. અને કર્ણ સહિત મસ્તક સોળ ભાગ પહોળું કરવું તથા કાનથી નાસિકાને અગ્રભાગ દશ ભાગનો રાખવો. ૧૩૦.

**દૈર્ઘ્યં દશાઙ્ગુલઃ પ્રોક્તઃ કર્ણશ્ચ દ્વચઙ્ગુલો મતઃ ॥**

**ચતુરંગુલકં ચક્ષુર્વિસ્તારે દ્વચઙ્ગુલં મતમ્ ॥૧૩૧॥**

કાન લાંબો દશ આંગળ અને પહોળો એ આંગળનો કરવો તથા આંખ લાંબી ચાર આંગળ અને પહોળી એ આંગળ રાખવી. ૧૩૧.

**નાસિકા તૂર્યભાગા ચ હ્યગ્રે સાર્ધાઙ્ગુલા મતા ॥**

**લલાટં હર્બદી જ્ઞેયા ક્ષોભના ચ ત્રયાઙ્ગુલા ॥૧૩૨॥**

નાસિકા પહોળી ચાર ભાગની કરવી અને ઉંચી અગ્રભાગે દોઢ આંગળની કરવી. તથા કપાળ અને દાઢી નાસિકાના અગ્રભાગેથી ત્રણ ભાગ અંદર પડતી કરવી. ૧૩૨.

**ત્રીવા દશાઙ્ગુલા પ્રોક્તા કર્ણાયમં દશાઙ્ગુલમ્ ॥**

**ત્રયસાર્ધશ્ચ વિસ્તારો ભાગભાગશ્ચ નિર્ગમઃ ॥૧૩૩॥**

ગળું દશ આંગળ બંદુ કરવું. કર્ણની લંબાઈ દશ આંગળ કરવી તથા સાડા ત્રણ આંગળની પહોળાઈ કરવી અને નીકારે નીકળતો કાન એકેક ભાગનો કરવો. ૧૩૩.

**શ્રીવત્સઃ પશ્ચભાગઃ સ્યાત્ ત્રિભાગો વિસ્તરે મતઃ ॥**

**નિર્ગમં ત્રયભાગશ્ચ સ્તનગર્ભે સુશોભનઃ ॥૧૩૪॥**

શ્રીવત્સ પાંચ ભાગ લાંબો અને ત્રણ ભાગ પહોળો કરવો. નીકારે ( ઉંચો ) નીકળતો ત્રણ ભાગ રાખવો. એ પ્રમાણે એ સ્તનોનો મધ્યભાગ સુશોભિત કરવો. ૧૩૪.

उदरमष्टांगुलं स्यादुदयमेकादश तु ॥  
कटिबाहुषणं प्रोक्तमङ्गुलत्रयमेव च ॥१३५॥

ઉદર આઠ ભાગ પહોળું અને અગિયાર ભાગ ઉંચું કરવું તથા કમર અને બાહુનો મધ્યભાગ ( ગાળો ) ત્રણ ભાગ રાખવો. ૧૩૫.

दशपञ्च भवेत्पादश्चाङ्गुलं पिंडकद्वयम् ॥  
छिद्रं द्विभागिकं मूले विस्तरे द्वयमेव च ॥१३६॥

પગ પંદર ભાગ રાખવો અને પગની પિંડીઓ એક એક ભાગની કરવી તથા આસન વાળેલા પગના મૂળમાં પાણી જવાનું છિદ્ર બે ભાગ લાંબું અને બે ભાગ પહોળું કરવું. ૧૩૬.

गर्भस्था नवभागाष्टौ हस्ताग्रं द्वयमेव च ॥  
द्वादश च स्थिता जंघा चाग्ने पृष्ठे तथैव च ॥१३७॥

ગાદીના મધ્ય ભાગે રહેલી ચોરસી નવ ભાગ લાંબી અને આઠ ભાગ પહોળી કરવી તથા હાથનો અગ્ર ભાગ બે આંગળા બહો કાંણા પાસે રાખવો અને પગની આંગળની તેમજ પાછળની જંઘાઓ બાર ભાગ બહી કરવી. ૧૩૭.

तथाग्ने पञ्च यत्नेन चतुरङ्गुलमानकम् ॥  
षड्भिर्भागैश्च कर्तव्यो वामपादश्च मध्यके ॥१३८॥

તેમજ પાણી નીકળવાના કાણા પાસે પગનું કાંડું પાંચ આંગળા બહુ કરવું અને અંગુઠા પાસેનો પગનો પંજે ચાર ભાગ બહો કરવો તથા પહોળીના મધ્યમાં છ ભાગ ખોદી કાળો પગ દેખાડવો. ૧૩૮.

कर्तव्यं शास्त्रसंमत्या स्वरूपं लक्षणान्वितम् ।  
एवं युक्तिर्विधातव्या प्रतिमामानकर्मणि ॥१३९॥

શાસ્ત્રાનુસાર સર્વ લક્ષણોથી સંયુક્ત પ્રતિમાનું સ્વરૂપ કરવું તથા પ્રતિમાના વિભાગમાનના કાર્યમાં ઉપર બતાવેલી યુક્તિ પ્રમાણે ભાગમાને પ્રતિમાનું સ્વરૂપ ધરવું. ૧૩૯.



विभल-वसुह्रीं सभवसरणुनी रथना.  
जैन देराशर, भाउन्ट व्यापु.



કાઉસ્સગ, જૈન દેરાશર, કંભારીયાજી.

इत्येतत् कथितञ्चैव कर्तव्यं शास्त्रपारगैः ॥

पूर्वमानप्रमाणञ्च कर्तव्यं विधिपूर्वकम् ॥१४०॥

આ પ્રમાણે વાસ્તુશાસ્ત્રમાં પ્રતિમાના સ્વરૂપનું લક્ષણ કહ્યું છે. અને વિદ્વાન્ શિલ્પીઓએ લક્ષણાનુસાર પ્રતિમા કરવી તથા પૂર્વથી પરપરાએ ચાલતું આવેલું માનનું પ્રમાણ પણ વિધિપૂર્વક યોજવું. ૧૪૦.

બેડી પ્રતિમાના પ્રમાણનાં ૪ સૂત્ર.

ऊर्ध्वस्थितस्य मानार्द्धमुत्सेधं परिकल्पयेत् ॥

पर्यङ्कमपि तावत्તુ तिर्यगायामसंस्थितम् ॥१४१॥

ઉભી પ્રતિમાના પ્રમાણથી બેડી પ્રતિમાનું પ્રમાણ અર્ધું અથવા (૫૪) ચોપન આંગળનું બાણવું.

પદ્માસનથી બેઠેલી પ્રતિમાના બે ઠીંચણ સુધીનું માપ લેવું તે પ્રથમ સૂત્ર, તેજ સૂત્રના માપે જમણા ઠીંચણથી ડાબા બાજુ સુધી બીજું સૂત્ર, ડાબા ઠીંચણથી જમણા બાજુ સુધી ત્રીજું સૂત્ર, અને ગાદીના ઉપરથી કેશ સુધી ઉંચાઈ માપવી તે ચોથું સૂત્ર. આ ચાર સૂત્રના માપમાં પ્રતિમા બરાબર હોવી બેઠએ. ૧૪૧.

ઉભી જિનમૂર્તિનું પ્રમાણ.

तालमात्रं मुखं तत्र ग्रीवाधश्चतुरङ्गुलम् ॥

कण्ठतो हृदयं यावदन्तरं द्वादशाङ्गुलम् ॥१४२॥

तालमात्रं ततो नाभिर्नाभिमेद्धान्तरं मुखम् ॥

मेद्भ्रજान्वन्तरं तज्જૈર્હસ્તમાત્રં પ્રકીર્તિતમ્ ॥१४३॥

वेदाङ्गुलं भवेज्जानुर्जानुगुल्फान्तरं करः ॥

वेदाङ्गुलं समाख्यातं गुल्फपादतलान्तरम् ॥१४४॥

केशस्थानं जिनेन्द्रस्य प्रोक्तं पञ्चाङ्गुलायतम् ॥

ऊष्णीषश्च च ततो ज्ञेयमङ्गुलद्वयमुन्नतम् ॥१४५॥

ઉભી પ્રતિમાના મુખની લંબાઈ (૧૨) બાર આંગળ, ગળું ૪ ચાર આંગળ, કંઠથી હૃદય ૧૨ બાર આંગળ, નાભિ ૧૨ બાર આંગળ, નાભિથી લિંગ સુધી ૧૨ બાર આંગળ, લિંગથી ઠીંચણ સુધી ૨૪ ચોવીસ આંગળ, ઠીંચણ ૪ ચાર આંગળ, ઠીંચણથી પગની ઘુટ્ટી સુધી ૨૪ ચોવીસ અને ઘુટ્ટીથી પગની પાની સુધી ૪ ચાર

आंगण करा. कुल उंचाईना भाग १०८ आंगण ते केशान्त सुधी बालुवा. ब्रिनेश्वरनु' केशस्थान प पांच आंगण उंचु' करवुं. तेमां केश उ त्रणु भाग अने (२) जे आंगण शिष्या उन्नत करवी. १४२, १४३, १४४, १४५.

**द्वादशाङ्गुलविस्तीर्णमायतं द्वादशाङ्गुलम् ॥**

**मुखं कुर्यात् स्वकेशान्तं त्रिधा तच्च यथाक्रमम् ॥१४६॥**

१४२ आंगण लांबाईमां अने ( १२ ) १४३ आंगण विस्तारमां केश शिवाय मुख करवुं. तेमां ४ आंगण कपाण, ४ आंगण लांबी नासिका अने ( ४ ) आंगण मुख दाढी सहित करवुं. १४६.

**मानहीन न करवा विषे.**

**अन्यथा च न कर्तव्यं मानहीनं न कारयेत् ॥**

**क्रियते बहुदोषाः स्युः सिद्धिरत्र न जायते ॥१४७॥**

शिदपीअे मान प्रमाणु छोडी कार्य करवुं नहि. तेमज कर्ताअे मान प्रमाणु सहित कार्य कराववुं पणु नहि. जे तेम करे तो घण्टा दोषे थाय अने ते कार्यमां लाल भणे नहि. १४७.

**शास्त्रहीन न करवा विषे.**

**निर्दोषा जायमाना स्यात् शिल्पदोषे महद्भयम् ॥**

**शास्त्रहीनं न कर्तव्यं स्वामिसर्वधनक्षयः ॥१४८॥**

शास्त्र प्रमाणुनुसार निर्दोष प्रतिमा करवामां आवे तो सिद्धि प्राप्त थाय. परंतु शिदपीथी मान प्रमाणुमां दोष थाय तो भोटो लय उत्पन्न थाय तेमज शास्त्रना प्रमाणुसहित प्रतिमा करवामां आवे तो करावनार स्वामीना समस्त धननेो नाश थाय छे. १४८.

**आंगण माने शुभाशुभ.**

**एकाङ्गुला भवेत् श्रेष्ठा द्वयङ्गुला धननाशिका ॥**

**त्र्यङ्गुला वृद्धिदा ज्ञेया वर्जयत् चतुरङ्गुलाम् ॥१४९॥**

**पञ्चाङ्गुला भवेद् वृद्धिरुद्वेगश्च षडङ्गुला ॥**

**सप्ताङ्गुला नवा वृद्धिर्हीना चाष्टाङ्गुला सदा ॥१५०॥**



नवाङ्गुला सुतं दद्याद् द्रव्यहानिर्दशाङ्गुला ॥

एकादशाङ्गुलं विम्बं सद्यःकामार्थसिद्धिदम् ॥१५१॥

એક આંગળની ઉંચી પ્રતિમા શ્રેષ્ઠ, બે આંગળની ધનનો નાશ કરનારી, ત્રણ આંગળની પ્રતિમા વૃદ્ધિ કરનારી, ચાર આંગળની પ્રતિમા કરવી નહિ, પાંચ આંગળની વૃદ્ધિ કરનારી, છ આંગળની ઉદ્વેગ કરનારી, સાત આંગળની નવીન ધનાદિની વૃદ્ધિ કરનારી, આઠ આંગળની ન કરવી, નવ આંગળની પુત્ર આપનારી, દશ આંગળની દ્રવ્યહાનિ કરનારી અને અગિયાર આંગળની ઉંચી પ્રતિમા તરત કામ અને અર્થની સિદ્ધિ કરનારી બાણવી. ૧૪૯, ૧૫૦, ૧૫૧.

પ્રતિમામાં શુભ રેખા.

નંદ્યાવર્તવસુન્ધરાધરહયશ્રીવત્સકૂર્મોપમાઃ,

શક્લ્લસ્તિકહસ્તિગોવૃષભિભાઃ શક્રેન્દુસૂર્યોપમાઃ ॥

છત્રસ્રગધ્વજલિંગતોરણમૃગપ્રાસાદપદ્મોપમાઃ,

વજ્રાભા ગરુડોપમાશ્ચ શુભદા રેખાઃ કપર્દોપમાઃ ॥૧૫૨॥

પાષાણ અગર લાકડાની ભૂર્તિમાં નંદ્યાવર્ત, શેષનાગ, ઘોડો, શ્રીવત્સ, કાચબો, શંખ, સ્વસ્તિક, હાથી, ગાય, બળદ, ઇન્દ્ર, ચન્દ્ર, સૂર્ય, છત્ર, માલા, દ્વબ્જ, શિવલિંગ, તોરણ, હુરણ, પ્રાસાદ, કમળ, વજ્ર, ગરુડ અને શિવના સમાન રેખા હોય તો તે શુભ બાણવી. ૧૫૨.

પ્રતિમામાં અશુભ રેખા અથવા હાથ.

હૃદયે મસ્તકે ભાલે હંશયોઃ કર્ણયોર્મુખે ॥

ઉદરે પૃષ્ઠસંલગ્ને હસ્તયોઃ પાદયોરપિ ॥૧૫૩॥

एतेष्वङ्गेषु सर्वेषु रेखालाञ्छननीलिका ॥

विम्बानां यत्र दृश्यन्ते त्यजेत्तानि विचक्षणः ॥૧૫૪॥

अन्यस्थानेषु मध्यस्था त्रासफाटविवर्जिता ॥

निर्मलस्त्रिगुहान्ता च वर्णसारूप्यशालिनी ॥૧૫૫॥

હૃદય, મસ્તક, કપાલ, બન્ને ખભા, બે કાન, મુખ, પેટ, પૃષ્ઠભાગ, બે હાથ અને બન્ને પગ; આ સર્વ અંગે આસ્માની અગર કાળી રેખાઓ અર્થાત્ લીંટા હોય તો એવી પ્રતિમાને પાંડિતોએ અવશ્ય વર્જવી જોઈએ. ઉપર બતાવેલાં અંગ

સિવાય બીજા ઠેકાણે હોય તો તે પ્રતિમા મધ્યમ બાણવી; પરંતુ ખરાબ તીરાટો કે ચીરા આદિ દૂષણથી રહિત, સ્વચ્છ, ચિકણી, કંડી અને પોતાના વર્ણના રંગની રેખાઓવાળી હોય તો દોષકર્તા બાણવી નહિ. ૧૫૩, ૧૫૪, ૧૫૫.

હીનાંગે દોષ વર્ણન.

પત્તપ્રામાણકં પ્રોક્તમૂર્ધ્વં પ્રાસાદપૂજિતા ॥

ઋર્ધ્વદૃષ્ટિર્દ્રવ્યનાશા દુર્ભિક્ષાય કૃશોદરી ॥૧૬૬॥

આ પ્રમાણે પ્રતિમાની ઉંચાઇનું પ્રમાણ કહ્યું. તેમાં એકી સંખ્યાએ પ્રતિમા ઉંચી કરવી શુભ છે અને આથી ઉંચી પ્રતિમા પ્રાસાદમાં પૂજવી.

પ્રતિમાની દૃષ્ટિ ઉંચી રાખે તો દ્રવ્યનો નાશ કરનારી અને પેટનો ભાગ પાતળો કરી નાખે તો દુકાળ પાડનારી થાય છે. ૧૫૬.

જંઘાહીના ભવેદ્ ભક્ષા કટિહીના ચ ઘાતિની ॥

અધોહીનાતિદુઃસ્વાય શિલ્પિનો ભોગવર્જિતાઃ ॥૧૬૭॥

જંઘાહીન ( પ્રમાણથી પાતળી ) પ્રતિમા કરે તો ભક્ષણ કરનારી, કટિ ( કેડ ) હીના થાય તો કર્તા કાર્યિતાનો ઘાત કરનારી અને નીચેના ભાગે હીના થાય તો અત્યંત દુઃખકર્તા તથા શિક્ષીઓના સુખને હાનિકર્તા થાય છે. ૧૫૭.

વક્રનાસાદિકશ્ચૈવ કરક્ષીણે ન લોપના ॥

માલે નચે મુચે ચૈવ ક્ષીણેઽધિકે કુલક્ષયઃ ॥૧૬૮॥

નાસિકા, મુખ અને પગાદિ વાંકા હોય તેમજ હાથ પાતળા થાય તો કુલનો નાશકર્તા તથા કપાળ, નખો અને મુખાદિ પાતળાં અથવા પ્રમાણથી અધિક થાય તો કુલનો ક્ષય કરનારી બાણવી. ૧૫૮.

વિશાલા ક્ષીણસંપત્તિર્નામિલમ્બે કુલક્ષયઃ ॥

કક્ષાલમ્બે વિયોગશ્ચ સૌમ્યા સર્વાર્થસિદ્ધિદા ॥૧૬૯॥

પ્રમાણથી પ્રતિમા વિશાળ ( મોટી લાંબી ) કરે તો સંપત્તિનો ક્ષય કરે, નાભિનો ભાગ લાંબો થાય તો કુલનો ક્ષય કરે, કાપનો ભાગ લાંબો કરે તો કંપનો વિયોગ થાય અને સૌમ્ય ( યરાળર ) સ્વરૂપની કરે તો સર્વ પ્રકારના અર્થોની સિદ્ધિ આપનારી બાણવી. ૧૫૯.

રોદન્તી ચ હસન્તી ચ મદિકાઙ્ગા ચ શિલ્પિના ॥  
કૃશા દ્રવ્યવિનાશાય દુર્ભિક્ષાય કૃશોદરી ॥૧૬૦॥

શિલ્પીએ પ્રતિમા રડતી, હસતી અથવા મદ ભરેલાં અંગોવાળી કરી હોય તો તે હાનિકર્તા બાણવી. પાતળી દ્રવ્ય નાશ કરનારી અને પાતળા પેટવાળી દુર્ભિક્ષ કરનારી થાય છે. ૧૬૦.

વક્રનાસાતિદુઃખાય હસ્વાઙ્ગા ક્ષયકારિણી ॥  
અનેત્રા નેત્રનાશાય શિલ્પી સ્યાદ્ ભોગવર્જિતઃ ॥૧૬૧॥

વાંકા નાકવાળી પ્રતિમા ઘણું દુઃખ કરનારી છે, પ્રમાણથી નાનાં અંગોવાળી ક્ષય કરનારી છે, અક્ષુ વગરની અક્ષુ નાશ કરનારી છે અને શિલ્પી દુઃખી થાય છે. ૧૬૧.

જાયતે પ્રતિમા હીને કટિહાસે ચ ઘાતિની ॥  
જંઘાહીને ભવેદ્ ભ્રાતૃપુત્રમિત્રવિનાશિની ॥૧૬૨॥

પ્રમાણથી રહિત પ્રતિમા કરે તો તેમજ કમરનો ભાગ હુસ્વ ( પાતળો અને બડો ) કરે તો ઘાતકર્તા થાય છે. જંઘાહીન કરે તો ભાઈ, પુત્ર અને મિત્રાદિનો વિનાશકર્તા થાય છે. ૧૬૨.

ગ્રીવાહીનેઽન્ન વિજ્ઞેયો ગ્રીવારોગો ન સંશયઃ ॥  
સ્કંધહીને તુ વિજ્ઞેયઃ સ્ત્રીનાશો નિરુપગ્રહઃ ॥૧૬૩॥

ગ્રીવા-કંઠ હીન પ્રતિમા કરવાથી કંઠરોગ થાય છે એમાં સંશય નહિ કરવો. સ્કંધ હીન પ્રતિમા કરે તો સ્ત્રીનો નાશ અને ગ્રહનો ઉપદ્રવ થાય. ૧૬૩.

હૃદિ હીને ચ નિઃશેષો વાહુહીનેઽપરાક્રમઃ ॥  
હીનહસ્તે ચ સ્ત્રીહાનિઃ પૃષ્ઠહીને તથાઽસુખમ્ ॥૧૬૪॥

હૃદયહીન થાય તો નિઃશેષ (નિઃસંતાન), વાહુહીન કરે તો પરાક્રમ રહિત, હસ્તહીન થાય તો સ્ત્રીની હાનિ અને પૃષ્ઠ ભાગે હીન થાય તો દુઃખકર્તા થાય. ૧૬૪.

પાર્શ્વહીને ચ વિજ્ઞેયો ગૃહસ્યાપિ પરિક્ષયઃ ॥  
ઝરુક્ષયે વિજાનીયાત્ કુટુમ્બસ્ય વિનાશિની ॥૧૬૫॥

પડખાના ભાગે હીન થાય તો ગૃહનો નાશ બાણવો અને છાતીના ભાગે હીન હોય તો કુટુંબનો નાશ કરનારી બાણવી. ૧૬૫.

નાભિપ્રદેશહીને તુ વ્યાધિસ્તત્ર પ્રકોપિતઃ ॥  
અનાર્હતા ચ રિક્તા ચ શુક્લાનાં ક્ષયકારિણી ॥૧૬૬॥

નાભિભાગે હીન કરેલી પ્રતિમા વ્યાધિનો પ્રકોપ કરે તથા અયોગ્ય અંગોવાળી અને યોગ્ય અંગોથી રહિત પ્રતિમા પુણ્ય કર્મોની ક્ષયકારિણી બાણુવી. ૧૬૬.

उदरं क्षपयेद्यस्तु भार्या तस्य च नश्यति ॥  
जानू न क्षपयेद्यस्तु पुत्रैः सह विवर्धते ॥૧૬૭॥

શિલ્પી પ્રતિમાનું ઉદર (પેટ) પ્રમાણથી પાતળું કરી નાખે તો તેની સ્ત્રીનો નાશ થાય છે અને જે પ્રતિમાના બાનુ-ભાગે પ્રમાણથી પાતળા કરતો નથી તે પુત્રો સાથે વૃદ્ધિને પ્રાપ્ત થાય છે. ૧૬૭.

जंघा यस्य प्रहीयेत प्रवासं तस्य निर्दिशेत् ॥  
अति दीर्घाणि दृश्यानि गोब्राह्मणविनाशिनी ॥૧૬૮॥

જે પ્રતિમા જંઘા હીન કરે તેને પ્રવાસ કરવો પડે. પ્રમાણથી મોટાં નેત્રોવાળી પ્રતિમા ગો-બ્રાહ્મણોનો નાશ કરનારી બાણુવી. તથા વિકાળ મુખવાળી અને નીચી દષ્ટિવાળી પ્રતિમા ક્ષય અને વ્યાધિઓના ભયને પેદા કરે છે. ૧૬૮.

परिकर-लक्षण.

अर्चासार्धगुणं कृत्वा परिकरं प्रयत्नतः ॥  
तत्र सिंहासनं ज्ञेयमुदयेऽर्चार्धतस्तथा ॥૧૬૯॥

પ્રતિમાની પહોળાઈથી પરિકરની પહોળાઈ દોઢી રાખવી અને તેમાં કરવાના સિંહાસન (ગાદી) ની ઉંચાઈ પ્રતિમાની પહોળાઈના અર્ધા ભાગે કરવી. ૧૬૯.

अधः पीठोदयः कार्यश्चांगुला दश एव च ॥  
गजोदयः प्रयत्नेन ह्युदये द्वादशांगुलाः ॥૧૭૦॥

સિંહાસનની કણ્ઠપીઠની ઉંચાઈ દશ ભાગ-અંગુળ કરવી અને હાથોની ઉંચાઈ બાર ભાગ કરવી. ૧૭૦.

षड्भागं छादिकायुक्तमूर्ध्वं तु चतुरंगुलम् ॥  
उदयश्च समारूपातो विस्तारश्चाथ कथ्यते ॥૧૭૧॥

ષડ્ભાગં છાદિકાયુક્તમૂર્ધ્વં તુ ચતુરંગુલમ્ ॥  
ઉદયશ્ચ સમારૂપાતો વિસ્તારશ્ચાથ કથ્યતે ॥૧૭૧॥

ઉપલી છબ્બજકા સાથે કણ્ણપીઠ છ ભાગની કરવી. તેમાં ચાર ભાગની કણ્ણપીઠ અને બે ભાગની નીચે છબ્બજ કરવી. આ ઉચ્ચાઈનું પ્રમાણ કહ્યું. હવે પહોળાઈનું પ્રમાણ કહું છું. ૧૭૧.

**ચતુર્દશાંગુલો યક્ષઃ સિંહો દ્વાદશ ચાંગુલઃ ॥**

**ગજો વૈ દશભાગશ્ચ દ્વૌ દ્વૌ હિ સ્તંભિકા ભવેત્ ॥૧૭૨॥**

પહોળાઈમાં યક્ષ ભાગ ચૌદ, સિંહ ભાગ બાર, હાથી ભાગ દશ અને બે બે ભાગની થાંભલીની પુણી કરવી. ૧૭૨.

**વસુભિર્મધ્યદેવી ચ મૃગયુગ્મં પ્રકીર્તિતમ્ ॥**

**નિર્ગમશ્ચ તતો જ્ઞેયમંગુલાનિ ચ પશ્ચ વૈ ॥૧૭૩॥**

મધ્ય ભાગમાં દેવી ભાગ આઠની પહોળી કરવી અને કણ્ણપીઠમાં મૃગનું જોડું કરવું તથા નીકળતો ઘાટ ભાગ પાંચ કરવો. ૧૭૩.

**અષ્ટાદશ ચ વિસ્તારે તત્ર મધ્યેઽપિ વૈ શૃણુ ॥**

**અષ્ટભિરૂર્ધ્વસંસ્થાનો મુનિરેકેન ત્રિંશતિઃ ॥૧૭૪॥**

પરિકરની પહોળાઈ ભાગ અઠારની કરવી. હવે તેમાં કરવાનાં સ્વરૂપોના વિભાગો સાંભળ. આઠ ભાગની પહોળી અને એકત્રીસ ભાગની ઉચ્ચી ઉભી રહેલી મુનિની (અર્થાત્ કાઉરસગની ધ્યાનમાં ઉભેલી) પ્રતિમા કરવી. ૧૭૪.

**શેષશ્ચ વલણં કાર્યં મલ્લિકાતોરણોત્તમમ્ ॥**

**વિસ્તારે સ્તંભિકાગર્ભમધ્યભાગે તતઃ શૃણુ ॥૧૭૫॥**

તે પ્રતિમાના ઉપરના શેષ ભાગોમાં તોરણાદિથી સંયુક્ત મેરાપ કરવી અને તે પ્રતિમાની યાત્રુની બે થાંભલીઓના મધ્ય ભાગમાં કરવી. ૧૭૫.

**ષડંગુલાશ્ચ કર્તવ્યા વિરાલીગજચામરાઃ ॥**

**સ્તંભિકે દ્વયજુલે દ્વે ચ શેષશ્ચ મુનિવિસ્તરઃ ॥૧૭૬॥**

આઠ, હાથી અને ચામર ( ચમ્મર અને કલશધારી ) છ ભાગની પહોળાઈમાં કરવાં. પ્રતિમાની બન્ને પડબે બે બે ભાગની બે થાંભલીઓ કરવી તથા યાત્રી રહેલી પહોળાઈમાં મુનિની પ્રતિમા કરવી. ૧૭૬

નિર્ગમં ગર્ભસૂત્રેણ સર્વાલંકારસંયુતમ્ ॥  
દશાંગુલં તિલકશ્ચ કાર્યં દ્વિસ્તમ્ભિકોપરિ ॥૧૭૭॥

સર્વ અલંકારો પોતપોતાના પ્રમાણથી અર્ધા ભાગે નીકારે રાખવા. અને બે થાંભલીઓ ઉપર તિલકો દશ ભાગનાં કરવાં. ૧૭૭.

નક્રઃ षડંગુલઃ કાર્યઃ ક્ષોભનશ્ચતુરંગુલમ્ ॥  
માલાધરાઃ કૃતા મધ્યે ચોપરિ ગજ ઉત્તમઃ ॥૧૭૮॥

મગરનું મુખ છ ભાગનું કરવું અને તે ચાર ભાગ નીચું ઉતારવું તથા અંદરની પડખે માલાધર કરવા અને તેના ઉપર હાથી કરવો. ૧૭૮.

ભામણ્ડલસ્ય વિસ્તારો દ્વાવિંશત્યંગુલૈર્મતઃ ॥  
ચતુર્વિંશોદયઃ કાર્યસ્તતો મૃણાલછત્રકમ્ ॥૧૭૯॥

ભામણ્ડલની પહોળાઈ કુલ ભાગ બાવીસ કરવી અને ઉંચાઈ કુલ ભાગ ચોવીસ કરવી અને ત્યાર બાદ મૃણાલછત્ર એટલે કમલદંડ અને છત્ર કરવાં. ૧૭૯.

દ્વયછત્રં તથાકારમૂર્ધ્વે ચૈવોત્પલોત્તમમ્ ॥  
સર્વછત્રસ્ય વિસ્તારશ્ચાઙ્ગુલા વિંશતિર્મતાઃ ॥૧૮૦॥

છત્રના ઉપરના ભાગમાં બે છત્રો ઉપરાઉપરી ગલતાકારે કરવાં તથા તે ગલતોમાં કમળની પાંખડીઓવાળા ઘાટ કરવા અને બધો છત્રવટો પહોળો કુલ વીસ ભાગનો કરવો. ૧૮૦.

ઉપરિ ઢક્કધારા ચ તથા હિ દશાંગુલિકા ॥  
ચત્વારો મણિબંધશ્ચ દ્વે ચૈવોપરિ પટ્ટિકે ॥૧૮૧॥

ઉપર અતાવેલા છત્રની ગલતાકારની ઢંકધારા ઉંચી ભાગ દશની કરવી અને નીચે ચાર ભાગનો મણિબંધ અર્થાત્ ભમરીઓ અથવા મોતીની જાલર કરવી તથા મણિબંધના ઉપરના ભાગે બે પટ્ટીકાઓ કરવી. ૧૮૧.

મૂલનાયકદોર્ગર્ભે કાર્યં પરિકરોત્તમમ્ ॥  
મસૂરે વિસ્તરો યત્ર તદ્ગર્ભે કાયસ્વર્ગયઃ ॥૧૮૨॥

મૂલનાયકના બન્ને હાથની બહારની ફરકેથી પરિકર કરવું તથા મસૂર ( ગાદી ) ની પહોળાઈની ફરકે કાઉસગની ઉભી પ્રતિમા ગર્ભે કરવી. ૧૮૨.

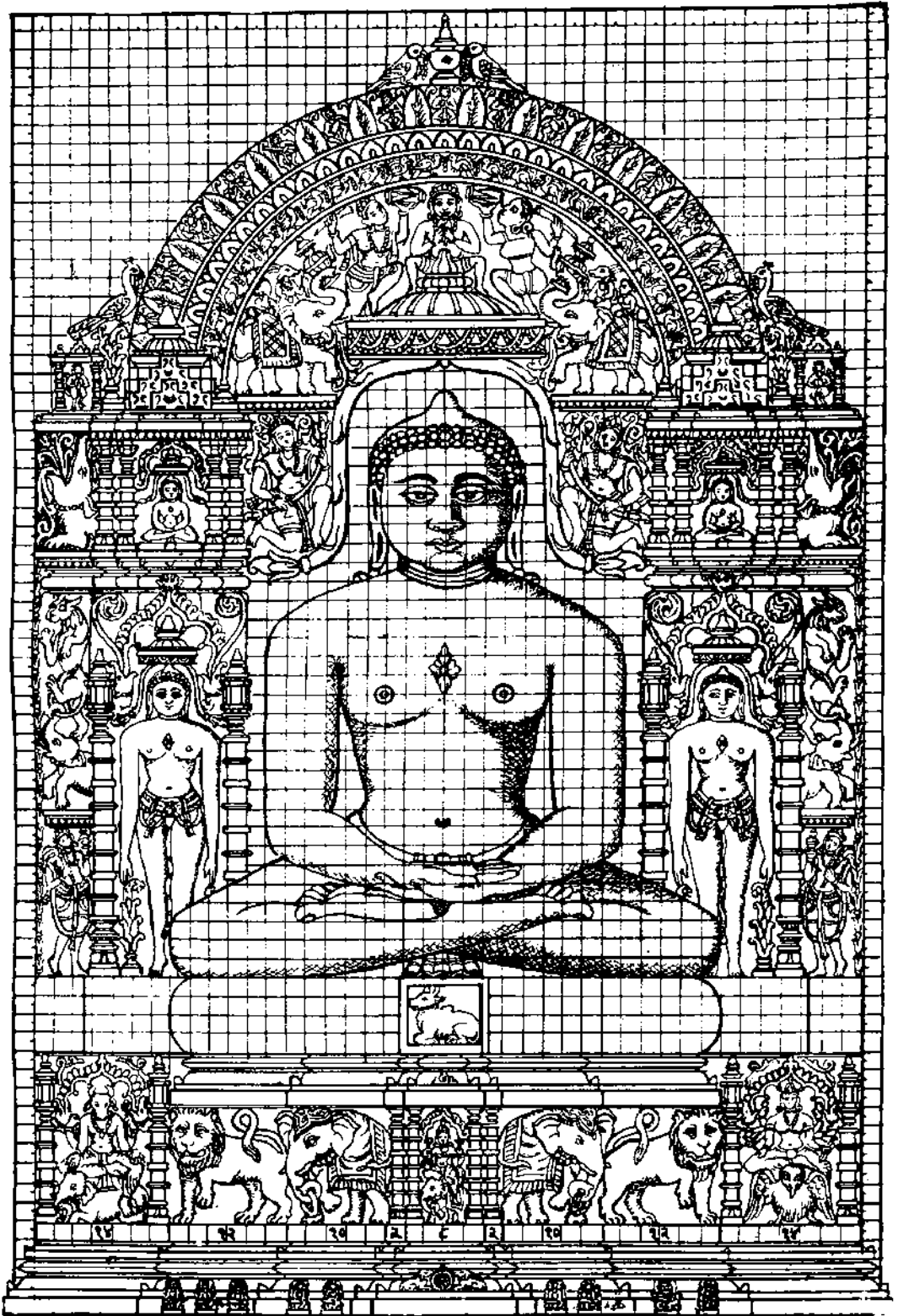

परिकरना नकशा.

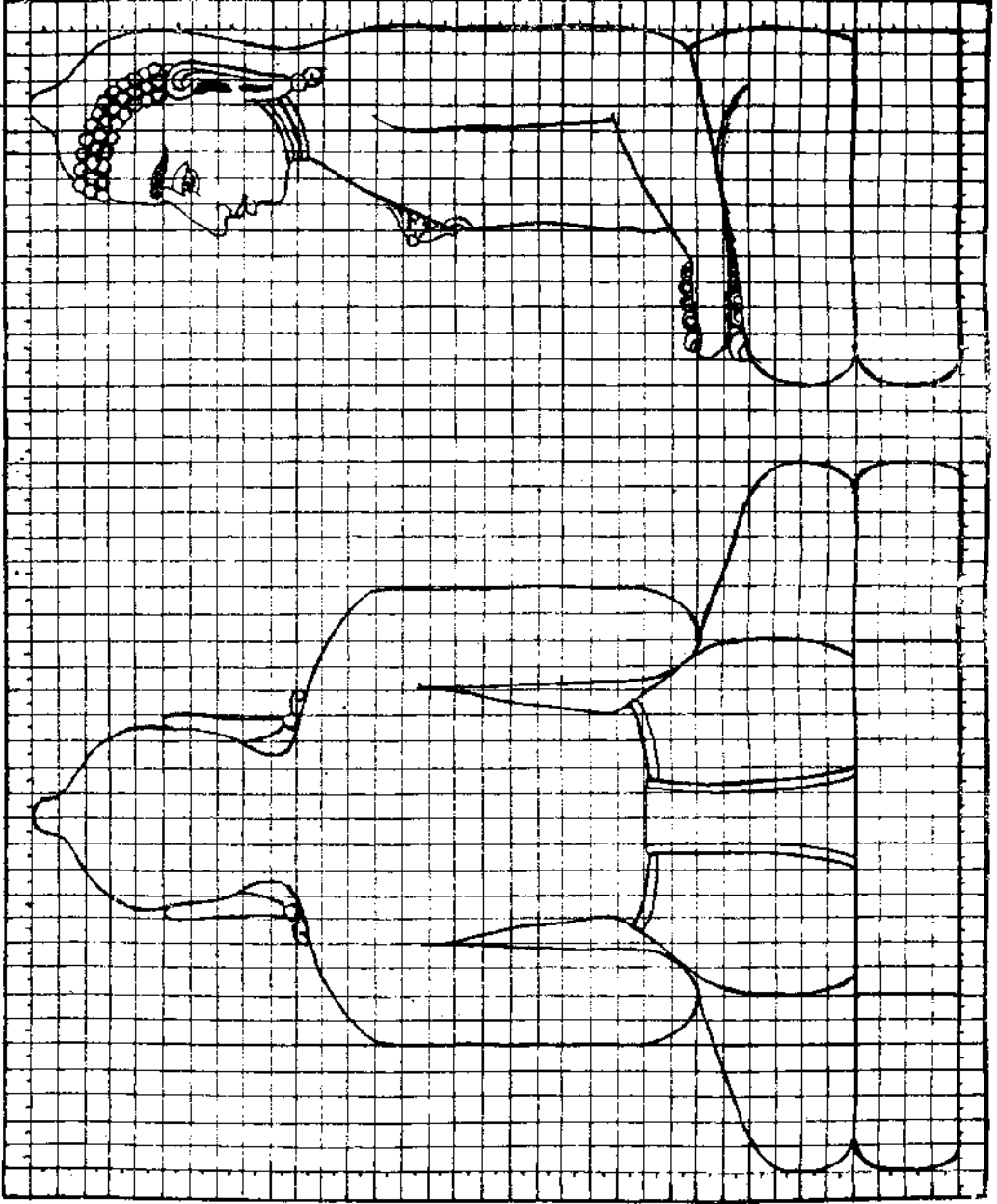

ਪਾਰ੍ਵ ਕਰੰਗ.

ਪ੍ਰਥਿ ਕਰੰਗ.



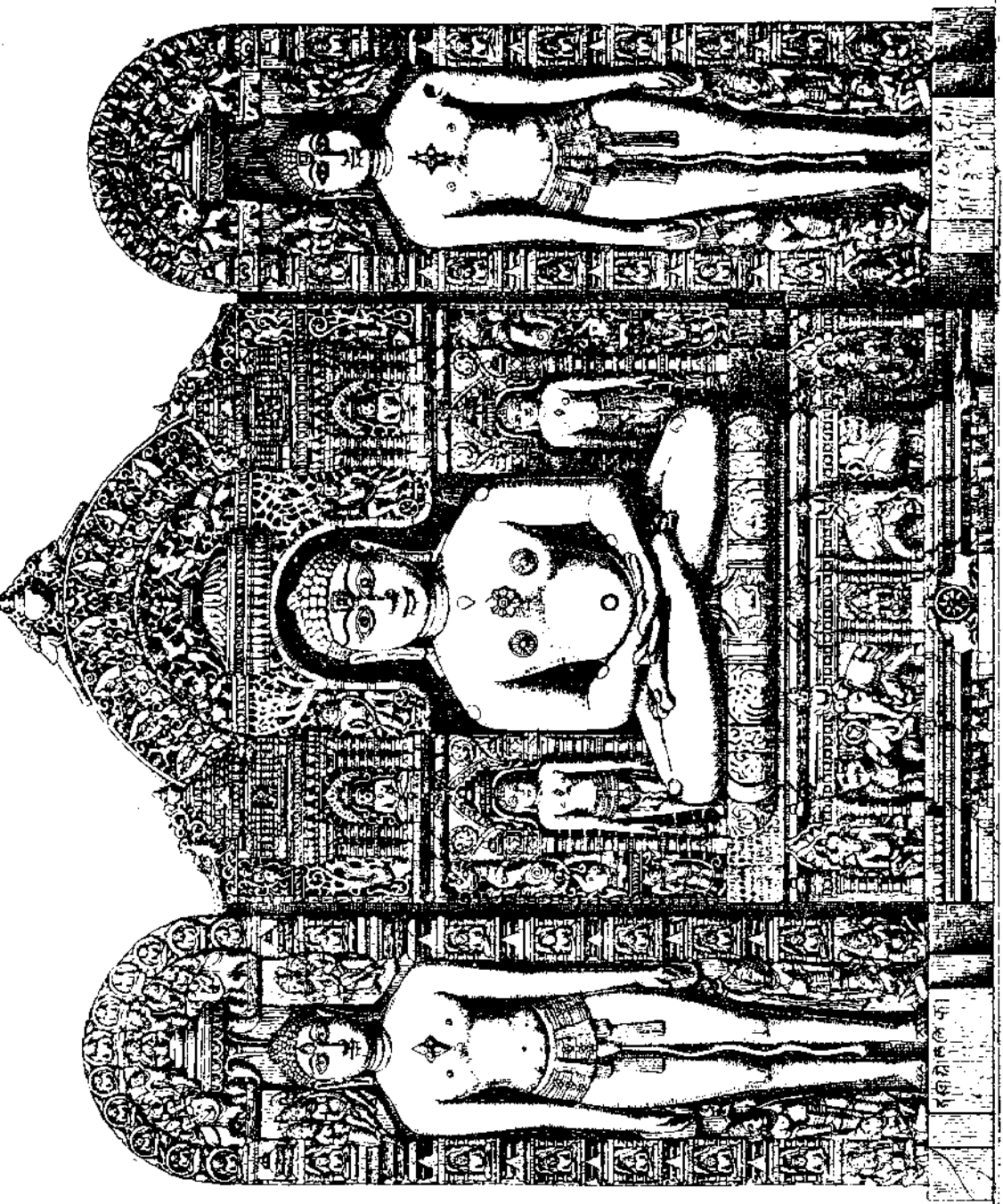

शिष्य रत्नाकर ]

सिंहासन अने काठिसक सहित श्रीतीर्थेश्वरनी मूर्तिना हुआन.

[ द्वादश रत्न ]



कायस्वर्गं यदा छत्रमूर्ध्वे च प्रतिमासनम् ॥  
सर्वपरिकरस्याग्रे निर्गमं सार्धमङ्गुलम् ॥१८३॥

काउत्सगनी प्रतिमाना मस्तक उपर छत्र करवुं तथा तेना उपर प्रतिमा जेसाउवाने गोअवो करवो अने ते सर्व परिकरथी होठ लाग नीकणतुं वधारे करवुं. १८३.

तथा च तोरणं वक्ष्ये तत्प्रमाणमतः शृणु ॥  
सर्वपरिकरमानं गर्भतोरणस्तम्भिका ॥१८४॥

हुवे हुं तोरणु करवानुं प्रमाणु कुहुं छुं ते सांभण. सर्व परिकरना माने जे थांलवीओना मध्यमां तोरणु करवां. १८४.

अष्टांशा स्तम्भिका गर्भाद् द्वाशीतिरुदयस्तथा ॥  
द्वाविंशतिश्च विस्तारो मध्येऽङ्गुलादिकं भवेत् ॥१८५॥

गर्भथी थांलवीओ आठ आठ भाग छेरे राणवी अने मध्यमां कुल सौण भाग राणवा. समस्त परिकरनी कुल उंचाई ८२ भागनी न्णुवी तथा पडोणाई २२ भाग न्णुवी. उंचाईनुं माप काउत्सगना मध्य भागथी कलश सुधी देवुं. १८५.

षडंशो निर्गमस्तत्र षड्भिर्विम्बविरालिकाः ॥  
सव्ये वामे च कर्तव्याः स्वरूपा लक्षणन्विताः ॥१८६॥

काउत्सगादिनां स्वरूपो छ भाग नीकणतां करवां अने छ भाग पडोणी विरालिका (भगर, आस, हाथी अने यम्भरधारीना लागे) करवी. आ स्वरूपो डापी तथा न्मण्णी अने प्णुओ करवां. १८६.

ग्रहाश्च निर्गमे कार्या ह्यङ्गुलैश्चैव पञ्चभिः ॥  
दिग्भिर्यक्षभद्रश्च त्रीणि त्रीणि त्रिनासिकाः ॥१८७॥

सिंहासनमां नीचे पांच भागे नीकणता नव अडो करवा. दश भागतुं यक्षभद्र अने त्रणु त्रणु भागनी त्रणु नासिकाओ करवी. १८७.

स्तम्भिकाः तिस्रः कर्तव्या उभयोर्वामदक्षिणे ॥  
पावटी च त्रिभिः प्रोक्ता यक्षो द्वादश एव च ॥१८८॥

जमणे तथा डाणे अने पडणे त्रणु त्रणु भागनी थांलवीओ करवी, त्रणु भागनी पावटी (पट्टी) करवी तथा आर भागनेो यक्ष करवो. १८८.

एकादश च कर्तव्यं ग्रासान्तश्च विचक्षणैः ॥

तस्योर्ध्वमंगुलत्रया पावटी च प्रयत्नतः ॥૧૮૯॥

અગિયાર ભાગનો લાંબો ગ્રાસ કરવો અને તેના ઉપર ત્રણ ભાગની પાવટી (પટ્ટી) પ્રયત્નથી કરવી. ૧૮૯.

कायस्वर्गश्च कर्तव्य उदय एकत्रिंशतिः ॥

उपर्यन्तरकं कार्यं चत्वारः छत्रकं भवेत् ॥૧૯૦॥

ઉંચાઈમાં કાયસ્વર્ગ (કાઉસ્સગ) ની પ્રતિમા ઉભી ૩૧ ભાગની કરવી અને તેના ઉપર અન્તરાલ રાખી ચાર ભાગનું છત્ર કરવું. ૧૯૦.

षड्भिश्च छत्रविस्तारो ज्वालरी चतुरंगुला ॥

उपरि च छत्रद्वयमेकैकમंगुलं भवेत् ॥૧૯૧॥

છત્રની પહોળાઈ છ ભાગની કરવી. ચાર ભાગની જ્વાલરી કરવી તથા તેના ઉપર એક એક ભાગનાં બે છત્રો કરવાં. ૧૯૧.

उपरि फालनाः कार्यास्तत्र भेदमतः शृणु ॥

षड्भागं मुखभद्रश्च निर्गमं सार्धमेव च ॥૧૯૨॥

છત્રના ઉપર ગોળની ફાલના કરવી. તેમાં કરવાના ભેદ હુવે સાંભળ. છ ભાગનું મુખભદ્ર કરવું અને તે નીકારે દોઢ ભાગનું રાખવું. ૧૯૨.

मूला च नासिका कार्या द्वौ द्वावुभयोश्च वै ॥

तस्य बाह्ये प्रकर्तव्यं सार्धं सार्धश्च निर्गमम् ॥૧૯૩॥

બે બાહુએ બે બે ભાગની મૂલ નાસિકા (કર્ણ) કરવી અને બહારના ભાગે નીકળતું દોઢ દોઢ ભાગનું મળી ત્રણ ભાગનું ભદ્ર કરવું. ૧૯૩.

उमरं पल्लवैर्युक्तमङ्गुलानां चतुर्दश ॥

तस्य मध्ये च कर्तव्यः पल्लवः षट् तथैव हि ॥૧૯૪॥

ચૌદ ભાગનું પલ્લવથી સંયુક્ત ડમર (ઢોલ તથા શંખ વગાડતાં સ્વરૂપે) કરવું અને તે ડમરમાં છ ભાગનાં પલ્લવ કરવાં. ૧૯૪.

तस्योर्ध्वं तिलकं कार्यमंगुलानाश्चतुर्दश ॥

सर्वालङ्कारसंयुक्तं मकरैर्वाग्मदक्षिणे ॥૧૯૫॥

તેના ઉપર તિલક કરવાનું મંગુલાના ચતુર્દશ લાંબાં કરવાં અને તે સર્વાલંકારસંયુક્ત મકરૈર્વામદક્ષિણે કરવાં. ૧૯૫.

उभर उपर यौह लागनुं तिलक (कणश) करवुं अने उपर प्रमाणे सर्व अलंकारेथी संयुक्त तथा नभणी तथा डणी आणुओभां मकरना मुण सहित परिकर करवुं. १६५.

**तन्मुखे तोरणं कार्यं वलणैः त्रयपंचभिः ॥**

**केवलज्ञानमूर्तिश्च ह्यग्रे कार्या विचक्षणैः ॥१९६॥**

भुद्धिमान् शिदपीओओे मगरोना मुणमांथी नीकणतां तोरणो करवां अने त्रणु अथवा पांच वलणु करवी तथा परिकरना अत्र लागे केवल ज्ञानमूर्ति करवी. ( वलणु ओटले अर्ध गोणाकार, तेमां पांढडां अने दुंसनी पंक्ति करवी ). १६६.

**उली प्रतिमानुं परिकर-संक्षिप्त लक्षणु.**

**छत्रत्रयं जिनस्योर्ध्वे रथिकाभिस्त्रिभिर्युतम् ॥**

**अशोकद्रुमपत्रैश्च देवदुन्दुभिवादिभिः ॥१९७॥**

श्रीजिन प्रतिमाना मस्तकना उपरना लागे त्रणु रथिकाओथी संयुक्त ओवां त्रणु छत्रो करवां अने ते छत्रो अशोक वृक्षनां पांढडां तथा देवदुन्दुभि-नगारां वगाडता देवो वडे अलंकृत करवां. १६७.

**सिंहासनमस्तकाधो गजसिंहविभूषितः ॥**

**मध्ये च धर्मचक्रञ्च पार्श्वयोर्यक्षयक्षिणी ॥१९८॥**

सिंहासनना मस्तकनी नीचेनो ओटले वञ्चेनो लाग हाथी अने सिंहाथी विभूषित करवो, मध्य लागे धर्मचक्र करवुं तथा अन्ने आणुना लागमां यक्ष यक्षिणी करवां. १६८.

**द्विताला विस्तरे कार्या बहिः परिकरस्य तु ॥**

**दैर्घ्ये तु प्रतिमातुल्यं तदूर्ध्वे तु नरायणम् ॥१९९॥**

मूर्तिथी अडारना लागे परिकरनी पडोणाछ ओ तालनी अर्थात् ओवीस आंगण अथवा लागनी करवी तथा लंआछमां उली प्रतिमानी नरायण करवुं. अने तेना उपरना लागे नरायण अर्थात् देवदुन्दुभिवादीओनुं स्वरूप करवुं. १६९.

**वाहिका बाह्यके पातु गजसिंहैरलंकृता ॥**

**कर्तव्या द्वारशाखा च तन्मूर्तिगणसंयुता ॥२००॥**

हाथी अने सिंहा विगेरेथी अलंकृत करेली वाडिका ( ओओे उठावनारी पीठ ) अडार नीकणती करवी अने ते ( परिकरनुं ) रक्षणु करे. द्वारशाखाओे ते ते मूर्तिना गणु-द्वारपाल संयुक्त करवी. २००.

### રથિકા સંયુત છરણુ લક્ષણુ.

જીરણં પશ્ચધા પ્રોક્તં રથિકાર્ચા ચ દેવના ॥

લલિતં ચલિકાકારં ત્રિરથવલિકોદરમ્ ॥૨૦૧॥

શ્રીપૂજ્યં પશ્ચરથિકં સમ્પ વા નંદવર્ધનમ્ ॥

રથિકોભયપક્ષે તુ મકરા વિકૃતાનનાઃ ॥

ઈતિકાલવર્ણયુક્તં કર્તવ્યં રથિકાન્તરમ્ ॥૨૦૨॥

( પરિકરના સમાન અન્ય દેવોને પણ આબુખાબુએ અને ઉપર શોભાનું વર્તુલ કરવા વિષે )

છરણુ એટલે શોભાનું વર્તુલ પાંચ પ્રકારનું કહેલું છે. અને તે છરણુની રથિકાઓના મધ્ય ભાગે પ્રતિમા સ્થાપવી. ત્રણ રથિકાઓથી યુક્ત અને જેનું ઉદર ( પેટનો ભાગ ) અર્ધ વર્તુલાકારમાં વળેલું હોય તેમજ છત્રના આકારવાળું હોય તે લલિત નામનું છરણુ બાણુવું.

પાંચ રથિકાઓ યુક્ત છરણુ શ્રીપૂજ્ય નામે અને સાત રથિકાઓથી સંયુક્ત છરણુ આનંદવર્ધન નામે બાણુવું. રથિકાઓના બન્ને પડખે વિરૂપ મોંઢાના મગરો કરવા. આ પ્રમાણેનાં આલવાણુ ( બાબુના સુંદર ઘેરાવાથી યુક્ત પ્રતિમાની પડખે રહેલી રથિકાઓનો અન્તર ભાગ ) કરવાં. ૨૦૧, ૨૦૨.

રથિકાયાં ભવેદ્ભ્રાજ્યા વિષ્ણુરીશશ્ચ ચંડિકા ॥

જિનો ગૌરી ગણેશશ્ચ સ્વે સ્થાને સુખાવહાઃ ॥૨૦૩॥

ઉપર પ્રમાણે બનાવેલી રથિકા ( રથના સમાન દેવતાને બેસવા માટે બનાવેલો અર્ધચંદ્રાકારનો એક પ્રકારનો રથ ) માં બ્રહ્મા, વિષ્ણુ, મહાદેવ, ચંડિકા, જિન, ગૌરી અને ગણેશની સ્થાપના કરવી. એ દેવો પોતપોતાના સ્થાનમાં સ્થિત થયે સુખને આપનારા છે. ૨૦૩.

દિવાલને અડીને પ્રતિમા ન બેસાડવા વિષે.

મિત્તિસંલગ્નવિમ્બશ્ચ પુરુષઃ સર્વથાઽશુભઃ ॥

ચિત્રમયાશ્ચ નાગાદ્યા મિત્તૌ ચૈવ શુભાવહાઃ ॥૨૦૪॥

દીવાલની અડોઅડ એઢેલાં દેવગિંબ અને ઉત્તમ પુરૂષની મૂર્તિ સર્વથા અશુભ છે; પરંતુ ચિત્રામણુમાં નાગ આદિ દેવતાઓ તો સ્વાભાવિક રીતે દીવાલેજ હોય છે તેનો દોષ નથી. ૨૦૪.

અંડિત તથા દુષ્ટ મનુષ્યના સ્પર્શ વિષે.

ધાતુલેપ્યમયં સર્વં વ્યજ્ગ્યસંસ્કારમર્હતિ ॥  
 કાષ્ટપાષાણનિષ્પન્નં સંસ્કારાર્હં પુનર્નહિ ॥૨૦૬॥  
 પ્રતિષ્ઠિતં પુનર્થિમ્બે સંસ્કારઃ સ્યાન્ન કર્હિંચિત્ ॥  
 સંસ્કારે ચ કૃતે કાર્યા પ્રતિષ્ઠા તાદૃશી પુનઃ ॥૨૦૬॥  
 સંસ્કૃતે તુલિતે ચૈવ દુષ્ટસ્પૃષ્ટે પરીક્ષિતે ॥  
 હૃતે વિમ્બે ચ લિલ્લે ચ પ્રતિષ્ઠા પુનરેવ હિ ॥૨૦૭॥

ધાતુની પ્રતિમા તથા ઇંદો, ચૂનો, માટી આદિ લેપની પ્રતિમા જે વિકલાંગ (અંડિત) થઈ જાય તો પણ ફેર સુધારી પૂજવાને યોગ્ય થાય છે; પરંતુ લાકડાની તથા પાષાણની પ્રતિમા અંડિત થઈ જાય તો ફેર સંસ્કારને યોગ્ય રહેતી નથી. ૨૦૬.

પ્રતિષ્ઠા થયા પછી કેઈ પણ જાતની પ્રતિમા સંસ્કારને યોગ્ય થાય નહિ. કદાચ કારણુવશાત્ કાંઈ પણ સંસ્કાર કરવો પડેતો ફેર પૂર્વવત્ પ્રતિષ્ઠા કરવી જોઈએ. ૨૦૬.

કહ્યું છે કે પ્રતિષ્ઠા થયા બાદ જે મૂર્તિને સંસ્કાર કરવો પડે, તેલ કરવો પડે, દુષ્ટ મનુષ્યનો સ્પર્શ થાય, પરીક્ષા કરવી પડે અને ચોર લોકો ચોરી કરી લઈ ગયા હોય તેવી પ્રતિમાની પૂર્વવત્ ફેરથી પ્રતિષ્ઠા કરવી જોઈએ. ૨૦૭.

ઘર મંદિરમાં ધ્વજ ન રાખવા વિષે.

ન કદાપિ ધ્વજાદંડો સ્થાપ્યો વૈ ગૃહમંદિરે ॥  
 કલશામરસારૌ ચ શુભદૌ પરિકીર્તિતૌ ॥૨૦૮॥

ઘરમંદિર ઉપર ધ્વજદંડ કદી ચઢાવવો નહિ પરંતુ આમલસારો તથા કળશ ચઢાવવો શુભકર્તા છે. ૨૦૮.

કર્ણપ્રતિરથમદ્રોરુશ્રૃંગ્લિલકાન્વિતઃ ॥  
 કાષ્ટપ્રાસાદઃ શિખરી પ્રોક્તો તીર્થે શુભાવહઃ ॥૨૦૯॥

કર્ણ, પ્રતિરથ અને ભદ્ર આદિ અંગવાળો તથા તિલક, ઉરશૃંગાદિથી વિભૂષિત બનાવેલો લાકડાનો શિખરબંધ પ્રાસાદ ઘરમાં પૂજવો નહિ તેમ ઘરમાં રાખવો પણ નહિ; પરંતુ તીર્થમાં અગર તીર્થયાત્રામાં સાથે હોય તો દોષ લાગતો નથી. ૨૦૯.

## વજ્રલેપ.

આમં તિન્દુકમામં કપિત્થકં પુષ્પમપિ ચ શાલ્મલ્યાઃ ॥  
 बीजानि शल्लकीनां धन्वनवल्को वचा चेति ॥२१०॥  
 एतैः सलिलद्रोणः काथयितव्योऽष्टभागशेषश्च ॥  
 अवतार्योऽस्य च कल्को द्रव्यैरेतैः समनुयोज्यः ॥२११॥  
 श्रीवासकरसगुग्गुलुभल्लातककुन्दुरूकसर्जरसैः ॥  
 अतसीबिल्वैश्च युतः कल्कोऽयं वज्रलेपाख्यः ॥२१२॥

કાચાં તેંદુ ફલ, કાચાં કૈયફલ, સીમળાનાં પુષ્પ, શાલવૃક્ષનાં ખીજ, ધામન વૃક્ષની છાલ અને વચ; આ ઔષધોને સરખા વજ્રને લઈ ૧૦૨૪ તોલા એટલે ૨૫ શેર ને ૨૪ તોલા પાણીમાં નાખી ક્વાથ બનાવવો. પાણી આઠમે હીરસે રહે એટલે ઉતારી તેમાં શ્રીવાસક વૃક્ષનો ગુંદર, હીરાબોળ, ગુગલ, બીલાવા, દેવદાનો ગુંદર, કંદ્રપ રાલ, અલસી, અને ખીલાં વિગેરેને ઝીણાં ખાંડી અંદર નાખી ખુબ હલાવવાથી વજ્રલેપ તૈયાર થાય છે. ૨૧૦, ૨૧૧, ૨૧૨.

## વજ્રલેપનો ગુણ.

प्रासादहर्म्यवलभीलिङ्गप्रतिमासु कुड्यकूपेषु ॥  
 सन्तप्तो दातव्यो वर्षसहस्राय तस्यायुः ॥२१३॥

इति श्रीवास्तुशास्त्रे शिल्पशास्त्रिश्रीमूलजीमुतनर्मदाशङ्करसोमपुराविरचिते शिल्परत्नाकरे  
 जिनमूर्तिस्वरूपलक्षणाधिकारे गुर्जरभाषायां द्वादशं रत्नं समाप्तम् ॥

ઉપરોક્ત વજ્રલેપ દેવમંદિર, મકાન, શિવલિંગ, પ્રતિમા (મૂર્તિ), દીવાલ અને કૂવો ઇત્યાદિ ઠેકાણે ગરમ ગરમ લગાડવાથી હજારો વર્ષ ટકી રહે છે. ૨૧૩.

ઇતિશ્રી વાસ્તુશાસ્ત્રમાં શિલ્પશાસ્ત્રી શ્રીયુત નર્મદાશંકર મુલભાઈ  
 સોમપુરાવચિત શિલ્પરત્નાકર નામના ગ્રંથનું જિનમૂર્તિસ્વરૂપ  
 લક્ષણાધિકાર નામનું પારસુ રત્ન સંપૂર્ણ.







श्री सहस्रक्ष्ण पार्श्वनाथ. राजकुपुर, भारवाड.



## त्रयोदशं रत्नम् ।

अथ प्रतिष्ठाविधिलक्षणाधिकारः ।

प्रतिष्ठा समय.

उक्तपूर्णे तु पुण्याहे प्रतिष्ठा सर्वसिद्धिदा ॥

रवौ सौम्यायने कुर्याद् देवानां स्थापनादिकम् ॥ १ ॥

पूर्वोक्त विधि प्रमाणे न्यारे प्रासाद संपूर्ण थाय त्याहे शुभ मुहूर्तमां प्रतिष्ठा करवी ते सर्व प्रकारणी सिद्धिओने आपनारी छे. न्यारे सूर्य उत्तरायणने थय्येवो डोय त्याहे देवता विगेरेनी स्थापना करवी. १.

शुभे दिने मुहूर्ते च लग्ने सौम्ययुतर्क्षके ॥

अभिषेकः प्रतिष्ठा च प्रवेशादिकमर्घ्यतः ॥ २ ॥

शुभ दिवसे शुभ मुहूर्तमां अने शुभ नक्षत्र युक्त शुभ लग्नां देवताओनी प्रतिष्ठा, अभिषेक तथा देवगृह प्रवेश विगेरे कार्यो पूजनपूर्वक करवां. २.

मंडपविधान.

प्रासादाग्रे तथेशाने चोत्तरे मण्डपं शुभम् ॥

त्रिपञ्चसप्तनदैकादशविश्वकरान्तरे ॥ ३ ॥

प्रासादना अत्र लागे तथा ध्यान कोणमां अने उत्तर दिशांमां (३) त्रय, (५) पांच, (७) सात, (९) नव, (११) अगियार अने (१४) चौद गजना अंतरे मंडपनी रचना करवी शुभ छे. ३.

मंडपार्थे लूमिशोधन पूर्वकं द्विक् साधन.

ज्ञात्वा पूर्वं धरित्रीं दहनस्वनसंग्हावनैः संविशोधय,

पश्चात्कृत्वा समानां मुकुरजठरवद्वाचयित्वा द्विजेन्द्रैः ॥

पुण्याहं कूर्मशेषौ क्षितिमपि कुसुमाद्यैः समाराध्य शुद्धे,

वारं तिथ्याश्च कुर्यात्सुरपतिककुभः शोधनं मण्डपार्थम् ॥४॥

શુભ વારે અને શુભ તિથિમાં પ્રતિષ્ઠાનો મંડપ કરવા માટે શુદ્ધ પૂર્વ દિશા સાધવી. તે પહેલાં પૃથ્વીની પ્રાહ્મણ્યુદિ વર્ણુ તથા શલ્યાદિની પરીક્ષા કરવી અને પછી ભૂમિને બાળી એક હસ્ત ખેદવી અને તેમાં જલ ભરી વહેતું મૂકવું વિગેરે યુક્તિઓથી શુદ્ધ કરવી. ત્યાર પછી ભૂમિને દર્પણના સમાન સાફ ચિકણી બનાવવી. પછી શ્રેષ્ઠ પ્રાહ્મણ્યો પાસે પુષ્યાહવાચન કરાવી કૂર્મ, શેષનાગ અને પૃથ્વી; એમની પુષ્પાદિ સામગ્રી વડે પૂજા કરવી. ૪.

### શંકુરોપણ.

**નૃપાહુલૈઃ સંમિતકર્કટેન સૂત્રેણ વા વૃત્તવરં વિલિખ્ય ॥**  
**રવ્યજ્જુલં શંકુમમુષ્ય મધ્યે નિવેશયેત્વાક્ષિમિતાહુલિભિઃ ॥૧૫॥**  
**ચતસૃભિશ્ચાપિ ઋજૂત્તમાભિઃ સંસ્પૃષ્ટશીર્ષં તુ સમૈષિકાભિઃ ॥**  
**સચ્છંકુમા યત્ર વિશેદપેયાદ્ વૃત્તે ક્રમાત્સ્તો વરુણેન્દ્રકાષ્ટે ॥૨॥**

ઉપર પ્રમાણે ભૂમિ શોધન કર્યા પછી પૂર્વ દિશા સાધવા માટે ૧૬ સોળ આંગળ પ્રકાર (ક'પાસ) ની બે આણી પહોળી રાખી અથવા સૂત્ર વડે વર્તુલ ( ગોળ કુંડાળું ) કરીને વૃત્તના મધ્ય ભાગે બાર (૧૨) આંગળનો લાંબો શંકુ રોપવો. પછી સ્થિર થયેલા શંકુની છાયા સવારમાં વર્તુલની રેખાના જે સ્થાનમાંથી વર્તુલમાં પ્રવેશ કરે તે જગ્યાએ પશ્ચિમ દિશાનું સૂચક એક ચિન્હ કરવું અને બપોર પછી શંકુની છાયા વર્તુલની રેખાના જે સ્થાનમાંથી બહાર નીકળે ત્યાં પૂર્વ દિશાનું સૂચક બીજું ચિન્હ કરવું. આ પ્રમાણે ક્રમે પશ્ચિમ તથા પૂર્વ દિશા સિદ્ધ થાય છે તેમજ ઉત્તર અને દક્ષિણ દિશા સિદ્ધ કરવા માટે. તે શંકુની છાયાના અથ્ર ભાગને લગાડી વીસ વીસ આંગળની ચાર (૪) કોમળ અને સીધી સળીઓ ચારે દિશામાં આણીઓ અડાડીને મૂકવાથી ઉત્તર અને દક્ષિણ દિશા પણ સિદ્ધ થાય છે. ૫, ૬.

**કર્કે કીટે ગોમૃગે ચૂકયા સા દ્વાભ્યાં ચાલ્યા સિંહકુંભત્રિકેઽપિ ॥**  
**યામાશાં વૈ ભાનુમાન્યાતિ તસ્યાં ચાલ્યા દ્વન્દ્વે કાર્મુકે ચાલનં ન ॥૧૭॥**

કર્ક, વૃશ્ચિક, વૃષ અને મકર; આ ચાર સંક્રાન્તિઓમાં એક એક ચૂકા (બૂ) પ્રમાણે શંકુની છાયા જે દિશામાં સૂર્ય હોય તે દિશા સામે ચલાવવી. તથા સિંહ, કન્યા અને તુલા તેમજ કુંભ, મીન અને મેષ; એમની ત્રણ ત્રણ સંક્રાન્તિઓ મળી છ સંક્રાન્તિઓમાં સૂર્ય જે દિશામાં હોય તે દિશા તરફ શંકુની છાયાથી બપોળે ચૂકા પ્રમાણેના અંતરે ચિન્હ કરવું. આ પ્રમાણે ઉત્તરાયણ અને દક્ષિણાયનના સૂર્યમાં પૂર્વ દિશા સાધવી. પરંતુ મિથુન અને ધન રાશિની સંક્રાન્તિઓમાં શંકુની છાયા ચલાવવાની જરૂર નથી. ૭.

प्रथम मंडप प्रमाण.

**मण्डपः स्यात्करैरष्टदशसूर्यकलामितैः ॥  
स्तंभषोडशसंयुक्तस्तोरणादिविराजितः ॥८॥**

मंडप आठ (८), दश (१०), बार (१२) અને સોળ (૧૬) ગજ સુધીનો કરવો અને તે સોળ (૧૬) થાંભલા તેમજ તોરણ વિગેરેથી સુશોભિત કરવો. ૮.

द्वितीय मान (ग्रंथान्तरमांथी).

**दशसूर्यकरोन्मितोऽधमः स्यादिनशक्रप्रमितैः करैस्तु मध्यः ॥  
धृतिभूपकरोन्मितो वरीयाद्यखहस्तोऽप्यथ मण्डपस्तुलायाम् ॥९॥**

દશ (૧૦) અથવા બાર (૧૨) હસ્તનો મંડપ કનિષ્ઠ, બાર અથવા ચૌદ (૧૪) હાથનો મધ્યમ તથા સોળ (૧૬) અથવા અઠાર (૧૮) હાથનો શ્રેષ્ઠ કહેવાય છે અને તુલા-દાનમાં વીસ (૨૦) હાથનો મંડપ ઉત્તમ કહેવાય છે. ૯.

**उच्चं भूमिं मण्डपस्य प्रकुर्याद्विस्तोन्मानामर्द्धहस्तोन्मितां वा ॥  
मध्ये भूमिं मण्डपेनोन्मितां च त्यक्त्वा कुर्यान्मण्डपश्चेद् द्वितीयः ॥१०॥**

મંડપની ભૂમિ એક હાથ અથવા અર્ધો હાથ ( ગજ ) ઉંચી કરવી અને જો બીજો મંડપ બનાવવો હોય તો જેટલા હાથનો મંડપ હોય તેટલા હાથ પૂર્વ મંડપથી જમીન છેડી પછી બીજો મંડપ બનાવવો. ૧૦.

મંડપમાં દ્વાર તથા મધ્યવેદીનું પરિમાણ.

**दिगन्तराले द्विकरं भवेद् द्वाश्चतुष्टयं वेदगजांगुलैस्तत् ॥  
विवर्द्धितं मध्यवरिष्ठयोः स्याद्वेदीं त्रिभागेन समाकरोच्च ॥११॥**

કનિષ્ઠ મંડપોમાં પૂર્વાદિ દિશાઓની મધ્ય-વચમાં બે બે ગજ પહોળાં ચાર દ્વારો ચાર દિશાઓમાં કરવાં. મધ્યમ મંડપોમાં બે ગજ ચાર આંગળ પહોળાં તથા ઉત્તમ મંડપોમાં બે ગજ આઠ આંગળનાં પહોળાં ચાર દ્વારો કરવાં અને મંડપના ત્રીજા ભાગે મધ્યમાં એક વેદી કરવી ( અર્થાત્ મંડપના નવ ભાગ કરી મધ્યમાં વેદી કરવી થોડી છે ). ૧૧.

## તુલાદાનમાં વિશેષ.

તુલાપ્રદાનેઽધમમધ્યયોઃ સ્યાત્સા પંચહસ્તોત્તમકેઽદ્રિહસ્તા ॥  
ઈશાનભાગે ગ્રહવેદિકા તુ હસ્તોન્મિતોચ્છ્રાયવતી ત્રિવપ્રા ॥૧૨॥

તુલાપુરૂષના દાનમાં કનિષ્ઠ તથા મધ્યમ મંડપમાં પાંચ હસ્તની વેદી અને ઉત્તમ મંડપમાં સાત (૭) ગજની વેદી બનાવવી. ( આ મધ્ય વેદીને મહાવેદી પણ કહે છે ) તેમજ મંડપના ઇશાન કોણમાં એક ગજની લાંબી, પહોળી અને ઉંચી ત્રણ મેખલા વાળી ગ્રહવેદી કરવી. ૧૨.

## ધ્વજા અને પતાકા વિષે.

ધ્વજાન્ દ્વિહસ્તાયતિકાશ્ચ પંચહસ્તાન્સુપીતારુણકૃષ્ણનીલાન્ ॥  
શ્વેતાસિતશ્વેતસિતાન્દિગીશવાહાન્વહેદિક્કરવંશશીર્ષે ॥૧૩॥

પૂર્વાદિ ક્રમથી આઠ ધ્વજાઓ કરવી અને તે આઠે જે જે ગજની પહોળી તેમજ પાંચ પાંચ ગજની લાંબી કરવી જોઈએ. તેમાં પૂર્વમાં પીત વર્ણ અને હાથીના ચિત્રસહિત ઇન્દ્રધ્વજ ( ૧ ), અગ્નિકોણમાં લાલ વર્ણ અને ઘેટાના ચિત્રયુક્ત અગ્નિધ્વજ ( ૨ ), દક્ષિણમાં કૃષ્ણ વર્ણ અને પાડાના ચિત્રયુક્ત યમધ્વજ ( ૩ ), નૈઋત્યમાં નીલ વર્ણ અને શ્વાનના ચિત્રયુક્ત રાક્ષસધ્વજ, ( ૪ ), પશ્ચિમમાં શ્વેત વર્ણ અને મગરના ચિત્રયુક્ત વરૂણધ્વજ ( ૫ ), વાયુકોણમાં લીલો વર્ણ તથા મૃગના ચિત્ર યુક્ત વાયુધ્વજ ( ૬ ), ઉત્તરમાં પ્રવેત વર્ણ અને હાથીના ચિત્રયુક્ત કુબેરધ્વજ ( ૭ ) અને ઇશાન કોણમાં શ્વેત વર્ણ તથા વૃષ ( બળદ ) ના ચિત્રયુક્ત શિવધ્વજ ( ૮ ) કરવો અને આ આઠે ધ્વજો દશ ગજ લાંબા વાંસના ધ્વજદંડોમાં પરોવી ધ્વજદંડની ઉંચાઈના પાંચમા ભાગે અર્થાત્ જે ગજ જેટલા જમીનમાં ઢાટી આઠ દિશાઓમાં ફરકતા મૂકવા. ૧૩.

લોકેશવર્ણાશ્ચયુતાઃ પતાકાઃ શૈલેન્દુદૈર્ઘ્યાયાતકાશ્ચ મધ્યે ॥  
ચિત્રં ધ્વજં દિક્કરદૈર્ઘ્યવંશત્રિદોસ્તતં પ્રાંતગર્કિકિણીકમ્ ॥૧૪॥

આઠે પતાકાઓ સાત સાત હાથ લાંબી અને એક એક હાથ પહોળી ત્રિકોણાકાર કરવી અને પૂર્વોક્ત ઇન્દ્રાદિ લોકપાલોના વર્ણ તથા નીચે આપેલાં આયુધોયુક્ત કરી દશ ગજ લાંબા વાંસના દંડમાં પરોવી પૂર્વાદિ ક્રમે જમીનમાં ઢાટવી. ઇન્દ્રનું આયુધ વજ્ર (૧), વહ્નિનું શક્તિ (૨), યમનું દંડ (૩), રાક્ષસનું ખડ્ગ (૪), વરૂણનું પાશ (૫), વાયુનું અંકુશ (૬), કુબેરનું ગદા (૭) અને શિવનું ત્રિશૂલ (૮) આયુધ

બાણવું. તથા મંડપના મધ્ય ભાગે દશ ગજ લાંબા વાંસ ઉપર સાત ગજ લાંબો અને ત્રણ ગજ પહોળો તેમજ છેડે ધુધરીઓવાળો અને શિરોભાગે ચામરવાળો મિશ્રિત રંગનો ધ્વજ લગાડવો. ૧૪.

**શ્વેતાશ્ચ નવમીં પૂર્વેશાનયોર્મધ્યતો બુધઃ ॥**

**વિન્યસેત્ત પતાકાંશ્ચ ધ્વજાંસ્તાનપિ પૂર્વતઃ ॥૧૫॥**

શ્વેત વર્ણની નવમી પતાકા પૂર્વ તથા ઈશાન કોણના મધ્ય ભાગમાં સુદ્ધિ-માન પુરૂષે લગાડવી. આ પ્રમાણે પૂર્વાદિ ક્રમથી નવ ધ્વજો તથા નવ પતાકાઓ લગાડવી અને તેમને પોતાના દંડની ઉંચાઈના પાંચમા ભાગે જમીનમાં દાટવી અને તેની અંદન પુષ્પાદિથી પૂજા કરવી. ૧૫.

**કુંડવિધાન.**

**ષોડશહસ્તકુण्डश्च दशादधिकमिष्यते ॥**

**મण્ડપે વેદિકામધ્યે પશ્ચાષ્ટનવકુण्डકમ્ ॥૧૬॥**

હોમ કરવાનો કુંડ દશ (૧૦) ગજથી સોળ (૧૬) ગજ સુધીના મંડપમાં કરવો અને મધ્ય ભાગે વેદિકા કરવી. તથા મંડપમાં પાંચ (૫), આઠ (૮) અથવા નવ (૯) કુંડ કરવા. ૧૬.

**પૂર્વાદિ ક્રમથી નવ કુંડ નિવેશ પ્રકાર.**

**પ્રાચ્યાશ્ચતુષ્કોણભગેન્દુશ્વળ્લટ્રિકોણવૃત્તાંગમુજાંબુજાનિ ॥**

**અષ્ટાસિ શક્રેશ્વરયોસ્તુ મધ્યે વેદાસિ વા વૃત્તમુશાંતિ કુण्डम् ॥૧૭॥**

પૂર્વમાં ચતુષ્કોણ (૧), અષ્ટિકોણમાં ચોન્યાકાર (૨), દક્ષિણમાં અર્ધચંદ્ર (૩), નૈઋત્યકોણમાં ત્રિકોણ (૪), પશ્ચિમમાં વર્તુલ (૫), વાયુકોણમાં ષટ્કોણ (૬), ઉત્તરમાં અષ્ટહલ પદ્માકાર (૭) અને ઈશાનમાં અષ્ટકોણ (૮) તથા પૂર્વ અને ઈશાનના મધ્યમાં (૯) નવમો આચાર્ય કુંડ વર્તુલ અથવા ચોરસ કુંડ કરવો. ( આ પ્રમાણે નવ કુંડની રચના કરવી. આને જ નવકુંડી કહે છે. આઠ કુંડ આઠ દિક્ષુપાલોના અને એક કુંડ આચાર્યનો મળી કુલ નવ કુંડ બાણવા. ) ૧૭.

**પાંચકુંડી તથા એક કુંડી નિવેશ પ્રકાર.**

**અરોષકુण्डैरिह पञ्चकुण्डी चैकं यदा पश्चिमसोमशैवे ॥**

**વેદ્યાઃ સપાદેન કરેણ યદ્વા પાદાન્તરેણાશ્વિલકુण्डसंस्था ॥૧૮॥**

આશેષ કુંડો ( ખૂણાઓના કુંડો છોડી ) વડે પંચકુંડી કરવી અર્થાત્ પૂર્વમાં ચતુકોણુ, દક્ષિણમાં અર્ધચંદ્ર, પશ્ચિમમાં વૃત્ત અને ઉત્તરમાં પદ્મકુંડ તથા ઇશાન કોણમાં ચતુકોણુ અથવા વર્તુલ કરવો. અને જો એકજ કુંડ કરવો હોય તો પશ્ચિમ, ઉત્તર અથવા ઇશાનમાં કેવળ ચતુકોણુ કરવો. મંડપમાં બધા કુંડોની સ્થિતિ મહાવેદીથી સવા ગજને અંતરે અથવા મંડપના હસ્તમાને આવેલી મધ્યવેદીના માનના ચોથા ભાગનું અંતર રાખી કરવી. ૧૮.

**વિગ્રાદિ વર્ણુકમથી તથા સ્ત્રિઓને કુંડ વિશેષ કથન.**

**વિપ્રાચ્છૃત્યસ્ત્રં ચ વૃત્તં ચ વૃત્તાર્ધં ટ્ર્યસ્રિ સ્યાદ્વેદકોણાનિ વાપિ ॥**

**સર્વાણ્યાહુર્વૃત્તરૂપાણિ ચાન્યે યોન્યાકારાણ્યજ્ઞનાનાં તુ તાનિ ॥૧૯॥**

બ્રાહ્મણને ચતુકોણુ, ક્ષત્રિયને વર્તુલ, વૈશ્યને અર્ધચંદ્ર અને શૂદ્રને ત્રિકોણુ કુંડ કરવો. અથવા ચારે વર્ણુને ચતુકોણુ કુંડ કરવો. કેટલાક આચાર્યો કહે છે કે વર્તુલ કુંડ સર્વ વર્ણુને યોગ્ય છે. સ્ત્રીઓને માટે યોનિકુંડ કરવો. ૧૯.

**સિદ્ધિઃ પુત્રાઃ શુભં શત્રુનાશઃ શાંતિર્મૃતિચ્છિદે ॥**

**વૃષ્ટિરારોગ્યમુક્તં હિ ફલં પ્રાચ્યાદિકુંડકે ॥૨૦॥**

પૂર્વાદિ દિશાના કમથી કુંડનું ક્ષણ નીચે પ્રમાણે બાણુવું. (૧) કાર્યસિદ્ધિ, (૨) પુત્રલાભ, (૩) શુભ, (૪) શત્રુનાશ, (૫) શાન્તિ, (૬) આયુષ્યવૃદ્ધિ, (૭) વૃષ્ટિ અને (૮) આરોગ્ય ક્ષણ બાણુવાં. ૨૦.

**હોમ સંખ્યા પ્રમાણુ કુંડમાન.**

**હસ્તમાત્રં ભવેત્કુળં મેઘલાયોનિસંયુતમ્ ॥**

**આગમવેદમંત્રૈશ્ચ હોમં કુર્યાદ્વિધાનતઃ ॥૨૧॥**

એક ગજનેા કુંડ કરવો તે મેઘલા તથા યોનિ સહિત કરવો અને તેમાં પુરાણુ શાસ્ત્ર તથા વેદમંત્રો વડે વિધિપૂર્વક હોમ કરવો. ૨૧.

**અયુતં હસ્તમાત્રે હિ લક્ષાર્ધં તુ દ્વિહસ્તકે ॥**

**ત્રિહસ્તે લક્ષહોમં સ્યાદ્શલક્ષં ચતુષ્કરે ॥૨૨॥**

**ત્રિંશલ્લક્ષં પંચહસ્તે કોટ્યર્ધં ષટ્કરે મતમ્ ॥**

**સપ્તકેઽશીતિલક્ષં સ્યાત્કોટિહોમં તથાષ્ટકે ॥૨૩॥**



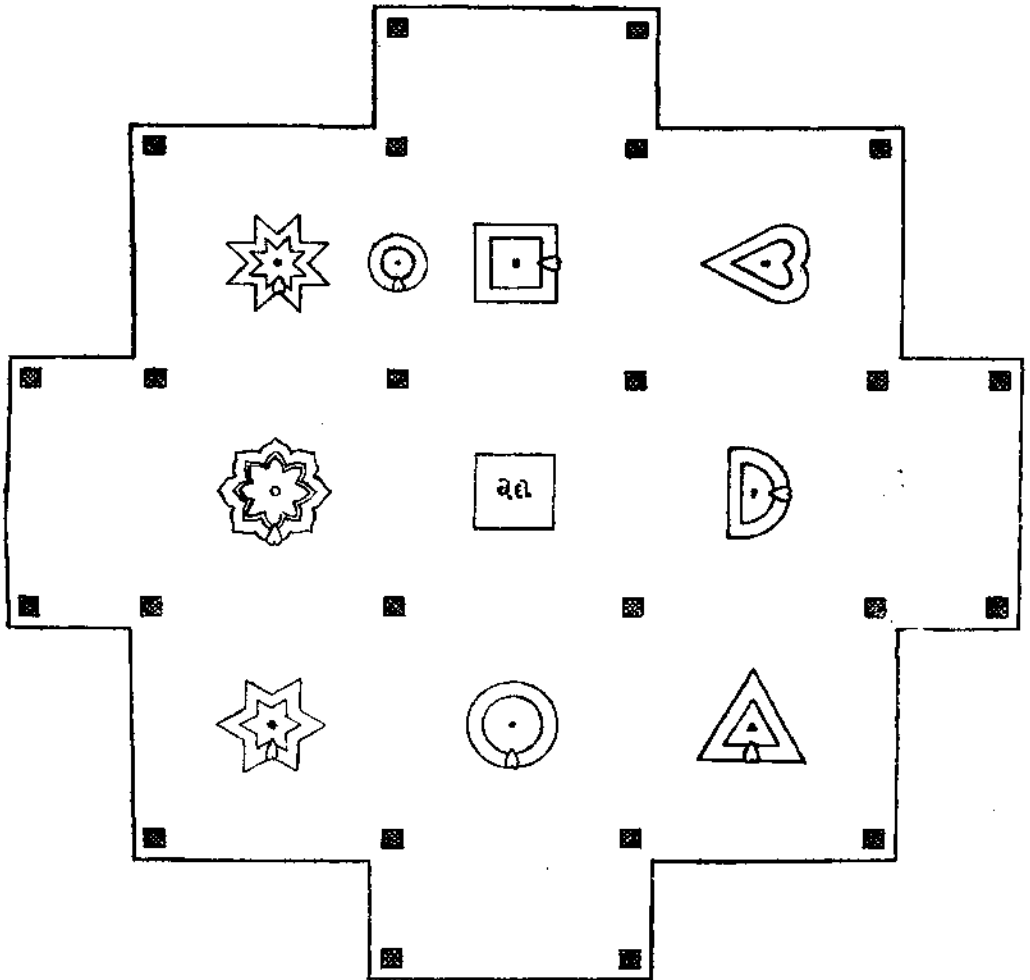

મંડપ અને કુડાની રચના.



એક ગજના કુંડમાં દશ હજાર ( ૧૦૦૦૦ ), બે ગજના કુંડમાં અર્ધો લાખ ( ૫૦૦૦૦ ), ત્રણ ગજના કુંડમાં એક લાખ ( ૧૦૦૦૦૦ ), ચાર ગજના કુંડમાં દશ લાખ ( ૧૦૦૦૦૦૦ ), પાંચ ગજના કુંડમાં ત્રીસ લાખ ( ૩૦૦૦૦૦૦ ), છ ગજના કુંડમાં અર્ધ કોટિ ( ૫૦૦૦૦૦૦ ), સાત ગજના કુંડમાં એંશી લાખ ( ૮૦૦૦૦૦૦ ) અને આઠ ગજના કુંડમાં એક કોટિ ( ૧૦૦૦૦૦૦૦ ) આહુતિ આપવી. ૨૨, ૨૩.

શતાર્દ્રે રત્નિઃ સ્યાચ્છતપરિમિતેઽરત્નિવિતતં,  
સહસ્રે હસ્તં સ્યાદયુતહવને હસ્તયુગલમ્ ॥  
ચતુર્હસ્તં લક્ષે પ્રયુતહવને षટ્કરમિતમ્,  
કકુઙ્ઘિભર્વા કોટૌ નૃપકરમપિ પ્રાહુરપરે ॥૨૪॥

પચાસ (૫૦) આહુતિ આપવી હોય તો રત્ન ( ૨૧ આંગળનો ) કુંડ બનાવવો તથા સો ( ૧૦૦ ) હોમમાં અરત્ન ( ૨૨૧ આંગળનો ) કુંડ કરવો તેમજ હજાર ( ૧૦૦૦ ) હોમમાં એક હસ્તનો, અશ્રુત ( ૧૦૦૦૦ ) હોમમાં બે હસ્તનો, લક્ષ ( ૧૦૦૦૦૦ ) હોમમાં ચાર હસ્તનો, પ્રયુત ( ૧૦૦૦૦૦૦ ) હોમમાં છ હસ્તનો અને કોટિ ( ૧૦૦૦૦૦૦૦ ) હોમમાં આઠ અથવા દશ હસ્તનો કુંડ બનાવવો. કેટલાક આચાર્યો કહે છે કે કોટિ હોમમાં સોળ ( ૧૬ ) હસ્તનો કુંડ બનાવવો જોઈએ. ( આ ત્રણ પક્ષો સૂક્ષ્મ, મધ્ય અને સ્થૂલ હવિર્દ્રવ્યના ભેદે કરી જાણવા. જેમકે સૂક્ષ્મહવિર્દ્રવ્ય ઘૃતતિલાદિ, મધ્ય તિલજવદ્રાક્ષાદિ અને સ્થૂલ બિસ્વનારિકેલાદિ હવિર્દ્રવ્ય જાણવાં.) ૨૪.

અન્ય આચાર્યોના મતે કુંડમાન.

લક્ષૈકવૃદ્ધ્યા દશલક્ષકાન્તં કરૈકવૃદ્ધ્યા દશહસ્તકં ચ ॥  
કોટચર્ધદિગર્વિંશતિલક્ષલક્ષદલે મુનીષ્વર્તુકૃશાનુહસ્તમ્ ॥૨૫॥

એક લાખથી દશ લાખ સુધી હોમ કરવો હોય તો એક ગજથી દશ ગજ સુધીના કુંડ કરવા. જેમકે એક લાખ હવન કરવો હોય તો એક ગજનો, બે લાખ કરવો હોય તો બે ગજનો વિગેરે. અન્ય મતે ૫૦ લક્ષ હોમમાં ૭ હસ્તનો, ૧૦ લક્ષ હોમમાં ૫ હસ્તનો ૨૦ લક્ષ હોમમાં ૬ હસ્તનો અને ૫૦ હજાર હોમમાં ૩ હસ્તનો કુંડ કરવો. ૨૫.

કુંડોનું જુજમાન.

વેદાક્ષીણિ યુગાન્નયઃ શશિયુગાન્નયષ્ટાઙ્ઘયસ્ત્રીષવોઽ,  
ષ્ટાક્ષા વહ્નિરસા રસાંગકમિતા નેત્રર્ષયોઽક્ષસ્વરાઃ ॥

અદ્યુલ્યોડય યવાઃ સ્વમન્નમિષવઃ સ્વં પંચ ષટ્સાગરાઃ,  
સપ્તાશ્રં મુનયસ્ત્વમી નિગદિતા વેદાસ્ત્રકે યાહ્વઃ ॥૨૬॥

એક હસ્તના કુંડમાં કુંડનું ભુજમાન ૨૪ આંગળ અને ૦ યવનું બાણુવું. બે ગજના કુંડમાં ૩૪ આંગળ ૦ યવ, ત્રણ ગજના કુંડમાં ૪૬ આંગળ ૫ યવ, ચાર ગજના કુંડમાં ૪૮ આંગળ ૦ યવ, પાંચ ગજના કુંડમાં ૫૩ આંગળ ૫ યવ, છ ગજના કુંડમાં ૫૮ આંગળ ૬ યવ, સાત ગજના કુંડમાં ૬૩ આંગળ ૪ યવ, આઠ ગજના કુંડમાં ૬૬ આંગળ ૭ યવ, નવ ગજના કુંડમાં ૭૨ આંગળ ૦ યવ અને દશ ગજના કુંડમાં કુંડનું ભુજમાન ૭૫ આંગળ ૭ યવનું બાણુવું. આ ભુજમાન ચોરસ અર્થાત્ ચતુર્ભુજ કુંડનું બાણુવું. ૨૬.

કુંડોના ભુજમાનનું કોષ્ટક.

હસ્ત	૧	૨	૩	૪	૫	૬	૭	૮	૯	૧૦
આંગળ	૨૪	૩૪	૪૬	૪૮	૫૩	૫૮	૬૩	૬૬	૭૨	૭૫
યવ	૦	૦	૫	૦	૫	૬	૪	૭	૦	૭
યુક્ત	૦	૦	૦	૦	૦	૦	૦	૦	૦	૦

કુંડમાં યોનિયોજના પ્રકાર.

કુંડત્રયી દક્ષિણયોનિરૈન્દ્રયાઃ સૌમ્યાગ્રકા સ્યાદિતરાણિ પંચ ॥  
પશ્ચાદ્ગાનીન્દ્રદિગગ્રકાણિ યોનિર્ન કોણે ન ચ યોનિકુંડે ॥૨૭॥

પૂર્વ દિશાના કુમે ચતુરસ્ર, યોનિ અને અર્ધચંદ્ર; આ ત્રણ કુંડોમાં યોનિ કુંડોના દક્ષિણ ભાગે કરવી અને તેનું મુખ અર્થાત્ અગ્રભાગ ઉત્તર તરફ રાખવો અર્થાત્ હોતા ઉત્તરમુખે બેસે અને બાકીના પાંચ કુંડો અર્થાત્ ત્રિકોણ, વૃત્ત, ષટ્કોણ, ષડ્ઞ અને અષ્ટકોણ; એમના પશ્ચિમ દિશાના ભાગે યોનિ લગાડવી અને યોનિનો અગ્રભાગ પૂર્વ તરફ રાખવો. પરંતુ કોણના અર્થાત્ પૂર્વેશાન મધ્યેના કુંડમાં તેમજ યોનિકુંડમાં યોનિ કરવી નહિ. ૨૭.

સર્વ કુંડોના પ્રકૃતિભૂત ચતુષ્કોણનું સાધન.

દ્વિગ્નચાસં તુર્યચિહ્નં સપાર્શં સૂત્રં શંકૌ પશ્ચિમે પૂર્વગેડપિ ॥  
દત્ત્વા કર્વેત્કોણયોઃ પાશતુર્યે સ્યાદેવં વા વેદકોણં સમાનમ્ ॥૨૮॥

પૂર્વોક્ત પ્રમાણે પૂર્વપશ્ચિમ દિશા શુદ્ધ કર્યા પછી પૂર્વપશ્ચિમ દિશાના છેડે પોતાને અભીષ્ટ અંતરે જે ખીંટીઓ ઠોકવી. બન્ને ખીંટીઓના વચલા અંતર (વ્યાસ) જેટલું બમણું લાંબું સૂત્ર લઈ તેના ચોથા ભાગમાં ચિન્હ કરી બન્ને ખીંટીઓમાં બાંધવું અને પછી સૂત્રના બન્ને તરફના ચતુર્થાંશ પકડી કોણા-ખૂણાઓ તરફ ખેંચવું. તેથી ચારે ખૂણાઓ શુદ્ધ થાય છે અને આ પ્રમાણે ચોરસ ક્ષેત્ર શુદ્ધ થાય છે. ૨૮.

૧ પૂર્વ દિશાનો ચતુષ્કોણ.

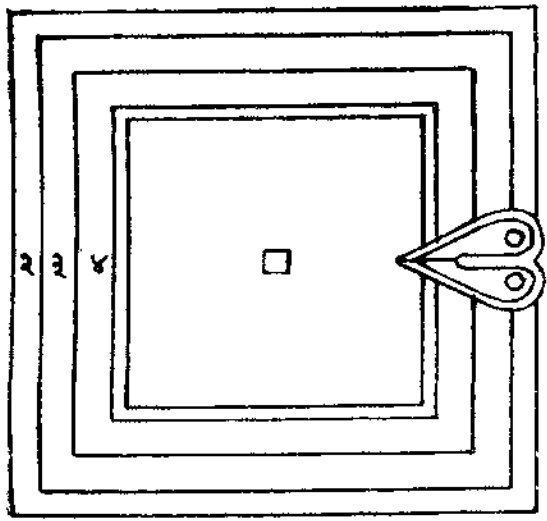

૨ ચોનિકુંડ.

ક્ષેત્રે જિનાંશે પુરતઃ શરાંશાન્સંવધર્ય ચ સ્વીયરદાંશયુક્તાન્ ॥  
 કર્ણાંઘિમાનેન લિખેન્દુસ્વંડે પ્રત્યક્પુરોડ્ઙ્કાદ્ ગુણતો ભગામમ્ ॥૨૯॥

ઉપર પ્રમાણે ચોરસ ક્ષેત્ર તૈયાર કરી તેના ચોવીસ (૨૪) ભાગ કરવા અને આગળનો ભાગ પાંચ આંગળના બત્રીસમા ભાગયુક્ત પાંચ આંગળ અર્થાત્ પાંચ આંગળ એક યવ અને જે યૂક્ત જેટલો વધારવો. પછી ફરીથી ક્ષેત્રના ચાર ભાગ કરવા એટલે ચાર ચોરસ થશે. તેમાં પશ્ચિમના જે જે ચોરસ છે તેમના મધ્યના ચિન્હમાં બરાબર કર્કટ (કંપાસ) મૂકવો અને તે કંપાસનો વિસ્તાર (પહોળો) કર્ણસૂત્રના ચોથા ભાગે રાખવો. આ પ્રમાણે કંપાસથી જે અર્ધચંદ્રો કરવા. પછી

આગળ વધારેલા ભાગના મધ્ય ચિન્હથી સૂત્ર વડે બન્ને અર્ધચંદ્રોના ઉત્તરદક્ષિણના અગ્રભાગોને બેડી દેવા અને અંદરની તેમજ બહારની રેખાઓ ભુસી નાખવી એટલે યોનિ આકારનો યોનિકુંડ સિદ્ધ થશે. ૨૯.

૨ અશિકોણ, યોનિ કુંડ.

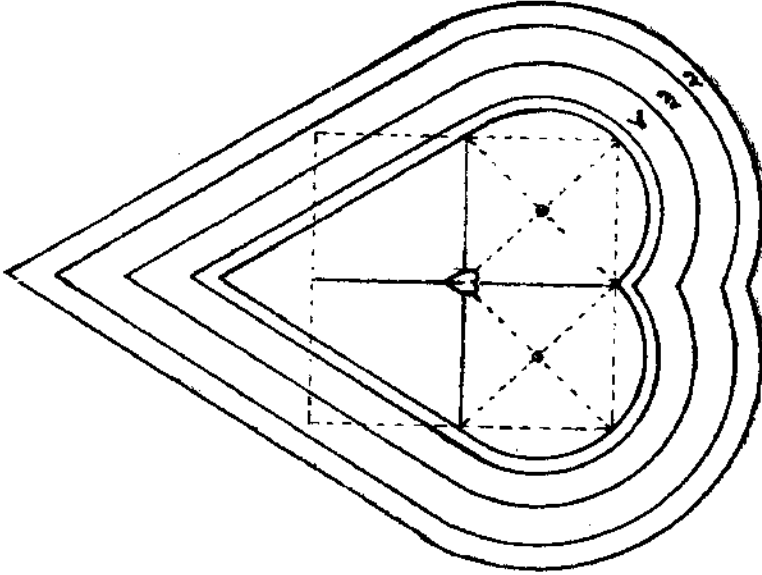

૩ અર્ધચંદ્ર કુંડ.

સ્વશર્તાશયુતેષુ ભાગહીનસ્વધરિત્રીમિતકર્કટેન મધ્યાત્ ॥  
 કૃતવૃત્તદલેઽગ્રતશ્ચ જીવાં વિદધાત્વિન્દુદલસ્ય સાધુ સિદ્ધયૈ ॥૩૦॥

પોતાના સોમ્મા ભાગયુક્ત બે ચૈરસ ક્ષેત્રનો પાંચમો ભાગ તેનાથી હીન બે ક્ષેત્રનો વ્યાસ તેના પ્રમાણે કંપાસનું અંતર સખી મધ્યભાગેથી ટુવો કરી કંપાસ ફેરવવો અને આ પ્રમાણે કરેલા અર્ધચંદ્રના આગળના ભાગમાં યોનિ કરવી. શુદ્ધ અર્ધચંદ્ર કુંડની સિદ્ધિ માટે આ રીત કરવી. ( ચૈરસ ક્ષેત્રના પાંચ ભાગ કરવા અને તેમાંના પાંચમા ભાગમાં સો ભાગ કરી પોતાના સોમ્મા ભાગ સાથે ક્ષેત્રમાંથી પાંચમો ભાગ હીન કરવો. પછી શેષ રહેલા ક્ષેત્રના વ્યાસના માને કંપાસ પહોળો સખી મધ્યે ટુવો કરી ફેરવવો. અને થએલા અર્ધચંદ્રના આગળના ભાગમાં યોનિ કરવી એટલે શુદ્ધ અર્ધચંદ્ર કુંડ તૈયાર થશે. ) ૩૦.

उ दक्षिण दिशा, अर्धचंद्र कुंड.

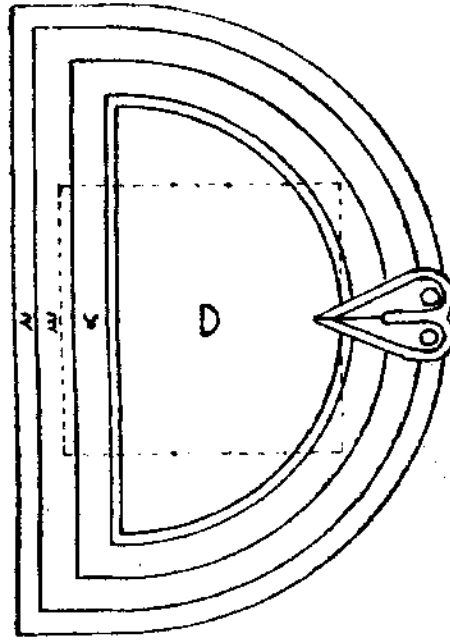

४ त्रिकोण्ये अने ५ वर्तुल कुंड.

बह्व्यंशं पुरतो निधाय च पुनः श्रोणयोश्चतुर्थांशकम्,  
चिह्नेषु त्रिषु सूत्रदानत इदं स्यात्त्रयसि कष्टोज्झितम् ॥  
विश्वंशैः स्वजिनांशकेन सहितैः क्षेत्रे जिनांशे कृते,  
व्यासार्धेन मितेन मंडलमिदं स्याद् वृत्तसंज्ञं शुभम् ॥३१॥

चौरस क्षेत्रमां त्रिषु भाग करी तेमांनो अेक भाग आगण वधारी चिन्ड करवुं. तेवीश रीते चौरस क्षेत्रना चार भाग करी गन्ने गान्नुये अेक अेक भाग वधारी चिन्ड करवुं. अने पछी ते त्रिषु चिन्डोमां सूत्र छोडवुं. तेथी सरल रीते त्रिकोण्य कुंड सिद्ध थशे.

चौरस क्षेत्रमां २४ भाग करवा. अने तेमांनो १३ भागो लछं तेमां चोवीस (२४) भाग करवा तथा तेमांनो अेक भाग तेरमां मेणवी तेर भाग वधारवा अने व्यासना अर्धा माने कं'पास इेरववो. अेटले वृत्त नामनो शुभ कुंड तैयार थशे. ३१.

४ नैऋत्य कोण, त्रिकोण कुंड.

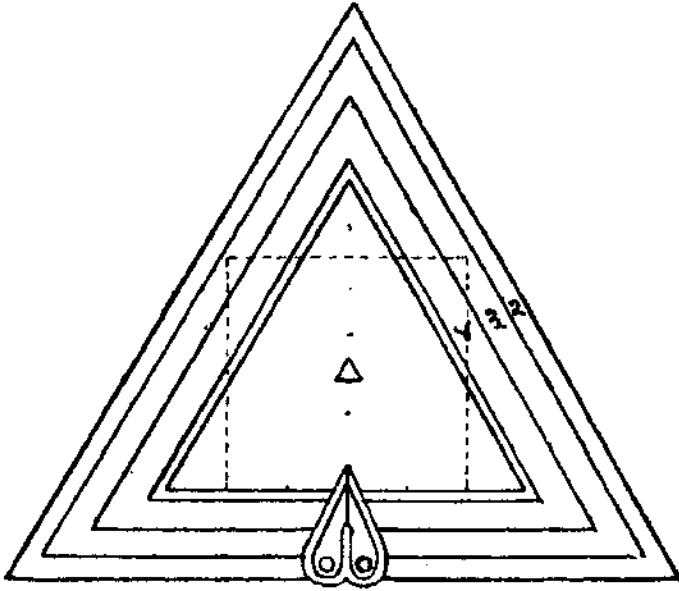

५ पश्चिम दिशा, वर्तुल कुंड.

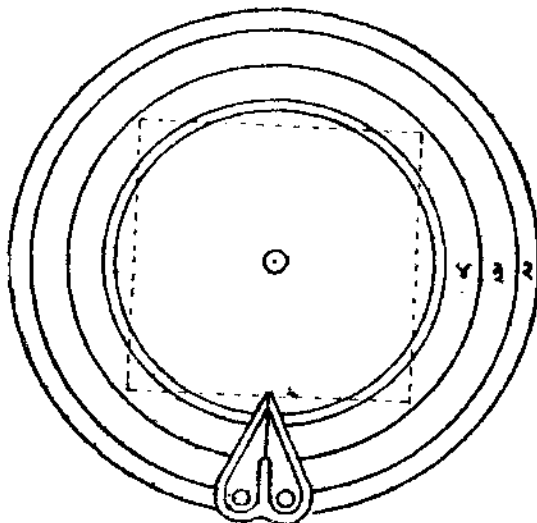



६ षट्कोण कुंड.

भक्ते क्षेत्रे जिनांशैर्धृतिमितलवकैः स्वाक्षिशैलांशयुक्तै  
 व्यासाऽर्धान्मंडले तन्मितघृतगुणके कर्कटे वेन्दुदित्तः ॥  
 षट्चिह्नेषु प्रदद्याद्रसमितगुणकानेकमेकं तु हित्वा,  
 नाशे सध्यर्तुदोषामपि च घृतिकृतेर्नेत्ररम्यं षडस्रम् ॥३२॥

पूर्व प्रमाणे चौरस क्षेत्रमां चोवीस (२४) भाग करी तेमांना अक्षर (१८) भागांमां चोतेर (७२) भागां करवा. तेमांना अेक भाग साथे १८ भाग क्षेत्रमां वधारवा अने पछी आषा क्षेत्रना व्यासना अर्धा माने वृत्त ईरवपुं अथवा अेक भाग भेजवेला १८ भाग जेटलुं वृत्त ईरवपुं. आ प्रमाणे उत्तर दिशाअेथी कंधास ईरवतां छ चिन्हो थशे. तेमांना अेक अेक चिन्हने छोडी छ ( ६ ) सूत्रो छोडवां. पछी संधिना छ बुज्जेनो तेमज वतुंलनो नाश करवाथी नेत्रेने सुंदर लागनाशे षट्कोण थशे. उ२.

६ वायव्य कोण, षट्कोण कुंड.

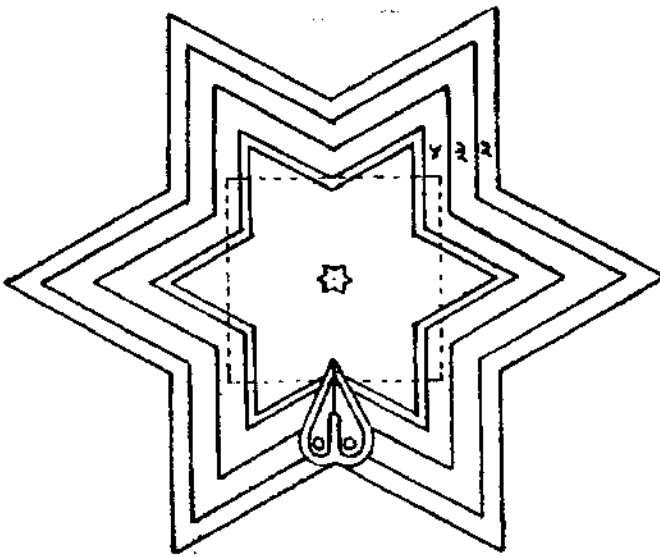

भील प्रकारे षट्कोण कुंड.

अथवा जिनभक्तकुंडमानात्तिथिभागैः स्वग्वभूपभागहीनैः ॥  
 मितकर्कटकोद्भवे तु वृत्ते विधुदित्तः समषट्भुजैः षडस्रम् ॥३३॥

અથવા પૂર્વ પ્રમાણે ક્ષેત્રના ૨૪ ભાગો કરી તેમાંના ૧૫ પંદર ભાગમાં ૧૬૦ ભાગ કરી તેમાંનો એક ભાગ પંદરમાંથી હીન કરવો અને શેષ રહેલા પંદર ભાગ જેટલું વૃત્ત ફેરવવું. પછી વૃત્તમાં ઉત્તર દિશાથી સમ છ ભુજો કરવા એટલે ધીજી રીતે પટકોણ સિદ્ધ થશે. ૩૩.

### ૬ અન્ય પ્રકારે પટકોણ કુંડ.

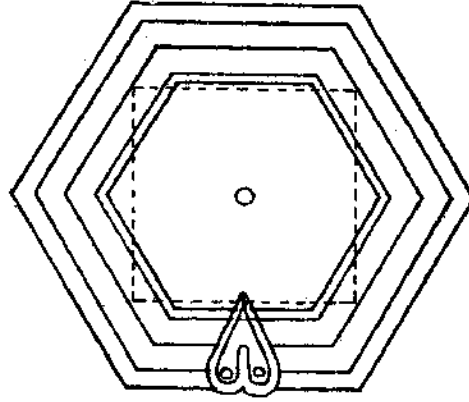

### ૭ પદ્મકુંડ.

અષ્ટાંશાચ્ચ યતશ્ચ વૃત્તશરકે યત્રાદિમં કર્ણિકા,  
યુગ્મે ષોડશકેસરાણિ ચરમે સ્વાષ્ટ્રિભાગો નિતે ॥  
મક્તે ષોડશઘા શરાંતરધૃતે સ્યુઃ કર્કટેઽષ્ટૌ છદાઃ,  
સર્વાસ્તાન્વનકર્ણિકાં ત્યજ નિજાયામોચ્ચકાં સ્યાત્કજમ્ ॥૩૪॥

પૂર્વ પ્રમાણે ક્ષેત્રના ૨૪ ભાગ કરી તેમાંના આઠમા ભાગે ક્ષેત્રમાં વૃત્ત ફેરવવું. પછી એ પ્રમાણે આઠમા ભાગે વધારતા બધું કુલ પાંચ વૃત્તો ફેરવવાં. તેમાંનું પહેલું વૃત્ત કણિકા ( કર્ણી ) રૂપ બાણવું અને ૨ તથા ૩ બંને વૃત્તમાં સોળ કેસરો બાણવાં. છેલ્લા વૃત્તમાં આઠત્રીસ (૩૮) ભાગ કરવા. તેમાંનો એક ભાગ છોડી છેલ્લા વૃત્તની ઉપરની બાબુએ ગોળાઈમાં સોળ (૧૬) ભાગ કરવા. અનંતર પાંચ પાંચ ભાગના અંતરે કંપાસ ફેરવવો એટલે પદ્મનાં આઠ ફલો થશે. પછી બધાં કેસરો અર્થાત્ ૨ અને ૩ બંને કેસરવૃત્ત ખોદી કાઢવું. પરંતુ પોતાના વિસ્તાર જેટલી કણિકા કેવળ ખોદવી નહિ. આવી રીતે પદ્મકુંડ સિદ્ધ થશે. ૩૪.

७ उत्तर दिशानो पद्मकुंड.

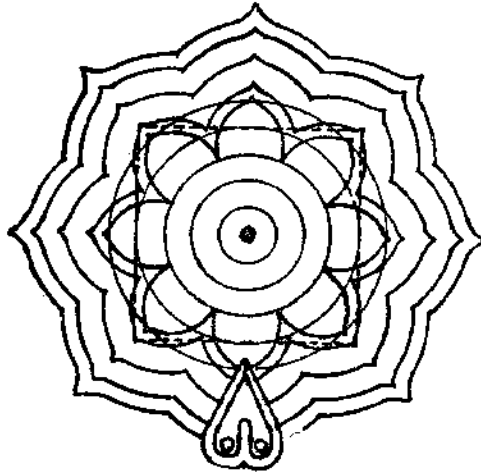

८ अष्टकोणु कुंड.

क्षेत्रे जिनांशे गजचंद्रभागैः स्वाष्टाक्षिभागेन युतैस्तु वृत्ते ॥  
विदिग्दिशोरंतरतोऽष्टसूत्रैस्तृतीययुक्तैरिदमष्टकोणम् ॥३५॥

८ धशान कोणु, अष्टकोणु कुंड.

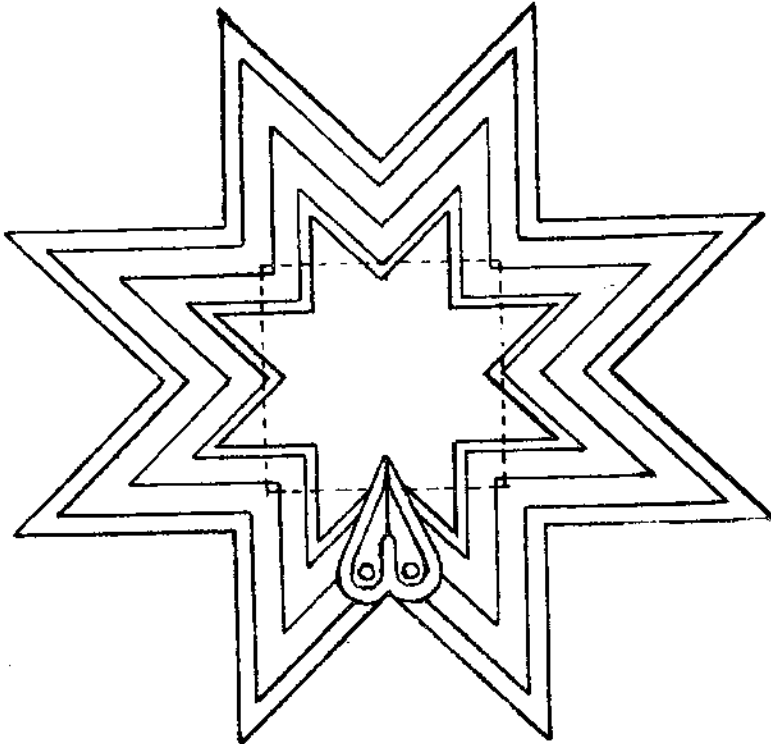

ક્ષેત્રના ચોવીસ ભાગ કરી તેમાંના ૧૮ ભાગમાં ૨૮ ભાગ કરવા અને તેમાંના એક ભાગ ૧૮ માં વધારી વૃત્ત ફેરવવું. વૃત્તમાં દિશા અને કોણમાં મળી આઠ આઠ ચિન્હ કરવાં અને પછી એ ચિન્હ છોડી ત્રીજે ચિન્હેથી સૂત્ર છોડવું. આ પ્રમાણે દરેક ચિન્હથી સૂત્ર છોડતાં અષ્ટકોણ કુંડ સિદ્ધ થશે. ૩૫.

અન્ય પ્રકારે અષ્ટકોણ સમભુજ.

મધ્યે ગુણે વેદ્યમૈર્વિમક્તે શક્રૈર્નિજર્ણ્યઢિધલવેન યુક્તૈઃ ॥

વૃત્તે કૃતે દિગ્વિદિશોઽન્તરાલે ગજૈર્ભુજૈઃ સ્યાદથવાષ્ટકોણમ્ ॥૩૬॥

અથવા ક્ષેત્રના ચોવીસ (૨૪) ભાગ કરી તેમાંના ૧૪ ભાગમાં ૪૭ ભાગ કરવા. તેમાંના એક ભાગ ૧૪ ભાગમાં વધારી વૃત્ત ફેરવવું. આ પ્રમાણે દિશા વિદિશાઓના અંતરાલમાં આઠ ભુજે કરવાથી સમભુજ અષ્ટકોણ કુંડ સિદ્ધ થશે. ૩૬.

ખાત તથા કુંડમાન.

ખાતં ક્ષેત્રસમં પ્રાહુરન્યે તુ મેખલાં વિના ॥

કંઠો જિનાંશમાનઃ સ્યાદર્કાશ ઇતિ ચાપરે ॥૩૭॥

કુંડ ઉંડો ક્ષેત્ર સમાન બાણવો અર્થાત્ એક ગજનો કુંડ હોય તો મેખલા સાથે ઉંડો પણ એક ગજ કરવો. વળી કેટલાક આચાર્ય મેખલા સિવાય ક્ષેત્ર સમાન ઉંડો કુંડ કરવો એમ કહે છે. કુંડનો કંઠ ૨૪ મા અંશે કરવો. વળી બીજા કેટલાક આચાર્યો આરમા અંશે કરવો એમ કથન કરે છે. ૩૭.

મેખલાના કનિષ્ઠાદિ ભેદ.

અધમા મેખલૈકા સ્યાન્મધ્યમં મેખલાદ્વયમ્ ॥

શ્રેષ્ઠાસ્તિસ્રોઽથ વા દ્વિત્રિપચ્ચત્ત્રચત્ત્રધમતાદિકમ્ ॥૩૮॥

એક મેખલા કનિષ્ઠ, બે મેખલા મધ્યમ અને ત્રણ મેખલા શ્રેષ્ઠ બાણવી; અથવા બે, ત્રણ અને પાંચની સંખ્યાએ કનિષ્ઠ, મધ્યમ અને ઉત્તમ બાણવી. ૩૮.

મેખલા લક્ષણ.

અષ્ટધા વિહિતકુંડશરાંશૈઃ સંખનેદ્ ભુવમુપર્યનલાંશૈઃ ॥

મેખલા વિરચયેદપિ તિસ્રઃ ષડ્ગજાર્કલવવિસ્તૃતપિંડાઃ ॥૩૯॥

ક્ષેત્રના ૮ આઠ ભાગ કરી તેમાંના પાંચ ( ૫ ) ભાગ અર્થાત્ પંદર આંગળ ઉંડી ખોદવી અને ઉપરના ભાગે ત્રણ ભાગની ( ૬ આંગળની ) ત્રણ મેખલા કરવી. તેનો વિસ્તાર કુમે છઠ્ઠા, આઠમા અને બારમા ભાગે કરવો એટલે ઉપરની મેખલા ૪ ભાગની, વચલી ૩ અને છેલ્લી ૨ ભાગની કરવી. ૩૯.

### યોનિ લક્ષણ.

યોનિર્યાસાર્ધદીર્ઘા વિતતિગુણલવાદાયતાઙ્ઘિર્ઘિર્ઘિભાગા,  
તુક્લા તાવત્સમન્તાત્પરિધિરુપરિગા તાવદગ્રેણ રમ્યમ્ ॥  
નિમ્નં કુંડં વિશંતી વલયદલયુગેનાન્વિતાધો વિશાલા,  
મૂલાત્સચ્છિદ્રનાલાન્તરવટરુચિરાશ્વત્થપત્રાકૃતિઃ સા ॥૪૦॥

ક્ષેત્રના અર્ધા માને લાંબી, ક્ષેત્રના ત્રીજા ભાગે પહોળી અને ચોવીસમા ભાગે ઉંચી તેમજ ઉપર ફરતી મેખલાવાળી, આગળના ભાગે નમતી, કુંડમાં પ્રવેશ કરતી, જે અર્ધ ગોળ યુક્ત, નીચેના ભાગે વિશાળ, મૂળથી છેદ પાડેલી અને પીપળાના પાનના આકાર જેવી યોનિ સુંદર બાણવી. ૪૦.

અથવાપિ મૃદા સુવર્ણભાસા કરમાનં ચતુરજ્જુલોચ્ચમલ્પે ॥  
હવને વિદધીત વાજ્જુલોચ્ચં વિબુધઃ સ્થંડિલમેવ વેદકોણમ્ ॥૪૧॥

અથવા વિક્ષાન્ પુરૂષે થોડા હવનમાં પીળી માટીથી ચાર આંગળ ઉંચું અથવા એક આંગળ ઉંચું ચોરસ એક ગજનું સ્થંડિલ ( વેદીમંડલ ) કરવું. ૪૧.

### મંડલ વિધાન.

૧કદ્વિત્રિકરં કુર્યાદ્ વેદિકોપરિ મંડલમ્ ॥  
બ્રહ્મવિષ્ણુરવીનાં તુ સર્વતોભદ્રમિષ્યતે ॥૪૨॥

વેદી ઉપર એક, બે અને ત્રણ ગજનું મંડળ કરવું. બ્રહ્મા, વિષ્ણુ તથા સૂર્યની ઉપાસનામાં સર્વતોભદ્ર મંડળ કરવું ઇષ્ટ છે. ૪૨.

મદ્રં તુ સર્વદેવાનાં નવનાભિ તથા ત્રયમ્ ॥  
લિંગોદ્ભવં શિવં સ્યાચ્ચ લતાલિસંયુતં તથા ॥૪૩॥

સર્વ દેવતાઓને માટે સર્વતોભદ્ર મંડળ કરવું. નવનાભિ ( લિંગ ) અને ત્રણ લિંગ કરવાં તથા શિવનું મંડળ લિંગ તથા વેલ પાંદડા સંયુક્ત કરવું. ૪૩.

મદ્રશ્ચ ગૌરિતિલકં દેવીનાં પૂજને હિતમ્ ॥  
 અર્ધચન્દ્રં તહાગેષુ ચાપાકારં તથૈવ ચ ॥૪૪॥  
 ટંકારં સ્વસ્તિકશ્ચૈવ વાપીકૂપાદિ પૂજયેત્ ॥  
 પીઠિકા જલપદ્મેષુ યોન્યાકારશ્ચ કામદમ્ ॥૪૫॥  
 ગજદન્તં મહાદુઃખે પ્રશસ્તં મંડલં ભવેત્ ॥  
 ટંકારં ચતુરસ્રશ્ચ ગજદન્તમયાયતમ્ ॥૪૬॥

દેવીઓના પૂજનને માટે સર્વતોભદ્ર મંડળ તથા ગૌરીતિલક મંડળ હિતકારક છે અને તળાવના પૂજન વિષે અર્ધચન્દ્ર મંડળ તથા ધનુષાકાર મંડળ પૂજવા યોગ્ય છે તેમજ વાવ, કૂવાદિને ટંકાર એટલે ધનુષાકાર અને સ્વસ્તિક મંડળ પૂજવા યોગ્ય છે. પીઠિકા તથા જલપદ્મ એટલે જલપ્રવાહ ( પાણીનો કાંસ અથવા નહેર ) ને યોનિના આકારના મંડળે પૂજવા તે સર્વ કામનાને આપનાર છે.

મહાદુઃખના નિવારણ માટે ગજદંત મંડળ પ્રશસિત છે તેમજ ચોરસ અને ગજદંત મંડળના જેટલું લાંબું ધનુષાકાર મંડળ પણ પ્રશસિત છે. ૪૪, ૪૫, ૪૬.

વિખ્યાતં સર્વતોભદ્રં જ્ઞેયાન્યન્યાનિ લોકતઃ ॥  
 પૂર્વાદિતોરણં કુર્યાદ્ યજ્ઞાઙ્ગવટપિપ્પલમ્ ॥૪૭॥

સર્વતોભદ્ર મંડળ વિખ્યાત છે અને ખીજાં મંડળોની વિધિ લોકાનુસાર બદલાયી. પૂર્વાદિ દિશાના પ્રદક્ષિણ ક્રમે સ્તંભ તથા તોરણો વડ, પીપળો વગેરે યજ્ઞીય વૃક્ષનાં કરવાં. ૪૭.

ઋત્વિજ્ઞે તથા અન્ય વિધાન.

દ્વાત્રિંશાષ્ટચતુઃષષ્ટિમૃત્વિજો વેદપારગાન્ ॥  
 કુલીનાનઙ્ગસમ્પૂર્ણાન્ પાદ્યાર્ધ્યમભિમંત્રયેત્ ॥૪૮॥

પ્રતિક્ષા વખતે વેદવેદાંગમાં પારંગત, કુલીન તથા સર્વાંગ સંપૂર્ણ એવા આઠ (૮), બત્રીસ (૩૨) અથવા ચોસઠ (૬૪) ઋત્વિજ્ઞેને પાદ્યાર્ધ્ય આપી આમંત્રણ કરવું. ૪૮.

મળ્ડપસ્ય ત્રિભાગેન ચોત્તરે સ્નાનમળ્ડપમ્ ॥  
 સ્થંડિલં વાલુકં કૃત્વા છાયાયાં સ્નાપયેત્સુરાન્ ॥૪૯॥

મંડપના ત્રીજા ભાગે ઉત્તર દિશામાં સ્નાનમંડપ કરવો અને સ્નાન માટે રેતીનું સ્થંડિલ (સ્નાનની શિલા અથવા ચોકડી) કરવું તથા દેવતાઓને છાયામાં સ્નાન કરાવવું. ૪૯.

પંચગવ્યકષાયૈશ્ચ વલ્કલૈઃ ક્ષીરવૃક્ષજૈઃ ॥

સ્નાપયેત્પશ્ચકલશશતવારજલેન ચ ॥૬૦॥

પંચગવ્ય ( દહીં, દુધ, ઘૃત, ગોમૂત્ર અને છાણુ ) અને કષાય વડે પાંચ અથવા સો ૧૦૦ કલશેા ભરી જલથી સ્નાન કરાવી ક્ષીર વૃક્ષોની વલ્કલ ( છાલ ) રૂપી વસ્ત્રો ઓઢાડવાં. ૫૦.

વેદમંત્રૈશ્ચ વાદિત્રૈર્ગીતમંગલનિસ્વનૈઃ ॥

વસ્ત્રેણાચ્છાદયેદીશં વેદ્યન્તે મંડપે જપેત્ ॥૬૧॥

વેદમંત્રો, વાદિત્રો તથા માંગલિક ગીતોના શબ્દપૂર્વક મંડપમાં વેદી પાસે દેવતાને શયન કરાવી વસ્ત્ર ઓઢાડવાં. ૫૧.

તુલામારોપયેદ્રેયામુત્તરાદૌ ચ તાં ન્યસેત્ ॥

કલશં તુ શિરોદેશે પાદસ્થાને કમળહલુમ્ ॥૬૨॥

વેદીમાં તુલાશેપણું કરવું અને તે વેદીની ઉત્તરાદિ દિશામાં સ્થાપન કરવું. દેવતાના મસ્તક તરફ કલશ મૂકવો અને પગ તરફ કમંડલુ મૂકવું. ૫૨.

વ્યજનં પૃષ્ઠદેશે તુ દર્પણં વામતઃ શુભમ્ ॥

પુષ્પરાગશ્ચ ગોમેદં પૂર્વાદૌ વજ્રધૃક્સ્થિતે ॥૬૩॥

દેવતાની પીઠ તરફ વ્યજન (વીંઝણો) અને ડાબી બાજુએ દર્પણ મૂકવું તે શુભ છે. પુષ્પરાગ અને ગોમેદાદિ રત્નો ઇદ્રાદિદેવાધિષ્ઠિત પૂર્વાદિ દિશાના ક્રમે મૂકવાં ૫૩.

વજ્રવૈદૂર્યમુક્તાશ્ચ ત્વિન્દ્રનીલં સુનીલકમ્ ॥

પુષ્પરાગશ્ચ ગોમેદં પ્રવાલં પૂર્વદિક્ક્રમૈઃ ॥૬૪॥

૧ વજ્ર, ૨ વૈદૂર્ય, ૩ મોતી, ૪ ઇન્દ્રનીલ, ૫ સુનીલ, ૬ પુષ્પરાગ, ૭ ગોમેદ અને ૮ પ્રવાલ; આ રત્નો પૂર્વાદિ ક્રમે મૂકવાં. ૫૪.

સુવર્ણં રજતં તામ્રં કાંસ્યં રીતિશ્ચ સીસકમ્ ॥

વંગં લોહશ્ચ પૂર્વાદૌ સૃષ્ટ્યા ધાતૂનિહ ન્યસેત્ ॥૬૫॥

સોનું (૧), રૂપું (૨), તાંબુ (૩), કાંસુ (૪), પીતળ (૫), સીસું (૬), કલક (૭) અને લોહું (૮); આ આઠ ધાતુઓ અનુક્રમે પૂર્વાદિ આઠ દિશાઓમાં મૂકવી. ૫૫.

વજ્રં વહ્નિસહદેવ્યૌ વિષ્ણુકાન્તેન્દ્રવારુણી ॥  
સંજીવી યુષ્પતિશ્ચૈવ સ્વરિતા ચ ક્રમાદ્યસેત્ ॥૫૬॥

૧ વજ્ર (સેંદરડી), ૨ વહ્નિશિખા (કસુઓ), ૩ સહદેવી, ૪ તુલસીપત્ર, ૫ ઇન્દ્રવાણી (ઇન્દ્રામણી), ૬ શંખાવલી, ૭ ઉદ્યાકુલી અને ૮ સ્વરિતા; આ આઠ ઔષધિઓ પૂર્વાદિ આઠે દિશાઓમાં અનુક્રમે મૂકવી. ૫૬.

યવો વ્રીહિસ્તથા કંગૂર્જુર્ણાદ્વા ચ તિલૈર્યુતા ॥  
શાલિમુદ્ગાઃ સમાખ્યાતા ગોધૂમશ્ચ ક્રમેણ તુ ॥૫૭॥

૧ જવ, ૨ કાંગર, ૩ કાંગ, ૪ જીર, ૫ તલ, ૬ ચોખા, ૭ મગ અને ૮ ઘઉં; આ આઠ અનાજ પણ ક્રમે પૂર્વાદિ દિશાઓમાં મૂકવાં. ૫૭.

તતો મહોત્સવં કુર્યાન્નૃત્યગીતૈરનેકશઃ ॥  
નૈવેદ્યમાર્તિકં પૂજામઙ્ગન્યાસાદિકં તથા ॥૫૮॥

ત્યાર પછી મહોત્સવ કરવો. નૃત્ય કરાવવું તથા માંગલિક ગીતો વિગેરે ગાવાં તેમજ દેવતાઓને નૈવેદ્ય ધરાવવું, આરતી ઉતારવી અને અંગન્યાસાદિ સર્વ પૂજા-કાર્ય કરવાં. ૫૮.

ક્ષીરં ક્ષૌત્રં ઘૃતં સ્વળદં પક્વાન્નાનિ બહૂન્યપિ ॥  
ષટ્સસ્વાદુઃખક્ષ્યાણિ સમન્તાત્પરિકલ્પયેત્ ॥૫૯॥

દુધ, દહીં, ઘી, ખાંડ તથા ઘીન્દા નાના પ્રકારનાં અનેક પકવાનો તેમજ ષટ્સ સુકત સ્વાદિષ્ટ ભોજ્ય પદાર્થો ધનાવી ચારે તરફ ગોઠવવા, ધરાવવા. ૫૯.

વિપ્રાણાં સંપ્રદાયૈશ્ચ વેદમંત્રૈસ્તથાગમૈઃ ॥  
સકલીકર્ણજીવન્યઃ સન્યાસં ચ પ્રતિષ્ઠયેત્ ॥૬૦॥

પ્રાહ્મણોના સંપ્રદાયોએ આગમ તથા વેદના સંબંધન મંત્રો વડે ન્યાસપૂર્વક દેવતાઓની પ્રતિષ્ઠા કરવી. ૬૦.

વસ્ત્રાલંકાર અને નૈવેદ્ય શિલ્પીને આપવા વિશે.

યદેવાભરણં પૂજા વસ્ત્રાલંકારભૂષણમ્ ॥  
તત્સર્વં શિલ્પિને દેયમાચાર્યાય તુ યાજ્ઞિયમ્ ॥૬૧॥



દેવતા સંગ્રહી આભૂષણુ, પૂજા, વસ્ત્ર, અલંકાર અને ભૂષણુ; એ સર્વ પદાર્થો શિદ્ધીને આપવા અને યજ્ઞ સંગ્રહી સર્વ વસ્તુઓ આચાર્યને આપવી. ૬૧.

**પ્રાસાદના દેવતાઓનું પૂજન વિધાન.**

**પ્રાસાદે દેવતાન્યાસં સ્થાવરેષુ પૃથક્ પૃથક્ ॥  
સ્વરશિલાયાં વારાહં પૌલ્યે નાગકુલાનિ ચ ॥૬૨॥**

પ્રાસાદમાં દેવતાઓનું આવાહન કરી સ્થાપના કરવી અને પ્રાસાદના દરેક થરવાળામાં અલગ અલગ દેવતાઓ સ્થાપવા. પ્રાસાદના ખડસલમાં વારાહ દેવતા અને વારિભાર્ગમાં નાગ દેવતાનું આવાહન અને પૂજા કરી નાગકુલ સાથે તેમની સ્થાપના કરવી. ૬૨.

**પ્રકુંભે જલદેવાશ્ચ પુષ્પકે કિંસુરાસ્તથા ॥  
નંદિની જાહ્યકુંભસ્ય કર્ણાભ્યાં સ્થાપયેદ્દરિઃ ॥૬૩॥**

દરેક કુંભીમાં જલદેવતા, પુષ્પકંઠમાં અસુર દેવતા, જાડંબામાં નંદિની (કામધેનુ) અને બંને કણિકાઓમાં વિષ્ણુ દેવતાનું આવાહન કરી સ્થાપના કરવી. ૬૩.

**ગણેશં ગજપીઠે ચ હ્યશ્વપીઠે તથાશ્વિનૌ ॥  
નરપીઠે નરાશ્ચૈવ ક્ષમા ચ ચુરકં જપેત્ ॥૬૪॥**

ગજપીઠમાં ગણેશ, અશ્વપીઠમાં અશ્વિનીકુમાર, નરપીઠમાં નરદેવ અને ખરામાં પૃથ્વી દેવતાનું આવાહન યુક્ત સ્થાપન કરવું. ૬૪.

**ભદ્રે સંધ્યાત્રયં કુંભે પાર્વતી કલશે સ્થિતા ॥  
કપોતાલ્યાશ્ચ ગંધર્વા મન્થિકાયાં સરસ્વતી ॥૬૫॥**

પ્રાસાદના ભદ્રના કુંભામાં ત્રણ સંધ્યા (પ્રાતઃ, મધ્યાહ્ન અને સાયંસંધ્યાના દેવતા), કલશમાં પાર્વતી દેવી, કેવાલમાં ગંધર્વ દેવતા અને મન્થિકામાં સરસ્વતી દેવીનું આવાહનપૂર્વક સ્થાપન કરવું. ૬૫.

**જંઘાયાં ચ દિશાં પાલાઃ ઇન્દ્ર ઉદ્ગમસંસ્થિતઃ ॥  
સાવિત્રી ભરણીદેશે શિરાવત્યાશ્ચ દેવિકાઃ ॥૬૬॥  
વિદ્યાધરી કપોતાલ્યામન્તરાલે સુરાસ્તથા ॥  
પર્જન્યં કૂટછાદ્યે ચ તતો મધ્યે પ્રતિષ્ઠિતમ્ ॥૬૭॥**

બાંધીમાં દિગ્પાલો, ઉદ્દગમ ( ઓઢિયા ) માં ઇન્દ્રદેવ, ભરણીમાં સાવિત્રી, શિરાવટીમાં દેવીઓ, કપોતાલી ( પુષ્પકંઠ ) માં વિદ્યાધરી, અન્તરાલમાં સુર અને કૂટલાધ ( છાન્ન ) માં પર્ણન્ય ( મેઘ દેવતા ) ની આવાહનપૂર્વક પૂજા કરી સ્થાપના કરવી. આ પ્રમાણે થરોની પૂજા કરી દેવપ્રતિષ્ઠા કરવી. ૬૬, ૬૭.

શાખયોશ્ચન્દ્રસૂર્યૌ ચ ત્રિમૂર્તિશ્ચોત્તરાણ્ણકે ॥  
 ઉદુમ્બરે સ્થિતો યક્ષશ્ચાશ્વિનાવર્ધચન્દ્રકે ॥૬૮॥  
 કોલિકાયાં ધરાધારં ક્ષિતિં ચોત્તમપટ્ટકે ॥  
 સ્તંભેષુ પર્વતાંશ્ચૈવ હ્યાકાશશ્ચ કરોટકે ॥૬૯॥

દ્વારશાખાઓમાં ચંદ્ર અને સૂર્ય, ઉત્તરંગ (ઓતરંગ) માં બ્રહ્મા, વિષ્ણુ અને શિવ, ઉંબરામાં યક્ષ, અર્ધચંદ્ર (શખાવટ) માં અશ્વિનીકુમાર, કોળીમાં શેષનાગ, ઉત્તમપટ્ટ (ભારવટ) માં પૃથ્વી, સ્તંભોમાં પર્વત દેવતાઓ અને કરોટક (ધુમટ) માં આકાશ દેવતાની આવાહન-પૂજાપૂર્વક સ્થાપના કરવી. ૬૮, ૬૯.

મધ્યે પ્રતિષ્ઠયેદેવં મકરે જાન્હવીં તથા ॥  
 શિખરસ્યોરુશ્રૃંગેષુ સ્થાપયેત્પશ્ચ પશ્ચ વૈ ॥૭૦॥

પ્રાસાદના ગભારામાં જે દેવતાને પ્રાસાદ હોય તેમને સ્થાપવા. પરનાલમાં મગરના મુખે ગંગાજી અને શિખરના ઉરુશૃંગોમાં પાંચ પાંચ દેવતાઓની આવાહનયુક્ત સ્થાપના કરવી. ( પાંચ દેવ બ્રહ્મા, વિષ્ણુ, રૂદ્ર, ઇશ્વર અને ઇન્દ્ર. ) ૭૦.

બ્રહ્મા વિષ્ણુસ્તથા રુદ્ર ઈશ્વરસ્ય સદા પ્રિયાઃ ॥  
 શિખરે ચૈશ્વરં દેવં શિખાયાં તુ સુરાધિપમ્ ॥૭૧॥

બ્રહ્મા, વિષ્ણુ તથા રૂદ્ર; આ ત્રણ દેવો પ્રાસાદદેવતાને સદા પ્રિય છે. શિખરમાં ઇશ્વર અને શિખા ( કળશ ) માં ઇન્દ્રની આવાહન યુક્ત સ્થાપના કરવી. ૭૧.

ગ્રીવાયામમરં દેવં ઘંટાયાશ્ચ નિશાચરમ્ ॥  
 પદ્માક્ષં પદ્મપત્રે ચ કલશે ચ સદાશિવમ્ ॥૭૨॥  
 છૌંચવામે તથાઽઘોરં તત્પુરુષં તથેશકમ્ ॥  
 કર્ણાદિગર્ભપર્યન્તં પશ્ચાદ્ગે ચ પ્રતિષ્ઠયેત્ ॥૭૩॥

આમલસારના ગળામાં અમરદેવતા, આમલસારમાં નિશાચર, પદ્મપત્ર (ચંદ્રસ)માં પદ્માક્ષ દેવતા, કલશમાં સદાશિવ, છાન્નની ડાળી યાજ્ઞુમાં અઘોર દેવતા,

जभाणी जाळुमां तत्पुत्र्य अने अधोर हेवतानो धंश बैरव हेवता स्थापवो. आ प्रभाणे कर्णुथी गर्भ सुधी प्रासादनां पांथे अंगोमां हेवताओनी स्थापना अने पूजन करवुं. ७२, ७३.

प्रासादना हेवतानुं पूर्णु रीते पूजन न करवाथी प्रासाद कराव्यानुं  
इण भणतुं नथी.

अर्चायुक्तिथरस्तंभपीठमंडोवरेषु च ॥

पूजनं लोपयेद्यत्र निष्फलं तत्प्रजायते ॥७४॥

हेवतानी पूज, प्रासादना थरो, स्तंभ, पीठ अने मंडोवर आदिनी पूजमां जे हेवताओना पूजनना लोप करवामां आवे तो पूजइण निष्कण न्य छे अने प्रासाद कराव्यानुं पुण्य इण प्राप्त थतुं नथी. ७४.

हेवतानी प्रतिष्ठा कर्मा पछी प्रथम दर्शन.

प्रथमं देवताहृष्टेर्दर्शयेदन्तर्घाहितम् ॥

विप्रकुमारिकां वास्तुं ततो लोकान्प्रदर्शयेत् ॥७५॥

प्रतिष्ठा कर्मा पछी हेवालय जंघ करी प्रथम प्राज्ञाणुनी कुमारिकाने हेवालय उघाडी दर्शन कराववुं अने त्यार पछी सर्व लोकाने दर्शन कराववां. ७५.

गृहस्थे प्रासादथी थता पुण्यनी भांगणी करवी अने शिदपीओ

आशीर्वाद आपवा विषे.

पुण्यं प्रासादजं स्वामी प्रार्थयेत्सूत्रधारतः ॥

सूत्रधारो वदेत्स्वामिन्नक्षयं भवतात्तव ॥७६॥

प्रासाद करावनार गृहस्थे प्रतिष्ठा करावी सूत्रधार पासो प्रासादथी उत्पन्न थनारा पुण्यनी प्रार्थना करवी अने ज्यारे स्वामी प्रासादना पुण्यनी प्रार्थना करे त्यारे सूत्रधारे “ हे स्वामिन्, तव अक्षयं पुण्यं भवतात्-भूयात् ” हे स्वामी ! प्रासाद कराव्यानुं अक्षय पुण्य तमने प्राप्त थाओ ” आ प्रभाणे आशीर्वाद आपवो. ७६.

सूत्रधार पूजन.

अनन्तरञ्च कर्तव्यं सूत्रधारस्य पूजनम् ॥

वस्त्रालङ्कारभोज्येन गोमहिष्याश्ववाहनैः ॥७७॥

પ્રતિષ્ઠા કર્યા પછી સૂત્રધાર ( મુખ્ય શિલ્પી )ની પૂજા કરવી અને વસ્ત્ર, અલંકાર, લોજન તથા ગાય, ભેંસ, અશ્વ અને વાહન વિગેરેથી સન્માન કરી સંતુષ્ટ કરવા. ૭૭.

**અન્યેષાં શિલ્પિનાં પૂજા કર્તવ્યા કર્મકારિણામ્ ॥  
સ્વાધિકારાનુસારેણ વસ્ત્રતામ્બૂલભોજનૈઃ ॥૭૮॥**

તેમજ બીજા કામ કરનારા શિલ્પીઓની પણ પૂજા કરવી અને તેમના અધિકાર પ્રમાણે વસ્ત્ર, તાંબૂલ અને લોજનાદિથી સંતુષ્ટ કરવા. ૭૮.

**શિલ્પિનં પૂજયેત્પ્રાજ્ઞઃ સોમપુરાભિધં સદા ॥  
તસ્ય હસ્તેન કલ્યાણં કર્તવ્યં રિદ્ધિસિદ્ધિદમ્ ॥૭૯॥**

બુદ્ધિમાનું ગૃહસ્થે સદાસર્વદા સોમપુરા ભતિના શ્રેષ્ઠ શિલ્પીની પૂજા કરવી. કારણ કે તેના હસ્તે થયેલું કામ કલ્યાણ, રિદ્ધિ અને સિદ્ધિને આપનારું થાય છે. ૭૯.

**સર્વેષાં ધનમાધારઃ પ્રાણિનાં જીવનં પરમ્ ॥  
વિત્તે દત્તે પ્રતુષ્પ્યંતિ મનુષ્યાઃ પિતરઃ સુરાઃ ॥૮૦॥**

સર્વ પ્રાણી માત્રને આધાર ભૂત તથા જીવનરૂપ ધન છે. માટે ધનનું દાન કરવાથી માણસો, પિતૃઓ અને દેવતાઓ સંતુષ્ટ થાય છે. ૮૦.

**આચાર્ય પૂજન.**

**આચાર્યપૂજનં કુર્યાદ્ વસ્ત્રસ્વર્ણધનૈઃ સહ ॥  
દાનં દદ્યાદ્ દ્વિજાતિભ્યો દાનં ધનુર્વલેષુ ચ ॥૮૧॥**

વસ્ત્ર, સુવર્ણ અને ધનથી આચાર્યનું પૂજન કરવું અને પછી બ્રાહ્મણોને દાન આપવું. કારણ કે જેવી રીતે સેનામાં ધનુષ મુખ્ય છે તેવી રીતે પુણ્યોમાં દાન છે. ૮૧.

**મહામહોત્સવઃ કાર્યો મહાદાનં પ્રદીયતે ॥  
આચાર્યસૂત્રધારેભ્યો દદ્યાદ્ વસ્ત્રાણિ સંમુદા ॥૮૨॥**

પ્રતિષ્ઠાને મોટો મહોત્સવ કરવો અને મોટું દાન પુણ્ય કરવું તથા આચાર્ય અને સૂત્રધારનું સારી રીતે સન્માન કરી તેમને અમૂલ્ય વસ્ત્રો આપવાં. ૮૨.

પ્રાસાદ તથા પ્રતિષ્ઠા કર્યાનું ક્ષણ.

દેવાનાં સ્થાપનં પૂજા પાપહૃદ્ દર્શનાદિકમ્ ॥  
ધર્મે વૃદ્ધે ભવેદર્થઃ કામમોક્ષૌ તતો નૃણામ્ ॥૮૩॥

દેવોની સ્થાપના, પૂજા અને દર્શનાદિક પાપનો નાશ કરનારાં છે અને ધર્મની વૃદ્ધિ થવાથી મનુષ્યોને અર્થ, કામ અને મોક્ષની પ્રાપ્તિ થાય છે. ૮૩.

પચ્ચાશત્પૂર્વપચ્ચાચ્ચ હ્યાત્માનં તુ તથાધિકમ્ ॥  
શતમેકોત્તરં સોઽપિ તારયેન્નરકાર્ણવાત્ ॥૮૪॥

પ્રતિષ્ઠા કરનાર પચાસ પેઢીઓ પહેલાંની અને પચાસ પેઢીઓ પાછળની તથા પોતે મળી કુલ (૧૦૧) એકસો એક પેઢીનો નરકરૂપી સમુદ્રમાંથી ઉદ્ધાર કરે છે. ૮૪.

કોટિવર્ષોપવાસઞ્ચ તપો વૈ જન્મજન્મનિ ॥  
કોટિદાનં કોટિદાને પ્રાસાદકલકારણે ॥૮૫॥

નવો પ્રાસાદ કરાવવાથી કોટિ વર્ષો સુધી ઉપવાસ કર્યાનું, જન્મોજન્મ તપ કર્યાનું તથા કોટિદાનોમાં કોટિદાન કર્યાનું ક્ષણ પ્રાપ્ત થાય છે. ૮૫.

એકહસ્તે તુ પ્રાસાદે કલ્પં સ્વર્ગે ચ તિષ્ઠતિ ॥  
પચ્ચાદ્રાજ્યં ચ ભૂલોકે કથિતં નાત્ર સંશયઃ ॥૮૬॥

એક ગજનો પ્રાસાદ કરાવે તો એક કલ્પ પર્યાંત સ્વર્ગમાં નિવાસ કરે છે અને પછી પૃથ્વીલોકમાં રાજ્ય કરે છે એમ કહેલું છે. એમાં જરા પણ સંશય કરવો નહિ. ૮૬.

\* \* \* \*

જૈન પ્રતિષ્ઠા વિષે.

પ્રતિષ્ઠા વીતરાગસ્ય જિનશાશનમાર્ગતઃ ॥  
નમસ્કારૈઃ સુરમંત્રૈઃ સિદ્ધિકેવલભાષિતૈઃ ॥૮૭॥

વીતરાગ પ્રભુની પ્રતિષ્ઠા જિનશાશન માર્ગાનુસાર સિદ્ધિકેવલમાં કહેલા નમસ્કાર (નવકાર) દેવમંત્રોના ઉચ્ચારપૂર્વક કરવી. ૮૭.

જિનાનાં માતરો યાશ્ચ યક્ષિણી ગૌતમી તથા ॥  
સિદ્ધિકાલે ચ યા જાતા ચતુર્વિંશતિમૂર્તયઃ ॥૮૮॥

જિનદેવતાઓની માતૃદેવતાઓ તથા યક્ષિણી અને ગૌતમી વિગેરે શાશન-  
૦ દેવીઓ તેમજ સિદ્ધિ પ્રાપ્ત થતી વખતે ઉત્પન્ન થએલી ચૌવીસ યક્ષ, યક્ષિણી યથાયોગ્ય  
સ્થાને સ્થાપવી. ૮૮.

इति स्थाप्या जिनावासे त्रिप्रकारं गृहं तथा ॥  
सांभर्ण शिखरं मन्दारकं तत्त्वपदादिकम् ॥८९॥

ઉપર કહેલી સર્વ માતૃદેવતાઓ જિનાલયમાં સ્થાપવી તથા સાંભર્ણ  
(સામરણ), શિખર અને મંદારક (ધુમટ) એમ ત્રણ પ્રકારે જિનાલય બાણવું. ૮૯.

अह प्रतिष्ठा विधे.

ग्रहाणां सर्वदेवानां पादपीठे प्रतिष्ठिता ॥  
येनानन्तविभेदेन मूर्तिमार्ग उदाहृतः ॥९०॥

ગ્રહોની પ્રતિષ્ઠા સર્વ દેવતાઓની પીઠિકાઓમાં કરવી. આ પ્રમાણે અનંત  
ભેદોએ કરી મૂર્તિમાર્ગ કહેલો છે તે શાસ્ત્રો દ્વારા બાણવો. ૯૦.

वापीकूपादिनी प्रतिष्ठा विधे.

माघादिपञ्चमासेषु वापीकूपादिसंस्कृताः ॥  
तडागस्य चतुर्मास्ये कुर्यात्तथा षड्मार्गभिः ॥९१॥

માઘ, ફાલ્ગુન, ચૈત્ર, વૈશાખ અને જ્યેષ્ઠ; આ પાંચ મહિનાઓમાં વાવ, કૂપ  
ઇત્યાદિનો સંસ્કાર કરવો અને ચતુર્માસ (ચોમાસા)માં તલાવનો સંસ્કાર કરવો. આ  
પ્રમાણે છ પ્રકારે ઉપરનાં શુભ મુહૂર્તોમાં વિધિવત્ સંસ્કાર કરી ઉપયોગ કરવો. ૯૧.

असंस्कृतं जलं देवाः पितरो न पिबन्ति ते ॥  
संस्कृते तु प्रमाद्यन्ति तस्मात्संस्कारमाचरेत् ॥९२॥

સંસ્કાર કર્યા વગરનાં વાવ, કૂપો, તલાવ વિગેરે જલાશયોનું જળ દેવો તેમજ  
પિતૃદેવો પીતા નથી અર્થાત્ ગ્રહણ કરતા નથી. પરંતુ સંસ્કાર કર્યા પછી જલાશયોના  
જળને પ્રમાણુ કરે છે અર્થાત્ ગ્રહણુ કરે છે. માટે અવશ્ય સંસ્કાર કરવો. ૯૨.

जीवनं वृक्षजन्तूनां कारिते च जलाशये ॥

दत्ते वासभृते सौर्यं भुंक्ते स्वर्गे च मानवः ॥૧૩॥

જલાશય કરવાથી વૃક્ષો તથા પ્રાણીમાત્રને જીવન મળે છે તથા આ પ્રમાણે પ્રાણીમાત્રને વાસ આપવાથી જલાશય કરનાર માણસ સ્વર્ગમાં ઉત્તમ સુખનો ઉપલોભ કરે છે. ૯૩.

वास्तु पूजन विधान.

સમ્પુણ્યાહ કરવા વિધે.

कूर्मसंस्थापनं द्वारं पद्मशिला च पूरुषः ॥

घंटा ध्वजः प्रतिष्ठा च ज्ञेयं पुण्याहसप्तकम् ॥૧૪॥

૧ કૂર્મશિલા સ્થાપન, ૨ દ્વારશાખા રોપણ, ૩ પદ્મશિલા સ્થાપન, ૪ ધ્વજ-પુરૂષની સ્થાપના, ૫ ઘંટા સ્થાપન, ૬ ધ્વજ સ્થાપન અને ૭ દેવ પ્રતિષ્ઠા; આ સાતને પુણ્યાહ સમ્પૂર્ણ બાણુવાં. આ સાત કાર્યોમાં વાસ્તુ પૂજન કરવું. ૯૪.

ચૌદ વખત વાસ્તુ પૂજન કરવા વિધે.

भूम्यारंभे तथा कूर्मे शिलायां सूत्रपातने ॥

द्वारोच्छ्रये खुरे कुंभे पटे पद्मशिलासु च ॥૧૫॥

शुकनासे च पुरुषे घंटायां कलशे तथा ॥

ध्वजोच्छ्राये प्रतिष्ठायां शान्तिकानि चतुर्दश ॥૧૬॥

૧ ભૂમ્યારંભ (પ્રથમ પાયો ખોદતી) વખતે, ૨ કૂર્મશિલા સ્થાપતાં, ૩ ખડસલ ચોડતાં, ૪ સૂત્ર છોડતાં, ૫ દ્વારશાખા સ્થાપતાં, ૬ ખરો ચોડતાં, ૭ થાંભલાની કુંભી ખેસાડતાં, ૮ પાટ (ભારવટ) મૂકતાં, ૯ પદ્મશિલા વખતે, ૧૦ શુકનાશ વખતે, ૧૧ ધ્વજ-પુરૂષ ખેસાડતાં, ૧૨ આમલસારો ચઢાવતાં, ૧૩ કલશ (શિખરનું ઇંદુ) ચઢાવતાં તથા ૧૪ ધ્વજચુકત પ્રતિષ્ઠા વખતે વાસ્તુપૂજન કરવી. આ ચૌદ શાંતિકર્મ બાણુવાં. ૯૫, ૯૬.

સમ્પુણ્યાહ પ્રતિષ્ઠાનું મહાકર્મ.

कृतकूर्मप्रतिष्ठायां खाते पूर्णसुसंस्थिते ॥

भूलोकं लभते राज्यं सर्वजन्मसु शाश्वतम् ॥૧૭॥

કૂર્મ પ્રતિષ્ઠા કરી ખાતનો નાભિનળ પૂર્ણરીતે ચણી લાવવાથી જન્મોજન્મ ભૂલોકમાં શાશ્વત રાજ્ય પ્રાપ્ત થાય છે. ૯૭.

શિલાપ્રતિષ્ઠમાનાસુ દૈવતૈરત્ર શુચ્યતે ॥

સ્વર્ગે चाभीप्सितं स्थानं राज्यं च जन्मजन्मनि ॥૧૮॥

અન્ય આઠ દિશાઓની અષ્ટશિલાઓનું સ્થાપન થતાં દેવો ( પોતાનાં સ્થાન જવાના ) વિચારમાં પડે છે અને સ્થાપનકર્તા સ્વર્ગમાં ઈચ્છિત સ્થાન મેળવે છે તથા જન્મજન્મમાંતરમાં રાજ્ય પ્રાપ્ત કરે છે. ૯૮.

द्वारे प्रतिष्ठमाने तु स्तंभोच्छ्रायसुसंयुते ॥

लोके महापुरं रम्यं शतयोजनकाञ्चनम् ॥૧૯॥

દ્વારશાખા સંયુક્ત દ્વારની પ્રતિષ્ઠા કરવાથી લોકમાં સૌ યોજનના વિસ્તારવાળા રમણીય મહાપુરનું રાજ્ય પ્રાપ્ત થાય છે. ૯૯.

पद्मशिलाप्रतिष्ठायां देवालये भूमस्तके ॥

एकच्छत्रं महाराज्यं जनलोकेषु लभ्यते ॥૨૦॥

દેવાલયમાં પદ્મશિલાની પ્રતિષ્ઠા કરવાથી જનલોકમાં એકછત્ર મહારાજ્યની પ્રાપ્તિ થાય છે. ૧૦૦.

पुरुषे प्रतिष्ठमाने आगममंत्रसंयुते ॥

तपोलोके ब्रह्मलोके त्रिदशैः सह क्रीडति ॥૨૦૧॥

શાસ્ત્રોક્ત મંત્રવિધિ સંયુક્ત ધ્વજપુરૂષની પ્રતિષ્ઠા કરવાથી કર્તા તપલોક તેમજ બ્રહ્મલોકમાં દેવલોકની સાથે ક્રીડા કરે છે. ૧૦૧.

घंटाप्रतिष्ठमानायामुत्पन्नायां क्षीरार्णवात् ॥

काञ्चनैः पुष्पविमानैः सत्यलोकं स गच्छति ॥૨૦૨॥

ક્ષીરસમુદ્રમાંથી ઉત્પન્ન થએલી ઘંટા એટલે આમલસારો ચઢાવવાની પ્રતિષ્ઠા કરવાથી કર્તા સુવર્ણમય પુષ્પવિમાનોમાં બેસી સત્યલોકમાં ગમન કરે છે. ૧૦૨.

कृते महाध्वजारोहे पताकाध्वजचामरे ॥

गच्छति ज्ञानलोकं स यत्र ज्ञानश्च देवता ॥૨૦૩॥

પતાકાધ્વજ તથા આમરસહિત મહાધ્વજરોપણ અને તેની સાથે દેવાલયમાં દેવપ્રતિષ્ઠા કર્યાથી કરાવનાર સ્વામી જ્ઞાનલોકને પ્રાપ્ત થાય છે કે જ્યાં સદા સર્વાદ્યા જ્ઞાનદેવતા બિરાજમાન છે. ૧૦૩.



वास्तुपुष्पनी उत्पत्ति.

भाद्रपदस्य मासस्य तृतीया कृष्णपक्षका ॥  
 वारः शनैश्चरः प्रोक्तो नक्षत्रं कृत्तिका भवेत् ॥१०४॥  
 योगस्तत्र व्यतीपातः करणं विष्टिसंभवः ॥  
 भद्रा चैव भवेत्तत्र कुलिकञ्च तदा भवेत् ॥१०५॥  
 पुरान्धकवधे रुद्रललाटपतितः क्षितौ ॥  
 स्वेदस्ततोद्भूतं जातः पुरुषो वै सुदुःसहः ॥१०६॥

भाद्रपद मासना कृष्णपक्षनी तृतीया, शनिवार, कृत्तिका नक्षत्र, व्यतीपात योग, विष्टिकरण, भद्रा तेमञ्च कुलिक; अये सर्व योग आवेला हुता तेवा योगमां पूर्वे अधकासुर दैत्यनी साथे युद्ध करतां इद्रना ललाटमांथी परिश्रमने क्षीये परसेवानुं जिंदु पृथ्वी उपर पश्युं अने ते परसेवाना जिंदुमांथी अेक आश्चर्यकारक जनाव जन्थे अर्थात् ते जिंदुमांथी अेक अतिदुःसह अने विक्राण पुष्प उत्पन्न थये. १०४, १०५, १०६.

गृहीत्वा सर्वदेवैस्तं न्यस्तो भूमावधोमुखम् ॥  
 जानू कोणी च पादौ च रक्षोदिशि शिवे शिरः ॥१०७॥  
 चत्वारिंशद्युताः पञ्च वास्तुदेहे स्थिताः सुराः ॥  
 अष्टौ च बाह्यगास्तेषां वसनाद्वास्तुरुच्यते ॥१०८॥

सर्व देवताओअे ते पुष्पने पकडीने उधे मुणे लूमि पर सूवाडी द्वीधे. तेनी अे अर्ध, घुंठणु तथा पग नैऋत्य दिशांमां अने माथुं भशान कोणुमां रहुं. आ पुष्पना शरीर उपर पीसताक्षीस (४५) देवताओ. रडेला छे अने अे ४५ देवताओमांथी आठ आठ देवताओ आरे दिशाओमां रडेला छे. आ प्रमाणे देवताओअे तेना पर वास करवाथी ते 'वास्तुपुष्प' कडेवाथे. १०७, १०८,

अधोमुखेन सौख्यञ्च कुरुते हन्ति चान्यथा ॥  
 नैव तस्य विना शान्तिं श्रीदः सुविहितो बलिः ॥१०९॥  
 प्रासादभवनादीनां प्रारंभे परिवर्तने ॥  
 वास्तुकर्मसु सर्वेषु पूजितः सुखदो भवेत् ॥११०॥

આ વાસ્તુપુરૂષને ઉદ્ધે સુખે સૂવાડવાથી સુખ આપે છે અને જો ચત્તો સૂવાડયે હોય તો હાનિ કરે છે તેમજ વાસ્તુની શાંતિ કર્યા વગર લક્ષ્મી આપનારો થતો નથી પરંતુ સારી રીતે બલિહાન કરવામાં આવે તો લક્ષ્મી આપનારો થાય છે. ૧૦૯.

પ્રાસાદ તથા ઘર વિગેરેના આરંભમાં તથા સમાપ્તિ વખતે તેમજ સર્વ પ્રકારનાં વાસ્તુકર્મોમાં જો વાસ્તુપુરૂષનું પૂજન કરવામાં આવે તો તે સુખ આપનારો થાય છે. ૧૦૯, ૧૧૦.

### વાસ્તુ પુરૂષનું ચિત્ર.

પૂર્વ દિશા.

ચરકી

વિદારિકા

કુરુ	પર્જન્ય	જય	ઇદ્ર	સૂર્ય	સત્ય	મૃશ	આકાશ	અગ્નિ
દિતિ	આપ	આપ વત્સા	અર્યમા	સાવિત્ર અને સવિતા				પૂષા
ઝેદિતિ	પૃથ્વી ધર		બ્રહ્મા	વિવસ્વાન				વિતમ
શૈલ	ઇદ્ર અને રુદ્રાશા		મૈત્ર	ઉચ્ચત				મૃહકાત
કુબેર	ઇદ્ર અને રુદ્રાશા		મૈત્ર	ઉચ્ચત				યમ
ભક્લાટ	ઇદ્ર અને રુદ્રાશા		મૈત્ર	ઉચ્ચત				ગંધર્વ
મુસ્ત્ય	ઇદ્ર અને રુદ્રાશા		મૈત્ર	ઉચ્ચત				મૃગ
નાગ	ઇદ્ર અને રુદ્રાશા		મૈત્ર	ઉચ્ચત				મૃગ
રોગ	યમ	શૈષ	અસુર	વરુણ	પૂલ્ય	સુગ્રીવ	નંદિ	ચિત્ર

પાપા

પૂતના

वास्तु पूजन न करवाथी होष.

वास्तुपूजां पुरा कृत्वा पश्चाद् भवनमाविशेत् ॥  
अकृत्वा वास्तुपूजादिं गृहस्वामी विनश्यति ॥१११॥  
तस्मात्पूजां विधायादौ गृहदेवालयादिके ॥  
पञ्चधा पूजनं वास्तोः गृहकर्मणि सर्वदा ॥११२॥

प्रथम वास्तु पूजन करी पछी गृहमां प्रवेश करवो अने जे वास्तुपूजादि  
पूजन कार्य कर्या सिवाय गृहप्रवेश करे तो गृहस्वामी अर्थात् घरधारीनुं मृत्यु थाय.  
भाटे प्रथम वास्तुपूजन करी पछी गृह तथा देवालयादिकेनो प्रारंभ तेमज्ज प्रतिष्ठादि  
कार्ये करवां. इमेशां गृहकार्यमां पांच प्रकारे वास्तुपूजन करवुं. १११, ११२.

वास्तुदेवानुं पूजन विधान.

एकपदादितो वास्तुर्यावत्पञ्चाशहस्तकः ॥  
द्वात्रिंशन्मण्डलान्येव क्षेत्रतुल्याकृतीनि च ॥११३॥

એક (૧) પદથી તે એક હજાર (૧૦૦૦) પદ સુધીનો તથા એક ગજથી પચાસ  
(૫૦) ગજ સુધીનો વાસ્તુ પૂજવો. તેમજ ક્ષેત્રના આકાર પ્રમાણે આકૃતિવાળાં ગત્રીસ  
મંડલો કરી વાસ્તુ પૂજવો. ૧૧૩.

મણિભિઃ સ્વર્ણરૂપાભ્યાં વિદ્રુમેણ ફલેન વા ॥  
ચતુઃષ્ટિપદં વાસ્તું લિખેદ્વાપિ શતાંશકૈઃ ॥૧૧૪॥  
પિષ્ટેન વાક્ષતૈઃ શુદ્ધૈસ્તતો વાસ્તું સમર્ચયેત્ ॥  
પૂર્વોક્તેન વિધાનેન બલિપુષ્પાદિ ચાર્પયેત્ ॥૧૧૫॥

મણિ, સુવર્ણ, રૂપું, પરવાળાં અને કુલો વડે ચોસઠ (૬૪) અથવા  
સો (૧૦૦) પદનો વાસ્તુ રચવો. તેમજ પિષ્ટ (લોટ) તથા શુદ્ધ અક્ષત (ચોખા)  
વડે વાસ્તુ રચવો અને પછી વાસ્તુની પૂજા કરવી તથા પૂર્વોક્ત વિધાનથી બલિપુષ્પાદિ  
અર્પણ કરવાં. ૧૧૪, ૧૧૫.

૬૪ પદનો વાસ્તુ.

अथातः संप्रवक्ष्यामि वास्तुलक्षणमुत्तमम् ॥  
चतुरस्रीकृते क्षेत्रे छष्टभागविभाजिते ॥११६॥

मध्ये चतुष्पदो ब्रह्मा षट्पदाश्चार्यमादयः ॥

कर्णे ह्यर्धपदा भक्ताः शेषाश्चैकपदाः स्मृताः ॥११७॥

दुवे उत्तम वास्तु लक्षणं कहुं छुं ते सांख्य. योसठ ( ६४ ) पदना वास्तुना योरस क्षेत्रमां आठ लाग करवा. वयमां चार लागमां ब्रह्मा, छ लागमां अर्यमा, वैवस्वत विगेरे अने वास्तुना कोणुना देवतायो अर्धा पदमां तेमज्ज णाकीना देवता येक पदमां स्थापवा. ११६, ११७.

### ६४ पदनो वास्तु

<p>व्योम</p>		<p>पूर्व दिशा</p>						<p>विदारिका</p>	
		<p>प</p>	<p>ज</p>	<p>इं</p>	<p>सू</p>	<p>स</p>	<p>भृ</p>		
<p>अ</p>	<p>आप आपवास्त</p>		<p>अर्यमा</p>		<p>सावित्र सखिता</p>		<p>पू</p>	<p>वि</p>	
<p>कु</p>	<p>पृथ्वीधर</p>		<p>ब्रह्मा</p>		<p>वैवस्वत</p>		<p>शृ</p>	<p>य</p>	
<p>भ</p>	<p>रुद्र छद्रदास</p>		<p>मैत्रगण</p>		<p>अग्निं अग्नि</p>		<p>गं</p>	<p>भृ</p>	
<p>सु</p>							<p>ना</p>		
<p>रा</p>	<p>शो</p>	<p>अ</p>	<p>व</p>	<p>पु</p>	<p>सु</p>	<p>नं</p>	<p>विश्व</p>	<p>पतना</p>	

### ८१ पदनो वास्तु.

चतुरस्रीकृते क्षेत्रे नवभागविभाजिते ॥  
 मध्ये नवपदो ब्रह्मा षट्पदाश्चार्यमादयः ॥११८॥  
 तृतीये पदमध्यस्था द्विपदाः परिकीर्तिताः ॥  
 शेषास्तु पदिका ज्ञेया एकयाशीतिपदे सुराः ॥११९॥

त्रयोदशी पदना वास्तुना चौरस क्षेत्रमां नव भाग करवा. तेमां मध्यना नव भागमां ब्रह्मा, ब्रह्मानी चारे षाण्णुना छ छ भागमां अर्यमा वगेरे, त्रीज पदना मध्य भागे रडेसा देवताओ जे जे भागमां अने षाडीना ऐक ऐक भागमां स्थापवा. ११८, ११९.

### ८१ पदनो वास्तु

	पूर्व								
वराह	ई	प्र	ज	इं	सू	स	भृ	आ	अ
द्वि	ब्रह्म ब्रह्मदास		अर्यमा			सावित्र साविता		अ	
अ								पू	
शै	पृथ्वीधर		ब्रह्मा			वैवस्वत		गृ	
कु								य	
भ	ब्रह्म ब्रह्मदास		मैत्रगण			सावित्र साविता		गं	
मु								भृ	
ना	पा		श		अ		व		
रो									पु
प्राण									पूतना

### १०० पदनो वास्तु.

चतुरस्रीकृते क्षेत्रे दशभागविभाजिते ॥

वास्तुकर्णस्याष्टौ सार्द्धपदा मध्येऽष्टपदिकाः ॥१२०॥

चतुर्विंशो द्विपदाश्च मध्यमास्तु चतुष्पदाः ॥

ब्रह्मा षोडशभागैस्तु शतपदे व्यवस्थितः ॥१२१॥

सो पद (१००)ना वास्तुना चौरस क्षेत्रमां दश भाग करवा अने वास्तुना कर्णना देवताओ दोठ भागमां, तेमज मध्यना कर्णना देवताओ आठ आठ पदमां स्थापवा.

બાબુના ચોવીસ દેવતાઓ બે બે ભાગમાં અને મધ્યના દેવતાઓ ચાર ભાગમાં સ્થાપવા. બ્રહ્મા સોળ ભાગમાં સ્થાપવા. આ પ્રમાણે સો પદના વાસ્તુમાં વ્યવસ્થા કરવી. ૧૨૦, ૧૨૧.

## ૧૦૦ પદનો વાસ્તુ

પૂર્વ દિશા.

	ઈ	પ	જ	ઇ	સૂ	સ	મૃ	આ	
દિ		આપ					સાવિત્ર		અ
અ	આપવત્સ			અર્યમા			સવિતા		પૂ
શૈ									વિ
કુ									ગૃ
મ	પૃથ્વીધર			બ્રહ્મા			વૈવસ્વત્		ય
મુ									ગં
ના	રુદ્ર							ઈન્દ્ર	મૃ
રો		રુદ્ર દાસ		મૈત્ર	ગણ		જય		મૃ
	ય	રો	અ	વ	પુ	સુ	નં	પિ	

ઈશો મૂર્ધ્નિ ચ પૂજ્યેત દક્ષિણં કર્ણમાશ્રિતઃ ॥

જયઃ સ્કન્ધે મહેશાચ્યાઃ પञ્ચલક્ષણવાહુગાઃ ॥૧૨૨॥

મહેન્દ્રાદિત્યમૃત્યુશ્ચ મૃગ્ગ આકાશમેવ ચ ॥

વહ્નિજાનૌ તથા પૂષા સપ્ત પદાલિષુ સ્થિતાઃ ॥૧૨૩॥

મસ્તકે ઇશ દેવતાની પૂજા કરવી અને તે ઇશ વાસ્તુના દક્ષિણ કર્ણને (કાનને) આશ્રય કરી રહેલો છે. સ્કન્ધમાં જય અને મહેશાદિ પાંચ દેવો બાહુમાં રહેલા છે. મહેન્દ્ર, આદિત્ય, મૃત્યુ, મૃગ અને આકાશ; આ પાંચ દેવતાઓ જમણી બાંધ ઉપર તથા પૂષા વિગેરે સાત દેવો પદાલિ એટલે પદના સાત ભાગોમાં રહેલા છે. ૧૨૨, ૧૨૩.

પૂષા ચૈવ તથેનશ્ચ ગૃહક્ષેત્રો યમસ્તથા ॥

ગંધર્વો ભુંગરાજશ્ચ મૃગઃ સપ્ત સુરા इति ॥૧૨૪॥

પૂષા, સૂર્ય, ગૃહક્ષેત્ર, યમ, ગંધર્વ, ભુંગરાજ તથા મૃગ; આ સાત દેવો પાદ-  
સ્થાને રહેલા બાણવા. ૧૨૪.

પાદયોરપિ તસ્યૈવ સપ્ત સપ્ત દલસ્થિતાઃ ॥

દૌવારિકોઽથ સુગ્રીવઃ પુષ્પદંતો જલાધિપઃ ॥૧૨૫॥

અસુરશેષયમાશ્ચ રોગો જાનૂતલે સ્થિતાઃ ॥

નાગો મુખ્યશ્ચ ભલ્લાટઃ સોમોઽદ્રિરસ્ય વાહુગાઃ ॥૧૨૬॥

તે વાસ્તુપુરૂષના બે પગોના દલોમાં પણ સાત સાત દેવતાઓ રહેલા છે. દૌવારિક, સુગ્રીવ, પુષ્પદંત, જલાધિપ, અસુર, શેષ અને યમ; આ સાત ડાબા પગના દળોમાં બાણવા. રોગદેવતા બંધ તળે રહેલા છે. નાગ, મુખ્ય, ભલ્લાટ, સોમ અને અદ્રિ ( શૈલ ); આ દેવો વાસ્તુપુરૂષના ડાબા હાથ ઉપર રહેલા બાણવા. ૧૨૫, ૧૨૬.

અદિતિઃ સંધિદેશે ચ વામે ભાગે દિતિઃ સ્થિતા ॥

દ્વાત્રિંશદ્ વાહ્યગા દેવા નાભિપૃષ્ઠે સ્થિતો વિધિઃ ॥૧૨૭॥

અર્યમા દક્ષિણે વામે સ્થાને તુ પૃથિવીધરઃ ॥

રવિર્વિવસ્વાન્મિત્રશ્ચ દક્ષવામોરુગાવુભૌ ॥૧૨૮॥

સંધિદેશમાં અદિતિ, ડાબી બાજુએ દિતિ, આ બંને દેવો બહારના ભાગમાં રહેલા બાણવા. નાભિપૃષ્ઠમાં પ્રહ્લા, દક્ષિણ બાજુએ અર્યમા, ડાબી બાજુએ પૃથ્વીધર રહેલા છે. જમણી બંધ ઉપર વિવસ્વાન્ અને ડાબી બંધ ઉપર મિત્ર દેવતા રહેલા છે. ૧૨૭, ૧૨૮.

આપસ્તુ મલ્લવો વાસ્તુ આપવત્સો હૃદિ સ્થિતઃ ॥

સાવિત્રી સવિતા તદ્ભૃત્ કરદક્ષિણમાશ્રિતા ॥૧૨૯॥

ઇન્દ્ર એન્દ્રશ્ચ મેદૂ સ્યાદ્ રુદ્રો વૈ વામહસ્તકે ॥

અંતકોઽપિ તથા તન્નાઽતિવૈલક્ષ્યમિદં વપુઃ ॥૧૩૦॥

હૃદય દેશમાં જલદેવતા અને આપવત્સ રહેલા છે. તથા જમણા હાથ ઉપર સાવિત્રી અને સવિતા દેવતા રહેલા છે. ઇન્દ્ર અને જયંત એ મેદૂ ( લિંગ ) ઉપર રહેલા છે. તથા ડાબા હાથ ઉપર રુદ્રદેવતા રહેલા છે તેમજ 'અંતક ( યમ ) પણ ડાબા હાથ ઉપર રહેલા છે. આ પ્રમાણે આ વાસ્તુપુરૂષનું શરીર અતિવિલક્ષણુ છે. ૧૨૯, ૧૩૦.

ઈશાને ચરકી વાહ્યે ચિપિચ્છા તુ ચ પૂર્વતઃ ॥  
 વિદારિકાગ્નિકોણે ચ જિહ્વાયાં ચ દિગાશ્રિતાઃ ॥૧૩૧॥  
 નૈઋત્યે પૂતના સ્કંદઃ પશ્ચિમે વાયુકોણકે ॥  
 પાપરાક્ષસિકા સૌમ્ય ચૈવં સર્વાન્ પ્રકલ્પયેત્ ॥૧૩૨॥

ઈશાનકોણમાં બહારની બાહુએ ચરકી દેવતા, પૂર્વ દિશાએ ચિપિચ્છા, અગ્નિ કોણમાં વિદારિકા અને જિહ્વામાં દિગ્પાલ દેવતાઓ રહેલા છે. નૈઋત્યકોણમાં પૂતના, પશ્ચિમમાં સ્કંદ અને વાયુકોણમાં પાપરાક્ષસી રહેલી છે. હે સૌમ્ય, આ પ્રમાણે સર્વ દેવતાઓની કલ્પના વાસ્તુપુરૂષના અંગમાં કરવી. ૧૩૧, ૧૩૨.

ઉપજાતિ.

યઃ પૂજયેદ્ વાસ્તુમનન્યભક્ત્યા ન તસ્ય દુઃખં ભવતીહ કિશ્ચિત્ ॥  
 જીવત્યસૌ વર્ષશતં સુખેન સ્વર્ગે નરસ્તિષ્ઠતિ કલ્પમેકમ્ ॥૧૩૩॥

જો પુરૂષ અનન્ય ભક્તિ વડે વાસ્તુદેવને પૂજે છે તેને આ લોકમાં કોઈ પણ પ્રકારનું દુઃખ થતું નથી. એટલું જ નહિ પણ તે સો ૧૦૦ વર્ષ પર્યંત સુખશાંતિ-પૂર્વક જીવે છે અને મૃત્યુ પછી એક કલ્પ સુધી સ્વર્ગમાં નિવાસ કરે છે. ૧૩૦.

અથ વાસ્તુપૂજનમ્ ।

વાસ્તુપૂજન વિધિ.

પ્રાસાદ અથવા ઘરની ઉત્તર દિશાએ અગર ઈશાન કોણે શુદ્ધ મૃત્તિકાની બે ગજ સમયોરસ વેદી કરવી. ( વેદી ન બની શકે તો મોટો બાજોડ કામમાં લેવો ). પછી વેદિકા અથવા બાજોડ ઉપર બે ગજ સમયોરસ રેશમી શ્વેત વસ્ત્ર પાથરવું. તેમાં ચોખાનો સ્વસ્તિક (સાથીયો) પૂરવો-કરવો. શ્વેત વસ્ત્ર ઉપર પીત વસ્ત્ર પાથરવું અને તેના ઉપર ચોખાથી અષ્ટદલ કમળ કરવું. પીત વસ્ત્ર ઉપર રક્ત વસ્ત્ર પાથરવું અને તેના ઉપર સુવર્ણ અથવા પરવાણાંની વાસ્તુની રેખાઓ આલેખવી. પરંતુ જો શક્તિ ન હોય તો અક્ષત અથવા જવનો લોટ પાથરી સોનાની શલાકા વડે અથવા પરવાણાં વડે વાસ્તુની રેખાઓ ખેંચવી. ત્યાર પછી પ્રદાના સ્થાને જલપૂર્ણ કલશ સ્થાપવો.

૧ કલશમાં જલ ભરતાં નીચેનો મંત્ર બોલવો.

ગંગે ચ યમુને ચૈવ ગોદાવરિ સરસ્વતિ ॥  
 નર્મદે સિન્ધો કાવેરિ જલેઽસ્મિન્સન્નિધિં કુરુ ॥૧॥



## कलशना देवता.

कलशस्य मुखे विष्णुः कण्ठे रुद्रः समाश्रितः ॥  
 मूले तस्य स्थितो ब्रह्मा मध्ये मातृगणाः स्मृताः ॥२॥  
 कुक्षौ तु सागराः सर्वे सप्तद्वीपा वसुंधरा ॥  
 ऋग्वेदोऽथ यजुर्वेदः सामवेदो ह्यथर्वणः ॥३॥

पंचरत्न तथा सोनामहोर के इषामहोर कलशमां भूमी त्थार पछी कलशना भुजे पांय पान भूमी उपर श्रीःण भूकुपु' अने नीयेना भंत्र वडे वदये नव पहना स्थाने कलशतु' स्थापन करवुं.

ॐ श्रीसिद्धयै नमः । ॐ ब्रह्मणे नमः । ॐ ब्रह्मासने स्थिरो भव ॥

## नभस्कार.

अज्ञानतिमिरान्धस्य ज्ञानाञ्जनशलाकया ॥  
 चक्षुरुन्मीलितं येन तस्मै श्रीगुरवे नमः ॥४॥

ॐ नमो श्रीवास्तुदेवाय । ॐ श्रीविश्वकर्मणे नमः ।

नीयेना भंत्र वडे पूजनां द्रव्येने तथा पोताने प्रोक्षण करी पवित्र करवा.

अपवित्रः पवित्रो वा सर्वावस्थांगतोऽपि वा ॥  
 यः स्मरेत्पुण्डरीकाक्षं स बाह्याभ्यन्तरः शुचिः ॥५॥

(२) पूर्वादि चार दिशाना अर्थभादि चार देवोतुं नीयेना भंत्रो वडे आवाहन करवुं.

- १ ॐ क्लीं सिद्धयै नमः । ॐ अर्यमणे नमः । आगच्छ२, अत्र स्थाने स्थिरो भव ।
- २ ॐ क्लीं सिद्धयै नमः । ॐ विवस्वते नमः । आगच्छ२, अत्र स्थाने स्थिरो भव ।
- ३ ॐ क्लीं सिद्धयै नमः । ॐ मित्राय नमः । आगच्छ२, अत्र स्थाने स्थिरो भव ।
- ४ ॐ क्लीं सिद्धयै नमः । ॐ पृथ्वीधराय नमः । आगच्छ२, अत्र स्थाने स्थिरो भव ।

(३) धशानके।शुथी अं'दरना अष्टके।शुना आ पवत्सादि आठ देवोतुं आवाहन.

- १ ॐ ऋद्धयै नमः । ॐ आपापवत्साभ्यां नमः । आगच्छतम्२, अत्रस्थाने स्थिरौ भवतम् ।
- २ ॐ ऋद्धयै नमः । ॐ सावित्रिसवितृभ्यां नमः । आगच्छतम्२, अत्रस्थाने स्थिरौ भवतम् ।
- ३ ॐ ऋद्धयै नमः । ॐ इन्द्रजयाभ्यां नमः । आगच्छतम्२, अत्रस्थाने स्थिरौ भवतम् ।
- ४ ॐ ऋद्धयै नमः । ॐ रुद्रदासाभ्यां नमः । आगच्छतम्२, अत्रस्थाने स्थिरौ भवतम् ।

## (४) धशानडोऽणुथी पूर्वना धशादि आठ देवोनुं आवाडन.

- १ ॐ ह्रीं श्रीं ईशाय नमः । आगच्छ२, अस्मिन् स्थाने स्थिरो भव ।
- २ ॐ ह्रीं श्रीं पर्जन्याय नमः । आगच्छ२, अस्मिन् स्थाने स्थिरो भव ।
- ३ ॐ ह्रीं श्रीं जयाय नमः । आगच्छ२, अस्मिन् स्थाने स्थिरो भव ।
- ४ ॐ ह्रीं श्रीं इन्द्राय नमः । आगच्छ२, अस्मिन् स्थाने स्थिरो भव ।
- ५ ॐ ह्रीं श्रीं सूर्याय नमः । आगच्छ२, अस्मिन् स्थाने स्थिरो भव ।
- ६ ॐ ह्रीं श्रीं सत्याय नमः । आगच्छ२, अस्मिन् स्थाने स्थिरो भव ।
- ७ ॐ ह्रीं श्रीं भृशाय नमः । आगच्छ२, अस्मिन् स्थाने स्थिरो भव ।
- ८ ॐ ह्रीं श्रीं आकाशाय नमः । आगच्छ२, अस्मिन् स्थाने स्थिरो भव ।

## (५) अग्निडोऽणुथी दक्षिणुना अग्नि आदि आठ देवोनुं आवाडन.

- ९ ॐ ह्रीं अग्नये नमः । आगच्छ२, अस्मिन् स्थाने स्थिरो भव ।
- १० ॐ ह्रीं पूषणे नमः । आगच्छ२, अस्मिन् स्थाने स्थिरो भव ।
- ११ ॐ ह्रीं विरोचनाय नमः । आगच्छ२, अस्मिन् स्थाने स्थिरो भव ।
- १२ ॐ ह्रीं गृहक्षताय नमः । आगच्छ२, अस्मिन् स्थाने स्थिरो भव ।
- १३ ॐ ह्रीं यमाय नमः । आगच्छ२, अस्मिन् स्थाने स्थिरो भव ।
- १४ ॐ ह्रीं गंधर्वाय नमः । आगच्छ२, अस्मिन् स्थाने स्थिरो भव ।
- १५ ॐ ह्रीं भृंगाय नमः । आगच्छ२, अस्मिन् स्थाने स्थिरो भव ।
- १६ ॐ ह्रीं मृगाय नमः । आगच्छ२, अस्मिन् स्थाने स्थिरो भव ।

## (६) नैऋत्यडोऽणुथी पश्चिमना पितृआदि आठ देवोनुं आवाडन.

- १७ ॐ ह्रीं श्रीं पितृभ्यो नमः । आगच्छ२, अस्मिन् स्थाने स्थिरा भवत ।
- १८ ॐ ह्रीं श्रीं दैवारिकाय नमः । आगच्छ२, अस्मिन् स्थाने स्थिरो भव ।
- १९ ॐ ह्रीं श्रीं सुग्रीवाय नमः । आगच्छ२, अस्मिन् स्थाने स्थिरो भव ।
- २० ॐ ह्रीं श्रीं पुण्ड्रन्ताय नमः । आगच्छ२, अस्मिन् स्थाने स्थिरो भव ।
- २१ ॐ ह्रीं श्रीं वरुणाय नमः । आगच्छ२, अस्मिन् स्थाने स्थिरो भव ।
- २२ ॐ ह्रीं श्रीं असुराय नमः । आगच्छ२, अस्मिन् स्थाने स्थिरो भव ।
- २३ ॐ ह्रीं श्रीं शेषाय नमः । आगच्छ२, अस्मिन् स्थाने स्थिरो भव ।
- २४ ॐ ह्रीं श्रीं पापाय नमः । आगच्छ२, अस्मिन् स्थाने स्थिरो भव ।

## (७) वायव्यडोऽणुथी उत्तर दिशाना रोगादि आठ देवोनुं आवाडन.

- २५ ॐ ह्रीं श्रीं रोगाय नमः । आगच्छ२, अस्मिन् स्थाने स्थिरो भव ।
- २६ ॐ ह्रीं श्रीं नागाय नमः । आगच्छ२, अस्मिन् स्थाने स्थिरो भव ।
- २७ ॐ ह्रीं श्रीं मुख्याय नमः । आगच्छ२, अस्मिन् स्थाने स्थिरो भव ।

- २८ ॐ क्लीं श्रीं भृगुनाय नमः । आगच्छ२, अस्मिन् स्थाने स्थिरो भव ।  
 २९ ॐ क्लीं श्रीं सोमाय नमः । आगच्छ२, अस्मिन् स्थाने स्थिरो भव ।  
 ३० ॐ क्लीं श्रीं शैलाय नमः । आगच्छ२, अस्मिन् स्थाने स्थिरो भव ।  
 ३१ ॐ क्लीं श्रीं अदित्यै नमः । आगच्छ२, अस्मिन् स्थाने स्थिरा भव ।  
 ३२ ॐ क्लीं श्रीं दित्यै नमः । आगच्छ२, अस्मिन् स्थाने स्थिरा भव ।

(८) मंडपानी आहारना पूर्वादिथी शिपिच्छादि आठ देवानुं आवाहन.

- १ ॐ त्रिपिच्छायै नमः । आगच्छ२, अत्र स्थाने स्थिरा भव ।  
 २ ॐ विदार्यै नमः । आगच्छ२, अत्र स्थाने स्थिरा भव ।  
 ३ ॐ जंभायै नमः । आगच्छ२, अत्र स्थाने स्थिरा भव ।  
 ४ ॐ पूतनायै नमः । आगच्छ२, अत्र स्थाने स्थिरा भव ।  
 ५ ॐ स्कंदाय नमः । आगच्छ२, अत्र स्थाने स्थिरा भव ।  
 ६ ॐ पापराक्षस्यै नमः । आगच्छ२, अत्र स्थाने स्थिरा भव ।  
 ७ ॐ यमाय नमः । आगच्छ२, अत्र स्थाने स्थिरो भव ।  
 ८ ॐ चरक्यै नमः । आगच्छ२, अत्र स्थाने स्थिरा भव ।

आ प्रमाणे वास्तुदेवताओंनुं मंत्रपूर्वक आवाहन करी गंधपुष्पादि तेमञ्च नैवेद्य विगरेथी पूजा आरंभवी.

अथ हाथनेड.

श्रीमन्महागणाधिपतये नमः । इष्टदेवताभ्यो नमः । कुलदेवताभ्यो नमः ।  
 स्थानदेवताभ्यो नमः । वास्तुदेवताभ्यो नमः । सर्वेभ्यो देवेभ्यो नमः । एतत्कर्म-  
 प्रधानदेवताभ्यो नमो नमः ।

सुमुग्धश्चैकदन्तश्च कपिलो गजकर्णकः ॥  
 लंबोदरश्च विकटो विघ्ननाशो गणाधिपः ॥ ६ ॥  
 धूम्रकेतुर्गणाध्यक्षो भालचंद्रो गजाननः ॥  
 द्वाद्विशैतानि नामानि यः पठेच्छृणुयादपि ॥ ७ ॥  
 विचारंभे विवाहे च प्रवेशे निर्गमे तथा ॥  
 संग्रामे संकटे चैव विघ्नस्तस्य न जायते ॥ ८ ॥  
 शुक्लाम्बरधरं देवं शशिवर्णं चतुर्भुजम् ॥  
 प्रसन्नवदनं ध्यायेत्सर्वविघ्नोपशान्तये ॥ ९ ॥  
 सर्वमङ्गलमाङ्गल्ये शिवे सर्वार्थसाधिके ॥  
 शरण्ये त्र्यम्बके गौरि नारायणि नमोऽस्तु ते ॥१०॥

सर्वदा सर्वकार्येषु नास्ति तेषाममङ्गलम् ॥  
 येषां हृदिस्थो भगवान् मंगलायतनं हरिः ॥११॥  
 तदेव लग्नं सुदिनं तदेव ताराबलं चन्द्रबलं तदेव ॥  
 विद्याबलं दैवबलं तदेव लक्ष्मीपते तेऽन्धिग्रयुगं स्मरामि ॥१२॥

अथ संकल्पः ।

श्रीमद्भगवतो महापुरुषस्य विष्णोराज्ञया प्रवर्तमानस्याद्य ब्रह्मणो द्वितीये परार्द्धे विष्णुपदे श्रीश्वेतधाराहकल्पे वैधस्वतमन्वस्तरे कलियुगे प्रथमचरणे भरतवर्षे भरतखण्डे आर्यावर्त्तदेशे जम्बूद्वीपे अमुकनामसंवत्सरे अमुकमासे, अ० पक्षे, अमुकतिथौ, अमुकवासरे, अमुकनक्षत्रे मम सपुत्रस्य सभार्यस्य सहपरिवारस्य सर्वानिष्टप्रशान्तिपूर्वकं आयुरारोग्यवृद्धये गृहाधिष्ठितवास्तुपुरुषप्रीतये ब्रह्मादीनां वास्वङ्गदेवतानां प्रीत्यर्थं अमुककार्यनिमित्तं श्रीवास्तुदेवतापूजनमहं करिष्ये ।

त्यार पश्ची सुवाणुनी वास्तुनी भूतिनि स्नान अर्थनादि क्शवी सर्व देवतानी पूजा आरंभवी.

पञ्चामृत स्नान.

पञ्चामृतैः स्नापयिष्ये कामधेनोः समुद्रवैः ॥  
 पयो ददामि स्नानार्थं देवेश प्रतिगृह्यताम् ॥१३॥

शुद्धोदके स्नान.

गंगासरस्वतीरेवापयोष्णीनर्मदाजलैः ॥  
 स्नापितोऽसि मया देव तथा शांतिं कुरुष्व मे ॥१४॥

स्नान क्शवी नीचेना मंत्र पडे भूतिनि उलश पासे पधराववी.

नानारत्नसमायुक्तं कांचनं रत्नभूषितम् ॥  
 आसनं देवदेवेश प्रीत्यर्थं प्रतिगृह्यताम् ॥१५॥

नमस्कार.

नमस्ते देवदेवेश नमस्ते सुरपूजित ॥  
 नमस्ते जगदाधार नमस्ते वास्तुदेवते ॥१६॥

यज्ञोपवीत अर्पण.

ब्रह्मादिदेवैः सर्वैश्च निर्मितं ब्रह्मसूत्रकम् ॥  
यज्ञोपवीतदानेन प्रीयतां कमलापतिः ॥१७॥

वस्त्र अर्पण.

जीवनं सर्वलोकानां लज्जाया रक्षणं परम् ॥  
सुवेषधारि वस्त्रं हि कलशे वेष्टयाम्यहम् ॥१८॥

अर्चन पूजन.

श्रीग्वंडचंदनं दिव्यं गंधाढ्यं सुमनोहरम् ॥  
विलेपनं सुरश्रेष्ठ चंदनं प्रतिगृह्यताम् ॥१९॥  
अगरुभिश्च कुंकुमैरर्चयेत्सर्वदेवताः ॥  
कर्पूरस्वर्णसिन्दूरं ब्रह्मादिदेवमर्चयेत् ॥२०॥

पुष्प अर्पण.

मल्लिकादिसुगंधीनि मालत्यादीनि वै प्रभो ॥  
मयाहृतानि पूजार्थं पुष्पाणि प्रतिगृह्यताम् ॥२१॥

धूप अर्पण.

वनस्पतिरसोद्भूतो गंधाढ्यो गंध उत्तमः ॥  
आघ्रेयः सर्वदेवानां धूपोज्यं प्रतिगृह्यताम् ॥२२॥

घृतदीप अर्पण.

साज्यं च वर्तिसंयुक्तं वह्निना योजितं मया ॥  
दीपं गृह्णाण देवेश त्रैलोक्यतिमिरापहम् ॥२३॥

नैवेद्य.

पूगीफलश्च नारंगी जंभीरकरणस्तथा ॥  
नारिकेलहिरण्यश्च ब्रह्मस्थाने प्रपूजयेत् ॥२४॥  
शर्कराखण्डखाद्यानि दधिक्षीरघृतानि च ॥  
आहारं भक्ष्यभोज्यं च नैवेद्यं प्रतिगृह्यताम् ॥२५॥

लैरवादि आठ दिशाना देवताओंने अखिदान.

नैवेद्यं पयःशर्कराखण्डगुडतिलैर्युतम् ॥  
रक्षोभैरवक्षेत्रपालेभ्यो दद्याद् बलिं दिशि ॥२६॥

आचमन.

सर्वपापहरं दिव्यं गांगेयं निर्मलं जलम् ॥  
आचमनं मया दत्तं गृह्यतां वास्तुदेवते ॥२७॥

ताम्बूल अर्पणु.

लवंगकर्पूरयुतं तांबूलं सुरपूजितम् ॥  
प्रीत्या गृहाण देवेश मम सौख्यं विवर्द्धय ॥२८॥

आरति निरांजन.

चक्षुर्दं सर्वलोकानां तिमिरस्य निवारणम् ॥  
आर्तिक्यं कल्पितं भक्त्या गृहाण सुरसत्तम ॥२९॥

प्रदक्षिणु.

यानि कानि च पापानि जन्मांतरकृतानि च ॥  
तानि तानि विनश्यन्ति प्रदक्षिणपदे पदे ॥३०॥

नमस्कार.

अपराधसहस्राणि क्रियन्तेऽहर्निशं मया ॥  
दासोऽयमिति मां मत्वा क्षमस्व परमेश्वर ॥३१॥  
नमस्ते वास्तुपुरुष भूशय्यानिरत प्रभो ॥  
मद्गृहे धनधान्यादिसमृद्धिं कुरु सर्वदा ॥३२॥

मंत्रध्यानम् ।

‘ ॐ ह्रीं श्रीं कुरुस्वाहा । ’ आ मंत्रेण २५ वार ७५ करवै. तथा  
‘ ॐ वास्तुदेवाय नमः । ’ मंत्र वडे वास्तुदेवने नमस्कार करी नीयेना मंत्रे वडे  
द्विगुणतया तथा लैरवने नमस्कार करवा.

- |                                  |                                     |
|----------------------------------|-------------------------------------|
| १ ॐ पूर्वे हेतकभैरवाय नमः ।      | २ ॐ आग्नेये त्रिपुरांतकभैरवाय नमः । |
| ३ ॐ दक्षिणे आदिवैतालभैरवाय नमः । | ४ ॐ नैऋत्ये अग्निजिह्वकभैरवाय नमः । |
| ५ ॐ पश्चिमे कालभैरवाय नमः ।      | ६ ॐ वायव्ये करालभैरवाय नमः ।        |
| ७ ॐ उत्तरे एकपादभैरवाय नमः ।     | ८ ॐ ईशाने कालमुखभैरवाय नमः ।        |
| ९ ॐ ऊर्ध्वे स्वच्छंदभैरवाय नमः । | १० ॐ पाताले गंधमालिकभैरवाय नमः ।    |

### दिग्पाल नमस्कार.

- |                           |                             |
|---------------------------|-----------------------------|
| १ ॐ पूर्वे इन्द्राय नमः । | २ ॐ आग्नेये अग्नये नमः ।    |
| ३ ॐ दक्षिणे यमाय नमः ।    | ४ ॐ नैऋत्ये नैऋत्याय नमः ।  |
| ५ ॐ पश्चिमे वरुणाय नमः ।  | ६ ॐ वायव्ये वायुदेवाय नमः । |
| ७ ॐ उत्तरे कुबेराय नमः ।  | ८ ॐ ईशाने ईशानाय नमः ।      |
| ९ ॐ आकाशे ब्रह्मणे नमः ।  | १० ॐ पाताले विष्णवे नमः ।   |

### अर्घ्यं पुष्पांशुलि.

आवाहनं न जानामि न जानामि तवाऽर्चनम् ॥  
 पूजां चैव न जानामि क्षमस्व परमेश्वर ॥३२॥  
 मंत्रहीनं क्रियाहीनं भक्तिश्रद्धाविवर्जितम् ॥  
 यत्पूजितं मया देव परिपूर्णं तदस्तु मे ॥३३॥

त्यारपणी ने मुहूर्त करवानुं होय ते करी नीचेना भंत्रथी वास्तुदेवतानुं  
 विसर्जन करवुं.

गच्छ गच्छ सुरश्रेष्ठ स्वस्थाने परमेश्वर ॥  
 यत्र ब्रह्मादयो देवा गच्छ त्वं वास्तुदेवते ॥३४॥  
 यांतु देवगणाः सर्वे पूजामादाय मामकीम् ॥  
 इष्टकामसमृद्धयर्थं पुनरागमनाय च ॥३५॥  
 धृति वास्तु पूजन सभास. शांतिः शांतिः शांतिः

### अथ दिग्पालपूजनविधिः ।

दिग्पालः क्षेत्रपालश्च गणेशश्चण्डिका तथा ॥  
 एतेषां विधिवत्पूजां कृत्वा कर्म समारभेत् ॥३६॥

द्विपाल, क्षेत्रपाल, गणेश अने चण्डिका विगेरेनी विधिवत् पूजा करी  
गृहकार्य प्रतिष्ठादि कार्यं करवां. ३६.

### पूर्व दिशाभां

- १ ॐ आँ ईं ह्रीं इन्द्राय नमः । स्थिरासने स्थिरो भव ।  
ॐ इन्द्रस्तु महसा दीप्तः सर्वदेवाधिपो महान् ॥  
वज्रहस्तो गजारूढस्तस्मै नित्यं नमोनमः ॥३७॥  
अष्टगजारूढक्षेत्रपालैः प्रयुक्तो बलिं गृह्ण २ स्वाहा ।

### अग्निक्षेत्राभां

- २ ॐ ह्रीं ह्रौं ह्रौं वह्निमूर्त्तये नमः । स्थिरासने स्थिरो भव ।  
ॐ अग्निस्तु महसा दीप्तः सर्वतेजाऽधिपो महान् ॥  
मेषारूढः स्रुचिहस्तस्तस्मै नित्यं नमोनमः ॥३८॥  
अष्टमेषारूढक्षेत्रपालैः प्रयुक्तो बलिं गृह्ण २ स्वाहा ।

### दक्षिण दिशाभां

- ३ ॐ क्रौं क्रौं क्रौं कालमूर्त्तये नमः । स्थिरासने स्थिरो भव ।  
ॐ यमस्तु महिषारूढः सर्वप्रेताधिपो महान् ॥  
दण्डहस्तो महादीप्तस्तस्मै नित्यं नमोनमः ॥३९॥  
अष्टमहिषारूढक्षेत्रपालैः प्रयुक्तो बलिं गृह्ण २ स्वाहा ।

### नैऋत्यक्षेत्राभां

- ४ ॐ ऐं क्षौं क्षीं क्षेत्रपालक्षेत्राधिपमृत्यवे नमः । स्थिरासने स्थिरो भव ।  
ॐ नैऋतिस्तु महादीप्तः सर्वक्षेत्राधिपो महान् ॥  
खड्गहस्तः शुनारूढस्तस्मै नित्यं नमोनमः ॥४०॥  
अष्टदिग्गजारूढक्षेत्रपालैः प्रयुक्तो बलिं गृह्ण २ स्वाहा ।

### पश्चिम दिशाभां

- ५ ॐ श्रौं श्रीं श्रुं वं विं वरुणाय नमः । स्थिरासने स्थिरो भव ।  
ॐ वरुणस्तु महादीप्तः सर्वस्वर्णाधिपो महान् ॥  
नक्रारूढः पाशहस्तस्तस्मै नित्यं नमोनमः ॥४१॥  
अष्टदिग्गजारूढक्षेत्रपालैः प्रयुक्तो बलिं गृह्ण २ स्वाहा ।



## वायुकोष्ठाभां

- ६ ॐ ऐं विश्वाधिनाथाय नमः । स्थिरासने स्थिरो भव ।  
 ॐ वायुस्तु महसा दीप्तः सर्वश्रेष्ठाधिपो महान् ॥  
 ध्वजहस्तो मृगारूढस्तस्मै नित्यं नमोनमः ॥४२॥  
 अष्टदिग्गजारूढक्षेत्रपालैः प्रयुक्तो बलिं गृह्ण २ स्वाहा ।

## उत्तर दिशाभां

- ७ ॐ ह्रीं श्रीं कुबेराय नमः । स्थिरासने स्थिरो भव ।  
 ॐ कुबेरो महसा दीप्तः सर्वयक्षाधिपो महान् ॥  
 निधिहस्तो गजारूढस्तस्मै नित्यं नमोनमः ॥४३॥  
 अष्टदिग्गजारूढक्षेत्रपालैः प्रयुक्तो बलिं गृह्ण २ स्वाहा ।

## धृशान कोष्ठाभां

- ८ ॐ ह्रीं ह्रीं क्लूं विश्वंभराय नमः । स्थिरासने स्थिरो भव ।  
 ॐ रुद्रस्तु महसा दीप्तः सर्वदेवाधिपो महान् ॥  
 शूलहस्तो वृषारूढस्तस्मै नित्यं नमोनमः ॥४४॥  
 अष्टदिग्गजारूढक्षेत्रपालैः प्रयुक्तो बलिं गृह्ण २ स्वाहा ।

## आकाशे

- ९ ॐ व्रां व्रीं व्रूं ब्रह्मणे नमः । स्थिरासने स्थिरो भव ।  
 ॐ ब्रह्मा तु महसा दीप्तः सर्वमृष्ट्यधिपो महान् ॥  
 श्रुचहस्तो हंसारूढस्तस्मै नित्यं नमोनमः ॥४५॥  
 अष्टदिग्गजारूढक्षेत्रपालैः प्रयुक्तो बलिं गृह्ण २ स्वाहा ।

## पाताले

- १० ॐ थ्रां थ्रीं श्रीपतये नमः । स्थिरासने स्थिरो भव ।  
 ॐ विष्णुस्तु महसा दीप्तः सर्वयोगाधिपो महान् ॥  
 तार्क्ष्यारूढो गदाहस्तस्तस्मै नित्यं नमोनमः ॥४६॥  
 अष्टदिग्गजारूढक्षेत्रपालैः प्रयुक्तो बलिं गृह्ण २ स्वाहा ।

इति दिक्पालपूजनविधिः समाप्तः । शुभं भूयात् ॥

इति श्री वास्तुशास्त्रे शिल्पशास्त्रिश्रीमूलजीसुतनर्मदाशङ्करसोमपुराविरचिते  
 शिल्परत्नाकरे प्रतिष्ठाविधिलक्षणाधिकारे गुर्जरभाषायां  
 त्रयोदशं रत्नं समाप्तम् ।

## પૂજા સામગ્રી.

શ્રીકૃષ્ણ નંગ ૨, રેશમી વસ્ત્ર નંગ ૩, તે બે બે ગજ સમચોરસ, પ્રવેલ, પીત અને રક્ત વર્ણનાં. ચોખા શેર ૨૧, સુવર્ણની મૂર્તિ સવા પાંચ વાલ, પંચરત્ન ( અથવા પંચરત્નની પોટલી નંગ ૨ ) તથા વાસ્તુની મહાદક્ષિણા રૂા. પા ) સવા પાંચ, તાંબાનો કળશ નંગ ૧ તથા ઘોતી જોટો નંગ ૧.

પૈસા	નંગ	૧૦૦	એલાયચી	નંગ	૧૦૦
સોપારી	,,	૧૦૦	લવીંગ	,,	૧૦૦
બદામ	,,	૧૦૦	પાન	,,	૧૦૦
ખારેક	,,	૧૦૦	કમળ કાકડી	,,	૧૦૦
દ્રાક્ષ	,,	૧૦૦	ભવિત્રી	૦૧	તોલો

કેળાં, દાડમ, જામફળ, નારંગી, મોસાળી, કેરી વિગેરે પાંચપાંચ અને બીજોરૂં નંગ ૧, કૃષ્ણજાદિ, પુષ્પ, સિંહૂર, કપૂર, અગર, ચંદન, કેશર, અબીલ, ગુલાલ, ધૂપ, દીપ, કંકુ, નાડાછડી. નૈવેદ્યમાં ખેંડા, ખરફી, લાડુ અને સાકર સવા શેર લેવી. પંચામૃતમાં દૂધ, દહીં, ઘૃત, સાકર અને મધ.

હતિશ્રી વાસ્તુશાસ્ત્રમાં શિલ્પશાસ્ત્રી શ્રીચુત નર્મદાશંકર સુલભલાદ્ય  
સોમપુરાચિત શિલ્પરત્નાકર નામના ગ્રંથનું પ્રતિષ્ઠાવિધિ  
લક્ષણાધિકાર નામનું તેરમું રત્ન સંપૂર્ણ.



## चतुर्दशं रत्नम् ।



अथ ज्योतिर्मुहूर्तलक्षणाधिकारः ।



त्याज्य प्रकरणम्.

तिथिनक्षत्रवाराणां दुष्टयोगान्परस्परम् ॥  
व्यतीपातादिदुर्योगान् विष्टिदर्शार्किसंक्रमान् ॥ १ ॥  
जन्मर्क्षतिथिमासांश्च तिथ्यर्द्धित्ववसं दिनम् ॥  
पापैर्मुक्तं युतं भोग्यं विद्धं ललिततमृक्षकम् ॥ २ ॥  
उत्पातग्रहभिन्नञ्च खग्रासे ग्रहणार्थकम् ॥  
षण्मासावधि मासेषु त्रिषु ग्रासेऽर्द्धके सति ॥ ३ ॥  
मासमेकं तु तुर्यांशे ग्रस्ते चन्द्रे च भास्करे ॥  
त्र्यहं प्राग्ग्रहणात्सप्तदिनानि ग्रहणोत्तरम् ॥ ४ ॥  
ग्रस्तास्ते तु त्र्यहं पूर्वं त्र्यहं ग्रस्तोदये परम् ॥  
पूर्णे ग्रासे त्विदं ज्ञेयं खंडग्रासेऽनुपाततः ॥ ५ ॥

तिथि, वार अने नक्षत्रोत्थी उत्पन्न थयेला दुष्ट योग तथा व्यतीपातादि दुर्योग, लद्रा, अभावास्था, सूर्य संक्रान्ति, जन्म नक्षत्र, जन्म तिथि, जन्म मास, तिथिवृद्धि, तिथिक्षय, पापग्रहोत्थे लोकावेलां नक्षत्र तेमज पापग्रहोत्थी युक्त नक्षत्र, पापग्रहोत्थी लोकाय नक्षत्र अर्थात् पापग्रह जे नक्षत्र पर जनार होय, पापग्रहोत्थी वीधायेलां नक्षत्र, पापग्रहोत्थी लत्तायुक्त नक्षत्र, उत्पातनुं नक्षत्र अने ग्रहोत्थी वेदायेलां नक्षत्र तज्जवां.

अग्रास अडणुनुं नक्षत्र छ भडिना सुधी तथा अर्धग्रास होय तो त्रणु भडिना सुधी अने अर्धमा तथा सूर्यनुं थोथा लागे अडणु होय तो अेक भडिना सुधी तज्जवुं तेमज अडणुना पडेला त्रणु दिवस अने अडणुना पाछला सात दिवस तज्जवा. अडणुना अस्तास्तमां पडेला त्रणु दिवस अने अस्तास्तमां पाछला त्रणु दिवस तथा पूर्णुं ग्रासमां पडेला अने पाछला त्रणु त्रणु दिवस ( तेमज आ त्रणु दिवसना डिसाये त्रिंशशि करी अडग्रासमां पणु पडेला अने पाछला दिवस ) तज्जवा. १, २, ३, ४, ५.

दिनमेकं तु मासान्ते नक्षत्रान्ते घटीद्वयम् ॥  
 घटीमेकां तु तिथ्यन्ते लग्नांते घटिकार्द्धकम् ॥ ६ ॥  
 विषाख्या नाडिका भानां पातमेकार्गलं तथा ॥  
 दग्धाहं क्रांतिसाम्यञ्च लग्नेशं रिपुमृत्युगम् ॥ ७ ॥  
 दिनाद्धे च रजन्यद्धे सन्धौ च पलविंशतिम् ॥  
 मलमासं कवीज्यास्तं बालवार्द्धक्यमेव च ॥ ८ ॥  
 जन्मेशास्तं मनोभंगं सूतकं मातुरार्त्तवम् ॥  
 रोगोत्पाताद्यरिष्टानि शुभेष्वेतानि संत्यजेत् ॥ ९ ॥

मासना अंतनो १ द्विस, नक्षत्रान्तमां २ घटी, तिथ्यन्तमां १ घटी, लग्नांतमां अर्धं घटी अने नक्षत्रोनी विष नामनी नाडी; अे सर्वं तज्जवां. पातदोष, अेकार्गल (दग्ध द्विस, क्रांति समय अने लग्ननो स्वामी शत्रु तथा मृत्यु स्थानमां होय), मध्यान्ह तथा अर्धं रात्रि, पन्ने संध्यानी संधिमां वीसवीस पल,अधिक मास, शुक्र अने गृहस्पतिनो अस्त तथा शुक्र अने गृहस्पतिनां पाल्यत्व अने बुद्धत्व; अे सर्वं तज्जवां. तथा जन्मेशनो अस्त, मननो भंग, सूतक, माताने ऋतु प्राप्त थवी, रोग अने उत्पातादि अरिष्ट; अे सर्वं शुभकार्योमां तज्ज देवां. ६, ७, ८, ९.

सिंहस्थ गुः तज्जवा विषे.

शोको विवाहे मरणं व्रते स्यात्क्षौरे दरिद्रं विफला च यात्रा ॥  
 मौर्यश्च दीक्ष्ये विघ्नं प्रतिष्ठिते सिंहस्थिते सर्वविवर्जनीयम् ॥१०॥

सिंहस्थ गुः होय तो विवाहमां शोक, व्रतमां मृत्यु, औलमां दरिद्रता तथा यात्रामां निष्फलता, दीक्षामां मूढता अने प्रतिष्ठामां विघ्न विगेरे कृणो प्राप्त थाय माटे सिंह राशिने गुः होय त्यारे सर्व प्रकारनां शुभ कार्यं करवां नहि. १०.

कूर अहे भोगवेदुं नक्षत्र शुभ काममां देवा विषे.

भुक्तं भोज्यञ्च न त्याज्यं सर्वकर्मसु सिद्धिदम् ॥  
 यत्नात् त्याज्यं तु सत्कार्ये नक्षत्रं राहुसंयुतम् ॥११॥

कूर अहे भोगवेदुं, भोगवातुं के भोज्य नक्षत्र सर्वं कर्ममां सिद्धि दाता होवाथी त्याज्य नथी; परंतु शुभ कार्यंमां तो राहुथी युक्त थयेदुं नक्षत्र यत्नपूर्वके तज्जवुं. ११.

રાહુથી હણાયેલ નક્ષત્ર શુભ ક્યારે થાય.

ધિષ્ણયં કામાય પર્યાપ્તં ચન્દ્રભોગાદ્ ગ્રહાહતમ્ ॥  
શુદ્ધં ષડ્ભિર્ભવેન્માસૈરુપરાગપરાહતમ્ ॥૧૨॥

ગ્રહથી હણાયેલ નક્ષત્ર દોષમુક્ત થઈ ચંદ્રના ભોગમાં આવ્યા પછી શુભ કાર્યને માટે યોગ્ય થાય છે અને ગ્રહણથી હણાયેલ નક્ષત્ર છ માસે શુદ્ધ થાય છે.

લક્ષ કહે છે કે દૂષિત નક્ષત્ર સૂર્યના ભોગમાં તથા ચંદ્રના ભોગમાં શાંત થતાં શુભ કાર્યમાં ગ્રહણ કરાય છે. વળી કેટલાક આચાર્યો કહે છે કે ગ્રહણનું નક્ષત્ર સૂર્યના ભોગમાં આવ્યા પછી શુદ્ધ થાય છે. સપ્તર્ષિઓ કહે છે કે એક માસમાં બે ગ્રહણ થાય તો બીજું ગ્રહણ થતાં પહેલા ગ્રહણથી દૂષિત નક્ષત્ર શુદ્ધ થાય છે અને બીજા ગ્રહણનું નક્ષત્ર છ માસે શુદ્ધ થાય છે. ૧૨.

ગૃહારંભમાં શુભાશુભ માસ.

ચૈત્રે શોકકરં વિદ્યાદ્ વૈશાખે ચ ધનાગમમ્ ॥  
જ્યેષ્ઠે ગ્રહાઃ વિપીડન્તે આષાઢે પશુનાશનમ્ ॥૧૩॥  
શ્રાવણે ધનવૃદ્ધિઃ સ્યાત્ શૂન્યં માદ્રપદે ભવેત્ ॥  
કલહં ચાશ્વિને માસે મૃત્યુનાશઃ કાર્તિકે ॥૧૪॥  
માર્ગશીર્ષે ધનપ્રાપ્તિઃ પૌષે ચ કામસંપદઃ ॥  
માઘે ચાગ્નિમયં કુર્યાત્ ફાલ્ગુને શ્રિયમુત્તમામ્ ॥૧૫॥

ચૈત્ર માસમાં ( ઘર કે પ્રાસાદનો ) આરંભ અર્થાત્ ખાત કરવામાં આવે તો શોક ઉપજે, વૈશાખ માસમાં કરે તો ધનની પ્રાપ્તિ થાય, જ્યેષ્ઠ માસમાં કરે તો કરાવનારને ગ્રહો પીડા કરે, આષાઢ માસમાં કરે તો પશુનો નાશ કરે, શ્રાવણ માસમાં કરે તો ધનની વૃદ્ધિ થાય, ભાદરવા માસમાં કરે તો શૂન્ય રહે, આસો માસમાં કરે તો કલેશ થાય, કાર્તિક માસમાં કરે તો ઘરધણીના નોકરોનો નાશ થાય, માર્ગશીર્ષ માસમાં કરે તો ધનની પ્રાપ્તિ થાય, પોષ માસમાં કરે તો સર્વ કામનાઓ અને સંપત્તિને આપે, માઘ માસમાં કરે તો અગ્નિનો ભય થાય અને ફાલ્ગુ માસમાં કરે તો ઉત્તમ લક્ષ્મીને આપે. ૧૩, ૧૪, ૧૫.

ગૃહારંભમાં શુભાશુભ સંક્રાન્તિ.

ગૃહસંસ્થાપનં સૂર્યે મેષસ્થે શુભદં ભવેત્ ॥  
વૃષસ્થે ધનવૃદ્ધિઃ સ્યાદ્ મિથુને મરણં ધ્રુવમ્ ॥૧૬॥

કર્કટે શુભદં પ્રોક્તં સિંહે સૃત્યવિવર્દનમ્ ॥  
 કન્યારોગં તુલાસૌખ્યં વૃશ્ચિકે ધનવર્દનમ્ ॥૧૭॥  
 કાર્મુકે તુ મહાહાનિર્મકરે સ્યાદ્ ધનાગમઃ ॥  
 કુંભે તુ રત્નલાભઃ સ્યાદ્ મીને સદ્ધ મયાવહમ્ ॥૧૮॥

ઘરનો આરંભ મેષ રાશિના સૂર્યમાં કરે તો શુભદાયક, વૃષ રાશિના સૂર્યમાં ધનની વૃદ્ધિ, મિથુનના સૂર્યમાં મૃત્યુ, કર્કના સૂર્યમાં શુભદાયક, સિંહના સૂર્યમાં સેવક-નોકરોની વૃદ્ધિ, કન્યાના સૂર્યમાં રોગકર્તા, તુલાના સૂર્યમાં સુખ આપનાર, વૃશ્ચિકના સૂર્યમાં ધનવૃદ્ધિ, ધનના સૂર્યમાં મહાહાનિ, મકરના સૂર્યમાં ધનપ્રાપ્તિ, કુંભના સૂર્યમાં રત્નલાભ અને મીનના સૂર્યમાં ઘરનો આરંભ કરે તો લયકર્તા બાળુવું. ૧૬, ૧૭, ૧૮.

પ્રતિષ્ઠામાં દેવાના માસ.

માસે તપસ્યે તપસિ પ્રતિષ્ઠા ધનાયુરારોગ્યકરી ચ મર્તુઃ ॥  
 ચૈત્રે મહારુઘમયદા ચ શુક્રે સમાઘવે પુત્રધનાપ્તયે સ્યાત્ ॥૧૯॥

માઘ અને ફાગણ માસમાં દેવતાઓની પ્રતિષ્ઠા કરી હોય તો પ્રતિષ્ઠા, ધન, આયુષ્ય અને આરોગ્ય કરનારી છે. ચૈત્ર મહિનામાં મહારોગ અને લયને આપનારી છે તથા જ્યેષ્ઠ અને વૈશાખ મહિનામાં કરનારને પુત્ર અને ધન આપનારી બાળુવી. ૧૯.

દેવતા વિશેષેણ માસવિશેષ.

યામ્યાયનેઽપિ વારાહમાતૃભૈરવવામનાન્ ॥  
 મહિષાસુરહંત્રીશ્ચ નૃસિંહં સ્થાપયેદ્ બુધઃ ॥૨૦॥  
 શ્રાવણે સ્થાપયેલ્લિઙ્ગમાશ્વિને જગદંબિકામ્ ॥  
 માર્ગશીર્ષે હરિશ્ચૈવ સર્વાન્ પૌષેઽપિ કેચન ॥૨૧॥

દક્ષિણાયનમાં વારાહ મૂર્તિ, માતૃકા, ભૈરવ, વામન, દુર્ગાદેવી અને નૃસિંહ; એ દેવતાઓની પ્રતિષ્ઠા કરવી શુભ છે. શ્રાવણ માસમાં શિવલિંગની પ્રતિષ્ઠા કરવી, આસોમાં જગદંબિકાની અને માર્ગશીર્ષમાં વિષ્ણુની પ્રતિષ્ઠા કરવી તથા પૌષ માસમાં સર્વ દેવતાઓની પ્રતિષ્ઠા કરવી એમ કેટલાક આચાર્યોએ કહેલું છે. ૨૦, ૨૧.

નંદાદિ તિથિઓમાં કરવાનાં કાર્યાં.

ગીતં નૃત્યં તથા ક્ષેત્રં ચિત્રોત્સવગૃહાદિકમ્ ॥  
 વસ્ત્રાલંકારશિલ્પાદિ નંદાખ્યાસુ શુભં સ્મૃતમ્ ॥૨૨॥

વિવાહોપનયૌ યાત્રાભૂષાશિલ્પકલાદિકમ્ ॥  
 ગજાશ્વરથકૃત્યન્ન મદ્રાતિથિષુ સિદ્ધિદમ્ ॥૨૩॥  
 સૈન્યં સંગ્રામશસ્ત્રાદિ યાત્રોત્સવગૃહાદિકમ્ ॥  
 મૈષજ્યશ્ચૈવ વાણિજ્યં સિદ્ધયેત્સર્વજયાસુ ચ ॥૨૪॥  
 શત્રુણાં વધવંધાદિ વિષશસ્ત્રાગ્નિયોજનમ્ ॥  
 કર્તવ્યં તન્ન રિક્તાયાં નૈવ સન્મદ્ગ્નં ક્વચિત્ ॥૨૫॥  
 વ્રતવંધવિવાહાદિ યાત્રારાજ્યાભિષેચનમ્ ॥  
 શાંતિકં પૌષ્ટિકં કર્મ પૂર્ણાસુ કિલ સિદ્ધયતિ ॥૨૬॥

ગીત, નૃત્ય, ખેતી કરવી, ચિત્રવિદ્યા શીખવી, ઉત્સવ કરવા, ગૃહાદિક બનાવવાં, વસ્ત્રાલંકાર બનાવવા તથા પહેરવા અને કારીગરી શીખવી; આ કાર્યો નંદાસંજક પડવો, છઠ અને એકાદશી; એ તિથિઓમાં કરવાં શુભ છે. ૨૨.

વિવાહ, યજ્ઞોપવીત, યાત્રા, આભૂષણ બનાવવાં તથા પહેરવાં, કારીગરી, કલા શીખવી, હાથી, ઘોડા અને રથ ચલાવવો તથા ઉપર બેસવું; આ સર્વ કાર્યો ભદ્રાસંજક બીજ, ખારસ અને સાતમ; એ તિથિઓમાં કરવાં સિદ્ધિ આપનારાં છે. ૨૩.

સેનાને ચલાવવી તથા લશ્કરી અભ્યાસ કરવો, યુદ્ધ કરવું, શસ્ત્રાદિ ચલાવવાં, બનાવવાં, યાત્રા, ઉત્સવ અને ગૃહાદિ કરવાં તથા ઓષધિ બનાવવી તેમજ વેપાર કરવો; આ સર્વ કાર્યો ત્રયાસંજક ત્રીજ, આઠમ અને તેરસ; એ તિથિઓમાં કરવાં સિદ્ધિ-દાયક છે. ૨૪.

શત્રુઓને મારવા, આંધવા, વિષ આપવું, શસ્ત્ર ચલાવવું, અગ્નિ લગાડવી ઇત્યાદિ કાર્ય રિક્તા સંજક ચોથ, નોમ અને ચૌદશ; એ તિથિઓમાં કરવાં પરંતુ મંગળકાર્ય કરવાં નહિ. ૨૫.

યજ્ઞોપવીત, વિવાહાદિ, યાત્રા, સભ્યાભિષેક, શાન્તિક તથા પૌષ્ટિક કર્મો પૂર્ણાસંજક પાંચેમ, દશેમ અને પૂનેમ; એ તિથિઓમાં કરવાથી સિદ્ધિ થાય છે. ૨૬.

સામાન્ય શુભાશુભ તિથિઓ.

દ્વિતીયા પચ્ચમી ચૈવ તૃતીયા સપ્તમી તથા ॥  
 દશમ્યેકાદશી કૃષ્ણપ્રતિપન્ન ત્રયોદશી ॥૨૭॥  
 પૂર્ણિમા તિથયો હ્યેતાઃ સર્વકાર્યે શુભાવહાઃ ॥  
 અન્યાસ્તુ તિથયો નેષ્ટાઃ પ્રોક્તકૃત્યે શુભા મતાઃ ॥૨૮॥

## કૃષ્ણા ચતુર્દશી શુક્લા પ્રતિપદર્શસંજ્ઞકા ॥

एताः शुभेषु कार्येषु वर्जनीयाः प्रयत्नतः ॥२९॥

બીજ, પાંચમ, ત્રીજ, સાતમ, દશમ, અગિયારશ, કૃષ્ણપક્ષની એકમ, તેરશ અને પૂનમ; આ સર્વ તિથિઓ શુભ કાર્યમાં શ્રેષ્ઠ રૂપ આપનારી છે. આ સિવાયની બીજી તિથિઓ શુભ નથી. પરંતુ જે તે તિથિમાં કહેલાં કાર્ય કરવામાં શુભ માનેલી છે. કૃષ્ણપક્ષની ચૌદશ, શુક્લ પક્ષની પ્રતિપદા અને અમાવાસ્યા; આ તિથિઓ શુભ કાર્યમાં યત્નપૂર્વક વર્જવી. ૨૭, ૨૮, ૨૯.

(તોથે સંજ્ઞા ચક્ર.)

તિથિ	૧	૨	૩	૪	૫	૬	૭	૮	૯	૧૦	૧૧	૧૨	૧૩	૧૪	૧૫
તિથિના સ્વામી	આગ્નિ	બ્રહ્મા	પાર્વતી	ગણેશ	સર્પ	કાર્તિકેશ્વર	સૂર્ય	શિવ	કુર્મા	યમ	વિશ્વદેવ	વિષ્ણુ	કામદેવ	શિવ	ચંદ્ર-ચિતર
નંદાદિ તિથિ	નંદા	ભદ્રા	જ્યા	રિક્તા	પૂર્ણા	નંદા	ભદ્રા	જ્યા	રિક્તા	પૂર્ણા	નંદા	ભદ્રા	જ્યા	રિક્તા	પૂર્ણા
શુક્લપક્ષે અશુભાદિ સંજ્ઞા	અશુભ	અશુભ	અશુભ	અશુભ	શુભ	મધ્યમ	મધ્યમ	મધ્યમ	મધ્યમ	મધ્યમ	શુભ	શુભ	શુભ	શુભ	શુભ
કૃષ્ણપક્ષે શુભાદિ સંજ્ઞા	શુભ	શુભ	શુભ	શુભ	શુભ	મધ્યમ	મધ્યમ	મધ્યમ	મધ્યમ	મધ્યમ	અશુભ	અશુભ	અશુભ	અશુભ	અશુભ

શુભ નામક તિથિઓતું વર્ણન.

મેષાદીનાં ચતુર્ણાં હિ ચતસ્રઃ પ્રતિપન્મુખાઃ ॥

તિથયસ્તચ્ચતુષ્કસ્ય પञ्चमी પરિકીર્તિતા ॥૩૦॥

સિંહકન્યાતુલાદીનાં षष्ઠ્યાચાસ્તિથયઃ ક્રમાત્ ॥

દશમ્યેતચ્ચતુષ્કસ્ય તથા ચૈકાદશીમુખાઃ ॥૩૧॥

ચતસ્રો ઘનુરાદીનામેતેષાં પૂર્ણમાસ્યમા ॥

પાપયુક્તસ્ય રાશેર્ણાં તિથિઃ સા ન શુભાવહા ॥૩૨॥

મેષાદિ ચાર ચાર રાશિઓની પ્રતિપદાદિ ચાર તિથિઓ છે અર્થાત્ મેષ, વૃષ, મિથુન અને કર્કની કુમથી એકમ, બીજ, ત્રીજ અને ચોથ તિથિ બાણુવી અને એક-માદિ આ ચાર તિથિઓની પાંચમ પૂર્ણાં તિથિ બાણુવી.



સિંહ, કન્યા, તુલા અને વૃશ્ચિક રાશિઓની ક્રમથી છઠ્ઠ, સાતમ, આઠમ અને નેામ તિથિઓ છે અને છઠ્ઠ આદિ ચાર તિથિઓની દશમ પૂર્ણા તિથિ છે તથા ધન, મકર, કુંભ અને મીન; આ રાશિઓની ક્રમથી અગિયારશ, બારસ, તેરસ અને ચૌદશ તિથિઓ છે અને એકાદશ્યાદિ ચાર તિથિઓની પૂનમ તથા અમાવાસ્યા પૂર્ણા તિથિ છે પરંતુ જે તિથિ પાપગ્રહયુક્ત રાશિની હોય તે શુભકારક નથી. ૩૦, ૩૧, ૩૨.

### શુભાશુભ વાર.

આદિત્યશ્ચન્દ્રમા ભૌમો બુધશ્ચાથ વૃહસ્પતિઃ ॥  
 શુક્રઃ શનૈશ્ચરશ્ચૈતે વાસરાઃ પરિકીર્તિતાઃ ॥૩૩॥  
 શિવો દુર્ગા ગુહો વિષ્ણુર્બ્રહ્મેન્દ્રઃ કાલસંજકઃ ॥  
 સૂર્યાદીનાં ક્રમાદેતે સ્વામિનઃ પરિકીર્તિતાઃ ॥૩૪॥  
 ગુરુશ્ચન્દ્રો બુધઃ શુક્રઃ શુભા વારા શુભે સ્મૃતાઃ ॥  
 કૂરાસ્તુ કૂરકૃત્યેષુ ગ્રાહ્યા ભૌમાર્કસૂર્યજાઃ ॥૩૫॥  
 સ્થિરઃ સૂર્યશ્ચરશ્ચન્દ્રો ભૌમશ્ચોગ્રો બુધઃ સમઃ ॥  
 લઘુર્જીવો મૃદુઃ શુક્રઃ શનિસ્તીક્ષ્ણઃ સમીરિતઃ ॥૩૬॥

રવિ, સોમ, મંગળ, બુધ, ગુરૂ, શુક્ર અને શનિ; આ સાત વારોનાં નામ છે. શિવ, દુર્ગા, કાર્તિકેય, વિષ્ણુ, બ્રહ્મા, ઇન્દ્ર અને કાલ; આ સાત દેવો ક્રમે સાત વારોના સ્વામી જાણવા. ગુરૂ, સોમ, બુધ અને શુક્ર; આ ચાર શુભ વારો છે અને તે શુભ કાર્યમાં ગ્રહણ કરવા શ્રેષ્ઠ છે તથા મંગલ, રવિ અને શનિ; આ ત્રણ વારો કૂર છે અને તે કૂર કાર્યોમાં લેવા યોગ્ય છે. ૩૩, ૩૪, ૩૫.

વારોમાં સ્થિર, સોમવાર ચલ, મંગળવાર ઉગ્ર, બુધવાર સમ, ગુરૂવાર લઘુ, શુક્રવાર કોમળ અને શનિવાર તીક્ષ્ણ છે. ૩૬.

### પ્રતિષ્ઠાના વાર.

તેજસ્વિની ક્ષેમકૃદન્નિદાહવિધાયિની સ્યાદ્ગરદા દ્વાદશ ચ ॥  
 આનંદકૃતકલ્પનિવાસિની ચ સૂર્યાદિવારેષુ ભવેત્પ્રતિષ્ઠા ॥૩૭॥

રવિવારે પ્રતિષ્ઠા કરવાથી તેજસ્વી અર્થાત્ પ્રભાવશાલી, સોમવારે મંગળ કરવાવાળી, મંગળવારે અગ્નિદાહ, બુધવારે મનોવાંછિત ફલ આપવાવાળી, ગુરૂવારે દૃઢ ( સ્થિર ), શુક્રવારે આનંદ આપવાવાળી અને શનિવારે પ્રતિષ્ઠા કરવામાં આવે તો કલ્પ પર્યાન્ત અર્થાત્ સૂર્ય ચંદ્ર રહે ત્યાં સુધી સ્થિર રહેવાવાળી થાય છે. ૩૭.

प्रत्येक चारभां करवानां कार्यं.

राजाभिषेकमाङ्गल्यं यानमंत्रास्त्रमौषधम् ॥  
 रणः पण्याग्निसेवाद्यं सुवर्णादि रवौ स्मृतम् ॥३८॥  
 शङ्खमौक्तिकरूपादिभूषा गीतं क्रतुः कृषिः ॥  
 भोज्यं स्त्रीक्षुविकारांभः कर्मोक्तं सोमवासरे ॥३९॥  
 भेदस्तेयानृतं शाठ्यं विषशस्त्राग्निघातनम् ॥  
 प्रवालकरहेमाद्यमेतत्कुर्यात्कुजेऽहनि ॥४०॥  
 कलानैपुण्यवाणिज्यं संधिव्यायामसेवनम् ॥  
 वेदाध्ययनलिप्यादि विदध्याद् बुधवासरे ॥४१॥  
 यज्ञो धर्मः क्रिया विद्या माङ्गल्यं पौष्टिकं गृहम् ॥  
 यात्रा भैषज्यभूषाद्या विधेया गुरुवासरे ॥४२॥  
 गीतं स्त्रीरत्नशय्यादि वस्त्रं भूषोत्सवक्रियाः ॥  
 भूपण्यकृषिकोशाद्याः सर्वे सिद्धयन्ति भार्गवे ॥४३॥  
 गृहप्रवेशदीक्षादि गजबन्धः स्थिरक्रियाः ॥  
 दासशस्त्रानृतं स्तेयमेतत्सिद्धयेच्छनैश्चरे ॥४४॥  
 खेटस्योपचयस्थस्य वारे कार्यं शुभावहम् ॥  
 तदेवापचयस्थस्य यत्नेनापि न सिद्धयति ॥४५॥

रविचारे राजने राज्याभिषेक, मांगलिक कार्य, यान-स्थादिवाहन अनाववां तथा सवारी करवी, तंत्र साधना करवी, अस्त्र अलाववां अने अनाववां, औषधि अनाववी तथा भावी, युद्ध करवुं, दुकान करवी, अग्नि लगाडवी, सेवा करवी तथा सुवर्णादिनां आभूषणो अनाववां अने पडेरवां वगेरे कार्यो करवा कडेलां छे. ३८.

सोमचारे शंभ, मोती, आंही विगेरेनां आभूषणो धारणु करवां अने अनाववां, संगीत विद्या शीणवी, यज्ञ करवो, जेती करवी, लोचन कार्य, स्त्रीसेवन, गोणणांड अनाववो तथा पाणीनो कुचारे शङ् करवो विगेरे कार्यो करवां. ३९.

भंगणचारे लेह करवो, चोरी करवी, नूडुं ओलवुं, धूर्तता करवी, जेर हेवुं, शस्त्र अलाववां, अग्नि लगाडवी, घात करवो, प्रवाणां धारणु करवां, कर नाणवो अने वसूल करवो, सोनानुं काम कराववुं विगेरे कार्यो करवां शुभ छे. ४०.

**બુધવારે** કલા અથવા હુન્નર શીખવા, કલાઓમાં નિપુણતા, પ્રવીણતા મેળવવી, વેપાર કરવો, સંધિ કરવી, વ્યાયામ-કસરત કરવી, નોકરી કરવી, વેદ ભણવા, પુસ્તકાદિ લાખવાં વિગેરે કાર્યો કરવાં. ૪૧.

**ગુરુવારે** યજ્ઞ, ધર્મ, ક્રિયા, વિદ્યા, મંગલ કાર્ય, પૌષ્ટિક કર્મ, ગૃહારંભ, યાત્રા, ઔષધ ખાવું અને ગનાવવું, અલંકારો ધારણ કરવા વિગેરે કાર્યો કરવાં. ૪૨.

**શુક્રવારે** ગીતવિદ્યા શીખવી, સ્ત્રીસેવન, રત્ન ધારણ કરવાં, શય્યાદિ એટલે પલંગ વિગેરે બનાવવા, વસ્ત્ર ધારણ કરવાં, આભૂષણો પહેરવાં, ઉત્સવ ક્રિયાઓ કરવી, ભૂમિ વેચવી તથા ખરીદવી, દુકાન કરવી, કૃષિ કરવી, ખબનો સંઘરવો વિગેરે કાર્યો કરવાં શુભ છે. ૪૩.

**શનીવારે** ગૃહપ્રવેશ કરવો, મંત્રદીક્ષા લેવી, હાથી બાંધવો, સ્થિર કામો કરવાં, નોકરી કરવી, નોકર રાખવા, શસ્ત્ર ચલાવવાં, બૂઠું ગોલવું અને ચોરી કરવી; આ કાર્યો સિદ્ધ થાય છે. ૪૪.

લગ્નથી ૩, ૬, ૧૦ અને ૧૧ મું ભુવન ઉપચય સ્થાન કહેવાય છે અને ૧, ૨, ૪, ૫, ૭, ૮, ૯, અને ૧૨ મું ભુવન અપચય સ્થાન કહેવાય છે. ઉપચય સ્થાનમાં સ્થિત ગ્રહના વારમાં કરેલું કામ શુભકારક થાય છે અને અપચય સ્થાનમાં રહેલા ગ્રહના વારમાં યત્નપૂર્વક કરેલું કાર્ય પણ સિદ્ધ થતું નથી. ૪૫.

વારનો આરંભ ક્યારે થાય.

**વારાદિરૂદયાદૂર્ઘ્વ પલૈર્મેષાદિગે રવૌ ॥**

**તુલાદિગે ત્વધસ્ત્રિંશત્તદ્વયુમાનાન્તરાર્ધજૈઃ ॥૪૬॥**

મેષાદિક છ રાશિમાં સૂર્ય રહ્યો હોય ત્યારે સૂર્યોદયની પછી તે દિવસના દિનમાન અને ત્રીશની વચ્ચેના આંતરાના અર્ધ પળ વડે વારનો આરંભ થાય છે, અને તુલાદિક છ રાશિમાં સૂર્ય રહ્યો હોય ત્યારે સૂર્યોદયની પહેલાં તેટલા પળે વારની પ્રવૃત્તિ થાય છે. ૪૬.

જેમકે ગુર્જર દેશમાં કર્ક સંક્રાંતિએ ઉત્કૃષ્ટ દિનમાન ઘડી ૩૩ પળ ૪૮તું હોય છે. તેમાંથી ત્રીશ બાદ કરતાં બાકી ઘડી ૩ પળ ૪૮ રહ્યાં. તેને અર્ધ ભાગ કરતાં ઘડી ૧ પળ ૫૪ રહ્યાં એટલે સૂર્યોદય થયા પછી ૧ ઘડી ને ૫૪ પળે વારનો આરંભ બાણવો.

તેજ પ્રમાણે મકર સંક્રાંતિમાં જઘન્ય દિનમાન ઘડી ૨૬ ને ૧૨ પળનું હોય છે. તેને ત્રીશમાંથી બાદ કરતાં બાકી ઘડી ૩ ને ૪૮ પળ રહ્યાં. તેને પ્રથમની જેમ અર્ધ કરતાં ૧ ઘડી ને ૫૪ પળ રહ્યાં માટે તે દિવસે સૂર્યોદય પહેલાં ૧ ઘડી ને ૫૪ પળે વારનો આરંભ થાય છે. તેવી રીતે દરેક દિનમાનના હિસાબે વારનો આરંભ બાણવો.

अहयक

क्र. सं.	वार	रवि	सोम	मंगल	बुध	गुरु	शुक्र	शनि	राहु-केतु
१	अहना स्वामी	शिव	दुर्गा	कालि के	विष्णु	अह्ना	चन्द्र	डाव	
२	,, स्वभाव	स्थिर	यर	उग्र	सम	बधु	मृदु	तीक्ष्ण	
३	स्वामित्वनी दिशा	पूर्व	वायव्य	दक्षिण	उत्तर	ईशान	अभि	पश्चिम	नैऋत्य
४	अहना वार्य	रक्त	श्वेत	रक्त	पीला	पीला	श्वेत	श्याम	श्याम
५	अहनी जति	क्षत्रिय	वैश्य	क्षत्रिय	वैश्य	ब्राह्मण	ब्राह्मण	शूद्र	शूद्र
६	,, स्वभाव	कूर	सौ. कूर	कूर	सौ. कूर	सौम्य	सौम्य	कूर	
७	,, विंग	पुरुष	स्त्री	पुरुष	स्त्री. न.	पुरुष	स्त्री	स्त्री. न.	पुरुष, नपुं.पक
८	राशि भोग-मास	मास १	धरी १उप	मास ११	मास १	मास १३	मास १	मास ३०	मास १८
९	परस्पर मैत्री	सो, मं, गु,	२, मं, गु,	२, सो, गु,	शु, श, रा,	२, सो. मं,	शु, श, रा,	शु, शु, रा,	शु, शु, रा,
१०	मध्यम अहो	बुध	मं, गु, शु. रा.	शु, श,	मं, गु, रा,	श.	मं, गु	गुरु	
११	मित्र ,,	सो, मं, गु,	रा, शु,	२, शो, गु,	२, शु,	श, सो, मं,	शु, श,	शु, शु,	
१२	शत्रु ,,	शु, श,	X	बुध	सोम	शु, शु,	२, सो,	२, सो, मं,	
१३	परस्पर अण	७	६	२	३	४	५	१	
१४	स्वधर	सिंह	कर्क	वृष, मेष	कन्या, मिथुन	धन, मीन	वृष, तुला	मकर, कुंभ	कन्या, मीन
१५	उच्य धर	मेष	वृष	मकर	कन्या	कर्क	मीन	तुला	मिथुन, धन
१६	नीच धर	तुला	वृश्चिक	कर्क	मीन	मकर	कन्या	मेष	धन, मिथुन
१७	मूण त्रिकोण	सिंह	वृष	मेष	कन्या	धन	तुला	कुंभ	कुंभ, सिंह
१८	दुर्गस्थान	९	३	६	१	११	५	१२	
१९	दुर्गस्थान	मेष	वृष	मकर	कन्या	कर्क	मीन	तुला	मिथुन, धन
२०	पसंद् स्थान	१०	१०	१०	१	१०	७	१, ३, ११	

क्र. नं.	वार	रवि	सोम	मंगल	बुध	शुक्र	शुक्र	शनि	राहु-केतु
२१	प्राण्य दृष्टि	७	७	४, ७, ८	७	५, ७, ८,	७	३, ७, १०,	५, ७, ८, १२
२२	पोष्ण दृष्टि	४, ८,	४, ८,	X	४, ८,	४, ८,	४, ८,	४, ८,	४, ८,
२३	अर्ध दृष्टि	५, ८,	५, ८,	५, ८,	५, ८,	X	५, ८,	५, ८,	५, ८,
२४	ओक्पाद् दृष्टि	३, १०	३, १०,	३, १०,	३, १०,	३, १०,	३, १०,	+	३, १०,
२५	गोचर शुद्धि	३, ६, १०, ११, १	२, ३, ५, ६, ७, ८, १०, ११, १	३, ६, १०, ११,	२, ३, ५, ७, ८, १०, ११,	२, ५, ७, ६, १०, ११	२, ३, ७, ६, १०, ११	३, ६, १०, ११,	३, ६, ३, ६,
२६	ललाट अदस्थान	१	५, ६,	१०	४	२, ३,	११, १२,	७	८, ८,
२७	कार्य अग	रूप दर्शन	सर्व	युद्ध	ज्ञान	विवाह	गमन	दीक्षा	
२८	जन्म नक्षत्र	विशा- या	कृत्तिका	पूर्वाषाढा	श्रवण	पूर्वा शुद्धयुती	ज्येष्ठा	रेवती	अश्लेषा अश्विनी
२९	दिग्मुग्ध	पूर्व	पश्चिम	दक्षिण	उत्तर	उत्तर	पूर्व	पश्चिम	दक्षिण
३०	धातु	ताम्र	मण्ड	सोनुं	कांसुं	रुपुं	मोती	सीसुं	
३१	त्रिंशश भोगदिन	दिन १	घडी ४॥	दिन १॥	दिन १	दिन १३	दिन १	दिन ३०	दिन १८
३२	द्वादशांश भोगदिन	२-३०	घडी ११॥	३-४५	२-३०	३२-३०	१-३०	७५-०	४५-० $\frac{१}{१२}$
३३	नवभांश भोगदिन घडी	३-२०	०-१५	५-०	३-२०	४३-२०	३-२०	१००-०	६०-० $\frac{१}{६}$
३४	द्वेषकाण्य भोगदिन	१०	घडी ४५	१५	१०	१३०	१०	३००	१८०-० $\frac{१}{६}$

शुभाशुभ नक्षत्र.

रोहिण्यश्विभृगाः पुष्यो हस्तश्चित्रोत्तरात्रयम् ॥  
 रेवती श्रवणश्चैव घनिष्ठा च पुनर्वसूः ॥४७॥  
 अनुराधा तथा स्वाती शुभान्येतानि भानि च ॥  
 सर्वाणि शुभकार्याणि सिद्धयन्त्येषु च भेषु च ॥४८॥

પૂર્વાત્રયં વિશાખા ચ જ્યેષ્ઠાર્દ્રામૂલમેવ ચ ॥  
 શતતારામમેતેષુ કૃત્યં સાધારણં સ્મૃતમ્ ॥૪૯॥  
 ભરણી કૃત્તિકા ચૈવ મઘાશ્લેષે તથૈવ ચ ॥  
 અત્યુગ્રં દુષ્ટકાર્યં યત્ પ્રોક્તમેષુ વિધીયતે ॥૫૦॥

રેહિણી, અશ્વિની, મૃગશિર, પુષ્ય, હસ્ત, ચિત્રા, ત્રણુ ઉત્તરા, રેવતી, શ્રવણુ, ધનિષ્ઠા, પુનર્વસુ, અનુરાધા તથા સ્વાતી; આ નક્ષત્રો શુભ છે અને સર્વ પ્રકારનાં શુભ કાર્યો આ નક્ષત્રોમાં સિદ્ધ થાય છે.

ત્રણુ પૂર્વા, વિશાખા, જ્યેષ્ઠા, આર્દ્રા, મૂલ અને શતતારા; આ નક્ષત્રો સાધારણુ છે અને તેમાં સાધારણુ કાર્ય કરવાં શુભ છે.

ભરણી, કૃત્તિકા, મઘા તથા આપ્લેષા; એ અતિ ઉગ્ર નક્ષત્રો છે અને તેમાં અત્યંત ઉગ્ર કાર્યો કરવા કહ્યું છે. ૪૭, ૪૮, ૪૯, ૫૦.

નક્ષત્રામાં વિશેષ શુભાશુભ કાર્ય.

ધ્રુવં સ્થિરમિતિ ख्यातं रोहिणी चोत्तरात्रयम् ॥  
 तत्रामरगृहग्रामाऽभिषेकाद्याः स्थिरक्रियाः ॥५१॥  
 मृगश्रित्रानुराधा च रेवती मृदुमैत्रकम् ॥  
 तत्र गीतं रतिं कुर्याद्भूषा माङ्गल्यमम्बरम् ॥५२॥  
 पुण्याश्विन्यभिजिद्वस्तं लघु क्षिप्रमुदाहृतम् ॥  
 तत्र भूषौषधज्ञानं गमनं शिल्पकं रतिः ॥५३॥  
 ज्येष्ठार्द्रा मूलमाश्लेषा तीक्ष्णं दारुणमुच्यते ॥  
 तत्र भेदो वधो बंधो मंत्रभूतादिसाधनम् ॥५४॥  
 श्रवणादित्रिभं स्वातिपुनर्वसु चरं चलम् ॥  
 तस्मिन्वाजिगजारोहो वाटिकागमनादिकम् ॥५५॥  
 भरणी च मघा पूर्वा क्रूरमुग्रमुदाहृतम् ॥  
 विषशस्त्राग्निघातादि तत्र च्छेदविनाशनम् ॥५६॥  
 विशाखा कृत्तिका चૈव मिश્રं સાધારણં સ્મૃતમ્ ॥  
 नीलोत्सर्गोऽग्निकार्यंश्च मिश्रं तत्र च सिद्धयति ॥५७॥

રેહિણી અને ઉત્તરાત્રય એટલે ઉત્તરા ક્ષત્રિણી, ઉત્તરાષાઠા તથા ઉત્તરા-ભાદ્રપદ; આ નક્ષત્રો ધ્રુવ અને સ્થિર સંજ્ઞાવાળાં છે. તેમાં દેવાલય યનાવવાં,

ગ્રામ વસાવવું; રાત્રને ગાદીએ બેસાડવો તથા સર્વ પ્રકારનાં સ્થિર કાર્ય શુભ છે. ૫૧.

મૃગશિર, ચિત્રા, અનુરાધા અને રેવતી; આ નક્ષત્રો અદુ અને મિત્રસંજક છે. તેમાં ગાયન વિદ્યા શીખવી, સ્ત્રીસંગમ કરવો, આભૂષણ પહેરવાં, માંગલિક કર્મ કરવાં તથા વસ્ત્રો પહેરવાં; એ કાર્યો કરવામાં શ્રેષ્ઠ છે. ૫૨.

પુષ્ય, અશ્વિની, અભિજિત અને હસ્ત; આ નક્ષત્રો લઘુ અને ક્ષિપ્રસંજક છે. તેમાં આભૂષણ ધારણ કરવાં, ઔષધસેવન, જ્ઞાનસંપાદન, ગમન, કારીગરી, સ્ત્રીસંગમ; એ કાર્યો કરવાં સારાં છે. ૫૩.

જ્યેષ્ઠા, આર્દ્રા, મૂલ અને આશ્લેષા; આ નક્ષત્રો તીક્ષ્ણ અને દારૂણ સંજક છે. તેમાં ભેદન, મારણ, બંધન, મંત્રસાધન, ભૂતાદિ સાધન વિગેરે કાર્યો સિદ્ધ થાય છે. ૫૪.

શ્રવણ, ધનિષ્ઠા, શતભિષા, સ્વાતિ અને પુનર્વસુ; આ નક્ષત્રો ચર અને ચલ સંજક છે. તેમાં હાથી અને ઘોડા ઉપર ચઢવું, બગીચો બનાવવો અને પ્રયાણ કરવું; એ સર્વ કાર્યો કરવાં. ૫૫.

ભરણી, મઘા અને ત્રણ પૂર્વા અર્થાત્ પૂર્વા ફાલ્ગુની, પૂર્વાષાઠા અને પૂર્વા ભાદ્ર-પદ; આ નક્ષત્રો કૂર અને ઉગ્ર સંજક છે તેથી તેમાં ઝેર આપવું, શસ્ત્ર ચલાવવું, અગ્નિ લગાડવી, મારવું, કાપવું અને વિનાશ કરવો ઇત્યાદિ કાર્યો સિદ્ધ થાય છે. ૫૬.

વિશાખા અને કૃત્તિકા; આ બે નક્ષત્રો મિશ્ર તથા સાધારણ સંજક છે. તેમાં વૃષોત્સર્ગ, અગ્નિકાર્ય અને મિશ્રકાર્ય કરવાથી સિદ્ધિ થાય છે. ૫૭.

ગૃહારંભમાં નક્ષત્ર અને વારતું ફળ.

પુણ્યધ્રુવેન્દુહરિસર્પજલૈઃ સજીવે-

સ્તદ્વાસનશ્ચ કૃતં સુતરાજ્યદં સ્યાત્ ॥

દ્વીશાશ્વિતક્ષિવસુપાશિશિવૈઃ સશુક્રે-

વારે સિતસ્ય ચ ગૃહં ધનધાન્યદં સ્યાત્ ॥૬૮॥

પુષ્ય, ઉત્તરા ફાલ્ગુની, ઉત્તરાષાઠા, ઉત્તરા ભાદ્રપદ, રોહિણી, મૃગશિર, શ્રવણ, આશ્લેષા અને પૂર્વાષાઠા; આ નક્ષત્રોમાંથી કોઈ પણ નક્ષત્ર પર ગુરૂ હોય અગર તે

નક્ષત્રના રોજે ગુરૂવાર હોય તે દિવસે ઘર કરવાનો આરંભ કરવામાં આવે તો તે ઘર પુત્ર અને રાજ્ય આપનારૂં થાય છે. ૫૮.

**સારૈઃ કરેજ્યાન્યમઘામ્બુમૂલૈઃ કૌજેઽહ્નિ વેશમાગ્નિસુતાર્દિતં સ્યાત્ ॥  
સંજૈઃ કદાસ્તાર્યમતક્ષહસ્તૈર્જસ્યૈવ વારે સુખપુત્રદં સ્યાત્ ॥૬૧॥**

હસ્ત, પુષ્ય, રેવતી, મઘા, પૂર્વાષાઢા અને મૂલ નક્ષત્રો પર મંગળ હોય અગર તે દિવસે મંગળવાર હોય તે વખતે ઘરનો આરંભ કરે તો ઘર અગ્નિથી બળી નાશ અગર પુત્રને પીડા કર્તા થાય છે. રોહિણી, અશ્વિની, ઉત્તરા શુક્રશુની, ચિત્રા અને હસ્ત; આ નક્ષત્રોમાંથી કોઈ પણ નક્ષત્ર પર બુધ હોય અગર તે નક્ષત્રના દિવસે બુધવાર હોય તે દિવસે ઘરનો આરંભ કરવામાં આવે તો સુખ આપનાર અને પુત્રદાયક થાય છે. ૫૯.

**અજૈકપાદાહિર્બુઘ્ન્યશક્રમિત્રાનિલાન્તકૈઃ ॥  
સમન્દૈર્મન્દવારે સ્યાદ્ રક્ષોભૂતયતં ગૃહમ્ ॥૬૦॥  
અગ્નિનક્ષત્રગે સૂર્યે ચન્દ્રે વા સંસ્થિતે યદિ ॥  
નિર્મિતં મંદિરં નૂનમગ્નિના દહ્યતેઽચિરાત્ ॥૬૧॥**

પૂર્વા ભાદ્રપદ, ઉત્તરા ભાદ્રપદ, જ્યેષ્ઠા, અનુરાધા, સ્વાતિ અને ભરણી; આમાંનાં કોઈપણ નક્ષત્રો પર શનિ હોય અગર તે દિવસે શનિવાર હોય તે વખતે ઘરનો આરંભ કરવામાં આવે તો તે ઘર રક્ષા અને ભૂત આહિનું નિવાસ સ્થાન થાય છે. કૃત્તિકા નક્ષત્રના ઉપર સૂર્ય અગર અંદ્રમા હોય તે દિવસે ઘરનો આરંભ કરે તો તે ઘર તૈયાર થયા પછી જલ્દી અગ્નિથી બળી ભસ્મ થાય છે. ૬૦, ૬૧.

**પુષ્ય નક્ષત્રની પ્રશંસા.**

**પાપૈર્વિદ્વે યુતે હીને ચન્દ્રતારાબલેઽપિ ચ ॥  
પુષ્યે સિદ્ધચન્તિ સર્વાણિ કાર્યાણિ મંગલાનિ ચ ॥૬૨॥**

અંદ્રમા અને તારા બલહીન હોય, પાપબ્રહ્મોથી વિધાયેલ હોય અથવા પાપબ્રહ્મોથી યુક્ત હોય તો પણ પુષ્ય નક્ષત્રમાં સર્વ મંગલિક કાર્યો સિદ્ધ થાય છે. ૬૨.



नक्षत्र कोष्ठक नं. ( १ )

	नक्षत्रनां नाम	गण	नामना अक्षर	नक्षत्र नां अक्षर	राशिनां नाम	नक्षत्रनी व्यति	नक्षत्र विंग
१	अश्विनी	दिव	यु, ये, यो, दा.	४	मेघ	वह्नि	पुरुष
२	भरणी	मनुष्य	वि, वु, वे, वो.	४	मेघ	अंजल	"
३	कृत्तिका	राक्षस	अ, ए, उ, ओ.	१ ३	{ मेघ वृषभ	आह्वय	"
४	रोहिणी	मनुष्य	ओ, वा, वि, वु.	४	वृषभ	भेदुत	"
५	मृगशिर	दिव	वे, वो, डा, डी.	२ २	{ वृषभ मिथुन	सेवक	"
६	आर्द्रा	मनुष्य	कु, ध, ड, ङ.	४	मिथुन	उग्र	स्त्री
७	पुनर्वसु	दिव	ट, ठ, ड, ढी.	३ १	{ मिथुन कुं	वह्नि	"
८	पुष्य	दिव	डु, डे, डी, डा.	४	कुं	राज	"
९	आश्लेषा	राक्षस	डि, डु, डे, डी.	४	कुं	अंजल	"
१०	मघा	राक्षस	भा, भि, भु, भे.	४	सिंह	भेदुत	"
११	पूर्वा श्रावणी	मनुष्य	भो, भा, बि, भु.	४	सिंह	आह्वय	"
१२	उत्तरा श्रावणी	मनुष्य	भे, भो, भा, भि.	१ ३	{ सिंह कन्या	राज	"
१३	दस्त	दिव	पु, प, पु, पं.	४	कन्या	वह्नि	"
१४	चित्रा	राक्षस	पे, पो, पा, पि.	२ २	{ कन्या तुला	सेवक	"
१५	स्वाति	दिव	र, रे, रो, ता.	४	तुला	अंजल	"
१६	विशाखा	राक्षस	ति, तु, ते, तो.	३ १	{ तुला वृश्चिक	अंजल	नपुंसक
१७	अनुराधा	दिव	ना, नि, नु, ने.	४	वृश्चिक	सेवक	"
१८	ज्येष्ठा	राक्षस	नो, ना, नि, नु.	४	वृश्चिक	सेवक	"
१९	मूला	राक्षस	ये, यो, ल, लि.	४	धन	उग्र	पुरुष
२०	पूर्वाषाढा	मनुष्य	लु, लु, ल, ला.	४	धन	आह्वय	"
२१	उत्तराषाढा	मनुष्य	ले, लो, ल, लि.	१ ३	{ धन	राज	"
२२	असिंहित	विधाधर	ल, लो, लो, ला.	०॥	भकर	वह्नि	"
२३	श्रवण	दिव	भि, भु, भे, भो.	४	भकर	अंजल	"
२४	धनिष्ठा	राक्षस	ग, गि, गु, गे.	२ २	{ भकर कुं	सेवक	"
२५	शतभिषा	राक्षस	गो, सा, सि, सु.	४	कुं	उग्र	"
२६	पूर्वा भाद्रपद	मनुष्य	मे, सो, द, दि.	३ १	{ कुं मीन	आह्वय	"
२७	उत्तरा भाद्रपद	मनुष्य	दु, श, ङ, थ.	४	मीन	राज	"
२८	रेवती	दिव	द, दो, थ, थी.	४	मीन	भेदुत	"

नक्षत्र कोष्ठक नं. २

नं०	नक्षत्र नाम	आकाश दिशा	नाडी	नेत्र	योनि	वैर योनि	धातु तिथि
१-	अश्विनी	उत्तर यारी	आद्य	मंद लोचन	घोडो	पाडो	ज्या
२	भरणी	उत्तर यारी	मध्य	मध्य लोचन	ढाथी	सिंह	ज्या
३	कृत्तिका	मध्यम यारी	अंत्य	सुलोचन	अकरो	वांदरो	नंदा
४	रोहिणी	मध्यम यारी	अंत्य	अंध लोचन	सर्प	नोणीयो	पूरुयां
५	मृगशिर	दक्षिण यारी	मध्य	मंद लोचन	सर्प	नोणीयो	ज्या
६	आर्द्रा	दक्षिण यारी	आद्य	मध्य लोचन	कूतरो	हरणु	नंदा
७	पुनर्वसु	दक्षिण यारी	आद्य	सुलोचन	भीवाडो	उंहर	रिक्ता
८	पुष्य	मध्यम यारी	मध्य	अंध लोचन	अकरो	वांदरो	ज्या
९	आश्लेषा	मध्यम यारी	अंत्य	मंद लोचन	भीवाडो	उंहर	नंदा
१०	मघा	उत्तर यारी	अंत्य	मध्य लोचन	उंहर	भीवाडो	रिक्ता
११	पूर्वा श्रवण	उत्तर यारी	मध्य	सुलोचन	उंहर	भीवाडो	भद्रा
१२	उत्तरा श्रवण	उत्तर यारी	आद्य	अंध लोचन	अणद	वाध	भद्रा
१३	दस्त	दक्षिण यारी	आद्य	मंद लोचन	पाडो	घोडो	पूरुयां
१४	चित्रा	मध्यम यारी	मध्य	मध्य लोचन	वाध	अणद	नंदा
१५	स्वाति	उत्तर यारी	अंत्य	सुलोचन	पाडो	घोडो	नंदा
१६	विशाखा	उत्तर यारी	अंत्य	अंध लोचन	वाध	अणद	रिक्ता
१७	अनुराधा	दक्षिण यारी	मध्य	मंद लोचन	हरणु	कूतरो	रिक्ता
१८	ज्येष्ठा	दक्षिण यारी	आद्य	मध्य लोचन	हरणु	कूतरो	ज्या
१९	मूला	दक्षिण यारी	आद्य	सुलोचन	कूतरो	हरणु	नंदा
२०	पूर्वाषाढा	दक्षिण यारी	मध्य	अंध लोचन	वाध	अणद	रिक्ता
२१	उत्तराषाढा	दक्षिण यारी	अंत्य	मंद लोचन	नोणीयो	सर्प	रिक्ता
२२	अभिजित	...	मध्य	मध्य लोचन	नोणीयो	सर्प	...
२३	श्रवण	मध्यम यारी	अंत्य	सुलोचन	वांदरो	अकरो	ज्या
२४	धनिष्ठा	मध्यम यारी	मध्य	अंध लोचन	सिंह	ढाथी	पूरुयां
२५	शतभिष्ठा	मध्यम यारी	आद्य	मंद लोचन	घोडो	पाडो	नंदा
२६	पूर्वा भाद्रपद	उत्तर यारी	आद्य	मध्य लोचन	सिंह	ढाथी	भद्रा
२७	उत्तरा भाद्रपद	उत्तर यारी	मध्य	सुलोचन	अणद	वाध	भद्रा
२८	रेवती	मध्यम यारी	अंत्य	अंध लोचन	ढाथी	सिंह	नंदा

नक्षत्र कोण्डक नं. ( ३ )

नक्षत्रनां नाम	नक्षत्रना स्वामी	नक्षत्र शुभाशुभ	ध्रुवादि संज्ञा	अधोमु- आदिसंज्ञा	नक्षत्र स्वरूप	तारा संख्या
१ अश्विनी	अश्विनीकुमार	शुभ	लघु, क्षिप्र	तिर्यङ्मुष्ण	अश्वमुष्णाकार	३
२ भरणी	यम	उग्र	कूर, उग्र	अधोमुष्ण	लग्नाकार	३
३ कृत्तिका	अग्नि	उग्र	मित्र, साधारण्य	अधोमुष्ण	क्षुराकार	६
४ रोहिणी	ब्रह्मा	शुभ	ध्रुव, स्थिर	उर्ध्वमुष्ण	शकटाकार	५
५ मृगशिर	यंद्रमा	शुभ	मृदु, मैत्र	तिर्यङ्मुष्ण	मृगमुष्णाकार	३
६ आर्द्रा	शिव	साधारण्य	तीक्ष्ण, दारुण्य	उर्ध्वमुष्ण	मण्डी समान	१
७ पुनर्वसु	अदिति	शुभ	यर, यल	तिर्यङ्मुष्ण	गुलाकार	४
८ पुष्य	पृथ्वीपति	शुभ	लघु, क्षिप्र	उर्ध्वमुष्ण	पाल्याकार	३
९ आश्लेषा	सर्प	उग्र	तीक्ष्ण, दारुण्य	अधोमुष्ण	सर्पाकार	५
१० मघा	पितर	उग्र	कूर, उग्र	अधोमुष्ण	डीव्लाकार	५
११ पूर्वा श्रावणी	लग्न	साधारण्य	कूर, उग्र	अधोमुष्ण	शय्याकार	२
१२ उत्तरा श्रावणी	अर्यमा	शुभ	ध्रुव, स्थिर	उर्ध्वमुष्ण	शय्याकार	२
१३ हस्त	सूर्य	शुभ	लघु, क्षिप्र	तिर्यङ्मुष्ण	हस्ताकार	५
१४ चित्रा	त्वष्टा	शुभ	मृदु, मैत्र	तिर्यङ्मुष्ण	भोती समान	१
१५ स्वाति	वायु	शुभ	यर, यल	तिर्यङ्मुष्ण	प्रवालाकार	१
१६ विशाखा	छंद्रामी	साधारण्य	मित्र, साधारण्य	अधोमुष्ण	तोरणाकार	४
१७ अनुराधा	मित्र	शुभ	मृदु, मैत्र	तिर्यङ्मुष्ण	भूसलाकार	४
१८ ज्येष्ठा	छंद्र	साधारण्य	तीक्ष्ण, दारुण्य	तिर्यङ्मुष्ण	कुंडलाकार	३
१९ मूला	राक्षस	साधारण्य	तीक्ष्ण, दारुण्य	अधोमुष्ण	वीथी आकार	११
२० पूर्वाषाढा	जल	साधारण्य	कूर, उग्र	अधोमुष्ण	शय्याकार	४
२१ उत्तराषाढा	विश्वदेव	शुभ	ध्रुव, स्थिर	उर्ध्वमुष्ण	गण्डताकार	३
२२ अमिजित	ब्रह्मा	शुभ	लघु, क्षिप्र	उर्ध्वमुष्ण	त्रिकोणाकार	३
२३ श्रवण	विष्णु	शुभ	यर, यल	उर्ध्वमुष्ण	त्रण्य पगलाकार	३
२४ धनिष्ठा	वसु	शुभ	यर, यल	उर्ध्वमुष्ण	सूर्याकार	४
२५ शतभिषा	वशु	साधारण्य	यर, यल	उर्ध्वमुष्ण	गोलाकार	१००
२६ पूर्वा भाद्रपद	अग्नात्	साधारण्य	कूर, उग्र	अधोमुष्ण	लीटी आकार	२
२७ उत्तरा भाद्रपद	अनित्युर्ध्व	शुभ	ध्रुव, स्थिर	उर्ध्वमुष्ण	लीटी आकार	२
२८ रेवती	पूषा	शुभ	मृदु, मैत्र	तिर्यङ्मुष्ण	मृदंगाकार	३२

## યોગનાં નામ.

વિષ્કુંભઃ પ્રીતિરાયુષ્માન્ સૌભાગ્યઃ શોભનાભિધઃ ॥  
 અતિગણ્ડઃ સુકર્માર્ણ્યો ધૃતિઃ શૂલાભિધાનકઃ ॥૬૩॥  
 ગણ્ડો વૃદ્ધિર્ધ્રુવશ્ચાથ વ્યાઘાતો હર્ષણાહ્વયઃ ॥  
 વજ્રં સિદ્ધિર્વ્યતીપાતો વરીયાન્ પરિઘઃ શિવઃ ॥૬૪॥  
 સિદ્ધિઃ સાધ્યઃ શુભઃ શુક્લો બ્રહ્મેન્દ્રોઽથ્ચ વૈધૃતિઃ ॥  
 યોગાનાં જ્ઞેયમેતેષાં સ્વનામસદૃશં ફલમ્ ॥૬૫॥

( ૧ ) વિષ્કુંભ, ( ૨ ) પ્રીતિ, ( ૩ ) આયુષ્માન્, ( ૪ ) સૌભાગ્ય, ( ૫ ) શોભન,  
 ( ૬ ) અતિગંડ, ( ૭ ) સુકર્મ, ( ૮ ) ધૃતિ, ( ૯ ) શૂલ, ( ૧૦ ) ગંડ, ( ૧૧ ) વૃદ્ધિ,  
 ( ૧૨ ) ધ્રુવ, ( ૧૩ ) વ્યાઘાત, ( ૧૪ ) હર્ષણ, ( ૧૫ ) વજ્ર, ( ૧૬ ) સિદ્ધિ, ( ૧૭ )  
 વ્યતિપાત, ( ૧૮ ) વરીયાન્, ( ૧૯ ) પરિઘ, ( ૨૦ ) શિવ, ( ૨૧ ) સિદ્ધિ, ( ૨૨ ) સાધ્ય,  
 ( ૨૩ ) શુભ, ( ૨૪ ) શુક્લ, ( ૨૫ ) બ્રહ્મા, ( ૨૬ ) ઐંદ્ર અને ( ૨૭ ) વૈધૃતિ; આ  
 સત્તાવીસ યોગ છે અને તેમનાં પોતાના નામ પ્રમાણે ૩૫ જાણવાં. ૬૩, ૬૪, ૬૫.

## અશુભ યોગની તજવાની ઘડી.

વૈધૃતિર્વ્યતીપાતાર્ણ્યૌ સંપૂર્ણ વર્જયેન્દ્રુમે ॥  
 વજ્રવિષ્કુંભયોશ્ચૈવ ઘટિકાત્રયમાદિમમ્ ॥૬૬॥  
 પરિઘાર્ધં પશ્ચ શૂલે વ્યાઘાતે ઘટિકાનવમ્ ॥  
 ગણ્ડાતિગણ્ડયોઃ ષડ્ ચ હેયાઃ સર્વેષુ કર્મસુ ॥૬૭॥  
 એતેષામપિ યોગાનાં શેષં સાધારણં સ્મૃતમ્ ॥  
 એકે વિરુદ્ધયોગાનાં પાદમાદ્યં ત્યજન્તિ હિ ॥૬૮॥

વૈધૃતિ અને વ્યતીપાત નામના બે યોગો શુભ કાર્યમાં સંપૂર્ણ તજી દેવા, વજ્ર,  
 અને વિષ્કુંભ યોગની પ્રથમની ત્રણ ઘડી ત્યાગવી, પરિઘ યોગનો પૂર્વાર્ધ, શૂલ યોગની  
 પાંચ ઘડી, વ્યાઘાત યોગની નવ ઘડી, ગંડ અને અતિગંડ યોગની છ છ ઘડી સર્વ  
 શુભ કાર્યોમાં ત્યાગવી. તેમજ ઉપર કહેલા આ યોગોનો શેષ ભાગ પણ સાધારણ  
 જાણવો અને તે સાધારણ ક્ષણદાતા છે. કેટલાક આચાર્યો વિરુદ્ધ યોગોનો પહેલો પાદજ  
 તજવો એમ કહે છે. ૬૬, ૬૭, ૬૮.

## કરણ પ્રકરણ.

કરણાનિ ચરાહ્યાનિ બવબાલવકૌલવમ્ ॥  
 તૈત્તિલં ગરવાણિજ્યે વિષ્ટિરેતાનિ સપ્ત ચ ॥૬૯॥  
 ગતાશ્ચ તિથયો દ્વાભ્યાં નિઘ્નાઃ શુક્લાદિતઃ ક્રમાત્ ॥  
 બવાશ્ચ કરણં પૂર્વે જ્ઞેયં સૈકં પરે દલે ॥૭૦॥  
 પરે કૃષ્ણચતુર્દશ્યાં દલે ચ શકુનિર્ભવેત્ ॥  
 દર્શો ચતુષ્પદં નાગં પૂર્વાપરવિભાગયોઃ ॥૭૧॥  
 શુક્રે પ્રતિપદઃ પૂર્વે દલે કિંસ્તુઘ્નસંજ્ઞકમ્ ॥  
 एतेषां करणानां हि चतुष्कं स्थिरसंज्ञकम् ॥૭૨॥

(૧) બવ, (૨) બાલવ, (૩) કૌલવ, (૪) તૈત્તિલ, (૫) ગર, (૬) વાણિન્ય અને (૭) વિષ્ટિ; આ સાત કરણ ચરસંજ્ઞક છે. ૬૯.

શુકલ પક્ષની પ્રતિપદાથી ગત તિથિઓને બમણી કરે અને જે અંક આવે તે અનુક્રમે બવાદિ કરણ તિથિના પૂર્વાર્ધમાં થાય છે અને જો તિથિના ઉત્તરાર્ધમાં કરણ બાણવી હોય તો બમણી કરેલી ગત તિથિઓમાં એક (૧) ઉમેરી બવાદિ કરણ બાણવી અને એટલું ધ્યાનમાં રાખવું કે દરેક તિથિને બે કરણ ભોગવે છે.

કૃષ્ણપક્ષની ચૌદશના બીજા ભાગમાં શકુનિ કરણ આવે છે અને અમાસના પહેલા ભાગમાં ચતુષ્પદ તથા બીજા ભાગમાં નાગ કરણ આવે છે તેમજ શુકલ પક્ષની પ્રતિપદાના પહેલા ભાગમાં કિંસ્તુઘ્ન કરણ આવે છે. આ ચારે કરણોની સ્થિર સંજ્ઞા બાણવી. ૭૦, ૭૧, ૭૨.

## કરણોના સ્વામી.

इन्द्रो ब्रह्मा तथा मित्रश्चार्यमाभूरमायमाः ॥  
 कलिधर्माक्षनागाजः करणानामधीश्वराः ॥૭૩॥

(૧) ઈન્દ્ર, (૨) બ્રહ્મા, (૩) મિત્ર, (૪) અર્યમા, (૫) પૃથ્વી, (૬) લક્ષ્મી, (૭) યમ, (૮) કલિ, (૯) વૃષ, (૧૦) સર્પ અને (૧૧) વાયુ; આ ક્રમે બવાદિ કરણોના સ્વામી બાણવા. ૭૩.

## કરણોમાં કરવાનાં કાર્ય.

बवे पौष्टिककार्याणि विप्रकर्माणि बालवे ॥  
 कौलवे स्त्रीसुहृत्कर्म तैत्तिले सुभगाप्रियम् ॥૭૪॥

गरे बीजाश्रितं कुर्याद्वाणिज्यं वणिजे चरेत् ॥  
 दाहपातादिकं विष्टयां न शुभं तत्र किञ्चन ॥७५॥  
 शकुनावौषधं मंत्रसाधनं पौष्टिकं चरेत् ॥  
 राज्यं गोविप्रयोः कर्म पितृकार्यं चतुष्पदे ॥७६॥  
 सौभाग्यं दारुणं नागे किंस्तुम्भे मंगलं चरेत् ॥  
 एवंविधश्च विज्ञेयः करणानां कार्यविस्तरः ॥७७॥

अव करणुमां पौष्टिक कर्म, आलवमां आह्वणानां कर्म, कौलवमां स्त्री अने भित्रनां कर्म, तैत्तिलमां सौभाग्यवती स्त्रीने प्रिय कार्य, गरमां भेतरमां णी वावपुं तथा हुण जेतपुं, वणिजमां वाणिज्य कर्म अने विष्टिमां-लद्राभां-अग्नि लगाउवी, पाउपुं विगेरे दुष्ट कर्म करवां परंतु कोष्ठं पणु शुभ कर्म करवुं नहि. शकुनिमां औषध सेवन, मंत्रसाधना, पौष्टिक कार्य, अतुष्पादमां राज्यकर्म, गौआह्वण कर्म अने पितृकार्य, नागमां सौभाग्य कर्म तथा दाइण कर्म अने किंस्तुम्भ करणुमां मंगल कार्य करवां. आ प्रमाणे करणुनेो कार्यविस्तार ज्ञापुवो. ७४, ७५, ७६, ७७.

करण चक्र.

शुक्ल पक्षनी तिथि ३० धडी		कृष्ण पक्षनी तिथि ३० धडी		करणानां नाम	स्वामी	स्थिति संज्ञा	शुभाशुभ कार्य
पूर्व भाग	उत्तर भाग	पूर्व भाग	उत्तर भाग				
१	०	०	०	किंस्तुम्भ	वायु	स्थिर	शुभ कार्य करवां
५	८	११५	४११	अव	धन्व	चर	वृत्तोत्सव, देवण, तलाव कराववां.
२	६	५१२	११८	आलव	ब्रह्मा	चर	आह्वणानां कर्म करवां.
६	१३	२६	५१२	कौलव	मित्र	चर	स्त्री अने भित्रनां कर्म करवां.
३	१०	६१३	२६	तैत्तिल	सूर्य	चर	विवाहादि मंगण कार्य करवां.
७	४	३१०	६१३	गर	भूमि	चर	णीज वावपुं, हुण जेतपुं.
४	११	७१४	३१०	वणिज	लक्ष्मी	चर	देवप्रतिष्ठा, धर, दुकान आंधीवी.
८	१५	१४११	७१४	विष्टि	धम	चर	शुभ कर्म न करवां. विप, शत्रुने लणुवो, क्रूर कर्म करवां.
०	०	०	०	शकुनि	अलि	स्थिर	मंत्र साधन, औषध सेवन, अल पूज, पौष्टिक कर्म करवां.
०	०	०	०	अतुष्पाद	वृष	स्थिर	राज्यालिषेक, गाय, बेस लेवी अने भित्र कार्य करवां.
०	०	०	०	नाग	सर्प	स्थिर	सौभाग्य कर्म, युध्दे जपुं, धैर्य राणपुं, विद्याभ्यास करवो.

ભદ્રા સંબંધમાં વિશેષ.

एकादश्यां चतुर्ध्याञ्च शुक्ले भद्रा परे दले ॥

अष्टम्यां पौर्णिमायाञ्च भद्रा पूर्वदले स्मृता ॥७८॥

तृतीयायां दशम्याञ्च कृष्णपक्षे परे दले ॥

सप्तम्याञ्च चतुर्दश्यां भद्रा पूर्वदले भवेत् ॥७९॥

શુકલ પક્ષની અગિયારસ તથા ચોથના રોજ તિથિના ઉત્તરાર્ધ એટલે બીજા ભાગમાં ભદ્રા રહે છે, અને શુકલ પક્ષની આઠમ તથા પૂર્ણિમાના દિવસે તિથિના પૂર્વાર્ધ એટલે પહેલા ભાગમાં ભદ્રા રહે છે અને કૃષ્ણ પક્ષના ત્રીજ તથા દશમના દિવસે ઉત્તરાર્ધ ભાગમાં તથા કૃષ્ણ પક્ષની સાતમ તેમજ ચોથના દિવસે પૂર્વાર્ધમાં ભદ્રા હોય છે. ૭૮, ૭૯.

ભદ્રાનું અંગ વિભાગનું ફળ.

पञ्चनाड्यो मुखे चैका कण्ठे तु हृदये दश ॥

पञ्च नाभौ कटौ षट् च विष्टेः पुच्छं घटित्रयम् ॥८०॥

कार्यनाशो मृतिर्लक्ष्म्या नाशो बुद्धेर्हृतिः कलिः ॥

ज्ञेयं क्रमात्फलं विष्टेरिदમજ્જસમુદ્ભવમ્ ॥

कार्येऽत्यावश्यके विष्टेर्मुखमात्रं परित्यजेत् ॥८१॥

પાંચ ( ૫ ) ઘડી મુખમાં, એક ( ૧ ) કંઠમાં, દશ ( ૧૦ ) હૃદયમાં, પાંચ ( ૫ ) નાભિમાં, છ ( ૬ ) કટિ ( કેડ )માં અને ત્રણ ( ૩ ) પૂંછડામાં એવી રીતે ત્રીસ ( ૩૦ ) ઘડિયોના વિભાગથી ભદ્રાનાં છ અંગો સમજવાં તથા કાર્યનાશ, મૃત્યુ, લક્ષ્મીનાશ, બુદ્ધિનાશ, કલેશ અને જ્ય; આ પ્રમાણે અનુક્રમે ભદ્રાનાં છ અંગોનાં ફળ જાણવાં. પરંતુ જો અતિ આવશ્યક કાર્ય હોય તો ભદ્રાનું મુખમાત્ર ત્યાગવું. ૮૦, ૮૧.

કલ્યાણી ભદ્રા.

सुरभे वत्स ! या भद्रा सोमे सौम्ये सिते गुरौ ॥

कल्याणी नाम सा प्रोक्ता सर्वकार्याणि साधयेत् ॥८२॥

હે વત્સ ! દેવ નક્ષત્રમાં સોમ, બુધ, શુક અને ગુરુવારે જે ભદ્રા આવે છે તેને કલ્યાણી ભદ્રા કહી છે અને તે સર્વ કાર્યોને સાધનારી છે. ૮૨.

ભદ્રાના દોષોનો અપવાદ.

तिथेः पूर्वार्धजा रात्रौ दिने भद्रा परार्द्धजा ॥

भद्रा दोषो न तत्र स्यात् कार्येऽत्यावश्यके सति ॥८३॥

અજત્રયેઽન્જે લિઙ્ગે ચ ભદ્રા સ્વર્લોકચારિણી ॥  
 કન્યાદ્વયે ધનુર્યુગ્મે ચન્દ્રે ભદ્રા રસાતલે ॥૮૪॥  
 કુંભે મીને તથા કર્કે સિંહે ચન્દ્રે મુવિ સ્થિતા ॥  
 મૂર્લોકસ્થા સદા ત્યાજ્યા સ્વર્ગપાતાલગા શુભા ॥૮૫॥  
 વૈદ્યુતિર્વ્યતિપાતશ્ચ વિષ્ટિશ્ચ મૌમવાસરઃ ॥  
 તથૈવ દુષ્ટતારાઃ સ્યુર્મધ્યાહ્નાત્પરતઃ શુભાઃ ॥૮૬॥

તિથિની પૂર્વાર્ધ ભાગની ભદ્રા રાત્રિમાં તથા ઉત્તરાર્ધની ભદ્રા દિવસે આવે તે અતિ આવશ્યક કાર્યમાં ભદ્રાનો દોષ આવતો નથી.

મેષ, વૃષ, મિથુન અને વૃશ્ચિકના ચંદ્રમામાં ભદ્રા સ્વર્ગ લોકમાં; કન્યા, તુલા, ધન અને મકરના ચંદ્રમામાં ભદ્રા પાતાલ લોકમાં તથા કુંભ, મીન, કર્ક અને સિંહના ચંદ્રમામાં ભદ્રા મૃત્યુ લોકમાં રહે છે. ભૂલોક (પૃથ્વી) ની ભદ્રા સર્વદા તજવી અને સ્વર્ગ તથા પાતાલ લોકની ભદ્રા સર્વદા શુભ બાણવી.

### ભદ્રા ચક્ર

પક્ષ	તિથિ	ભદ્રાનો વાસ તથા નામ	ઘડી સંખ્યા	સ્થાન ક્ષણ	ચંદ્રમા	સ્થાન	ફળ
કૃષ્ણ પક્ષ	૩ ૧૦	આ તિથિઓના ખીજા ભાગમાં ભદ્રા રહે છે, સર્પિણી નામ	૩	પુચ્છ વિજય	મેષ વૃષ મિથુન	સ્વર્ગ લોક	સુખ
શુકલ પક્ષ	૪ ૧૧	આ તિથિઓના ખીજા ભાગમાં ભદ્રા રહે છે, વૃશ્ચિકી નામ	૬	કટિ સુદ્ધિ નાશ	વૃશ્ચિક		
કૃષ્ણ પક્ષ	૭ ૧૪	આ તિથિઓના પહેલા ભાગમાં ભદ્રા રહે છે, સર્પિણી નામ	૫	નાભિ સુદ્ધિ નાશ	કન્યા તુલા ધન મકર	પાતાલ લોક	ધન પ્રાપ્તિ
શુકલ પક્ષ	૮ ૧૫	આ તિથિઓના પહેલા ભાગમાં ભદ્રા રહે છે, વૃશ્ચિકી નામ	૧૦	હૃદય લક્ષ્મી નાશ	કુંભ		
			૧	કંઠ મૃત્યુ	મીન કર્ક	મૃત્યુ લોક	અશુભ
			૫	મુખ, કાર્યનાશ	સિંહ		



વૈદ્યુતિ યોગ, વ્યતિપાત, લદ્રા, મંગળવાર અને દુષ્ટતારા; આ સર્વ મધ્યાહ્ન ( અપોરના આર વાગ્યા ) પછી શુભ જાણવાં. ૮૩, ૮૪, ૮૫, ૮૬.

ચંદ્રનું શુભાશુભ ફળ.

સ્વજન્મરાશિમારમ્ય ચન્દ્રરાશિસ્થિતં ફલમ્ ॥  
 ચન્દ્રે જન્મસ્થિતે પુષ્ટિર્દ્વિતીયે નો સુખં ભવેત્ ॥૮૭॥  
 તૃતીયે ધનલાભશ્ચ ચતુર્થે રોગસંભવઃ ॥  
 પશ્ચમે કાર્યનાશશ્ચ ષષ્ટે દ્રવ્યાગમો મહાન્ ॥૮૮॥  
 સપ્તમે ભૂપસન્માનસ્ત્વષ્ટમે મરણં ધ્રુવમ્ ॥  
 નવમે ચ મયં જ્ઞેયં દશમે કાર્યસંપદમ્ ॥  
 એકાદશેર્થલાભશ્ચ દ્વાદશે વિવિધાપદઃ ॥૮૯॥

પોતાની જન્મરાશિથી ચંદ્રમાની રાશિ સુધીનું ફળ કહેવામાં આવે છે.

ચંદ્રમા જન્મરાશિમાં સ્થિત હોય તો પુષ્ટિ, બીજાં હોય તો સુખની અપ્રાપ્તિ, ત્રીજાં ધન લાભ, ચોથાં હોય તો રોગની ઉત્પત્તિ, પાંચમો કાર્યનાશ, છઠ્ઠો મોટી દ્રવ્ય પ્રાપ્તિ, સાતમો રાજસન્માન, આઠમો મરણ, નવમો ભય, દશમો કાર્ય સંપત્તિ, અગિયારમો દ્રવ્યલાભ અને બારમો ચંદ્ર હોય તો અનેક જાતની ઉપાધિ કરે. ૮૭, ૮૮, ૮૯.

શુકલપક્ષ વિશેષ.

દ્વિતીયઃ પશ્ચમશ્ચન્દ્રો નવમશ્ચ શુભપ્રદઃ ॥  
 શુકલપક્ષે વિશેષોઽયં તુલ્યમન્યત્તથોભયોઃ ॥૯૦॥  
 ચન્દ્રસ્યૈવ બલં શુક્રે ન તુ તારાપ્રધાનતા ॥  
 રાત્રૌ કાન્તે બલોપેતે સ્વાતંત્ર્યં ન ચ યોષિતઃ ॥૯૧॥  
 કૃષ્ણપક્ષે તુ તારાયા બલં ગ્રાહ્યં સદા યતઃ ॥  
 ક્ષીણે વા પ્રોષિતે કાન્તે ગાર્હસ્થ્યં ગેહિની ચરેત્ ॥૯૨॥

શુકલ પક્ષમાં બીજાં, પાંચમો અને નવમો ચંદ્રમા વિશેષ શુભપ્રદ છે. શુકલ પક્ષમાં આ વિશેષતા જાણવી અને તે સિવાયના અન્ય ચંદ્રમા બંને પક્ષમાં સમાન ફળ આપનારા છે.

શુકલ પક્ષમાં ચંદ્રમાનું જ બલ પ્રધાન ગણાય છે, તારાનું બલ ગણાતું નથી. કારણ કે જેમ પતિ બલસંપન્ન હોય તો રાત્રિએ સ્ત્રીની સ્વતંત્રતા રહેતી નથી તેમ શુકલ પક્ષની રાત્રિએ ચંદ્ર બલવાન હોવાથી તારાની પ્રધાનતા રહેતી નથી.

પરંતુ કૃષ્ણપક્ષમાં સર્વદા તારાનું બલ ગ્રહણ કરવું. કેમકે જ્યારે પતિ ક્ષીણ થાય છે અથવા વિદેશ જાય છે ત્યારે ઘરનું સ્વામીપણું ઘરની સ્ત્રીજ કરે છે. ૯૦, ૯૧, ૯૨.

તારા બલ.

જનિભાન્નવકેષુ ત્રિષુ જનિકર્માધાનસંજ્ઞિતાઃ પ્રથમાઃ ॥

તાભ્યસ્ત્રિપશ્ચસપ્તમતારાઃ સ્યુર્નહિ શુભાઃ ક્વચન ॥૧૩॥

જન્મ નક્ષત્ર યા નામના નક્ષત્રથી આરંભ કરીને દિન યા નક્ષત્ર સુધી ગણી નવ નવની ત્રણ પંક્તિ કરવી. એ ત્રણે પંક્તિની પ્રથમ તારાઓનાં નામ ક્રમથી જન્મતારા, કર્મતારા અને આધાન તારા જાણવાં. એ ત્રણે પંક્તિમાં, ત્રીજી, પાંચમી અને સાતમી અશુભ જાણવી ૯૩.

તારાનું કોષ્ટક.

૧ જન્મ	૨ સંપત	૩ વિપત	૪ ક્ષેમ	૫ યર્મ	૬ સધન	૭ નિધન	૮ મૈત્રી	૯ પરમ મૈત્રી
૧૦ કર્મ	૧૧ ,,	૧૨ ,,	૧૩ ,,	૧૪ ,,	૧૫ ,,	૧૬ ,,	૧૭ ,,	૧૮ ,,
૧૯ આધાન	૨૦ ,,	૨૧ ,,	૨૨ ,,	૨૩ ,,	૨૪ ,,	૨૫ ,,	૨૬ ,,	૨૭ ,,

આ તારાઓમાં પ્રથમ, બીજી અને આઠમી તારા મધ્યમ કૃપા આપનારી છે. ત્રીજી, પાંચમી અને સાતમી તારા અધમ છે તથા ચોથી, છઠ્ઠી અને નવમી તારા શ્રેષ્ઠ કહી છે.

ઋક્ષં ન્યૂનં તિથિર્ન્યૂના ક્ષપાનાથોઽપિ ચાષ્ટમઃ ॥

તત્સર્વં ક્ષોભયેત્તારા ષટ્ચતુર્થનવસ્થિતા ॥૧૪॥

નક્ષત્ર અશુભ હોય, તિથિ અશુભ અને ચંદ્રમઃ અશુભ હોય તોપણ છઠ્ઠી, ચોથી અને નવમી તારા સર્વને કળાવી દે છે. ૯૪.

યાત્રાયુદ્ધવિવાહેષુ જન્મતારા ન શોભના ॥

શુભાઽન્યશુભકાર્યેષુ પ્રવેશે ચ વિશેષતઃ ॥૧૫॥

યાત્રા, યુદ્ધ અને વિવાહમાં જન્મની તારા સારી નથી પરંતુ બીજા શુભ કાર્યમાં જન્મની તારા શુભ છે અને પ્રવેશ કાર્યમાં તે વિશેષ કરીને શુભ છે. ૯૫.

ચંદ્રની દિશા.

મેષે ચ સિંહે ધનપૂર્વભાગે વૃષે ચ કન્યામકરે ચ યામ્યે ॥

મિથુને ચ તૂલે ઘટપશ્ચિમાયાં કર્કે ચ મીને ચ અલિ ઉત્તરાયામ્ ॥૧૬॥

ચંદ્ર મેષ, સિંહ અને ધન રાશિનો થાય ત્યારે પૂર્વમાં; વૃષભ, કન્યા અને મકરનો દક્ષિણમાં; મિથુન, તુલા અને કુંભનો પશ્ચિમમાં તથા કર્ક, મીન અને વૃશ્ચિકનો થાય ત્યારે ઉત્તર દિશામાં હોય છે. ૯૬.

ચંદ્રની દિશાનું ફળ.

સન્મુખે ચાર્પલામં તુ દક્ષિણે સુખસંપદઃ ॥

પશ્ચિમે કુરુતે મૃત્યું વામે ચન્દ્રો ધનક્ષયમ્ ॥૧૭॥

પ્રયાણમાં ચંદ્ર સન્મુખ હોય તો અર્થ લાભ-ધન પ્રાપ્તિ કરાવે, જમણી બાજુએ હોય તો સુખ સંપદા આપે, પાછળ હોય તો મરણ નીપજવે અને ડાબી બાજુએ હોય તો ધનનો ક્ષય કરે. ૯૭.

અન્ય દોષોને હરનાર ચંદ્ર.

કરણભગણદોષં વારસંક્રાન્તિદોષં,

કૃતિથિકુલિકદોષં યામયામાર્ધદોષમ્ ॥

કુજશનિરવિદોષં રાહુકેત્વાદિદોષં,

હરતિ સકલદોષં ચન્દ્રમાઃ સન્મુખસ્થઃ ॥૧૮॥

સન્મુખ રહેલો ચંદ્ર કરણ, નક્ષત્ર, વાર, સંક્રાન્તિ, કૃતિથિ, કુલિક, પ્રહર, ચૌઘડિયાં, મંગળ, શનિ, રવિ, રાહુ, કેતુ વિગેરે પ્રહોના દોષ તેમજ અન્ય બધા દોષોને હરે છે. ૯૮.

ચારે દિશામાં ફરતા ચંદ્રની ઘડી.

નાઙ્યઃ સપ્તદશ પ્રાચ્યાં યામ્યાં તિથિમતાસ્તતઃ ॥

તતઃ સ્વર્ગમિતાઃ પ્રત્યગુત્તરસ્યાં તુ ષોડશ ॥૧૯॥

પુનઃ સપ્તદશ પ્રાચ્યાં દક્ષિણસ્યાં ચતુર્દશ ॥

પશ્ચિમે નવસંખ્યાસ્તા ઉદિચ્યાં પશ્ચભૂમિતાઃ ॥૨૦॥

વારદ્વયં ભ્રમશ્ચેન્દોઃ સ્વવાસસ્થાનતઃ ક્રમાત્ ॥

૧૭ ઘડી પૂર્વમાં, ૧૫ ઘડી દક્ષિણમાં, ૨૧ ઘડી પશ્ચિમમાં, ૧૬ ઘડી ઉત્તરમાં અને ફરી પાછો ૧૭ ઘડી પૂર્વમાં, ૧૪ ઘડી દક્ષિણમાં, ૨૦ ઘડી પશ્ચિમમાં તથા ૧૫ ઘડી ઉત્તરમાં રહે છે. આ પ્રમાણે ચંદ્રમા પોતાના નિવાસ સ્થાનથી અનુક્રમે ચારે દિશાઓમાં બે વાર ફરી વળે છે તો પણ ચંદ્રમા તે એકજ રાશિમાં સ્થિતિ કરી રહે છે પરંતુ ફળ તે તેજ દિશાનું આવે છે કે જે દિશામાં તે રહે છે. ૯૯, ૧૦૦, ૧૦૧.

राशि लक्षण चक्र.

नाम	मेघ	वृष	मिथुन	कर्क	सिंह	कन्या	तुला	वृश्चिक	धन	मकर	कुंभ	मीन
नामना अक्षर	अ, वा, घ	आ, वा, उ	क, छ, ध	ज, ङ, ङा	भा, टा	पा, ङ, ङु	र, ता	नो, या	ल, ङ, क, ध	फा, ङ, शनि	गो, सा	ह, या, अ, था
स्वामी	बोम	शुक्र	सुध	सोम	रवि	सुध	शुक्र	बोम	शुक्र	शनि	शनि	शुक्र
शुक्लनिशांशो	२७	२०	१७	४-८	१८	४-८	२४	१२	१७	२२	२६	४-८
शुक्लनवमांशो	७-८	३-५	६	१-३	६	३	८-८	४	६-७-८	५	६-८	१-३
मास	चैत्र	वैशाख	ज्येष्ठ	असाढ़	श्रावण	भाद्रपद	आसो	कार्तिक	मार्गशीर्ष	पौष	महा	फाल्गुण
ऋतु	वसंत	ग्रीष्म	श्रीष्म	वर्षा	वर्षा	शरद	शरद	हेमंत	हेमंत	शिशिर	शिशिर	वसंत
रविदग्धा तिथि	६	४	८	६	१०	८	१२	१०	२	१२	४	२
चंद्रदग्धा तिथि	४	१०	४	१०	६	१२	६	१२	२	८	२	८
दूर तिथि	१-५	२-५	३-५	४-५	६-१०	७-१०	८-१०	८-१०	११-१५	१२-१५	१३-१५	१४-१५
स्वहृप	अक्षरौ	गण्ड	दंपति	क्रायमो	शैलान्तारी	कन्या	त्राज्यु	वीक्षी	अश्वतर	भृग	श्रावणानंतर	माछु

रंग	लास	श्वेत	शीतललासोः	शीतललासः	दीप्तालासः	पाँड, धोणो	निचित्र	क्राणो	पिगल पीणो	पिगल पीणो	त्रिवो	पणोपणु	शुभमसादय
द्विशान्भो	पूर्व	दक्षिण्यु	पश्चिम	उत्तर	पूर्व	पूर्व	दक्षिण्यु	पश्चिम	उत्तर	पूर्व	दक्षिण्यु	पश्चिम	उत्तर
स्वभावा	थर	स्थिर	द्विरन्वभाव	थर	स्थिर	स्थिर	द्विरन्वभाव	थर	स्थिर	द्विरन्वभाव	थर	स्थिर	द्विरन्वभाव
विंग	पुरुष	स्त्री	पुरुष	स्त्री	पुरुष	पुरुष	स्त्री	पुरुष	स्त्री	पुरुष	स्त्री	पुरुष	स्त्री
उन्वय ग्रहो	रवि	सोम	राहु	शुक्र	शुक्र	शुक्र	शुक्र	शनि	रवि	शुक्र	शुक्र	शुक्र	शुक्र
नीय ग्रहो	शनि	शुक्र	शुक्र	शुक्र	शुक्र	शुक्र	शुक्र	शनि	सोम	राहु	शुक्र	शुक्र	शुक्र
अवी ग्रहो	प	रवि, सोम	प	रवि, सोम	प	प	रवि, सोम	प	रवि, सोम	प	रवि, सोम	प	रवि, सोम
पडाष्टक	वृश्चिक	धन	मकर	कुंभ	मीन	मीन	मेघ	वृष	मिथुन	कर्क	सिंह	कन्या	तुला
पडाष्टकचुं इण	प्राति	शत्रु	प्राति	शत्रु	प्राति	प्राति	शत्रु	प्राति	शत्रु	प्राति	शत्रु	प्राति	शत्रु
अपीया आरे	मीन	मेघ	वृष	मिथुन	कर्क	कर्क	सिंह	कन्या	तुला	वृश्चिक	धन	मकर	कुंभ
" इण	श्रेष्ठ	अशुभ	श्रेष्ठ	अशुभ	श्रेष्ठ	श्रेष्ठ	शुभ	श्रेष्ठ	अशुभ	श्रेष्ठ	अशुभ	श्रेष्ठ	अशुभ
नवपयंक	सिंह	कन्या	वृश्चिक	धन	शुभ	धन	मकर	कुंभ	मीन	मेघ	वृष	मिथुन	कर्क
" इण	शुभ	शुभ	शुभ	शुभ	शुभ	शुभ	मध्यम	शुभ	शुभ	शुभ	शुभ	मध्यम	मध्यम

आर राशिना पुत्र्य तथा स्त्रीना घात यंद्रादि.

राशिनां नाम	मेघ	वृष	मिथुना	कर्क	सिंह	कन्या	तुला	वृश्चिक	धन	मकर	कुंभ	मीन
घात मास	कार्तिक	मार्ग-शार्प	व्यापाठ	गोप	न्येष्ट	भाद्र-रवौ	महा	आसौ	श्रावण	वैशाख	चैत्र	क्रावण
” तिथि	१,६, ११	५,१०, १५	२,७, १२	१,७, १२	३,८, १३	५,१०, १५	४,९, १४	१,६, ११	८,३, १३	४,९, १४	३,८, १३	५,१०, १५
” वार	रवि	शनि	सोम	शुभ	शनि	शनि	शुक्र	शुक्र	शुक्र	मंगल	शुक्र	शुक्र
” नक्षत्र	मघा	इस्त	स्वाति	अनु-राधा	मूल	श्रवण	शत-भिषा	रेवती	भरणी	शे-हिष्ठी	आर्द्रा	आ-श्लेषा
” योग	विष्कुल	सुकर्मा	परिध	व्या-घात	धृति	शत्रु	सुकर्मा	व्यति-पात	वज्र	वैधृति	गंड	वज्र
” करण	अव	शकुनि	यतु-प्याठ	नाग	अव	कौलप	तैत्तिल	गर	तैत्तिल	शकुनि	डिग्गुल	यतु-प्याठ
” पक्षर	१ लो	४ थो	३ न्ने	१ लो	१ लो	१ लो	४ थो	१ लो	१ लो	४ थो	३ न्ने	४ थो
” सूर्य	४ थो	८ मो	१२ मो	५ मो	९ मो	१ लो	६ हो	१० मो	७ मो	११ मो	२ न्ने	३ न्ने
” यंद्र	१ लो	५ मो	९ मो	२ न्ने	६ हो	१० मो	४ थो	७ मो	४ थो	८ मो	११ मो	१२ मो
” स्त्री यंद्र	१ लो	८ मो	७ मो	९ मो	६ हो	३ न्ने	४ थो	२ न्ने	१० मो	११ मो	५ मो	१२ मो
” मंगल	५ मो	९ मो	१ लो	६ हो	१० मो	२ न्ने	७ मो	११ मो	८ मो	१२ मो	३ न्ने	४ थो
” शुभ	२ न्ने	६ हो	१० मो	३ न्ने	७ मो	१ लो	८ मो	८ मो	५ मो	९ मो	१२ मो	१ लो
” शुक्र	६ हो	२ न्ने	११ मो	७ मो	११ मो	३ न्ने	५ मो	१२ मो	९ मो	१ लो	४ थो	३ न्ने
” शनि	७ मो	१० मो	३ न्ने	८ मो	१२ मो	४ थो	९ मो	१ लो	१० मो	७ मो	५ मो	२ न्ने
” राहु	३ न्ने	७ मो	११ मो	४ थो	८ मो	१२ मो	५ मो	९ मो	१ लो	१० मो	१ लो	६ हो
” राहु	८ मो	१२ मो	४ थो	९ मो	१ लो	५ मो	१० मो	२ न्ने	११ मो	३ न्ने	६ हो	७ मो
” लक्ष्म	१ सुं	२ सुं	४ सुं	७ सुं	१० सुं	१२ सुं	६ सुं	८ सुं	९ सुं	११ सुं	३ सुं	५ सुं

ગ્રહબલ અને ચંદ્રબલ વિષે.

ઉદ્ગાહે ચોત્સવે જીવઃ સૂર્યો મૂપાલદર્શને ॥

સંગ્રામે ધરણીપુત્રો વિદ્યાભ્યાસે બુધો બલી ॥૧૦૨॥

યાત્રાયાં માર્ગવઃ પ્રોક્તો દીક્ષાયાઞ્ચ શનૈશ્ચરઃ ॥

ચન્દ્રમાઃ સર્વકાર્યેષુ પ્રશસ્તો ગૃહ્યતે બુધૈઃ ॥૧૦૩॥

વિવાહ અને ઉત્સવમાં ગુરુનું બળ, રાજદર્શનમાં સૂર્યનું બળ, સંગ્રામમાં મંગળનું બળ, વિદ્યાભ્યાસમાં બુધનું બળ, યાત્રામાં શુક્રનું બળ, દીક્ષા લેવામાં શનિનું બળ અને સર્વ કાર્યોમાં ચંદ્રમાનું બળ પ્રશસ્ત છે, તેથી બુદ્ધિમાન પુરૂષે તેનું બળ ગ્રહણ કરી કાર્યારંભ કરે છે. ૧૦૨, ૧૦૩.

તિથિવાર સિદ્ધિયોગ.

एकादशी जीवदिने च वष्टी भौमे त्रयोदश्यपि शुक्रवारे ॥

सूर्यो नवैकाष्टमिकाश्च सिद्धाश्चंद्रे द्वितीयादशमीनवम्यः ॥૧૦૪॥

એકાદશીના દિવસે ગુરુવાર હોય, છઠ્ઠને દિવસે મંગળવાર હોય, તેરશના દિવસે શુક્રવાર હોય; નવમી, એકમ અને આઠમ; એ ત્રણ તિથિઓમાંની ગમે તે તિથિના દિવસે રવિવાર હોય તથા ધીજ, દશમ અને નવમી; એ ત્રણ તિથિઓમાંથી ગમે તે તિથિના દિવસે સોમવાર હોય તો તે દિવસે સિદ્ધિયોગ જાણવો. ૧૦૪.

नंदा भृगौ बुधे भद्रा मंदे रिक्ता कुजे जया ॥

गुरौ पूर्णा खिले कार्ये सिद्धियोगाः शुभावहाः ॥૧૦૫॥

नंदा भद्रा तथा नंदा जया रिक्ताथ भद्रिका ॥

पूर्णा सूर्यादिवारेषु वशिष्ठादिमतेऽशुभाः ॥૧૦૬॥

શુક્રવારના દિવસે નંદા તિથિ, બુધવારે ભદ્રા, શનિવારે રિક્તા, મંગળવારે જયા અને ગુરુવારના દિવસે પૂર્ણા તિથિ હોય તો સિદ્ધિયોગ થાય છે અને તે સર્વ કાર્યોમાં શુભાવહ જાણવો. ૧૦૫.

નંદા, ભદ્રા, નંદા, જયા, રિક્તા, ભદ્રા અને પૂર્ણા; એ તિથિઓ સૂર્યાદિ સાત વારોમાં અનુક્રમે હોય તો વશિષ્ઠાદિ ઋષિઓએ અશુભ યોગ માન્યો છે. ૧૦૬.

### નક્ષત્ર વાર અમૃતસિદ્ધિ યોગ.

અર્કે હસ્તો મૃગશ્ચન્દ્રે ગુરૌ પુષ્યોઽશ્વિનિ કુજે ॥  
 અનુરાધા બુધે શુક્રે રેવતી રોહિણી શનૌ ॥૧૦૭॥  
 અમૃતઃ સિદ્ધિયોગઃ સ્યાત્ સર્વકાર્યાર્થસિદ્ધિદઃ ॥  
 યથા સૂર્યસ્તમો હન્તિ દોષસંઘાંસ્તથા ત્વયમ્ ॥૧૦૮॥

રવિવારે હસ્ત, સોમવારે મૃગશિર, ગુરુવારે પુષ્ય, મંગળવારે અશ્વિની, બુધવારે અનુરાધા, શુક્રવારે રેવતી અને શનિવારે રોહિણી નક્ષત્ર હોય તો અમૃતસિદ્ધિ યોગ થાય છે. તે સર્વ કાર્યો તથા સર્વ પ્રકારના અર્થની સિદ્ધિને આપનાર છે. જેમ સૂર્ય અધકારનો નાશ કરે છે તેવી રીતે આ અમૃતસિદ્ધિ યોગ સર્વ પ્રકારના દોષોના સમૂહોનો શીઘ્ર નાશ કરે છે. ૧૦૭, ૧૦૮.

### અમૃતસિદ્ધિયોગ તજવા વિષે.

પશ્ચમ્યાદિતિથૌ ત્યાજ્યા હસ્તાકાઢ્યાઃ ક્રમાચ્છુભે ॥  
 યોગાશ્ચામૃતસિદ્ધિયાહ્યા અન્યે સર્વાર્થસાધકાઃ ॥૧૦૯॥  
 ઉદ્ગ્રાહે ગુરુપુષ્યશ્ચ પ્રવેશે તુ કુજાશ્વિનીમ્ ॥  
 ત્યજેદેતત્પ્રયત્નેન પ્રયાણે શનિરોહિણીમ્ ॥૧૧૦॥

પાંચમ્યાદિ તિથિઓમાં અનુક્રમે હસ્ત અને રવિવારોદિથી થતો અમૃતસિદ્ધિ નામનો યોગ શુભ કાર્યમાં ત્યાગવો કહ્યો છે અર્થાત્ તિથિ પાંચમે હસ્ત નક્ષત્ર અને રવિવાર, છઠના દિવસે મૃગશિર અને સોમવાર, સાતમના દિવસે અશ્વિની અને મંગળ વાર, આઠમના દિવસે અનુરાધા અને બુધવાર, નોમના દિવસે પુષ્ય અને ગુરુવાર; આ દિવસોએ અમૃતસિદ્ધિ યોગ શુભ કાર્યમાં તજવો અને આ સિવાયના બીજા અમૃત-સિદ્ધિયોગ સર્વ કાર્યોની સિદ્ધિ કરનારા છે. ૧૦૯.

વિવાહમાં ગુરુવારના દિવસે પુષ્ય, ગૃહપ્રવેશમાં મંગળવારે અશ્વિની અને યાત્રામાં શનિવારના દિવસે રોહિણી ઇત્યાદિ નક્ષત્ર વારના યોગોને યત્નપૂર્વક તજવા. ૧૧૦.

### સિદ્ધિ યોગ ચક્ર

વાર	રવિ	ચંદ્ર	મંગળ	બુધ	ગુરુ	શુક્ર	શનિ
તિ. સિદ્ધિ યોગ	...	...	૩, ૮, ૧૩	૨, ૭, ૧૨	૫, ૧૦, ૧૫	૧, ૬, ૧૧	૪, ૯, ૧૪
તિ. અશુભ યોગ	૧, ૬, ૧૧	૨, ૭, ૧૨	૩, ૮, ૧૩	૪, ૯, ૧૪	૫, ૧૦, ૧૫	૧, ૬, ૧૧	૨, ૭, ૧૨
નક્ષત્ર અમૃત સિદ્ધિ યોગ	હસ્ત	મૃગશિર	અશ્વિની	અનુરાધા	પુષ્ય	રેવતી	રોહિણી



વાર. તિથિ, નક્ષત્ર મળી થતું યોગ ચક્ર.

યોગનાં નામ	ગમે તે વાર	ગમે તે તિથિ	કોઈ પણ નક્ષત્ર હોય	યોગનું ફળ
કુમાર યોગ	સોમ, મંગળ બુધ, ગુરૂ	૧, ૫, ૯, ૧૦, ૧૨	અ., રો., પુન., મ., હ., વિ., મૂ., શ્ર., પૂ-લા.	ધણો શ્રેષ્ઠ યોગ છે
રાજ્ય યોગ	રવિ, મંગળ, બુધ, શુક્ર	૨, ૩, ૭, ૧૨, ૧૫	ભ., મૃ., પુષ્ય., પૂ-શ્ર., ચિ., અનુ., પૂ-પા., ધ., ઉ-લા.	શ્રેષ્ઠ છે
સ્થવિર યોગ	ગુરૂ, શનિ	૪, ૮, ૯, ૧૩, ૧૪	કૃ., આ., શ્ર., ઉ-શ્ર., ર્વા. જ્યે., ઉ-પા., શ., રેવતી.	શ્રેષ્ઠ
દ્વિપુષ્કર યોગ	મં, ગુ, શ.,	૨, ૭, ૧૨	મૃ., ચિ., ધનિશા.	શ્રેષ્ઠ
ત્રિપુષ્કર યોગ	મં, ગુ, શ.,	૨, ૭, ૧૨	કૃ., પુન., ઉ-શ્ર., વિ., પૂ-લા., ઉ-પા.	શ્રેષ્ઠ

નક્ષત્ર, વાર અને તિથિથી થતા અશુભ યોગ.

યોગનાં નામ	રવિ	સોમ	મંગળ	બુધ	ગુરૂ	શુક્ર	શનિ	યોગનું ફળ
અમૃત સિદ્ધિ મૃત્યુ યોગ	હસ્ત તિ. ૫	મૃગશિર તિ. ૬,	અશ્વિની તિ. ૭	અનુરાધા તિ. ૮	પુષ્ય તિ. ૯	...	...	અશુભ
અળલા યોગ	આર્દ્રા તિ. ૧૨	મૃગશિર તિ. ૧૧	...	રોહિણી તિ. ૨	...	...	કૃત્તિકા તિ. ૫	અશુભ
વિષ યોગ	કૃત્તિકા તિ. ૧૨	...	શતભિષા તિ. ૭	...	...	...	આલેષા તિ. ૨	અશુભ
દગ્ધ યોગ	ભરણી	ચિત્રા	ઉત્તરા. પા.	ધનિશા	ઉત્તરા-શ્ર.	જ્યેષ્ઠા	રેવતી	અશુભ
યમ ઘંટ યોગ	મઘા	વિશાખા	આર્દ્રા	મૂલ	કૃત્તિકા	રોહિણી	હસ્ત	અશુભ

સર્વ દોષનો નાશ કરનાર રવિયોગ.

સૂર્યમાહશમે ષષ્ઠે તુર્યે વિંશે ત્રયોદશે ॥

નવમે ચન્દ્રનક્ષત્રે રવિયોગઃ શુભપ્રદઃ ॥

અનેકદોષસંઘાનાં ધ્વસંકોઽયમુદાહૃતઃ ॥૧૧૧॥

સૂર્યના નક્ષત્રથી ચંદ્રમાના (દિનિયા) નક્ષત્ર સુધી ગણત્યાં ૧૦ મું, ૬૬ મું, ૪ થું, ૨૦ મું, ૧૩ મું અને ૯ મું નક્ષત્ર હોય ત્યારે રવિયોગ થાય છે તે શુભદાયક છે અને તે અનેક દોષના સમૂહોનો નાશ કરનાર કહેલો છે. ૧૧૧.

## आनंदादि अष्टाविंश योगानुं यत्के.

नं०	योग	रवि	सोम	मंगल	शुभ	गुरु	शुक्र	शनि	तज्यानी धरी.	क्षण
१	आनंद	अश्विनी	मृगशिर	आश्लेषा	हस्त	अनुराधा	उ. पाढा	शततारका	०	सिद्धि
२	काणहंड	भरणी	आर्द्रा	मघा	चित्रा	ज्येष्ठा	अभि.	पू. भाद्रपदा	आयुं	मृत्यु
३	धूम्राक्ष	कृत्तिका	पुनर्वसु	पू. दश्युनी	स्वाति	मूण	श्रवण	उ. भाद्रपदा	१	असुख
४	प्रणयति	रोहिणी	पुष्य	उ. दश्युनी	विशाखा	पू. पाढा	धनिष्ठा	रेवती	०	सौभाग्य
५	सौम्य	मृगशिर	आश्लेषा	हस्त	अनुराधा	उ. पाढा	शततारका	अश्विनी	०	सौभाग्य
६	ध्वाक्ष	आर्द्रा	मघा	चित्रा	ज्येष्ठा	अभि.	पू. भाद्रपदा	भरणी	५	धन क्षय
७	ध्वज	पुनर्वसु	पू. दश्युनी	स्वाति	मूण	श्रवण	उ. भाद्रपदा	कृत्तिका	०	सुख
८	श्रीवत्स	पुष्य	उ. दश्युनी	विशाखा	पू. पाढा	धनिष्ठा	रेवती	रोहिणी	०	सुख
९	वण	आश्लेषा	हस्त	अनुराधा	उ. पाढा	शततारका	अश्विनी	मृगशिर	५	क्षय
१०	मुद्गधर	मघा	चित्रा	ज्येष्ठा	अभि.	पू. भाद्रपदा	भरणी	आर्द्रा	५	धननाश
११	छत्र	पू. दश्युनी	स्वाति	मूण	श्रवण	उ. भाद्रपदा	कृत्तिका	पुनर्वसु	०	राजमान
१२	मित्र	उ. दश्युनी	विशाखा	पूर्वाषाढा	धनिष्ठा	रेवती	रोहिणी	पुष्य	०	पुष्टि
१३	मानस	हस्त	अनुराधा	उ. पाढा	शततारका	अश्विनी	मृगशिर	आश्लेषा	०	सुख

१४	पद्म	त्रिना	न्येष्य	अभिजित्	पूर्वाभाद्रपद	बरणी	आर्क्ष	मधा	४	धन प्राप्ति
१५	द्व्यंज	स्वाति	भृग	श्रवण	उत्तरा भाद्र.	कृत्तिका	पुनर्वसु	पूर्वाश्लुनी	४	धन हानि
१६	उत्पात	विशाखा	पूर्वाषाढा	धनिष्ठा	रेवती	रोहिणी	पुष्य	उत्तराक्ष.	आशु	प्राणनाश
१७	मृत्यु	अनुराधा	उत्तराषाढा	शततारा	आश्लेषा	मृगशिर	आश्लेषा	हस्त	आशु	मृत्यु
१८	काण्ड	न्येष्य	अभिजित्	पूर्वाभा.	बरणी	आर्क्ष	मधा	त्रिना	२	इदेष्य
१९	सिद्धि	भृग	श्रवण	उत्तराभा.	कृत्तिका	पुनर्वसु	पूर्वाश्लुनी	स्वाति	०	कार्य सिद्धि
२०	शुभ	पूर्वाषाढा	धनिष्ठा	रेवती	रोहिणी	पुष्य	उत्तराक्ष.	विशाखा	०	इत्याणु
२१	अमृतसिद्धि	उत्तराषाढा	शततारा	अश्विनी	मृगशिर	आश्लेषा	हस्त	अनुराधा	०	राजभान
२२	भ्रंश	अभिजित्	पूर्वाभा.	बरणी	आर्क्ष	मधा	त्रिना	न्येष्य	४	धन क्षय
२३	गह	श्रवण	उत्तराभा.	कृत्तिका	पुनर्वसु	पूर्वाश्लुनी	स्वाति	भृग	७	क्षय
२४	मातंग	धनिष्ठा	रेवती	रोहिणी	पुष्य	उत्तराक्ष.	विशाखा	पूर्वाषाढा	०	कृण दृष्टि
२५	राक्षस	शततारा	अश्विनी	मृगशिर	आश्लेषा	हस्त	अनुराधा	उत्तराषाढा	आशु	महा इष्ट
२६	यर	पूर्वाभाद्रपद	बरणी	आर्क्ष	मधा	त्रिना	न्येष्य	अभिजित्	३	कार्य हानि
२७	स्थिर	उत्तराभा.	कृत्तिका	पुनर्वसु	पूर्वाश्लुनी	स्वाति	भृग	श्रवण	०	महारंभा
२८	वर्धमान	रेवती	रोहिणी	पुष्य	उत्तराश्लुनी	विशाखा	पूर्वाषाढा	धनिष्ठा	०	सम्प

### આનંદાદિ અઠ્ઠાવિંશ યોગ.

આનન્દઃ કાલદણ્ડોઽથ ધૂમ્રાક્ષોઽથ પ્રજાપતિઃ ॥  
 સૌમ્યધ્વાંક્ષધ્વજાશ્ચૈવ શ્રીવત્સો વજ્રમુદ્ગરૌ ॥૧૧૨॥  
 ક્ષત્રં મિત્રં ક્રમેણૈવ માનસઃ પદ્મલુમ્બકૌ ॥  
 ઉત્પાતમૃત્યુકાણારુયાઃ સિદ્ધિશ્ચૈવ શુભામૃતૌ ॥૧૧૩॥  
 મૂસલશ્ચ ગદાક્યશ્ચ માતન્ગો રાક્ષસશ્ચરઃ ॥  
 સ્થિરઃ પ્રવર્દ્ધમાનશ્ચ નામતુલ્યફલા અમી ॥૧૧૪॥

આનંદ ૧, કાલદંડ ૨, ધૂમ્રાક્ષ ૩, પ્રજાપતિ ૪, સૌમ્ય ૫, ધ્વાંક્ષ ૬, ધ્વજ ૭, શ્રીવત્સ ૮, વજ્ર ૯, મુદ્ગર ૧૦, ક્ષત્ર ૧૧, મિત્ર ૧૨, માનસ ૧૩, પદ્મ ૧૪, લુમ્બક ૧૫, ઉત્પાત ૧૬, મૃત્યુ ૧૭, કાણુ ૧૮, સિદ્ધિ ૧૯, શુભ, ૨૦, અમૃત ૨૧, મૂસલ ૨૨, ગદ ૨૩, માતંગ ૨૪, રાક્ષસ ૨૫, ચર ૨૬, સ્થિર ૨૭ અને પ્રવર્દ્ધમાન ૨૮; આ અઠ્ઠાવીસ યોગ પોતાના નામ પ્રમાણે ક્ષણ આપનારા બાણવા. ૧૧૨, ૧૧૩, ૧૧૪.

મ્હાનુવારેઽશ્વિનક્ષત્રાત્સામિજિત્કૈશ્ચ સર્વમૈઃ ॥  
 ભવન્તિ ક્રમશો યોગા અષ્ટાવિંશતિસંખ્યકાઃ ॥૧૧૫॥

રવિવારના દિવસે અશ્વિની નક્ષત્રથી વર્તમાન નક્ષત્ર સુધી ગણતાં જે સંખ્યા આવે તે અનુક્રમે આનંદાદિ યોગ બાણવા અને અભિજિત્ સહિત બધાં નક્ષત્રો ગણવાથી અઠ્ઠાવીસ આનંદાદિ યોગો થાય છે. ૧૧૫.

મૃગાદારમ્ય રાત્રીશે શ્લેષાતઃ કુજવાસરે ॥  
 હસ્તાદ્ બુધેઽનુરાધામાઙ્ગુરુવારે તથૈવ ચ ॥  
 ઉત્તરાષાઢતઃ શુક્રે શતતારાદિતઃ શનૌ ॥૧૧૬॥

સોમવારના દિવસે મૃગશિરથી, મંગળવારના દિવસે આશ્લેષાથી, બુધવારના દિવસે હસ્તથી, ગુરુવારના દિવસે અનુરાધાથી, શુક્રવારના દિવસે ઉત્તરાષાઢાથી અને શનિવારના દિવસે શતભિષાથી ગણી આનંદાદિ યોગ બાણવા. ૧૧૬.

તિથિવારથી દુષ્ટ યોગ.

દ્વાદશ્યકે વિધૌ ષષ્ઠી ભૌમે સપ્તાષ્ટમી બુધે ॥

દશ શુક્રે શનૌ રુદ્રા ગુરૌ નવ હુતાશનઃ ॥૧૧૭॥

રવિવારે દ્વાદશી, ચંદ્રવારે છઠ્ઠ, મંગળવારે સપ્તમી, બુધવારે અષ્ટમી, શુક્રવારે દશમી, શનિવારે એકાદશી અને ગુરુવારે નૌમી તિથિ હોય તો હુતાશન યોગ બાણવો. ૧૧૭.

દ્વાદશ્યકે વિધૌ રુદ્રા ભૌમે પચ્ચ બુધેઽગ્રયઃ ॥

ગુરૌ ષષ્ઠ્યષ્ટમી શુક્રે દગ્ધાઋયો નવમી શનૌ ॥૧૧૮॥

રવિવારે દ્વાદશી, ચંદ્રવારે એકાદશી, મંગળવારે પચ્ચમી, બુધવારે તૃતીયા, ગુરુવારે ષષ્ઠી, શુક્રવારે અષ્ટમી અને શનિવારે નવમી તિથિ હોય તો દગ્ધ યોગ બાણવો. ૧૧૮.

ચતુર્ધ્યકે વિધૌ ષષ્ઠી દ્વિતીયા જ્ઞેઽષ્ટમી ગુરૌ ॥

નવ શુક્રે વિષાઋયઞ્ચ સપ્તમી કુજમંદયોઃ ॥૧૧૯॥

રવિવારે ચતુર્થી, ચંદ્રવારે ષષ્ઠી, બુધવારે દ્વિતીયા ગુરુવારે, અષ્ટમી, શુક્રવારે નવમી તથા મંગળ અને શનિવારે સપ્તમી તિથિ હોય તો વિષ નામક યોગ બાણવો. ૧૧૯.

શનૌ ષષ્ઠી ભૃગૌ સપ્તાષ્ટમી જીવે બુધે નવ ॥

કુજે દશ વિધૌ રુદ્રાઃ ક્રકચો દ્વાદશી રવૌ ॥૧૨૦॥

શનિવારે ષષ્ઠી, શુક્રવારે સપ્તમી, ગુરુવારે અષ્ટમી, બુધવારે નવમી, મંગળવારે દશમી, ચંદ્રવારે એકાદશી અને રવિવારે દ્વાદશી તિથિ હોય તો ક્રકચ નામનો યોગ બાણવો. ૧૨૦.

પ્રતિપજ્ઞે રવૌ સપ્ત સંવર્તો યોગ ઈરિતઃ ॥

દગ્ધાદીંસ્તિથિવારોત્થાંસ્ત્યજેઞ્ચોગાન્શુભે સદા ॥૧૨૧॥

બુધવારે પ્રતિપદા અને રવિવારે સપ્તમી તિથિ હોય તો સંવર્ત યોગ બાણવો. તિથિવારથી ઉત્પન્ન થએલા દગ્ધાદિ યોગો સર્વદા શુભ કાર્યમાં ત્યાગવા. ૧૨૧.

તિથિવારનક્ષત્રોત્પન્ન દુષ્ટ યોગ તથા સિદ્ધયોગ ચક્ર.

યોગનાં નામ	તિ. ૧	૨	૩	૪	૫	૬	૭	૮	૯	૧૦	૧૧	૧૨	૧૩	૧૪	૧૫	કૃળ	
હુતાશન યો.	૦	૦	૦	૦	૦	ચંદ્ર	મંગ.	બુ.	ગુ.	શુ.	શ.	રવિ	૦	૦	૦	અશુભ	
દુષ્ટ યોગ	૦	૦	બુ.	૦	મં.	ગુ.	૦	શુ.	શ.	૦	ચં.	રવિ	૦	૦	૦	''	
વિષ યોગ	૦	બુ.	૦	ર.	૦	ચં.	મં.શ.	ગુ.	શુ.	૦	૦	૦	૦	૦	૦	''	
ક્રકચ યોગ	૦	૦	૦	૦	૦	શ.	શુ.	ગુ.	બુ.	મં	ચં.	રવિ	૦	૦	૦	''	
સંવર્ત યોગ	બુ.	૦	૦	૦	૦	૦	ર.	૦	૦	૦	૦	૦	૦	૦	૦	''	
ચોથનું ધર	શ.	શુ.	ગુ.	બુ.	મં.	ચં.	ર.	૦	૦	૦	૦	૦	૦	૦	૦	''	
મૃત્યુ યોગ	મં.	ગુ.	બુ.	ગુ.	શ.	ર.ગુ.	ર.ચં.	બુ.	શુ.	શ.	ર.	ચં.	ચં.	ર.બુ.	શ.	''	
	ગુ.	શુ.	શુ.	શુ.	શ.	ગુ.શ	ગુ.શ	૦	૦	૦	મં.	ગુ.	બુ.	શુ.	૦	''	
વજ્રપાત	૦	અનુ.	ઉત્ત.	૦	મં.	રો.	હ.મૂ.	પૂ.	કૂ.	૦	રો.	૦	ચિ.	૦	૦	''	
			૩					ભા.					સ્તા.				
કાલ મુખી	૦	૦	અનુ.	ઉત્ત.	મં.	૦	૦	રો.	કૂ.	૦	૦	૦	૦	૦	૦	''	
જ્વાલામુખી	મં.	૦	૦	૦	ભ.	૦	૦	કૂ.	રો.	અશ્લે.	૦	૦	૦	૦	૦	''	
વજ્ર્ય યોગ	૦	૦	૦	૦	૦	૦	ભ.	૦	પુષ્ય	અશ્લે.	૦	૦	ચિ.	૦	૦	''	
અશુભ યોગ	સ.	ચં.	બુ.	ગુ.	શ.	સ.	ચં.	બુ.	ગુ.	શ.	સ.	ચં.	બુ.	ગુ.	શ.	''	
	મં.	શુ.				મં.	શુ.				મં.	શુ.					
સિદ્ધિ યોગ	ર.શુ.	ચં.	મં	શ.	ગુ.	મં.	બુ.	ર.મં.	ર.ચં.	ગુ.	ચં.	ગુ.	બુ.	મં.	શ.	ગુ.	શુભ
	બુ.					શુ.		શ.	શ.		શુ.		શુ.				

ત્રિવિધ ગંડાંત તજવા વિષે.

નક્ષત્રતિથિરાશીનાં ગણ્ડાન્તં ત્રિવિધં ત્યજેત્ ॥

નવપશ્ચન્નતુર્થન્યં દ્વયેકાર્દ્ધઘટિકામિતમ્ ॥

તાવન્મિતં તતોઽદ્રઘાણામાદાવપિ પરિત્યજેત્ ॥૧૨૨॥

નક્ષત્ર, તિથિ અને રાશિ; એમનાં ત્રણ પ્રકારનાં ગંડાંત તજવાં અર્થાત્ નક્ષત્ર ગંડાંત, તિથિ ગંડાંત અને લક્ષ ગંડાંત તજવાં. નોમ, પાંચમ અને ચોથ; એ તિથિ-એની અંતની અતુકમે એ ૨, એક ૧ અને અર્ધ ધડી ગંડાન્ત થાય છે. અથવા

નોમની અંતની બે ૨, પાંચમની અંતની એક ૧ અને ચોથની અંતની ૦ ॥ અર્ધી ઘડી ગંડાંત સંજક હોવાથી તજવી. આવી રીતે આગળ નક્ષત્ર અને લગ્નની આદિની ગંડાંત ઘડી તજવાની છે. ૧૨૨.

નક્ષત્ર ગંડાંત.

જ્યેષ્ઠામૂલર્ક્ષયોઃ સંઘૌ રેવત્યશ્ચિમયોસ્તથા ॥

આશ્લેષામઘયોરન્તરાલે નાહી ચતુષ્ટયમ્ ॥૧૨૩॥

જ્યેષ્ઠા અને મૂળ નક્ષત્રની સંધિમાં ચાર ઘડી ગંડાંત થાય છે. અર્થાત્ જ્યેષ્ઠાની અંતની બે ઘડી અને મૂળ નક્ષત્રની આદિની બે ઘડી, આશ્લેષાની અંતની બે ઘડી અને મઘાની આદિની બે ઘડી તથા રેવતીની અંતની બે ઘડી અને અશ્વિનીની આદિની બે ઘડી ગંડાંત થાય છે. ૧૨૩.

અન્યમતે તિથિ ગંડાંત.

અન્તરે પશ્ચમીષ્ટયોઃ પૂર્ણિમાઘાહ્યોરપિ ॥

દશમ્યેકાદશીસંઘૌ ગણ્ડાન્તં ઘટિકાદ્વયમ્ ॥૧૨૪॥

પાંચમ અને છઠની સંધિમાં બે બે ઘડી ગંડાંત થાય છે અર્થાત્ પાંચમની અંતની એક ઘડી અને છઠની પ્રથમની એક ઘડી તથા દશમની અંતની અને એકાદશીની પ્રથમની એક ઘડી તેમજ પૂર્ણિમાની અંતની તથા પ્રતિપદ્વાની આદિની એક ઘડી ગંડાંત થાય છે. ૧૨૪.

લગ્ન ગંડાંત.

કર્કસિંહાશ્વયોર્મીનમેષયોરન્તરે તયોઃ ॥

વૃશ્ચિકાશ્વયધનુઃસંઘૌ લગ્નસ્યૈકં ઘટીમિતમ્ ॥૧૨૫॥

કર્ક અને સિંહ લગ્નની મધ્યની એક ઘડી ગંડાંત થાય છે. અર્થાત્ કર્કના અંતની અર્ધી અને સિંહની પ્રથમની અર્ધી ઘડી ગંડાંત થાય છે. તે પ્રમાણે મીનના અંતની અને મેષના પ્રથમની તથા વૃશ્ચિકાના અંતની અને ધન લગ્નના પ્રથમની અર્ધી ઘડી ગંડાંત થાય છે. ૧૨૫.

કુલિક, કંટક, કાલવેલા અને યમઘંટ નામક ત્યાજ્ય મુહૂર્ત.

મન્વર્કદશનાગર્તુવેદનેત્રમિતાઃ ક્ષણાઃ ॥

કુલિકાસ્તે રવેર્વારાત્ક્રમતઃ કણ્ટકા બુધાત્ ॥૧૨૬॥

ગુરોસ્તે કાલવેલાઋયાઃ શુક્રાત્તે યમઘણ્ટકાઃ ॥

ત્યજેદેતાઙ્ગુભે કાર્યે નિશિ વ્યેકાન્ મૂર્હતકાન્ ॥૧૨૭॥

રવિવારદિ સાતવારોના ક્રમથી ૧૪, ૧૨, ૧૦, ૮, ૬, ૪ અને ૨; આ મુહૂર્તો કુલિક સંજક થાય છે અને બુધવારે ક્રમથી આ મુહૂર્તો કંટક સંજક થાય છે. ગુરુવારે ક્રમે કાલવેલા સંજક તથા શુક્રવારે ક્રમે યમઘંટ સંજક થાય છે. આ મુહૂર્તો દિવસનાં કલાં છે. અને આ મુહૂર્તોમાંથી એક ઘડાડવાથી રાત્રિનાં મુહૂર્તો થાય છે. શુભ કાર્યમાં આ સર્વ મુહૂર્તો ત્યાગવા યોગ્ય છે. ૧૨૬, ૧૨૭.

દિવસે કુલિકાદિ ચક્ર

વાર	૨.	ચં.	મં.	બુ.	ગુ.	શુ	શ.
કુલિક	૧૪	૧૨	૧૦	૮	૬	૪	૨
કંટક	૬	૪	૨	૧૪	૧૨	૧૦	૮
કાલ વેલા	૮	૬	૪	૨	૧૪	૧૨	૧૦
યમ ઘંટ	૧૦	૮	૬	૪	૨	૧૪	૧૨

રાત્રિ કુલિકાદિ ચક્ર

વાર	૨.	ચં.	મં.	બુ.	ગુ.	શુ	શ.
કુલિક	૧૩	૧૧	૯	૭	૫	૩	૧
કંટક	૫	૩	૧	૧૩	૧૧	૯	૭
કાલ વેલા	૭	૫	૩	૧	૧૩	૧૧	૯
યમ ઘંટ	૯	૭	૫	૩	૧	૧૩	૧૧

દુષ્ટ ક્ષણ.

ક્ષણચતુર્દશઃ સૂર્યે નવમદ્વાદશૌ વિધૌ ॥

સપ્તમો નિશિ ભૌમેઽહ્નિ તુર્યશ્રાથ બુધેઽષ્ટમઃ ॥૧૨૮॥

ષષ્ટદ્વાદશકૌ જીવે ચતુર્થનવમૌ મૃગૌ ॥

શનૌ ચાઘદ્વિતીયૌ ચ ત્યાજ્યા દુષ્ટક્ષણા ઇમે ॥૧૨૯॥

રવિવારે ઐહમુ' મુહૂર્ત, સોમવારે નવમુ' અને બારમુ', મંગળવારે રાત્રે સાતમુ' અને દિવસે ચૌથુ', બુધવારે આઠમુ', ગુરુવારે છઠ્ઠુ' અને બારમુ', શુક્રવારે ચૌથુ' અને નવમુ' તથા શનિવારે પહેલુ' અને બીજુ' મુહૂર્ત દુષ્ટ ક્ષણ થાય છે. આ સર્વ દુષ્ટ ક્ષણો શુભ કાર્યમાં તજવાં. ૧૨૮, ૧૨૯.



भास, तिथि, नक्षत्र लग्नशून्य चक्र.

चैत्र	वैशाख	ज्येष्ठ	आषाढ	श्रावण	भाद्र-पद	आसो	कार्तिक	मार्ग-शीर्ष	पौष	महा	श्रावण	भास
८-८	१२	०	०	२-३	१-२	१०-११	०	७-८	४-५	०	०	अन्ने पक्ष नी तिथि शून्य
०	०	१४	६	०	०	०	५	०	०	५	४	कृष्ण पक्ष तिथि शून्य
०	०	१३	७	०	०	०	१४	०	०	६	३	शुक्ल पक्ष तिथि शून्य
अश्वि.	श्रित्रा	पुष्य	घनि.	श्रवण	रेवती	पू. ला.	कृत्तिका	श्रित्रा	आ.अ.	मूल	भरणी	} नक्षत्र शून्य
रोहि.	स्वाति	उ. पा.	रोहि.	उ. पा.	शतभि.		मघा	विशा.	उस्त	श्रवण	ज्येष्ठा	
कुंल	मीन	वृष	मिथुन	मेघ	कन्या	वृश्चिक	तुला	धन	कर्क	मकर	सिंह	

तिथिशून्य लग्न चक्र.

१	३	५	७	९	११	१३	तिथि
तुला	मकर	मिथुन	कर्क	सिंह	धन	वृष	} शून्य लग्न
मकर	सिंह	कन्या	धन	कर्क	मीन	मीन	

आवश्यक कार्ये योगनो अपवाद.

तिथिवारोद्भवान्योगान्दुष्टाख्यांश्च भवारजान् ॥  
 तिथिभोत्थांस्त्रितयजान्द्रूणे वंगे स्वशे त्यजेत् ॥१३०॥  
 नान्यदेशे निषिद्धास्ते गुणवत्तिथिभादिषु ॥  
 उत्पातमृत्युकाणाख्यात्रक्षोदग्धाख्यकालकान् ॥१३१॥  
 क्रकचं यमघण्टादीञ्छस्ते चन्द्रे शुभाञ्जगुः ॥  
 मध्याह्नोत्तरमित्येके यामोत्तरमथापरे ॥१३२॥

યાત્રાતિરિક્તકાર્યેઽન્યે લગ્નશુદ્ધયા શુભાઞ્જગુઃ ॥  
 કુયોગઃ સિદ્ધિયોગશ્ચ યદિ સ્યાતામુભાવપિ ॥  
 સુયોગો હંતિ દુર્યોગં કાર્યસિદ્ધયૈ શુભાવહઃ ॥૧૩૩॥

તિથિવારોત્પન્ન, નક્ષત્રવારોત્પન્ન તથા તિથિનક્ષત્રોત્પન્ન; આ ત્રણ પ્રકારના હુષ્ટ યોગ હૂણુ, ખંગ અને ખશ દેશમાં તળવા. પરંતુ તિથિનક્ષત્રાદિક સર્વગુણયુક્ત હોય તો આ ત્રણે હુષ્ટ યોગ અન્ય દેશમાં નિષિદ્ધ નથી. તેમજ જો ચંદ્રમા શુભ હોય તો ઉત્પાત, મૃત્યુ, કાણા, દગ્ધ, કાલ, કુકચ અને યમઘંટ આદિ કુયોગ શુભ થાય છે એવું પડિતોએ કહેલું છે, અને કેટલાક આચાર્યોની એવી માન્યતા છે કે મધ્યાહ્ન કાળ પછી ઉક્ત કુયોગો શુભ થઈ જાય છે તથા કોઈ અન્ય આચાર્યોએ કહ્યું છે કે એક પ્રહર વીત્યા બાદ શુભ થાય છે. જ્યારે કેટલાક પડિતોએ એવું કથન કરેલું છે કે યાત્રા સિવાય અન્ય કાર્યોમાં લગ્ન શુદ્ધ હોય તો કુયોગ શુભ થઈ જાય છે. તથા કુયોગ અને સિદ્ધિયોગ એક સમયમાં હોય તો સિદ્ધિયોગ કુયોગનો નાશ કરી દે છે અને કાર્યસિદ્ધિ થાય છે. ૧૩૦, ૧૩૧, ૧૩૨, ૧૩૩.

અભિજિત્ નામનું સુહૃત્.

રવૌ ગગનમધ્યસ્થે સુહૃતેઽભિજિતાહ્વયે ॥  
 છિન્તિ સકલાન્દોષાંશ્ચક્રમાદાય માધવઃ ॥૧૩૪॥

સૂર્ય આકાશે મધ્ય ભાગમાં રહ્યો હોય ત્યારે અભિજિત્ નામનું સુહૃત્ કહેવાય છે. તે વખતે માધવ ( વિષ્ણુ ) ચક્ર લઇને સર્વ દોષોને હૂણે છે. મધ્યાહ્ન કાળે એક ઘડી પહેલાં અને મધ્યાહ્ન પછી એક ઘડી સુધી એટલે મધ્યાહ્ને બે ઘડી વિજય સુહૃત્ રહે છે તે સર્વ દોષોને હૂણનાર છે. ૧૩૪.

છાયા સુહૃત્.

સિદ્ધચ્છાયા ક્રમાદર્કાદિષુ સિદ્ધિપ્રદા પદૈઃ ॥  
 રુદ્રસાર્ધાષ્ટનંદાષ્ટસપ્તમિશ્ચન્દ્રવદ્ દ્વયોઃ ॥૧૩૫॥

રવિવારોદિ વારોમાં ક્રમે ૧૧, ૮૧, ૬, ૮, ૭, ૮૧ અને ૮૧ પદોએ રહેલી છાયા સિદ્ધિ આપનારી જાણવી. ૧૩૫.

રવિવારે	૧૧	પગલાં	} શંકુથી છાયાનું પ્રમાણ જોવા માટે શંકુ આંગળ સાત ૭ નો લાંબો કરાવવો અને તેને એક પાટલીમાં બેસાડી શંકુના મધ્ય ભાગથી પગલાંના બદલે આંગળના આંકા કરી વાર પ્રમાણે છાયા જોઈ મુદૂર્ત જોવું.
સોમવારે	૮૥	"	
મંગળવારે	૬	"	
બુધવારે	૮	"	
ગુરુવારે	૭	"	
શુક્રવારે	૮૥	"	
શનિવારે	૮૥	"	

નક્ષત્રાણિ તિથિર્વાસ્તારાશ્ચન્દ્રવલં ગ્રહાઃ ॥

દુષ્ટાન્યપિ શુભં ભાવં ભજન્તે સિદ્ધછાયયા ॥૧૩૬॥

નક્ષત્ર, તિથિ, વાર, તારા, ચંદ્ર અને ગ્રહો; એમનાં દુષ્ટ સ્થાન હોય તો પણ સિદ્ધછાયાના પ્રભાવે શુભ ભાવને પ્રાપ્ત થાય છે. ૧૩૬.

વર્ગના સ્વામી.

અકચટતપયશવર્ગાઃ સ્વગેશમાર્જારસિંહશુનામ્ ॥

સર્પાસ્તુમૃગાવીનાં નિજપશ્ચમવૈરિણામષ્ટૌ ॥૧૩૭॥

અ વર્ગ, ક વર્ગ, ચ વર્ગ, ટ વર્ગ, ત વર્ગ, પ વર્ગ, ય વર્ગ અને શ વર્ગ; એ આઠ વર્ગ છે અને તેના સ્વામી ક્રમે અ વર્ગનો ગરુડ, ક વર્ગનો ખીલાડો, ચ વર્ગનો સિંહ, ટ વર્ગનો શ્યાન, ત વર્ગનો સર્પ, પ વર્ગનો ઉદર, ય વર્ગનો હરણ અને શ વર્ગનો સ્વામી મેઢો અર્થાત્ ઘેટો જાણવો. ૧૩૭.

લેણદેણુ જોવાનો વિચાર.

નામાદિવર્ગાઙ્ગમથૈકવર્ગે વર્ણાઙ્ગમેવ ક્રમતોત્ક્રમાચ ॥

ન્યસ્યોભયોરષ્ટહતાવશિષ્ટેઽદ્વિતે વિશોપાઃ પ્રથમેન દેયાઃ ॥૧૩૮॥

જન્નેના નામના આઠ અક્ષરવાળા વર્ગના અંકને સામા રાખી પછી તેને આઠ ભાગ દેવો. જે શેષ રહે તેનો અર્થો કરવો અને જે બચે તેટલા વિશ્વા પ્રથમ અંકના વર્ગવાળો ખીજા અંકનો કરજહાર થાય છે. એવી રીતે વર્ગના અંકને ઉલટ સુલટ ગણવા અર્થાત્ ખીજા વર્ગના અંકને પહેલો લખી પૂર્વવત્ ગણી જન્નેમાંથી જેના વિશ્વા અધિક થાય તે કરજહાર જાણવો. ૧૩૮.

ઉદાહરણુઃ—નર્મદાશંકરનો વર્ગ પાંચમો છે માટે પ્રથમ પાંચનો આંકડો મૂકવો. અને અમદાવાદનો અ વર્ગ પ્રથમ છે. તેનો વર્ગ પહેલો આવ્યો તે

પાંચની જોડે ૧ મૂકવાથી ૫૧ થયા. તેને આઠે ભાગવાથી ૩ વધ્યા. હવે અમદાવાદનો અ વર્ગનો એક અને નર્મદાશંકરનો વર્ગ ૫, એકની જોડે મૂકવાથી ૧૫, થયા. તેને આઠે ભાગતા ૭ વધ્યા માટે અમદાવાદ નર્મદાશંકરનું દેવાદાર છે એમ જાણવું.

પ્રતિમા અને પ્રતિષ્ઠા કરનારને વૈરભાવ.

યોનિગણરાશિભેદા લભ્યં વર્ગશ્ચ નાડિવેધશ્ચ ॥

નૂતનવિંશતિવિધાને ષડ્વિધમેતદ્ વલોક્યં જ્ઞૈઃ ॥૧૩૧॥

યોનિ, ગણ, રાશિભેદ, લેણદેણ, વર્ગ અને નાડિવેધ; એ છ પ્રકારનાં બલ પાડિતોએ નવીન બિનબિમ્બ કરાવતી વખતે જોવાં જોઈએ. ૧૩૯.

લગ્નકુંડલી બનાવવાની રીત.

લગ્નાદ્ ભાવાસ્તુદ્રવ્યભ્રાતૃબન્ધુસુતારયઃ ॥

સ્ત્રીમૃત્યુધર્મકર્માઽઽયવ્યયાશ્ચ દ્વાદશ સ્મૃતાઃ ॥૧૪૦॥

લગ્નના પ્રથમ સ્થાનથી ખાર ભાવો અનુક્રમે જાણવા. ૧ તતુ, ૨ ધન, ૩ ખાતુ, ૪ બન્ધુ, ૫ પુત્ર, ૬ શત્રુ, ૭ સ્ત્રી, ૮ મૃત્યુ, ૯ ધર્મ, ૧૧ લાલ અને ૧૨ વ્યય છે. (લગ્ન કુંડલીમાં જે ખાર ખાનાં હોય છે તેને ભુવન અથવા સ્થાન કહે છે). ૧૪૦.

લગ્ન કુંડલી.

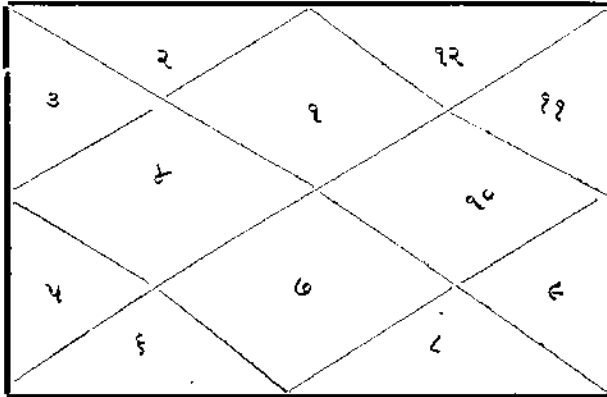

ભુવનોનાં વિશેષ નામો.

કેન્દ્રં પળખરશ્ચાપોક્લિમં લગ્નાત્પુનઃ પુનઃ ॥

નવમં પશ્ચમં સ્થાનં ત્રિકોણં પરિકીર્તિતમ્ ॥૧૪૧॥

ત્રિદશૈકાદશં ષષ્ઠં પ્રોક્તં ચોપચયાહ્યમ્ ॥

જામિત્રં સપ્તમં ઘૂનં ઘૂતઞ્ચ મદનાભિધમ્ ॥૧૪૨॥

રિઃફં તુ દ્વાદશં જ્ઞેયં દુશ્ચિક્યં સ્યાત્તૃતીયકમ્ ॥

ચતુરસ્રં તુરીયાષ્ટસંઘ્યં રંધ્રમથાષ્ટમમ્ ॥૧૪૩॥

લગ્નથી લઘુ કેન્દ્ર, પશુકર અને આપોકિલમ; આ પ્રમાણે ચાર વખત ગણવાથી કુંડલીનાં આર સ્થાનોની સંજ્ઞાઓ જાણી લેવાય છે અર્થાત્ ૧, ૪, ૭ અને ૧૦, આ ચાર સ્થાનો કેન્દ્ર સંજ્ઞક છે. ૨, ૫, ૮ અને ૧૧; આ ચાર સ્થાનો પશુકર તથા ૩, ૬, ૯ અને ૧૨; આ ચાર સ્થાનો આપોકિલમ સંજ્ઞક છે. વળી નવમા અને પાંચમા સ્થાનને ત્રિકોણ, ત્રીજા, દશમા, અગિયારમા અને છઠ્ઠા સ્થાનને ઉપચય; સાતમા સ્થાનને જામિત્ર, ઘૂન, ઘૂત તથા મદન; બારમા સ્થાનને રિક્, ત્રીજાને દુશ્ચિક્ય, ચોથા અને આઠમા સ્થાનને ચતુરસ્ર તથા આઠમાને રંધ્રસંજ્ઞક સ્થાન રહેલું છે. ૧૪૧, ૧૪૨, ૧૪૩.

માવિ કાર્યં પળપરાત્ જ્ઞેયમાપોહ્લિમાદ્ ગતમ્ ॥

કેન્દ્રે સર્વગ્રહાઃ પુષ્ટાઃ ત્રૈકાલિકફલપ્રદાઃ ॥૧૪૪॥

પશુકરથી થનારું કાર્ય અને આપોકિલમથી ભૂતકાલનું કાર્ય જણાય છે તથા કેન્દ્રમાં રહેલા પુષ્ટ સર્વગ્રહો ત્રણે કાલનું ફળ આપનારા છે. ૧૪૪.

ઉચ્ચ ગ્રહો.

મેષો વૃષસ્તથા નક્રઃ કન્યાકર્કશ્ચાસ્તુલા ॥

સૂર્યાદીનાં ક્રમાદેતે કથિતા ઉચ્ચરાશયઃ ॥૧૪૫॥

પરમોચ્ચાંશકાઃ સૂર્યાદિશો રામા ગજાશ્વિનઃ ॥

ચાણચન્દ્રાઃ શરાઃ શૈલદશઃ સ્વાશ્વિમિતાઃ ક્રમાત્ ॥૧૪૬॥

મેષ, વૃષ, મકર, કન્યા, કર્ક, મીન અને તુલા; આ સાત રાશિને અનુક્રમે સૂર્યાદિ ગ્રહોનાં ઉચ્ચ સ્થાન કહ્યાં છે. અર્થાત્ મેષનો સૂર્ય, વૃષનો ચંદ્ર, મકરનો મંગળ, કન્યાનો બુધ, કર્કનો શુક્ર, મીનનો શુક્ર અને તુલાનો શનિ; એ ઉચ્ચ ગ્રહોનાં સ્થાન જાણવાં તથા ૧૦ દશ, ૩ ત્રણ, ૨૮ અઠ્ઠાવીસ, ૧૫ પંદર, ૫ પાંચ, ૨૭ સત્તાવીસ અને ૨૦ વીસ; આ અનુક્રમે સૂર્યાદિ ગ્રહોનાં શ્રેષ્ઠ ઉચ્ચ સ્થાન છે. ૧૪૫, ૧૪૬.

## નીચ ગ્રહો.

સૂર્યાદીનાં જગુનીંચં સ્વોચ્ચમાદ્યચ્ચ સપ્તમમ્ ॥

રાહોસ્તુ કન્યકાગેહં મિથુનં સ્વોચ્ચમં સ્મૃતમ્ ॥૧૪૭॥

સૂર્યાદિ ગ્રહોની ઉચ્ચ રાશિથી સાતમી રાશિ નીચ સ્થાનની કહી છે. અર્થાત્ તુલાનો સૂર્ય, ચંદ્રમા વૃશ્ચિકનો, મંગળ કર્કનો, બુધ મીનનો, ગુરૂ મકરનો, શુક્ર કન્યાનો અને શનૈશ્વર મેષનો નીચ સ્થાનનો જાણવો તથા રાહુની કન્યારાશિ ગૃહ, મિથુન ઉચ્ચસ્થાન અને ધન નીચ સ્થાન જાણવું. ૧૪૭.

## મૂલ ત્રિકોણ.

સિંહો વૃષભમેષૌ ચ કન્યાધન્વિતુલાઘટાઃ ॥

સૂર્યાદીનાં ક્રમાન્મૂલત્રિકોણા રાશયઃ સ્મૃતાઃ ॥૧૪૮॥

સિંહ, વૃષ, મેષ, કન્યા, ધન, તુલા અને કુંભ; આ રાશિઓ અનુક્રમે સૂર્યાદિ ગ્રહોની ત્રિકોણ રાશિઓ જાણવી. અર્થાત્ સિંહનો સૂર્ય, વૃષભનો ચંદ્ર, મેષનો મંગળ, કન્યાનો બુધ, ધનનો ગુરૂ, તુલાનો શુક્ર અને કુંભનો શનિ મૂલત્રિકોણ જાણવા. ૧૪૮.

## ગ્રહોની ઉચ્ચાદિ રાશીનું ચક્ર

સૂર્યાદિ ગ્રહો	સૂર્ય	ચંદ્ર	મંગળ	બુધ	ગુરૂ	શુક્ર	શનિ	રાહુ
ઉચ્ચ રાશિ	મેષ	વૃષ	મકર	કન્યા	કર્ક	મીન	તુલા	મિથુન
નીચ રાશિ	તુલા	વૃશ્ચિક	કર્ક	મીન	ધન	કન્યા	મેષ	ધન
પરમોચ્ચ રાશિ કેટલા અંશ સુધી	૧૦	૩	૨૮	૧૫	૫	૨૭	૨૦	...
મૂલ ત્રિકોણ રાશિ	સિંહ	વૃષ	મેષ	કન્યા	ધન	તુલા	કુંભ	...

## ગ્રહોની દૃષ્ટિ.

તૃતીયદશમે પાદં ત્રિકોણેઽધિદ્વયગ્રહઃ ॥

પર્યેત્તુર્યેઽષ્ટમે પાદત્રયં પૂર્ણં તુ સપ્તમે ॥૧૪૯॥

પૂર્ણં તુ ત્રિદશં મંદો પંચમં નવમં ગુરુઃ ॥

ભૌમોઽષ્ટમં ચતુર્થઞ્ચ સપ્તમં સકલા ગ્રહાઃ ॥૧૫૦॥

દરેક ગ્રહો પોતાના સ્થાનથી ( ૩ ) ત્રીજા અને ( ૧૦ ) દશમા સ્થાનને એક પાદ, ( ૯ ) નવમા અને ( ૫ ) પાંચમાને બે પાદ, ( ૪ ) ચોથા અને આઠમાને ત્રણ પાદ તથા ( ૭ ) સાતમા સ્થાનને પૂર્ણ દૃષ્ટિથી જુવે છે. ૧૪૬.

૩ જા તથા ૧૦ મા સ્થાનને શનિ, ૫ મા તથા ૯ મા સ્થાનને ગુરુ, ૮ મા તથા ૪ થા સ્થાનને મંગળ અને ૭ મા સ્થાનને સર્વ ગ્રહો પૂર્ણ દૃષ્ટિથી જુવે છે. ૧૫૦.

**આખો દિવસ અને આખી રાત મળી લોગવાતાં ખારે રાશિઓનાં લગ્નનાં ઘડીપળ જોવાનું કોષ્ટક.**

લગ્ન	મેષ	વૃષ	મિથુન	કર્ક	સિંહ	કન્યા	તુલા	વૃશ્ચિક	ધન	મકર	કુંભ	મીન
ઘડી	૩	૪	૫	૫	૫	૫	૫	૫	૫	૫	૪	૩
પળ	૫૭	૨૬	૭	૩૯	૩	૧૯	૧૯	૩૨	૩૯	૭	૨૬	૫૭

**દરરોજ ઘટાડયાની પળ જોવાનું કોષ્ટક.**

લગ્ન	મેષ	વૃષ	મિથુન	કર્ક	સિંહ	કન્યા	તુલા	વૃશ્ચિક	ધન	મકર	કુંભ	મીન
પળ	૭	૮	૧૦	૧૧	૧૧	૧૦	૧૦	૧૧	૧૧	૧૦	૮	૭
વિપળ	૫૪	૫૨	૧૮	૧૪	૪	૩૮	૩૮	૪	૧૪	૧૮	૫૨	૫૪

ઉપરના કોઠા ઉપરથી એમ સમજવું કે મેષ રાશિનું લગ્ન ૩ ઘડી ૫૭ પળ રહે છે. એજ પ્રમાણે દરેક રાશિઓનાં લગ્નો માટે સમજવું. મેષ રાશિનો સૂર્ય હોય ત્યારે સવારમાં સૂર્યોદય વખતે પ્રથમ મેષ રહે અને પછી વરખ ( વૃષ ) લગ્ન બેસે. આ પ્રમાણે આગળ સમજવું. પણ વિશેષ જાણવાનું એ છે કે જે દિવસે મેષ સંક્રાન્તિ બેસે તે દિવસે સવારમાં ૩ ઘડી અને ૫૭ પળ દિવસ ચઢતાં સુધી મેષ લગ્ન રહે અને પછી વરખ લગ્ન બેસે. હવે તે મેષનો સૂર્ય એક માસ સુધી રહેવાનો છે અને પછી વરખનો થવાનો છે. માટે દરરોજ મેષ લગ્ન ૭ પળ ૫૪ વિપળ ઓછું થતું જાય. તેથી મેષ સંક્રાન્તિના બીજે દિવસે સૂર્યોદયથી ૩ ઘડી ૪૯ પળ ને ૬ વિપળ દિવસ ચઢતાં સુધી મેષ લગ્ન રહે. આવીરીતે દરરોજ ઘટવાથી એક માસ પુરો થતાં વરખ સંક્રાન્તિ થવાના દિવસે મેષ લગ્ન સૂર્યોદય વખતે ઉતરી જાય અને તરતજ વરખ લગ્ન બેસે. ઉપર પ્રમાણે વરખ લગ્ન પણ દરરોજ ૮ પળ ને ૫૨ વિપળ ઘટે છે એટલે એક માસે વરખ લગ્ન પણ પુરું થઈ મિથુન લગ્ન બેસે છે. આ પ્રમાણે દરેક રાશિના લગ્નની રીત સમજવી.

## લગ્ન કે જન્મકુંડલી બનાવવા માટે લગ્ન શોધનની રીત.

જે સમયનું લગ્ન બેસાડવું હોય તેનો સમય ઘડી પણ ચોક્કસ બેઠું તેના કલાક અને મિનિટો એક બાબતુ લગ્ની રાખવી અને પછી તેની ઇષ્ટ ઘડી નીચે પ્રમાણે કરવી.

### ઇષ્ટ ઘડી લાવવાની રીત.

૧ સૂર્યોદયથી અપોરના બાર વાગ્યા સુધીમાં જેટલા કલાક અને મિનિટો થઈ હોય તેમાંથી તે દિવસના સૂર્યોદયના કલાક અને મિનિટો બાદ કરતાં શેષ વધે તેને અઢીએ ગુણવાથી ઘડી, પણ અને વિપણ થાય છે. ( તે એવી રીતે કે કલાકને અઢીએ ગુણવાથી ઘડી અને મિનિટને અઢીએ ગુણવાથી પણ થાય છે. ) તે સૂર્યોદયથી અપોરના બાર વાગ્યા સુધીની ઇષ્ટ ઘડી થઈ એમ સમજવું.

૨ અપોરના બાર વાગ્યાથી સાંજના સૂર્યાસ્ત સુધી જેટલા કલાક અને મિનિટો થઈ હોય તેમાં ૧૨ બાર ઉમેરી સરવાળો કરી તેમાંથી એજ દિવસના સૂર્યોદયના કલાક અને મિનિટો બાદ કરી બાકી રહેલા કલાકને અઢીએ ગુણવાથી ઘડી પણ આવે તે ઇષ્ટ ઘડી સમજવી.

૩ સૂર્યાસ્તથી રાત્રિના બાર વાગ્યા સુધી જેટલા કલાક અને મિનિટો થઈ હોય, તેમાંથી સૂર્યાસ્તના કલાક અને મિનિટો બાદ કરતાં તથા આવેલી સંખ્યાને અઢીએ ગુણતાં પ્રાપ્ત થએલી સંખ્યામાં આબુ દિનમાન ઉમેરવાથી સૂર્યાસ્તથી રાત્રિના બાર વાગ્યા સુધીની ઇષ્ટ ઘડી થઈ એમ સમજવું.

૪ રાત્રિના બાર વાગ્યા પછીથી સૂર્યોદય થાય ત્યાંસુધીના જેટલા કલાક અને મિનિટો થઈ હોય તેને અઢીએ ગુણતાં આવેલી રકમમાં દિનમાન પુરૂ અને રાત્રિમાન અધુ ઉમેરવાથી રાત્રિના બારથી સૂર્યોદય સુધીની ઇષ્ટ ઘડી થઈ એમ સમજવું.

### ઇષ્ટ ઘડી લાવવાનું ઉદાહરણ.

માનો કે એક બાબકનો જન્મ કલાક ૬-૪૫ મિનિટે દિવસે થયો. પચાંગમાં બેતાં તે દિવસે સૂર્યોદય કલાક ૬-૩૫ નો છે. તે હવે ૬-૪૫ માંથી ૬-૩૫ બાદ જતાં કલાક ૩-૧૦ મિનિટ આવી. એટલે સૂર્યનો ઉદય થયા પછી કલાક ૩-૧૦ મિનિટે તે બાબકનો જન્મ થયો. હવે તે કલાક અને મિનિટને અઢીએ ગુણવાથી ઘડી ૭-૫૫ પણ આવી એટલે સૂર્ય ઉગ્યા પછી ઘડી ૭-૫૫ પણ તે બાબકનો જન્મ થયો એટલે તેના જન્મની ઇષ્ટ ઘડી ૭-૫૫ પણ થઈ એમ સમજવું. પણ સમજે કે કોઈ બાબકનો જન્મ અપોરે કલાક ૩-૩૬ મિનિટે થયો. તે હવે તેમાંથી ૬-૩૫ બાદ



થઈ શકે નહિ. માટે ૩-૩૬ માં ૧૨ ઉમેરવાથી સળંગ કલાક ૧૫-૩૬ મિનિટ આવી. તેમાંથી સૂર્યોદયતા કલાક ૬-૩૫ મિનિટ બાદ કરતાં કલાક ૯-૧ મિનિટ આવી. તેને અઢીએ ગુણી ઘડીપળ લાવવી.

તેવીજ રીતે એક બાળકનો જન્મ રાત્રે કલાક ૯-૪૧ મિનિટે થયો. તે દિવસે પાંચાંગમાં સૂર્યાસ્તનો સમય કલાક ૫-૩૫ મિનિટે છે. તે ૯-૪૧ માંથી બાદ કરતાં ૪-૬ મિનિટ આવી. તેને ૨૫ એ ગુણુવાથી ઘડી ૧૦-૧૫ પળ આવી. તેમાં તે દિવસના દિનમાનની ઘડી ૨૭-૨૧ પળ ઉમેરતાં ઘડી ૩૭-૩૬ પળ બાળકના જન્મની ઇષ્ટ ઘડી આવી એમ સમજવું.

આવી રીતે ઇષ્ટ ઘડી નક્કી કર્યા પછી લગ્ન ક્યું આવે છે તે સહેલાઈથી જોવા માટે લગ્નપત્ર પૃષ્ઠ ૬૦૪ ઉપર આપેલું છે તે જોવું.

### લગ્નપત્ર જોવાની સમજૂતી.

આપેલા લગ્નપત્ર ઉપરથી ગમે તે વખતનું લગ્નપત્ર કાઢી શકાય છે. તે એવી રીતે કે જે દિવસે જેટલી ઘડીપળ ઉપર લગ્ન લાવવું હોય તે દિવસનો સૂર્ય કયાં રાશિનો છે તે પાંચાંગ ઉપરથી જોઈ શકાય છે. કારણકે પાંચાંગમાં દરેક મહિનાની સુદિની અને વદીની એવી બે કુંડળિયો આપવામાં આવે છે અને તેમાં દરેક ગ્રહ કયી રાશિમાં છે તે બતાવવામાં આવે છે. સુદિની કુંડલીમાં પુનમના રોજ દરેક ગ્રહ કયી રાશિનો કેટલા અંશ કળા અને વિકળાનો છે તથા તે ગ્રહની ગતિ પણ જણાવેલી હોય છે. તેવીજ રીતે વદીની કુંડલીમાં અમાસને રોજ દરેક ગ્રહ કયી રાશિમાં કેટલા અંશે છે તે જણાવેલું હોય છે. પણ પુનમ કે અમાસના દિવસે જે રાશિના જેટલા અંશે ગ્રહો હોય તે બતાવેલું હોય છે. પરંતુ ગ્રહો પોતાની ગતિ પ્રમાણે દરરોજ ફરતા હોવાથી જન્મ વખતે કે કેઈ મુહૂર્ત વખતે ગ્રહ કયી રાશિમાં કેટલા અંશે છે તે ગણતરીથી નક્કી કરવું જોઈએ.

જેમકે સૂર્ય જે રાશિમાં જે દિવસે જાણે ત્યારથી એક મહિના સુધી તેજ રાશિમાં રહે છે એટલે એક મહિનામાં ત્રીસ ( ૩૦ ) અંશ ચાલે છે અને દરરોજ એક અંશ ચાલે છે. એક દિવસ અને રાત્રિ મળી ૧૨ લગ્ન અનુક્રમે પુરાં ભોગવે છે. સુદ સાતમ સુધીમાં જન્મ હોય તો તેની પાછળના મહિનાની અમાસની કુંડળીમાં સૂર્ય જે રાશિના જેટલા અંશે હોય તે અંશમાં રોજનો એક એક અંશ ઉમેરવો. એટલે તે દિવસે સૂર્ય તે રાશિમાં તેટલા અંશે છે એમ સમજવું અને જો સુદિ સાતમ પછી જન્મ હોય તો પુનમની કુંડળીમાં સૂર્ય જે રાશિમાં જેટલા અંશે હોય તે અંશમાંથી દરરોજના એક અંશ લેખે તેટલા અંશ ઓછા કરવા. તેથી સૂર્યના તે દિવસના અંશ આવશે. જેમકે એક બાળકનો જન્મ વહ પાંચમના રોજ છે અને તે મહિનાની પુનમની કુંડળીમાં સૂર્ય મકર રાશિનો ૨ અંશે છે તો તે પછીના પાંચમ સુધીના ૫ અંશ ઉમેરવાથી તે દિવસે મકરનો સૂર્ય ૭ અંશે છે એમ જાણવું.

अभद्रावादभां अथनांश २३ ना आधादे वतेदुं दामपत्र पक्षला ५-५

अंशो	०	१	२	३	४	५	६	७	८	९	१०	११	१२	१३	१४	१५	१६	१७	१८	१९	२०	२१	२२	२३	२४	२५	२६	२७	२८	२९	३०				
०	३	३	३	३	३	३	३	३	३	३	३	३	३	३	३	३	३	३	३	३	३	३	३	३	३	३	३	३	३	३	३	३			
५४	१	६	१७	२४	३२	३९	४५	५१	५६	६१	६६	७१	७६	८१	८६	९१	९६	१०१	१०६	१११	११६	१२१	१२६	१३१	१३६	१४१	१४६	१५१	१५६	१६१	१६६	१७१	१७६		
७	७	७	७	७	७	७	७	७	७	७	७	७	७	७	७	७	७	७	७	७	७	७	७	७	७	७	७	७	७	७	७	७	७		
वषला	४	१३	२२	३०	३९	४७	५६	६५	७४	८३	९२	१०१	११०	११९	१२८	१३७	१४६	१५५	१६४	१७३	१८२	१९१	२००	२०९	२१८	२२७	२३६	२४५	२५४	२६३	२७२	२८१	२९०		
२	११	१२	१२	१३	१३	१३	१३	१३	१३	१३	१३	१३	१३	१३	१३	१३	१३	१३	१३	१३	१३	१३	१३	१३	१३	१३	१३	१३	१३	१३	१३	१३	१३	१३	
मिथुन	५९	१०	२०	३०	४०	५०	६०	७०	८०	९०	१००	११०	१२०	१३०	१४०	१५०	१६०	१७०	१८०	१९०	२००	२१०	२२०	२३०	२४०	२५०	२६०	२७०	२८०	२९०	३००	३१०	३२०		
३	१७	१७	१७	१७	१७	१७	१७	१७	१७	१७	१७	१७	१७	१७	१७	१७	१७	१७	१७	१७	१७	१७	१७	१७	१७	१७	१७	१७	१७	१७	१७	१७	१७	१७	
कङ्क	३२	४३	५४	६५	७६	८७	९८	१०९	१२०	१३१	१४२	१५३	१६४	१७५	१८६	१९७	२०८	२१९	२३०	२४१	२५२	२६३	२७४	२८५	२९६	३०७	३१८	३२९	३४०	३५१	३६२	३७३	३८४	३९५	
४	२३	२३	२३	२३	२३	२३	२३	२३	२३	२३	२३	२३	२३	२३	२३	२३	२३	२३	२३	२३	२३	२३	२३	२३	२३	२३	२३	२३	२३	२३	२३	२३	२३	२३	
सिंह	१२	२३	३४	४५	५६	६७	७८	८९	१००	१११	१२२	१३३	१४४	१५५	१६६	१७७	१८८	१९९	२१०	२२१	२३२	२४३	२५४	२६५	२७६	२८७	२९८	३०९	३२०	३३१	३४२	३५३	३६४	३७५	३८६
५	२८	२८	२८	२८	२८	२८	२८	२८	२८	२८	२८	२८	२८	२८	२८	२८	२८	२८	२८	२८	२८	२८	२८	२८	२८	२८	२८	२८	२८	२८	२८	२८	२८	२८	२८
कन्या	४३	५४	६५	७६	८७	९८	१०९	१२०	१३१	१४२	१५३	१६४	१७५	१८६	१९७	२०८	२१९	२३०	२४१	२५२	२६३	२७४	२८५	२९६	३०७	३१८	३२९	३४०	३५१	३६२	३७३	३८४	३९५	४०६	४१७



આવે તો તેમાંથી ૬૦ બાદ કરતાં જે ઘડીપળ આવે તે ઘડીપળનો આંકડો અથવા તેને મળતો એક જે ઘડી આઘીપાછીનો આંકડો લગ્નપત્રમાં શોધી કાઢવો અને તે આંકડાની ડાબી લાઈનમાં જે રાશિ આવતી હોય તે રાશિનું લગ્ન અને તે આંકડાની ઉપરની સીધી લાઈનમાં મથાળે જે અંશનો આંકડો હોય તેટલા અંશનું તે વખતે લગ્ન છે એમ સમજવું.

**ઉદાહરણ:-** સૂર્ય વરખ રાશિના ૨૨ અંશનો છે અને સૂર્યોદયથી ઇષ્ટ ઘડી ૧૦, ૨૫ પળ છે, તે વખતનું લગ્ન સાધવું છે. હવે લગ્નપત્રમાં વરખ રાશિના ૨૨ અંશના કોઠામાં ઘડી ૧૦-૩૮ પળ છે, તેમાં ૧૦ ઘડી, ૨૫ પળ ઉમેર્યાં ત્યારે કુલ સરવાળો ૨૧-૩ પળનો થયો. તે કર્ક રાશિના ૧૯ મા અંશના કોઠાની લગભગ છે માટે તે વખતે કર્ક રાશિના ૧૯ અંશનું લગ્ન નક્કી થયું એમ જાણવું. તે કર્ક લગ્ન મેષ રાશિથી ગણતાં ૪ થી રાશિ થઈ માટે કર્ક રાશિનું નામ નહિ લખતાં ૪ નો આંક લગ્નકુંડળીમાં પ્રથમના ખાનામાં મૂકવો અને ત્યાર પછી સિંહરાશિનો ૫ મો આંકડો કુંડળીમાં ડાબી બાજુના બીજા ખાનામાં મૂકવો અને ત્રીજા ખાનામાં કન્યા રાશિનો ૭ નો તથા ચોથા ખાનામાં તુલા રાશિનો ૭ નો આંક મૂકવો; આ પ્રમાણે બારે રાશિઓના બારે આંક બારે ખાનાઓમાં એક પછી એક અનુક્રમે નીચે પ્રમાણે મૂકવા.

લગ્ન કુંડળીમાં રાશિ અને ગ્રહો ખેસાડવાની રીત.

જન્મમાંક ૧૯

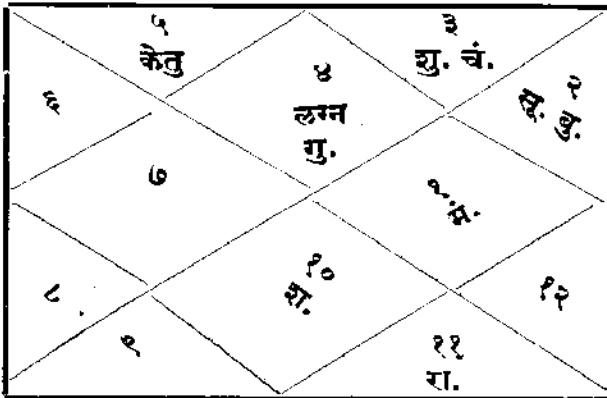

આ પ્રમાણે જન્મકુંડળી નક્કી કરી બારે રાશિઓના આંકડા બારે ખાનાઓમાં ગોઠવ્યા પછી તે દિવસે દરેક રાશિમાં કયો ગ્રહ કેટલા અંશે છે તે પંચાંગમાં જોઈ નક્કી કરી કુંડળીના તે તે રાશિના અંકવાળા કોઠામાં તે તે ગ્રહો મૂકવા.

૧ હવે આ નક્ષી કરેલા લક્ષના દિવસે વરખ રાશિના ૨૨ અંશનો સૂર્ય છે. માટે વરખ રાશિના આંક ૨ વાળા કોઠામાં ' સૂ. ' અક્ષર લખવો. સૂર્ય એક રાશિમાં એક મહિના સુધી રહે છે એટલે દરરોજ એક અંશ ચાલે છે. તે પ્રમાણે પંચાંગમાં કુંડળી ભેઠ વધઘટ થતી હોય તે પ્રમાણે અંશ કાઢવા.

૨ તે પછી ચંદ્ર કયી રાશિમાં કેટલા અંશે છે તે પંચાંગમાં પુનમ કે અમાસની કુંડળીમાં લખેલું હોય છે પણ ચંદ્ર સવા બે દિવસમાં એક રાશિ એટલે ત્રીસ ( ૩૦ ) અંશ ચાલે છે જેથી એક દિવસમાં લગભગ ૧૪ અંશ ચાલે. એ રીતે સવા બે દિવસ ચંદ્ર એક રાશિમાં રહે છે અને ત્યાર પછી બીજી રાશિમાં પ્રવેશ કરે છે.

પંચાંગમાં તિથિની સામે ચંદ્ર કયી રાશિનો છે અને કયે દિવસે કયી ઘડીએ એટલો છે તે લખેલું હોય છે. હવે જ્યારે જે રાશિમાં ચંદ્રમા બેઠો ત્યારથી જન્મ કે ઇષ્ટ ઘડીપણ સુધી દરરોજના ૧૪ અંશ લેખે કેટલા અંશ છે તે ગણી જન્મ કે મુહૂર્તની ઇષ્ટ ઘડી વખતે કેટલા અંશે ચંદ્ર છે તે શોધી કાઢવું અને જે રાશિનો ચંદ્ર હોય તે રાશિનો આંક જે ખાનામાં હોય તે ખાનામાં ચંદ્રનો પહેલો ' ચં. ' અક્ષર મૂકવો અને કુંડળીની નીચે ગ્રહના અંશનો કોઠો આપવામાં આવે છે તેમાં ચંદ્રની રાશિના નામ તળે તેના અંશ લખવા. એવી રીતે ચંદ્ર મિથુન રાશિનો છે માટે ૩ આંકડાવાળા લક્ષકુંડળીના કોઠામાં શુક છે ત્યાં ચંદ્રને પણ મૂકવો.

૩ મંગળ જન્મ વખતે કયી રાશિના કેટલા અંશે છે તે જોવું. મંગળ દોઢ દિવસે એક અંશ ફરે છે એટલે જ્યારથી જે રાશિમાં મંગળ બેઠો હોય ત્યારથી દોઢ મહિના સુધી તે રાશિમાંજ રહે છે. માટે પંચાંગમાં પુનમ કે અમાસની કુંડળીમાં મંગળ જેટલા અંશનો જે રાશિનો હોય તે અંશમાં જન્મ દિવસ સુધીના દોઢ દિવસના એક અંશ પ્રમાણે ગણી અંશમાં વધઘટ કરી અંશ કાઢવા. હવે ઉપર જણાવેલા સમયે મંગળ મેષ રાશિનો છે માટે મેષ રાશિનો આંક ૧નો આવ્યો. જેથી લક્ષ કુંડળીમાં એક આંકવાળા મેષ રાશિના કોઠામાં મંગળનો પહેલો અક્ષર ' મં. ' મૂકવો અને કુંડળીની નીચે ગ્રહોના અંશનો કોઠો આપવામાં આવે છે તેમાં મંગળની રાશિના નામ તળે અંશ લખવા.

૪ યુધ એક દિવસે એક અંશ ચાલે છે અને એક મહિનામાં એક રાશિ ભોગવે છે. માટે પંચાંગમાં આપેલી કુંડળીમાં જે રાશિમાં હોય અને તે કેટલા અંશમાં છે તે નક્ષી કરી તેમાં મુહૂર્તના કે જન્મના દિવસ સુધી દરરોજના એક અંશ પ્રમાણે ગણી વધઘટ કરી નક્ષી અંશ કાઢવા. હવે ઉપર જણાવેલા સમયે યુધ વરખ રાશિનો છે માટે કુંડળીમાં વરખ રાશિનો આંક બેવાળા કોઠામાં યુધનો પહેલો

અક્ષર ' બુ. ' લખવો અને તેની નીચેની કુંડળીમાં જે અંશ નક્ષી થયા હોય તે લખવા. એવી રીતે દરેક ગ્રહોના અંશ, કળા ને વિકળા લખવી.

૫ ગુરૂ તેર ( ૧૩ ) મહિના સુધી એક રાશિમાં રહે છે અને બાર દિવસે એક અંશ ચાલે છે એટલે એક મહિને અઢી અંશ ગદલાય છે તેથી મુહૂર્ત કે જન્મની ઇષ્ટ ઘડી વખતે કેટલા અંશે છે તે પંચાંગમાં જોઈ બાર દિવસના એક અંશ પ્રમાણે વધઘટ કરી ગુરૂ કયી રાશિનો અને કેટલા અંશે છે તે નક્ષી કરી કુંડળીમાં મૂકવું. ઉપર જણાવેલા સમયે ગુરૂ કર્ક રાશિમાં છે માટે કર્ક રાશિનો ચોથો આંક લક્ષનાજ કોઠામાં છે ત્યાં ગુરૂનો ' ગુ. ' અક્ષર મુકવો અને નીચેની કુંડળીમાં તે રાશિની નીચે જે અંશ આવ્યા હોય તે મૂકવા.

૬ શુક્ર એક રાશિમાં એક માસ સુધી રહે છે એટલે દરરોજ એક અંશ ચાલે છે. તે પ્રમાણે ઇષ્ટ ઘડીના દિવસ સુધીમાં વધઘટ કરી જે રાશિનો અને કેટલા અંશે છે તે નક્ષી કરી કુંડળીના કોઠામાં તે રાશિ ભેગો મૂકવો. હવે ઉપર જણાવેલા સમયે શુક્ર મિથુન રાશિમાં છે માટે મિથુન રાશિના ૩ જ આંક ભેગો શુક્રનો પહેલો અક્ષર ' સુ. ' મૂકવો.

૭ શનિ એક રાશિમાં ત્રીસ મહિના સુધી રહે છે એટલે એક મહિને અથવા ત્રીસ દિવસે એક અંશ ચાલે છે માટે ઇષ્ટ ઘડીના દિવસે ફેરફાર વિશેષ થતો નથી અને કદાચ થતો જણાય તો વધઘટ કરી જે રાશિનો અને જેટલા અંશે હોય તે નક્ષી કરી કુંડળીના કોઠામાં તે રાશિ ભેગો મૂકવો. હવે ઉપરના સમયે શનિ મકર રાશિમાં છે માટે મકર રાશિના ૧૦ ના આંક ભેગો શનિનો પહેલો અક્ષર ' શ. ' મૂકવો.

૮ રાહુ અઢાર મહિના સુધી એક રાશિમાં રહે છે એટલે અઢાર દિવસે એક અંશ પાછો હુકે છે; કારણ કે તેની ગતિ ઉલટી છે એટલે ઇષ્ટ ઘડીના દિવસે પંચાંગમાં જે રાશિનો જેટલા અંશે હોય તેમાં ઘણે ભાગે ફેરફાર થતો નથી. માટે પંચાંગમાં જોઈ કુંડળીના કોઠામાં મૂકવો. હવે ઉપરના સમયે રાહુ કુંભ રાશિમાં છે માટે કુંભ રાશિના ૧૧ મા આંક ભેગો રાહુનો પહેલો અક્ષર ' રા. ' લખવો.

૯ કેતુ પણ એક રાશિમાં અઢાર માસ સુધી રહે છે એટલે એ અઢાર દિવસે એક અંશ પાછો હુકે છે. તે પણ ઘણે ભાગે પંચાંગની કુંડળીમાં જે રાશિમાં જેટલા અંશ હોય છે તેમાં અઢાર ( ૧૮ ) દિવસ સુધી કાયમ રહે છે. ઉપરના સમયે કેતુ સિંહ રાશિમાં છે માટે સિંહ રાશિના ૫ ના આંક ભેગો ' કે. ' મૂકવો.

એવી રીતે લક્ષકુંડળી તૈયાર કરી લક્ષકુંડળીમાં આવેલા ગ્રહોનું શુભાશુભ ફળ તપાસવું.

નવાંશ કુંડળી ખનાવવાની રીત.

ધનુઃ સિંહોઽથ મેષઞ્ચ મેષાઘ્યાસ્તુ નવાંશકાઃ ॥  
 મકરો વૃષભઃ કન્યા મકરાઘ્યાઃ પ્રકીર્તિતાઃ ॥૧૫૧॥  
 તુલામિથુનકુંભાઘ્યાસ્તુલાઘ્યાઃ કથિતા બુધૈઃ ॥  
 કર્કાઘ્યાસ્તે તુ વિજ્ઞેયા મીનવૃશ્ચિકકર્કટાઃ ॥૧૫૨॥

ધન, સિંહ અને મેષ; એ ત્રણ રાશિના નવાંશ મેષથી ગણવામાં આવે છે. મકર, વૃષ અને કન્યા રાશિના નવાંશ મકર રાશિથી; તુલા, મિથુન અને કુંભ રાશિના નવાંશ તુલા રાશિથી અને મીન, વૃશ્ચિક તથા કર્ક રાશિના નવાંશ કર્ક રાશિથી ગણવામાં આવે છે એમ પંડિતોએ કહ્યું છે. ૧૫૧, ૧૫૨.

નવાંશ ચક્ર.

અંશ	કળા	મેષ	વૃષ	મિથુન	કર્ક	સિંહ	કન્યા	તુલા	વૃશ્ચિક	ધન	મકર	કુંભ	મીન
૩	૨૦	મં	શ	શુ	ચં	મં	શ	શુ	ચં	મં	શ	શુ	ચં
૬	૪૦	શુ	શ	મં	સૂ	શુ	શ	મં	સૂ	શુ	શ	મં	સૂ
૧૦	૦	કુ	ગુ	ગુ	કુ	કુ	ગુ	ગુ	કુ	કુ	ગુ	ગુ	કુ
૧૩	૨૦	ચં	મં	શ	શુ	ચં	મં	શ	શુ	ચં	મં	શ	શુ
૧૬	૪૦	સૂ	શુ	શ	મં	સૂ	શુ	શ	મં	સૂ	શુ	શ	મં
૨૦	૦	કુ	કુ	ગુ	ગુ	કુ	કુ	ગુ	ગુ	કુ	કુ	ગુ	ગુ
૨૩	૨૦	શુ	ચં	મં	શ	શુ	ચં	મં	શ	શુ	ચં	મં	શ
૨૬	૪૦	મં	સૂ	શુ	શ	મં	સૂ	શુ	શ	મં	સૂ	શુ	શ
૩૦	૦	ગુ	કુ	કુ	ગુ	ગુ	કુ	કુ	ગુ	ગુ	કુ	કુ	ગુ

નવાંશ કુંડળી ખનાવવા માટે એક રાશિ ત્રીસ ( ૩૦ ) અંશની હોય છે તેથી તેના નવ ( ૯ ) ભાગ કરી નવ ભાગનું કોષ્ટક ઉપર પ્રમાણે ખનાવવું. ઉપરના કોષ્ટકમાં નવાંશ ચક્રની મેષાદિથી ખાર રાશિઓ લખેલી છે અને ડાબી બાજુના કોષ્ટકમાં નીચે ઉતરતાં જે લગ્ન આવેલું હોય તેના નવ ભાગના અંશ લખેલા છે. તે

લગ્ન જેટલા અંશનું હોય તે અંશના કોઠાની લાઇન અને જે રાશિનો નવાંશ આવ્યો હોય તે રાશિની લાઇન જે કોઠામાં એક થાય તે કોઠામાં જે ગ્રહ હોય તે ગ્રહ નવાંશ કુંડળીમાં પહેલા ભુવનમાં મૂકવો અને પછીના ગ્રહો પણ ળીલ જે રાશિ આવતી હોય અને જેટલા અંશે હોય તે ખાનાની લાઇન જે કોઠામાં ભેગી થાય તે કોઠામાં જે ગ્રહ હોય તે તે રાશિમાં મૂકવો.

### નવાંશનું પ્રાધાન્યપણું.

લગ્ને શુભેઽપિ યદંશઃ ક્રૂરઃ સ્યાન્નેષ્ટસિદ્ધિઃ ॥

લગ્ને ક્રૂરેઽપિ સૌમ્યાંશઃ શુભદોઽશો મલાયતઃ ॥૧૫૩॥

લગ્ન, હોરા, ડેબકાર, નવાંશ દ્વાદશાંશ, ત્રિશાંશ માનનું કોષ્ટક.

લગ્ન માન	લગ્ન માન ધડી, પળ	હોરા માન	ડેબકાર માન	નવાંશ માન	દ્વાદશાંશ માન	ત્રિશાંશ માન
		પલ, અક્ષર	પલ, અક્ષર	પલ, અક્ષર, વ્યક્ષર	પલ, અક્ષર	પલ, અક્ષર
મેષ,	૩-૪૫	૧૧૨-૩૦	૭૫-૦	૨૫-૦-૦	૧૮-૪૫	૭-૩૦
વૃષ,	૪-૧૬	૧૨૮-૦	૮૫-૨૦	૨૮-૨૬-૪૦	૨૧-૨૦	૮-૩૨
મિથુન,	૫-૫	૧૫૨-૩૦	૧૦૧-૪૦	૩૩-૫૩-૨૦	૨૫-૨૫	૧૦-૧૦
કર્ક,	૫-૪૧	૧૭૦-૩૦	૧૧૩-૪૦	૩૭-૫૩-૨૦	૨૮-૨૫	૧૧-૨૨
સિંહ,	૫-૪૨	૧૭૧-૦	૧૧૪-૦	૩૮-૦-૦	૨૮-૩૦	૧૧-૨૪
કન્યા,	૫-૩૧	૧૬૫-૩૦	૧૧૦-૨૦	૩૬-૪૬-૪૦	૨૭-૩૫	૧૧-૨
તુલા,	૫-૩૧	૧૬૫-૩૦	૧૧૦-૨૦	૩૬-૪૬-૪૦	૨૭-૩૫	૧૧-૨
વૃશ્ચિક,	૫-૪૨	૧૭૧-૦	૧૧૪-૦	૩૮-૦-૦	૨૮-૩૦	૧૧-૨૪
ધન,	૫-૪૧	૧૭૦-૩૦	૧૧૩-૪૦	૩૭-૫૩-૨૦	૨૮-૨૫	૧૧-૨૨
મકર,	૫-૫	૧૫૨-૩૦	૧૦૧-૪૦	૩૩-૫૩-૨૦	૨૫-૨૫	૧૦-૧૦
કુંભ,	૪-૧૬	૧૨૮-૦	૮૫-૨૦	૨૮-૨૬-૪૦	૨૧-૨૦	૮-૩૨
મીન,	૩-૪૫	૧૧૨-૩૦	૭૫-૦	૨૫-૦-૦	૧૮-૪૫	૭-૩૦



લગ્ન શુભ હોય છતાં અંશ ( નવાંશ ) કૂર હોય તો તે ઇષ્ટ સિદ્ધિને આપતો નથી, અને લગ્ન કૂર હોય છતાં અંશ સૌમ્ય હોય તો શુભકારક છે. કારણ કે અંશજ અલવાન છે તેમજ કૂર અંશ ( નવાંશ ) માં રહેલો સૌમ્ય ગ્રહ પણ કૂર થાય છે અને સૌમ્ય ગ્રહમાં રહેલો કૂર ગ્રહ પણ સૌમ્ય થાય છે. કૂર અંશમાં રહેલા સૌમ્ય ગ્રહની દૃષ્ટિ પણ દુષ્ટ થાય છે અને સૌમ્ય ગ્રહમાં રહેલા કૂર ગ્રહની દૃષ્ટિ પણ શુભ થાય છે એવું લલલ તથા શ્રીપતિ કહે છે. ૧૫૩.

ઘર તથા દેવમંદિરોના આરંભમાં લગ્નખળ વિચાર.

દ્વિઃસ્વભાવે સ્થિરે લગ્ને શુભૈર્વ્યષ્ટાંત્યગૈર્ગ્રહૈઃ ॥

પાપૈરાયારિગૈઃ કુર્યાન્મંદિરારંભણં બુધઃ ॥૧૬૪॥

દ્વિસ્વભાવ તથા સ્થિર લગ્ન હોય, ૮ મા અને ૧૨ મા સ્થાનને છોડી બીજા સ્થાનોમાં શુભ ગ્રહો હોય તથા પાપગ્રહ ૧૧ મા અને ૬ ક્ષા સ્થાનમાં હોય તો બુદ્ધિમાન્ પુરૂષોએ ઘર અને મંદિરો બનાવવાનો આરંભ કરવો. ૧૫૪.

ગૃહારંભમાં શુભ યોગો.

લગ્ને ગુરૌ રવૌ ષષ્ટે ઘૂને જ્ઞે માર્ગવે સુખે ॥

મન્દ્રે ત્રિગે કૃતં તિષ્ઠેન્ મંદિરં શરદાં શતમ્ ॥૧૬૫॥

લગ્નમાં ગુરૂ, છઠ્ઠે સ્થાને સૂર્ય, સાતમે બુધ, ચોથે શુક્ર અને ત્રીજા સ્થાને શનિ હોય તો એવા મુહૂર્તમાં બનાવેલું મંદિર અથવા ઘર ૧૦૦ વર્ષ સુધી ટકે. ૧૫૫.

તનૌ શુક્રે સહોત્થેઽર્કે ષષ્ટે ભૌમે સુતે ગુરૌ ॥

સમારબ્ધં ગૃહં તિષ્ઠેદ્વાયનાનાં શતં દ્વયમ્ ॥૧૬૬॥

લગ્નમાં શુક્ર, ત્રીજા સ્થાને સૂર્ય, છઠ્ઠે સ્થાને મંગળ અને પાંચમા સ્થાને ગુરૂ હોય એવા યોગમાં ઘરનો આરંભ કરવામાં આવે તો તે ઘર ૨૦૦ વર્ષ સુધી ટકે. ૧૫૬.

સૂર્યે લાભગતે શુક્રે તનૌ નભસિ ચંદ્રજે ॥

ગેહં વર્ષશતાયુષ્યં નિર્મિતં નૃવરૈર્ભવેત્ ॥૧૬૭॥

અગિયારમા સ્થાને સૂર્ય, લગ્નમાં શુક્ર અને બુધ દશમે સ્થાને હોય એવા યોગમાં પ્રારંભ કરેલું ઘર ૧૦૦ વર્ષ સુધી ટકે. ૧૫૭.

ચતુર્થે વાક્રપતૌ લાભે ભૌમે મંદે ચ खे विधौ ॥

अशीतिहायनायुष्यमारब्धं मंदिरं स्मृतम् ॥१५८॥

ચોથા સ્થાનમાં ગુરૂ, અગિયારમે મંગળ અને શનિ તથા દશમા સ્થાને ચંદ્ર હોય એવા યોગમાં આરંભ કરેલું મકાન ૮૦ વર્ષના આયુષ્યવાળું બાલુવું. ૧૫૮.

शुके स्वोच्चे तनौ वापि जीवे पातालगोऽथवा ॥

लाभगे वा शनौ स्वोच्चे संपद्युक्तं गृहं चिरम् ॥१५९॥

શુક ઉચ્ચ સ્થાનનો અથવા લગ્નનો હોય, ગુરૂ લગ્નમાં અથવા ચોથે સ્થાને હોય અને શનિ અગિયારમે અથવા ઉચ્ચ રશિનો હોય તેવા વખતમાં આરંભ કરેલું મકાન સંપત્તિયુક્ત રહી ઘણાં વર્ષો સુધી ટકે છે. ૧૫૯.

लग्नस्थे स्वर्क्षगे चंद्रे केन्द्रे जीवेऽथ खेचरैः ॥

स्वोच्चभिन्नांशगैर्गेहं लक्ष्म्या युक्तं स्थिरं भवेत् ॥१६०॥

કર્ક રશિનો ચંદ્રમા લગ્નમાં હોય, ગુરૂ કેન્દ્રમાં હોય તથા ખીબ્દ ગ્રહો પોતાની ઉચ્ચ રશિના અથવા મિત્રની રશિના હોય એવા યોગમાં બનાવેલું મકાન લક્ષ્મી સહિત ઘણાં વર્ષો સુધી સ્થિર રહે છે. ૧૬૦.

भृगुर्विलग्रे यदि मीनसंस्थः कर्के गुरुस्तुर्यगृहं गतश्चेत् ॥

शनिस्तथैकादशगन्तुलायां गेहं चिरं श्रीसहितं तदा स्यात् ॥१६१॥

મીન રશિના લગ્નમાં શુક્ર હોય, કર્કને! બૃહસ્પતિ ચોથા ભુવનમાં હોય અને શનૈશ્ચર તુલાનો અગિયારમા ભુવનમાં હોય એવા વખતમાં આરંભ કરેલું ઘર લક્ષ્મી સહિત ઘણા દિવસ સુધી ટકે. ૧૬૧.

लग्नेश नेष्ट योगङ्ग.

सर्वे त्र्यषाष्टमगताः सकले न शस्ताः,

केन्द्रत्रिकोणघनगास्तु तथैव पापाः ॥

सौम्यान्वितोऽपि विधुरेव शुभो न लग्ने,

मूर्तौ तथैव निघने न शुभं शुभेषु ॥१६२॥

સર્વ ગ્રહો આરમે અને આડમે સ્થાને કોઈ પણ કાર્યમાં સારા નથી. કેન્દ્ર સ્થાનમાં, ત્રિકોણમાં અને ઘન સ્થાનમાં પાપગ્રહો સારા નથી. જેમ લગ્નનો ચંદ્રમાં

બુધયુક્ત હોય તો પણ સારો નથી તેવો જ આઠમા સ્થાનનો ચંદ્રમા પણ બાણુવો. માટે આઠમા સ્થાનમાં કદાચ શુભ ગ્રહો હોય તો પણ તે સારા નથી. ૧૬૨.

**નીચાંશસ્થૈસ્તથા સ્વેતૈર્નિર્ધનં મંદિરં હિ તત્ ॥**

**સ્વેતશ્ચેત્કોઽપિ સ્વે ચૂને પરાંશસ્થેઽન્ન મધ્યતઃ ॥૧૬૩॥**

જો નીચાંશમાં બધા ગ્રહો સ્થિત હોય તો આ યોગમાં બનાવેલ મકાન નિર્ધન થાય છે, અને જો કોઈ પણ એક ગ્રહ શત્રુ ગ્રહના નવાંશમાં સ્થિત હોવા છતાં દશમા અથવા સાતમા સ્થાનમાં હોય અને લગ્નેશ નિર્બળ હોય તો તે મકાન એક વર્ષની અંદર પરાયા હાથમાં બાય છે. ૧૬૩.

**લગ્નમાં અસ્ત પામેલા ગ્રહ વર્જવા.**

**અનસ્તગૈઃ સિતેજ્યેન્દુજન્મરાશિવિલગ્નપૈઃ ॥**

**સ્વોચ્ચસ્વક્ષેત્રભાગસ્થૈર્ભવેઢ્ઢીસૌખ્યદં ગૃહમ્ ॥૧૬૪॥**

શુક, ગુરૂ, ચંદ્ર, જન્મનો સ્વામી, રાશિનો સ્વામી અને લગ્નનો સ્વામી આટલા ગ્રહો અસ્ત પામેલા ન હોય તથા પોતાના ઉચ્ચ સ્થાને પોતાના ક્ષેત્રમાં અને પોતાના અંશમાં રહેલા હોય તો તે વખતે આરંભ કરેલું ઘર લક્ષ્મી અને સુખ આપનારૂં થાય છે. ૧૬૪.

**પ્રવેશ તથા પ્રતિષ્ઠા વખતે લગ્નબળ.**

**ચરે લગ્ને ચરાંશસ્થે પ્રવેશો ન શુભાવહઃ ॥**

**શુભાંશેન યુતે ચોપચયસ્થે ચ ચરેઽપિ સત્ ॥૧૬૫॥**

**શુભૈઃ કેન્દ્રત્રિકોણાયદ્વિગૈરાયત્રિષષ્ટગૈઃ ॥**

**પાપૈઃ શુદ્ધેઽષ્ટમે તુર્યે વિજનુર્ભાષ્ટમેંગકે ॥૧૬૬॥**

**શુભે ભકૂટકે ગેહે વિધાયાગ્રે દ્વિજન્મનઃ ॥**

**જલપૂર્ણ ઘટં ધૃત્વા માંગલ્યેન ગૃહં વિશેત્ ॥૧૬૭॥**

ચરલગ્ન તથા ચરલગ્નના નવાંશ હોય તો નવીન ગૃહ પ્રવેશમાં અશુભ બાણુવા અને શુભ ગ્રહના નવાંશ યુક્ત ચર લગ્ન હોય અથવા ઉપચય એટલે ૩, ૬, ૧૦ અને ૧૧ માં સ્થાને લગ્નનો સ્વામી હોય તો એવા વખતમાં પ્રવેશ મુહૂર્ત શુભ બાણુવું.

શુભ ગ્રહ કેંદ્ર એટલે ૧-૪-૭ અને ૧૦ માં સ્થાને તથા ત્રિકોણ એટલે ૫ અને ૬ માં સ્થાને અને ખીબા સ્થાને બેઠા હોય, પાપગ્રહ અગિયારમે, ત્રીજે અને છઠ્ઠે

સ્થાને હોય, આઠમું અને ચોથું સ્થાન શુદ્ધ હોય અર્થાત્ તે સ્થાનોમાં કોઈ ગ્રહ ન હોય અને જન્મનું નક્ષત્ર, રાશિ તથા જન્મરાશિથી આઠમું લગ્ન ન હોય તેમજ ધર અને ધરના સ્વામીની રાશિનું લક્ષ્ટ શુભ હોય એવા વખતમાં જળથી ભરેલા કળશ સહિત પ્રાક્ષણેને આગળ કરી મંગલપૂર્વક ગૃહપ્રવેશ કરવો. ૧૬૫, ૧૬૬, ૧૬૭.

ગૃહપ્રવેશ વખતે સૂર્ય બેવા વિષે.

રંધ્રાત્મજકુટુમ્બાગાત્પશ્ચમે ભાસ્કરે સ્થિતે ॥

પૂર્વાસ્યાદિગૃહે શ્રેષ્ઠઃ ક્રમાદ્વામગતો રવિઃ ॥૧૬૮॥

પૂર્વાદિક દિશાઓમાં ધરનું દ્વાર હોય તો અનુક્રમે આઠમા, પાંચમા, બીજા અને અગિયારમા સ્થાનથી પાંચ પાંચ સ્થાનોની અંદર સૂર્ય હોય તો પ્રવેશ કરનારની ડાબી તરફ રહે છે અર્થાત્ ધરનું દ્વાર પૂર્વ તરફ હોય તો લગ્નથી આઠમા સ્થાનથી ગણતાં પાંચ સ્થાન સુધી સૂર્ય પ્રવેશ કરનારની ડાબી બાજુ રહે છે.

ધરનું દ્વાર દક્ષિણ તરફ હોય તો લગ્નથી પાંચમા સ્થાન સુધીમાં સૂર્ય હોય તો પ્રવેશ કરનારની ડાબી બાજુએ રહે છે. ધરનું દ્વાર પશ્ચિમ દિશા તરફ હોય તો લગ્નના બીજા સ્થાનથી પાંચ સ્થાનની અંદર સૂર્ય હોય તો તે પણ ડાબી બાજુ રહે છે તેમજ ધરનું દ્વાર ઉત્તર તરફ હોય તો અગિયારમા સ્થાનથી ગણતાં પાંચ સ્થાન સુધીની અંદર સૂર્ય હોય તો પ્રવેશ કરનારની ડાબી બાજુ સૂર્ય રહે, એ પ્રવેશ વખતે ઉત્તમ બાણવો. ૧૬૮.

પ્રતિષ્ઠા કુંડળીમાં ગ્રહ સ્થાપના.

પ્રતિષ્ઠાયાં શ્રેષ્ઠો રવિરુપચયે શીતકિરણઃ,

સ્વધર્માદ્યે તત્ર ક્ષિતિજરવિજૌ ડ્યાયરિપુગૌ ॥

બુધસ્વર્ગ્યાચાર્યૌ વ્યયનિધનવર્જૌ ભૃગુસુતઃ,

સુતં યાવલ્લગ્નાન્નવમદશમાયેષ્વપિ તથા ॥૧૬૯॥

પ્રતિષ્ઠાના સમયે લગ્ન કુંડળીમાં સૂર્ય બે ઉપચય ( ૩-૬-૧૦-૧૧ ) સ્થાનમાં હોય તો શ્રેષ્ઠ છે. અંદ્રમા ધન અને ધર્મસ્થાન સહિત પૂર્વોક્ત સ્થાનોમાં ( ૨-૩-૬-૯-૧૦-૧૧ ) રહ્યો હોય તો શ્રેષ્ઠ છે. મંગળ તથા શનિ ત્રીજે, અગીઆરમે અને છઠ્ઠા સ્થાનમાં રહ્યા હોય તો શ્રેષ્ઠ છે. બુધ, ગુરૂ આરમુ અને આઠમું સ્થાન છોડી કોઈ પણ સ્થાને રહ્યા હોય તો સારા છે, શુક્ર લગ્નથી પાંચમા સ્થાન સુધી ( ૧-૨-૩-૪-૫ ) તથા ૯-૧૦ અને ૧૧ મા સ્થાને રહ્યો હોય તો શ્રેષ્ઠ બાણવો. ૧૬૯.

લગ્નેશ નિષેધ ગ્રહો વિષે.

લગ્નમૃત્યુસુતાસ્તેષુ પાપા રન્ધ્રે શુભાઃ સ્થિતાઃ ॥

ત્યાજ્યા દેવપ્રતિષ્ઠાયાં લગ્નષષ્ટાષ્ટગઃ શશી ॥૧૭૦॥

પાપગ્રહ ( રવિ, મંગળ, શનિ, રાહુ અને કેતુ ) ને પહેલા, આઠમા, પાંચમા અને સાતમા સ્થાનમાં રહ્યા હોય, શુભ ગ્રહ આઠમા સ્થાનમાં રહ્યા હોય અને ચંદ્રમા પહેલા, છઠ્ઠા તથા આઠમા સ્થાનમાં હોય એવી રીતે કુંડળીમાં ગ્રહો એઠેલા હોય તો તે લગ્ન દેવની પ્રતિષ્ઠામાં ત્યાગવા યોગ્ય છે. ૧૭૦.

પ્રતિષ્ઠામાં ગ્રહ સ્થાપનાનું કોષ્ટક.

રવિ	૩-૬-૧૧	૧૦	૫	૧-૨-૪-૭-૮-૯-૧૨
સોમ	૨-૩-૧૧	૧-૪-૬-૭-૯-૧૦	૫	૮-૧૨
મંગળ	૩-૬-૧૧	૦	૫	૧-૨-૪-૭-૮-૯-૧૦-૧૨
બુધ	૧-૨-૩-૪-૫-૬-૧૦-૧૧	૬-૭-૯	૦	૮-૧૨
ગુરુ	૧-૨-૪-૫-૬-૭-૧૦-૧૧	૬	૩	૮-૧૨
શુક્ર	૧-૪-૫-૬-૧૦-૧૧	૨-૩	૬-૭-૧૨	૮
શનિ	૩-૬-૧૧	૦	૫-૧૦	૧-૨-૪-૭-૮-૯-૧૨
રા. કે.	૩-૬-૧૧	૨-૪-૫-૮-૯-૧૦-૧૨	૦	૧-૭

દેવતા અનુકૂળ લગ્નબલ.

સિંહે સૂર્યઃ શિવો દ્વંદ્વે લગ્ને સ્થાપ્યઃ સ્ત્રિયાં હરિઃ ॥

કુંભે વેધાશ્ચરે ક્ષુદ્રા દ્વચ્છે દેવ્યઃ સ્થિરેઽશ્વિલાઃ ॥૧૭૧॥

સિંહ લગ્નમાં સૂર્યની, મિથુન લગ્નમાં શિવની, કન્યા લગ્નમાં વિષ્ણુની, કુંભ લગ્નમાં બ્રહ્માની, ચર લગ્નમાં ક્ષુદ્રા અર્થાત્ ચૌસઠ યોગિણીઓની, દ્વિસ્વભાવ લગ્નમાં દેવીઓની તથા સ્થિર લગ્નમાં સર્વ દેવતાઓની પ્રતિષ્ઠા કરવી. ૧૭૧.

ચંદ્રમાનું ફળ.

મૂર્તૌ મૃત્યુકરઃ શશી ધનગતો ધાન્યં સુખં વિક્રમે,

વેદમથ્યઃ કલહં કરોતિ સુતગઃ સંતાનગોત્રક્ષયમ્ ॥

ષ્ટે वैरिभयञ्च सप्तमगतो दुःखं मूर्तिं मृत्युगः,  
विघ्नं धर्मगतो बलञ्च गगने लाभेऽर्थमन्त्ये व्ययम् ॥१७२॥

અતિષ્ઠ કુંડળી વિષે લગ્નમાં ( પહેલા ભુવનમાં ) ચંદ્રમા હોય તો તે મૃત્યુ કરે, ધન ભુવનમાં ( બીજામાં ) હોય તો ધાન્યની વૃદ્ધિ કરે, પરાક્રમ ( ત્રીજા ) ભુવનમાં હોય તો કલેશ કરાવે, પાંચમામાં હોય તો સંતાન અને ગોત્રનો ક્ષય કરે, છઠ્ઠા ભુવનમાં હોય તો શત્રુનો ભય કરે, સાતમા ભુવનમાં હોય તો દુઃખ કરે, આઠમામાં હોય તો મૃત્યુ કરે, નવમા ભુવનમાં હોય તો વિઘ્ન કરે, દશમા ભુવનમાં હોય તો બળ આપે, અગીઆરમા ભુવનમાં હોય તો ધન અને બારમા ભુવનમાં ચંદ્રમા હોય તો તે વ્યય-ખર્ચ કરાવે. ૧૭૨.

ચંદ્ર બલાબલ વિશેષ.

शुभश्चन्द्रोऽप्यसत्पापात् सप्तमः पापयुक्तथा ॥  
पापमध्यगतः क्षीणो नीचगः शत्रुवर्गगः ॥१७३॥  
अशुभोऽपि शुभश्चन्द्रो गुरुणालोकितो युतः ॥  
स्वर्क्षोच्चस्थः शुभांशो वा स्वाधिमित्रांशके तथा ॥१७४॥

પાપગ્રહથી સાતમા ઘરમાં રહેલો ચંદ્રમા અથવા પાપગ્રહની સાથે હોય અગર પાપગ્રહોના મધ્યમાં હોય, ક્ષીણ હોય, નીચનો હોય તેમજ શત્રુવર્ગનો હોય તો શુભ ચંદ્રમા પણ અશુભ થઈ જાય છે. પરંતુ ચંદ્રમા ગુરૂની દૃષ્ટિયુક્ત હોય અથવા પોતાની કર્ક રાશિનો હોય, ઉચ્ચનો હોય, શુભ ગ્રહના નવાંશમાં અગર પોતાના અધિમિત્રના નવાંશમાં હોય તો અશુભ ચંદ્રમા પણ શુભ થઈ જાય છે. ૧૭૩, ૧૭૪.

લગ્ન કુંડળીમાં ચંદ્રમાનું બળ અવશ્ય લેવા વિષે.

लग्नं देहः षड्वर्गोऽङ्गकानि प्राणश्चन्द्रो धातवः खेचरेन्द्राः ॥  
प्राणे नष्टे देहधात्वङ्गनाशो घत्नेनातश्चन्द्रवीर्यं प्रकल्प्यम् ॥१७५॥

લગ્ન શરીર છે, ષડ્વર્ગ અંગ છે, ચંદ્રમા પ્રાણ છે અને બીજા ગ્રહો સસ ધાતુ બાણવા. પ્રાણનો વિનાશ થવાથી શરીર, અંગ, ઉપાંગ અને ધાતુનો પણ વિનાશ થઈ જાય છે માટે પ્રાણરૂપ ચંદ્રમાનું બલ અવશ્ય લેવું જોઈએ. ૧૭૫.

ગ્રહોની દૃષ્ટિ પડવા વિષેનું કૃણ.

पत्या युक्तो वीक्षितो वाथ सौम्यैर्यो भावः स्यात्तस्य वाच्या हि सिद्धिः ॥  
हानिः पापैः क्रूरसौम्यैस्तु मिश्रं सर्वेष्वेवं चिन्तनीयं स्वबुद्धया ॥१७६॥

જે સ્થાન પોતાના સ્વામી વડે યુક્ત હોય ( જે સ્થાન ઉપર પોતાના સ્વામીની દૃષ્ટિ પડતી હોય ) તથા જે સ્થાન સૌમ્ય ગ્રહ યુક્ત હોય અથવા સૌમ્ય ગ્રહની દૃષ્ટિ પડતી હોય તો તે સ્થાન સંબંધી ફળની સિદ્ધિ જાણવી, તેમજ જે સ્થાનમાં પાપગ્રહ હોય અથવા પાપગ્રહની દૃષ્ટિ પડતી હોય તો તે સ્થાન સંબંધી ફળની હાનિ સમજવી. વળી જે સ્થાનમાં કૂર અને સૌમ્ય ગ્રહ એકઠા હોય અથવા કૂર અને સૌમ્ય ગ્રહની દૃષ્ટિ પડતી હોય તો તે સ્થાન સંબંધી તેનું ફળ મિશ્ર જાણવું. આ પ્રકારે ગ્રહો અને ગ્રહોના સ્થાન વિષે સર્વ ઠેકાણે વિશેષ વિચાર પોતાની બુદ્ધિ વડે કરવો. ૧૭૬.

ચંદ્ર અને ગ્રહોથી થતા ૪ કુયોગ.

લગ્નાઙ્ગિસપ્તવ્યોમસ્થો ભવેત્કૂરગ્રહો વિધોઃ ॥

આપીડા ચૈવ સંપીડા ભૃગ્વાદ્યા વર્તિતાઃ ક્રમાત્ ॥૧૭૭॥

ચંદ્રથી ૧, ૪, ૭ અને ૧૦ માં ભુવનમાં કૂર ગ્રહ હોય તો અનુક્રમે આપીડા, સંપીડા, ભૃગ્વાદ્ય અને વર્તિતા યોગ થાય છે. આ યોગોમાં કાર્ય કરવાથી પોતાને, અધુનો, સ્ત્રીનો અને કાર્યનો નાશ થાય છે. ૧૭૭.

યુતિ દોષ વિષે.

રાશૌ સર્વેચરે ચન્દ્રે દોષઃ સ્યાત્સ ગ્રહાભિધઃ ॥

સ. ત્યાજ્યઃ શોભને કેચિન્નેત્યાહુઃ સબુધેજ્યકે ॥૧૭૮॥

જે રાશિમાં ચંદ્રમા હોય તેજ રાશિમાં બીજા કોઈ પણ ગ્રહ હોય તો યુતિ દોષ થાય છે. એ દોષ શુભ કર્મમાં ત્યાગવો જોઈએ અને કેટલાક આચાર્યોનું એવું કહેવું છે કે બુધ અને ગુરુ યુક્ત ચંદ્રમા હોય તો યુતિદોષ થતો નથી. ૧૭૮.

લક્ષ શુદ્ધિ વિષે.

અબ્દાયનર્તુમાસર્ક્ષપક્ષદગ્ધાહસંભવાઃ ॥

અંધકાળાદિલગ્નોત્થાઃ સપાપેન્વુનવાંશકાઃ ॥

દોષા નશ્યંતિ જીવજ્જશુક્રૈઃ કેન્દ્રત્રિકોણગૈઃ ॥૧૭૯॥

વર્ષ દોષ, અયન દોષ, ઋતુ દોષ, માસ દોષ, નક્ષત્ર દોષ, પક્ષ દોષ, દગ્ધ દિન દોષ; અંધકાળાદિ લક્ષ દોષ અને પાપગ્રહસહિત ચંદ્રમા તથા ખરાબ નવાંશનો દોષ; એ સર્વ દોષો ગુરુ, બુધ અને શુક્ર કેન્દ્ર તથા ત્રિકોણ સ્થાને હોય તો નષ્ટ થાય છે. ૧૭૯.

કુનવાંશગ્રહોદ્ગતાઃ પદ્મવર્ગક્ષણલગ્નજાઃ ॥

શશિન્યેકાદશે સર્વે દોષા નશ્યંતિ વૈ ધ્રુવમ્ ॥૧૮૦॥

કુનવાંશ તથા ગ્રહણથી ઉત્પન્ન થએલા તેમજ પદ્મવર્ગ, મુહૂર્ત અને લગ્નથી ઉત્પન્ન થએલા સર્વ દોષો અગિયારમે સ્થાને ચંદ્ર હોય તો નાશ પામે છે. ૧૮૦.

લગ્ને વર્ગોત્તમે વેન્દૌ ચૂનાથે લાભગેઽથવા ॥

કેન્દ્રકોણે ગુરૌ દોષા નશ્યંતિ સકલા અપિ ॥૧૮૧॥

કેન્દ્રકોણેઽપિ જામિત્રે દોષાણાશ્ચ શતં બુધઃ ॥

શુક્રઃ શતદ્વયં હન્યાલ્લક્ષં તુ વચસાં પતિઃ ॥૧૮૨॥

લગ્નેશો વા લવાધીશો લાભે કેન્દ્રે ચ સંસ્થિતઃ ॥

દોષરાશિં દહત્યાશુ તૂલરાશિમિવાનલઃ ॥૧૮૩॥

ચંદ્રમા લગ્નમાં વર્ગોત્તમ નવાંશનો હોય અથવા સૂર્ય અગિયારમા સ્થાને હોય તથા ગુરૂ કેન્દ્ર અને કોણમાં હોય તો સર્વ દોષોનો નાશ થાય છે. ૧૮૧.

સાતમા સ્થાનને છોડી કેન્દ્ર અથવા ત્રિકોણમાં બુધ હોય તો ૧૦૦ દોષોનો નાશ કરે, તે સ્થાને શુક્ર હોય તો ૨૦૦ દોષોનો અને ગુરૂ હોય તો લાખ દોષોનો નાશ કરે. ૧૮૨.

લગ્નેશ (લગ્નનો સ્વામી લગ્નમાંજ હોય) અથવા લગ્નના નવાંશમાં અથવા અગિયારમે કે કેન્દ્ર સ્થાને સ્થિત હોય તો તેમ સર્વ પ્રકારના દોષસમૂહનો નાશ કરે છે જેમ અગ્નિ રૂના ઢગલાનો નાશ કરે છે. ૧૮૩.

લગ્ન બલ વિષે.

અયોગાસ્તિથિવારક્ષજાતા યેઽમી પ્રકીર્તિતાઃ ॥

લગ્ને ગ્રહબલોપેતે પ્રભવન્તિ ન તે ક્વચિત્ ॥૧૮૪॥

યત્ર લગ્નં વિના કર્મ ક્રિયતે શુભસઙ્ગકમ્ ॥

તત્રૈતેષાં હિ યોગાનાં પ્રભાવાજ્ઞાયતે ફલમ્ ॥૧૮૫॥

તિથિ, વાર અને નક્ષત્રોથી ઉત્પન્ન થનારા કુયોગો બલવાન ગ્રહ યુક્ત લગ્નમાં કદી વિદ્ય કરવા સમર્થ થતા નથી અર્થાત્ લગ્નબલ ઉત્તમ હોય તો કુયોગોનો દોષ થતો નથી. જ્યાં લગ્ન વગર શુભ કાર્ય કરવામાં આવે ત્યાં તેવા યોગોના ફલનો પ્રભાવ પડે છે. ૧૮૪, ૧૮૫.



(વવાહ લગ્ને શુભ યોગ.

શુભૈર્લગ્નગતૈઃ સ્વૈરશુભૈર્નિઘનોપગૈઃ ॥  
 ધ્વજોઽયં પરિણીતાત્ર યુવતી પ્રિયવલ્લભા ॥૧૮૬॥  
 કુજેઽર્કે લાભગે ષષ્ઠે શનૌ ચંદ્રે દ્વિતીયગે ॥  
 ધર્મસ્થૈઃ સ્વેચરૈરન્યૈઃ શ્રીવત્સો યોગ ઉત્તમઃ ॥૧૮૭॥  
 યદિ સ્યાત્કન્યકાલગ્ને તૃતીયે ચંદ્રવાકૃપતી ॥  
 પંચમે ભૃગુરાનંદો યોગશ્ચાનંદકૃત્સ હિ ॥૧૮૮॥  
 લાભેઽર્કોઽરિગૃહે ભૌમો દુશ્ચિક્વેઽથ શનૈશ્ચરઃ ॥  
 યોગોઽયમર્દ્વચંદ્રાખ્યસ્તત્રોઢા સુભગા સતી ॥૧૮૯॥  
 ગુરૌ ધર્મે બુધે મૂર્તૌ લાભે મંદે ગજામિધઃ ॥  
 પરિણીતેહ વામાક્ષી સાધ્વી ધર્માર્થદાયિની ॥  
 ચતુર્યનવગૈઃ સૌમ્યૈઃ શંખોઽયં શુભકૃત્સદા ॥૧૯૦॥

શુભ ગ્રહો લગ્નમાં અને પાપગ્રહો આઠમે સ્થાને હોય તો ધ્વજયોગ થાય છે. તે વખતે પરણેલી યુવતી પોતાના પતિને ખ્યારી થાય. ૧૮૬.

મંગળ અને સૂર્ય અગિયારમે, શનૈશ્ચર છઠ્ઠે અને ચંદ્રમા બીજે તથા અન્ય ગ્રહો નવમે સ્થાને હોય તો શ્રીવત્સ નામનો ઉત્તમ યોગ થાય છે. ૧૮૭.

કન્યા લગ્ન હોય, ત્રીજા સ્થાનમાં ચંદ્રમા તથા ગુરૂ હોય અને પાંચમા સ્થાને શુક્ર હોય તો આનંદ નામનો યોગ થાય છે. તે સર્વદા આનંદ કરનારો જાણવો. ૧૮૮.

અગિયારમા સ્થાને સૂર્ય, છઠ્ઠે મંગળ અને ત્રીજે સ્થાને શનિ હોય તો અર્ધ-ચંદ્ર નામનો યોગ થાય છે. આ યોગમાં પરણેલી કન્યા સૌભાગ્યવતી અને સતી થાય. ૧૮૯.

ગુરૂ નવમા સ્થાને, બુધ લગ્નમાં અને શનિ અગિયારમે સ્થાને હોય તો ગજ નામનો યોગ થાય છે. આ યોગમાં પરણેલી કન્યા ધર્માર્થ કરનારી પતિવ્રતા અને સાધ્વી થાય.

દશમે, ચોથે અને નવમે સ્થાને શુભ ગ્રહ હોય તો શંખ નામનો યોગ થાય છે. આ યોગ સર્વદા શુભકર્તા જાણવો. ૧૯૦.

गृहारंभ वपते वृषचक्र जेतुः.

गृहारंभेऽर्कभाद्राभैः शीर्षस्थैर्दाह ईरितः ॥

अग्रपादस्थितैर्वेदैः शून्यं स्याद्रूषचक्रके ॥१९१॥

स्थिरता पृष्ठपादस्थैर्वेदैः पृष्ठे श्रियस्त्रिभिः ॥

लाभो वेदैर्दक्षकुक्षौ रामैः पुच्छे पतिक्षतिः ॥

कुक्षौ वामेऽग्निभिर्नैस्वं मुखे पीडा त्रिभिश्च भैः ॥१९२॥

गृहारंभमां सूर्यना नक्षत्रथी द्विनिया नक्षत्र सुधी गणुतां त्रणु (३) नक्षत्र वृषना माथे स्थापवां. तेनुं इण हाड; पछी त्पार (४) नक्षत्र वृषना आगला पणे स्थापवां. तेनुं इण शून्य; त्पार (४) नक्षत्र वृषना पाछणना पणे स्थापवां. तेनुं इण स्थिरता; त्पार पछी त्रणु (३) नक्षत्र पीड उपर स्थापवां. तेनुं इण लक्ष्मीप्राप्ति; त्पार (४) नक्षत्र जभाणी कुंभे स्थापवां. तेनुं इण लाभ; वणी त्रणु (३) नक्षत्र पुच्छे स्थापवां. तेनुं इण स्वामीना नाश; त्पार (४) नक्षत्र डाणी कुंभे स्थापवां. तेनुं इण निर्धनता अने त्पार पछी त्रणु (३) नक्षत्र मुखमां स्थापवां. तेनुं इण पीडा जणुवी. १६१, १६२.

वृषचक्र.

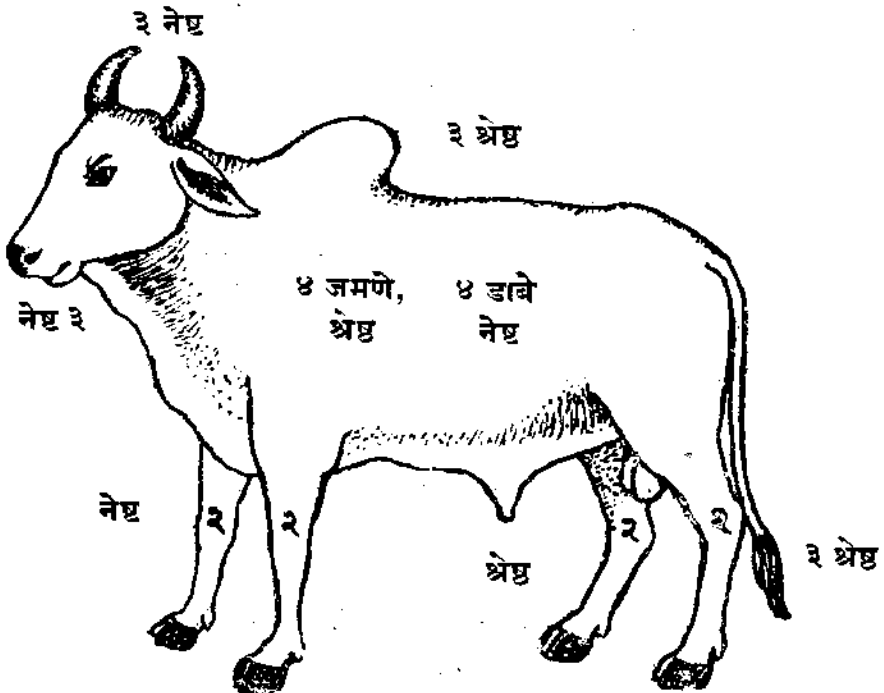

ખાત વખતે પૃથ્વી સૂતી કે બેઠી જોવાની રીત.

સુદ્ધિ ૧ થી તિથિ, રવિવારથી વાર અને અશ્વિની નક્ષત્રથી નક્ષત્ર એવી રીતે જે દિવસે મુહૂર્ત જોવું હોય તે દિવસની તિથિ, વાર કે નક્ષત્રની સંખ્યાનો સરવાળો કરી ચારે ભાગતાં જે શેષ રહે તેનું નીચે પ્રમાણે ક્ષણ જાણવું.

- ૧ શેષ રહે તો પૃથ્વી ઉભી, ઘર કરતાં લડાઈ થાય.
- ૨ શેષ રહે તો પૃથ્વી બેઠી, તે સારી જાણવી.
- ૩ શેષ રહે તો તે પણ સારી જાણવી.
- ૦ શેષ રહે તો જાગતી, તે સારી નહિ.

કૂર્મશિલા સ્થાપન વખતે કૂર્મચક્ર જોવું.

તિથિસ્તુ પશ્ચગુણિતા કૃત્તિકાષ્ટકસંયુતા ॥  
 તથા દ્વાદશમિશ્રા ચ નવભાગેન ભાજિતા ॥૧૯૩॥  
 જલે વેદા મુનિશ્ચંદ્રઃ સ્થલે પશ્ચદ્વયં વસુઃ ॥  
 ત્રિષદ્કનક ચાકાશે ત્રિવિધં કૂર્મલક્ષણમ્ ॥૧૯૪॥  
 જલે લાભસ્તથા પ્રોક્તઃ સ્થલે હાનિસ્તથૈવ ચ ॥  
 આકાશે મરણં પ્રોક્તમિદં કૂર્મસ્ય ચક્રકમ્ ॥૧૯૫॥

કૂર્મ ચક્ર.

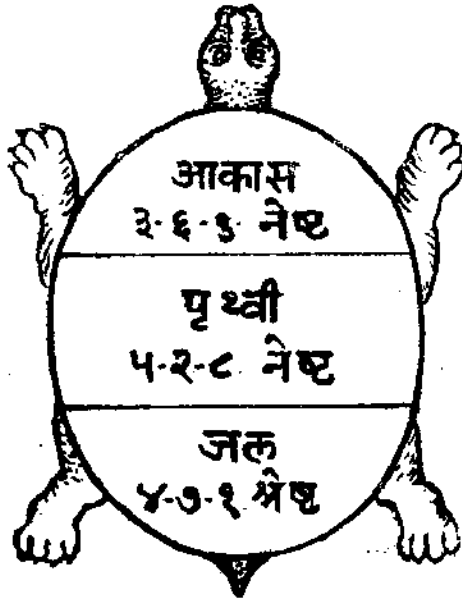

જે તિથિએ શિલા સ્થાપન કરવાની હોય તે તિથિને ૫, પાંચથી ગુણવી. પછી કૃત્તિકાદિ નક્ષત્રથી મુહૂર્તના નક્ષત્ર સુધી ગણતાં જેટલા અંક આવે તે અંકને લેખવી તેમાં યીજા બાર (૧૨) અંક મેળવવા અને આવેલા સરવાળાને નવ (૯) થી ભાગવો. શેષમાં ૪, ૭ અથવા ૧ રહે તો જળ સ્થાને; ૫, ૨ અથવા ૮ શેષ રહે તો ભૂમિ ઉપર અને ૩, ૬ અથવા ૯ શેષ રહે તો આકાશમાં કૂર્મ બંધવો.

જળ સ્થાને કૂર્મ હોય તો લાલ, ભૂમિ ઉપર હોય તો હાનિ અને આકાશમાં કૂર્મ હોય તો મૃત્યુ થાય. આને કૂર્મચક્ર કહે છે, તે શિલા સ્થાપન વખતે અવશ્ય બેવું. ૧૯૩, ૧૯૪, ૧૯૫.

દ્વાર સ્થાપનના મુહૂર્ત વખતે વત્સ બેવો.

કન્યાદીનાં ત્રિકે સૂર્યે દ્વારં પૂર્વાદિષુ ત્યજેત્ ॥

યત્ર વત્સમુખં તત્ર સ્વામિનો હાનિદં કૃતે ॥૧૯૬॥

કન્યાદિ ત્રણ ત્રણ રાશિના સૂર્ય હોય ત્યારે પૂર્વાદિ વિગેરે દિશાઓમાં દ્વાર મૂકવું નહિ. અર્થાત્ કન્યા, તુલા અને વૃશ્ચિક; એ ત્રણ રાશિના સૂર્યમાં પૂર્વદિશાએ દ્વાર મૂકવું નહિ; ધન, મકર અને કુંભ; એ ત્રણ રાશિમાં દક્ષિણ દિશાનું દ્વાર મૂકવું નહિ. એ પ્રમાણે મીનાદિ ત્રણ રાશિના સૂર્યમાં પશ્ચિમ તથા મિથુનાદિ ત્રણ રાશિના સૂર્યમાં ઉત્તર દિશાનું દ્વાર મૂકવું નહિ. કારણ કે તે તે વખતે તે તે દિશામાં વત્સનું મુખ હોય છે. તેથી જો દિશાઓમાં દ્વાર મૂકવામાં આવે તો ઘર યા પ્રાસાદ કરાવનારને હાનિ થાય છે. ૧૯૬.

વત્સનો દોષ ન લાગવા વિષે.

સિંહે ચૈવ તથા કુંભે વૃશ્ચિકે વૃષભે તથા ॥

નૈવ દોષો ભવેત્તત્ર કુર્યાન્ચતુર્દિશામુખમ્ ॥૧૯૭॥

સિંહ, કુંભ, વૃશ્ચિક તથા વૃષભ રાશિના સૂર્યમાં ચારે દિશા તરફ દ્વાર મૂકવામાં આવે તો પણ વત્સનો દોષ આવતો નથી. ( કારણ કે તે વખતે વત્સનું મુખ કોણાઓ તરફ હોય છે ). ૧૯૭.

વત્સચક્ર.

ઉત્તર.

વારવ્ય.	૫	૧૦	૧૫	૨૦	૧૫	૧૦	૫	દિશાન.
૫	<div style="border: 2px solid black; padding: 10px; text-align: center;"> <p>ઘર કરવાની આ ભૂમિ છે</p> <p>૧મ સમજો.</p> </div>						૫	
૧૦							૧૦	
૧૫							૧૫	
૨૦							૨૦	
૧૫							૧૫	
૧૦							૧૦	
૫							૫	
નૈઋત્ય.	૫	૧૦	૧૫	૨૦	૧૫	૧૦	૫	દક્ષિણ.

દક્ષિણ.

આ વત્સચક્ર છે એટલે કન્યા, તુલા અને વૃશ્ચિક રાશિના સૂર્યમાં વત્સનું મુળ પૂર્વ દિશામાં હોય છે અર્થાત્ લાહરવે, આસો અને કારતક; આ ત્રણ માસ સુધી પૂર્વમાં હોય છે તેથી ત્યાં સુધી પૂર્વ કે પશ્ચિમ દિશામાં ઘરનું દ્વાર મુકવું નહિ એમ સાધારણ જ્યોતિષ જાણનાર કહે છે પરંતુ વિદ્વાન અને પ્રવીણ જ્યોતિષી તો એ ત્રણ માસમાં પણ સારો દિવસ જોઈ દ્વાર મુકવાનું મુહૂર્ત આપે છે. એટલે વાદવિવાહ થાય છે માટે તેમ ન થતાં સર્વજનો એક સરખી રીતે સમજે તે માટે ખુલાસો કરવામાં આવે છે.

આ વત્સચક્રમાં ઘરની ભૂમિની ચારે દિશાઓમાં સાત સાત વિભાગો કરવામાં આવ્યા છે અને દરેક કોણનો વિભાગ બુદ્ધો છે. ઇશાનથી અગ્નિ કોણ સુધીમાં સાત વિભાગો કરવામાં આવ્યા છે. તેમાં પ્રથમ વિભાગમાં પાંચ દિવસ વત્સ રહે છે, બીજામાં

દશ દિવસ, ત્રીજામાં પંદર દિવસ અને મધ્યમાં ત્રીસ દિવસ વત્સ રહે છે. પાંચમામાં પંદર દિવસ, છઠ્ઠામાં દશ દિવસ અને સાતમામાં પાંચ દિવસ વત્સ રહે છે. આ રીતે દરેક દિશામાં વત્સનું રહેવું થાય છે. માટે જે વિભાગમાં વત્સ હોય તેમાં અગર તેની સામેની દિશામાં દ્વાર મુકવું નહિ પરંતુ જે વિભાગમાં વત્સ હોય તે વિભાગ છોડીને બીજી તરફ દ્વાર મુકવું હોય, તો સારા દિવસ બેઠું મુકવાનું મુહૂર્ત આપવું અને બ્યારે વત્સ મધ્યના વિભાગમાં હોય ત્યારે તે દિશામાં અને તેની સામેની દિશામાં મધ્ય વિભાગે દ્વાર મુકવાનું મુહૂર્ત આપવું નહિ.

(૩) ખારણું ખેસાડતાં દ્વાર ચક્ર બેવું.

अर्काचत्वारि ऋक्षाणि ऊर्ध्वे चैव प्रदापयेत् ॥

द्वौ द्वौ दद्याच्च कोणेषु शाखायाञ्च चतुश्चतुः ॥१९८॥

દ્વાર ચક્ર.

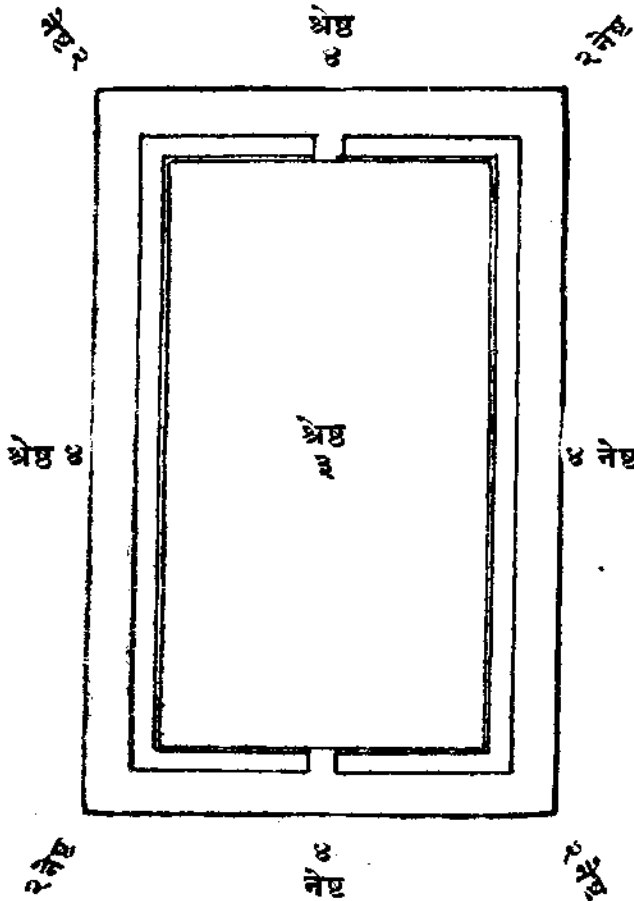

अधश्चत्वारि देयानि मध्ये त्रीणि प्रदापयेत् ॥  
 ऊर्ध्वे तु लभते राज्यमुद्वेगः कोणकेषु च ॥१९९॥  
 शाखायां लभते लक्ष्मीर्मध्ये राज्यप्रदं तथा ॥  
 अधस्ते मरणं प्रोक्तं द्वारचक्रं प्रकीर्तितम् ॥२००॥

सूर्यना नक्षत्रथी द्विनिया नक्षत्र सुधी गणी प्रथम उपर ज्योतरंगे चार ( ४ ) नक्षत्र भूकवां. पधी चारे कोणज्योमां जे जे नक्षत्रो भूकवां. जन्ने द्वारशाखाज्योमां चार चार नक्षत्रो भूकवां. नीचे उंजरामां चार नक्षत्रो स्थापवां ज्जने छेवटनां त्रणु नक्षत्रो द्वारना मध्य लागे स्थापवां.

उपर ज्योतरंगे चार नक्षत्र स्थापन कर्यां तेनुं इण राज्याप्राप्ति, कोणज्योतुं उद्वेग, शाखाज्योतुं लक्ष्मीप्राप्ति, मध्यनुं राज्याल ज्जने नीचे उंजरानुं मरण इण ज्जणुं. आ प्रमाणे द्वारचक्र कहुं छे. तेनुं शुभाशुभ इण ज्ज्यावी रीते ज्ज्यावे छे भाटे शुभ इणने आपनार नक्षत्र होय ते द्विसे बुद्धिमान पुरुषे द्वारनुं सुद्धी करवुं. १६८, १६९, २००.

( ४ ) स्तंभ ज्योदती वज्रते स्तंभचक्र ज्जेषुं.

सूर्याधिष्ठितभात्रयं प्रथमतो मध्ये तथा विंशतिः,  
 स्तंभाग्ने शरसंख्यया मुनिवरैरुक्तानि धिष्णयानि च ॥  
 स्तम्भाग्ने मरणं भवेद् गृहपतेर्मूले धनार्थक्षयः,  
 मध्ये चैव सुखार्थकीर्तिमतुलां प्राप्नोति कर्ता सदा ॥२०१॥

सूर्यना महानक्षत्रथी द्विनिया नक्षत्र सुधी गणुत्री करी प्रथमनां त्रणु नक्षत्रो स्तंभना अत्र लागमां भूकवां. त्रणुथी ते तेवीस सुधीनां ज्योदले २० नक्षत्रो मध्य लागमां ज्जने तेवीसथी ते अबिजित् सहित अठ्ठावीस सुधी ज्योदले ५ नक्षत्रो स्तंभना भूण लागमां भूकवां, ज्जम मुनिवरोज्ये कहुं छे.

जे स्तंभना अत्र लागमां द्विनीयुं नक्षत्र ज्ज्याव्युं होय तो (भवना) भादीकनुं मरण, भूण लागमां ज्ज्याव्युं होय तो धन तथा मनोरथनो नाश ज्जने मध्य लागमां ज्ज्याव्युं होय तो सुख, धन तथा ज्जनुल कीर्ति भवना भादीकने प्राप्त थय छे. २०१.

स्तम्भस्यारोपणञ्चैव प्रातर्मध्याह्नके तथा ॥  
 अन्यथा निधनं याति कर्ता दूषणमाप्नुयात् ॥२०२॥

સ્તંભનું આરોપણ પ્રાતઃકાળમાં કે મધ્યાહ્ન કાળમાં કરવું. અને આથી વિપરીત સમયે કરે તો મકાનના માલિકનો નાશ થાય અને કર્તા દોષભાગી થાય. ૨૦૨.

સ્તંભ ચક્ર.

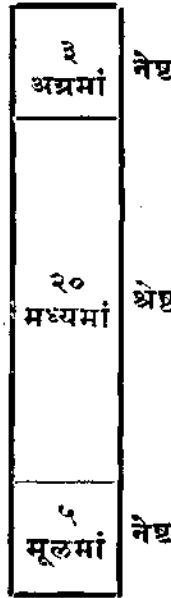

( ૫ ) મોલ તથા પાટડા વખતે મોલચક્ર જોવું.

મૂલે મોમે ત્રિક્ષે ગૃહપતિમરણં પશ્ચગર્ભે સુખં સ્યાત્,  
મધ્યે ચૈવાષ્ટ ઋક્ષં ધનસુતસુખદં પુચ્છકે ચાષ્ટ હાનિઃ ॥  
પશ્ચાદગ્રે ત્રિમાનિ ગૃહપતિસુખદં ભાગ્યપુત્રાર્થદં સ્યાત્,  
સૂર્યાદિયં ચ ઋક્ષં યદિ વિદ્યુદિનમં મોમચક્રં વિલોક્યમ્ ॥૨૦૩॥

સૂર્યના મહાનક્ષત્રથી તે દિગ્વીયા નક્ષત્ર સુધી ગણતરી કરી ત્રણ નક્ષત્રો મોલના મૂળમાં મૂકવાં તે અશુભ છે અને તે ઘરના માલિકનું મરણ નીપજાવે છે. ગર્ભમાં પાંચ મૂકવાં તે સુખ, મધ્યમાં આઠ નક્ષત્ર મૂકવાં તે ધન, પુત્ર તથા સુખ આપનાર, પુછકે આઠ નક્ષત્રો મૂકવાં તે હાનિ, પાછળના ભાગે તથા અગ્ર ભાગે ત્રણ નક્ષત્રો મૂકવાં તે ઘરના પતિને સુખ આપનાર તથા ભાગ્ય અને ઘણા પુત્રો આપનાર બાણવાં. આ પ્રમાણે મોલચક્ર તથા ભારવટ ( પાટડા ) નું ચક્ર એકજ છે તે વિદ્વાનોએ જોવું. ૨૦૩.



पाटडो अर्थात् भोल यक.

३	५	८	८	३
नेष्ट	श्रेष्ठ	नेष्ट	श्रेष्ठ	

आमलसारे स्थापती वणते धंटा यक जेवुं.

घण्टाचक्रं विधायैवं मध्ये पूर्वदिशाक्रमात् ॥  
 त्रीणि त्रीणि प्रदेयानि सृष्टिमार्गेण क्रामके ॥२०४॥  
 मध्ये चैव स्मृतो लाभो पूर्वभागे जयो रणे ॥  
 आग्नेयाश्चैव हानिः स्याद् दक्षिणे पतिनाशनम् ॥२०५॥  
 नैऋत्ये पारणालाभः पश्चिमे सर्वदा सुखम् ॥  
 वायव्यामश्वलाभः स्यादुत्तरे व्याधिसंभवः ॥  
 ईशाने वस्त्रलाभश्च घण्टाचक्रफलं स्मृतम् ॥२०६॥

धंटा यक

पूर्व दिशा

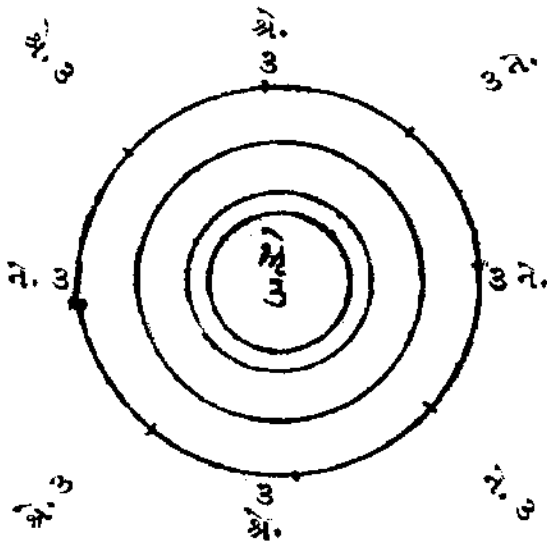

આમલસારાનું મુહૂર્ત કરવામાં ઘંટાયક જોવું. ઘંટાયકના મધ્ય ભાગે ૩ ત્રણ નક્ષત્ર મુકવાં અને પછી પૂર્વ દિશાના ક્રમે પ્રદક્ષિણ ક્રમે ત્રણ ત્રણ નક્ષત્રો ચક્રમાં મુકવાં. મધ્યમાં લાલ, પૂર્વ દિશામાં રણુસંગ્રામમાં વિજય, અગ્નિકોણમાં હાનિ, દક્ષિણમાં પતિનો નાશ, નૈઋત્યકોણમાં પુત્રનો અલાભ, પશ્ચિમમાં સર્વદા સુખ, વાયુકોણમાં અશ્વલાભ, ઉત્તરમાં વ્યાધિનો સંભવ અને ઇશાનકોણમાં વસ્ત્રનો લાભ; આ ઘંટાયકનું રૂઢ જાણવું. ૨૦૪, ૨૦૫, ૨૦૬.

( ૬ ) પ્રવેશ વખતે કલશચક્ર જોવું.

મુખૈકં દિક્ષુ ચત્વારિ ચત્વારિ ગર્ભ એવ ચ ॥  
 ત્રીણિ ત્રીણિ ગુદે કળ્થે વાસ્તુશાસ્ત્રે નિયોજયેત્ ॥૨૦૭॥  
 મુખઋક્ષે શિરચ્છેદઃ પૂર્વે હૃદયેગસંભવઃ ॥  
 દક્ષિણે ધનહાનિઃ સ્યાત્ પશ્ચિમે સર્વસંપદઃ ॥૨૦૮॥  
 ઉત્તરે રાજસન્માનં ગર્ભે ગર્ભો વિનશ્યતિ ॥  
 ચિરકાલં વસેત્કળ્થે ગુદે ચારોગ્યમાદિશેત્ ॥૨૦૯॥

કલશ ચક્ર.

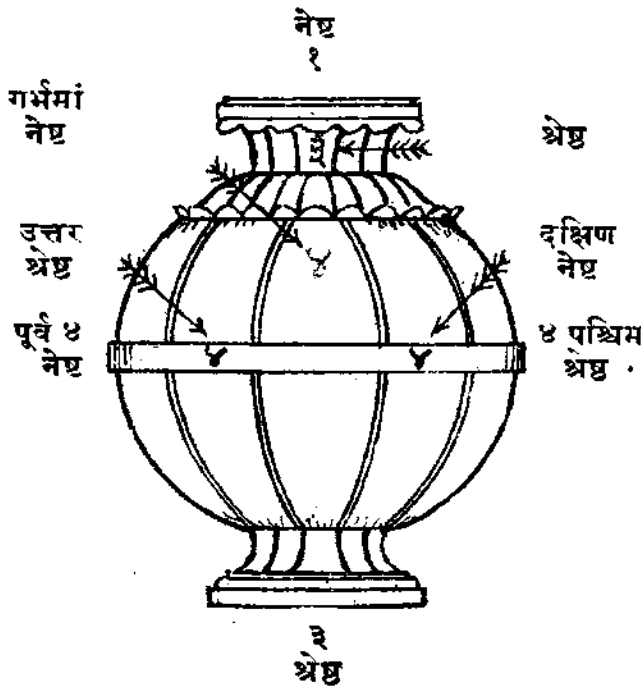

સૂર્ય નક્ષત્રથી દિનિયા નક્ષત્ર સુધી ગણી કલશના મુખમાં ૧, ચાર ચાર નક્ષત્ર ચારે દિશાએ, ચાર નક્ષત્ર ઘરમાં-ગર્ભે, ત્રણ નક્ષત્ર કંઠે તથા ત્રણ નક્ષત્ર નીચે પડઘીએ મૂકવાં. ૧ મુખમાં આવે તો શિરચ્છેદ, ૪ પૂર્વમાં ઉદ્દેગ, ૪ દક્ષિણે ધનહાનિ, ૪ પશ્ચિમે સર્વ સંપત્તિને આપે, ૪ ઉત્તરમાં રાજસન્માન, ૪ ઘરમાં ( ગર્ભમાં ) ગર્ભનાશ, ૩ કંઠમાં દીર્ઘકાળ નિવાસ અને પડઘીમાં નક્ષત્ર આવે તો આરોગ્ય પ્રાપ્ત થાય. ૨૦૭, ૨૦૮, ૨૦૯.

હોમ વખતે આહુતિ ચક્ર જોવાની રીત.

સૂર્યમાત્રિત્રિમે ચાન્દ્રે સૂર્યવિચ્છુકપંગવઃ ॥

ચન્દ્રારેજ્યાગુશિખિનો નેષ્ટા હોમાહુતિઃ સ્વલે ॥૨૧૦॥

સૂર્ય નક્ષત્રથી દિનિયા નક્ષત્ર સુધી ગણીને નીચે બતાવેલા ચક્રમાં ગ્રહોની નીચે ત્રણ ત્રણ નક્ષત્રો મૂકવાં. ગણત્રીનો અંક શુભ ગ્રહના ખાનામાં આવે તો શુભ ગ્રહના મુખમાં આહુતિ પડે છે એટલે તે સારી જાણવી અને અશુભ ગ્રહના મુખમાં આહુતિ પડે તો તે સારી નથી. રવિ, શનિ, મંગળ, રાહુ અને કેતુ; આ ગ્રહોના મુખમાં આહુતિ પડે તો તે સારી નથી. ૨૧૦.

આહુતિ ચક્ર.

રવિ	બુધ	શુક્ર	શનિ	ચંદ્ર	મંગળ	ગુરુ	રાહુ	કેતુ
૩	૩	૩	૩	૩	૩	૩	૩	૩
નેષ્ટ	ત્રેષ્ટ	ત્રેષ્ટ	નેષ્ટ	ત્રેષ્ટ	નેષ્ટ	ત્રેષ્ટ	નેષ્ટ	નેષ્ટ

પ્રવેશ વખતે વત્સ, રાહુ તથા સૂર્યાદિ ગ્રહો જોવા વિષે.

મીનાદિત્રયમાદિત્યો વત્સઃ કન્યાદિકત્રયે ॥

ઘન્વાદિત્રિતયે રાહુઃ શેષાઃ સિંહાદિકત્રયે ॥૨૧૧॥

સૂર્ય મીનાદિ ત્રણ ત્રણ રાશિની ત્રણ ત્રણ સંક્રાન્તિએ પૂર્વાદિ દિશામાં અતુક્રમે જાણવો. વત્સ કન્યાદિ ત્રણ ત્રણ રાશિથી અને રાહુ ધનાદિ ત્રણ ત્રણ રાશિની સંક્રાન્તિએ તથા ખાકીના ચંદ્ર, મંગળ, બુધ, ગુરુ, શુક્ર અને શનિ; આ છ ગ્રહો સિંહાદિ ત્રણ ત્રણ રાશિની સંક્રાન્તિએ પૂર્વ, દક્ષિણ, પશ્ચિમ અને ઉત્તર દિશામાં ક્રમે રહે છે એમ જાણવું. ( વત્સ, રાહુ વિગેરે પ્રવેશ વખતે સન્મુખ તજવા. ) ૨૧૧.

રાહુ સન્મુખ હોવા છતાં દ્વાર મૂકવાનું વિધાન.

સન્મુખો રાહુઃ પૃષ્ઠે વા દ્વારઞ્ચ સ્થાપયેત્સુધીઃ ॥  
સૂર્યાંગુલા શલાકાયા વિસ્તારાંગુલિકા તથા ॥૨૧૨॥  
દ્વિશલાકા દ્વિકોણે સ્યાત્તામ્રશુદ્ધા ચ તત્ર વૈ ॥  
સ્થાપિતે વદને ધીમાનન્તરિક્ષઃ પ્રજાયતે ॥૨૧૩॥

રાહુ સન્મુખ હોય કે પછવાડે હોય તેવા સમયમાં જો બારણું મૂકવાની આવશ્યકતા હોય તો બુદ્ધિમાન પુરૂષે નીચે બતાવેલી વિધિ અનુસાર દ્વાર સ્થાપન કરવું.

બાર આંગળ લાંબી અને એક આંગળ પહોળી એવી શુદ્ધ તાંબાની બે શલાકાઓ ( પટ્ટીઓ ) કરાવી દ્વારના બન્ને કોણાઓની નીચે મૂકી તેના ઉપર દ્વાર સ્થાપન કરવું. આ પ્રમાણે દ્વારનું સ્થાપન કર્યાથી અંતરિક્ષ દ્વાર થાય છે. તેથી રાહુનો દોષ લાગતો નથી. પરંતુ આ વખતે દ્વારપ્રતિષ્ઠા વિધિ કરવી નહિ. ૨૧૨, ૨૧૩.

પુનઃ શુદ્ધદિશાકાલે તિર્યગ્દક્ષે સુશોભને ॥  
દ્વારચક્રં શુભસ્થાને ચલિપૂજાવિધાનકૈઃ ॥૨૧૪॥  
સ્વાતયેત્ કૂચ્છિતં દ્વારભિત્તિકાયાઞ્ચ બુદ્ધિમાન્ ॥  
નીત્વા તદા શલાકાઞ્ચ દ્વારં વૈ સ્થાપયેત્તથા ॥૨૧૫॥

ફરી ન્યારે રાહુ શુદ્ધ દિશામાં આવે ત્યારે તિર્યંગગતિના શુભ નક્ષત્રના દિવસે પોતાના મૂળ સ્થાનમાં દ્વારચક્ર ને દ્વારપ્રતિષ્ઠાની બલિપૂજના વિધાનપૂર્વક નીચે બતાવેલી વિધિ પ્રમાણે સ્થાપવું.

બુદ્ધિમાન શિલ્પીએ દ્વારના બુણાએ ( શલાકાની જગ્યાએ ) ભિત્તિમાં દિવાલ કેથી બાકું પાડવું અને શલાકા ખેંચી કાઢવી અને પછી દ્વાર સ્થાપી દિવાલમાં પાડેલું બાકું ચણી લેવું. આ પ્રમાણે દ્વારસ્થાપન વિધિ બાણવી. ૨૧૪, ૨૧૫.

વત્સદોષ ઉત્પન્ન ન થવા વિષે.

ભારદ્વાજવશિષ્ઠાનાં વંશજ્ઞાતીન્ વિશેષતઃ ॥  
પ્રાસાદે ચ ચતુર્દ્વારે પુરે ચ નગરાયણે ॥૨૧૬॥  
કૂપે કુણ્ડે તડાગે વા વત્સદોષો ન વિચતે ॥  
દ્વારસ્યાભ્યન્તરે દ્વારે મધ્યે ભૌમં ચતુર્મુખમ્ ॥૨૧૭॥

प्रतिष्ठामण्डपे चैव होमस्थाने विशेषतः ॥

वत्सदोषो न कर्तव्यश्चाथ सौभाग्यदायकाः ॥२१८॥

इति श्री वास्तुशास्त्रे शिल्पशास्त्रिश्रीमूलजीसुतनर्मदाशङ्करसोमपुराविरचिते  
शिल्परत्नाकरे ज्योतिर्मुहूर्तलक्षणाधिकारे गुर्जरभाषायां  
शिल्पचतुर्दशरत्नं सम्पूर्णम् । शुभं भूयात् ॥

भारद्वाज्ये अने वशिष्ठ गोत्रना वंशजे तथा ज्ञातिवाण्येने विशेष करीने वत्स  
दोष लागतो नथी तेमज्ज चतुर्मुंभ प्रासाद, पुर, नगर, कूप, कुंड, तडाग विगेरे करवाभां  
वत्स दोष लागतो नथी तथा द्वारणी अंदरना लागे भीष्मं द्वार भूकवाभां अने मध्यमां  
चतुर्मुंभ भूमिने वत्स दोष लागतो नथी. तेवी रीते प्रतिष्ठानो मंडप करवाभां तथा  
विशेष करीने होमस्थान अनाववाभां वत्स दोष लागतो नथी. वत्स दोष होय तो पण्य  
आ सर्व सौभाग्यने आपनारां जणुवां. २१६, २१७, २१८.

इति श्री वास्तुशास्त्रमां शिल्पशास्त्री श्रीयुत् नर्मदाशङ्कर मुदल्लभाद्यं  
सोमपुरारचित शिल्परत्नाकर नामना अथनुं ज्योतिर्मुहूर्त  
लक्षणाधिकार नामनुं चौदसुं रत्न संपूर्णुं.





## अथ परिशिष्ट प्रकरण ।

जिन सिंहासन भाटे श्रील शीते राहुनी सर्वांग भूर्तिनुं प्रभाषु.

सिंहासनगतं राहुं करालवदनं लिखेत् ॥

वरदखङ्गसंयुक्तं खेटशूलधरं लिखेत् ॥१॥

सिंहासन उपर आइठ थयेलो, विकराण मुणवाणे तेमज वर, तरवार, ढाल  
अने त्रिशूणने धारणु करेलो राहु करवो. १

केतुभूर्ति.

धूमास्तिवषा हि बहवः सर्वे वरगदाधराः ॥

गृध्रपृष्ठे समारूढाः लेखनीयास्तु केतवः ॥२॥

धूमाडाना जेवी -कान्तिवाणा, वर अने गदा युक्त ढाथवाणा तेमज गीधना  
वाहनवाणा केतु आवेथवा. २

द्वारमाने उली प्रतिमानुं प्रभाषु.

द्वारोच्छ्रयेऽष्टधा कार्यं भागैकञ्च परित्यजेत् ॥

सप्तभागं त्रिधा कृत्वा द्विभागं प्रतिमा भवेत् ॥३॥

द्वारनी उंचाईमां आठ भाग करवा. उपरने आठमे भाग छोडी नीचेना  
सात भागमां त्रणु भाग करवा अने जे भाग उली प्रतिमा करवी. ३.

द्वारमाने उली प्रतिमानुं श्रीलुं प्रभाषु.

द्वारं विभज्य नवधा भागैकञ्च परित्यजेत् ॥

अष्टभागं त्रिधा कृत्वा द्विभागं प्रतिमा भवेत् ॥४॥

द्वारनी उंचाईमां नव भाग करी उपरने नवमे अेक भाग तजवो. आठ  
भागमां त्रणु भाग करी जे भाग उली प्रतिमा करवी. ४.

प्रासादमाने प्रतिमानुं प्रभाषु.

हस्ताच्च वेदहस्तान्तं षड्वृद्धिः स्यात्षडंगुलात् ॥

तदूर्ध्वं दशहस्तान्तं त्र्यङ्गुला वृद्धिरिष्यते ॥५॥

एकांगुला भवेद् वृद्धिर्यावत्पञ्चाशहस्तकम् ॥  
विंशत्यंशाधिका ज्येष्ठा विंशत्यूना कनीयसी ॥६॥

એક ગજથી ચાર ગજ સુધીના પ્રાસાદને દર ગજે છ આંગળની વૃદ્ધિ કરી પ્રતિમા કરવી. ત્યાર પછી દશ ગજ સુધી ગજે ત્રણ આંગળ અને પછી પચાસ ગજ સુધી એક આંગળ વૃદ્ધિ કરવી. આ માનમાં વીસમા ભાગે અધિક કરવાથી જ્યેષ્ઠ માનની અને વીસમા ભાગે ઓછી કરવાથી કનિષ્ઠ માનની જાણવી. ૫, ૬.

કપિલી ( કોળી ) નું પ્રમાણ-

अथातः संप्रवक्ष्यामि कपिलीमानमुत्तमम् ॥  
प्रासादार्षे भवेज्ज्येष्ठा त्रिभागा मध्यमैव तु ॥७॥  
जघन्या कोणमानेन सार्द्धा चाथ प्रपूजयेत् ॥  
ज्येष्ठा च कपिली यत्र मण्डपं नैव कारयेत् ॥८॥

હવે કપિલી-કોળીનું ઉત્તમ માન કહું છું. પ્રાસાદમાનના અર્ધા ભાગે કરે તો જ્યેષ્ઠ માનની, ત્રીજા ભાગે મધ્યમ માનની અને કોણના માને કરે તો કનિષ્ઠ માનની જાણવી અથવા કોણ માનથી દોઢા ભાગે પણ કરવી. જે પ્રાસાદને જ્યેષ્ઠ માનની કોળી કરી હોય તેને મંડપ કરવો નહિ. ૭, ૮.

કોળીના અગ્રભાગે મંડપ વિધાન.

संश्लिष्टाश्चैव रिक्ताश्च ह्यग्रतस्ते प्रकीर्तिताः ॥  
कोली कोणफरकस्य मण्डपाः शुभदायकाः ॥९॥  
कोलीकोणः सिंहकर्णे कर्तव्यस्तु सदा बुधैः ॥  
प्रासादे कोणमानेन कोणसार्द्धेन वा तथा ॥१०॥

કોળીને જોડીને અગર છુટા તેના અગ્રભાગે મંડપો કરવા શુભદાયક કહેલા છે. બુદ્ધિમાનેએ કોળીની રેખા પ્રાસાદના સિંહકર્ણની રેખાના એક સૂત્રમાં રાખવી અને તે પ્રાસાદના કર્ણમાને અથવા તેથી દોઢી કરવી. ૯, ૧૦.

कपिलीं स्थापयेत्प्राज्ञो मण्डपं तत्र कारयेत् ॥  
अर्धे पदे त्रिभागे वा कोणाधो नैव लंघयेत् ॥११॥  
अथवा लंघयेद्यस्तु कुलं तस्य न विद्यते ॥  
प्रासादे कोणमर्यादा जलान्तः स्थापयेद्बुधः ॥१२॥

કપિલી સ્થાપયેત્પ્રાજ્ઞો મણ્ડપં તત્ર કારયેત્ ॥  
અર્ધે પદે ત્રિભાગે વા કોણાધો નૈવ લંઘયેત્ ॥૧૧॥  
અથવા લંઘયેદ્યસ્તુ કુલં તસ્ય ન વિદ્યતે ॥  
પ્રાસાદે કોણમર્યાદા જલાન્તઃ સ્થાપયેદ્બુધઃ ॥૧૨॥



પહના અર્ધા ભાગે અથવા ત્રીજા ભાગે કોળી કરવી અને તેને જોડીને મંડપ કરવો. કોણુથી ઓછા માનની કોળી કરવી નહિ અને જો કદાચ કરે તો કુળનો નાશ થાય છે. પ્રાસાદમાં કોણુની મર્યાદાને સાચવવા માટે વચમાં પાણીતાર કરવાં. ૧૧, ૧૨.

વિવિધાઃ ફાલનાઃ કાર્યાઃ કપિલીં શુભલક્ષણામ્ ॥  
 મદ્રછંદે ન કર્તવ્યા નહિ મધ્યે જલાન્તરઃ ॥૧૩॥  
 અથવા સ્થાપયેદ્યસ્તુ શિલ્પિનં દોષકારકમ્ ॥  
 મધ્યે જલાન્તરં ત્યાજ્યં ક્રિયતે મંદબુદ્ધિના ॥૧૪॥  
 રાજપીઠા ભવેત્તત્ર નિર્વાણં નૈવ ગચ્છતિ ॥  
 કપિલી ત્રિવિધા જ્ઞેયા પ્રાસાદે મંડપે સ્થિતા ॥૧૫॥

કોળીમાં નાના પ્રકારની ફાલનાઓ કરવી પરંતુ કોળીના ભદ્રમાં કરવી નહિ. તેમજ કોળીની ફાલનાઓમાં જલાન્તર કરવો નહિ. અને જો કદાચ કરે તો શિલ્પીને દોષકર્તા થાય છે માટે કોળીના મધ્યે જલાન્તર તજવો અને જો કરે તો તે બુદ્ધિહીન શિલ્પી બનવો. કોળીમાં પાણીતાર કરવાથી રાજમાં પીડા થાય છે અને કર્તાને મોક્ષ મળતો નથી. પ્રાસાદ અને મંડપની મધ્યે રહેલી કોળી ત્રણ પ્રકારની બનવો. ૧૩, ૧૪, ૧૫.

પૂર્વોક્તેન પ્રમાણેન કર્તવ્યં તુ સદા બુધૈઃ ॥  
 ભૂમિભાગવિશેષેણ પદમાનં તુ ગૃહ્યતે ॥૧૬॥  
 કપિલીં કારયેત્પ્રાજ્ઞો જલાન્તરં ન કારયેત્ ॥  
 પ્રાસાદકપિલા માના વાસ્તુકર્મસુખાવહા ॥૧૭॥

ઉપરના માને બુદ્ધિમાન શિલ્પીઓએ કોળીનું માન કરવું અને ભૂમિની સગવડતા હોય તો પહના માને કોળી માન લેવું. આ રીતે બુદ્ધિમાને કોળી કરવી અને તેની ફાલનાઓમાં પાણીતાર કરવો નહિ. પ્રાસાદમાને કરેલી કોળી વાસ્તુકર્મમાં સુખદાયક બનવો. ૧૬, ૧૭.

ગભારો પહોળો કરવા વિષે.

અથ ચૈવ પ્રવક્ષ્યામિ માનં ગર્ભગૃહોત્તમમ્ ॥  
 ગર્ભવ્યાસબંધંશ્ચ સપાદો સાર્ધમેવ ચ ॥  
 પદાર્થે તુ યદા ચૈવ જ્યેષ્ઠમધ્યકનીયસમ્ ॥૧૮॥

હવે ગભારાનું ઉત્તમ માન કહું છું. ગભારાની પહેળાઈમાં છ ભાગ કરી એક ભાગ, સવા ભાગ અને દોઢ ભાગે વધારી ગભારે પહેળો કરવાથી જ્યેષ્ઠ, મધ્યમ અને કનિષ્ઠ માનનો ગભારો બાણવો. ૧૮.

ઉંખરા ખરાખર કુંભીની ઉંચાઈનું પ્રમાણ.

खुरके ह्यर्धचंद्रश्च तस्योपरि ह्युदुम्बरम् ॥

કુંભકેન ત્રિભાગે વા પાદે નીત્વા ચ મધ્યકમ્ ॥૧૯॥

उदुम्बरान्ते कृता कुंभिः स्तंभं कृत्वा च पूर्वकम् ॥

સાંધારે વા નિરંધારે કુંભિં કૃત્વા હ્યુદુમ્બરમ્ ॥૨૦॥

ખરાની ખરાખર અર્ધચંદ્ર-શંખાવટ કરવો અને તેની ઉપર ઉંખરો કરવો અર્થાત્ કુંભાથી અર્ધ ભાગે, ત્રીજા ભાગે અથવા ચોથા ભાગે ઉંખરો નીચો કરવો. તેમજ ઉંખરા ખરાખર કુંભી કરવી અને થાંભલા પૂર્વે કહેલા માને ઉંચો કરવો. બ્રમવાળા અગર બ્રમ વિનાના પ્રાસાદમાં ઉંખરા ખરાખર કુંભી કરવી. આ મધ્યમ માન બાણવું. ૧૯, ૨૦.

પ્રાસાદ વિનાના છુટા મંડપ અને ચોકીના થાંભલાની બડાઈનું પ્રમાણ.

प्रासादेन विना यत्र मण्डपश्चाथ वेदिका ॥

તત્રાયામસ્ય યન્માનં કાર્યં કલ્પયતે તતઃ ॥૨૧॥

सभामण्डपस्तंभानां प्रमाणञ्च ह्यतः शृणु ॥

દશમાંશદ્વાદશાંશચતુર્દશ વિશેષતઃ ॥૨૨॥

प्रमाणं तच्च विज्ञेयं पश्चाद् बुद्धिपुरःसरम् ॥

જ્યેષ્ઠકનિષ્ઠમધ્યે ચ કનિષ્ઠે જ્યેષ્ઠમેવ ચ ॥૨૩॥

પ્રાસાદ વિનાનો મંડપ કે ચોકી કરવી હોય તો તેના થાંભલાની બડાઈનું પ્રમાણ થાંભલાની લંબાઈના માને યોજવું. લંબાઈના દશમા, બારમા અને ચૌદમા ભાગે બડાઈ કરવી. જ્યેષ્ઠ, મધ્યમ અને કનિષ્ઠ માનની યોજના શિલ્પીએ પાષાણની મજબૂતાઈ વિગેરેનો બુદ્ધિપૂર્વક વિચાર કરી કરવી. ૨૧, ૨૨, ૨૩.

બ્રમવાળા પ્રાસાદોની બ્રમણીમાં કરવાનાં સ્વરૂપો.

प्रदक्षिणं यदा सूर्यसौम्यादीनां तथैव च ॥

બ્રમસ્થાને પ્રદાતવ્યાઃ પૂજિતાશ્ચ સુસ્વાવહાઃ ॥૨૪॥

नारदाद्या ऋषयश्च पाण्डवाद्या युधिष्ठिराः ॥

પ્રાસાદે બ્રમસંસ્થાને વાસ્તવ્યાશ્ચ પ્રદક્ષિણે ॥૨૫॥

સ્વચ્છન્દભૈરવાચ્યાશ્ચ હ્યાનંદઃ પ્રતિભૈસ્વઃ ॥

મુક્તિયુક્તાસ્તથા દૈવ્યો ભ્રમસ્થાને સુખાવહાઃ ॥૨૬॥

બ્રમવાળા પ્રાસાદોની બ્રમણીમાં પ્રદક્ષિણ ક્રમે સૂર્ય, કુબેર વગેરે દેવોની મૂર્તિઓ કરવી તે સુખ આપનારી છે. તેમજ નારદ વિગેરે ઋષિઓ, યુધિષ્ઠિર આદિ પાડવો પણ બ્રમણીમાં કરવા. સ્વચ્છન્દ, આનંદ વિગેરે ભૈરવ તેમજ સુખ આપનારી દેવીઓ આદિની મૂર્તિઓ બ્રમણીમાં કરવી સુખાવહ છે. ૨૪, ૨૫, ૨૬.

મંડપોની રચના ક્યાં ક્યાં કરવી.

ઉત્સવાર્થે પ્રયત્નેન કર્તવ્યાઃ શુભમણ્ડપાઃ ॥

પ્રાસાદે રાજહર્મ્યેષુ વાપ્યાં કૂપતઢાગયોઃ ॥૨૭॥

તત્રૈવ મણ્ડપાઃ કાર્યા કૃષિરાજ શૃણૂત્તમમ્ ॥

પ્રાસાદાગ્રે શુભા રમ્યા મણ્ડપાઃ સ્યુરનેકથા ॥૨૮॥

પ્રાગ્રીવવિજયાચ્યાશ્ચ મણ્ડપા ઉક્તમાનયોઃ ॥

દ્વયસ્તંભાસ્તતો વૃદ્ધિર્મણ્ડપઃ સાર્દ્ધ ઉચ્યતે ॥૨૯॥

ઉત્સવ પ્રસંગે પ્રયત્નપૂર્વક શુભ મંડપોની રચના કરવી. પ્રાસાદ, સજ્મહેલ, વાવ, કુવા અને તળાવના અગ્ર ભાગે મંડપોની રચના કરવી. પ્રાસાદના અગ્ર ભાગે શુભ અને મનોહર મંડપો અનેક પ્રકારના થાય છે. પૂર્વે કહેલા માને પ્રાગ્રીવ અને વિજયાદિ મંડપો કરવા અને તે બે બે સ્તંભની અનુક્રમે વૃદ્ધિ કરવાથી થાય છે મંડપ દોઢા કરવો સારો છે. ૨૭, ૨૮, ૨૯.

પ્રાસાદનું દેવસ્વરૂપે વર્ણન.

પ્રાસાદે દેવરૂપં સ્યાત્ પાદૌ પાદશિલાસ્તથા ॥

ગર્ભશ્ચૈવોદરં જ્ઞેયં જંઘા પાદોર્ધ્વમુચ્યતે ॥૩૦॥

સ્તંભાશ્ચ જાનવો જ્ઞેયા ઘણ્ટા જિહ્વા પ્રકીર્તિતા ॥

દીપઃ પ્રાણોઽસ્ય વિજ્ઞેયો હ્યપાનો જલનિર્ગતઃ ॥૩૧॥

બ્રહ્મસ્થાનં યદેતચ્ચ તન્નાભિઃ પરિકીર્તિતા ॥

હૃદયં પીઠિકા જ્ઞેયા પ્રતિમા પુરુષઃ સ્મૃતઃ ॥૩૨॥

પાદચારસ્તુ હેકારો જ્યોતિસ્તચ્ચક્ષુરુચ્યતે ॥

તદૂર્ધ્વં પ્રકૃતિસ્તસ્ય પ્રતિમાત્મા સ્મૃતો બુધૈઃ ॥૩૩॥

तलकुंभादधो द्वारं तस्य प्रजननं स्मृतम् ॥  
 शुक्रनाशो भवेन्नासा गवाक्षः कर्ण उच्यते ॥३४॥  
 कायपाली स्मृता स्कंधो ग्रीवा चामलसारिका ॥  
 कलशस्तु शिरो ज्ञेयो ध्वजाः केशाः प्रकीर्तिताः ॥३५॥  
 मेदश्च वसुधा विद्यात् प्रलेपो मांसमुच्यते ॥  
 अस्थीनि च शिलास्तस्य स्नायुः कोलादयः स्मृतः ॥  
 एवं पुरुषरूपं तु ध्यायेच्च मनसा सुधीः ॥३६॥

प्रासादनुं देवश्च नीचे प्रभाषे न्दणुवुं. पायानी शिलायो तेना पगश्चै छे, गलारे पेट, पायानो उपरनो लाग जगती सुधीनो न्दधा, थाललायो दीचणु, धंठ लुल, प्राणु दीयं, प्रणाल शुद्धाभार्ग, देवतानुं स्थान नाभि, पीठिका हृदय अने प्रतिभा पुश्च न्दणुवो. छेकार पगनो संन्यार, दीयनो प्रकाश चक्षु, उपरनो लाग तेनी प्रकृति अने प्रतिभा आत्मा न्दणुवो. कुंभाना तणांया नीचिनो लाग विंग, शुक्रनाश नासिका, गवाक्ष कान, शिखरनुं गांधारु मथाणुं णलो, आमलसारो कंठ, कणश मस्तक अने ध्वज केशो न्दणुवा.

पृथ्वी मेद, सूतानो लेप मांस, शिलायो डाउकां, कोल अेटले थोव अने कुकरा वगेरे स्नायु न्दणुवा. विक्रान पुश्चै सर्व अंगो परिपूणुं प्रासादना अण्डित इपनुं मनथी ध्यान करवुं. ३०, ३१, ३२, ३३, ३४, ३५, ३६.

### सोण मातृदेवीयोनां नाम.

गौरी पद्मा शची मेधां सावित्री विजया जया ॥  
 देवसेना स्वधा स्वाहा मातरो लोकमातरः ॥३७॥  
 धृतिः पुष्टिस्तथा तुष्टिरात्मनः कुलदेवता ॥  
 गणेशेनाधिका ह्येता वृद्धौ पूज्यास्तु षोडश ।

१ गौरी, २ पद्मा, ३ शची, ४ मेधा, ५ सावित्री, ६ विजया, ७ जया, ८ देवसेना, ९ स्वधा, १० स्वाहा, ११ माता, १२ लोकमाता, १३ धृति, १४ पुष्टि, १५ तुष्टि तथा १६ कुल देवता; गणेश साथे आ सोण मातृदेवीयो सदा पूजनीय छे. ३७, ३८.

### देवसेना मातृदेवी.

मयूरवाहनां देवीं खड्गशक्तिधनुर्धराम् ॥  
 आवाहयेद् देवसेनां तारकासुरमर्दिनीम् ॥३९॥

( ७ )

भयूरना वाडनवाणी, अङ्ग, शक्ति अने धनुष्यने धासणुं करनारी तथा तारकासुरनो वध करनारी येवी देवसेनातुं आवाडन करणुं. ३८.

कुंडनी प्रार्थना.

ॐ ये च कुण्डे स्थिता देवाः कुण्डाङ्गे याश्च देवताः ॥  
ऋद्धिं यच्छन्तु ते सर्वे यज्ञसिद्धिं मुदान्विताः ॥४०॥  
हे कुण्ड तव निर्माणं रचितं विश्वकर्मणा ॥  
अस्माकं वाञ्छितां सिद्धिं यज्ञसिद्धिं ददातु भोः ॥४१॥

कुंडमां अने कुंडना अंगोमां रडेदा देवताओ ऋद्धि अने यज्ञसिद्धि सहर्षं आपो. हे कुंड ! ताडुं निर्माणु विश्वकर्माओ करेकुं छे. तुं अमने अमारी धच्छित यज्ञसिद्धि आप. ४०, ४१.

सूत्रधार पूजनविधि.

अथैवानन्तरं वक्ष्ये पूजनं सूत्रधारकम् ॥  
यज्ञमण्डपयोर्मध्ये मण्डलं कारयेत्शुभम् ॥४२॥  
पट्टैराच्छादनं कृत्वा स्वस्तिकञ्च समालिखेत् ॥  
सूत्रधारं सूत्रासने पादौ प्रक्षाल्य सादरम् ॥४३॥  
कुंकुमालेपनं कृत्वा दिव्यवस्त्रमावर्णयेत् ॥  
मुकुटं कुण्डलं सूत्रं कंकणं मुद्रिकोत्तमा ॥४४॥  
हारकेयूरसंयुक्तं पादाभरणसंयुतम् ॥  
युग्मं स्त्रीपुरुषाणां च पुत्रपौत्रैश्च संकुलम् ॥४५॥  
गृहोपस्करसमस्तं गोमहिष्यश्वादियुतम् ॥  
दासीकर्मकराणां च यानसुखासनादिकम् ॥४६॥  
ग्रामाणि च ततो दद्यादथवा भूमिरुत्तमा ॥  
तेन तुष्टेन तुष्टा हि ब्रह्मविष्णुहरादयः ॥४७॥  
कर्मकराणां सर्वेषां धनं दद्याच्च सर्वतः ॥  
वस्त्रप्रावरणैः कृत्वा पुण्यं दानं सुसर्वतः ॥४८॥  
योजनीयास्तथा सर्वे मिष्टान्नैः खण्डपक्कैः ॥  
ताम्बूलं विलेपनं च यावत्संतुष्टचेतसः ॥४९॥

તુષ્ટેન ચ જગત્તુષ્ટં ત્રૈલોક્યં સચરાચરમ્ ॥  
સર્વતીર્થોદ્ભવં પુણ્યં સર્વદેવાનુપૂજકમ્ ॥૧૦॥

હુવે હું ઉત્તમ સૂત્રધારની પૂજનવિધિ કહું છું. યજ્ઞ અને મંડપના મધ્યે શુભ મંડલ કરવું. વસ્ત્રોથી આચ્છાદિત કરી સ્વસ્તિક મંડલ રચવું. સૂત્રધારને સૂત્રાસને પાદ પ્રક્ષાલન કરી એસાડવા. કુંકુમનું આલેપન કરી દિવ્ય વસ્ત્રો ઓઢાડવાં, સુકુટ પહેરાવવો. કુંડલ, સૂત્ર, કડાં, ઉત્તમ વીંટી, હાર, બાબુબંધ, પગનું આભરણ; આ અલંકારો સ્ત્રીપુરૂષ બન્નેને તેમના પુત્રપૌત્રાદિ પરિવાર સહિત આપવા. તેમજ દરેક બતની ગૃહસામગ્રી, ગાય, ભેંસ, ઘોડો વિગેરે, દાસી કામ કરવા માટે આકર વર્ગ, વાહન, સુખાસન, કોચ-પલંગ વિગેરે, ગામ અથવા સારી ભૂમિનું દાન કરવું. સૂત્રધાર પ્રસન્ન થવાથી બ્રહ્મા, વિષ્ણુ, શંકર વિગેરે દેવો સંતુષ્ટ થયેલા બાણવા તથા બીજા બધા કારીગરોને ધનાદિની બક્ષીસ આપવી તેમજ યોગ્ય તેમને વસ્ત્રો ઓઢાડવાં તથા દાન આપવું. વળી દરેકને મિષ્ટાન્ન ભોજન કરાવવું અને પાનળીડું આપવું. ચંદન અર્ચવું, અને દરેક રીતે તેમને પ્રસન્ન ચિત્તવાળા બનાવવા. એમના સંતુષ્ટ થવાથી સચરાચર ત્રિલોક સંતુષ્ટ થાય છે અને સર્વ તીર્થોથી મળનારું તથા સર્વ દેવોનું પૂજન કરવાથી થનારું પુણ્ય પ્રાપ્ત થાય છે. ૪૨, ૪૩, ૪૪, ૪૫, ૪૬, ૪૭, ૪૮, ૪૯, ૫૦.

વાસ્તુ કર્મના અધિકાર વિષે.

વાસ્તુકર્મ સોમપુરાશિલ્પાચાર્યેણ કારયેત્ ॥  
અન્યજાત્યા ન કર્તવ્યં કર્તા ભર્તા વિનશ્યતિ ॥૧૧॥

વાસ્તુકર્મ સોમપુરા બતિના શિલ્પાચાર્યના હસ્તે કરાવવું. બીજા બતિના શિલ્પી પાસે કરાવવું નહિ. કરાવે તો કર્તા અને માલીક બન્નેનો વિનાશ થાય છે. ૫૧.

વાસ્તુપીઠની સામગ્રીના અધિકાર વિષે.

વાસ્તુપીઠસ્ય મોક્તારઃ સૂત્રધારશ્ચ શિલ્પકઃ ॥  
અતસ્તસ્મૈ પ્રદાતવ્યં વાસ્તુપીઠં શુભેચ્છુના ॥૧૨॥

વાસ્તુપીઠની સામગ્રીના અધિકારી સૂત્રધાર અને શિલ્પીઓ છે. એટલા માટે કલ્યાણ ઇચ્છનારે વાસ્તુપીઠની સામગ્રી સૂત્રધારને આપવી બેઠકે. પર.

દેવતાની પૂજા સામગ્રીના અધિકાર વિષે.

યદેવાભરણં પૂજાવસ્ત્રાલંકારભૂષણમ્ ॥  
સ્નાનમઘ્નપોષ્કરં સ્થાલીપાત્રં તુ શિલ્પિને ॥૧૩॥

(૯)

શલાકામધુપાત્રં ચ છત્રિકાઘં ચ શિલ્પિને ॥

સ્નાનશય્યામહાધ્વજા દાતવ્યા ચૈવ શિલ્પિને ॥૬૪॥

દેવતા સંબંધીતું જે આભરણ, પૂજાસામગ્રી, વસ્ત્ર, અલંકાર અને આભૂષણ હોય, સ્નાન તેમજ મંડપ સંબંધી જે સામગ્રી હોય, થાળી, જળપાત્ર, શલાકા, મધુપાત્ર, છત્ર વગેરે તથા શય્યા અને મહાપતાકા વગેરે સામગ્રી શિલ્પીને આપવી. ૫૩, ૫૪.

દ્વાર પ્રતિષ્ઠા વિધાન.

દ્વારસ્ય ચોચ્છ્રયઃ કાર્યઃ શુભે ચન્દ્રવલે સ્થિતે ॥

ઘાતં કુર્યાદુદુમ્બરે પંચરત્નानि પ્રક્ષિપેત્ ॥૬૫॥

ઉદુમ્બરશાખાશ્ચૈવ હ્યુત્તરંગાદિહીનકમ્ ॥

વસ્ત્રેણાચ્છાદિતં કૃત્વા વાસ્તુદેવં સમર્ચયેત્ ॥૬૬॥

આદૌ દક્ષિણશાખાયાઃ સ્થાપનં કુરુતે ધ્રુવમ્ ॥

શાખાચ્છેદચતુર્થાંશે દ્વારપાલાન્ પ્રપૂજયેત્ ॥૬૭॥

સહિરણ્યૈશ્ચ કલશૈર્વસ્ત્રેણાચ્છાદિતક્રમૈઃ ॥

અભિષેક ઉદુમ્બરે શાખાયામુત્તરંગકે ॥૬૮॥

ઉદુમ્બરે પ્રતિષ્ઠાયાં શાખાયાં ચ યથોચ્યતે ॥

ઉત્તરંગાદૌ કર્તવ્યા પ્રતિષ્ઠા સર્વકામદા ॥૬૯॥

સાડું ચંદ્રણ જે દિવસે હોય તેવા શુભ દિવસે દ્વારશાખા ઘેસાડવી. ઉંઘરાની નીચે ખાત કરી તેમાં પંચરત્ન મૂકવાં અને ઓતરંગ સિવાય ઉંઘરા સાથે બારશાખો વસ્ત્ર વડે આચ્છાદિત કરી ઉભી કરવી અને વાસ્તુદેવતાનું પૂજન કરવું. પહેલી જમણી દ્વારશાખા ઘેસાડવી અને ત્યાર પછી ડાબી ઘેસાડવી. બારશાખના એક ચતુર્થાંશ ભાગે દ્વારપાલોને પૂજવા. સોના મહેર નાખેલા અગર સોનાના કળશથી ( જે સારાં વસ્ત્રોવડે ઢાંકેલો હોય ) ઉંઘરો, બન્ને શાખાઓ અને ઓતરંગ ઉપર અભિષેક કરવો. ઉંઘરો ચોડતાં, બારશાખ ઉભી કરતાં અને ઓતરંગ ઘેસાડતાં પ્રતિષ્ઠા કરવી તે સર્વ કામનાઓને આપનારી છે. ૫૫, ૫૬, ૫૭, ૫૮, ૫૯.

ચોડવાનો વજ્રલેખ મસાલો.

કરાલમુદ્ગીમુલમાષકલ્કચિક્કણકાશ્ચ યે ॥

ચૂર્ણોપયુક્તાઃ પશ્ચૈતે સુધાપ્રકૃતયો મતાઃ ॥૬૦॥

કરાલ, મુદ્ગી, ગુદમાષ, કલ્ક અને ચિક્કણ; ચૂર્ણ સહિત આ પાંચને યુના સમાન ગણેલા છે. ૬૦.

અમયાક્ષવીજમાત્રા શર્કરાઃ સાર્ધચૂર્ણિતાઃ ॥  
 તાઃ સ્યુઃ કરાલકા મુદ્ગતુલ્યા યાઃ ક્ષુદ્રશર્કરાઃ ॥૬૧॥  
 સૈવ મુદ્ગીતિ કથ્યતે શિલ્પશાસ્ત્રવિશારદૈઃ ॥  
 સાર્ધત્રિપાદત્રિગુણકિઙ્ગલ્કસિકતાન્વિતમ્ ॥૬૨॥  
 ચૂર્ણ શર્કરાશુક્તયો યદ્ ગુલમાષં તદુચ્યતે ॥  
 કરાલમુદ્ગપૂર્વોક્તમાનેન સિકતાન્વિતમ્ ॥૬૩॥  
 ચળકસ્ય ચ ચૂર્ણસ્ય યત્પિષ્ટં કલ્કમિષ્યતે ॥  
 ચિક્કણં કેવલં કાથં વદ્વોદકમિતિ દ્વિધા ॥૬૪॥  
 નિશ્ચિદ્રમિષ્ટમાનેન ક્ષેત્રે ત્વિષ્ટકયાચિતે ॥  
 પૂર્વોક્તાનાં તુ પશ્ચાનાં વિધાતવ્યં પૃથક્ પૃથક્ ॥૬૫॥

અર્ધ ખાંડેલી હરડે, બહેલાં અને સાકર; એમને કરાલ કહે છે. મગના ઢાણા જેવા કરેલા સાકરના ટુકડાએને મુદ્ગી કહે છે. દોઢ ભાગે, ત્રીબા ભાગે અથવા ત્રણ ગણા કેશર અને રેતી સાથેના સાકર અને શુકતના ચૂર્ણને ગુદમાષ કહે છે. પહેલાં કહેલાં કરાલ, મુદ્ગી અને રેતી સાથે મેળવેલું ચણાના ચૂર્ણનું જે પિષ્ટ તેને કલ્ક કહે છે. કેવળ ક્વાથને ચિક્કણ તથા બદ્વોદક એમ બે પ્રકારે કહેલો છે. ૬૧, ૬૨, ૬૩, ૬૪.

ઇંટોના ક્ષેત્ર-કામમાં ઇંટોને નિશ્ચિદ્ર બનાવવા માટે પૂર્વે કહેલાં આ પાંચ મિશ્રણોને બુઢીબુઢી રીતે ઉપયોગ કરવો. ૬૫.

તत्र तत्र तदुक्तेन द्रवेण परिमर्दयेन् ॥  
 केवलेनाम्भसा पूर्वं पूर्वोक्तांस्त्रीन्प्रमर्दयेत् ॥૬૬॥

તે તે મિશ્રણમાં કહેલા દ્રવ વડે મર્દન કરવું. પ્રથમનાં ત્રણ મિશ્રણોને કેવળ પાણી સાથે પહેલાં મર્દન કરવાં. ૬૬.

क्षीरद्रुमामलाक्षणां कदम्बाभययोरपि ॥  
 त्वग्जलैस्त्रिफलातोयं माषयूषं च तत्समम् ॥૬૭॥  
 मर्द्य शर्कराशुक्तयोश्चૂर्णं तत्काथवारिणि ॥  
 खुरसंघुट्टनं कृत्वा स्रावयित्वाथ वाससा ॥૬૮॥  
 ચિક્કણં કલ્પયેત્તેન વદ્વોદકમથોચ્યતે ॥



દૂધાળાં વૃક્ષ, આમળાં, બહેડાં, કદમ અને હરડેની છાલતું જલ તથા ત્રિક્ષણાતું પાણી તેમજ તેટલું જ માષતું બૂધ; આ સર્વનો ક્વાથ કરી તેમાં સર્કરા અને શુક્રાતું ચૂર્ણ નાખી ખૂબ હલાવવું અને પછી વચ્ચગાળ કરી તેના વડે ચિક્કણ બનાવવું. હવે બદ્ધોદક કહે છે. ૬૭, ૬૮.

દધિદુગ્ધં માષયૂષૈર્ગુલાજ્યકદલીફલૈઃ ॥૬૯॥

નાલિકેરામ્નફલયોર્જલૈશ્ચૈતત્પ્રકલ્પિતમ્ ॥

વદ્ધોદકં ભવત્યેતત્ સમભાગં નિયોજયેત્ ॥૭૦॥

અડદનો બૂધ, ગોળ, ઘી, કેળાં તેમજ નાળીયેર અને કેરીના પાણીમાં દહીં દૂધ મેળવી બનાવેલું મિશ્રણ બદ્ધોદક કહેવાય છે. દરેક વસ્તુ સરખા ભાગે લેવી. ૬૯, ૭૦.

લઘ્વચૂર્ણશતાંશં તુ ક્ષૌદ્રમંશદ્વયં ભવેત્ ॥

આજ્યં તુ કદલીપક્કં નાલીકેરામ્બુમાષયુક્ ॥૭૧॥

ક્ષીરાઙ્ગત્વક્ષયાયં ચ ક્ષીરં દધિ તતો ગુલમ્ ॥

પિચ્છિલં ત્રિફલામ્બશ્ચ ત્ર્યંશાદિકમિદં ક્રમાત્ ॥૭૨॥

અંશવૃદ્ધયા સમાયોજ્ય પૂતપકામ્બુશક્તિતઃ ॥

एकीकृत्य करालं च प्रक्षिपेद् दृढवेष्टितम् ॥૭૩॥

अतीत्यैकदिनं पश्चादथैवं घनतां भवेत् ॥

નાલિકેરસ્ય શાખાભિદળૈશ્ચ તાડયેન્મુહુઃ ॥૭૪॥

अतीत्य दशरात्रं तु मुद्गीगुल्माषकल्कैः ॥

યુક્તં સંઘુષ્ટિતં યુક્ત્યા સુધા ભવતિ શોભના ॥૭૫॥

દશ ભાગ ચૂર્ણ હોય તો તેમાં બે ભાગ મધ મેળવવું. ઘી, કેળાં, અડદયુક્ત નારીયેરતું પાણી, દૂધાળાં વૃક્ષોની છાલનો કાઠો, દૂધ, દહીં તથા ગોળ તેમજ ભાતતું ઓસામણ, ત્રિક્ષણાતું પાણી; એ દરેક ત્રણ ભાગથી આરબી એકેક ભાગ વધારી લેવાં. આ બધાં ભેગાં કરી તેમાં કરાલ નાખી ખૂબ મજબૂત બાંધી એક દિવસ રાખી ભૂકવું. પછી તે ઘાડું થશે. તેને નારીયેરની શાખાઓ અગર દંડાઓ વડે ખૂબ પીટવું. આ પ્રમાણે દશ રાત્રિ વીત્યા બાદ મુદ્ગી, શુદ્ધમાષ અને કલ્ક સાથે યુક્તિપૂર્વક મિશ્રણ કરવાથી ઘણો ઉત્તમ ચૂનો તૈયાર થાય છે. ૭૧, ૭૨, ૭૩, ૭૪, ૭૫.

पूर्वं द्रव्यंशो करालं मधुकृतकदलीनालिकेराम्बुमाष-  
 व्यूषं वाक्षाकषायस्तनजलधिगुलत्रैफलाम्भांसि चैवम् ॥  
 वृद्धाग्न्यंशक्रमेण स्फुटशशिधवलं चूर्णयुक्तं शतांशं,  
 पिष्टं सर्वं यथावद् भवति परसुधावज्रलेपस्तथैव ॥७६॥  
 चतुस्त्रिद्वयमासान्तं सृष्टिकायुक्तिमर्दिता ॥  
 श्रेष्ठमध्योत्तमा ज्ञेया सुधा सौधादिवन्धिनी ॥७७॥

કરાલ બે ભાગ તથા મધ, કેળાં, નારીયેરતુ' પાણી અને અડદનો વ્યૂષ, બહેડાંનો કાઢો, સ્તન, સમુદ્ર, ગોળ અને ત્રિક્ષ્ણાંતુ' પાણી; એ દરેક ત્રણથી આરંભી એકેક ભાગ વધારી લેવાં અને દશ ભાગ ચૂર્ણ મેળવી સર્વતુ' ખૂબ મર્દન કરવાથી શ્રેષ્ઠ વજ્રલેપ જેવો ચૂનો તૈયાર થાય છે. ૭૬.

આ તૈયાર થયેલા ચૂનાને ચાર, ત્રણ અને બે માસ પર્યંત સુઠીઓ દ્વારા મર્દન કરવામાં આવે તો ક્રમે શ્રેષ્ઠ, મધ્યમ અને ઉત્તમ ચૂનો બને છે. ૭૭.

[ શુક્ર:- શુદ્ધ માટીના વાસણમાં ગોળ, મધ અને કાંજ; એ ત્રણેને એકકાં કરી ડાંગેરની કોઠીમાં ત્રણ રાત્રિ દિવસ રાખી સુકવામાં આવે તેને શુક્ર કહે છે.

યૂષ:- મગ વગેરે બેદળ દ્રવ્યને અઠારગણા પાણીમાં દાળ મળી જતાં સુધી સીઝવી પીવા જેવા કરતાં કંઈક ઘાડા પાકને યૂષ કહે છે. ]

### વાસ્તુશાસ્ત્રાવતાર.

न कोपि कस्यचित्कर्ता कल्पे कल्पान्तरान्तरे ॥  
 वेदवच्च समुद्धर्ता विश्वकर्मा युगे युगे ॥७८॥  
 ऋषिभिर्वास्तुशास्त्रञ्च मन्वादिभिः प्रकाशितम् ॥  
 सृष्ट्यादौ ब्रह्मणा सार्द्धमाकाशात्कथितं पुरा ॥७९॥  
 ब्रह्मणस्तु मुनयः सर्वे प्राप्ता वै विश्वकर्मणः ॥  
 पुनश्च तपसां कृत्वा आत्मज्ञा ऋषिसत्तमाः ॥८०॥

આ કલ્પ તથા કલ્પાન્તરમાં વાસ્તુશાસ્ત્રનો કર્તા બીજો કોઈ નથી પરંતુ વેદની માફક પ્રત્યેક યુગમાં વિશ્વકર્માજ વાસ્તુશાસ્ત્રના ઉદ્ધાર કર્તા છે. મનુ વગેરે ઋષિઓ દ્વારા વાસ્તુશાસ્ત્ર પ્રકાશમાં આવ્યું. પહેલાં સૃષ્ટિના આરંભમાં બ્રહ્મા સાથે આકાશમાંથી આ શાસ્ત્રનો ઉપદેશ થયેલો છે અને બ્રહ્મા તથા વિશ્વકર્મા પાસેથી તપે કરી આત્મજ્ઞ ઋષિમુનિઓએ પ્રાપ્ત કરેલું છે. ૭૮, ૭૯, ૮૦.

વાસ્તુશાસ્ત્રના પ્રવર્તકે.

સુરજ્યેષ્ઠો વિશ્વકર્મા કુમારો નારદો ધૃગુઃ ॥  
 ઈશ્વરો નંદિકેશશ્ચ ચ્યવનશ્ચ મહામુનિઃ ॥૮૧॥  
 મયશ્ચાત્રિર્વાસ્તુદેવો વશિષ્ઠો મકરધ્વજઃ ॥  
 વૃહસ્પતિશ્ચાનિરુદ્ધો ધ્રુવનો ગર્ગ એવ ચ ॥૮૨॥  
 શ્રીમત્સ્યશ્ચ મહાતેજા એતે ચાષ્ટાદશૈવ હિ ॥  
 શૌનકોક્તાઃ સુરા એતે વાસ્તુશાસ્ત્રપ્રવર્તકાઃ ॥૮૩॥

ઇન્દ્ર, વિશ્વકર્મા, કુમાર, નારદ, ભૃગુમુનિ, ઈશ્વર, નંદિકેશ, મહામુનિ ચ્યવન, મય, અત્રિ, વાસ્તુદેવ, વશિષ્ઠ, મકરધ્વજ, વૃહસ્પતિ, અનિરુદ્ધ, ધ્રુવન, ગર્ગ અને શ્રીમત્સ્ય; આ અઠાર શૌનકે કહેલા વાસ્તુશાસ્ત્રના પ્રચારકર્તા બ્રાહ્મણ. ૮૧, ૮૨, ૮૩.

વાસ્તુશાસ્ત્રના જ્ઞાતાઓ.

શૌનકો રાવણો રામો રેણુકાનંદનો હરિઃ ॥  
 રામાંશો ગાલવો વિપ્રો ગૌતમો ગોમ્બિલસ્તથા ॥૮૪॥  
 જયશ્ચ વિજયશ્ચૈવ સિદ્ધાર્થશ્ચાપરાજિતઃ ॥  
 વિરુચ્યાચાર્યો મુનિશ્રેષ્ઠઃ ત્રિદશૈઃ પૂજિતસ્તથા ॥૮૫॥  
 ગચ્છવીક્ષમયપુત્રાઃ કાર્તિકેયો મહામતિઃ ॥  
 ચ્યવનશ્ચ વનત્સૂનુ વાસ્તુશાસ્ત્રસ્ય વેદિનઃ ॥૮૬॥

શૌનક, રાવણ, પરશુરામ, હરિ, ગાલવ, ગૌતમ, ગોમ્બિલ, જય, વિજય, સિદ્ધાર્થ, અપરાજિત, વીખ્યાચાર્ય, ગચ્છ, વીક્ષ, મયપુત્ર, કાર્તિકેય; આ વાસ્તુશાસ્ત્રના જ્ઞાતાઓ બ્રાહ્મણ. ૮૪, ૮૫, ૮૬.

વાસ્તુવિત્ની પ્રશંસા.

વાસ્તુ વેદસમં જ્ઞાનં વાસ્તુ વેદસમક્રિયમ્ ॥  
 વાસ્તુ વેદસમં શાસ્ત્રં વાસ્તુશાસ્ત્રશ્ચ માનયેત્ ॥૮૭॥  
 વાસ્તુજ્ઞાનં સ્વતઃસિદ્ધં સૃષ્ટિકામ પુરાકૃતમ્ ॥  
 તેનૈવ વાસ્તુશાસ્ત્રેણ લોકો ભવતિ પૂજિતઃ ॥૮૮॥

વાસ્તુશાસ્ત્ર વેદના જેવું જ્ઞાન અને વેદના જેવી ક્રિયાવાળું છે. વાસ્તુ વેદ જેવું શાસ્ત્ર છે તેથી તેનું સન્માન કરવું. વાસ્તુજ્ઞાન સ્વયંસિદ્ધ સૃષ્ટિ અર્થે પહેલાં રચાયેલું શાસ્ત્રજ્ઞાન છે. એવા વાસ્તુશાસ્ત્ર વડે લોક સુખી થાય છે. ૮૭, ૮૮.

## વાસ્તુશાસ્ત્ર પ્રશંસા.

વાસ્તુવેત્તા યથા બ્રહ્મા વાસ્તુવેત્તા યથા હરિઃ ॥  
 વાસ્તુવેત્તા યથા રુદ્રો વાસ્તુવેત્તા ચ દેવતા ॥૮૧॥  
 વાસ્તુવેત્તા સમો બંધુર્વાસ્તુવેત્તા સમઃ સુહૃદ્ ॥  
 વાસ્તુવેત્તા સમો યોદ્ધા ન ભૂતો ન ભવિષ્યતિ ॥૯૦॥  
 વાસ્તુવેત્તાભવદ્રાજા વાસ્તુવેત્તા ધનાધિપઃ ॥  
 વાસ્તુવેત્તા સઘ્વા રાજ્ઞો વાસ્તુવિદં પ્રપૂજયેત્ ॥૯૧॥  
 કથં રુષ્યેત રાજાનઃ કથં રુષ્યાત્પ્રજાપતિઃ ॥  
 કથં રુષ્યાહતુનાથો યસ્ય તુષ્ટૌ ગ્રહસઘ્વાઃ ॥૯૨॥  
 અપ્રદીપા યથા રાત્રિરનાદિત્યો યથા નભઃ ॥  
 તથા શાસ્ત્રાર્થસંપન્નો વાસ્તુશાસ્ત્રં વિના દ્વિજઃ ॥૯૩॥  
 ન વાસ્તુવર્જિતે લોકે વસ્તવ્યં ભૂતિમિચ્છતા ॥  
 ચક્ષુર્ભૂતો હિ વાસ્તુજ્ઞસ્તત્ર ધર્મઃ સનાતનઃ ॥૯૪॥

વાસ્તુશાસ્ત્રનો બાણુકર બ્રહ્મા, હરિ અને રુદ્ર સમાન તેમજ દેવતારૂપ છે. વાસ્તુવેત્તા બંધુ, સુહૃદ્ અને યોદ્ધા સમાન છે. એના જેવો હિતૈષી બીજો કોઈ થયો નથી અને થશે નહિ. વાસ્તુવેત્તા રાજા અને કુળેર સમાન છે તથા રાજાનો મિત્ર છે માટે વાસ્તુવેત્તાની પૂજા કરવી. વાસ્તુવેત્તાની પ્રસન્નતામાં, જેના બધા ગ્રહો મિત્ર બની બધે છે, તેના ઉપર રાજા, પ્રજાપતિ અને સૂર્ય કેવી રીતે કોપાયમાન થઈ શકે ?

જેમ દીવા વગરની રાત અને સૂર્ય વિનાનું આકાશ શોભાહીન છે તેમ વાસ્તુશાસ્ત્રને નહિ બાણુનારો શાસ્ત્રસંપન્ન વિદ્વાન શોભાહીન બાણુવો. પિતાનું કલ્યાણ આહુનારે વાસ્તુવર્જિત દેશમાં વાસ કરવો નહિ; કેમકે વાસ્તુશાસ્ત્રને બાણુનાર નેત્રરૂપ છે અને ત્યાં સનાતન ધર્મ રહેલો છે. ૮૬, ૯૦, ૯૧, ૯૨, ૯૩, ૯૪.

‘ଶିଳ୍ପପତ୍ନୀକର’ ଗ୍ରନ୍ଥନା ଅଗାଓ ଗ୍ରାହକୋନାଁ ଶୁଭ ନାମ.

କ୍ର.ସଂଖ୍ୟା	ନାମ	ଗାମ
୩	ପୂଜ୍ୟଶ୍ରୀ ଜ୍ଞାନାଚାର୍ଯ୍ୟ ନୀତିସୁରୀଧରଞ୍ଜ	ଅମରଦାସ
୩	ଝିକ୍ଷି ଦଲସାରାମ ଧୁଶାଳଦାସ ସୋମପୁରା	ଝାଂଗଝା
୧	ବେଣ୍ଟିଶଂକର କିରପାଶଂକର	”
୧	ତ୍ରିବେଦୀ ଲଗଦାନଞ୍ଜ ମଗନଦାଳ	”
୧	ଝିକ୍ଷି ଗିରଜଶଂକର ରାମକୃଷ୍ଣ	”
୧	ଦବେ ଲଗଦାନଞ୍ଜ ଢୁରୀଶଂକର	”
୧	ଅମୃତଦାଳ କାନଞ୍ଜ	”
୧	ଝିକ୍ଷି ଦେବଞ୍ଜ କାନଞ୍ଜ କୋଢ଼ାକଟର	”
୧	ଘାଳାଶଂକର ଗୋପାଳଞ୍ଜ ସୋମପୁରା	”
୧	ନାନାଦାଳ ଗ୍ଞେଶଂକର	”
୧	ଗ୍ଞେଶଂକର ଦଧାରାମ	”
୧	ଝିକ୍ଷି ପ୍ରକାଶଂକର ଗ୍ଞୋଦଳାଳ	ପାଣ୍ଠିତାଣ୍ଡା
୧	” ଲାଠିଶଂକର ଗ୍ଞୋଦଳାଳ	”
୧	” ଅମରଦ୍ୟଂହ ନାନଦ୍ୟଂହ	”
୧	ଲଗଦାନଞ୍ଜ ନାନଦ୍ୟଂହ	”
୧	ନାରଞ୍ଜଦାସ ଗିରଧରଦାଳ	”
୧	ଝିକ୍ଷି ଲାଠିଶଂକର ଗବରୀଶଂକର	”
୧	ସୋଳଂକି କନ୍ୟାଞ୍ଜ ମକନଞ୍ଜ	ପଢ଼ବାଣ୍ଡ କେନ୍ଦ୍ର (ଢ଼ାଳ କଳାଲବନ, ପଢ଼ୋହରା)
୧	ରାବଳ ରବୀଶଂକର ଦେବଶଂକର ସୋମପୁରା	ପଢ଼ବାଣ୍ଡ ଶିଠି
୧	ଝିକ୍ଷି ହିମତଦାଳ ଗିରଧରଦାଳ	”
୧	ଲଢ଼ୁଲାଠି ମଲୁଶଂକର	”
୧	ଆକର ଧରମଝି ପୁଞ୍ଚୋତ୍ତମ	ଅଂଗର-କନ୍ଦୁ ଢ଼ାଳ କଳାଲବନ-ପଢ଼ୋହରା.

୧	କିଶନଲାଲ ମଙ୍ଗଳାଳ ସୋମପୁରା	ସଗବାଡ଼ା, ଛାଲ ମୁଂଖାଣ
୧	ରାମସହାୟ ସୋଞ୍ଜରାମ ରାଜେରିଆ ଆଦିଗୌଡ଼	ଗାଞ୍ଜା ଥାନା
୧	ସୁକୁଂଢ଼ରାମ ସୋଞ୍ଜରାମ       "       "	"
୧	ନାରାୟଣସହାୟ କୁମ୍ଭାସୀରାମ       "       "	"
୧	ମିଶ୍ରୀ ଧନଞ୍ଜୟାଣ ଶ୍ରୀମଞ୍ଜ ସୋମପୁରା	ଲାବନଗର
୧	ଦୁର୍ଗାଲାଲ ଜଗନ୍ନାଥ ଶର୍ମା	ଋଷପୁର, ଛାଲ ମୁଂଖାଣ
୧	ଦ୍ରୁଞ୍ଜୟାଳ ବନାଞ୍ଜ ସୋମପୁରା	ମୁଂଡ଼ାରା-ଭାରବାଡ଼
୧	ମନଞ୍ଜୟାଳ ଶ୍ରୀମଞ୍ଜୟାଳ       "       "	"       "
୧	କଞ୍ଜୟାଳ ରତ୍ନାଞ୍ଜୟାଳ       "       "	ଆଞ୍ଜାଣା       "
୧	କଞ୍ଜୟାଳ ତେଜରାଜ       "       "	ସୁଭେଦପୁର       "
୧	ହରୀଶଂକର କନୀରାମଞ୍ଜୟାଳ       "       "	ବିରାମି       "
୧	ପଂଡ଼ିତ ହିଞ୍ଜୟାଳ ବିଞ୍ଜୟାଳ	ଶିବଗଞ୍ଜ       "
୧	ହୁମିରଲାଲ ଅଞ୍ଜୟାଳ ସୋମପୁରା	ଊଦ୍ଦେପୁର-ଭେବାଡ଼
୧	ଶିବପଞ୍ଜୟାଳ ଗିରଞ୍ଜୟାଳ ଅଞ୍ଜୟାଳ	ଶିରୋଣି-ରାଜପୁତାନା
୧	ଠେକେଦାର ଅଞ୍ଜୟାଳ ଗାଞ୍ଜୟାଳ	ଭକରାଣ୍ଡା
୧	ଞ୍ଜୟାଳ ଅଞ୍ଜୟାଳ ପଂଡ଼ିତ	କିଶୋରୀ-ଅଳବର
୧	ଞ୍ଜୟାଳ କଞ୍ଜୟାଳ ସୁଧାର କଞ୍ଜୟାଳ ( ଛାଲ ) କଳାଭୁବନ ବଡ଼ୋଦରା ଆର୍ଯ୍ୟାୟନଳ	
୧	ହଳସୁଞ୍ଜୟାଳ ହିରାଲାଲ ଶାଞ୍ଜୟାଳ ବଞ୍ଜୟାଳ	"       "       "
୧	ଭେଦନଲାଲ ଗଞ୍ଜୟାଳ ଗଞ୍ଜୟାଳ ବଞ୍ଜୟାଳ	"       "
୧	ଗିରଞ୍ଜୟାଳ ହିରଞ୍ଜୟାଳ ଆବଡ଼ା ରାଜକୋଟ	"       "
୧	ନବୀନୟଂଦ୍ର ରବଞ୍ଜୟାଳ ଶାଞ୍ଜୟାଳ ଶାଞ୍ଜୟାଳ	"       "
୧	ନରଞ୍ଜୟାଳ ଦେବାଲାଳ ମିଶ୍ରୀ ମଂଦିର	"       "
୧	ଅଞ୍ଜୟାଳ ଜଞ୍ଜୟାଳ ମିଶ୍ରୀ ବଳସାଞ୍ଜୟାଳ	"       "
୧	ମଂଗଳାଳ ଞ୍ଜୟାଳ       "       "	"       "
୧	ଠି. ଞ୍ଜୟାଳ ଞ୍ଜୟାଳ ପୋରଞ୍ଜୟାଳ	"       "
୧	ଞ୍ଜୟାଳ କେ. ମାନେକ	"       "
୧	ଞ୍ଜୟାଳ ଆର. ବରମା	"       "

वंशवृक्ष - सोमपुरा नर्मदाशंकर मूलज्ज्जाद्य शिल्पशास्त्री  
सं. १९९५ सुधी.

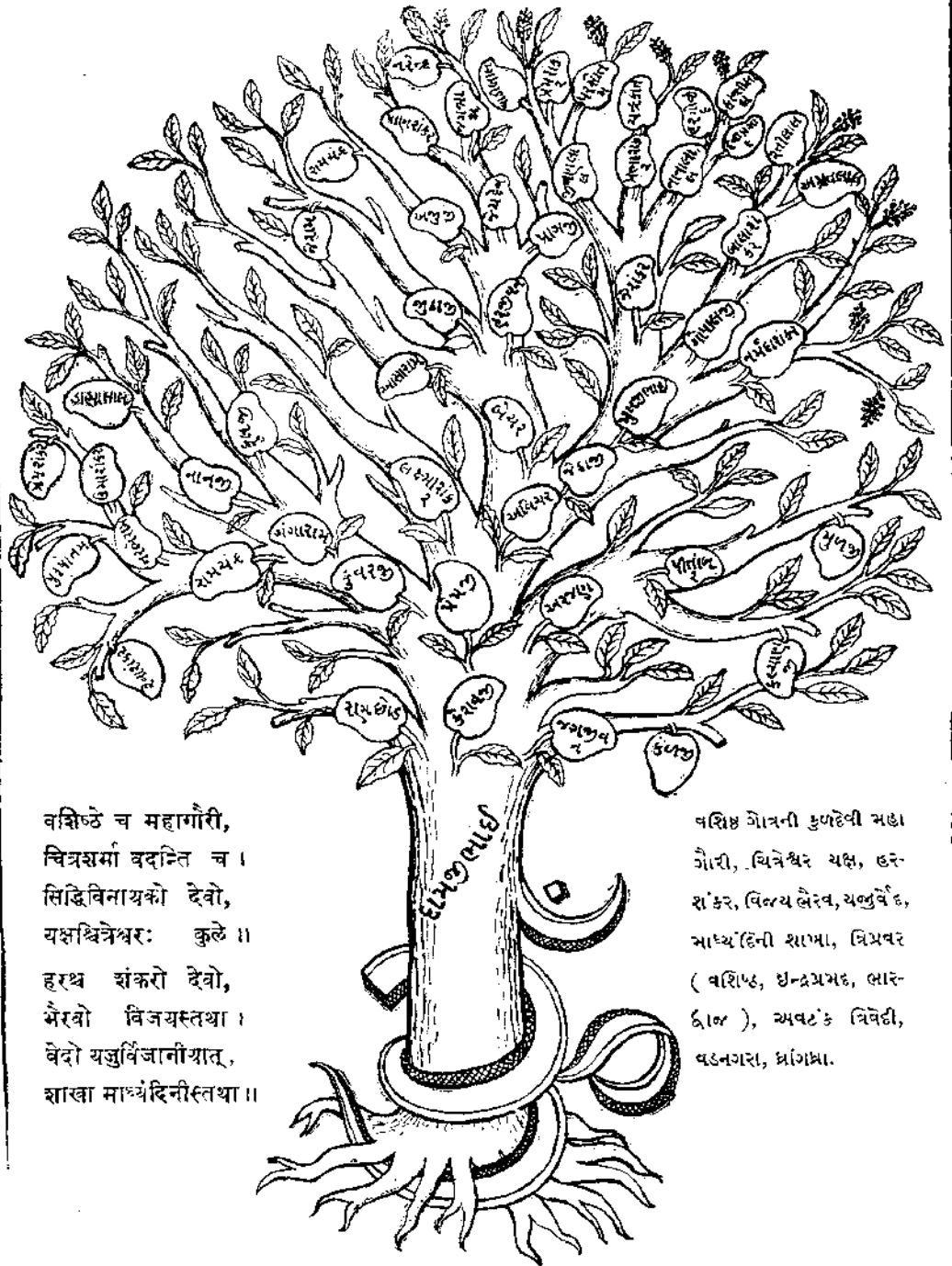

वशिष्ठे च महागौरी,  
चित्रशर्मा वदन्ति च ।  
सिद्धिविनायको देवो,  
यक्षश्चित्रेश्वरः कुले ॥  
हरश्च शंकरो देवो,  
भैरवो विजयस्तथा ।  
वेदो यजुर्विजानीयात्,  
शाखा माध्यंदिनीस्तथा ॥

वशिष्ठ गोत्रनी कुण्डोष्ठी मळा  
गौरी, चित्रेश्वर यक्ष, छत्र-  
शंकर, विजय लैरव, यजुर्वेद,  
माध्यंदिनी शाखा, चित्रवट  
( वशिष्ठ, छत्रेश्वर, लार-  
द्वार ), अमवटके विवेदी,  
वदनगरा, प्रांगणा.





## ॥ शिल्पशास्त्र पारिभाषिक शब्दार्थ कोशः ॥

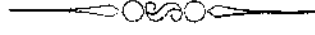

शब्द	व्युत्पत्ति	शब्दार्थ
वालाग्र. लिखा. यूका. यवमध्य. अंगुल.	रेण्वष्टकेन वालाग्रं लिखा स्यादष्टमिस्तु तैः भवेद् यूकाष्टमिस्तामिः यवमध्यं तदष्टकात् अष्टमिः सप्तमिः षड्मिः अंगुलानि यवोदरैः	आठ वसरेणु मणी એક વાલાગ્ર થાય છે. આઠ વાલાગ્ર મળી એક લિખા થાય છે. આઠ લિખા મળી એક યૂકા થાય છે. આઠ યૂકા મળી યવમધ્ય-આઠો જવ થાય છે. આઠ, સાત અને છ આડાયવ મેળવવાથી અનુક્રમે જ્યેષ્ઠ, મધ્યમ અને કનિષ્ઠ પ્રમાણનો એક આંગળ (ઈંચ) થાય છે. એવા ચોવીસ આંગળનો એક હસ્ત અથવા ગજ થાય છે.
હસ્ત.	તચ્ચતુર્વિશતિઃ કરઃ	આઠ આડાયવ મળી એક આંગળ અને એવા ચોવીસ આંગળના ગજને પ્રાશય કહે છે.
પ્રાશય હસ્ત.	જ્યેષ્ઠો હસ્તઃ સ વિદ્વિદ્મિઃ પ્રોક્તઃ પ્રાશયસંજિતઃ	સાત આડાયવ મળી એક આંગળ એવા ૨૪ આંગળના ગજને સાધારણ અર્થાત્ મધ્યમ ગજ કહે છે.
સાધારણ હસ્ત.	યઃ પુનઃ કલ્પિતઃ સપ્ત યવ- ઙ્ઘૃતૈરિહાંગુલૈઃ તચ્ચૈઃ સ મધ્યમો હસ્તઃ સાધારણ इति स्मृतिः	છ આડાયવ મળી એક આંગળ અને એવા ચોવીસ આંગળના થયેલા ગજને માત્રાશય ગજ કહે છે.
માત્રાશય હસ્ત.	માત્રેત્યર્થં યતઃ પ્રોક્તઃ, હસ્તશ્ચ શય ઉચ્યતે । તેન માત્રાશયઃ સઃ સ્યાદ્ હસ્તો યઃ પલ્લવાઙ્ગુલઃ	એક આંગળને માત્રા કહે છે. બે આંગળને કલા કહે છે. ત્રણ આંગળ મળી એક પર્વ થાય છે. ચાર આંગળની એક મુષ્ટિ-મૂઠ થાય છે. હાથના પાંચ અથવા પગના છ આંગળનું તલ થાય છે.
માત્રા. કલા. પર્વ. મુષ્ટિ. તલ.	સ્યાદેકમંગુલં માત્રા કલા પ્રોક્તાંગુલદ્વયમ્ પર્વત્રીણ્યંગુલાન્યાહુઃ મુષ્ટિઃ સ્યાચ્ચતુરંગુલા તલં સ્યાત્ પંચમિઃ ષડ્મિઃ કર પાદાંગુલૈર્ભવેત્	સાત આંગળની ટૂષ્ટિ થાય છે. આઠ આંગળની એક તૂણિ થાય છે.
ટૂષ્ટિ. તૂણિ.	સપ્તમિર્ટૂષ્ટિઃ અષ્ટમિરંગુલૈસ્તૂણિરિષ્યતે ।	

શબ્દ	વ્યુત્પત્તિ	શબ્દાર્થ
પ્રાદેશ.	પ્રાદેશો નવમિસ્તૈઃ સ્વાત્	નવ આંગળનો એક પ્રાદેશ થાય છે.
શયતાલ.	શયતાલો દશાંગુલઃ	દશ આંગળનો એક શયતાલ થાય છે.
ગોકર્ણ.	ગોકર્ણ એકાદશમિઃ	અગીયાર આંગળનો ગોકર્ણ થાય છે.
વિતસ્તિ.	વિતસ્તિર્દ્વાદશાંગુલા	બાર આંગળની એક વિતસ્તિ-વેંત થાય છે.
પાદ.	ચતુર્દશમિઃ સઃ દૃષ્ટઃ પાદો નામ તથાંગુલૈઃ ।	ચૌદ આંગળનો એક પાદ થાય છે.
રત્નિ.	રત્નિઃ સ્યોદકવિંશત્યા	એકવીસ આંગળની એક રત્નિ થાય છે.
અરત્નિ.	સ્થાદરત્નિઃ કરોન્મિતઃ	ચોવીસ આંગળ અથવા એક હાથને અરત્નિ કહે છે.
કિષ્કુ.	દ્વાચત્વારિંશતા કિષ્કુરંગુલૈઃ પરિકીર્તિતઃ ।	બેતાલીસ આંગળનો કિષ્કુ થાય છે.
વ્યામ વા પુરુષ.	ચતુરુત્તયાશીત્યા વ્યામઃ	ચોરાસી આંગળનો એક વ્યામ-વામ અથવા પુરુષ થાય છે.
ચાપ વા નાડીયુગ.	ષ્રણવત્યાઙ્ગુલૈશ્ચાપં મવેન્નાદિ- યુગં તથા	છન્નુ આંગળનું ૧ ચાપ-ધનુષ યા નાડી- યુગ થાય છે.
દણ્ડ.	શતં ષટ્સુત્તરં દણ્ડઃ	એકસો છ આંગળનો દંડ થાય છે.
નલ્વ.	નલ્વસ્ત્રિશંદ્રનુર્મિતઃ	ત્રીસ ધનુષનો એક નલ્વ થાય છે.
ક્રોશ.	ક્રોશો ધનુઃસહસ્રં તુ	એક હજાર ધનુષનો એક ક્રોશ-ગાઉ થાય છે.
ગવ્યૂતિ.	ગવ્યૂતિસ્તદદ્વયં વિદુઃ	બે ક્રોશને ગવ્યૂતિ કહે છે.
યોજન.	ચતુર્ગવ્યૂતિરિચ્છન્તિ યોજનં માનવેદિનઃ	ચાર ગવ્યૂતિનો એક યોજન થાય છે.
૯ક	૧	એકમ
દશ	૧૦	દશમ
શત	૧૦૦	સો
સહસ્ર	૧૦૦૦	હજાર
અયુત	૧૦૦૦૦	દશ હજાર
નિયુત	૧૦૦૦૦૦	લાખ અથવા લક્ષ
પ્રયુત	૧૦૦૦૦૦૦	દશ લાખ
અર્બુદ, કોટિ	૧૦૦૦૦૦૦૦	કરોડ-કોટિ
ન્યર્બુદ	૧૦૦૦૦૦૦૦૦	દશ કરોડ
ચુન્દ	૧૦૦૦૦૦૦૦૦૦	સો કરોડ=અબજ

શબ્દ	વ્યુત્પત્તિ	શબ્દાર્થ
શ્વર્વ	૧૦૦૦૦૦૦૦૦૦૦૦	દશ વૃંદ=દશ અખજ=ખર્વ
નિશ્વર્વ	૧૦૦૦૦૦૦૦૦૦૦૦૦	દશ ખર્વ
શંકુ	૧૦૦૦૦૦૦૦૦૦૦૦૦	દશ નિખર્વ
પદ્મ	૧૦૦૦૦૦૦૦૦૦૦૦૦૦	દશ શંકુ
અમ્બુરાશિ	૧૦૦૦૦૦૦૦૦૦૦૦૦૦૦	દશ પદ્મ
મધ્ય	૧૦૦૦૦૦૦૦૦૦૦૦૦૦૦૦	દશ અંબુરાશિ
અન્ત્ય	૧૦૦૦૦૦૦૦૦૦૦૦૦૦૦૦	દશ મધ્ય
પર	૧૦૦૦૦૦૦૦૦૦૦૦૦૦૦૦	દશ અન્ત્ય
અપર	૧૦૦૦૦૦૦૦૦૦૦૦૦૦૦૦	દશ પર
પરાર્ધ	૧૦૦૦૦૦૦૦૦૦૦૦૦૦૦૦૦	દશ અપર
નિમેષ	દૃઙ્નિમેષો નિમેષઃ સ્યાત્	આંખની એક પલક
કાષ્ટા	તૈઃ પંચદશમિઃ સ્મૃતા	પંદર નિમેષની એક કાષ્ટા બાણુવી.
કલા	×	ત્રીસ કાષ્ટાની એક કલા બાણુવી.
મુહૂર્ત	×	ત્રીસ કલાતું ૧ મુહૂર્ત.
અહર્નિશ	×	ત્રીસ મુહૂર્તનો ૧ અહર્નિશ-રાત્રિ દિવસ બાણુવો.
પક્ષ	×	પંદર અહોરાત્રતું એક પખવાડીયું.
માસ	×	બે પખવાડીયાનો એક મહિનો.
ઋતુ	×	બે મહિનાની એક ઋતુ.
અયન	×	ત્રણ ઋતુતું એક અયન.
સંવત્સર	~	બે અયનતું એક વર્ષ.
રાજધાની	યત્રાસ્તે નગરે રાજા	જે નગરમાં રાજા રહેતો હોય તે નગરને રાજધાની કહે છે.
શાસ્ત્રાનગર	શાસ્ત્રાનગરમેવાહ કર્વટં	શાસ્ત્રાનગરને કર્વટ કહે છે.
નિગમ	અનંતકર્વટમેવેહ ગુણૌર્નિગમ ઉચ્યતે	ઘણાં કર્વટોના સમૂહને નિગમ કહે છે.
ગ્રામ	ગ્રામઃ સ્યાન્નિગમાદ્ધીનઃ	નિગમથી નાનું હોય તેને ગ્રામ કહે છે.
ગ્રામકલ્પ	ગ્રામકલ્પો ગૃહસ્વસૌ	ગ્રામના ઘરોને ગ્રામકલ્પ કહે છે.
ગોષ્ઠ	ગોકુલા વાસમિચ્છંતિ	ગાયે સાથે ભરવાડ જે ગામમાં રહેતો હોય તેને ગોષ્ઠ કહે છે.

શબ્દ	વ્યુત્પત્તિ	શબ્દાર્થ
ગોષ્ઠક પત્તન	અલ્પં તુ ગોષ્ઠકમ્ ઉપસ્થાનં ભવેદ્ રાજાં	નાના ગોષ્ઠને ગોષ્ઠક કહે છે. જે નગરમાં રાજાનું ધીજી રહેકાણુ-ધીજી મહેલ હોય તેને પત્તન કહે છે.
પુટભેદન (દક)	બહુસ્પીતવણિગ્યુક્તં તદુક્તં પુટંભેદનમ્	જે ગ્રામમાં ધનવાન વણિકો અધિક સંખ્યામાં રહેતા હોય તે ગામને પુટભેદન કહે છે.
પહ્લી		જ્યાં ભીલ લોકો પાંદડાં, ડાળો, ઘાસ અને પત્થરાઓની ઝૂંપડીઓ બનાવી રહેતા હોય તેવા ગ્રામને પહ્લી કહે છે.
પલ્લિકા જનપદ		એથી થોડા ઝૂંપડાવાળા ગામને પલ્લિકા કહે છે. જે નગરમાં રાજગાદી હોય તે સિવાયના ધીજી ભાગને જનપદ કહે છે.
રાષ્ટ્ર, દેશ વા મંડલ		રાજધાની સાથે જનપદને રાષ્ટ્ર, દેશ અથવા મંડલ કહે છે અર્થાત્ રાજ્ય કહે છે.
આવાસ, સદન, સન્ન, નિકેત, મંદિર, સંસ્થાન, નિષન, શિષ્ય, મ્હન, વસતિ, ક્ષય, આગાર, સંશ્રય, નીડ, ગેહ, શરણ, આલય, લયન, વેદમ, ગૃહ, ઓક, પ્રતિશ્રવ.		આટલાં વગર મજલાનાં ઘરો હોય તેનાં નામ છે.
અ		અનુગ-મ- પ્રતિસ્થ, પઢરો
અભિગુપ્તિ	પાંદડાંએથી અનેલા ધરને કહે છે.	અટ્ટ પહોળું અને ઉંચું મકાન, કિલ્લા ઉપરનું સૈન્યગૃહ-અશરી
અવલોકન	ધરની બારી	અટ્ટાલિકા અગારી
અવલોકનક	કૃત્ત બેઠ શકાય તેવી બાળી	અટ્ટાલી રવેશ-નાની ગલેરી-છબ્બુ
અલિન્દ	ધરની એસરી, પરસાળ (વરંડા)	અટ્ટાલકા નાની અથવા નીચી અગારી
અપવરકા	નાની કોટડી=એરડી	અર્ચાગૃહ દેવાલય
અપવર્ગ	” ”	અધ્વ માર્ગ, રસ્તો
અર્ગલા	કમાડનો આગળીયો (ભુંગળ)	અસુર રાહુ
અર્ગલાસૂચી	મોટી ભુંગળ (મોટો આગળીયો)	અનંત શેષનાગ (વાસુકી)
અમેઘ્યા	પેશાબ કરવાની જગ્યા (મુતરડી)	અગ્નિ અગ્નિદેવ (૩ સંખ્યા)
અવસ્કર	બબરૂ	અક્ષસૂત્ર રૂદ્રાક્ષની માળા
		અવકાસિકા કર્ણુશાળા

अंबुज	कमण्डलुं कुल
अंगुष्ठ	अंगुठो
अनामिका	ट्यली आंगणी पासेनी आंगणी
अभय	आशीर्वाद आपतो हाथ
अवलंब	ओलओ
अमौति	अभय ( लय रहित करवा विषे आशीर्वाद
अष्टलोह	सोनं, रुपं, कलधं, शीसुं, तांपुं, पीतण, कांसुं, लोहं.
अरविन्द	कमण पुष्प
अरिष्टागार	सूतिकागृह=प्रसूति गृह
अर्चि	उ संप्र्या, अग्नि
अग्निभाग	१८ भाग
आश्रमाजिर	आश्रमनुं आंगणुं
आस्थलक	पारणा आंगणुं पगथी- थानुं रमणुं-नानुं पगथियुं
आक्रीडभूमि	रमवानी न्र्या
आयत	दांपुं
आयाम	दांपाथं
आदेशिक	उपदेशक (उपदेश करनार शुद्ध)
आपवत्स	उमादेवी ( पार्वती )
आयुधागार	शस्त्र राभवानुं स्थान
आस-आसरोट	आसन-दाशो
आदेशिनी	तर्जनी आंगणी ( अंगुठाना पासेनी आंगणी )
आगम	शास्त्र
आनन	मुअ-मोहं
आयस	लोहं
अंकुश	हाथीने हांकवानुं हथियार

इ

इन्दु	चंद्र, १, संप्र्या.
ईलिका	थांबलीओ तोरणो सहित करवी ते.

ईहामृग	वितर्किका (दीपभाण)ना स्तलोभां कोतरेला मृग.
इषु	भाणु ( ५, संप्र्या )
ईक्षण	आंभ ( २, संप्र्या )
इन	सूर्य, १२ संप्र्या

उ

उलोक	घरना छापरानुं अणवाणीयुं
उपस्थान	त्रणु भाणु पडदीवाणी भेठक अथवा भोटो भेसवानो भांकडो
उपस्थानक	भेसवानी पुरसी.
उदकभ्रम	नगरनी इरती पाणीनी पाथं
उदुम्बर	पारणानो उंभरो
उपकार्या	किल्लाभां अंतरे अंतरे करेला कोडा ( पुरजे ).
उद्यान	भगीयो, तेभां रमवानो अंगलो डीडागृह
उच्छ्रुति	उंचाथं
उच्छ्राय, उच्छ्रय	उंचाथं
उरुसंजरी	उरशुंगना नीचे करेलां कूट
उल्लखल	भाणीयो-भायणी
उद्गम	डोदीयो.

ए

एकशाल	जे घरनी अेकअ ओसरी डोय ते
-------	--------------------------

क

कराल	प्रमाणुथी वधारे उंचुं
कर्बट	शडेर, नगर २०० थी ४०० गाभवाणा प्रणुणी राज- धानीनुं गाभ
कटक	सैन्य ( लश्कर )
काल	उ, संप्र्या
कण्ठा	घरना इरती वंडी
कक्षा	जे घरनी वरयेनो खुदलो योके

કપાટાશ્રય ઉંચરા ઉપરના લાકડાનો ભાગ  
 કપાટ કમાડ સંપુટ, ચુગલ  
 કર્ણવિપ્લવી કાનની વચ્ચેનો નસવાળો ભાગ  
 કર હાથ ( ૨, સંખ્યા )  
 કકુભ્ દિશા  
 કનિષ્ઠિકા ટચલી આંગળી  
 કપિરીર્ષ કોટના કાંગરા  
 કપિલા પ્રાસાદની ડોળી ( ગાય )  
 કપાલ માથાની ખોપરી, મસ્તક  
 કલ્હાર કમળ પુષ્પ  
 કર્પટ બે માર્ગનું નાનું ગામડું  
 કર્તિકા કરવત, કાતર  
 કલાહિયો ધુમટ  
 કપાટપુટ કમાડ  
 કાંઢવારિણી કોટના કાંગરાથી નીચેનો ભાગ,  
 લશ્કરને ઉભા રહેવાની જગ્યા  
 કાષ્ટપ્રણાલી લાકડાની પ્રણાલ, ધોરીઓ  
 કાષ્ટવિટક દિવાલો સહિત લાકડાનું ઘર  
 કારમશર્કર કાળા પથ્થરની બાંધેલી સડક  
 રસ્તો  
 કારુક કારીગર  
 કાષ્ટકર્ણ કાટખુણો  
 કીલ લોઢાનો ખીલો, લાકડાની ખીલી  
 કિરાત જંગલમાં રહેનાર ભીલ જેવી  
 જાત  
 કુચ્ચ, મિત્તિ ભીંત, દિવાલ, કંઠ પશુ કહે છે  
 કુમાર કૈચકનું રૂપ મોટા સરામાં ફરે છે.  
 કુરજ મૃગ ( હરણુ )  
 કુટિમ અગાસી  
 કુમાર કાર્તિક સ્વામી, ૬ સંખ્યા  
 કુષ્ટ ઇન્દ્રધ્વજ બેસાડવાનું સાલ  
 કુદ્દલ કેદાલો  
 કુન્ત, કુન્તિ ભાલો

કુંજર હાથી  
 કૂર્ચ દાઢી મૂંછ લેણું  
 કુંડલ કાનનો અલંકાર-કુંડલ  
 કુજ મંગળવાર, તે નામનો ગ્રહ  
 કૈવર્ત ખલાસી, વહાણ ચલાવનાર  
 ક્રીડાગાર રમવાની જગ્યા  
 કોષ્ઠક કોટડી  
 કોશપાલ ખબ્બનચી  
 કોષ્ટાગાર કોઠાર, દાણા ભરવાની વખાર  
 કોટર બખોલ, ઝાડની પોલાણુ  
 કૌમોદકી વિષ્ણુની ગદા  
 કંબુ શંખ  
 કોદ્દાલ કેદાલો  
 કંવા, કંબિકા ગજ, રજ, આંગળીનો હસ્ત.  
 કક્ષાસન કહેડો ( બેસતાં કાખમાં  
 સમાય તેવો )  
 કીલકા થાંભલાં  
 કર્ણા શંખાવટ  
 કૈવલ્ય ૧ સંખ્યા  
 કૈશ્વિદ જાતરી  
 કંદન કુંભી  
 જ  
 સ્વર્ગ તરવાર  
 સ્વર્વાજ્ઞ ખાટલાની ઈસ (શિવનું આયુધ)  
 સ્વેટ, સ્વેટક ઢાલ ( પાંચ માર્ગવાળું મોટું  
 ગામડું )  
 ગર્ભગૃહ દેવાલયનો ગભારો  
 ગઢદિ થાંભલાની ઠેકી કાંઠાસરા ઉપરની  
 ગજકર્ણ ગણપતિના દેવાલયમાં ડાળી  
 બાબુના યજ્ઞનું નામ  
 ગજપૃષ્ઠ નગરની ફરતી ખાઈનો કાંઠો  
 ગજ હાથી